

INSTRUCTION MANUAL

alpina®

- | | |
|-----------------------------------|---|
| (EN) Smoothie maker | (NO) Smoothiemaskin |
| (DE) Smoothie-Maker | (SV) Smoothiemaskin |
| (FR) Appareil à smoothie | (DA) Smoothieblender |
| (NL) Smoothiemachine | (HR) Aparat za smoothie |
| (IT) Macchina per frappe | (PL) Urządzenie do przygotowywania smoothie |
| (ES) Mixer para licuado de frutas | (EL) Μπλέντερ για smoothies |
| (FI) Smoothiekone | (SR) Смути макер |



ITEM: 871125247355

A.I.&E. Adriaan Mulderweg 9-11
5657 EM Eindhoven, The Netherlands
Edco UK Ltd, 1st Floor Two Chamberlain
Square, B3 3AX, Birmingham, UK
edco.nl

CE UK
CA



FR
Cet appareil,
ses accessoires,
piles et cordons
se recyclent

À DÉPOSER
EN MAGASIN



OU

À DÉPOSER
EN DÉCHÈTERIE



Points de collecte sur www.quefairedemesdechets.fr

ⓔ	INSTRUCTION MANUAL	3
ⓓ	BEDIENUNGSANLEITUNG.....	11
ⓕ	MANUEL D'INSTRUCTIONS.....	21
Ⓝ	GEBRUIKSAANWIJZING.....	31
ⓔ	MANUALE DI ISTRUZIONI.....	41
ⓔ	MANUAL DE INSTRUCCIONES	50
ⓕ	KÄYTTÖOHJE	59
Ⓝ	BRUKSANVISNING	68
ⓔ	BRUKSANVISNING	76
ⓓ	BRUGSANVISNING.....	85
ⓕ	UPUTE ZA UPORABU	94
ⓔ	INSTRUKCJA OBSŁUGI	103
ⓔ	ΕΓΧΕΙΡΙΔΙΟ ΟΔΗΓΙΩΝ	113
ⓕ	UPUTSTVO ZA UPOTREBU	123

EN INSTRUCTION MANUAL

SMOOTHIE MAKER

ITEM NO: 871125247355

Model: MBL-1806

USB INPUT 5V

1500mAh lithium battery 3.7V, 125W

Thank you for purchasing the Alpina 47355.

This document is the user manual and contains all information for correct, efficient and safe use of the product. This user manual is addressed to the end user. Read this user manual carefully before installing or using the product. Always store this information with the product for use in the future.

SAFE USAGE INSTRUCTIONS

When using the electrical appliance, the below basic safety precautions should be followed:

- Do not open the lid while the product is running, and do not touch the rotating part at all times.
- When the product is stuck by food during the blending process, please turn off the power and remove the hard object and restart the product.
- After open the cup, do not use the sharp object to trigger the micro switch and press the switch button at the same time. It may cause injury or machine malfunction!
- Do not allow babies and children to play with packaging materials as toys. It may cause suffocation!
- Do not immerse or spray the product in water.
- Do not disassemble, repair or modify the product yourself.
- Be sure to keep children away from the product.
- Children are not aware of or are at high risk of misuse of the product!
- The product is not intended to be used by children or people with physical, sensory or mental disabilities or those lack of experience and knowledge, unless there is a person responsible for their safety who supervises and directs them in connection with the use of the product.
- When abnormality or malfunction, please stop using the product immediately and check or repair by the authorized dealer or online customer service.
- When the USB charging cable, plug, damage or function is disabled.

- The body is deformed, with obvious damage or abnormal heat.
- The product is not energized and has an unpleasant smell.
- Do not operate with empty cup, do not use when the ingredients is less than the blade height. Otherwise, may result in damage to the product.
- Do not add ingredients that exceeds the maximum capacity indicated on the cup. Otherwise, may result in product malfunction.
- Do not use this product for any purpose other than as indicated in the instruction manual. The company shall not be held responsible for any problems caused by improper use of the product or failure to follow the instructions.

PRODUCT DESCRIPTION

Intended use

This product is intended to blend food.

PRODUCT SPECIFICATIONS

Product size	80 x 80 x 230 mm
Product weight	500 gram
Motor	DC 3.7V
Motor speed	16500rpm± 15%
Max. Power consumption	125W
Charging input	5V 1A/2A
Rated voltage	3.7V
Rated current	17A
Battery	1500mAh 3.7V
Main material	PET
Charging time	2-3 hours
Anti-slip bottom	Yes
BPA free	Yes
Juice level indicator	Yes
Juice jug capacity	300ml
USB cable includes	Yes

MAIN PARTS

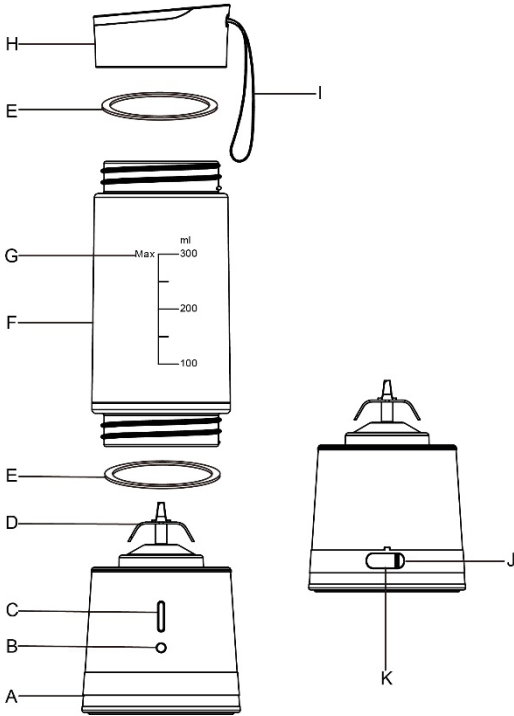

- A. Motor unit
- B. Indicator
- C. Switch
- D. Blade
- E. Sealing ring
- F. Cup
- G. Max level
- H. Lid
- I. Portable rope
- J. Charging port sealant
- K. Charging port

The ideal mixing ratio: 100gram sorf fruits + 150gram liquid

TROUBLESHOOTING

Problem	Cause	Solution
After installation, the red and blue indicator flashes alternately, cannot start the machine.	The cup and main body may not be tightened.	Please tighten the cup and main body clockwise.
Unable to start, red indicator is always on.	Lack of power or no power.	Please charge in time.
Automatic shutdown when in use.	Add too little food or shutdown for protection after running 40 seconds.	Add liquid food to submerge the blade and restart.
When in use, the red indicator flashes 10 times.	Motor locked.	Restart after removing the locked food.
Leakage.	Sealing ring installation is not in place.	Please reinstall the sealing ring.
Smoking.	Continuous use for a long time, automatic overheat protection.	Cool down for about 30-60 minutes, and restart.
Abnormal noise or vibration.	<ol style="list-style-type: none"> 1. Add too much ingredients 2. Cup installation does not tighten 	<ol style="list-style-type: none"> 3. Stop working, reduce the amount of ingredients, and restart. 4. Firmly install the cup to main body and tighten.

CHARGING DESCRIPTION

Use the USB cable to charge on the adapter or power bank or computer or car USB.

1. Open the charging port sealant(J) on the back of the motor unit(A).
2. Insert the Type-C interface(small end) of the USB cable into the charging port(K) on the motor unit(A).
3. Plug the other end of the USB cable into the adapter or the USB charging port of power bank or computer or car USB, etc.

Note: The red indicator is on for charging, the blue indicator is on when charging is completed.

The product cannot be started during charging.

Note: If the indicator does not light up the battery is not charged.

CLEANING AND MAINTENANCE

Always clean the product immediately after each use.

1. Disassemble the lid(H) and the cup(F) counterclockwise when the blade stop running completely before cleaning.
2. Wipe motor unit(A) with a clean and damp cloth.
Never immerse motor unit(A) in water or any other liquid.
3. Remove the sealing ring(E) with something small and blunt.
4. Except the motor unit(A), you can clean all detachable parts in water : the lid(H), sealing ring(E) and the cup(F).
5. After cleaning, put the sealing ring(E) back into the place of the motor unit(A).
6. When not using the product for a longer period of time, save it in a well ventilated, dry place to prevent the motor from being affected by humidity.
7. This item is not dishwasher safe. Hand wash only.

STORAGE

Check that if all the parts are cool, clean and dry before storing in a cool, dry place.

Never wrap the USB charging cable tightly around; wrap it loosely to avoid causing damage.

- Do not insert anything in the gap. Especially metal objects such as needles or wires.
- Do not replace any original part of this product by other parts.
- Do not touch the plug with wet hands. Please hold plug when unplug or plug it in. Do not pull the USB charging cable.
- Do not put ingredients over 50°C in the cup. It may result in product malfunction.
- Do not touch the blade. It may cause injury.
- Do not start product until the cup and/or lid is installed properly to

the motor unit.

- This product is not suitable for meat mincing and cannot grind nuts or beans etc. It may result in damage to the product or malfunction.
- This product is for home and personal use only, do not use for commercial purpose.
- Clean the parts every time after use. Otherwise it may result in product malfunction.
- Do not allow the USB charging cable to touch sharp edges or hot surfaces.
- Do not place this product on any heat source.

BEFORE USING

Remove the product from the packing materials.

- Clean sealing ring(E),cup(F) and lid(H) in warm, soapy water thoroughly and then wipe them dry.
- Wipe the blade(D) and motor unit(A) with a clean cloth.

USING THE PRODUCT



- The motor unit(A) has a built-in Lithium battery. Double click switch(C) to check if it has enough power before using, if lack of power, the red indicator(B) on and flash 4 times to off.
- Double check whether sealing ring(E) are fitted in the lid(H) and/or motor unit(A) properly.
- Do not use the product for making dough, for grinding meat, etc.
- Do not use the product to process warm fluids or other ingredients over 50°C. The product is only suited for blending soft fruits/vegetables and cold ingredients.
- Do not put the motor unit(A) or the cup(F) into microwave oven.
- Do not working with empty cup, it will automatically stop after 3 seconds with blue indicator(B) flashes 5 times.
- The product has a built-in safety system at the start-up. The cup(F) has to be placed correctly into the motor unit(A) before starting.
- Do not overload the cup(F). If the engine sputters, switch off the product immediately, and let the motor unit(A) cool down for at least 10 minutes.
- Clean the product according to the instructions in the “Cleaning and Maintenance”.

1. Grab the cup(F) and fix it onto the motor unit(A) by turn it clockwise.

NOTE: The blue indicator(B) flashes 5 times once the cup(F) fixed in place.

2. Cut the fruits and/or vegetables into small pieces no larger than 2cm.
3. Fill the cup(F) with prepared ingredients. Add adequate drinking water or milk to taste. Make sure that the ingredients do not exceed the “Max” level(G) on the cup(F). Fix the lid(H) onto the cup(F) by turn it clockwise.
4. Tilt down the product 45°, double click the switch(C) to start.
NOTE: The blue indicator(B) lights up in the blending process.
5. After starting, help shake the product while blending. Each cycle will be stopped automatically after 40 seconds.
NOTE: The blue indicator(B) flashes 5 times at the end. If processing results not satisfied, you can operate another cycle again.
6. Open the lid(H) by turn it counterclockwise to enjoy fresh and healthy drink.
NOTE: Excellent for traveling, shopping and all outside sports. Bring the product by the portable rope(I).
Only for making protein shake, smoothie, juice, or baby food.

INDICATOR DESCRIPTION

Motor unit indicator	
	<ol style="list-style-type: none"> 1. Double click the switch to start juicing, the blue indicator is on; Juicing for 40 seconds and the time limit is protected 2. When in charging, the red indicator is on; When charging is completed, the blue indicator is on.
	<ol style="list-style-type: none"> 1. Cup is not installed or not installed the cup in place, the red and blue indicator flash alternately 4 times that indicate it is not working 2. When charging, the product does not work 3. The fruit stuck the product, it will be stopped and the red indicator flashes 10 times. 4. When the battery is low or the battery is completely no power, the red indicator flashes 10 times. 5. If empty cup or the addes water is lower than the blade height, it will stop automatically for auto-protection after working 3 seconds, and the blue indicator will be off.

WORKING

- In standby status: Double click the switch(C) to start the motor, blue indicator(B) on;
Single click the switch(C), the motor will stop working and blue indicator(B) off.
- In working status: Single click the switch(C), the motor stops working, blue indicator(B) off and the appliance enters into standby status.
- In working status: The motor will stop working automatically after 40seconds for auto-protection. The blue indicator(B) will be off and enters into the standby status.
- Non-load: Motor stops automatically after running 3seconds, blue indicator(B) off.
- Overload: If working current is too large, the motor stops working, red indicator(B) flashes 10 times.

CHARGING

- In the charging status: Red indicator(B) is always on, the product does not work.
- When full charged, blue indicator(B) is always on and the charging circuit is turned off;
- In charging status: although the battery is full but the charging cable is not disconnected (i.e. the power supply is not disconnected), the blue indicator(B) is always on, the product does not work; the Blue indicator(B) will be off after cut off power supply, and the product enters into the standby status.
- Recommended full charge time is 2-3 hours.

LACK OF POWER

- If battery load voltage is too less, the red indicator(B) always on, means lack of power.
- If battery load voltage is enough, motor stops running, red indicator(B) on for 30 seconds and then off.

DE GEBRAUCHSANWEISUNG

SMOOTHIE MAKER

ARTIKEL-NR.: 871125247355

Modell: MBL-1806

USB-EINGANG 5 V

1500-mAh-Lithium-Akku 3,7 V, 125 W

Vielen Dank für den Kauf des Alpina 47355.

Dieses Dokument ist das Benutzerhandbuch und enthält alle Informationen für die korrekte, effiziente und sichere Verwendung des Produkts. Dieses Benutzerhandbuch richtet sich an den Endnutzer. Lesen Sie dieses Benutzerhandbuch sorgfältig durch, bevor Sie das Produkt installieren oder nutzen. Bewahren Sie diese Informationen immer zusammen mit dem Produkt auf, damit Sie sie in Zukunft verwenden können.

HINWEISE ZUR SICHEREN VERWENDUNG

Wenn Sie das Elektrogerät benutzen, sollten Sie die folgenden grundlegenden Sicherheitsvorkehrungen beachten:

- Öffnen Sie nicht den Deckel, während das Produkt läuft, und berühren Sie niemals die rotierenden Teile.
- Wenn das Produkt während des Betriebs durch Lebensmittel verstopft wird und hängenbleibt, schalten Sie es aus, beseitigen Sie das Hindernis und starten Sie das Gerät erneut.
- Betätigen Sie nach dem Öffnen des Behälters nicht den Schalter und den Mikroschalter gleichzeitig mit einem scharfkantigen Gegenstand. Dies kann zu Verletzungen oder Fehlfunktionen des Geräts führen!
- Lassen Sie kleine Kinder nicht mit den Verpackungsmaterialien spielen. Dies kann Erstickengefahr mit sich bringen!
- Besprühen Sie das Gerät nicht mit Wasser und tauchen Sie es nicht unter.
- Nehmen Sie das Gerät nicht auseinander, reparieren oder modifizieren Sie es nicht.
- Halten Sie das Gerät außerhalb der Reichweite von Kindern.
- Kinder können die Gefahren im Zusammenhang mit unsachgemäßer Verwendung des Produkts nicht einschätzen!
- Das Produkt darf nicht von Kindern oder Personen mit physischen, sensorischen oder mentalen Behinderungen oder fehlenden Kenntnissen verwendet werden, es sei denn, sie werden von einer für ihre Sicherheit verantwortlichen Person überwacht und bei der Verwendung des Produkts angeleitet.

- Beenden Sie bei Fehlfunktionen sofort die Verwendung des Geräts und lassen Sie es von einem autorisierten Händler oder Kundenservice untersuchen und ggf. reparieren.
- Wenn das USB-Ladekabel oder der Stecker beschädigt ist bzw. nicht funktioniert.
- Wenn das Gehäuse deformiert ist, Schäden zu sehen sind oder sehr große Hitze entwickelt wird.
- Wenn das Produkt nicht eingeschaltet wird und unangenehm riecht.
- Betreiben Sie das Gerät nicht mit leerem Behälter und nicht mit einer Füllung unterhalb der Klingenhöhe. Dies kann zu Beschädigungen des Produkts führen.
- Befüllen Sie den Behälter nicht über die maximale Kapazitätsmarke hinaus. Dies kann zu Fehlfunktionen des Geräts führen.
- Verwenden Sie dieses Produkt ausschließlich für die in der Bedienungsanleitung angegebenen Zwecke. Das Unternehmen übernimmt keinerlei Verantwortung für durch unsachgemäße Verwendung des Produkts oder Nichtbeachtung der Anweisungen verursachte Probleme.

PRODUKTBESCHREIBUNG

Bestimmungsgemäßer Gebrauch

Dieses Gerät ist zum Mischen von Lebensmitteln bestimmt.

TECHNISCHE DATEN

Produktgröße	80 x 80 x 230 mm
Produktgewicht	500 g
Motor	DC 3,7 V
Motordrehzahl	16.500 U/Min. ± 15 %
Max. Stromverbrauch	125 W
Stromaufnahme beim Laden	5 V 1 A/2 A
Nennspannung	3,7 V
Nennstrom	17 A
Akku	1500 mAh 3,7 V
Hauptmaterial	PET
Ladezeit	2 bis 3 Stunden
Rutschfester Boden	Ja
BPA-frei	Ja
Saftstandsanzeige	Ja
Kapazität des Saftbehälters	300 ml
USB-Kabel enthalten	Ja

HAUPTTEILE

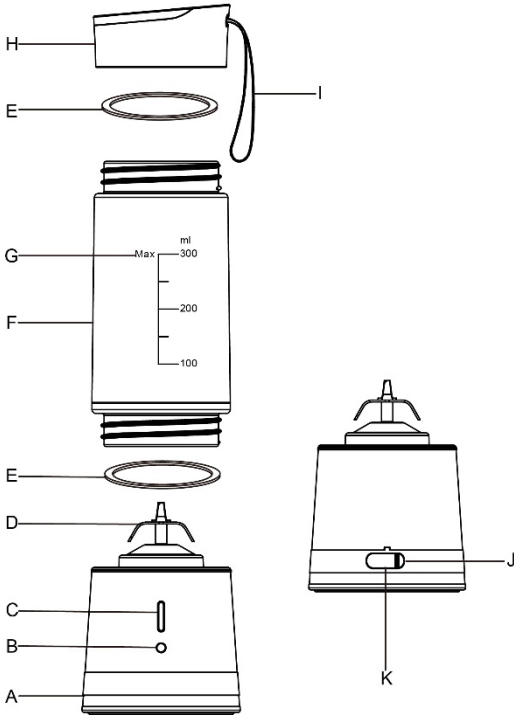

- A. Motoreinheit
- B. Anzeige
- C. Schalter
- D. Schneidmesser
- E. Dichtungsring
- F. Behälter
- G. Max. Stufe
- H. Deckel
- I. Tragbare Schnur
- J. Versiegelung des Ladeanschlusses
- K. Ladeanschluss

Ideales Mischungsverhältnis: 100 g Früchte + 150 g Flüssigkeit

PROBLEMBEHEBUNG

Problem	Ursache	Lösung
Nach der Installation blinken die rote und die blaue Anzeige abwechselnd und das Gerät kann nicht gestartet werden.	Möglicherweise sind Behälter und Gehäuse nicht korrekt miteinander verbunden.	Befestigen Sie beide durch Drehen im Uhrzeigersinn aneinander.
Gerät startet nicht, rote Anzeige leuchtet dauerhaft.	Zu wenig oder kein Strom.	Laden Sie den Akku bald auf.
Automatisches Abschalten im Betrieb.	Zu wenig Inhalt oder Schutzabschaltung nach 40 Sekunden Betrieb.	Fügen Sie flüssige Zutaten bis über die Klinge nach und starten Sie das Gerät erneut.
Während der Verwendung blinkt die rote Anzeige 10 Mal.	Motor gesperrt.	Entfernen Sie die Blockade und starten Sie das Gerät erneut.
Leck.	Der Dichtungsring ist nicht eingesetzt.	Setzen Sie den Dichtungsring ein.
Rauchentwicklung.	Kontinuierlicher Gebrauch über längere Zeit, automatischer Überhitzungsschutz.	Lassen Sie das Gerät 30 bis 60 Minuten lang abkühlen und starten Sie es dann erneut.
Ungewöhnliche Geräusche oder Vibrationen.	<ol style="list-style-type: none"> 1. Zu viele Zutaten. 2. Der Behälter lässt sich nicht dicht schließen. 	<ol style="list-style-type: none"> 3. Halten Sie das Gerät an, vermindern Sie den Inhalt und starten Sie es erneut. 4. Ziehen Sie den Behälter fest am Gehäuse an.

BESCHREIBUNG DES LADEVORGANGS

Laden Sie das Gerät über das USB-Kabel am Adapter oder über den USB-Anschluss einer Power Bank, eines Computers oder im Auto.

1. Öffnen Sie die Versiegelung des Ladeanschlusses (J) an der Rückseite der Motoreinheit (A).
2. Führen Sie die Typ-C-Schnittstelle (das kleine Ende) des USB-Kabels in den Ladeanschluss (K) an der Motoreinheit (A).
3. Führen Sie das andere Ende des USB-Kabels in den Adapter oder den Ladeanschluss der Stromquelle (Power Bank, Computer, Auto o. dgl.)

Hinweis: Die rote Anzeige leuchtet beim Laden, die blaue Anzeige leuchtet, wenn der Ladevorgang abgeschlossen ist.

Während des Ladevorgangs kann das Produkt nicht gestartet werden.

Hinweis: Wenn die Anzeige nicht leuchtet, ist der Akku nicht geladen.

REINIGUNG UND WARTUNG

Reinigen Sie das Produkt stets sofort nach jeder Verwendung.

1. Trennen Sie vor der Reinigung den Deckel (H) und den Behälter (F) durch Drehen gegen den Uhrzeigersinn, nachdem die Klinge vollständig zum Stillstand gekommen ist.
2. Wischen Sie die Motoreinheit (A) mit einem sauberen und feuchten Tuch ab.
Tauchen Sie die Motoreinheit (A) niemals in Wasser oder andere Flüssigkeiten.
3. Entfernen Sie den Dichtungsring (E) mit einem kleinen, stumpfen Gegenstand.
4. Mit Ausnahme der Motoreinheit (A) können Sie alle abnehmbaren Teile in Wasser reinigen: den Deckel (H), den Dichtungsring (E) und den Behälter (F).
5. Setzen Sie nach der Reinigung den Dichtungsring (E) wieder an seinen Platz in der Motoreinheit (A).
6. Wenn das Gerät längere Zeit nicht gebraucht werden soll, bewahren Sie es an einem gut belüfteten und trockenen Ort auf, wo der Motor vor Feuchtigkeit geschützt ist.
7. Dieser Artikel ist nicht spülmaschinenfest. Nur Handwäsche.

LAGERUNG

Vergewissern Sie sich, dass alle Teile kühl, sauber und trocken sind, bevor Sie das Gerät an einem kühlen und trockenen Ort lagern.

Wickeln Sie niemals das USB-Kabel eng um das Gerät; wickeln Sie es nur locker darum, um Beschädigungen zu vermeiden.

- Führen Sie nichts in die Lücke ein. Dies gilt besonders für

Metallgegenstände wie Nadeln oder Drähte.

- Tauschen Sie keines der Originalteile dieses Produkts gegen andere Teile aus.
- Berühren Sie den Stecker nicht mit nassen Händen. Halten Sie beim Einstecken und Herausziehen den Stecker in der Hand. Ziehen Sie nicht am USB-Ladekabel.
- Befüllen Sie den Behälter nicht mit Zutaten über 50 °C. Dies kann zu Fehlfunktionen des Geräts führen.
- Berühren Sie nicht die Klinge. Dies kann zu Verletzungen führen.
- Starten Sie das Gerät erst, wenn der Behälter und/oder der Deckel korrekt auf der Motoreinheit sitzen.
- Dieses Produkt ist nicht zum Durchdrehen von Fleisch oder zum Mahlen von Nüssen, Bohnen o. ä. geeignet. Dies kann zu Beschädigungen oder Fehlfunktionen des Geräts führen.
- Dieses Produkt ist nur für den Hausgebrauch und nicht für den gewerblichen Gebrauch bestimmt.
- Reinigen Sie die Teile nach jeder Verwendung. Andernfalls können Fehlfunktionen des Geräts die Folge sein.
- Lassen Sie nicht zu, dass das USB-Ladekabel mit scharfen Kanten oder heißen Oberflächen in Berührung kommt.
- Stellen Sie dieses Produkt nicht auf heiße Oberflächen.

VOR DER VERWENDUNG

Nehmen Sie das Produkt aus seiner Verpackung.

- Reinigen Sie den Dichtungsring (E), den Behälter (F) und den Deckel (H) gründlich in warmem Seifenwasser und wischen Sie die Teile dann trocken.
- Wischen Sie die Klinge (D) und die Motoreinheit (A) mit einem sauberen und feuchten Tuch ab.



VERWENDUNG DES PRODUKTS

- Die Motoreinheit (A) verfügt über einen eingebauten Lithium-Akku. Betätigen Sie vor der Verwendung den Schalter (C) doppelt, um zu prüfen, ob der Akku ausreichend geladen ist; bei unzureichender Ladung leuchtet die rote Anzeige (B) und blinkt in der Folge viermal.
- Prüfen Sie genau, ob der Dichtungsring (E) korrekt im Deckel (H) und/oder der Motoreinheit (A) eingesetzt ist.
- Verwenden Sie das Produkt nicht zum Kneten von Teig, zum Durchdrehen von Fleisch o. ä.
- Verwenden Sie das Produkt nicht für warme Flüssigkeiten oder andere Zutaten über 50 °C. Das Produkt ist ausschließlich zum

Mischen von weichem Obst und Gemüse und kalten Zutaten geeignet.

- Legen Sie die Motoreinheit (A) oder den Behälter (F) nie in einen Mikrowellenofen.
 - Betreiben sie das Gerät nicht mit leerem Behälter; es hält dann nach 3 Sekunden automatisch an und die blaue Anzeige (B) blinkt 5 Mal.
 - Das Produkt verfügt über ein integriertes Sicherheitssystem für die Inbetriebnahme. Der Behälter (F) muss vor dem Start korrekt in die Motoreinheit (A) eingesetzt werden.
 - Überladen Sie den Behälter (F) nicht. Wenn der Motor stottert, schalten Sie das Gerät sofort aus und lassen Sie die Motoreinheit (A) mindestens 10 Minuten lang abkühlen.
 - Reinigen Sie das Produkt gemäß den Anweisungen unter „Reinigung und Wartung“.
1. Setzen Sie den Behälter (F) an die Motoreinheit (A), indem Sie ihn im Uhrzeigersinn drehen.
HINWEIS: Wenn der Behälter (F) fest sitzt, blinkt die blaue Anzeige (B) 5 Mal.
 2. Schneiden Sie das Obst und/oder das Gemüse in kleine Stücke, die nicht länger als 2 cm sind.
 3. Befüllen Sie den Behälter (F) mit den vorbereiteten Zutaten. Fügen Sie geeignetes Trinkwasser oder nach Geschmack Milch hinzu. Achten Sie darauf, dass der Inhalt die „Max“-Markierung (G) am Behälter (F) nicht überschreitet. Befestigen Sie den Deckel (H) am Behälter (F), indem Sie ihn im Uhrzeigersinn drehen.
 4. Neigen Sie das Gerät um 45° und betätigen Sie den Schalter (C) doppelt, um zu starten.
HINWEIS: Die blaue Anzeige (B) leuchtet während des Mischvorgangs.
 5. Unterstützen Sie den Mischvorgang durch leichtes Schütteln. Jeder Zyklus wird nach 40 Sekunden automatisch angehalten.
HINWEIS: Die blaue Anzeige (B) blinkt am Ende 5 Mal. Wenn das Ergebnis nicht zufriedenstellend ist, können Sie einen weiteren Zyklus anschließen.
 6. Öffnen Sie den Deckel (H), indem Sie ihn gegen den Uhrzeigersinn drehen und genießen Sie ein frisches und gesundes Getränk.
HINWEIS: Hervorragend für die Reise, Shopping und für Sport im Freien. Tragen Sie das Produkt an der Trageschnur (I).
Nur für Proteinshakes, Smoothies, Säfte und Babynahrung.

BESCHREIBUNG DER ANZEIGEN

Motoreinheit-Anzeige	
	1. Betätigen Sie den Schalter doppelt, um den Vorgang zu starten, die blaue Anzeige leuchtet; Der Vorgang läuft 40 Sekunden lang, bevor die Schutzabschaltung erfolgt.
	2. Die rote Anzeige leuchtet beim Laden, die blaue Anzeige leuchtet; wenn der Ladevorgang abgeschlossen ist.
	1. Der Behälter ist nicht korrekt angebracht; die rote und die blaue Anzeige blinken abwechselnd 4 Mal, um eine Fehlfunktion anzuzeigen.
	2. Das Produkt funktioniert während des Ladevorgangs nicht
	3. Lebensmittel verstopfen das Gerät; das Gerät wird angehalten und die rote Anzeige blinkt 10 Mal.
	4. Wenn der Akku zu wenig oder keine Ladung hat, blinkt die rote Anzeige 10 Mal.
	5. Wenn der Behälter leer oder nur bis unterhalb der Klinge gefüllt ist, wird das Gerät nach 3 Sekunden aus Selbstschutzgründen automatisch angehalten und die blaue Anzeige geht aus.

BETRIEB

- Im Standby-Modus: Betätigen Sie den Schalter (C) doppelt; die blaue Anzeige (B) geht an;
Betätigen Sie den Schalter (C) einmal, der Motor und die blaue Anzeige (B) gehen aus.
- Im Betriebsmodus: Betätigen Sie den Schalter (C) einmal, der Motor und die blaue Anzeige (B) gehen aus und das Gerät wechselt in den Standby-Modus.
- Im Betriebsmodus: Der Motor wird nach 40 Sekunden aus Selbstschutzgründen automatisch ausgeschaltet. Die blaue Anzeige (B) geht aus und das Gerät wechselt in den Standby-Modus.
- Keine Ladung: Der Motor wird nach 3 Sekunden automatisch ausgeschaltet und die blaue Anzeige (B) geht aus.
- Überlast: Wenn der Betriebsstrom zu stark ist, wird der Motor ausgeschaltet und die rote Anzeige (B) blinkt 10 Mal.

AUFLADEN

- Im Ladestatus: Die rote Anzeige (B) leuchtet ständig, das Produkt läuft nicht.
- Bei voller Ladung leuchtet die blaue Anzeige (B) dauerhaft und der Ladezyklus wird ausgeschaltet.
- Im Ladestatus: Obwohl der Akku voll geladen und das Ladekabel (d. h. die Stromversorgung) nicht getrennt ist, leuchtet die blaue Anzeige (B) dauerhaft, das Produkt läuft nicht, die blaue Anzeige (B) erlischt nach dem Trennen von der Stromversorgung und das Gerät wechselt in den Standby-Status.
- Die empfohlene Ladezeit beträgt 2–3 Stunden.

KEIN STROM

- Wenn die Akkuspannung zu gering ist, leuchtet die rote Anzeige (B) dauerhaft und zeigt so fehlenden Strom an.
- Wenn die Batteriespannung ausreicht, wird der Motor angehalten, und die rote Anzeige (B) leuchtet 30 Sekunden lang und erlischt dann.

(FR) MANUEL D'INSTRUCTIONS

MACHINE À SMOOTHIES

N° D'ARTICLE : 871125247355

Modèle : MBL-1806

ENTRÉE USB 5 V

Batterie lithium 1500 mAh 3,7 V, 125 W

Nous vous remercions d'avoir acheté l'Alpina 47355.

Voici son manuel d'utilisation. Vous y trouverez toutes les informations nécessaires pour une utilisation efficace et en toute sécurité du produit. Ce manuel d'utilisation s'adresse à l'utilisateur final. Lisez attentivement ce manuel d'utilisation avant d'installer ou d'utiliser le produit. Conservez toujours ces informations avec le produit pour une utilisation ultérieure.

INSTRUCTIONS POUR UNE UTILISATION SÛRE

Lors de l'utilisation de l'appareil électrique, les précautions de sécurité de base ci-dessous doivent toujours être respectées :

- N'ouvrez pas le couvercle pendant que le produit fonctionne et ne touchez jamais l'élément rotatif.
- Si le produit est coincé par des aliments pendant le processus de mélange, veuillez le mettre hors tension et retirer l'objet dur, puis redémarrer le produit.
- Après avoir ouvert le récipient, n'utilisez pas d'objet pointu pour déclencher le micro-interrupteur en appuyant simultanément sur l'interrupteur. Cela pourrait causer une blessure ou un dysfonctionnement de l'appareil !
- Ne laissez pas les bébés et les enfants jouer avec les éléments d'emballage comme s'il s'agissait de jouets. Cela peut causer un étouffement !
- Ne plongez pas le produit dans l'eau et ne vaporisez pas d'eau dessus.
- Ne démontez pas, ne réparez pas et ne modifiez pas le produit vous-même.
- Assurez-vous de maintenir les enfants à l'écart du produit.
- Les enfants ne sont pas conscients ou courent un risque élevé en cas de mauvaise utilisation du produit !
- Le produit n'est pas destiné à être utilisé par des enfants ou des personnes présentant des incapacités physiques, sensorielles ou mentales ou manquant d'expérience et de connaissances, sauf si une personne responsable de leur sécurité les surveille et les conseille concernant l'utilisation du produit.

- En cas d'anomalie ou de dysfonctionnement, veuillez arrêter immédiatement d'utiliser le produit et faites-le vérifier ou réparer par un revendeur agréé ou le service client en ligne.
- Si le câble de charge USB ou la fiche sont endommagés ou la fonction est désactivée.
- Le boîtier est déformé, avec des dommages évidents ou un échauffement anormal.
- Le produit n'est pas alimenté et dégage une odeur déplaisante.
- N'utilisez pas le produit avec le récipient vide ou lorsque la hauteur des ingrédients est inférieure à celle de la lame. Dans le cas contraire, cela peut endommager le produit.
- N'ajoutez pas d'ingrédients qui dépassent la capacité maximale indiquée sur le récipient. Dans le cas contraire, cela peut entraîner un dysfonctionnement du produit.
- N'utilisez pas ce produit à d'autres fins que celles indiquées dans le manuel d'instructions. L'entreprise ne saurait être tenue responsable des problèmes causés par une utilisation inappropriée du produit ou le non-respect des instructions.

DESCRIPTION DU PRODUIT

Utilisation prévue

Ce produit est destiné à mélanger des aliments.

SPÉCIFICATIONS DU PRODUIT

Taille du produit	80 x 80 x 230 mm
Poids du produit	500 grammes
Moteur	3,7 V CC
Vitesse du moteur	16 500 tr/min \pm 15 %
Consommation électrique max.	125 W
Entrée de charge	5 V 1 A/2 A
Tension nominale	3,7 V
Courant nominal	17 A
Batterie	1 500 mAh 3,7 V
Matériau principal	PET
Temps de charge	2 à 3 heures
Fond antidérapant	Oui
Sans BPA	Oui
Indicateur de niveau de jus	Oui
Capacité du récipient à jus	300 ml
Câble USB inclus	Oui

ÉLÉMENTS PRINCIPAUX

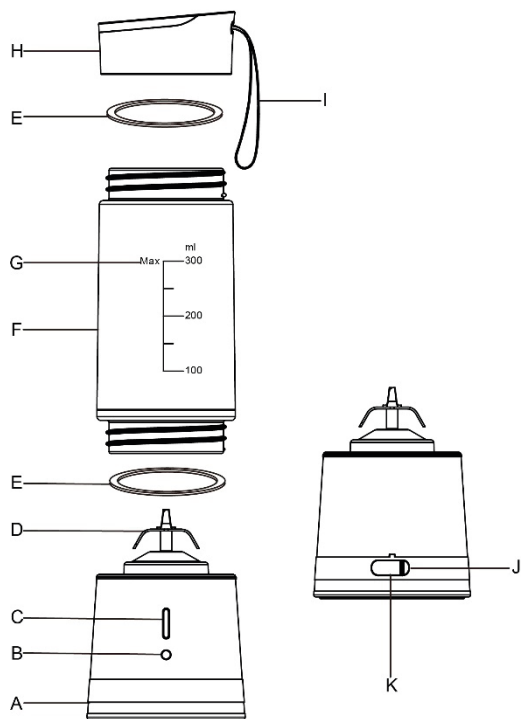

- A. Bloc moteur
- B. Voyant
- C. Interrupteur
- D. Lame
- E. Bague d'étanchéité
- F. Récipient
- G. Niveau maximal
- H. Couvercle
- I. Corde portable
- J. Dispositif d'étanchéité du port de charge
- K. Port de charge

Rapport de mélange idéal : 100 grammes de fruits mous +
150 grammes de liquide

DÉPANNAGE

Problème	Cause	Solution
Après l'installation, le témoin rouge et bleu clignote alternativement, impossible de démarrer l'appareil.	Le récipient et le boîtier principal ne sont peut-être pas serrés.	Veillez serrer le récipient et le boîtier principal dans le sens des aiguilles d'une montre.
Impossible de démarrer, le témoin rouge reste allumé.	Manque ou absence de puissance.	Veillez charger en temps utile.
Arrêt automatique en cours d'utilisation.	Trop peu d'aliments ajoutés ou arrêt pour protection après avoir fonctionné pendant 40 secondes.	Ajoutez des aliments liquides pour immerger la lame et redémarrez.
En cours d'utilisation, le témoin rouge clignote 10 fois.	Moteur verrouillé.	Redémarrez après avoir retiré les aliments bloqués
Fuite.	La bague d'étanchéité n'est pas installée en place.	Veillez réinstaller la bague d'étanchéité
Fumée.	Utilisation continue pendant une durée prolongée, protection automatique contre la surchauffe.	Laissez refroidir pendant environ 30 à 60 minutes, puis redémarrez
Bruits ou vibrations anormaux.	<ol style="list-style-type: none">1. Trop d'ingrédients ajoutés2. Le récipient n'a pas été serré pendant l'installation	<ol style="list-style-type: none">3. Arrêtez le fonctionnement de l'appareil, réduisez la quantité d'ingrédients et redémarrez.4. Installez fermement le récipient sur le boîtier principal et serrez.

DESCRIPTION DE LA CHARGE

Utilisez le câble USB pour charger avec l'adaptateur, une batterie externe, un ordinateur ou un port USB de voiture.

1. Ouvrez le dispositif d'étanchéité du port de charge (J) à l'arrière du bloc moteur (A).
2. Insérez l'interface Type-C (petite extrémité) du câble USB dans le port de charge (K) sur le bloc moteur (A).
3. Branchez l'autre extrémité du câble USB dans l'adaptateur ou le port de charge USB de la batterie externe, de l'ordinateur ou du port USB de voiture, etc.

Remarque : Le témoin rouge est allumé pendant la charge, le témoin bleu est allumé lorsque la charge est terminée.

Le produit ne peut pas être démarré pendant la charge.

Remarque : Si le voyant ne s'allume pas, la batterie n'est pas chargée.

NETTOYAGE ET ENTRETIEN

Nettoyez toujours le produit immédiatement après chaque utilisation.

1. Démontez le couvercle (H) et le récipient (F) dans le sens inverse des aiguilles d'une montre une fois que la lame arrête complètement de fonctionner avant le nettoyage.
2. Essuyez le bloc moteur (A) avec un chiffon propre et humide. Ne plongez jamais le bloc moteur (A) dans l'eau ou dans un autre liquide.
3. Retirez la bague d'étanchéité (E) avec un petit objet éponge.
4. À part le bloc moteur (A), vous pouvez nettoyer toutes les pièces amovibles dans l'eau : le couvercle (H), la bague d'étanchéité (E) et le récipient (F).
5. Après le nettoyage, remettez la bague d'étanchéité (E) en place au niveau du bloc moteur (A).
6. Lorsque le produit n'est pas utilisé pendant une durée prolongée, conservez-le dans un lieu sec et bien ventilé pour éviter que le moteur soit affecté par l'humidité.
7. Cet article ne va pas au lave-vaisselle. Lavage à la main uniquement.

RANGEMENT

Vérifiez que toutes les pièces sont froides, propres et sèches avant de ranger l'appareil dans un lieu frais et sec.

N'enroulez jamais le câble de charge USB en le serrant. Enroulez-le sans serrer pour éviter de l'endommager.

- N'insérez rien dans l'espace. En particulier les objets métalliques tels que les aiguilles ou les fils.

- Ne remplacez pas une pièce d'origine de ce produit par une autre pièce.
- Ne touchez pas la fiche avec les mains mouillées. Veuillez tenir la fiche lorsque vous débranchez ou branchez l'appareil. Ne tirez pas le câble de charge USB.
- Ne mettez pas d'ingrédients à plus de 50 °C dans le récipient. Cela peut entraîner un dysfonctionnement du produit.
- Ne touchez pas la lame. Cela peut causer une blessure.
- Ne démarrez pas le produit tant que le récipient et/ou le couvercle n'est pas installé correctement sur le bloc moteur.
- Ce produit ne convient pas au hachage de la viande et ne peut pas moulinier des noix ou des grains, etc. Cela peut endommager ou causer un dysfonctionnement du produit.
- Ce produit est uniquement destiné à un usage domestique et personnel, ne l'utilisez pas à des fins commerciales.
- Nettoyez les pièces chaque fois après utilisation. Dans le cas contraire, cela peut entraîner un dysfonctionnement du produit.
- Ne laissez pas le câble de charge USB toucher les bords tranchants ou les surfaces chaudes.
- Ne placez pas ce produit sur une source de chaleur.

AVANT UTILISATION

Retirez le produit des éléments d'emballage.

- Nettoyez soigneusement la bague d'étanchéité (E), le récipient (F) et le couvercle (H) dans de l'eau chaude savonneuse, puis essuyez pour sécher.
- Essuyez la lame (D) et le bloc moteur (A) avec un chiffon propre.



UTILISATION DU PRODUIT

- Le bloc moteur (A) dispose d'une batterie au lithium intégrée. Appuyez deux fois sur l'interrupteur (C) pour vérifier si l'alimentation du produit est suffisante avant utilisation. S'il manque de puissance, le voyant rouge (B) s'allume, clignote 4 fois et s'éteint.
- Vérifiez attentivement que la bague d'étanchéité (E) est installée correctement dans le couvercle (H) et/ou le bloc moteur (A).
- N'utilisez pas le produit pour préparer de la pâte, hacher de la viande, etc.
- N'utilisez pas le produit pour transformer des liquides chauds ou d'autres ingrédients à plus de 50 °C. Le produit est uniquement destiné à mélanger des fruits/légumes mous et des ingrédients froids.

- Ne mettez pas le bloc moteur (A) ou le récipient (F) dans un four micro-ondes.
- Ne faites pas fonctionner l'appareil avec le récipient vide : dans ce cas, il s'éteint automatiquement au bout de 3 secondes et le témoin bleu (B) clignote 5 fois.
- Le produit dispose d'un système de sécurité intégré au démarrage. Le récipient (F) doit être placé correctement dans le bloc moteur (A) avant de démarrer l'appareil.
- Ne surchargez pas le récipient (F). Si le moteur a des ratés, éteignez immédiatement le produit et laissez le bloc moteur (A) refroidir pendant au moins 10 minutes.
- Nettoyez le produit conformément aux instructions de la section « Nettoyage et entretien ».

1. Saisissez le récipient (F) et fixez-le sur le bloc moteur (A) en le tournant dans le sens des aiguilles d'une montre.
REMARQUE : Le témoin bleu (B) clignote 5 fois dès que le récipient (F) est fixé en place.
2. Coupez les fruits et/ou les légumes en petits morceaux ne dépassant pas 2 cm.
3. Remplissez le récipient (F) avec les ingrédients préparés. Ajoutez suffisamment d'eau ou de lait selon votre goût. Assurez-vous que les ingrédients ne dépassent pas le niveau « Max » (G) du récipient (F). Fixez le couvercle (H) sur le récipient (F) en le tournant dans le sens des aiguilles d'une montre.
4. Inclinez le produit vers le bas à 45°, appuyez deux fois sur l'interrupteur (C) pour démarrer l'appareil.
REMARQUE : Le témoin bleu (B) s'allume pendant le processus de mélange.
5. Après avoir démarré, secouez le produit pendant le mélange. Chaque cycle s'arrête automatiquement après 40 secondes.
REMARQUE : Le témoin bleu (B) clignote 5 fois à la fin. Si les résultats de la transformation ne sont pas satisfaisants, vous pouvez effectuer à nouveau un autre cycle.
6. Ouvrez le couvercle (H) en le tournant dans le sens inverse des aiguilles d'une montre pour obtenir une boisson fraîche et saine.
REMARQUE : Excellent pour les voyages, le shopping et tous les sports en extérieur. Portez le produit par la corde portable (I). Uniquement pour préparer des boissons protéinées, des smoothies, des jus de fruits ou des aliments pour bébé.

DESCRIPTION DES VOYANTS

Témoin du bloc moteur	
	1. Appuyez deux fois sur l'interrupteur pour commencer à faire du jus, le témoin bleu est allumé ; Vous pouvez faire du jus pendant 40 secondes, la protection par limite temporelle se déclenche alors
	2. Pendant la charge, le témoin rouge est allumé , Une fois la charge terminée, le témoin bleu est allumé.
	1. Le récipient n'est pas installé ou n'est pas en place, le témoin rouge et bleu clignote alternativement 4 fois pour indiquer que l'appareil ne fonctionne pas
	2. En charge, le produit ne fonctionne pas
	3. Des fruits bloquent le produit, il s'arrête et le témoin rouge clignote 10 fois.
	4. Lorsque le niveau de la batterie est faible ou la batterie est complètement déchargée, le témoin rouge clignote 10 fois.
	5. Si le récipient est vide ou si le niveau d'eau ajoutée est inférieur à la hauteur de la lame, l'appareil s'arrête automatiquement pour autoprotection après avoir fonctionné pendant 3 secondes et le témoin bleu s'éteint.

FONCTIONNEMENT

- En mode veille : Appuyez deux fois sur l'interrupteur (C) pour démarrer le moteur, le témoin bleu (B) s'allume ; Appuyez une fois sur l'interrupteur (C), le moteur arrête de fonctionner et le témoin bleu (B) s'éteint.
- En mode fonctionnement : Appuyez une fois sur l'interrupteur (C), le moteur arrête de fonctionner, le témoin bleu (B) s'éteint et l'appareil passe en mode veille.
- En mode fonctionnement : Le moteur arrête automatiquement de fonctionner après 40 secondes à des fins d'auto-protection. Le témoin bleu (B) s'éteint et l'appareil passe en mode veille.
- Fonctionnement à vide : Le moteur arrête automatiquement de fonctionner après 3 secondes, le témoin bleu (B) s'éteint.
- Surcharge : Si le courant de fonctionnement est trop élevé, le moteur arrête de fonctionner, le témoin rouge (B) clignote 10 fois.

CHARGE

- En état de charge : Le témoin rouge (B) reste allumé, le produit ne fonctionne pas.
- Une fois l'appareil complètement chargé, le témoin bleu (B) reste allumé et le circuit de charge est désactivé ;
- En mode charge : bien que la batterie soit complètement chargée et le câble de charge ne soit pas débranché (c.à.d. l'alimentation électrique n'est pas débranchée), le témoin bleu (B) reste allumé, le produit ne fonctionne pas ; le témoin bleu (B) s'éteint après une coupure de l'alimentation électrique et le produit passe en mode veille.
- Le temps de charge complet recommandé est compris entre 2 et 3 heures.

MANQUE DE PUISSANCE

- Si la tension de la charge de la batterie est trop basse, le témoin rouge (B) reste allumé, indiquant un manque de puissance.
- Si la tension de la charge de la batterie est suffisante, le moteur arrête de fonctionner, le témoin rouge (B) est allumé pendant 30 secondes, puis s'éteint.

(NL) HANDLEIDING
SMOOTHIE MAKER
ARTIKELNR.: 871125247355
Model: MBL-1806
USB-INGANGSVERMOGEN 5 V
1500 mAh lithiumbatterij 3,75 V, 125 W

Hartelijk dank voor uw aankoop van de Alpina 47355.
Dit document is de handleiding. Het bevat alle informatie voor een correct, efficiënt en veilig gebruik van het apparaat. Deze handleiding is bedoeld voor de eindgebruiker. Lees deze handleiding zorgvuldig door voordat u het product installeert of gebruikt. Bewaar deze informatie altijd bij het product voor toekomstig gebruik.

INSTRUCTIES VOOR VEILIG GEBRUIK

Bij het gebruik van het elektrische apparaat moeten de volgende belangrijke veiligheidsrichtlijnen in acht worden genomen:

- Open het deksel niet terwijl het apparaat werkt en raak nooit de draaiende onderdelen aan.
- Als het apparaat tijdens het mengen vastloopt door voedsel, schakelt u het apparaat uit, verwijdert u de harde stukken en schakelt u het apparaat weer in.
- Gebruik, nadat u de beker hebt geopend, geen scherp voorwerp om de microschakelaar te activeren terwijl u gelijktijdig op de schakelaar drukt. Dit kan leiden tot letsel of een storing in het apparaat!
- Laat baby's en kleine kinderen niet met het verpakkingsmateriaal spelen. Dit kan leiden tot verstikking!
- Dompel het apparaat niet onder in water.
- Demonteer en repareer het apparaat niet zelf en breng geen veranderingen aan.
- Houd kinderen uit de buurt van dit apparaat.
- Kinderen zijn zich niet bewust van de risico's of lopen gevaar bij verkeerd gebruik van het apparaat!
- Dit apparaat is niet bedoeld voor gebruik door kinderen of personen met verminderde fysieke, zintuiglijke of mentale vermogens of gebrek aan ervaring en kennis, tenzij iemand die verantwoordelijk is voor hun veiligheid, toezicht houdt en ze instructies geeft voor het gebruik van het product.
- Als het apparaat niet normaal werkt of als zich een storing voordoet, moet u onmiddellijk stoppen met het gebruik van het apparaat en het apparaat laten controleren of repareren door de

erkende dealer of de online klantenservice.

- Wanneer de stekker of de kabel van het USB-oplaadsnoer beschadigd is of niet meer werkt, moet u het snoer niet meer gebruiken.
- Gebruik het apparaat niet wanneer de behuizing van het apparaat is vervormd, zichtbaar is beschadigd of abnormaal heet wordt.
- Gebruik het apparaat niet wanneer het apparaat niet meer werkt en er een onaangename geur vrijkomt.
- Gebruik het apparaat niet met een lege beker en gebruik het apparaat ook niet wanneer er zo weinig voedsel in zit dat dit onder het niveau van het mes blijft. Als u dat wel doet, kan het apparaat beschadigd raken.
- Doe niet meer voedsel in de beker dan de maximumcapaciteit die op de beker staat aangegeven. Als u dit wel doet, kan dit leiden tot een storing.
- Gebruik het apparaat niet voor andere doeleinden dan beschreven in de handleiding. De fabrikant kan niet aansprakelijk worden gesteld voor problemen die worden veroorzaakt door verkeerd gebruik van het apparaat of het niet opvolgen van de instructies.

PRODUCTBESCHRIJVING

Beoogd gebruik

Dit product is bedoeld voor het mengen van voedsel.

PRODUCTSPECIFICATIES

Productafmetingen	80 x 80 x 230 mm
Productgewicht	500 gram
Motor	3,7 V gelijkstroom
Motorsnelheid	16.500 rpm± 15%
Max. stroomverbruik	125 W
Oplaadvermogen	5 V 1 A/2 A
Nominale spanning	3,7 V
Nominale stroom	17 A
Batterij	1500 mAh 3,7 V
Belangrijkste materiaal	PET
Oplaadtijd	2-3 uur
Onderkant met antislipvoetjes	Ja
BPA-vrij	Ja
Sapniveau-indicator	Ja
Capaciteit beker	300 ml
USB-kabel meegeleverd	Ja

BELANGRIJKSTE ONDERDELEN

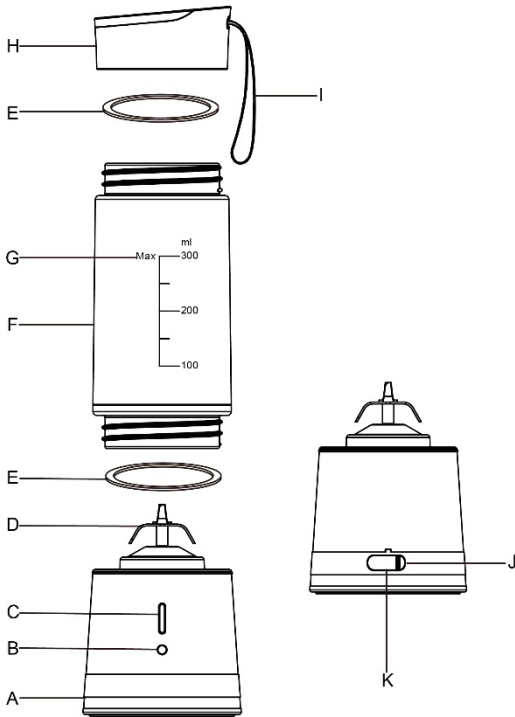

- A. Motoreenheid
- B. Indicatielampje
- C. Schakelaar
- D. Mes
- E. Afdichtring
- F. Beker
- G. Maximumniveau
- H. Deksel
- I. Draaglus
- J. Afdichting oplaadpoort
- K. Oplaadpoort

De ideale mengverhouding: 100 gram zacht fruit + 150 gram vloeistof

PROBLEMEN OPLOSSEN

Probleem	Oorzaak	Oplossing
Na de ingebruikname van het apparaat knippert het lampje afwisselend rood en blauw en kan het apparaat niet worden ingeschakeld.	De beker en de motoreenheid zijn mogelijk niet goed bevestigd.	Draai de beker linksom vast op de motoreenheid.
Het apparaat kan niet worden ingeschakeld. Het lampje brandt continu rood.	Het apparaat krijgt onvoldoende stroom of geen stroom.	Laad het apparaat tijdig op.
Het apparaat gaat tijdens het gebruik automatisch uit.	Er zit te weinig voedsel in de beker (of er zijn 40 seconden verstreken waarna het apparaat altijd ter bescherming automatisch wordt uitgeschakeld).	Doe meer vloeibaar voedsel in de beker zodat het mes wordt ondergedompeld en schakel het apparaat opnieuw in.
Tijdens het gebruik van het apparaat knippert het lampje 10 keer rood.	De motor is geblokkeerd.	Schakel het apparaat opnieuw in nadat u het voedsel waardoor het apparaat blokkeert, hebt verwijderd.
Lekkage.	De afdichtring is niet goed geplaatst.	Plaats de afdichtring opnieuw.
Dampvorming.	Als het apparaat lange tijd continu wordt gebruikt, treedt de automatische bescherming tegen oververhitting in werking.	Laat het apparaat ongeveer 30 tot 60 minuten afkoelen en schakel het apparaat opnieuw in
Abnormaal geluid of trillen.	<ol style="list-style-type: none"> 1. Er zit te veel voedsel in de beker. 2. De beker is niet goed vastgedraaid. 	<ol style="list-style-type: none"> 3. Schakel het apparaat uit, verminder de hoeveelheid voedsel in de beker en schakel het apparaat weer in. 4. Draai de beker stevig op de motoreenheid vast.

OPLADEN

Gebruik de USB-kabel om het apparaat aan te sluiten op een adapter, powerbank of computer of op de USB-aansluiting in een auto om het apparaat op te laden.

1. Open de afdichting van de oplaadpoort (J) op de achterkant van de motoreenheid (A).
2. Sluit de kleine stekker van de USB-kabel (type-C) aan op de oplaadpoort (K) op de motoreenheid (A).
3. Sluit de andere stekker van de USB-kabel aan op een adapter of de USB-oplaadpoort van een powerbank of computer of de USB-aansluiting in een auto enzovoort.

Opmerking: Als het apparaat wordt opgeladen, brandt het lampje rood. Zodra het lampje blauw gaat branden, is het apparaat opgeladen.

Tijdens het opladen kan het apparaat niet worden ingeschakeld.

Opmerking: Als het lampje niet gaat branden, wordt de batterij niet opgeladen.

SCHOONMAKEN EN ONDERHOUD

Maak het apparaat altijd onmiddellijk na elk gebruik schoon.

1. Verwijder voor het schoonmaken het deksel (H) en de beker (F) door deze linksom te draaien nadat het mes volledig is gestopt.
2. Maak de motoreenheid (A) schoon met een schone, vochtige doek. Dompel de motoreenheid (A) nooit onder in water of een andere vloeistof.
3. Verwijder de afdichtring (E) met een klein, bot voorwerp.
4. U kunt, behalve de motoreenheid, alle afneembare onderdelen schoonmaken in water: het deksel (H), de afdichtring (E) en de beker (F).
5. Plaats na het schoonmaken de afdichtring (E) weer op de motoreenheid (A).
6. Wanneer u het apparaat langere tijd niet gebruikt, moet u het apparaat op een goed geventileerde, droge plaats opbergen om te voorkomen dat de motor door vocht wordt aangetast.
7. Dit artikel is niet vaatwasmachinebestendig. Alleen handwas.

OPBERGEN

Zorg ervoor dat alle onderdelen zijn afgekoeld en schoon en droog zijn voordat u het apparaat op een koele, droge plaats opbergt.

Wikkel de USB-oplaadkabel niet strak, maar losjes rond het apparaat om beschadigingen te voorkomen.

- Steek niets in de opening en zeker geen metalen voorwerpen, zoals naalden of draden.

- Vervang geen originele onderdelen van dit apparaat door andere onderdelen.
- Raak de stekker niet met natte handen aan. Houd de kabel aan de stekker vast als u deze loskoppelt of aansluit. Trek niet aan de USB-oplaadkabel.
- Doe geen ingrediënten in de beker die warmer zijn dan 50 °C. Dit kan dit leiden tot een storing.
- Raak het mes niet aan. Dit kan letsel veroorzaken.
- Schakel het apparaat pas in als de beker en het deksel goed op de motoreenheid zijn bevestigd.
- Dit apparaat is niet geschikt voor het malen van vlees en kan geen noten, bonen en dergelijke malen. Dit kan schade of een storing veroorzaken.
- Dit apparaat is alleen bedoeld voor thuisgebruik. Gebruik het apparaat niet voor commerciële doeleinden.
- Maak de onderdelen na elk gebruik goed schoon. Als u dit niet doet, kan dit leiden tot een storing.
- Zorg ervoor dat de USB-oplaadkabel niet in aanraking komt met scherpe randen of hete oppervlakken.
- Zet het apparaat niet op een hittebron.

VÓÓR GEBRUIK

Haal het apparaat uit de verpakking.

- Maak de afdichtring (E), de beker (F) en het deksel (H) grondig schoon in warm zeepwater en droog ze af.
- Veeg het mes (D) en de motoreenheid met een schone doek af.



HET PRODUCT GEBRUIKEN

- De motoreenheid (A) heeft een ingebouwde lithiumbatterij. Dubbeltik op de schakelaar (C) om te controleren of het apparaat voldoende stroom krijgt. Als het apparaat niet voldoende stroom krijgt, knippert het lampje (B) 4 keer rood waarna het uit gaat.
- Controleer of de afdichtringen (E) goed in het deksel (H) en op de motoreenheid (A) zijn geplaatst.
- Gebruik het apparaat niet om deeg te kneden, vlees te malen enzovoort.
- Gebruik het apparaat niet om warme vloeistoffen of andere ingrediënten van meer dan 50 °C te verwerken. Het apparaat is alleen geschikt om zacht fruit, groenten en koude ingrediënten te mengen.
- Plaats de motoreenheid (A) of de beker (F) niet in de magnetron.
- Gebruik het apparaat niet met een lege beker. Als u dit wel doet,

stopt het apparaat automatisch na 3 seconden en knippert het lampje (B) 5 keer blauw.

- Het apparaat heeft een ingebouwd beveiligingssysteem voor het inschakelen. De beker (F) moet goed op de motoreenheid (A) zijn geplaatst voordat het apparaat kan worden ingeschakeld.
 - Doe niet te veel voedsel in de beker (F). Als de motor sputtert, zet u het apparaat onmiddellijk uit en laat u de motoreenheid (A) ten minste 10 minuten afkoelen.
 - Maak het apparaat schoon aan de hand van de instructies in het gedeelte 'Schoonmaken en onderhoud'.
1. Pak de beker (F) en bevestig deze op de motoreenheid (A) door de beker rechtersom te draaien.
OPMERKING: Het lampje (B) knippert 5 keer blauw als de beker (F) goed is bevestigd.
 2. Snijd de vruchten en/of de groenten in kleine stukken van maximaal 2 cm.
 3. Vul de beker (F) met de voorgesneden ingrediënten. Voeg voldoende water of melk naar smaak toe. Vul de beker met ingrediënten tot maximaal het niveau 'Max' (G) op de beker (F). Bevestig het deksel (H) op de beker (F) door het deksel rechtersom te draaien.
 4. Kantel het apparaat 45 graden en dubbeltik op de schakelaar (C) om het apparaat in te schakelen.
OPMERKING: Het lampje (B) brandt blauw tijdens het mengproces.
 5. Nadat u het apparaat hebt ingeschakeld, schud u het apparaat tijdens het mengen voor een beter resultaat. Elke mengcyclus stopt automatisch na 40 seconden.
OPMERKING: Het lampje (B) knippert 5 keer blauw aan het einde van de cyclus. Als de ingrediënten nog niet goed zijn gemengd, kunt u nog een mengcyclus starten.
 6. Open het deksel (H) door het deksel linksom te draaien. U kunt nu genieten van een verse en gezonde drank.
OPMERKING: De beker is zeer geschikt om mee te nemen op reis, tijdens het winkelen en tijdens het sporten buiten. Neem de beker mee aan zijn draaglus (I).
Het apparaat is alleen geschikt voor het maken van milkshakes, smoothies, sappen of babyvoeding.

BESCHRIJVING VAN HET LAMPJE

Lampje van motoreenheid	
	1. Dubbeltik op de schakelaar om het mengen te starten. Het apparaat mengt het voedsel gedurende 40 seconden en wordt dan ter bescherming weer uitgeschakeld.
	2. Als het apparaat wordt opgeladen, brandt het lampje rood. Zodra het apparaat is opgeladen, gaat het lampje blauw branden.
	1. De beker is niet geplaatst of niet goed bevestigd. Het lampje knippert 4 keer afwisselend rood en blauw om aan te geven dat het apparaat niet werkt.
	2. Wanneer het apparaat wordt opgeladen, werkt het apparaat niet.
	3. Het fruit in het apparaat is vast komen te zitten. Het apparaat stopt en het lampje knippert 10 keer rood.
	4. Wanneer de batterij bijna of volledig leeg is, knippert het lampje 10 keer rood.
	5. Als de beker leeg is of het toegevoegde water niet boven het niveau van het mes uitkomt, stopt het apparaat automatisch ter bescherming na 3 seconden en gaat het blauwe lampje uit.

IN WERKING

- In stand-bystand: Dubbeltik op de schakelaar (C) om de motor in te schakelen. Het lampje (B) gaat blauw branden. Tik 1 keer op de schakelaar (C) om de motor te stoppen. Het blauwe lampje (B) gaat nu uit.
- In werking: Tik 1 keer op de schakelaar (C). De motor stopt, het blauwe lampje (B) gaat uit en het apparaat gaat in de stand-bystand.
- In werking: De motor stopt automatisch na 40 seconden ter bescherming tegen oververhitting. Het blauwe lampje (B) gaat uit en het apparaat gaat in de stand-bystand.
- Zonder voedsel: De motor stopt automatisch na 3 seconden. Het blauwe lampje (B) gaat uit.
- Overbelasting: Bij te veel stroom, stopt de motor en knippert het lampje (B) 10 keer rood.

OPLADEN

- In de oplaadstand: Als het lampje (B) continu rood brandt, werkt het apparaat niet.
- Wanneer de batterij volledig is opgeladen, brandt het lampje (B) continu blauw en wordt het opladen gestopt.
- In de oplaadstand: Als de batterij volledig is opgeladen, maar de oplaadkabel niet wordt losgekoppeld (dat wil zeggen als de voeding niet wordt losgekoppeld), blijft het lampje (B) continu blauw branden, maar werkt het apparaat niet. Nadat de voeding wordt losgekoppeld, gaat het blauwe lampje (B) uit en gaat het apparaat in de stand-bystand.
- Het apparaat wordt in ongeveer 2-3 uur volledig opgeladen.

NIET VOLDOENDE STROOM

- Als de batterij niet voldoende is opgeladen, brandt het lampje (B) continu rood, wat inhoudt dat de het apparaat niet voldoende stroom krijgt.
- Als de batterij voldoende is opgeladen, stopt de motor, gaat het lampje (B) gedurende 30 seconden rood branden en gaat het vervolgens uit.

IT MANUALE DI ISTRUZIONI

FRULLATORE

ARTICOLO N.: 871125247355

Modello: MBL-1806

INGRESSO USB 5 V

Batteria al litio 1.500 mAh 3,7 V, 125 W

Grazie per aver acquistato Alpina 47355.

Questo manuale d'uso contiene tutte le informazioni per utilizzare il prodotto in modo corretto, efficiente e sicuro ed è destinato all'utente finale. Prima di installare o utilizzare questo prodotto, leggere attentamente il presente manuale d'uso. Conservare queste istruzioni con il prodotto per consultazioni future.

ISTRUZIONI PER L'USO IN SICUREZZA

Quando si utilizza questo apparecchio elettrico, è necessario adottare le misure di sicurezza di base indicate di seguito:

- Non aprire il coperchio mentre il prodotto è in funzione e non toccare mai la parte rotante.
- Se il prodotto si blocca con il cibo durante la miscelazione, spegnerlo, rimuovere gli oggetti duri e riaccendere il prodotto.
- Dopo aver aperto il contenitore, non utilizzare oggetti taglienti per azionare il microinterruttore premendo allo stesso tempo l'interruttore. Farlo potrebbe causare lesioni o il malfunzionamento della macchina.
- Non permettere a neonati e bambini di giocare con i materiali di imballaggio. Potrebbero causare soffocamento.
- Non immergere o spruzzare con acqua il prodotto.
- Non smontare, riparare o modificare il prodotto.
- Tenere il prodotto fuori dalla portata dei bambini.
- I bambini non sono consapevoli e sono ad alto rischio di utilizzo improprio del prodotto.
- Questo prodotto non è destinato all'uso da parte di bambini o persone con disabilità fisiche, sensoriali o mentali o con mancanza di esperienza e conoscenze, se non supervisionate o istruite sull'uso del prodotto da una persona responsabile della loro sicurezza.
- In caso di anomalie o malfunzionamento, smettere immediatamente di utilizzare il prodotto e farlo controllare o riparare dal rivenditore autorizzato o dal servizio clienti online.
- Quando il cavo di ricarica USB e la spina sono danneggiati e non funzionano.

- Il corpo è deformato, con palesi danni o surriscaldamento anomalo.
- Il prodotto non è collegato all'alimentazione ed emana un cattivo odore.
- Non azionare il prodotto con il contenitore vuoto e non utilizzarlo se l'altezza degli ingredienti è inferiore a quella della lama. Farlo potrebbe causare danni al prodotto.
- Non aggiungere ingredienti che superano la capacità massima indicata sul contenitore. Farlo potrebbe causare il malfunzionamento del prodotto.
- Non utilizzare questo prodotto per scopi diversi da quelli indicati in questo manuale di istruzioni. L'azienda non sarà ritenuta responsabile di eventuali problemi causati dall'utilizzo improprio del prodotto o dalla mancata osservanza di queste istruzioni.

DESCRIZIONE DEL PRODOTTO

Uso previsto

Questo prodotto è destinato a frullare gli alimenti.

SPECIFICHE DEL PRODOTTO

Dimensioni del prodotto	80 x 80 x 230 mm
Peso del prodotto	500 g
Motore	3,7 V CC
Velocità del motore	16.500 giri/min \pm 15%
Consumo energetico massimo	125 W
Ingresso ricarica	5 V 1 A/2 A
Tensione nominale	3,7 V
Corrente nominale	17 A
Batteria	1.500 mAh 3,7 V
Materiale principale	PET
Tempo di ricarica	2-3 ore
Fondo antiscivolo	Sì
Senza BPA	Sì
Indicatore del livello di succo	Sì
Capacità della caraffa	300 ml
Cavo USB incluso	Sì

PARTI PRINCIPALI

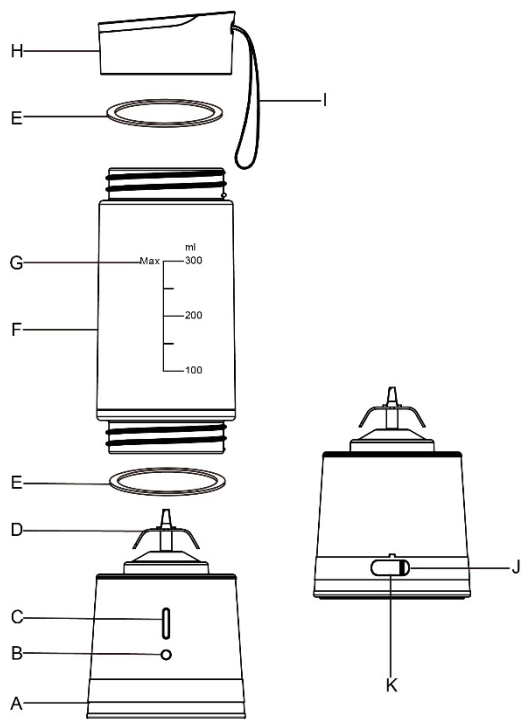

- A. Unità motore
- B. Indicatore
- C. Interruttore
- D. Lama
- E. Anello di guarnizione
- F. Contenitore
- G. Livello massimo
- H. Coperchio
- I. Cordino portatile
- J. Guarnizione porta di carica
- K. Porta di ricarica

Rapporto di miscelatura ideale: 100 g di frutta morbida + 150 g di liquidi

RISOLUZIONE DEI PROBLEMI

Problema	Causa	Soluzione
Dopo l'installazione, gli indicatori rosso e blu lampeggiano in modo alternato e non è possibile avviare la macchina.	Il contenitore e il corpo principale potrebbero non essere fissati correttamente.	Fissare il contenitore e il corpo principale in senso orario.
Non è possibile avviare il prodotto; l'indicatore rosso è sempre acceso.	L'alimentazione è scarsa o assente.	Ricaricare quanto prima.
Il prodotto si spegne automaticamente durante l'utilizzo.	È stato inserito troppo poco cibo o il prodotto si spegne per protezione dopo 40 secondi di funzionamento.	Aggiungere cibo liquido per sommergere la lama e riavviare il prodotto.
Durante l'utilizzo, l'indicatore rosso lampeggia 10 volte.	Il motore è bloccato.	Riavviare il prodotto dopo aver rimosso il cibo bloccato.
Ci sono perdite.	L'anello di guarnizione non è installato correttamente.	Inserire nuovamente l'anello di guarnizione.
C'è del fumo.	Il motore si surriscalda con un utilizzo continuo per molti cicli (ogni ciclo è di 40 secondi).	Lasciare raffreddare il prodotto per circa 30-60 minuti e riavviarlo.
Ci sono rumori o vibrazioni anomale.	<ol style="list-style-type: none">1. Sono stati aggiunti troppi ingredienti.2. Il contenitore non è fissato correttamente.	<ol style="list-style-type: none">3. Interrompere il funzionamento, ridurre la quantità di ingredienti e riavviare il prodotto.4. Installare fermamente il contenitore sul corpo principale e stringere.

DESCRIZIONE DELLA RICARICA

Utilizzare il cavo USB per ricaricare con alimentatore, power bank, computer o USB dell'auto.

1. Aprire la guarnizione della porta di ricarica (J) nella parte posteriore dell'unità motore (A).
2. Inserire l'interfaccia Type-C (estremità piccola) del cavo USB nella porta di ricarica (K) sull'unità motore (A).
3. Collegare l'altra estremità del cavo USB all'alimentatore, alla porta di ricarica USB del power bank, al computer, all'USB dell'auto e così via.

Nota: l'indicatore rosso è acceso durante la ricarica e l'indicatore blu è acceso quando la ricarica è completa.

Il prodotto non può essere acceso durante la ricarica.

Nota: se l'indicatore non si accende, la batteria non è carica.

PULIZIA E MANUTENZIONE

Pulire immediatamente il prodotto dopo ogni utilizzo.

1. Prima di procedere alla pulizia, smontare il coperchio (H) e il contenitore (F) in senso antiorario quando la lama smette di ruotare completamente.
2. Pulire l'unità motore (A) con un panno pulito e umido.
Non immergere l'unità motore (A) in acqua o altri liquidi.
3. Rimuovere l'anello di guarnizione (E) con un oggetto piccolo e non tagliente.
4. Ad eccezione dell'unità motore (A), è possibile pulire tutte le parti rimovibili in acqua: il coperchio (H), l'anello di guarnizione (E) e il contenitore (F).
5. Dopo la pulizia, ricollocare l'anello di guarnizione (E) nell'unità motore (A).
6. Quando non si utilizza il prodotto per un lungo periodo di tempo, conservarlo in un luogo asciutto e ben ventilato per evitare che il motore venga compromesso dall'umidità.
7. Questo articolo non è adatto alla lavastoviglie. Solo lavaggio a mano.

CONSERVAZIONE

Assicurarsi che tutte le parti siano fredde, pulite e asciutte prima di riporle in un luogo fresco e asciutto.

Quando si avvolge il cavo di ricarica USB intorno al prodotto, non stringerlo con forza ma lasciarlo lento per evitare di causare danni.

- Non inserire nulla nello spazio vuoto. In particolare, non inserire oggetti come aghi o cavi.

- Non sostituire le parti originali di questo prodotto con altre parti.
- Non toccare la spina con le mani bagnate. Afferrare la spina per collegarla o scollegarla. Non tirare il cavo di ricarica USB.
- Non inserire nel contenitore ingredienti sopra i 50 °C. Farlo potrebbe causare il malfunzionamento del prodotto.
- Non toccarle la lama. Potrebbe causare lesioni.
- Non accendere il prodotto finché il contenitore e/o il coperchio non sono installati correttamente sull'unità motore.
- Questo prodotto non è adatto per macinare carne e non è in grado di tritare noci, fagioli e così via. Ciò potrebbe causare danni al prodotto o il relativo malfunzionamento.
- Questo prodotto è destinato solo all'uso domestico e personale; non utilizzarlo per scopi commerciali.
- Pulire le parti dopo ogni utilizzo. Non farlo potrebbe causare il malfunzionamento del prodotto.
- Non lasciare che il cavo di ricarica USB entri in contatto con bordi taglienti o superfici calde.
- Non posizionare il prodotto su fonti di calore.

PRIMA DELL'UTILIZZO

Estrarre il prodotto dall'imballaggio.



- Pulire accuratamente l'anello di guarnizione (E), il contenitore (F) e il coperchio (H) in acqua calda con sapone e asciugarli.
- Pulire la lama (D) e l'unità motore (A) con un panno pulito.

UTILIZZO DEL PRODOTTO

- L'unità motore (A) ha una batteria al litio integrata. Premere due volte l'interruttore (C) per verificare se il livello di alimentazione è sufficiente prima dell'utilizzo; se non è sufficiente, l'indicatore rosso (B) si accende e lampeggia 4 volte prima di spegnersi.
- Verificare che l'anello di guarnizione (E) sia posizionato correttamente nel coperchio (H) e/o nell'unità motore (A).
- Non utilizzare il prodotto per fare impasti, macinare carne e così via.
- Non utilizzare il prodotto per processare liquidi caldi o altri ingredienti sopra i 50 °C. Il prodotto è destinato unicamente alla miscelazione di frutta e verdure morbide e ingredienti freddi.
- Non inserire l'unità motore (A) o il contenitore (F) nel forno a microonde.
- Non azionare il prodotto con il contenitore vuoto; in tal caso, si arresta automaticamente dopo 3 secondi e l'indicatore blu (B) lampeggia 5 volte.

- Il prodotto ha un sistema di sicurezza integrato all'avvio. Il contenitore (F) deve essere posizionato correttamente sull'unità motore (A) prima dell'avvio.
 - Non sovraccaricare il contenitore (F). Se il motore procede a stento, spegnere immediatamente il prodotto e lasciare raffreddare l'unità motore (A) per almeno 10 minuti.
 - Pulire il prodotto seguendo le istruzioni riportate nella sezione "Pulizia e manutenzione".
1. Applicare il contenitore (F) all'unità motore (A) facendolo ruotare in senso orario.
NOTA: quando il contenitore (F) scatta in posizione, l'indicatore blu (B) lampeggia 5 volte.
 2. Tagliare la frutta e/o le verdure in piccoli pezzi non superiori a 2 cm.
 3. Riempire il contenitore (F) con gli ingredienti preparati. Aggiungere la giusta quantità di acqua potabile o latte a scelta. Assicurarsi che gli ingredienti non superino il livello "Max" (G) sul contenitore (F). Applicare il coperchio (H) al contenitore (F) facendolo ruotare in senso orario.
 4. Inclinare il prodotto verso il basso di 45° e toccare due volte l'interruttore (C) per azionare il prodotto.
NOTA: l'indicatore blu (B) si accende durante la miscelazione.
 5. Dopo l'avvio, scuotere il prodotto durante la miscelatura. Ogni ciclo si interrompe automaticamente dopo 40 secondi.
NOTA: al termine, l'indicatore blu (B) lampeggia 5 volte. Se i risultati non sono soddisfacenti, è possibile avviare un altro ciclo.
 6. Aprire il coperchio (H) ruotandolo in senso antiorario e gustare la bevanda fresca e salutare.
NOTA: eccellente per il viaggio, lo shopping e tutti gli sport all'aria aperta. Il prodotto può essere trasportato attraverso il cordino portatile (I).
Da utilizzare esclusivamente per frullati proteici, frullati di altro tipo, succhi di frutta o cibo per neonati.

DESCRIZIONE DEGLI INDICATORI

Indicatore dell'unità motore	
	1. Quando si tocca due volte l'interruttore per produrre succhi di frutta, si accende l'indicatore blu; Dopo 40 secondi di funzionamento, si attiva la protezione.
	2. Durante la ricarica, l'indicatore rosso è acceso; quando la ricarica è completa, si accende l'indicatore blu.
	1. Non accendere il prodotto se il contenitore o il coperchio non è installato correttamente sull'unità motore; gli indicatori rosso e blu lampeggiano 4 volte in modo alternato e indicano che il prodotto non è in funzione.
	2. Durante la ricarica, il prodotto non funziona.
	3. Se la frutta blocca il prodotto, il funzionamento viene interrotto e l'indicatore rosso lampeggia 10 volte.
	4. Se la batteria è parzialmente o completamente scarica, l'indicatore rosso lampeggia 10 volte.
	5. Se il contenitore è vuoto o l'acqua aggiunta è inferiore all'altezza della lama, il prodotto si arresta automaticamente come autoprotezione dopo 3 secondi di funzionamento e l'indicatore blu si spegne.

FUNZIONAMENTO

- Stato di standby: quando si tocca due volte l'interruttore (C) per avviare il motore, si accende l'indicatore blu (B);
Quando si tocca una volta l'interruttore (C), il motore si ferma e l'indicatore blu (B) si spegne.
- Stato di funzionamento: quando si tocca una volta l'interruttore (C) il motore si ferma, l'indicatore blu (B) si spegne e l'apparecchio passa allo stato di standby.
- Stato di funzionamento: Come autoprotezione, il motore smette di funzionare automaticamente dopo 40 secondi. L'indicatore blu (B) si spegne e l'apparecchio passa allo stato di standby.
- Non carico: il motore smette di funzionare automaticamente dopo 3 secondi e l'indicatore blu (B) si spegne.
- Sovraccarico: se la corrente di lavoro è eccessiva, il motore smette di funzionare e l'indicatore rosso (B) lampeggia 10 volte.

RICARICA

- Stato di ricarica: l'indicatore rosso (B) è sempre acceso e il prodotto non funziona.
- Quando la ricarica è completa, l'indicatore blu (B) è sempre acceso e il circuito di ricarica si spegne;
- Stato di ricarica: se la batteria è completa ma il cavo di ricarica non viene scollegato (ad esempio, l'alimentazione non viene scollegata), l'indicatore blu (B) è sempre acceso e il prodotto non funziona; l'indicatore blu (B) si spegne quando si scollega l'alimentazione e il prodotto passa allo stato di standby.
- Il tempo consigliato per la ricarica completa è 2-3 ore.

SCARSA ALIMENTAZIONE

- Se il livello della batteria è troppo basso, l'indicatore rosso (B) è sempre acceso e indica scarsa alimentazione.
- Se il livello della batteria è sufficiente, il motore smette di funzionare e l'indicatore rosso (B) si accende per 30 secondi e poi si spegne.

ES MANUAL DE INSTRUCCIONES

BATIDORA PARA SMOOTHIES

N.º DE ARTÍCULO: 871125247355

Modelo: MBL-1806

ENTRADA USB 5 V

Batería de litio 1500 mAh, 3,7 V, 125 W

Gracias por comprar el Alpina 47355.

Este documento es el manual del usuario y contiene toda la información necesaria para un uso correcto, eficiente y seguro del producto. Este manual de usuario está dirigido al usuario final. Léalo atentamente antes de montar o utilizar el producto. Guarde siempre esta información con el producto para consultarla en el futuro.

INSTRUCCIONES DE USO SEGURO

Cuando use este aparato eléctrico, debe seguir las siguientes precauciones básicas de seguridad:

- No abra la tapa mientras el aparato esté en funcionamiento y no toque en ningún momento la parte giratoria.
- Cuando el aparato se atasca con alimentos durante el proceso de licuado, apague el aparato, retire el objeto duro y vuelva a poner en marcha el aparato.
- Después de abrir el vaso, no utilice el objeto afilado para accionar el microinterruptor y pulse el botón del interruptor al mismo tiempo. Puede provocar lesiones o una avería en la máquina.
- No permita que los bebés y los niños jueguen con los materiales de embalaje como juguetes. Puede provocar asfixia.
- No sumerja ni rocíe el aparato con agua.
- No desmonte, repare o modifique el aparato usted mismo.
- Asegúrese de mantener a los niños alejados del aparato.
- Los niños no conocen el aparato o corren un alto riesgo de utilizarlo de forma incorrecta.
- El aparato no está destinado a que lo utilicen niños o personas con discapacidades físicas, sensoriales o mentales o con falta de experiencia y conocimientos, a menos que haya una persona responsable de su seguridad que los supervise y dirija en relación con el uso del aparato.
- En caso de anomalía o mal funcionamiento, deje de usar el aparato de inmediato y revíselo o repárelo en el distribuidor autorizado o en el servicio de atención al cliente en línea.
- No haga funcionar el aparato si el cable de carga USB o el enchufe están dañados.

- El cuerpo está deformado, con daños evidentes o calor anómalo.
- El aparato no está enchufado y tiene un olor desagradable.
- No haga funcionar el aparato con el vaso vacío, no lo utilice cuando los ingredientes queden por debajo la altura de la cuchilla. De lo contrario, puede provocar daños en el aparato.
- No añada ingredientes que superen la capacidad máxima indicada en el vaso. De lo contrario, puede dar lugar a un mal funcionamiento del aparato.
- No utilice este aparato para ningún otro fin que no sea el indicado en el manual de instrucciones. La empresa no se hace responsable de los problemas causados por un uso inadecuado del aparato o por no seguir las instrucciones.

DESCRIPCIÓN DEL PRODUCTO

Uso previsto

Este producto está diseñado para mezclar alimentos.

ESPECIFICACIONES DEL PRODUCTO

Tamaño del producto	80 × 80 × 230 mm
Peso del producto	500 g
Motor	3,7 V CC
Velocidad del motor	16.500 rpm ±15 %
Potencia máxima	125 W
Entrada de carga	5 V 1 A/2 A
Tensión nominal	3,7 V
Corriente nominal	17 A
Batería	1500 mAh 3,7 V
Material principal	PET
Tiempo de carga	2-3 horas
Base antideslizante	Sí
No contiene BPA	Sí
Indicador del nivel de zumo	Sí
Capacidad del vaso mezclador	300 ml
Cable USB incluido	Sí

PIEZAS PRINCIPALES

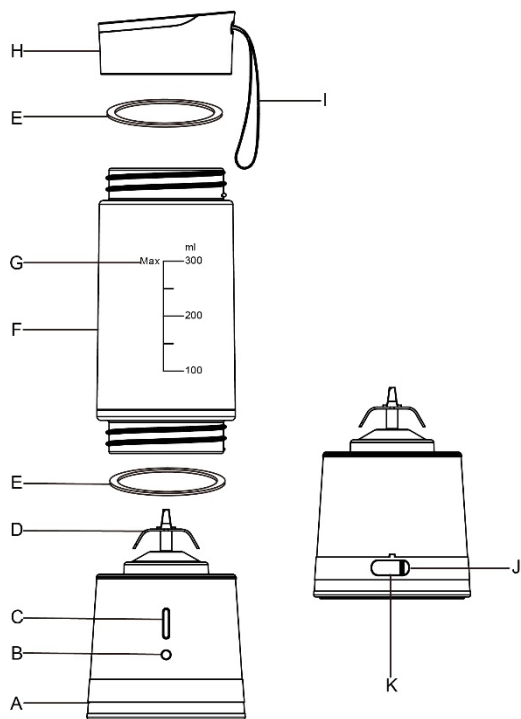

- A. Unidad motora
- B. Indicador
- C. Interruptor
- D. Cuchilla
- E. Anillo de sellado
- F. Vaso
- G. Nivel máximo
- H. Tapa
- I. Correa portátil
- J. Sellante del puerto de carga
- K. Puerto de carga

La proporción ideal de mezcla: 100 gramos de frutas variadas + 150 gramos de líquido

SOLUCIÓN DE PROBLEMAS

Problema	Causa	Solución
Tras la instalación, el indicador rojo y azul parpadea de forma alternativa, la máquina no se puede poner en marcha.	Es posible que el vaso y el cuerpo principal no se hayan apretado.	Apriete el vaso y el cuerpo principal en sentido horario.
No se puede arrancar, el indicador rojo está siempre encendido.	Falta energía o no hay energía.	Cargue a tiempo.
Apagado automático cuando está en uso.	Añada menos alimento o apáguelo para protegerlo después de 40 segundos de funcionamiento.	Añada alimento líquido para sumergir la cuchilla y vuelva a ponerlo en marcha.
Cuando está en uso, el indicador rojo parpadea 10 veces.	Motor bloqueado.	Vuelva a poner en marcha el aparato después de retirar los alimentos que provocaban el bloqueo
Fuga.	El anillo sellante no está colocado en su posición.	Vuelva a montar el anillo sellante
Humo.	Uso continuo durante mucho tiempo, protección automática contra el sobrecalentamiento.	Dejar enfriar durante 30-60 minutos y volver a poner en marcha
Ruido o vibración anómalos.	<ol style="list-style-type: none"> 1. Se ha añadido demasiada cantidad de ingredientes 2. El montaje del vaso no cierra 	<ol style="list-style-type: none"> 3. Detenga el funcionamiento, reduzca la cantidad de ingredientes y vuelva a empezar. 4. Instale correctamente el vaso en el cuerpo principal y apriételo.

DESCRIPCIÓN DE CARGA

Utilice el cable USB para cargar con el adaptador, batería externa, en el ordenador o en el USB del coche.

1. Abra el sellante del puerto de carga (J) en la parte posterior de la unidad motora (A).
2. Inserte la interfaz Tipo-C (extremo pequeño) del cable USB en el puerto de carga (K) de la unidad motora (A).
3. Enchufe el otro extremo del cable USB en el adaptador o en el puerto de carga USB de la batería externa, del ordenador o del USB del coche, etc.

Nota: El indicador rojo se enciende durante la carga, el indicador azul se enciende cuando la carga se ha completado.

El aparato no se puede poner en marcha durante la carga.

Nota: Si el indicador no se enciende, la batería no está cargada.

LIMPIEZA Y MANTENIMIENTO

Limpie siempre el aparato inmediatamente después de cada uso.

1. Gire la tapa (H) y el vaso (F) en sentido contrario a las agujas del reloj una vez la cuchilla deje de funcionar completamente antes de limpiarla.
2. Limpie la unidad motora (A) con un paño limpio y húmedo. Nunca sumerja la unidad motora (A) en agua o cualquier otro líquido.
3. Retire el anillo de sellado (E) con algo pequeño y romo.
4. Excepto la unidad motora (A), puede limpiar todas las piezas desmontables en agua: la tapa (H), el anillo de sellado (E) y el vaso (F).
5. Después de la limpieza, vuelva a colocar el anillo de sellado (E) en el lugar de la unidad motora (A).
6. Cuando no utilice el aparato durante un largo periodo de tiempo, guárdelo en un lugar bien ventilado y seco para evitar que el motor se vea afectado por la humedad.
7. Este artículo no es apto para lavavajillas. Lavar solo a mano.

ALMACENAMIENTO

Compruebe que todas las piezas están frías, limpias y secas antes de guardarlas en un lugar fresco y seco.

No enrolle nunca el cable de carga USB con fuerza; envuélvalo sin apretar para evitar que se dañe.

- No introduzca nada en el hueco. Especialmente objetos metálicos como agujas o cables.
- No sustituya ninguna pieza original de este aparato por otras.

- No toque el enchufe con las manos mojadas. Sujete el enchufe cuando lo desenchufe o lo enchufe. No tire del cable de carga USB.
- No coloque ingredientes a más de 50 °C en el vaso. Puede dar lugar a un mal funcionamiento del aparato.
- No toque la cuchilla. Puede provocar lesiones.
- No ponga en marcha el aparato hasta que el vaso y/o la tapa estén correctamente instalados en la unidad del motor.
- Este aparato no es adecuado para picar carne y no puede moler frutos secos o judías, etc. Puede provocar daños en el aparato o una avería.
- Este aparato está diseñado únicamente para uso doméstico y personal, no lo utilice para fines comerciales.
- Limpie las piezas cada vez que las utilice. De lo contrario, puede provocar un mal funcionamiento del aparato.
- No permita que el cable de carga USB toque bordes afilados o superficies calientes.
- No coloque este aparato sobre ninguna fuente de calor.

ANTES DE USARLO

Retire los materiales de embalaje del aparato.



- Limpie bien el anillo de sellado (E), el vaso (F) y la tapa (H) en agua tibia y jabón y luego séquelos.
- Limpie la cuchilla (D) y la unidad motora (A) con un paño limpio.

USO DEL APARATO

- La unidad motora (A) lleva una batería de litio incorporada. Pulse dos veces el interruptor (C) para comprobar si dispone de suficiente energía antes de usar el aparato, si no hay energía, el indicador rojo (B) se enciende y parpadea cuatro veces hasta apagarse.
- Compruebe que la junta de estanqueidad (E) está bien colocada en la tapa (H) y/o en la unidad motora (A).
- No utilice el aparato para hacer masa, para picar carne, etc.
- No utilice el aparato para procesar líquidos calientes u otros ingredientes a más de 50 °C. El aparato solo es adecuado para mezclar frutas/verduras blandas e ingredientes fríos.
- No introduzca la unidad motora (A) ni el vaso (F) en el horno microondas.
- No trabaje con el vaso vacío, se detendrá automáticamente después de 3 segundos con el indicador azul (B) parpadeando cinco veces.

- El aparato tiene un sistema de seguridad incorporado en la puesta en marcha. El vaso (F) se tiene que colocar correctamente en la unidad motora (A) antes de la puesta en marcha.
 - No sobrecargue el vaso (F). Si el motor chisporrotea, apague el aparato de inmediato y deje que la unidad motora (A) se enfríe durante al menos 10 minutos.
 - Limpie el aparato según las instrucciones de "Limpieza y mantenimiento".
1. Agarre el vaso (F) y fíjelo en la unidad motora (A) girándolo en el sentido de las agujas del reloj.
NOTA: El indicador azul (B) parpadea cinco veces una vez que la copa (F) se ha fijado en su lugar.
 2. Corte las frutas y/o verduras en trozos pequeños de no más de 2 cm.
 3. Llene el vaso (F) con los ingredientes preparados. Añada agua o leche al gusto. Asegúrese de que los ingredientes no superen el nivel "Max" (G) del vaso (F). Coloque la tapa (H) en el vaso (F) girándola en el sentido de las agujas del reloj.
 4. Inclíne el aparato 45° hacia abajo, pulse dos veces el interruptor (C) para comenzar.
NOTA: El indicador azul (B) se enciende en el proceso de mezcla.
 5. Después de comenzar, ayude a batir el aparato mientras se mezcla. Cada ciclo se detendrá automáticamente pasados 40 segundos.
NOTA: El indicador azul (B) parpadea cinco veces al final. Si los resultados del proceso no son los deseados, puede realizar otro ciclo de nuevo.
 6. Abra la tapa (H) girándola en sentido contrario a las agujas del reloj para disfrutar de una bebida fresca y saludable.
NOTA: Excelente para viajar, ir de compras y todos los deportes al aire libre. Lleve el aparato sujetándolo de la correa portátil (I). Solo para hacer batidos de proteínas, batidos, zumos o alimentos para bebés.

DESCRIPCIÓN DEL INDICADOR

Indicador de unidad motora	
	<ol style="list-style-type: none">1. Pulse dos veces el interruptor para empezar a hacer zumo, el indicador azul se enciende; El zumo se hace durante 40 segundos y el límite de tiempo está protegido2. Cuando se está cargando, el indicador rojo está encendido; Cuando se completa la carga, se enciende el indicador azul.
	<ol style="list-style-type: none">1. El vaso no está instalado o no está instalado en su lugar, el indicador rojo y azul parpadean alternativamente cuatro veces para indicar que no está funcionando2. Durante la carga el aparato no funciona3. Si hay fruta atascada en el aparato, se detendrá y el indicador rojo parpadea diez veces.4. Cuando el nivel de la batería es bajo o está completamente descargada, el indicador rojo parpadea 10 veces.5. Si el vaso está vacío o el agua añadida no llega a la altura de la cuchilla, se detendrá automáticamente por autoprotección después de funcionar 3 segundos, y el indicador azul se apagará.

EN FUNCIONAMIENTO

- En modo de espera: Pulse dos veces el interruptor (C) para poner en marcha el motor, el indicador azul (B) está encendido; Pulse una vez el interruptor (C), el motor dejará de funcionar y el indicador azul (B) se apaga.
- En modo de funcionamiento: Pulse una vez el interruptor (C), el motor deja de funcionar, el indicador azul (B) se apaga y el aparato entra en estado de espera.
- En modo de funcionamiento: El motor dejará de funcionar automáticamente después de 40 segundos para la protección automática. El indicador azul (B) se apagará y entrará en el estado de espera.
- Sin carga: El motor se detiene automáticamente después de 3 segundos de funcionamiento, el indicador azul (B) se apaga.
- Sobrecarga: Si la corriente de trabajo es demasiado grande, el motor deja de funcionar, el indicador rojo (B) parpadea 10 veces.

MODO DE CARGA

- En el estado de carga: El indicador rojo (B) está siempre encendido, el aparato no funciona.
- En estado de carga completa, el indicador azul (B) está siempre encendido y el circuito de carga está apagado;
- En estado de carga: aunque la batería esté cargada pero el cable de carga no esté desconectado (es decir, la fuente de alimentación no esté desconectada), el indicador azul (B) se mantiene siempre encendido, el aparato no funciona; el indicador azul (B) se apagará después de cortar la fuente de alimentación y el aparato entra en estado de espera.

El tiempo de carga completa recomendado es de 2-3 horas.

ENERGÍA INSUFICIENTE

- Si la tensión de carga de la batería es demasiado baja, el indicador rojo (B) está encendido siempre, indica que la energía no es suficiente.
- Si la tensión de carga de la batería es suficiente, el motor deja de funcionar, el indicador rojo (B) se enciende durante 30 segundos y luego se apaga.

(FI) KÄYTTÖOHJE

SMOOTHIEKONE

TUOTENRO: 871125247355

Malli: MBL-1806

USB-TULOLIITÄNTÄ 5 V

1 500 mAh:n litiumakku 3,7 V, 125 W

Kiitos, että ostit Alpina 47355 -smoothiekoneen.

Tämä asiakirja on käyttöopas, joka sisältää kaikki tarvittavat tiedot tuotteen oikeaa, tehokasta ja turvallista käyttöä varten. Tämä käyttöopas on tarkoitettu loppukäyttäjälle. Lue tämä käyttöohje huolellisesti ennen laitteen asentamista tai käyttöä. Säilytä tämä opas yhdessä laitteen kanssa myöhempää tarvetta varten.

TURVALLISTA KÄYTTÖÄ KOSKEVAT OHJEET

Sähkölaitetta käytettäessä on noudatettava seuraavia perusvarotoimia:

- Älä avaa kantta laitteen ollessa käynnissä äläkä milloinkaan kosketa pyörivää osaa.
- Jos moottori jumiutuu sekoitusprosessin aikana, katkaise laitteen virta. Poista liian kovat ainekset ja käynnistä laite uudelleen.
- Kun astia on irrotettu, varo painamasta mikrokytkintä terävällä esineellä ja painamasta virtakytkintä samanaikaisesti. Tämä voi aiheuttaa loukkaantumisen tai koneen toimintahäiriön.
- Älä anna vauvojen tai lasten leikkiä pakkausmateriaaleilla tai käytä niitä leluina. Ne voivat aiheuttaa tukehtumisvaaran.
- Älä suihkuta laitetta vedellä äläkä upota sitä veteen.
- Älä yritä purkaa, korjata tai muokata laitetta itse.
- Pidä lapset poissa laitteen ulottuvilta.
- Lapset eivät tiedä, mitä riskejä laitteen väärä käyttö aiheuttaa, ja väärän käytön aiheuttama riski on suuri.
- Tätä tuotetta ei ole tarkoitettu lasten tai sellaisten henkilöiden käyttöön, joiden fyysiset, aistimukselliset tai henkiset kyvyt ovat heikentyneet, tai joiden kokemuksessa, tiedoissa tai taidoissa on puutetta, ellei heitä valvo heidän turvallisuudestaan vastaava henkilö.
- Jos laitteen toiminnassa ilmenee poikkeavuuksia tai häiriöitä, lopeta sen käyttö välittömästi ja ota yhteyttä valtuutettuun jälleenmyyjään tai asiakaspalveluun Internetissä laitteen tarkastamista tai korjauttamista varten.
- Älä käytä laitetta, jos USB-latauskaapeli tai sen pistoke on vaurioitunut tai ei toimi oikein.

- Älä käytä laitetta, jos runko on vääntynyt tai siinä on muita ilmeisiä vaurioita tai laite kuumenee voimakkaasti.
- Älä yritä käyttää laitetta, jos akussa ei ole riittävästi virtaa tai akusta tulee epämiellyttävää hajua.
- Älä käytä laitetta, jos astia on tyhjä tai ainekset eivät peitä terää. Muutoin laite voi vaurioitua.
- Älä lisää aineksia astian ilmoitettua enimmäistilavuutta enempää. Muutoin seurauksena voi olla laitteen toimintahäiriö.
- Älä käytä laitetta muuhun kuin käyttöohjeessa mainittuun tarkoitukseen. Valmistaja ei ole vastuussa mistään ongelmista, jotka aiheutuvat tuotteen väärästä käytöstä tai ohjeiden noudattamatta jättämisestä.

TUOTTEEN KUVAUS

Käyttötarkoitus

Tuote on tarkoitettu ruoka-aineiden sekoittamiseen.

TUOTTEEN TEKNISET TIEDOT

Tuotteen koko	80 x 80 x 230 mm
Tuotteen paino	500 g
Moottori	DC 3,7 V
Moottorin nopeus	16 500 r/min ±15 %
Enimmäistehonkulutus	125 W
Latausliitäntä	5 V, 1 A / 2 A
Nimellisjännite	3,7 V
Nimellisvirta	17 A
Akku	1 500 mAh, 3,7 V
Pääasiallinen valmistusmateriaali	PET
Latausaika	2–3 tuntia
Liukumista estävä pohja	Kyllä
BPA-vapaa	Kyllä
Mehun määrän ilmaisin	Kyllä
Mehukannun tilavuus	300 ml
USB-kaapeli sisältyy	Kyllä

TÄRKEIMMÄT OSAT

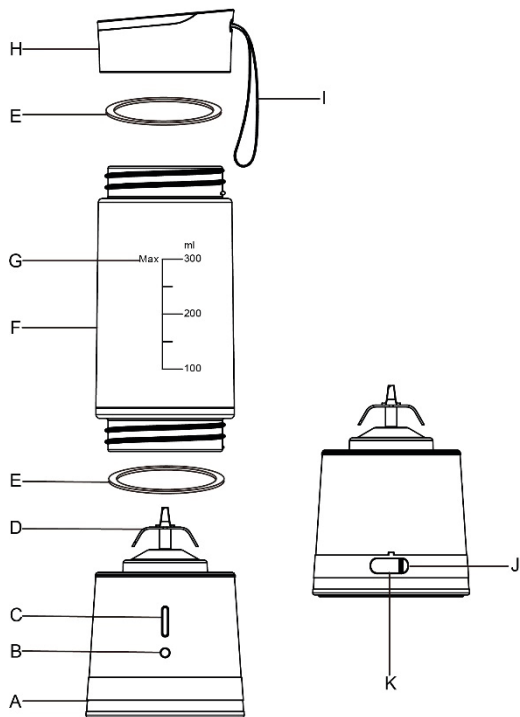

- A. Moottoriyksikkö
- B. Merkkivalo
- C. Kytkin
- D. Terä
- E. Tiivisterengas
- F. Kuppi
- G. Enimmäistaso
- H. Kansi
- I. Köysikahva
- J. Latausliittimen suojus
- K. Latausliitin

Ihanteellinen sekoitussuhde: 100 g hedelmiä + 150 g nestettä

VIANETSINTÄ

Ongelma	Syy	Ratkaisu
Käyttöön otettaessa punainen ja sininen merkkivalo vilkkuvat vuorotellen, laite ei käynnisty.	Astia ei ole tiiviisti kiinnitetty laitteen runkoon.	Kiristä astia runkoon kääntämällä sitä myötöpäivään.
Laite ei käynnisty, punainen merkkivalo palaa jatkuvasti.	Akun lataus on riittämätön tai akku on tyhjä.	Anna laitteen latautua.
Laite sammuu automaattisesti käytön aikana.	Aineksia on liian vähän tai laite on sammuttanut itsensä normaalisti 40 sekunnin käytön jälkeen.	Lisää nestettä, kunnes terä peittyy, ja käynnistä laite uudelleen.
Punainen merkkivalo vilkkuu 10 kertaa käytön aikana.	Moottori on jumiutunut.	Poista tukoksen aiheuttaneet ainekset ja käynnistä laite uudelleen.
Vuoto.	Tiivisterengas ei ole paikallaan.	Asenna tiivisterengas paikalleen.
Savun muodostuminen.	Jatkuva pitkäaikainen käyttö on aiheuttanut automaattisen ylikuumenemissuojan laukeamisen.	Anna laitteen jäähtyä noin 30–60 minuuttia ja käynnistä se uudelleen.
Epänormaali melu tai värinä.	<ol style="list-style-type: none">1. Liikaa ainesosia.2. Astiaa ei ole kiristetty paikalleen.	<ol style="list-style-type: none">3. Pysäytä laite, vähennä ainesosien määrää ja käynnistä laite uudelleen.4. Aseta astia tiukasti laitteen runkoon ja kiristä se.

LAITTEEN LATAAMINEN

Käytä USB-kaapelia laitteen lataamiseen virtalähteestä, virtapankista, tietokoneesta tai auton USB-portista.

1. Avaa moottoriyksikön (A) takana oleva latausliittimen suojus (J).
2. Kytke USB-kaapelin Type-C-liitäntä (pieni pää) moottoriyksikön (A) latausliittimeen (K).
3. Kytke USB-kaapelin toinen pää virtalähteeseen tai virtapankin, tietokoneen tai auton tms. USB-latausporttiin.

Huomautus: Punainen merkkivalo palaa latauksen aikana ja sininen merkkivalo palaa, kun laite on täyteen ladattu.

Laite ei käynnisty latauksen aikana.

Huomautus: Jos merkkivalo ei syty, akkua ei ole ladattu.

PUHDISTUS JA KUNNOSSAPITO

Puhdista laite heti jokaisen käytön jälkeen.

1. Ennen puhdistamista irrota kansi (H) ja astia (F) kiertämällä niitä vastapäivään, kun terä on pysähtynyt kokonaan.
2. Pyyhi moottoriyksikkö (A) puhtaalla ja kostealla rätillä. Älä milloinkaan upota moottoriyksikköä (A) veteen tai muuhun nesteeseen.
3. Irrota tiivisterengas (E) pienellä ja tylsäkärkisellä työkalulla.
4. Moottoriyksikköä (A) lukuun ottamatta kaikki irrotettavat osat voidaan puhdistaa vedessä: kansi (H), tiivisterengas (E) ja astia (F).
5. Puhdistuksen jälkeen aseta tiivisterengas (E) paikalleen moottoriyksikköön (A).
6. Jos tuotetta ei käytetä pitkään aikaan, säilytä se hyvin tuuletetussa, kuivassa paikassa, jotta moottoriin ei kerry kosteutta.
7. Tämä tuote ei kestä astianpesukonetta. Vain käsinpesu.

SÄILYTYS

Tarkista, että kaikki osat ovat jäähtyneitä, puhtaita ja kuivia. Varastoi ne viileässä ja kuivassa paikassa.

Älä koskaan kiedo USB-latauskaapelia tiukasti laitteen ympärille.

Kiedo se löysästi vaurioiden välttämiseksi.

- Älä työnnä mitään esinettä latausliittimeen. Erityisesti metalliesineitä, kuten neuloja tai metallilankoja.
- Älä korvaa tuotteen alkuperäisosa muilla osilla.
- Älä koske pistokkeeseen, jos kätesi ovat märät. Pidä kiinni pistokkeesta, kun irrotat tai kytket USB-latausjohdon. Älä vedä kaapelista.

- Älä laita astiaan aineksia, joiden lämpötila on yli 50 °C. Tämä voi aiheuttaa toimintahäiriön.
- Älä koske terään. Se voi aiheuttaa vamman.
- Älä käynnistä tuotetta ennen kuin astia ja/tai kansi on kiinnitetty kunnolla moottoriyksikköön.
- Laite ei sovellu lihan jauhamiseen, eikä sillä voi jauhaa pähkinöitä, papuja jne. Tällainen käyttö voi aiheuttaa tuotteen vaurioitumisen tai toimintahäiriön.
- Laite on tarkoitettu vain kotikäyttöön. Älä käytä sitä kaupallisessa tarkoituksessa.
- Puhdista laitteen osat aina käytön jälkeen. Muutoin seurauksena voi olla laitteen toimintahäiriö.
- Älä anna USB-latauskaapelin hankautua teräviin reunoihin tai koskettaa kuumia pintoja.
- Älä aseta laitetta minkään lämmönlähteen päälle.

ENNEN KÄYTTÖÄ

Poista laitteen pakkausmateriaalit.

- Puhdista tiivisterengas (E), astia (F) ja kansi (H) huolellisesti lämpimällä saippuavedellä ja pyyhi ne kuivaksi.
- Pyyhi terä (D) ja moottoriyksikkö (A) puhtaalla rätillä.



TUOTTEEN KÄYTTÄMINEN

- Moottoriyksikössä (A) on sisäänrakennettu litiumakku. Tarkista virtakytkintä (C) kaksoisnapsauttamalla, onko laitteessa tarpeeksi virtaa ennen käyttöä. Jos akun varaus on heikko, punainen merkkivalo (B) vilkahtaa neljä kertaa.
- Varmista huolellisesti, että tiivisterengas (E) on asennettu oikein kanteen (H) ja/tai moottoriyksikköön (A).
- Älä käytä tuotetta taikinan valmistamiseen, lihan jauhamiseen yms.
- Älä käytä tuotetta lämpimien nesteiden tai muiden sellaisten ainesosien käsittelemiseen, joiden lämpötila on yli 50 °C. Laite on tarkoitettu vain pehmeiden hedelmien ja vihannesten sekä kylmien ainesten sekoittamiseen.
- Älä laita moottoriyksikköä (A) tai astiaa (F) mikroaaltouuniin.
- Älä yritä käyttää laitetta, jos astia on tyhjä. Laite pysähtyy automaattisesti kolmen sekunnin kuluttua ja sininen merkkivalo (B) välähtää viisi kertaa.
- Laitteessa on sisäänrakennettu käynnistyksen estävä turvajärjestelmä. Astia (F) on kiinnitettävä oikein moottoriyksikköön (A), jotta laite käynnistyy.
- Älä ylitäytä astiaa (F). Jos moottori pysähtelee, sammuta laite

välittömästi ja anna moottoriyksikön (A) jäähtyä vähintään 10 minuuttia.

- Puhdista laite Puhdistus ja kunnossapito -osion ohjeiden mukaan.
1. Tartu astiaan (F) ja kiinnitä se moottoriyksikköön (A) kääntämällä sitä myötäpäivään.
HUOMAUTUS: Sininen merkkivalo (B) välähtää 5 kertaa, kun astia (F) on kiinnitetty paikalleen.
 2. Leikkaa hedelmät ja/tai vihannekset pieniksi, enintään 2 cm:n paloiksi.
 3. Täytä astia (F) esikäsitellyillä aineksilla. Lisää riittävästi vettä tai maitoa maun mukaan. Varmista, että ainesosat eivät ylitä astiaan (F) merkittyä enimmäistasoa (G). Kiinnitä kansi (H) astiaan (F) kääntämällä sitä myötäpäivään.
 4. Kallista laitetta 45 astetta ja käynnistä se kaksoinsapsauttamalla virtakytkintä (C).
HUOMAA: Sininen merkkivalo (B) palaa sekoituksen aikana.
 5. Käynnistyksen jälkeen ravista laitetta kevyesti sekoituksen aikana. Sekoittaminen päättyy automaattisesti 40 sekunnin kuluttua.
HUOMAA: Sininen merkkivalo (B) välähtää viisi kertaa sekoituksen loppuksi. Jos ainesten käsittely ei riitä, voit käynnistää laitteen uudelleen.
 6. Avaa kansi (H) kääntämällä sitä vastapäivään. Nauti raikkaasta ja terveellisestä juomasta.
HUOMAUTUS: Laite on erinomainen valinta matkoille, ostoksille ja ulkoliikuntaan. Kuljeta laitetta pitämällä kiinni köysilenkistä (I). Vain proteiinipirtelöiden, smoothieiden, mehun tai vauvanruoan valmistamiseen.

MERKKIVALOJEN SELITYS

Moottoriyksikön merkkivalo	
	1. Aloita mehustus kaksoisnapsauttamalla virtakytkintä. Sininen merkkivalo palaa. Työjakso kestää 40 sekuntia, minkä jälkeen laite sammuu.
	2. Punainen merkkivalo palaa latauksen aikana. Sininen merkkivalo palaa, kun laite on täyteen ladattu.
	1. Astia ei ole paikallaan tai se on kytketty väärin. Punainen ja sininen merkkivalo vilkahtavat vuorotellen neljä kertaa, mikä on osoitus toimintahäiriöstä.
	2. Laite ei toimi latauksen aikana.
	3. Hedelmä on jumiuttanut moottorin. Laite sammuu ja punainen merkkivalo vilkahtaa 10 kertaa.
	4. Kun akun varaus on vähissä tai akussa ei ole lainkaan varausta, punainen merkkivalo vilkahtaa 10 kertaa.
	5. Jos astia on tyhjä tai nesteen pinta on terää alempana, laite pysähtyy automaattisesti kolmen sekunnin jälkeen. Sininen merkkivalo sammuu.

TOIMINTA

- Valmiustilassa: Käynnistä moottori kaksoisnapsauttamalla virtakytkintä (C). Sininen merkkivalo (B) palaa.
Sammuta moottori napsauttamalla virtakytkintä (C). Sininen merkkivalo (B) sammuu.
- Toiminnan aikana: Napsauta virtakytkintä (C) kerran. Moottori sammuu, sininen merkkivalo (B) sammuu ja laite siirtyy valmiustilaan.
- Toiminnan aikana: Moottori sammuu automaattisesti 40 sekunnin kuluttua (automaattinen suojaustoiminto). Sininen merkkivalo (B) sammuu ja laite siirtyy valmiustilaan.
- Ei kuormaa: Moottori sammuu automaattisesti kolme sekuntia käynnistyksen jälkeen. Sininen merkkivalo (B) ei pala.
- Ylikuorma: Jos virta on liian suuri, moottori sammuu. Punainen merkkivalo (B) vilkahtaa 10 kertaa.

LATAUS

- Lataustila: Punainen merkkivalo (B) palaa jatkuvasti, laite ei toimi.
- Täyteen ladattuna sininen merkkivalo (B) palaa aina. Latauspiiri on kytketty pois.
- Lataustila: akku on täyteen ladattu, mutta latauskaapelia ei ole irrotettu (laite on edelleen kytketty virtalähteeseen). Sininen merkkivalo (B) palaa jatkuvasti, laite ei käynnisty. Sininen merkkivalo (B) sammuu, kun laite kytketään irti virtalähteestä, ja tuote siirtyy valmiustilaan.
- Suositeltu täysi latausaika on 2–3 tuntia.

LAITE EI KÄYNNISTY

- Jos akun latausjännite on liian matala, punainen merkkivalo (B) palaa jatkuvasti. Latausteho on riittämätön.
- Jos akun latausjännite on riittävän suuri, moottori pysähtyy. Punainen merkkivalo (B) syttyy 30 sekunnin ajaksi.

(NO) BRUKSANVISNING

SMOOTHIE MAKER

VAREN.R.: 871125247355

Modell: MBL-1806

USB-INNGANG 5V

1500mAh litiumbatteri 3,7V, 125W

Takk for at du kjøpte Alpina 47355.

Dette dokumentet er brukerhåndboken for produktet og inneholder all informasjon for korrekt, effektiv og sikker bruk av produktet.

Denne brukerhåndboken er rettet til sluttbrukeren. Les denne brukerhåndboken nøye før du installerer eller bruker produktet.

Oppbevar alltid denne informasjonen sammen med produktet for bruk i fremtiden.

INSTRUKSJONER FOR SIKKER BRUK

Ved bruk av elektriske apparater skal de angitte grunnleggende sikkerhetstiltak alltid følges.

- Ikke åpne lokket mens produktet kjører, og aldri berør de roterende delene.
- Slå av produktet når mataprodukter sitter seg fast og fjern det, deretter slå på produktet.
- Etter koppen er åpnet, ikke bruk den skarpe gjenstanden for å starte utløse mikrobryteren og trykk bryterknappen samtidig. Det kan forårsake skade eller maskinfeil!
- Ikke la babyer og barn leke med emballasjemateriale som leker. Det kan føre til kvelning!
- Ikke dypp eller spray produktet i vann.
- Ikke demonter, reparer eller modifier produktet selv.
- Sørg for å holde barn unna produktet.
- Hold unna barn, siden de mangler forståelse for produktet og vil deretter misbruke det!
- Produktet er ikke ment å brukes av barn eller personer med fysiske, sensoriske eller mentale funksjonshemninger eller som mangler erfaring og kunnskap, med mindre det er en person som er ansvarlig for deres sikkerhet som overvåker og veileder dem i forbindelse med bruken av produktet.
- Hvis det oppstår avvik eller svikt, stopp bruken av produktet umiddelbart og få den kontrollert eller reparert av en autorisert forhandler eller kundeservice.
- Når USB-ladekabelen er skadet eller funksjonen er deaktivert.
- Kroppen er deformert med åpenbar skade eller unormal varme.

- Produktet er ikke energisert og har en ubehagelig lukt.
- Ikke bruk med tom kopp, ikke bruk når ingrediensene er mindre enn høyden på bladet. Det kan føre til skader på produktet.
- Ikke tilsett ingredienser som overskrider den maksimale kapasiteten som er angitt på koppen. Det kan føre til at produktet svikter.
- Ikke bruk dette produktet til andre formål enn det som er angitt i bruksanvisningen. Selskapet skal ikke holdes ansvarlig for eventuelle problemer forårsaket av feil bruk av produktet eller manglende overholdelse av instruksjonene.

PRODUKTBEKRIVELSE

Tiltenkt bruk

Dette produktet er beregnet på å blende mat.

PRODUKTSPEKIFIKASJONER

Produktstørrelse	80 x 80 x 230 mm
Produktets vekt	500 gram
Motor	DC 3.7V
Motorhastighet	16500 rpm ± 15 %
Maks. strømforbruk	125W
Ladeinngang	5V 1A/2A
Nominell spenning	3,7V
Merkestrøm	17A
Batteri:	1500mAh 3,7V
Hovedmateriale	PET
Ladetid	2-3 timer
Antiskli bunn	Ja
BPA-fri	Ja
Saftnivåindikator	Ja
Kapasitet for juicekanne	300 ml
USB-kabel medfølger	Ja

HOVEDDELER

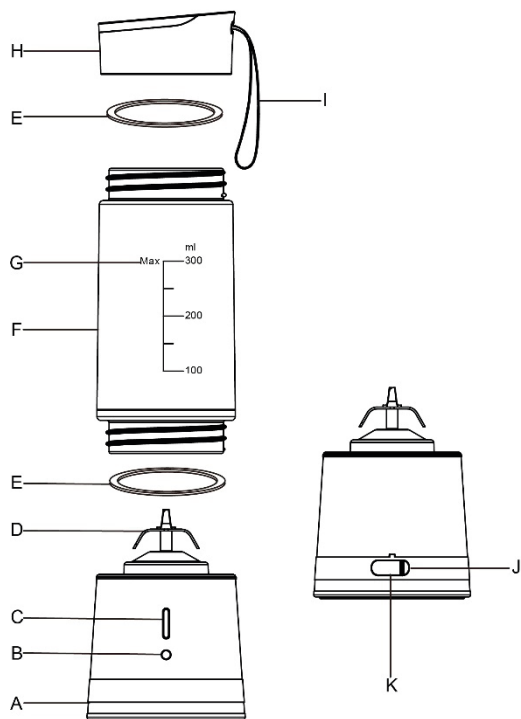

- A. Motorenhet
- B. Indikator
- C. Bryter
- D. Blad
- E. Tetningsring
- F. Kopp
- G. Maks nivå
- H. Lokk
- I. Bærbar tau
- J. Ladeportforsegling
- K. Ladeport

Det ideelle blandingsforholdet: 100 gr sorf frukter + 150 gr væske

FEILSØKING

Problem	Årsak	Løsning
Etter installasjonen blinker den røde og blå indikatoren vekselvis, kan ikke starte maskinen.	Koppen og hovedkroppen kan ikke strammes.	Vennligst stram koppen og hovedkroppen med urviseren.
Kan ikke starte, rød indikator er alltid på.	Mangler strøm.	Lad opp i tide.
Automatisk avstenging når den er i bruk.	Bruk mindre mat eller slå av etter 40 sekunder for å unngå skader på produktet.	Tilfør væske til bladet er senket i det og start på nytt.
Når den er i bruk, blinker den røde indikatoren 10 ganger.	Motor låst.	Start på nytt etter maten er fjernet
Lekkasje.	Forseglingsring ikke montert.	Monter forseglingsringen på nytt
Røyking.	Kontinuerlig bruk i lang tid, automatisk overopphetingsbeskyttelse.	Avkjøl i ca 30-60 minutter, og start på nytt
Unormal støy eller vibrasjon.	<ol style="list-style-type: none">1. Tilfør for mange ingredienser2. Koppmontering strammes ikke	<ol style="list-style-type: none">3. Stopp den, reduser mengden ingredienser og start på nytt.4. Installer koppen godt på hoveddelen og stram til.

LADINGSBESKRIVELSE

Bruk USB-kabelen for å lade adapteren eller powerbanken eller datamaskinen eller bilens USB.

1. Åpne ladeportens forsegling (J) på baksiden av motorenheten (A).
2. Sett Type-C-grensesnittet (den lille enden) av USB-kabelen inn i ladeporten (K) på motorenheten (A).
3. Koble den andre enden av USB-kabelen til adapteren eller USB-ladeporten i powerbanken eller datamaskinen eller bilens USB, osv.

Merk: Den lyser rødt når den laader, blått når den er ferdigladet.

Produktet kan ikke startes under lading.

Merk: Hvis indikatoren ikke lyser, er batteriet ikke ladet.

RENGJØRING OG VEDLIKEHOLD

Rengjør alltid produktet umiddelbart etter bruk.

1. Demonter lokket(H) og koppen(F) ved å vri det mot urviseren ettr bladet har stoppet fullstendig, for rengjøring.
2. Tørk motorenheten(A) med en ren og fuktig klut.
Aldri senk motorenheten(A) i vann eller annen væske.
3. Fjern forseglingen(E) med noe lite og ukvasset.
4. Bortsett fra motorenheten (A), kan du rengjøre alle avtakbare deler i vann: lokket(H), tetningsringen(E) og koppen(F).
5. Etter rengjøring, sett forseglingsringen(E) på plass igjen på motorenheten(A).
6. Når du ikke bruker produktet over lengre tid, lagre det på et godt ventilert, tørt sted for å forhindre at motoren påvirkes av fuktighet.
7. Denne gjenstanden tåler ikke oppvaskmaskin. Kun håndvask.

OPPBEVARING

Kontroller at alle delene er kald, ren og tørr før du oppbevarer dem i et kjølig og tørt rom.

Aldri stram USB-kabelen når du surrer den rundt, pakk den løst inn for å unngå skader på kabelen.

- Ikke stikk noe inn i åpningen. Spesielt metallgjenstander som nåler eller tråd.
- Ikke erstatt noen originaldel av dette produktet med andre deler.
- Ikke berør støpselet med våte hender. Aldri dra i kabelen når du trekker den ut hold selv støpselet når du plugges den inn eller ut.
- Ikke ha ingredienser over 50°C i koppen. Det kan føre til produktfeil.
- Ikke berør bladet. Det kan forårsake skade.
- Ikke start produktet til koppen og/eller lokket er festet godt på

motorenheten.

- Dette produktet er ikke egnet for å kverne kjøtt og kan ikke kverne nøtter eller bønner, osv. Det kan skade produktet eller forårsake at den svikter.
- Dette produktet er kun beregnet for husholdningsbruk og ikke for kommersiell bruk.
- Rengjør delene etter hver bruk. Ellers kan det føre til produktfeil.
- Ikke la strømkabelen henge over skarpe kanter eller ligge på varme overflater.
- Ikke plasser produktet på varme kilder.

FØR BRUK

Fjern produktet fra emballasjemateriale.

- Rengjør forseglingsringen(E), koppen(F) og lokket(H) i varmt såpevann nøye og så tørk dem.
- Tørk bladet(D) og motorenheten(A) med en ren og fuktig klut.

BRUK AV PRODUKTET

- Motorenheten (A) har et innebygd litiumbatteri. Dobbelt klikk-bryter(C) for å sjekk om den har nok strøm før bruk, den lyser rødt(B) og blinker fire ganger, hvis den er tom for strøm.
 - Dobbeltsjekk om tetningsringen (E) er riktig montert i lokket (H) og/eller motorenheten (A).
 - Ikke bruk produktet til å lage deig, male kjøtt osv.
 - Ikke bruk produktet til å behandle varme væsker eller andre ingredienser over 50°C. Produktet er kun egnet for blanding av myk frukt/grønnsaker og kalde ingredienser.
 - Ikke plasser motorenheten(A) eller koppen(F) i mikrobølgeovnen.
 - Fungerer ikke med tom kopp, den vil automatisk stoppe etter 3 sekunder og blinke blått(B) 5 ganger.
 - Produktet har et innebygget system ved oppstart. Koppen (F) må settes riktig inn i motorenheten (A) før start.
 - Ikke overbelast koppen(F). Hvis motoren spruter, slå av produktet umiddelbart og la motorenheten(A) kjøle ned i minst 10 minutter.
 - Rengjør produktet i henhold til instruksjonene i "Rengjøring og vedlikehold".
1. Hent koppen(F) og fest den på motorenheten(A) ved å vri den med urviseren.
MERK: Den blå indikatoren (B) blinker 5 ganger når koppen (F) er festet på plass.
 2. Skjær frukt og/eller grønnsaker i små biter som ikke er større enn 2

cm.

3. Fyll koppen (F) med tilberedte ingredienser. Tilfør tilstrekkelig med drikkevann eller melk for smak. Pass på at ingrediensene ikke overskrider "Max"-nivået (G) på koppen (F). Fest lokket(H) på koppen(F) ved å vri den med urviseren.
4. Vipp ned produktet 45°, dobbeltklikk på bryteren (C) for å starte. MERK: Den blå indikatoren (B) lyser i blandingsprosessen.
5. Etter start, bidra med å rist produktet mens den blander. Hver syklus vil bli stoppet automatisk etter 40 sekunder. MERK: Den blå indikatoren (B) blinker 5 ganger på slutten. Hvis resultatet ikke er godt nok, kan du kjøre enda et program.
6. Åpne lokket (H) ved å vri det mot klokken for å nyte frisk og sunn drikke. MERK: Utmerket for reiser, shopping og all utendørssport. Bring produktet ved det bærbare tauet(I). Bare for å lage proteinshake, smoothie, juice eller babymat.

Motorenhetsindikator



1. Dobbeltklikk bryteren for å begynne juicing, den lyser blått
Juicing i 40 sekunder og tidsgrensen er låst

2. Under lading er den røde indikatoren på;
Når ladingen er fullført, er den blå indikatoren på.



1. Koppen er ikke montert eller ikke montert koppen på plass,
blinker rødt og blått hver for seg 4 ganger for å indikere at den ikke fungerer

2. Ved lading fungerer ikke produktet

3. Frukten har satt seg fast i produktet, det vil stoppe og den røde indikatoren blinker 10 ganger.

4. Når batteriet er lavt eller batteriet er helt utladet, blinker den røde indikatoren 10 ganger.

5. Hvis koppen er tom eller vannet som er lagt til er lavere enn bladets høyde, stopper den automatisk for automatisk beskyttelse etter å ha virket i 3 sekunder, og den blå indikatoren vil være av.

STEKETID

- I standby-status: Dobbelt klikk-bryter(C) for å starte motoren, lyser blått(B).
Enkelt klikk-bryter(C), vil motoren stoppe og slukke det blå lyset(B).
- I arbeidsstatus: Klikk én gang på bryteren(C), så stopper motoren, det blå lyset slukkes(B) og apparatet går i hvilemodus.
- I arbeidsstatus: Motoren slutter å fungere automatisk etter 40 sekunder for automatisk beskyttelse. Det blå lyset(B) slukkes og går i hvilemodus.
- Uten belastning: Motoren stopper automatisk etter 3 sekunder, lyser ikke blått(B).
- Overbelastning: Hvis spenningen er for høy, slutter motoren å fungere, blinker rødt(B) 10 ganger.

LADING

- I ladestatus: Lyser alltid rødt(B), produktet fungerer ikke.
- Den lyser blått(B) og ladekretsen slås av når den er fulladet.
- I ladestatus: Selv om batteriet er fulladet, men ladekabelen er fortsatt koblet på (f.eks. strømforsyningen er tilkoblet), vil det blå lyset(B) alltid lyse, produktet fungerer ikke, det blå lyset(B) vil slukke etter strømavbrudd, og produktet går i hvilemodus.
- Anbefalt full ladetid er 2-3 timer.

MANGEL PÅ STRØM

- Hvis batteriets lastespenning er for lavt, vil det røde lyset(B) alltid lyse, som betyr at den mangler strøm.
- Hvis batteriets lastespenning er tilstrekkelig, stopper motoren, og lyser rødt(B) i 30 sekunder og så slukkes.

(SV) BRUKSANVISNING

SMOOTHIE MAKER

ARTIKELNR: 871125247355

Modell: MBL-1806

USB-INGÅNG 5V

1500mAh litiumbatteri 3,7V, 125W

Tack för att du köpte Alpina 47355.

Detta dokument är användarmanualen och innehåller all information för korrekt, effektiv och säker användning av produkten. Denna bruksanvisning riktar sig till slutanvändaren. Läs denna bruksanvisning noggrant innan du installerar eller använder produkten. Lagra alltid denna information tillsammans med produkten för framtida användning.

SÄKERHETSINSTRUKTIONER

När du använder den elektriska apparaten ska följande grundläggande säkerhetsföreskrifter följas:

- Öppna inte locket medan produkten är igång och rör inte vid den roterande delen överhuvudtaget.
- När produkten fastnar på grund av mat under blandningsprocessen, stäng av strömmen och ta bort det hårda föremålet och starta om produkten.
- När du har öppnat koppen, använd inte det vassa föremålet för att utlösa mikrobrytaren och tryck samtidigt på omkopplarknappen. Det kan orsaka skada eller maskinfel!
- Låt inte spädbarn och barn leka med förpackningsmaterial som leksaker. Det kan orsaka kvävning!
- Sänk inte produkten i vatten eller spraya den med vatten.
- Försök inte att själv ta isär, reparera eller modifiera produkten.
- Se till att hålla barn borta från produkten.
- Barn är inte medvetna om eller löper stor risk för felaktig användning av produkten!
- Produkten är inte avsedd att användas av barn eller personer med fysiska, sensoriska eller psykiska funktionshinder eller som saknar erfarenhet och kunskap, såvida det inte finns en person som ansvarar för deras säkerhet som övervakar och vägleder dem i samband med användningen av produkten.
- Vid onormalitet eller fel, vänligen sluta använda produkten omedelbart och låt den kontrolleras eller repareras av en auktoriserad återförsäljare eller online-kundtjänst.
- När USB-laddningskabeln, kontakten är skadad eller funktionen är

inaktiverad.

- Höljet är deformerat, med uppenbar skada eller onormal värme.
- Produkten är inte strömförsörjd och har en obehaglig lukt.
- Använd inte med tom bägaren, använd inte när ingredienserna är mindre än höjden på bladen. Annars kan produkten skadas.
- Tillsätt inte ingredienser som överskrider den maximala kapaciteten som anges på bägaren. Annars kan det leda till att produkten fungerar felaktigt.
- Använd inte denna produkt för något annat ändamål än vad som anges i bruksanvisningen. Företaget ansvarar inte för eventuella problem som orsakas av felaktig användning av produkten eller underlåtenhet att följa instruktionerna.

PRODUKTBESKRIVNING

Avsedd användning

Denna produkt är avsedd att blanda mat.

PRODUKTSPECIFIKATIONER

Produktstorlek	80 x 80 x 230 mm
Produktens vikt	500 gram
Motor	DC 3.7V
Motorhastighet	16 500 rpm±15 %
Max energiförbrukning	125W
Laddningsingång	5V 1A/2A
Märkspänning	3,7 V
Märkström	17A
Batteri	1 500 m Ah 3,7 V
Huvudmaterial	PET
Laddningstid	2-3 timmar
Halkfri botten	Ja
BPA-fri	Ja
Indikator för juicenivå	Ja
Juicekannas kapacitet	300 ml
USB-kabel ingår	Ja

HUVUDELAR

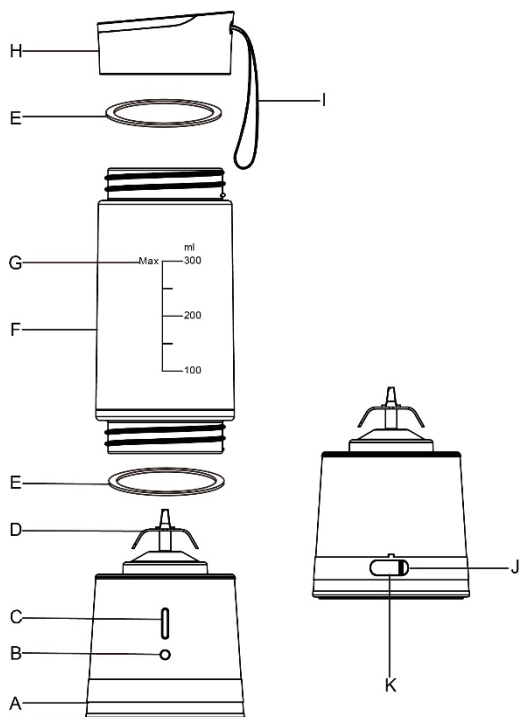

- A. Motorenhet
- B. Indikator
- C. Omkopplare
- D. Blad
- E. Tätningsring
- F. Bägare
- G. Max nivå
- H. Lock
- I. Bärrem
- J. Tätningsmedel för laddningsport
- K. Laddningsport

Det ideala blandningsförhållandet: 100 gram mjuka frukter + 150 gram vätska

FELSÖKNING

Problem	Orsak	Lösning
Efter installationen blinkar den röda och blå indikatorn växelvis, maskinen kan inte startas.	Skålen och huvuddelen kanske inte är åtdragna.	Dra åt koppen och huvuddelen medurs.
Det går inte att starta, röd indikator är alltid på.	Brist på ström eller ingen ström.	Vänligen ladda i god tid.
Automatisk avstängning när den används.	Lägg till för lite mat eller stängs av för skydd efter 40 sekunders användning.	Tillsätt flytande mat tills bladet är täckt och starta om.
När den används blinkar den röda indikatorn 10 gånger.	Motor låst.	Starta om efter att ha tagit bort maten som orsakar blockering
Läckage.	Installationen av tätningringen är inte korrekt installerad.	Sätt tillbaka tätningringen
Rökutveckling.	Kontinuerlig användning under lång tid, automatiskt överhettningsskydd.	Kyl ner i cirka 30-60 minuter och starta om
Onormalt ljud eller vibrationer.	<ol style="list-style-type: none">1. För mycket ingredienser har tillsatts2. Bägaren är inte ordentligt åtdragen vid montering	<ol style="list-style-type: none">3. Stoppa maskinen, minska mängden ingredienser och starta om.4. Montera koppen ordentligt på huvuddelen och dra åt.

LADDNINGSBESKRIVNING

Använd USB-kabeln för att ladda med adaptern eller powerbanken eller datorn eller bilens USB-port.

1. Öppna laddningsportens tätning (J) på baksidan av motorenheten (A).
2. Sätt i Type-C-gränssnittet (den lilla änden) av USB-kabeln i laddningsporten (K) på motorenheten (A).
3. Anslut den andra änden av USB-kabeln till adaptern eller USB-laddningsporten på powerbanken eller datorn eller USB-porten i bilen, etc.

Obs! Den röda indikatorn lyser för laddning, den blå indikatorn lyser när laddningen är klar.

Produkten kan inte startas under laddning.

Obs! Om indikatorn inte tänds har batteriet inte laddats.

RENGÖRING OCH UNDERHÅLL

Rengör alltid produkten omedelbart efter varje användning.

1. Ta isär locket (H) och koppen (F) moturs innan rengöring, när bladet slutar löpa helt.
2. Torka av motorenheten (A) med en ren och fuktig trasa. Sänk aldrig ned motorenheten (A) i vatten eller någon annan vätska.
3. Ta bort tätningsringen (E) med något litet och trubbigt.
4. Förutom motorenheten (A) kan du rengöra alla löstagbara delar i vatten: Locket (H), tätningsringen (E) och koppen (F).
5. Efter rengöring, sätt tillbaka tätningsringen (E) på sin plats i motorenheten (A).
6. När du inte använder produkten under en längre tid, förvara den på en väl ventilerad, torr plats för att förhindra att motorn påverkas av fukt.
7. Den här artikeln tål inte diskmaskin. Endast handdisk.

FÖRVARING

Kontrollera att alla delar är svala, rena och torra innan de förvaras på en sval, torr plats.

Linda aldrig USB-laddningskabeln hårt runt; linda den löst för att undvika att orsaka skada.

- För inte in något i springan. Speciellt metallföremål som nålar eller tråd.
- Byt inte ut någon originaldel av denna produkt mot andra delar.
- Rör inte kontakten med våta händer. Håll i kontakten när du drar ut den eller sätter i den. Dra inte i USB-laddningskabeln.

- Lägg inte ingredienser över 50°C i koppen. Det kan resultera i produktfel.
- Rör inte vid bladet. Det kan orsaka skada.
- Starta inte produkten förrän koppen och/eller locket är korrekt installerat på motorenheten.
- Denna produkt är inte lämplig för köttmalning och kan inte mala nötter eller bönor etc. Det kan leda till skada på produkten eller felfunktion.
- Denna produkt är endast för hem- och personligt bruk, använd inte för kommersiella ändamål.
- Rengör delarna varje gång efter användning. Annars kan det resultera i produktfel.
- Låt inte USB-laddningskabeln vidröra vassa kanter eller heta ytor.
- Placera inte denna produkt på någon värmekälla.

INNAN ANVÄNDNING

Ta bort produkten från förpackningsmaterialet.



- Rengör tätningsringen (E), bägaren (F) och locket (H) i varmt tvålatten noggrant och torka dem sedan torra.
- Torka av bladet (D) och motorenheten (A) med en ren trasa.

ANVÄNDA PRODUKTEN

- Motorenheten (A) har ett inbyggt litiumbatteri. Dubbelklicka på omkopplaren (C) för att kontrollera om den har tillräckligt med ström innan den används, vid brist på ström, tänds den röda indikatorn (B) och blinkar fyra gånger och släcks sedan.
- Dubbelkolla om tätningsringen (E) är korrekt monterad i locket (H) och/eller motorenheten (A).
- Använd inte produkten för att göra deg, mala kött etc.
- Använd inte produkten för att bearbeta varma vätskor eller andra ingredienser över 50°C. Produkten är endast lämpad för att blanda mjuk frukt/grönsaker och kalla ingredienser.
- Placera inte motorenheten (A) eller koppen (F) i mikrovågsugnen.
- Använd inte med tom bägare, den stannar automatiskt efter 3 sekunder och den blå indikatorn (B) blinkar 5 gånger.
- Produkten har ett inbyggt säkerhetssystem vid uppstart. Koppen (F) måste placeras korrekt i motorenheten (A) innan start.
- Överbelasta inte koppen(F). Om motorn hackar, stäng omedelbart av produkten och låt motorenheten (A) svalna i minst 10 minuter.
- Rengör produkten enligt instruktionerna i "Rengöring och underhåll".

1. Ta tag i koppen (F) och fäst den på motorenheten (A) genom att vrida den medurs.
OBS: Den blå indikatorn (B) blinkar 5 gånger när koppen (F) har fixerats på plats.
2. Skär frukterna och/eller grönsakerna i små bitar som inte är större än 2 cm.
3. Fyll koppen (F) med förberedda ingredienser. Tillsätt tillräckligt med vatten eller mjölk efter smak. Se till att ingredienserna inte överskrider "Max"-nivån (G) på koppen (F). Fäst locket (H) på koppen (F) genom att vrida den medurs.
4. Luta ned produkten 45°, dubbelklicka på knappen (C) för att starta.
Obs! Den blå indikatorn (B) tänds under blandningsprocessen.
5. När du har börjat, skaka produkten medan den blandar. Varje cykel stoppas automatiskt efter 40 sekunder.
Obs! Den blå indikatorn (B) blinkar 5 gånger i slutet. Om bearbetningsresultatet inte är tillfredsställande, kan du köra en annan cykel igen.
6. Öppna locket(H) genom att vrida det moturs för att dricka din färska och hälsosamma dryck.
OBS: Utmärkt för resor, shopping och alla utomhussporter. Ta med produkten i bärremmen(I).
Endast för att göra proteinshake, smoothie, juice eller barnmat.

INDIKATORBESKRIVNING

Motorenhetsindikator	
	1. Dubbelklicka på reglaget för att börja att göra juice, den blå indikatorn lyser. Det finns ett tidsskydd på 40 sekunder
	2. Under laddning lyser den röda indikatorn. När laddningen är klar lyser den blå indikatorn.
	1. Om bågaren inte är installerad eller inte är ordentligt på plats, blinkar den röda och blå indikatorn växelvis 4 gånger vilket indikerar att den inte fungerar
	2. Vid laddning fungerar inte produkten
	3. Frukten fastnar i produkten, den stannar och den röda indikatorn blinkar 10 gånger.
	4. När batteriet är lågt eller batteriet är helt utan ström blinkar den röda indikatorn 10 gånger.
	5. Om bågaren är tom eller det tillsatta vattnet är lägre än bladets höjd, stannar den automatiskt för skydd efter att ha arbetat 3 sekunder, och den blå indikatorn släcks.

ARBETAR

- I vänteläge: Dubbelklicka på knappen (C) för att sätta igång motorn, blå indikator (B) lyser; Enkelklicka på knappen (C), motorn stannar och blå indikator (B) slocknar.
- I arbetsläge: Enkelklicka på knappen (C), motorn stannar, blå indikator (B) slocknar och apparaten går in i standby-status.
- I arbetsläge: Motorn slutar fungera automatiskt efter 40 sekunder för automatiskt skyddsläge. Den blå indikatorn (B) kommer att släckas och går över till standby-status.
- Icke-belastning: Motorn stannar automatiskt efter att ha kört 3 sekunder, blå indikator (B) är av.
- Överbelastning: Om arbetsströmmen är för stor stannar motorn, röd indikator (B) blinkar tio gånger.

LADDNING

- I laddningsstatus: Produkten fungerar inte, röd indikator (B) lyser alltid.
- När batteriet är fulladdat lyser den blå indikatorn (B) alltid och laddningskretsen är avstängd;
- I laddningsstatus: Även om batteriet är fullt och laddningskabeln inte är bortkopplad, lyser den blå indikatorn (B) alltid, produkten fungerar inte. Efter att strömförsörjningen stängts av kommer den blå indikatorn (B) att släckas och produkten går in i standby-status.
- Rekommenderad full laddningstid är 2-3 timmar.

STRÖMBRIST

- Om batteriladdningsspänningen är för låg, är den röda indikatorn (B) alltid på, vilket betyder strömbrist.
- Om batteriladdningsspänningen är tillräcklig slutar motorn att fungera, röd indikator (B) lyser i 30 sekunder och släcks sedan.

DA BRUGSANVISNING

SMOOTHIE MAKER

VAREN.R.: 871125247355

Model: MBL-1806

USB-INDGANG 5V

1500 mAh lithiumbatteri 3,7 V, 125 W

Tak, fordi du har købt Alpina 47355.

Dette dokument er brugervejledningen, og det indeholder alle oplysninger, som er nødvendige for korrekt, effektiv og sikker brug af produktet. Denne brugervejledning henvender sig til slutbrugeren. læs brugervejledningen omhyggeligt, inden du installerer eller bruger produktet. Gem altid disse oplysninger sammen med produktet til brug i fremtiden.

INSTRUKTIONER VEDRØRENDE SIKKER BRUG

Ved brug af det elektriske apparat skal nedenstående grundlæggende sikkerhedsforanstaltninger følges:

- Åbn ikke låget, mens produktet kører, og rør aldrig ved den roterende del.
- Hvis produktet blokeres af mad under blandingsprocessen og sidder fast, skal du slukke for strømmen, fjerne den hårde genstand og genstarte produktet.
- Når du har åbnet beholderen, må du ikke bruge den skarpe genstand til at udløse mikrokontakten og trykke på kontaktknappen på samme tid. Det kan forårsage personskade eller maskinfejl!
- Lad ikke babyer og børn lege med emballagemateriale som legetøj. Det kan forårsage kvælning!
- Produktet må ikke nedsænkes eller sprøjtes i vand.
- Du må ikke selv adskille, reparere eller modificere produktet.
- Sørg for at holde børn væk fra produktet.
- Børn er ikke opmærksomme på eller har høj risiko for forkert brug af produktet!
- Produktet er ikke beregnet til at blive brugt af børn eller personer med fysiske, sensoriske eller mentale handicaps eller personer med manglende erfaring og viden, medmindre der er en person med ansvar for deres sikkerhed, som overvåger og vejleder dem i forbindelse med brugen af produktet.
- Ved unormal drift eller funktionsfejl, bør du straks stoppe med at bruge produktet og få det kontrolleret eller repareret hos den autoriserede forhandler eller online kundeservice.
- Når USB-opladningskabel, stik er beskadiget eller funktionen ikke fungerer.
- Enheden er deform, med tydelige skader eller unormal varme.

- Produktet er ikke tændt og har en ubehagelig lugt.
- Betjen ikke med tom beholder, betjen ikke, når indholdet er mindre end bladets højde. Ellers kan det medføre beskadigelse af produktet.
- Tilføj ikke ingredienser, der overstiger den maksimale kapacitet angivet på beholderen. Det kan ellers resultere i produktfejl.
- Brug ikke dette produkt til andre formål end det, der er angivet i brugsanvisningen. Virksomheden kan ikke holdes ansvarlig for problemer forårsaget af forkert brug af produktet eller manglende overholdelse af instruktionerne.

PRODUKTBESKRIVELSE

Anvendelsesområde

Dette produkt er beregnet til at blande fødevarer.

PRODUKTSPECIFIKATIONER

Produktstørrelse	80 x 80 x 230 mm
Produktvægt	500 gram
Motor	DC 3,7V
Motorhastighed	16500 rpm \pm 15 %
Maks. strømforbrug	125W
Opladningsindgang	5V 1A/2A
Nominal spænding	3,7 V
Nominal strøm	17A
Batteri	1500 mAh 3,7 V
Hovedmateriale	KÆLEDYR
Opladningstid	2-3 timer
Anti-skrid bund	Ja
BPA fri	Ja
Saftniveauindikator	Ja
Saftbeholderkapacitet	300 ml
USB kabel medfølger	Ja

HOVEDDELE

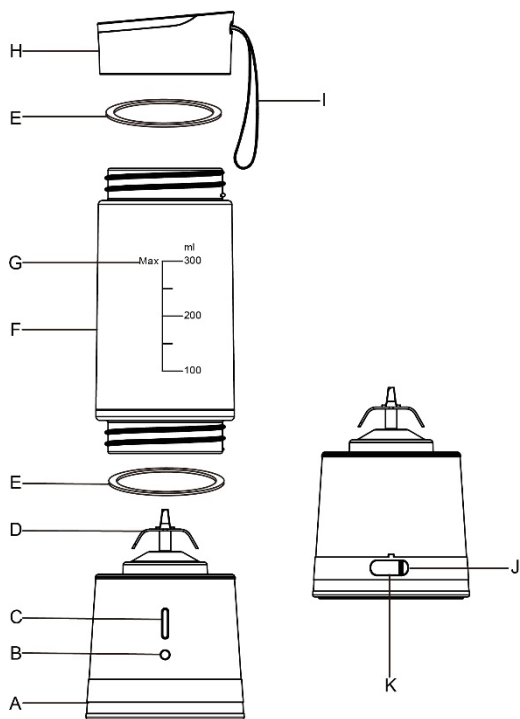

- A. Motorenhed
- B. Indikator
- C. Kontakt
- D. Klinge
- E. Tætningsring
- F. Beholder
- G. Max niveau
- H. Låg
- I. Bærerem
- J. Forsegling til opladningsport
- K. Opladningsport

Det ideelle blandingsforhold: 100 gram bløde frugter + 150 gram væske

FEJLFINDING

Problem	Årsag	Løsning
Kan ikke starte maskinen efter installation, og den røde og blå indikator blinker på skift.	Beholderen og hoveddelen er muligvis ikke strammet ordentligt.	Skrue beholderen og hoveddelen fast med uret.
Kan ikke starte, rød indikator er konstant tændt.	Manglende strøm eller ingen strøm.	Oplad venligst enheden.
Automatisk nedlukning, når den er i brug.	For lidt mad tilføjet, eller apparatet slukker for at beskytte sig selv efter at have kørt 40 sekunder.	Tilføj væske, så bladet er dækket, og genstart.
Når den er i brug, blinker den røde indikator 10 gange.	Motor låst.	Genstart efter at have fjernet madblokeringen
Lækage.	Tætningsringinstallationen er ikke på plads.	Monter venligst tætningsringen igen
Rygning.	Kontinuerlig brug i lang tid, automatisk overophedningsbeskyttelse.	Køl ned i cirka 30-60 minutter, og genstart
Unormal støj eller vibrationer.	<ol style="list-style-type: none">1. For mange ingredienser2. Beholderen kan ikke skrues fast ved montering	<ol style="list-style-type: none">3. Stop maskinen, reducer mængden af ingredienser, og start igen.4. Sæt koppen fast på hoveddelen og stram den.

OPLADNINGSBESKRIVELSE

Brug USB-kablet til at oplade med adapter, powerbank, computer eller bilens USB.

1. Åbn opladningsportens dæksel (J) på bagsiden af motorenheden (A).
2. Indsæt Type-C-interfacet (lille ende) af USB-kablet i opladningsporten (K) på motorenheden (A).
3. Sæt den anden ende af USB-kablet i adapteren eller USB-opladningsporten på powerbank eller computer eller bil-USB osv.

Bemærk: Den røde indikator lyser ved opladning, Når opladningen er afsluttet, er den blå indikator tændt.

Produktet kan ikke startes under opladning.

Bemærk: Hvis indikatoren ikke lyser, er batteriet ikke opladet.

RENGØRING OG VEDLIGEHOLDELSE

Rengør altid produktet umiddelbart efter hver brug.

1. Afmonter låget (H) og beholderen (F) mod uret, når klingens helt stopper, før rengøring.
2. Tør motorenheden (A) af med en ren og fugtig klud. Nedsænk aldrig motorenheden (A) i vand eller anden væske.
3. Fjern tætningsringen (E) med noget lille og stumpt.
4. Med undtagelse af motorenheden (A) kan du rengøre alle de aftagelige dele i vand: Låget (H), tætningsringen (E) og koppen (F).
5. Efter rengøring skal du sætte tætningsringen (E) tilbage på motorenhedens (A).
6. Når produktet ikke skal bruges i længere tid, skal det opbevares på et godt ventileret, tørt sted for at forhindre, at motoren påvirkes af fugt.
7. Denne genstand tåler ikke opvaskemaskine. Kun håndvask.

OPBEVARING

Kontroller, at alle delene er kølige, rene og tørre, før de opbevares på et køligt, tørt sted.

Vikl aldrig USB-opladningskablet stramt rundt. Vikl det løst for at undgå at forårsage skade.

- Indsæt ikke noget i mellemrummet. Især metalgenstande såsom nåle eller ledninger.
- Udskift ikke nogen original del af dette produkt med andre dele.
- Rør ikke ved stikket med våde hænder. Hold i stikket, når du trækker det ud eller tilslutter det. Træk ikke i USB-kablet.
- Kom ikke ingredienser over 50°C i koppen. Det kan resultere i produktfejl.

- Rør ikke ved klingen. Det kan forårsage skade.
- Start ikke produktet, før beholderen og/eller låget er monteret korrekt på motorenheden.
- Dette produkt er ikke egnet til kødhakning og kan ikke male nødder eller bønner osv. Det kan resultere i skader på produktet eller funktionsfejl.
- Dette produkt er kun til hjemmebrug og personligt brug. Må ikke bruges til kommercielle formål.
- Rengør delene efter hver brug. Ellers kan det resultere i produktfejl.
- Lad ikke USB-opladningskablet røre ved skarpe kanter eller varme overflader.
- Placer ikke dette produkt på nogen varmekilde.

FØR BRUG

Tag produktet ud af emballagen.



- Rengør tætningsringen (E), beholder (F) og låg (H) grundigt i varmt sæbevand og tør dem af.
- Tør bladet (D) og motorenheden (A) af med en ren klud.

BRUG AF PRODUKTET

- Motorenheden (A) har et indbygget litiumbatteri. Dobbeltklik på kontakten (C) for at kontrollere, om den har nok strøm, før den bruges. Hvis der mangler strøm, tænder den røde indikator (B), blinker 4 gange og slukker.
- Dobbelttjek, om tætningsringen (E) er monteret korrekt i låget (H) og/eller motorenheden (A).
- Brug ikke produktet til at lave dej, til at male kød osv.
- Brug ikke produktet til at behandle varme væsker eller andre ingredienser over 50°C. Produktet er kun egnet til blanding af blød frugt/grønt og kolde ingredienser.
- Sæt ikke motorenheden (A) eller koppen (F) i mikrobølgeovnen.
- Arbejd ikke med en tom beholder, den stopper automatisk efter 3 sekunder, og den blå indikator (B) blinker 5 gange.
- Produktet har et indbygget sikkerhedssystem ved opstart. Koppen (F) skal placeres korrekt i motorenheden (A) før start.
- Overbelast ikke koppen (F). Hvis motoren sprutter, skal du straks slukke for produktet og lade motorenheden (A) køle af i mindst 10 minutter.
- Rengør produktet i henhold til instruktionerne i "Rengøring og vedligeholdelse".

1. Tag fat i beholderen (F), og fastgør den på motorenheden (A) ved at dreje den med urets retning.
BEMÆRK: Den blå indikator (B) blinker 5 gange, når koppen (F) er sat på plads.
2. Skær frugterne og/eller grøntsagerne i små stykker, der ikke er større end 2 cm.
3. Fyld koppen (F) med forberedte ingredienser. Tilsæt tilstrækkeligt vand eller mælk efter smag. Sørg for, at ingredienserne ikke overstiger "Max"-niveauet (G) på koppen (F). Fastgør låget (H) på beholderen (F) ved at dreje den med uret.
4. Vip produktet 45° ned, dobbeltklik på kontakten (C) for at starte.
BEMÆRK: Den blå indikator (B) lyser under blandingsprocessen.
5. Efter start kan du hjælpe med at ryste produktet, mens det blander. Hver cyklus stoppes automatisk efter 40 sekunder.
BEMÆRK: Den blå indikator (B) blinker 5 gange til sidst. Hvis resultatet ikke er tilfredsstillende, kan du køre endnu en cyklus.
6. Åbn låget (H) ved at dreje det mod urets retning, og nyd en frisk og sund drink.
BEMÆRK: Fremragende til rejser, shopping og al udendørs sport. Tag produktet med dig i bæreremmen (I).
Kun til fremstilling af proteinshake, smoothie, juice eller babymad.

INDIKATORBESKRIVELSE

Indikator for motorenhed	
	1. Dobbeltklik på kontakten for at starte med at lave juice. Den blå indikator er tændt; Lav juice i 40 sekunder, og tidsbegrænsningen er aktiveret
	2. Under opladning er den røde indikator tændt; Når opladningen er afsluttet, er den blå indikator tændt.
	1. Hvis beholderen ikke er monteret eller ikke er sat korrekt på, vil den røde og blå indikator blinke skiftevis 4 gange, hvilket indikerer at den ikke virker
	2. Ved opladning virker produktet ikke
	3. Hvis frugt sidder fast i apparatet, vil det stoppe, og den røde indikator blinker 10 gange.
	4. Når batteriet er lavt, eller batteriet er helt afladet, blinker den røde indikator 10 gange.
	5. Hvis beholderen er tom, eller den tilsatte væskestand er lavere end klingehøjden, stopper den automatisk for automatisk

I DRIFT

- Når enheden er på standby: Dobbeltklik på kontakten (C) for at starte motoren. Den blå indikator (B) tændes; Et enkelt klik på kontakten (C) stopper motoren. Den blå indikator (B) slukkes.
- Når enheden er i drift: Et enkelt klik på kontakten (C) stopper motoren. Den blå indikator (B) slukkes, og apparatet går på standby.
- Når enheden er i drift: Motoren stopper automatisk efter 40 sekunder for automatisk beskyttelse. Den blå indikator (B) vil være slukket og går i standby-status.
- Uden indhold: Motoren stopper automatisk efter at have kørt 3 sekunder, blå indikator (B) slukket.
- Overbelastning: Hvis arbejdsstrømmen er for stor, holder motoren op med at fungere, rød indikator (B) blinker 10 gange.

OPLADNING

- I opladningsstatus: Rød indikator (B) er altid tændt, produktet er ikke i drift.
- Når den er fuldt opladet, er den blå indikator (B) altid tændt, og ladekredsløbet er slukket;
- I opladningsstatus: Selvom batteriet er fuldt, men ladekablet ikke er frakoblet (dvs. strømforsyningen er ikke afbrudt), er den blå indikator (B) altid tændt. Produktet er ikke i drift; den blå indikator (B) vil være slukket efter afbrydelse af strømforsyningen, og produktet går på standby.
- Anbefalet fuld opladningstid er 2-3 timer.

MANGEL PÅ STRØM

- Hvis batteribelastningsspændingen er for lav, lyser den røde indikator (B) konstant, hvilket betyder, at der mangler strøm.
- Hvis batteribelastningsspændingen er nok, stopper motoren med at køre, rød indikator (B) tændes i 30 sekunder og slukker derefter.

(HR) UPUTE ZA UPOTREBU
APARAT ZA SMOOTHIE
KATALOŠKI BR.: 871125247355
Model: MBL-1806
USB ULAZ 5V
1500mAh litijska baterija 3.7V, 125W

Hvala vam na kupnji uređaja Alpina 47355.

Ovaj je dokument korisnički priručnik i sadrži sve informacije za ispravnu, učinkovitu i sigurnu upotrebu proizvoda. Ovaj korisnički priručnik namijenjen je krajnjem korisniku. Prije postavljanja ili upotrebe proizvoda pažljivo pročitajte ovaj korisnički priručnik. Uvijek pohranite ove informacije s proizvodom za buduću upotrebu.

UPUTE ZA SIGURNU UPOTREBU

Pri upotrebi električnih uređaja obavezno se pridržavajte sljedećih osnovnih sigurnosnih mjera opreza:

- Ne otvarajte poklopac dok proizvod radi i nikada ne dodirujte rotirajući dio.
- Ako je proizvod tijekom procesa miješanja blokiran hranom i ako se zaglavi, isključite napajanje, uklonite tvrdi predmet i ponovno pokrenite proizvod.
- Nakon otvaranja šalice nemojte koristiti oštre predmete za aktiviranje mikroprekidača i istovremeno pritiskati gumb prekidača. To može uzrokovati ozljede ili kvar stroja!
- Ne dopustite da se bebe i djeca igraju materijalima za pakiranje kao igračkama. Može uzrokovati gušenje!
- Nemojte uranjati ili prskati proizvod u vodu.
- Nemojte sami rastavljati, popravljati ili modificirati proizvod.
- Držite djecu podalje od proizvoda.
- Djeca nisu svjesna ili su u visokoj opasnosti od nepravilne uporabe proizvoda!
- Proizvod nije namijenjen djeci ili osobama s tjelesnim, osjetilnim ili mentalnim oštećenjima ili osobama s nedostatkom iskustva i znanja, osim ako nisu pod nadzorom osobe koja je odgovorna za njihovu sigurnost i usmjerava ih u vezi s upotrebom proizvoda.
- U slučaju nepravilnog rada ili kvara, trebali biste odmah prestati koristiti proizvod i dati ga na provjeru ili popravak kod ovlaštenog trgovca ili službe za korisnike na mreži.
- Ako je USB kabel za punjenje ili utikač oštećen ili je njegova funkcija onemogućena.
- Glavni dio je deformiran, s vidnim oštećenjima ili abnormalnom

toplinom.

- Proizvod nije pod naponom i ima neugodan miris.
- Nemojte raditi s praznom šalicom, nemojte koristiti ako je količina sastojaka manja od visine oštrice. U protivnom, može doći do oštećenja proizvoda.
- Nemojte dodavati sastojke koji premašuju najveći kapacitet naveden na šalici. U suprotnom, može doći do kvara proizvoda.
- Nemojte koristiti ovaj proizvod u bilo koju drugu svrhu osim kako je navedeno u priručniku s uputama. Tvrtka neće biti odgovorna za bilo kakve probleme uzrokovane nepravilnom uporabom proizvoda ili nepoštivanjem uputa.

OPIS PROIZVODA

Namjena

Ovaj proizvod je namijenjen miješanju hrane.

SPECIFIKACIJE PROIZVODA

Veličina proizvoda	80 x 80 x 230 mm
Masa proizvoda	500 grama
Motor	3,7 V istosmjerne struje
Brzina motora	16500 o/min. ± 15 %
Maks. potrošnja energije	125W
Ulaz za punjenje	5V 1A/2A
Nazivni napon	3,7 V
Nazivna struja	17A
Baterija	1500 mAh 3,7 V
Osnovni materijal	PET
Vrijeme punjenja	2-3 sata
Protuklizno dno	Da
Ne sadrži BPA	Da
Oznaka razine soka	Da
Kapacitet posude za sok	300 ml
USB kabel uključuje	Da

GLAVNI DIJELOVI

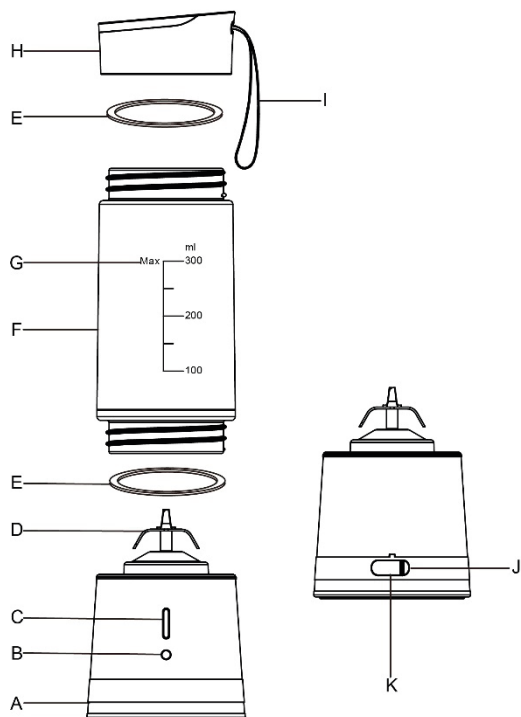

- A. Jedinica motora
- B. Indikator
- C. Prekidač
- D. Lopatica
- E. Brtveni prsten
- F. Šalica
- G. Maksimalna razina
- H. Poklopac
- I. Prijenosno uže
- J. Brtvilo priključka za punjenje
- K. Priključak za punjenje

Idealan omjer miješanja: 100 g voća + 150 g tekućine

OTKLANJANJE POTEŠKOĆA

Problem	Uzrok	Rješenje
Nakon instalacije, crveni i plavi indikator treperi naizmjenice, ne može se pokrenuti stroj.	Šalica i glavni dio možda neće biti zategnuti.	Zategnite šalicu i glavno tijelo u smjeru kazaljke na satu.
Nije moguće pokrenuti, crveni indikator uvijek svijetli.	Manjak napajanja ili nema napajanja.	Napunite na vrijeme.
Automatsko isključivanje za vrijeme upotrebe.	Dodajte premalo hrane ili isključite radi zaštite nakon 40 sekundi rada.	Dodajte tekuću hranu da potopite oštricu i ponovno pokrenite.
Kada se koristi, crveni indikator treperi 10 puta.	Motor je zaključan.	Ponovno pokrenite nakon uklanjanja blokirane hrane
Propuštanje.	Postavljanje brtvenog prstena nije na mjestu.	Ponovno postavite brtveni prsten
Pušenje.	Dugotrajna upotreba, automatska zaštita od pregrijavanja.	Ohladite oko 30-60 minuta i ponovno pokrenite
Nenormalna buka ili vibracija.	<ol style="list-style-type: none"> 1. Dodavanje previše sastojaka 2. Prilikom postavljanja šalice ne dolazi do zatezanja 	<ol style="list-style-type: none"> 3. Prestanite s radom, smanjite količinu sastojaka i ponovno pokrenite. 4. Čvrsto postavite čašicu na glavno tijelo i zategnite.

OPIS PUNJENJA

Koristite USB kabel za punjenje s prilagodnikom, prijenosnim punjačem baterija, računalom ili USB-om automobila.

1. Otvorite brtvu priključka za punjenje (J) na stražnjoj strani jedinice motora (A).
2. Umetnite Type-C sučelje (mali kraj) USB kabela u priključak za punjenje (K) na jedinici motora (A).
3. Priključite drugi kraj USB kabela u prilagodnik ili USB priključak za punjenje prijenosnog punjača baterija ili USB-a računala ili automobila itd.

Napomena: Crveni indikator svijetli za vrijeme punjenja, plavi indikator svijetli kada je punjenje završeno.

Proizvod se ne može pokrenuti tijekom punjenja.

Napomena: Ako indikator ne svijetli, baterija nije napunjena.

ČIŠĆENJE I ODRŽAVANJE

Uvijek očistite proizvod odmah nakon svake uporabe.

1. Uklonite poklopac (H) i spremnik (F) u smjeru suprotnom od kazaljke na satu kada se oštrica potpuno zaustavi prije čišćenja.
2. Obrišite jedinicu motora (A) čistom, vlažnom krpom.
Nikada nemojte uranjati motornu jedinicu (A) u vodu ili bilo koju drugu tekućinu.
3. Uklonite brtveni prsten (E) malim i tupim predmetom.
4. Osim jedinice motora (A), sve odvojive dijelove možete očistiti u vodi: poklopac (H), brtveni prsten (E) i šalicu (F).
5. Nakon čišćenja, vratite brtveni prsten (E) na mjesto jedinice motora (A).
6. Ako proizvod nećete koristiti dulje vrijeme, spremite ga na dobro prozračeno i suho mjesto kako vlaga ne bi utjecala na motor.
7. Ovaj predmet nije prikladan za perilicu posuđa. Samo ručno pranje.

POHRANA

Provjerite jesu li svi dijelovi hladni, čisti i suhi prije pohrane na hladno i suho mjesto.

Nikada nemojte čvrsto omotati USB kabel za punjenje; omotajte ga labavo kako bi se izbjeglo oštećenje.

- Nemojte ništa umetati u procjep. Osobito metalni predmeti kao što su igle ili žice.
- Ne mijenjajte nijedan originalni dio ovog proizvoda drugim dijelovima.
- Nemojte dirati utikač mokrim rukama. Držite utikač kada ga isključujete ili uključujete. Nemojte povlačiti USB kabel za punjenje.

- Ne stavljajte sastojke iznad 50 °C u šalicu. To može dovesti do kvara proizvoda.
- Ne dirajte oštricu. Može uzrokovati ozljede.
- Ne pokrećite proizvod dok se šalica i/ili poklopac pravilno ne ugrade u jedinicu motora.
- Ovaj proizvod nije prikladan za mljevenje mesa i ne može mljeti orahe ili grah itd. To može dovesti do oštećenja proizvoda ili kvara.
- Ovaj proizvod je samo za kućnu i osobnu upotrebu, nemojte ga koristiti u komercijalne svrhe.
- Očistite dijelove svaki put nakon upotrebe. U protivnom može doći do kvara proizvoda.
- Nemojte dopustiti da USB kabel za punjenje dodiruje oštre rubove ili vruće površine.
- Ne stavljajte ovaj proizvod ni na jedan izvor topline.

PRIJE UPOTREBE

Izvadite proizvod iz ambalaže.



- Temeljito očistite brtveni prsten (E), šalicu (F) i poklopac (H) u toploj, sapunastoj vodi i zatim ih osušite.
- Obrišite oštricu (D) i jedinicu motora (A) čistom krpom.

UPOTREBA PROIZVODA

- Motorna jedinica (A) ima ugrađenu litijsku bateriju. Dvaput pritisnite prekidač (C) kako biste provjerili ima li dovoljno snage prije upotrebe, ako nema struje, crveni indikator (B) se uključuje i treperi 4 puta da se isključi.
- Još jednom provjerite je li brtveni prsten (E) pravilno postavljen u poklopac (H) i/ili jedinicu motora (A).
- Ne koristite proizvod za izradu tijesta, mljevenje mesa i sl.
- Ne koristite proizvod za obradu toplih tekućina ili drugih sastojaka iznad 50°C. Proizvod je prikladan samo za miješanje mekog voća/ povrća i hladnih sastojaka.
- Nemojte stavljati motornu jedinicu (A) ili šalicu (F) u mikrovalnu pećnicu.
- Nemojte raditi s praznom šalicom, automatski će se zaustaviti nakon 3 sekunde s plavim indikatorom (B) koji treperi 5 puta.
- Proizvod ima ugrađen sigurnosni sustav pri pokretanju. Šalica (F) mora biti pravilno postavljena u motornu jedinicu (A) prije pokretanja.
- Nemojte previše opteretiti šalicu (F). Ako motor pršti, odmah isključite proizvod i pustite motornu jedinicu (A) da se ohladi najmanje 10 minuta.

- Očistite proizvod prema uputama u "Čišćenje i održavanje".
1. Uхватite šalicu (F) i pričvrstite je na motornu jedinicu (A) okretanjem u smjeru kazaljke na satu.
NAPOMENA: Plavi indikator (B) treperi 5 puta nakon što se šalica (F) učvrsti na mjestu.
 2. Narežite voće i/ili povrće na male komadiće ne veće od 2 cm.
 3. Napunite šalicu (F) pripremljenim sastojcima. Dodajte odgovarajuću vodu za piće ili mlijeko po ukusu. Uvjerite se da sastojci ne prelaze razinu „Max” (G) na šalici (F). Pričvrstite poklopac (H) na šalicu (F) okretanjem u smjeru kazaljke na satu.
 4. Nagnite proizvod prema dolje za 45°, dvaput pritisnite prekidač (C) za početak.
NAPOMENA: Plavi indikator (B) svijetli tijekom procesa miješanja.
 5. Nakon pokretanja, protresite proizvod tijekom miješanja. Svaki ciklus će se automatski zaustaviti nakon 40 sekundi.
NAPOMENA: Plavi indikator (B) treperi 5 puta na kraju. Ako rezultati obrade nisu zadovoljavajući, možete ponovno pokrenuti drugi ciklus.
 6. Otvorite poklopac (H) okretanjem u smjeru suprotnom od kazaljke na satu kako biste uživali u svježem i zdravom napitku.
NAPOMENA: Izvrsno za putovanja, kupovinu i sve vanjske sportove. Donesite proizvod pomoću prijenosnog užeta (I). Samo za pripremu proteinskog napitka, smoothieja, soka ili dječje hrane.

OPIS INDIKATORA

Indikator jedinice motora	
	1. Dva puta kliknite prekidač za početak cijedenja, plavi indikator je uključen; Cijedenje soka traje 40 sekundi i vremensko ograničenje je zaštićeno
	2. Dok se puni, svijetli crveni indikator; Kad je punjenje završeno, svijetli plavi indikator.
	1. Šalica nije postavljena ili nije postavljena na mjesto, crveni i plavi indikator trepere naizmjenično 4 puta što znači da ne radi
	2. Prilikom punjenja proizvod ne radi
	3. Voće je zaglavilo proizvod, zaustavit će se i crveni indikator treperi 10 puta.
	4. Kada je baterija slaba ili je baterija potpuno prazna, crveni indikator treperi 10 puta.
	5. Ako je prazna šalica ili dodana voda niža od visine oštrice, automatski će se zaustaviti radi automatske zaštite nakon rada 3 sekunde, a plavi indikator će biti isključen.

RAD

- U stanju pripravnosti: Dvaput pritisnite prekidač (C) da pokrenete motor, plavi indikator (B) uključen;
Jednom pritisnite prekidač (C), motor će prestati raditi i plavi indikator (B) će se ugasiti.
- U radnom statusu: Jednim klikom na prekidač (C), motor prestaje raditi, plavi indikator (B) se gasi i uređaj ulazi u stanje pripravnosti.
- U radnom statusu: Motor će automatski prestati raditi nakon 40 sekundi radi automatske zaštite. Plavi indikator (B) će biti isključen i ulazi u stanje pripravnosti.
- Bez opterećenja: Motor se automatski zaustavlja nakon 3 sekunde rada, plavi indikator (B) isključen.
- Preopterećenje: Ako je radna struja prevelika, motor prestaje raditi, crveni indikator (B) treperi 10 puta.

PUNJENJE

- U statusu punjenja: Crveni indikator (B) je uvijek uključen, proizvod ne radi.
- Kada je potpuno napunjen, plavi indikator (B) je uvijek uključen i krug punjenja je isključen;
- U statusu punjenja: iako je baterija puna, ali kabel za punjenje nije isključen (tj. napajanje nije prekinuto), plavi indikator (B) je uvijek uključen, proizvod ne radi; plavi indikator (B) će se ugasiti nakon prekida napajanja, a proizvod ulazi u stanje pripravnosti.
- Preporučeno vrijeme punjenja je 2-3 sata.

MANJAK NAPAJANJA

- Ako je napon opterećenja baterije previše nizak, crveni indikator (B) je uvijek uključen, što znači manjak napajanja.
- Ako je napon opterećenja baterije dovoljan, motor prestaje s radom, crveni indikator (B) svijetli 30 sekundi, a zatim se gasi.

(PL) INSTRUKCJA OBSŁUGI

MIKSER DO PRZYGOTOWYWANIA SMOOTHIE

NR ARTYKUŁU: 871125247355

Model: MBL-1806

WEJŚCIE USB 5V

Akumulator litowy 1500 mAh 3,7 V, 125 W

Dziękujemy za zakup naszego produktu Alpina 47355.

Niniejszy dokument jest instrukcją obsługi i zawiera wszystkie informacje dotyczące prawidłowego, wydajnego i bezpiecznego użytkowania produktu. Ta instrukcja obsługi jest skierowana do użytkownika końcowego. Należy uważnie przeczytać instrukcję przed zainstalowaniem lub pierwszym użyciem produktu. Informacje te należy zawsze przechowywać razem z produktem, aby móc z nich skorzystać w przyszłości.

INSTRUKCJE DOTYCZĄCE BEZPIECZNEGO UŻYTKOWANIA

Podczas korzystania z urządzenia elektrycznego należy przestrzegać poniższych podstawowych środków ostrożności:

- Nie otwieraj pokrywy podczas pracy urządzenia i pod żadnym pozorem nie dotykaj obracającej się części.
- Jeśli w trakcie miksowania produkt zatka się jedzeniem, należy wyłączyć zasilanie, usunąć twardy przedmiot i ponownie uruchomić produkt.
- Po otwarciu kielicha nie należy używać ostrych przedmiotów do uruchamiania mikrowyłącznika i jednocześnie naciskać przycisku przełącznika. Może to spowodować obrażenia ciała lub awarię maszyny!
- Nie należy pozwalać niemowlętom i dzieciom bawić się materiałami opakowaniowymi. Może to spowodować uduszenie!
- Nie zanurzać ani nie rozpylać produktu w wodzie.
- Nie rozmontowuj, nie naprawiaj ani nie modyfikuj produktu samodzielnie.
- Należy trzymać dzieci z dala od produktu.
- Dzieci nie są świadome ryzyka oraz są narażone na duże ryzyko związane z niewłaściwym użyciem produktu!
- Produkt nie jest przeznaczony do użytku przez dzieci lub osoby z niepełnosprawnością fizyczną, sensoryczną lub umysłową, a także osoby nieposiadające odpowiedniego doświadczenia lub wiedzy, chyba że osoba odpowiedzialna za ich bezpieczeństwo nadzoruje je i kieruje nimi w zakresie korzystania z produktu.
- W przypadku stwierdzenia nieprawidłowości działania lub

usterki należy natychmiast zaprzestać korzystania z produktu i skontaktować się z autoryzowanym sprzedawcą lub internetowym działem obsługi klienta w celu sprawdzenia lub naprawy urządzenia.

- Gdy kabel ładowania USB lub wtyczka są uszkodzone lub nie działają.
- Obudowa jest zdeformowana, z widocznymi uszkodzeniami lub nietypowo się nagrzewa.
- Produkt nie jest zasilany i ma nieprzyjemny zapach.
- Nie używaj urządzenia z pustym kielichem, ani gdy poziom składników jest poniżej wysokości ostrza. W przeciwnym razie może dojść do uszkodzenia produktu.
- Nie dodawaj składników w ilości przekraczającej maksymalną pojemność podaną na kielichu. W przeciwnym razie może dojść do nieprawidłowego działania produktu.
- Nie należy używać tego produktu do celów innych niż wskazane w instrukcji obsługi. Firma nie ponosi odpowiedzialności za jakiegokolwiek problemy będące wynikiem niewłaściwego użytkowania produktu lub nieprzestrzegania instrukcji.

OPIS PRODUKTU

Przeznaczenie

Ten produkt jest przeznaczony do miksowania żywności.

DANE TECHNICZNE PRODUKTU

Wymiary produktu	80 x 80 x 230 mm
Waga produktu	500 gramów
Silnik	Prąd stały 3,7 V
Prędkość silnika	16 500 obr./min \pm 15%
Maks. zużycie energii	125 W
Wejście ładowania	5V 1A/2A
Napięcie znamionowe	3,7 V
Prąd znamionowy	17A
Akumulator	1500 mAh 3,7 V
Główny materiał	PET
Czas ładowania	2-3 godziny
Spód antypoślizgowy	Tak
Bez BPA	Tak
Wskaźnik poziomu soku	Tak
Pojemność dzbanka na sok	300 ml
Dołączony kabel USB	Tak

GLÓWNE CZĘŚCI

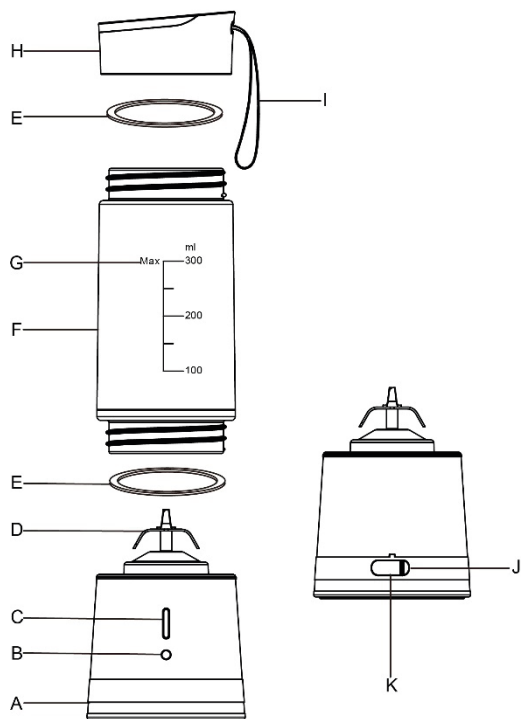

- A. Jednostka silnikowa
- B. Wskaźnik
- C. Przełącznik
- D. Ostrze
- E. Pierścień uszczelniający
- F. Kielich
- G. Maksymalny poziom
- H. Pokrywa
- I. Sznurek do przenoszenia
- J. Uszczelka portu ładowania
- K. Port ładowania

Idealny stosunek mieszania: 100 gramów miękkich owoców + 150 gramów płynu

ROZWIĄZYWANIE PROBLEMÓW

Problem	Przyczyna	Rozwiązanie
Po zmontowaniu urządzenia czerwony i niebieski wskaźnik migają naprzemiennie, nie można uruchomić urządzenia.	Kielich i korpus główny mogą nie być dokręcone.	Dokręć kielich i korpus główny zgodnie z ruchem wskazówek zegara.
Nie można uruchomić, czerwony wskaźnik jest stale włączony.	Niedostateczny poziom energii lub brak zasilania.	Naładuj w odpowiednim czasie.
Automatyczne wyłączenie podczas użytkowania.	Dodano zbyt mało jedzenia lub wyłączenie urządzenia w celu ochrony po 40 sekundach działania.	Dodaj płynu do jedzenia, aby zanurzyć ostrze, i uruchom ponownie.
Podczas użytkowania czerwony wskaźnik miga 10 razy.	Silnik zablokowany.	Uruchom ponownie po usunięciu kawałka jedzenia blokującego produkt.
Nieszczelność.	Pierścień uszczelniający nie jest prawidłowo zamontowany na miejscu.	Zamontuj ponownie pierścień uszczelniający.
Dym.	Ciągłe użytkowanie przez długi czas, automatyczne zabezpieczenie przed przegrzaniem.	Pozwól urządzeniu ostygnąć przez około 30–60 minut i uruchom ponownie.
Nietypowy hałas lub wibracje.	<ol style="list-style-type: none"> 1. Dodano zbyt dużo składników. 2. Kielich zamontowany bez odpowiedniego dokręcenia. 	<ol style="list-style-type: none"> 3. Przerwij pracę, zmniejsz ilość składników i uruchom ponownie. 4. Mocno zamontuj kielich na głównym korpusie i dokręć.

OPIS ŁADOWANIA

Do ładowania użyj kabla USB podłączonego do zasilacza, powerbanku, komputera lub gniazda USB w samochodzie.

1. Otwórz uszczelkę portu ładowania (J) z tyłu jednostki silnikowej (A).
2. Włóż interfejs typu C (mniejszy koniec) kabla USB do portu ładowania (K) w jednostce silnikowej (A).
3. Podłącz drugi koniec kabla USB do zasilacza lub portu ładowania USB w powerbanku, komputerze, samochodzie itp.

Uwaga: Czerwony wskaźnik świeci się podczas ładowania, niebieski wskaźnik świeci się, gdy ładowanie jest zakończone.

Produktu nie można uruchomić podczas ładowania.

Uwaga: Jeżeli wskaźnik nie zaświeci się, akumulator nie jest naładowany.

CZYSZCZENIE I KONSERWACJA

Zawsze czyść produkt natychmiast po każdym użyciu.

1. Przed czyszczeniem zdejmij pokrywę (H) i kielich (F), obracając w kierunku przeciwnym do ruchu wskazówek zegara, gdy ostrze całkowicie przestanie się obracać.
2. Wytrzyj jednostkę silnikową (A) czystą, wilgotną szmatką. Nigdy nie zanurzaj jednostki silnikowej (A) w wodzie ani innym płynie.
3. Zdejmij pierścień uszczelniający (E) za pomocą małego i tępego narzędzia.
4. Z wyjątkiem jednostki silnikowej (A) wszystkie zdejmowane części można czyścić w wodzie: pokrywę (H), pierścień uszczelniający (E) i kielich (F).
5. Po wyczyszczeniu należy umieścić pierścień uszczelniający (E) z powrotem na miejscu w jednostce silnikowej (A).
6. Jeśli produkt nie będzie używany przez dłuższy czas, należy przechowywać go w dobrze wentylowanym, suchym miejscu, aby zapobiec wpływowi wilgoci na silnik.
7. Ten przedmiot nie nadaje się do zmywarki. Tylko mycie ręczne.

PRZECHOWYWANIE

Przed schowaniem w chłodnym, suchym miejscu sprawdź, czy wszystkie części są chłodne, czyste i suche.

Nigdy nie owijaj kabla USB do ładowania ciasno; owijaj go luźno, aby uniknąć uszkodzenia.

- Nie wkładaj niczego w szczelinę. Szczególnie przedmioty metalowe, takie jak igły i druty.

- Nie wolno zastępować żadnej oryginalnej części tego produktu innymi częściami.
- Nie dotykaj wtyczki mokrymi rękami. Przy odłączaniu i podłączaniu urządzenia należy trzymać wtyczkę. Nie należy ciągnąć za kabel ładujący USB.
- Nie umieszczaj w kielichu składników o temperaturze powyżej 50°C. Może to spowodować nieprawidłowe działanie produktu.
- Nie dotykaj ostrza. Może to spowodować obrażenia.
- Nie uruchamiaj produktu, dopóki kielich i/lub pokrywa nie zostaną prawidłowo zamontowane na jednostce silnikowej.
- Produkt nie nadaje się do mielenia mięsa i nie można nim mielić orzechów, fasoli itp. Może to spowodować uszkodzenie produktu lub jego nieprawidłowe działanie.
- Produkt jest przeznaczony wyłącznie do użytku domowego i osobistego. Nie należy używać go w celach komercyjnych.
- Wyczyść części po każdym użyciu. W przeciwnym razie może dojść do nieprawidłowego działania produktu.
- Nie dopuszczaj do kontaktu kabla USB z ostrymi krawędziami lub gorącymi powierzchniami.
- Nie umieszczaj produktu na żadnym źródle ciepła.

PRZED UŻYCIEM

Wyjmij produkt z opakowania.

- Dokładnie wyczyść pierścień uszczelniający (E), kielich (F) i pokrywę (H) w ciepłej wodzie z mydłem, a następnie wytrzyj je do sucha.
- Wytrzyj ostrze (D) i jednostkę silnika (A) czystą ściereczką.



KORZYSTANIE Z PRODUKTU

- Jednostka silnikowa (A) ma wbudowany akumulator litowy. Przed użyciem dwukrotnie naciśnij przełącznik (C), aby sprawdzić, czy urządzenie ma wystarczającą ilość energii. W przypadku braku energii czerwony wskaźnik (B) włączy się i zamiga 4 razy, po czym się wyłączy.
- Sprawdź dokładnie, czy pierścień uszczelniający (E) jest prawidłowo zamontowany w pokrywie (H) i/lub jednostce silnikowej (A).
- Nie stosować produktu do wyrabiania ciasta, mielenia mięsa, itp.
- Nie należy używać produktu do przetwarzania ciepłych płynów lub innych składników o temperaturze powyżej 50°C. Produkt nadaje się wyłącznie do miksowania miękkich owoców/warzyw i zimnych składników.

- Nie umieszczaj jednostki silnikowej (A) ani kielicha (F) w kuchence mikrofalowej.
- Nie używaj urządzenia z pustym kielichem. Urządzenie zatrzyma się automatycznie po 3 sekundach, a niebieski wskaźnik (B) zamiga 5 razy.
- Produkt posiada wbudowany system bezpieczeństwa przy uruchomieniu. Przed rozpoczęciem pracy należy prawidłowo umieścić kielich (F) na jednostce silnikowej (A).
- Nie przeciążaj kielicha (F). Jeśli silnik zacznie pracować nierówno, natychmiast wyłącz urządzenie i odczekaj co najmniej 10 minut, aż jednostka silnikowa (A) ostygnie.
- Wyczyść produkt zgodnie z instrukcjami podanymi w rozdziale „Czyszczenie i konserwacja”.

1. Chwyć kielich (F) i zamocuj go na jednostce silnikowej (A), obracając go zgodnie z ruchem wskazówek zegara.
UWAGA: Niebieski wskaźnik (B) zamiga 5 razy po umieszczeniu kielicha (F) na miejscu.
2. Pokrój owoce i/lub warzywa na małe kawałki, nie większe niż 2 cm.
3. Napełnij kielich (F) przygotowanymi składnikami. Dodaj odpowiednią ilość wody pitnej lub mleka do smaku. Upewnij się, że ilość składników nie przekracza poziomu „Max” (G) oznaczonego na kielichu (F). Zamocuj pokrywę (H) na kielichu (F), obracając ją zgodnie z ruchem wskazówek zegara.
4. Pochyl produkt o 45° i naciśnij dwukrotnie przełącznik (C), aby rozpocząć.
UWAGA: W trakcie mieszania zapala się niebieski wskaźnik (B).
5. Po uruchomieniu należy potrząsać produktem podczas mieszania. Każdy cykl zostanie automatycznie zatrzymany po 40 sekundach.
UWAGA: Na koniec niebieski wskaźnik (B) zamiga 5 razy. Jeśli wyniki mieszania nie są satysfakcjonujące, możesz uruchomić urządzenie ponownie na kolejny cykl.
6. Otwórz pokrywkę (H), obracając ją w kierunku przeciwnym do ruchu wskazówek zegara, aby cieszyć się świeżym i zdrowym napojem.
UWAGA: Doskonałe na podróże, zakupy i do uprawiania wszelkich sportów na świeżym powietrzu. Można przenosić produkt za pomocą sznurka do przenoszenia (I).
Wyłącznie do przygotowywania koktajli proteinowych, smoothie, soków lub jedzenia dla niemowląt.

OPIS WSKAŹNIKA

Wskaźnik jednostki silnikowej	
	1. Naciśnij dwukrotnie przełącznik, aby rozpocząć wyciskanie soku, niebieski wskaźnik zaświeci się. Wyciskanie soku trwa 40 sekund, a urządzenie jest chronione limitem czasu.
	2. Podczas ładowania świeci się czerwony wskaźnik; Po zakończeniu ładowania świeci się niebieski wskaźnik.
	1. Jeśli kielich nie jest zainstalowany lub kielich nie jest prawidłowo zainstalowany na swoim miejscu, czerwony i niebieski wskaźnik migają naprzemiennie 4 razy, co oznacza, że urządzenie nie działa.
	2. Podczas ładowania produkt nie działa
	3. Jeśli owoc zablokuje urządzenie, proces zostanie zatrzymany, a czerwony wskaźnik zamiga 10 razy.
	4. Gdy poziom naładowania akumulatora jest niski lub akumulator jest całkowicie rozładowany, czerwony wskaźnik miga 10 razy.
	5. Jeśli kielich jest pusty lub poziom dodanej wody jest niższy niż wysokość ostrzy, urządzenie zatrzyma się automatycznie w celu ochrony po 3 sekundach, a niebieski wskaźnik zgaśnie.

DZIAŁANIE

- W stanie gotowości: Naciśnij dwukrotnie przełącznik (C), aby uruchomić silnik, niebieski wskaźnik (B) zaświeci się; Pojedyncze naciśnięcie przełącznika (C) spowoduje zatrzymanie silnika, a niebieski wskaźnik (B) zgaśnie.
- Podczas działania: Pojedyncze naciśnięcie przełącznika (C) powoduje zatrzymanie silnika, niebieski wskaźnik (B) zgaśnie a urządzenie przejdzie w tryb gotowości.
- Podczas działania: Silnik automatycznie zatrzyma się po 40 sekundach w celu ochrony. Niebieski wskaźnik (B) zgaśnie a urządzenie przejdzie w tryb gotowości.
- Bez obciążenia: Silnik zatrzymuje się automatycznie po 3 sekundach, niebieski wskaźnik (B) gaśnie.
- Przeciążenie: Jeżeli prąd roboczy jest zbyt duży, silnik przestaje pracować, a czerwony wskaźnik (B) miga 10 razy.

ŁADOWANIE

- W stanie ładowania: Czerwony wskaźnik (B) świeci się stale, produkt nie działa.
- Po całkowitym naładowaniu niebieski wskaźnik (B) świeci bez przerwy, a obwód ładowania jest wyłączony.
- W stanie ładowania: Gdy akumulator jest całkowicie naładowany, ale kabel ładowania nie jest odłączony (tj. zasilanie nie jest odłączone), niebieski wskaźnik (B) świeci się stale, a produkt nie działa; niebieski wskaźnik (B) zgaśnie po odcięciu zasilania, a produkt przejdzie w tryb gotowości.
- Zalecany czas pełnego ładowania wynosi 2–3 godziny.

BRAK MOCY

- Jeżeli napięcie akumulatora jest zbyt niskie, czerwony wskaźnik (B) świeci się stale, co oznacza brak energii.
- Jeżeli napięcie akumulatora jest wystarczające, silnik przestaje pracować, czerwony wskaźnik (B) świeci się przez 30 sekund, a następnie gaśnie.

(EL) ΕΓΧΕΙΡΙΔΙΟ ΟΔΗΓΙΩΝ
SMOOTHIE MAKER
ΑΡ. ΣΤΟΙΧΕΙΟΥ: 871125247355

Μοντέλο: MBL-1806

ΕΙΣΟΔΟΣ USB 5V

Μπαταρία λιθίου 1500mAh 3,7V, 125W

Σας ευχαριστούμε που αγοράσατε το Alpina 47355.

Αυτό το έγγραφο είναι το εγχειρίδιο χρήσης και περιέχει όλες τις πληροφορίες για τη σωστή, αποτελεσματική και ασφαλή χρήση του προϊόντος. Αυτό το εγχειρίδιο χρήστη απευθύνεται στον τελικό χρήστη. Διαβάστε προσεκτικά αυτό το εγχειρίδιο χρήσης πριν εγκαταστήσετε ή χρησιμοποιήσετε το προϊόν. Να αποθηκεύετε πάντα αυτές τις πληροφορίες μαζί με το προϊόν για χρήση στο μέλλον.

ΟΔΗΓΙΕΣ ΑΣΦΑΛΟΥΣ ΧΡΗΣΗΣ

Κατά τη χρήση της ηλεκτρικής συσκευής, πρέπει να τηρούνται οι παρακάτω βασικές προφυλάξεις ασφαλείας:

- Μην ανοίγετε το καπάκι ενώ η συσκευή λειτουργεί και μην αγγίζετε ποτέ το περιστρεφόμενο μέρος.
- Όταν σταματήσει η διαδικασία ανάμειξης λόγω σκληρών υλικών, βγάλτε τη συσκευή από το ρεύμα, αφαιρέστε το σκληρό υλικό και επανεκκινήστε τη συσκευή.
- Αφού ανοίξετε το δοχείο, μην χρησιμοποιείτε αιχμηρά αντικείμενα για να ενεργοποιήσετε τον μικροδιακόπτη και μην πατάτε το κουμπί διακόπτη ταυτόχρονα. Μπορεί να προκαλέσει τραυματισμό ή δυσλειτουργία του μηχανήματος!
- Μην αφήνετε τα μωρά και τα παιδιά να παίζουν με τα υλικά συσκευασίας ως παιχνίδια. Μπορεί να προκαλέσει ασφυξία!
- Μην βυθίζετε ή ψεκάζετε το προϊόν σε νερό.
- Μην αποσυναρμολογείτε, επισκευάζετε ή τροποποιείτε μόνοι σας το προϊόν.
- Φροντίστε να κρατάτε τα παιδιά μακριά από το προϊόν.
- Τα παιδιά δεν είναι σε θέση να γνωρίζουν και διατρέχουν υψηλό κίνδυνο λόγω κακής χρήσης του προϊόντος!
- Το προϊόν δεν προορίζεται για χρήση από παιδιά ή άτομα με σωματικές, αισθητηριακές ή διανοητικές αναπηρίες ή με έλλειψη εμπειρίας και γνώσης, εκτός εάν υπάρχει άτομο υπεύθυνο για την ασφάλειά τους που τα επιβλέπει και τα καθοδηγεί σε σχέση με τη χρήση του προϊόντος.
- Σε περίπτωση ανωμαλίας ή δυσλειτουργίας, σταματήστε αμέσως να χρησιμοποιείτε το προϊόν και ελέγξτε ή επισκευάστε το σε

έναν εξουσιοδοτημένο αντιπρόσωπο ή επικοινωνήστε με την ηλεκτρονική εξυπηρέτηση πελατών.

- Όταν το καλώδιο φόρτισης USB ή το βύσμα είναι κατεστραμμένο ή δε λειτουργεί.
- Το κύριο μέρος της συσκευής είναι παραμορφωμένο, με εμφανείς βλάβες ή ασυνήθιστη θερμότητα.
- Το προϊόν δεν είναι ενεργοποιημένο και εκπέμπει μια δυσάρεστη μυρωδιά.
- Μην θέτετε σε λειτουργία με άδειο δοχείο, μην το χρησιμοποιείτε όταν τα υλικά είναι πιο κάτω από το ύψος της λεπίδας. Σε διαφορετική περίπτωση, μπορεί να προκληθεί ζημιά στο προϊόν.
- Μην προσθέτετε υλικά που υπερβαίνουν τη μέγιστη χωρητικότητα που αναγράφεται στο δοχείο. Διαφορετικά, ενδέχεται να προκληθεί δυσλειτουργία του προϊόντος.
- Μη χρησιμοποιείτε αυτό το προϊόν για οποιονδήποτε άλλο σκοπό εκτός από αυτόν που υποδεικνύεται στο εγχειρίδιο οδηγιών. Η εταιρεία δεν φέρει καμία ευθύνη για τυχόν προβλήματα που προκαλούνται από ακατάλληλη χρήση του προϊόντος ή μη τήρηση των οδηγιών.

ΠΕΡΙΓΡΑΦΗ ΠΡΟΪΟΝΤΟΣ

Προβλεπόμενη χρήση

Αυτό το προϊόν προορίζεται για μίξη τροφίμων.

ΠΡΟΔΙΑΓΡΑΦΕΣ ΠΡΟΪΟΝΤΟΣ

Μέγεθος προϊόντος	80 x 80 x 230 mm
Βάρος προϊόντος	500 γραμμάρια
Μοτέρ	DC 3,7V
Ταχύτητα μοτέρ	16500 σ.α.λ.± 15%
Μέγ. κατανάλωση ρεύματος	125W
Είσοδος φόρτισης	5V 1A/2A
Ονομαστική τάση	3,7V
Ονομαστικό ρεύμα	17A
Μπαταρία	1500mAh 3,7V
Κύριο υλικό	PET
Χρόνος φόρτισης	2-3 ώρες
Αντιολισθητικό πάτο	Ναι
Χωρίς BPA	Ναι
Ένδειξη στάθμης χυμού	Ναι
Χωρητικότητα κανάτας χυμών	300 ml
Συμπεριλαμβάνεται καλώδιο USB	Ναι

ΚΥΡΙΑ ΜΕΡΗ

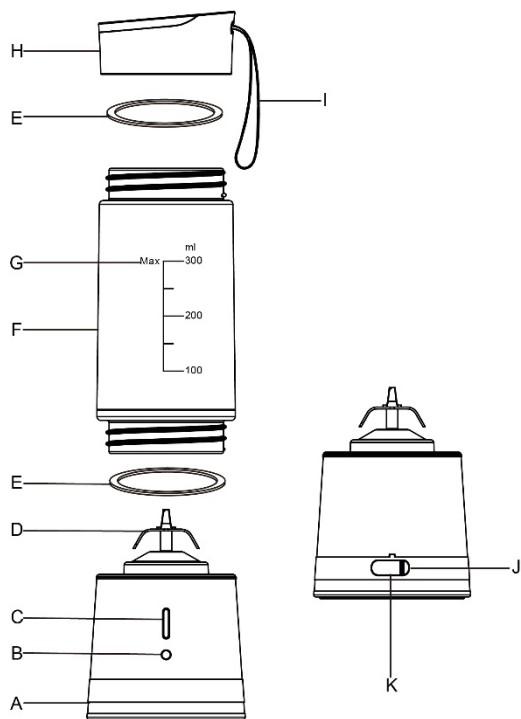

- A. Μονάδα μοτέρ
- B. Δείκτης
- C. Διακόπτης
- D. Λεπίδα
- E. Στεγανοποιητικός δακτύλιος
- F. Δοχείο
- G. Μέγιστο επίπεδο
- H. Καπάκι
- I. Ιμάντας μεταφοράς
- J. Στεγανοποιητικό της θύρας φόρτισης
- K. Θύρα φόρτισης

Η ιδανική αναλογία ανάμειξης: 100 γραμμάρια μαλακών φρούτων + 150 γραμμάρια υγρών

ΑΝΤΙΜΕΤΩΠΙΣΗ ΠΡΟΒΛΗΜΑΤΩΝ

Πρόβλημα	Αιτία	Λύση
Μετά την εγκατάσταση, η κόκκινη και η μπλε ένδειξη αναβοσβήνουν εναλλάξ, το μηχάνημα δεν ξεκινά.	Το δοχείο και το κύριο μέρος της συσκευής ενδέχεται να μην είναι σφιγμένα.	Σφίξτε το κύπελλο και το κύριο σώμα δεξιόστροφα.
Δεν είναι δυνατή η εκκίνηση, η κόκκινη ένδειξη είναι πάντα αναμμένη.	Έλλειψη ενέργειας ή καθόλου ενέργεια.	Φορτίστε έγκαιρα.
Αυτόματη απενεργοποίηση όταν χρησιμοποιείται.	Προσθέστε λίγα υλικά επιπλέον ή απενεργοποιήστε για προστασία της συσκευής μετά από λειτουργία 40 δευτερολέπτων.	Προσθέστε υγρά υλικά για να καλύψετε τη λεπίδα και ξεκινήστε ξανά.
Όταν είναι σε χρήση, η κόκκινη ένδειξη αναβοσβήνει 10 φορές.	Μοτέρ κολλημένο.	Επανεκκινήστε αφού πρώτα αφαιρέσετε τα υλικά που προκαλούν το κόλλημα
Διαρροή.	Η εγκατάσταση του στεγανοποιητικού δακτυλίου δεν έχει γίνει σωστά.	Εγκαταστήστε ξανά τον στεγανοποιητικό δακτύλιο
Εκπομπή καπνού.	Συνεχής χρήση για μεγάλο χρονικό διάστημα, αυτόματη προστασία υπερθέρμανσης.	Αφήστε το προϊόν να κρυώσει για περίπου 30-60 λεπτά και ξεκινήστε ξανά
Μη φυσιολογικός θόρυβος ή δόνηση.	<ol style="list-style-type: none"> 1. Έχετε προσθέσει πάρα πολλά υλικά 2. Η εγκατάσταση του δοχείου δεν είναι σφιχτή 	<ol style="list-style-type: none"> 3. Σταματήστε τη λειτουργία, μειώστε την ποσότητα των υλικών και ξεκινήστε ξανά. 4. Τοποθετήστε σταθερά το δοχείο στο κύριο μέρος της συσκευής και σφίξτε.

ΠΕΡΙΓΡΑΦΗ ΦΟΡΤΙΣΗΣ

Χρησιμοποιήστε το καλώδιο USB για να φορτίσετε με τον προσαρμογέα ή το power bank ή τον υπολογιστή ή το USB αυτοκινήτου.

1. Ανοίξτε το στεγανοποιητικό της θύρας φόρτισης (J) στο πίσω μέρος της μονάδας μοτέρ (A).
2. Εισαγάγετε τη διεπαφή Type-C (μικρό άκρο) του καλωδίου USB στη θύρα φόρτισης (K) της μονάδας μοτέρ (A).
3. Συνδέστε το άλλο άκρο του καλωδίου USB στον προσαρμογέα ή στη θύρα φόρτισης USB του power bank ή USB υπολογιστή ή αυτοκινήτου κ.λπ.

Σημείωση: Η κόκκινη ένδειξη είναι αναμμένη για φόρτιση, η μπλε ένδειξη ανάβει όταν ολοκληρωθεί η φόρτιση.

Το προϊόν δεν μπορεί να ξεκινήσει κατά τη φόρτιση.

Σημείωση: Εάν η ένδειξη δεν ανάβει, η μπαταρία δεν είναι φορτισμένη.

ΚΑΘΑΡΙΣΜΟΣ ΚΑΙ ΣΥΝΤΗΡΗΣΗ

Να καθαρίζετε πάντα το προϊόν αμέσως μετά από κάθε χρήση.

1. Αποσυναρμολογήστε το καπάκι (H) και το δοχείο (F) αριστερόστροφα όταν η λεπίδα σταματήσει εντελώς να λειτουργεί πριν τον καθαρισμό.
2. Σκουπίστε τη μονάδα μοτέρ (A) με ένα καθαρό και υγρό πανί. Ποτέ μην βυθίζετε τη μονάδα μοτέρ (A) σε νερό ή οποιοδήποτε άλλο υγρό.
3. Αφαιρέστε τον στεγανοποιητικό δακτύλιο (E) με κάτι μικρό και αμβλύ.
4. Εκτός από τη μονάδα μοτέρ (A), μπορείτε να καθαρίσετε όλα τα αποσπώμενα μέρη με νερό: το καπάκι (H), το στεγανοποιητικό δακτύλιο (E) και το κύπελλο (F).
5. Μετά τον καθαρισμό, τοποθετήστε ξανά το στεγανοποιητικό δακτύλιο (E) στη θέση της μονάδας μοτέρ (A).
6. Όταν δεν χρησιμοποιείτε το προϊόν για μεγάλο χρονικό διάστημα, φυλάξτε το σε καλά αεριζόμενο, στεγνό μέρος για να αποφύγετε την επίδραση υγρασίας στο μοτέρ.
7. Αυτό το αντικείμενο δεν είναι κατάλληλο για πλυντήριο πιάτων. Μόνο πλύσιμο στο χέρι.

ΑΠΟΘΗΚΕΥΣΗ

Ελέγξτε εάν όλα τα εξαρτήματα είναι κρύα, καθαρά και στεγνά πριν τα αποθηκεύσετε σε δροσερό και ξηρό μέρος.

Μην τυλίγετε ποτέ σφιχτά το καλώδιο φόρτισης USB. τυλίξτε το χαλαρά για να μην προκαλέσετε ζημιά.

- Μην εισάγετε τίποτα στο κενό. Ειδικά μεταλλικά αντικείμενα όπως

βελόνες ή σύρματα.

- Μην αντικαθιστάτε κανένα γνήσιο μέρος αυτού του προϊόντος με άλλα μέρη.
- Μην αγγίζετε το βύσμα με βρεγμένα χέρια. Κρατήστε το βύσμα όταν το αποσυνδέετε ή το συνδέετε. Μην τραβάτε το καλώδιο φόρτισης USB.
- Μην τοποθετείτε υλικά που έχουν θερμοκρασία πάνω από 50°C στο δοχείο. Μπορεί να οδηγήσει σε δυσλειτουργία του προϊόντος.
- Μην αγγίζετε τη λεπίδα. Μπορεί να προκαλέσει τραυματισμό.
- Μην ενεργοποιήσετε το προϊόν έως ότου το δοχείο ή/και το καπάκι τοποθετηθούν σωστά στη μονάδα μοτέρ.
- Αυτό το προϊόν δεν είναι κατάλληλο για δημιουργία κιμά και δεν μπορεί να αλέθει ξηρούς καρπούς ή φασόλια κ.λπ. Μπορεί να προκληθεί ζημιά στο προϊόν ή δυσλειτουργία.
- Αυτό το προϊόν προορίζεται μόνο για οικιακή και προσωπική χρήση, μην το χρησιμοποιείτε σε επαγγελματικό περιβάλλον.
- Καθαρίζετε τα μέρη κάθε φορά μετά τη χρήση. Διαφορετικά, ενδέχεται να προκληθεί δυσλειτουργία του προϊόντος.
- Μην αφήνετε το καλώδιο φόρτισης USB να αγγίζει αιχμηρές άκρες ή καυτές επιφάνειες.
- Μην τοποθετείτε αυτό το προϊόν σε καμία πηγή θερμότητας.

ΠΡΙΝ ΤΗ ΧΡΗΣΗ:

Αφαιρέστε το προϊόν από τη συσκευασία.

- Καθαρίστε σχολαστικά τον στεγανοποιητικό δακτύλιο (E), το φλιτζάνι (F) και το καπάκι (H) σε ζεστό, σαπουνόνερο και στη συνέχεια σκουπίστε τα.
- Σκουπίστε τη λεπίδα (D) και τη μονάδα μοτέρ (A) με ένα καθαρό πανί.



ΧΡΗΣΗ ΤΟΥ ΠΡΟΪΟΝΤΟΣ

- Η μονάδα μοτέρ (A) διαθέτει ενσωματωμένη μπαταρία λιθίου. Κάντε διπλό κλικ στον διακόπτη (C) για να ελέγξετε αν έχει αρκετή ισχύ πριν τη χρήση, εάν δεν υπάρχει αρκετή ενέργεια, η κόκκινη ένδειξη (B) ανάβει και αναβοσβήνει 4 φορές πριν σβήσει.
- Ελέγξτε σχολαστικά εάν ο δακτύλιος στεγανοποίησης (E) είναι σωστά τοποθετημένος στο καπάκι (H) ή/και στη μονάδα μοτέρ (A).
- Μην χρησιμοποιείτε το προϊόν για παρασκευή ζύμης, για άλεσμα κρέατος κ.λπ.
- Μη χρησιμοποιείτε το προϊόν για την επεξεργασία ζεστών υγρών ή άλλων υλικών με θερμοκρασία άνω των 50°C. Το προϊόν είναι κατάλληλο μόνο για την ανάμειξη μαλακών φρούτων/λαχανικών και κρύνων συστατικών.

- Μην βάζετε τη μονάδα μοτέρ (A) ή το δοχείο (F) σε φούρνο μικροκυμάτων.
 - Μην ενεργοποιείτε με άδειο δοχείο, θα σταματήσει αυτόματα μετά από 3 δευτερόλεπτα με την μπλε ένδειξη (B) να αναβοσβήνει 5 φορές.
 - Το προϊόν διαθέτει ενσωματωμένο σύστημα ασφαλείας κατά την εκκίνηση. Το δοχείο (F) πρέπει να τοποθετηθεί σωστά στη μονάδα μοτέρ (A) πριν από την εκκίνηση.
 - Μην υπερφορτώνετε το δοχείο (F). Εάν το μοτέρ παρουσιάζει δυσλειτουργία, απενεργοποιήστε αμέσως το προϊόν και αφήστε τη μονάδα μοτέρ (A) να κρυώσει για τουλάχιστον 10 λεπτά.
 - Καθαρίστε το προϊόν σύμφωνα με τις οδηγίες στην ενότητα "Καθαρισμός και συντήρηση".
1. Πιάστε το δοχείο (F) και στερεώστε το στη μονάδα μοτέρ (A) περιστρέφοντας το δεξιόστροφα.
ΣΗΜΕΙΩΣΗ: Η μπλε ένδειξη (B) αναβοσβήνει 5 φορές μόλις το κύπελλο (F) στερεωθεί στη θέση του.
 2. Κόψτε φρούτα ή/και λαχανικά σε μικρά κομμάτια όχι μεγαλύτερα από 2 εκ.
 3. Γεμίστε το δοχείο (F) με προετοιμασμένα υλικά. Προσθέστε αρκετό πόσιμο νερό ή γάλα για γεύση. Βεβαιωθείτε ότι τα υλικά δεν υπερβαίνουν το επίπεδο "Max" (G) στο δοχείο (F). Στερεώστε το καπάκι (H) στο δοχείο (F) περιστρέφοντάς το δεξιόστροφα.
 4. Γείρετε το προϊόν 45° προς τα κάτω, πατήστε δύο φορές το διακόπτη (C) για να ξεκινήσετε.
ΣΗΜΕΙΩΣΗ: Η μπλε ένδειξη (B) ανάβει κατά τη διαδικασία ανάμειξης.
 5. Μετά την εκκίνηση, ανακινείστε το προϊόν βοηθώντας στην ανάμειξη. Κάθε κύκλος θα διακόπτεται αυτόματα μετά από 40 δευτερόλεπτα.
ΣΗΜΕΙΩΣΗ: Η μπλε ένδειξη (B) αναβοσβήνει 5 φορές στο τέλος. Εάν τα αποτελέσματα της επεξεργασίας δεν είναι ικανοποιητικά, μπορείτε να εκτελέσετε ξανά έναν νέο κύκλο.
 6. Ανοίξτε το καπάκι (H) γυρίζοντάς το προς τα αριστερά για να απολαύσετε φρέσκο και υγιεινό χυμό.
ΣΗΜΕΙΩΣΗ: Εξαιρετικό για ταξίδια, ψώνια και όλα τα εξωτερικά αθλήματα. Μεταφέρετε το προϊόν με τον ιμάντα μεταφοράς (I). Μόνο για την παρασκευή ροφήματος πρωτεΐνης, smoothie, χυμού ή παιδικής τροφής.

ΠΕΡΙΓΡΑΦΗ ΔΕΙΚΤΗ

Ένδειξη μονάδας μοτέρ

	<p>1. Πατήστε δύο φορές τον διακόπτη για να ξεκινήσει η ροή χυμού, η μπλε ένδειξη είναι αναμμένη. Η ροή χυμού διαρκεί 40 δευτερόλεπτα και υπάρχει προστασία χρονικού ορίου.</p>
	<p>2. Κατά τη φόρτιση, η κόκκινη ένδειξη είναι αναμμένη. Όταν ολοκληρωθεί η φόρτιση, η μπλε ένδειξη είναι αναμμένη.</p>
	<p>1. Το δοχείο δεν έχει τοποθετηθεί καθόλου ή δεν έχει τοποθετηθεί σωστά, η κόκκινη και η μπλε ένδειξη αναβοσβήνουν εναλλάξ 4 φορές που υποδεικνύουν ότι δεν λειτουργεί</p>
	<p>2. Κατά τη φόρτιση, το προϊόν δεν λειτουργεί</p>
	<p>3. Το φρούτο προκαλεί κόλλημα στο προϊόν, η λειτουργία του σταματάει και η κόκκινη ένδειξη αναβοσβήνει 10 φορές.</p>
	<p>4. Όταν η μπαταρία είναι χαμηλή ή η μπαταρία έχει εξαντληθεί, η κόκκινη ένδειξη αναβοσβήνει 10 φορές.</p>
	<p>5. Εάν το δοχείο είναι άδειο ή το νερό που προστέθηκε είναι χαμηλότερο από το ύψος της λεπίδας, η συσκευή θα σταματήσει αυτόματα για προστασία μετά από λειτουργία 3 δευτερολέπτων και η μπλε ένδειξη θα σβήσει.</p>

ΛΕΙΤΟΥΡΓΙΑ

- Σε κατάσταση αναμονής: Πατήστε δύο φορές το διακόπτη (C) για να ξεκινήσει το μοτέρ, η μπλε ένδειξη (B) είναι αναμμένη. Πατήστε μία φορά το διακόπτη (C), το μοτέρ θα σταματήσει να λειτουργεί και η μπλε ένδειξη (B) θα σβήσει.
- Σε κατάσταση λειτουργίας: Πατήστε μία φορά το διακόπτη (C), το μοτέρ σταματά να λειτουργεί, η μπλε ένδειξη (B) σβήνει και η συσκευή μπαίνει σε κατάσταση αναμονής.
- Σε κατάσταση λειτουργίας: Το μοτέρ θα σταματήσει να λειτουργεί αυτόματα μετά από 40 δευτερόλεπτα για αυτόματη προστασία. Η μπλε ένδειξη (B) θα σβήσει και θα εισέλθει σε κατάσταση αναμονής.
- Χωρίς φορτίο: Το μοτέρ σταματά αυτόματα μετά από λειτουργία 3 δευτερολέπτων, η μπλε ένδειξη (B) είναι σβηστή.
- Υπερφόρτωση: Εάν το ρεύμα λειτουργίας είναι πολύ μεγάλο, το μοτέρ σταματά να λειτουργεί, η κόκκινη ένδειξη (B) αναβοσβήνει 10 φορές.

ΦΟΡΤΙΣΗ

- Στην κατάσταση φόρτισης: Η κόκκινη ένδειξη (B) είναι πάντα αναμμένη, το προϊόν δεν λειτουργεί.
- Όταν είναι πλήρως φορτισμένο, η μπλε ένδειξη (B) είναι πάντα αναμμένη και το κύκλωμα φόρτισης είναι απενεργοποιημένο.
- Σε κατάσταση φόρτισης: παρόλο που η μπαταρία είναι πλήρως φορτισμένη και το καλώδιο φόρτισης δεν είναι αποσυνδεδεμένο (δηλαδή δεν έχει αποσυνδεθεί η τροφοδοσία ρεύματος), η μπλε ένδειξη (B) είναι πάντα αναμμένη, το προϊόν δεν λειτουργεί. Η μπλε ένδειξη (B) θα σβήσει μετά τη διακοπή της τροφοδοσίας και το προϊόν μπαίνει σε κατάσταση αναμονής.
- Ο συνιστώμενος χρόνος πλήρους φόρτισης είναι 2-3 ώρες.

ΕΛΛΕΙΨΗ ΡΕΥΜΑΤΟΣ

- Εάν η τάση φορτίου της μπαταρίας είναι πολύ μικρότερη, η κόκκινη ένδειξη (B) θα είναι πάντα αναμμένη που σημαίνει έλλειψη ρεύματος.
- Εάν η τάση φορτίου της μπαταρίας είναι αρκετή, το μοτέρ σταματά να λειτουργεί, η κόκκινη ένδειξη (B) είναι αναμμένη για 30 δευτερόλεπτα και, στη συνέχεια, σβήνει.

(SR) UPUTSTVO ZA UPOTREBU

BLENDER ZA SMUTI

BR. ARTIKLA: 871125247355

Model: MBL-1806

USB ULAZ 5 V

1500 mAh litijumska baterija 3,7 V, 125 W

Hvala vam što ste kupili uređaj Alpina 47355.

Ovaj dokument je uputstvo za korisnike i sadrži sve informacije za pravilno, efikasno i bezbedno korišćenje proizvoda. Ovo uputstvo za korisnike je namenjeno krajnjim korisnicima. Pažljivo pročitajte ovo uputstvo za korisnike pre montiranja ili korišćenja proizvoda. Ove informacije uvek čuvajte zajedno sa proizvodom, da biste mogli kasnije da ih koristite.

UPUTSTVA ZA BEZBEDNU UPOTREBU

Prilikom korišćenja ovog električnog aparata poštuju sledeće osnovne bezbednosne mere predostrožnosti:

- Nemojte otvarati poklopac dok proizvod radi i ni u jednom trenutku ne dodirujte rotirajući deo.
- Kada se proizvod začepi hranom tokom postupka blendiranja, isključite napajanje i uklonite čvrsti predmet i ponovo pokrenite proizvod.
- Posle otvaranja posude nemojte oštrim predmetom aktivirati mikroprekidač i istovremeno pritisnuti dugme prekidača. To može da prouzrokuje povrede ili kvar mašine!
- Ne dozvolite bebama i deci da se igraju ambalažnim materijalom kao igračkama. To može da prouzrokuje gušenje!
- Nemojte potapati ili prskati proizvod vodom.
- Nemojte sami rastavljati, popravljati ili modifikovati proizvod.
- Obavezno držite decu podalje od proizvoda.
- Deca nisu svesna i u visokom su riziku od pogrešnog korišćenja proizvoda!
- Proizvod nije namenjen da ga koriste deca ili osobe sa fizičkim, čulnim ili mentalnim smetnjama ili osobe koje nemaju iskustva i znanja, osim ako ne postoji osoba odgovorna za njihovu bezbednost, koja ih nadgleda i upućuje ih u način upotrebe proizvoda.
- Kada dođe do neuobičajenih pojava ili do kvara, odmah prestanite da koristite proizvod i dajte ga na proveru ili popravku ovlašćenom dobavljaču ili korisničkom servisu na mreži.
- Kada su USB kabl za punjenje i utikač oštećeni ili je onemogućeno

- njihovo funkcionisanje.
- Kućište je deformisano, sa očiglednim oštećenjima ili neuobičajenom toplotom.
- Proizvod se ne napaja i ispušta neprijatan miris.
- Nemojte koristiti uređaj sa praznom posudom ili kada su sastojci manji od visine sečiva. U suprotnom, može doći do oštećenja proizvoda.
- Nemojte dodavati sastojke koji premašuju maksimalni kapacitet naznačen na posudi. U suprotnom, može doći do kvara proizvoda.
- Nemojte koristiti ovaj proizvod u bilo koje druge svrhe osim u one koje su naznačene u ovom uputstvu za upotrebu. Naša kompanija neće biti odgovorna ni za kakve probleme prouzrokovane nepravilnim korišćenjem proizvoda ili nepridržavanjem uputstava.

OPIS PROIZVODA

Namena

Ovaj proizvod je namenjen za blendiranje hrane.

SPECIFIKACIJE PROIZVODA

Veličina proizvoda	80 × 80 × 230 mm
Težina proizvoda	500 g
Motor	Jednosmerna struja 3,7 V
Brzina motora	16.500 o/min ± 15%
Maksimalna potrošnja energije	125 W
Ulaz za punjenje	5 V 1 A / 2 A
Nominalni napon	3,7 V
Nominalna struja	17 A
Baterija	1500 mAh 3,7 V
Osnovni materijal	PET
Vreme punjenja	2–3 sata
Neklizajuće podnožje	Da
Bez BPA	Da
Indikator nivoa soka	Da
Kapacitet bokala za sok	300 ml
Uključen USB kabl	Da

GLAVNI DELOVI

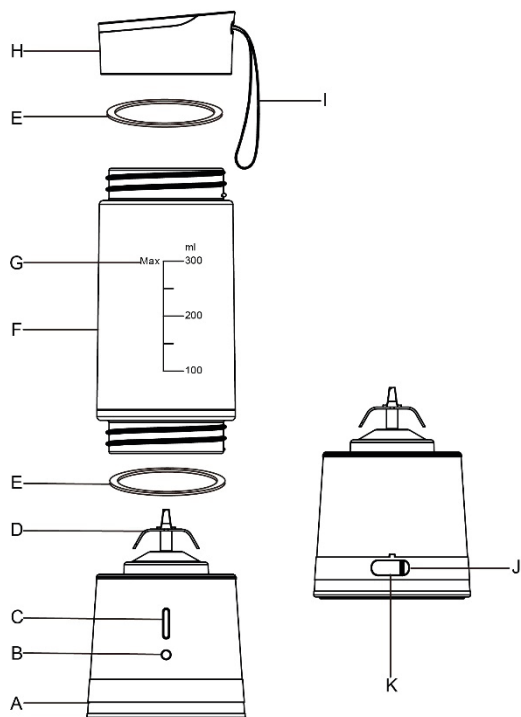

- A. Motorna jedinica
- B. Indikator
- C. Prekidač
- D. Sečivo
- E. Prsten za zaptivanje
- F. Posuda
- G. Maks. nivo
- H. Poklopac
- I. Uže za nošenje
- J. Zaptivač priključka za punjenje
- K. Priključak za punjenje

Idealni odnos mučenja: 100 g jagodičastog voća + 150 g tečnosti

REŠAVANJE PROBLEMA

Problem	Uzrok	Rešenje
Posle instalacije, crveni i plavi indikator naizmenično trepere, mašina ne može da se pokrene.	Posuda i glavni deo možda nisu dobro zategnuti.	Zategnite posudu i glavni deo u smeru kretanja kazaljke na satu.
Pokretanje nije moguće, crveni indikator neprekidno svetli.	Nedostatak snage ili bez snage.	Napunite na vreme.
Automatsko isključivanje prilikom upotrebe.	Dodajte malo hrane ili će isključivanje zbog zaštite nastupiti posle 40 sekundi rada.	Dodajte tečnu hranu da biste potopili sečivo i ponovo pokrenite.
Kada je u upotrebi, crveni indikator zatreperi 10 puta.	Motor je zaglavljen.	Ponovo pokrenite posle uklanjanja zaglavljene hrane
Curenje.	Prsten za zaptivanje nije postavljen na mesto.	Ponovo postavite prsten za zaptivanje
Proizvod se dimi.	Neprekidna produžena upotreba, automatska zaštita od pregrevanja.	Ohladite ga oko 30–60 minuta i ponovo pokrenite
Neuobičajeni zvukovi ili vibracije.	<ol style="list-style-type: none"> 1. Dodato je previše sastojaka 2. Posuda nije zategnuta 	<ol style="list-style-type: none"> 3. Prestanite s radom, smanjite količinu sastojaka i ponovo pokrenite. 4. Čvrsto postavite posudu na glavni deo i zategnite je.

OPIS PUNJENJA

Koristite USB kabl za punjenje na adapteru ili prenosivoj bateriji, računaru ili USB priključku u automobilu.

1. Otvorite zaptivač priključka za punjenje (J) na zadnjem delu motorne jedinice (A).
2. Uključite Type-C konektor (manji kraj) USB kabla u priključak za punjenje (K) na motornoj jedinici (A).
3. Priključite drugi kraj USB kabla u adapter ili u USB priključak za punjenje prenosive baterije ili računara ili u USB priključak u automobilu itd.

Napomena: Crveni indikator svetli dok traje punjenje, plavi indikator svetli kada se punjenje završi.

Proizvod se ne može pokrenuti tokom punjenja.

Napomena: Ako indikator ne svetli, baterija se ne puni.

ČIŠĆENJE I ODRŽAVANJE

Uvek očistite proizvod neposredno posle svake upotrebe.

1. Pre čišćenja rastavite poklopac (H) i posudu (F) u smeru suprotnom od kretanja kazaljki na satu, kada sečivo potpuno prestane da se obrće.
2. Obrišite motornu jedinicu (A) čistom i vlažnom krpom. Nikada ne potapajte motornu jedinicu (A) u vodu ili bilo koju drugu tečnost.
3. Uklonite prsten za zaptivanje (E) nečim malim i tupim.
4. Osim motorne jedinice (A), sve odvojive delove možete oprati u vodi: poklopac (H), prsten za zaptivanje (E) i posudu (F).
5. Posle čišćenja vratite prsten za zaptivanje (E) na mesto na motornoj jedinici (A).
6. Kada duže vreme ne koristite proizvod, čuvajte ga na dobro provetrenom, suvom mestu, kako biste sprečili uticaj vlažnosti vazduha na motor.
7. Ovaj predmet nije pogodan za mašinu za pranje sudova. Samo ručno pranje.

SKLADIŠTENJE

Proverite da li su svi delovi hladni, čisti i suvi pre skladištenja na hladnom, suvom mestu.

Nikada nemojte čvrsto da obmotavate USB kabl za punjenje oko uređaja; obmotajte ga labavo, da ne biste izazvali štetu.

- Ne ubacujte ništa u međuprostor. Naročito metalne predmete kao što su igle ili žice.

- Nemojte menjati nijedan originalni deo ovog proizvoda drugim delovima.
- Ne dodirujte utikač vlažnim rukama. Držite utikač kada ga isključujete ili uključujete. Nemojte povlačiti USB kabl za punjenje.
- U posudu nemojte stavljati sastojke toplije od 50 °C. To može dovesti do kvara proizvoda.
- Ne dodirujte sečivo. To može da prouzrokuje povredu.
- Ne pokrećite proizvod dok se posuda i/ili poklopac ne postave pravilno na motornu jedinicu.
- Ovaj proizvod nije prikladan za mlevenje mesa i u njemu ne smeju da se melju orašasti plodovi ili pasulj itd. To može dovesti do oštećenja proizvoda ili do kvara.
- Ovaj proizvod služi samo za kućnu i ličnu upotrebu, nemojte ga koristiti u komercijalne svrhe.
- Očistite delove svaki put posle upotrebe. U suprotnom, može doći do kvara proizvoda.
- Ne dozvolite da USB kabl za punjenje dodiruje oštre ivice ili vrele površine.
- Nemojte stavljati ovaj proizvod ni na kakve izvore toplote.

PRE KORIŠĆENJA

Izvadite proizvod iz ambalažnog materijala.



- Temeljno operite prsten za zaptivanje (E), posudu (F) i poklopac (H) u toploj vodi sa sapunicom, a zatim ih obrišite.
- Obrišite sečivo (D) i motornu jedinicu (A) čistom krpom.

KORIŠĆENJE PROIZVODA

- Motorna jedinica (A) sadrži ugrađenu litijumsku bateriju. Dvaput kliknite na prekidač (C) da biste proverili da li ima dovoljno snage pre korišćenja. Ako nema dovoljno snage, zasvetli crveni indikator (B) pa zatreperi 4 puta i isključi se.
- Dvaput proverite da li je prsten za zaptivanje (E) pravilno postavljen u poklopac (H) i/ili za motornu jedinicu (A).
- Proizvod nemojte koristiti za pravljenje testa, za mlevenje mesa itd.
- Proizvod nemojte koristiti za obradu toplih tečnosti ili drugih sastojaka toplijih od 50 °C. Proizvod je prikladan samo za blendiranje mekog voća/povrća i hladnih sastojaka.
- Ne stavljajte motornu jedinicu (A) ili posudu (F) u mikrotalasnu pećnicu.
- Nemojte koristiti uređaj sa praznom posudom, on će se automatski zaustaviti posle 3 sekunde, a plavi indikator (B) će zatreperiti 5 puta.

- U proizvod je ugrađen sigurnosni sistem za pokretanje. Posuda (F) mora da bude pravilno postavljena u motornu jedinicu (A) pre početka rada.
 - Ne preopterećujte posudu (F). Ako se iz motora čuje pucketanje, odmah isključite proizvod i pustite da se motorna jedinica (A) hladi najmanje 10 minuta.
 - Čistite proizvod prema uputstvu u odeljku „Čišćenje i održavanje“.
1. Uхватите posudu (F) i pričvrstite je za motornu jedinicu (A) tako što ćete je okrenuti u smeru kazaljke na satu.
NAPOMENA: Plavi indikator (B) zatreperi 5 puta kada se posuda (F) pričvrsti.
 2. Voće i/ili povrće isecite na sitne komade, ne veće od 2 cm.
 3. Napunite posudu (F) pripremljenim sastojcima. Dodajte dovoljno vode za piće ili mleko, po ukusu. Vodite računa da sastojci ne premašuju nivo „Max“ (G) na posudi (F). Pričvrstite poklopac (H) na posudu (F) tako što ćete ga okrenuti u smeru kazaljke na satu.
 4. Nagnite proizvod za 45° i dvaput kliknite na prekidač (C) da biste ga pokrenuli.
NAPOMENA: Plavi indikator (B) svetli tokom blendiranja.
 5. Posle pokretanja doprinesite boljem blendiranju tako što ćete tresti proizvod. Svaki ciklus će se automatski zaustaviti posle 40 sekundi.
NAPOMENA: Na kraju zatreperi plavi indikator (B) 5 puta. Ako rezultati obrade nisu zadovoljavajući, možete pokrenuti sledeći ciklus.
 6. Otvorite poklopac (H) tako što ćete ga okrenuti u smeru suprotnom od kazaljke na satu i uživajte u svežem i zdravom piću.
NAPOMENA: Odličan za putovanja, kupovinu i sve sportove na otvorenom. Nosite proizvod pomoću užeta za nošenje (I). Samo za pravljenje proteinskog šejka, smutija, soka ili hrane za bebe.

OPIS INDIKATORA

Indikator motorne jedinice	
	1. Dvaput kliknite na prekidač da biste započeli ceđenje soka, plavi indikator svetli; Ceđenje soka traje 40 sekundi i aktivira se zaštita usled vremenskog ograničenja
	2. Dok traje punjenje, svetli crveni indikator; Kada se punjenje završi, svetli plavi indikator.
	1. Posuda nije postavljena ili nije postavljena na svoje mesto, crveni i plavi indikator trepere naizmenično 4 puta, što ukazuje da ne radi
	2. Proizvod ne radi dok se puni
	3. Voće je začepilo proizvod, rad će biti prekinut i crveni indikator zatreperi 10 puta.
	4. Kada je baterija na izmaku ili kada je kapacitet baterije potpuno iscrpljen, crveni indikator zatreperi 10 puta.
	5. Ako je posuda prazna ili je nivo dodate vode niži od visine sečiva, rad će se automatski zaustaviti zbog automatske zaštite posle 3 sekunde rada, a plavi indikator će se isključiti.

RAD

- U statusu pripravnosti: Dvaput kliknite na prekidač (C) da biste pokrenuli motor, plavi indikator (B) svetli;
Kliknite jednom na prekidač (C), motor prestaje da radi i plavi indikator (B) se isključuje.
- U radnom statusu: Kliknite jednom na prekidač (C), motor prestaje da radi, plavi indikator (B) se isključuje i aparat ulazi u status pripravnosti.
- U radnom statusu: Motor će automatski prestati da radi posle 40 sekundi zbog automatske zaštite. Plavi indikator (B) će se isključiti i uređaj ulazi u status pripravnosti.
- Bez opterećenja: Motor se automatski zaustavlja nakon 3 sekunde rada, plavi indikator (B) se isključuje.
- Preopterećenje: Ako je radna struja prevelika, motor prestaje da radi, crveni indikator (B) zatreperi 10 puta.

PUNJENJE

- U statusu punjenja: Crveni indikator (B) neprekidno svetli, proizvod ne radi.
- Kada se baterija do kraja napuni, plavi indikator (B) neprekidno svetli i kolo punjenja se isključuje;
- U statusu punjenja: ako je baterija puna, a kabl za punjenje nije isključen (tj. mrežno napajanje nije isključeno), plavi indikator (B) neprekidno svetli, proizvod ne radi; plavi indikator (B) će se ugasi posle isključivanja napajanja, a proizvod ulazi u status pripravnosti.
- Preporučeno vreme do potpune napunjenosti je 2–3 sata.

NEDOSTATAK SNAGE

- Ako je napon opterećenja baterije premali, crveni indikator (B) neprekidno svetli, što označava nedostatak snage.
- Ako je napon opterećenja baterije dovoljan, motor prestaje da radi, crveni indikator (B) svetli 30 sekundi, a zatim se gasi.



Electrical and electronic devices/ Information for private households

The Directive 2012/19/EU on waste electrical and electronic equipment contains a large number of requirements for handling electrical and electronic equipment. The most important are compiled here.

1. Separate collection of waste electrical and electronic equipment

Electrical and electronic equipment that has become waste is referred to as waste electrical and electronic equipment (WEEE). Owners of WEEE must collect them separately from unsorted municipal waste. WEEE do not belong to household waste, but in special collection and return systems.

2. Batteries, accumulators and lamps

Owners of WEEE must hand over them in complete condition. However, owners of WEEE have to separate old batteries and accumulators which are not enclosed by the WEEE, as well as lamps which cannot be removed, from the WEEE, without destroying it before handing it over to a collection point.

3. Ways to return the WEEE

Owners of WEEE from private households can hand them in free of charge at the designated collection points of the municipalities and authorities at the take-back points set up by manufacturers or distributors in terms of the Directive 2012/19/EU.

4. Privacy Protection Notice

WEEE often contain sensitive personal data. This applies especially to information and telecommunication technologies such as computers and smartphones. In your own interest, please note that each end user is responsible for deleting the data on the WEEE before disposing it.

5. Potential environmental impact

WEEE contain substances that may have a negative impact on the environment and human health if their collection, hand-over, re-use or material recovery is not done in compliance with respective legislation.

6. Your role in WEEE waste treatment

By fulfilling these obligations and especially by fulfilling the obligation to collect WEEE separately, not to dispose it together with unsorted municipal waste and to hand it over to a collection points, you as the end user contribute to the re-use and material recovery of WEEE.

7. The crossed-out wheeled bin symbol

The crossed-out dustbin, which is regularly displayed on electrical and electronic equipment, indicates that the respective device must be collected separately from unsorted municipal waste at the end of its life cycle.



Elektro- und Elektronikgeräte / Informationen für private Haushalte

Das Elektro- und Elektronikgerätegesetz (ElektroG) enthält eine Vielzahl von Anforderungen an den Umgang mit Elektro- und Elektronikgeräten. Die Wichtigsten sind hier zusammengestellt.

1. Getrennte Erfassung von Altgeräten

Elektro- und Elektronikgeräte, die zu Abfall geworden sind, werden als Altgeräte bezeichnet. Besitzer von Altgeräten haben diese einer vom unsortierten Siedlungsabfall getrennten Erfassung zuzuführen. Altgeräte gehören insbesondere nicht in den Hausmüll, sondern in spezielle Sammel- und Rückgabesysteme.

2. Batterien und Akkus sowie Lampen

Besitzer von Altgeräten haben Altgeräten und Altkumulatoren, die nicht vom Altgerät umschlossen sind, sowie Lampen, die aus dem Altgerät entnommen werden können, im Regelfall vor der Abgabe an einer Erfassungsstelle vom Altgerät zerstückt/zerstört zu trennen.

3. Möglichkeiten der Rückgabe von Altgeräten

Besitzer von Altgeräten aus privaten Haushalten können diese bei den Sammelstellen der öffentlich-rechtlichen Entsorgungsträger oder bei den Herstellern oder Vertreibern im Sinne des ElektroG eingerichteten Rücknahmestellen unentgeltlich abgeben. Rücknahmepflichtig sind Geschäfte mit einer Verkaufsfäche von mindestens 400 m² für Elektro- und Elektronikgeräte. Ab dem 01.07.2022 können auch diejenigen Lebensmittelgeschäfte mit einer Gesamtverkaufsfäche von mindestens 800 m², die mehrmals pro Jahr oder dauerhaft Elektro- und Elektronikgeräte anbieten und auf dem Markt bereitstellen. Dies gilt auch für Vertrieb unter Verwendung von Fernkommunikationsmitteln, wenn die Lager- und Versandflächen für Elektro- und Elektronikgeräte mindestens 400 m² betragen oder die gesamten Lager- und Versandflächen mindestens 800 m² betragen. Sie können Ihre Altgeräte kostenlos an den ausgewiesenen örtlichen Sammel- und Rückgabesystemen abgeben.

4. Datenschutz-Hinweis

Altgeräte enthalten häufig sensible personenbezogene Daten. Dies gilt insbesondere für Geräte der Informations- und Telekommunikationstechnik wie Computer und Smartphones. Bitte beachten Sie in Ihrem eigenen Interesse, dass für die Löschung der Daten auf den zu entsorgenden Altgeräten jeder Nutzer selbst verantwortlich ist.

5. Bedeutung des Symbols „durchgestrichene Mülltonne“

Das auf Elektro- und Elektronikgeräten regelmäßig abgebildete Symbol einer durchgestrichenen Mülltonne weist darauf hin, dass das jeweilige Gerät am Ende seiner Lebensdauer getrennt vom unsortierten Siedlungsabfall zu erfassen ist.



Elektrische en elektronische apparaten/ Informatie voor particuliere huishoudens

Richtlijn 2012/19/EU over afgedankte elektrische en elektronische apparatuur bevat een groot aantal verplichtingen met betrekking tot de omgang met elektrische en elektronische apparatuur. De belangrijkste zijn hier samengevat.

1. Gescheiden inzameling van afgedankte elektrische en elektronische apparatuur

Elektrische en elektronische apparatuur die afval is geworden, wordt afgedankte elektrische en elektronische apparatuur genoemd (waste electrical and electronic equipment, WEEE). Eigenaars van WEEE moeten deze gescheiden van het ongesorteerde huishoudelijke afval inzamelen. WEEE hoort niet bij huishoudelijk afval, maar moet via speciale systemen worden ingezameld.

2. Batterijen, accu's en lampen

Eigenaars van WEEE moeten de afgedankte apparatuur in zijn geheel inleveren. Eigenaars van WEEE moeten echter wel niet-ingesloten oude batterijen en accu's gescheiden inleveren. Hetzelfde geldt voor lampen die voor het inleveren uit WEEE kunnen worden verwijderd zonder ze stuk te maken.

3. Manier om WEEE in te leveren

Eigenaars van WEEE uit particuliere huishoudens kunnen de afgedankte apparatuur gratis inleveren bij de aangewezen inzamelpunten van de openbare afvalverwerkende autoriteiten of bij inzamelpunten van fabrikanten of distributeurs in de zin van richtlijn 2012/19/EU.

4. Informatie over de bescherming van privacy

WEEE bevat vaak gevoelige persoonsgegevens. Dit is vooral van toepassing op informatie- en telecommunicatieapparaten, zoals computers en smartphones. Wees er in uw eigen belang van bewust dat iedere eindgebruiker zelf verantwoordelijk is voor het wissen van de gegevens op WEEE, voordat deze wordt ingeleverd.

5. Potentiële milieu-impact

WEEE bevat materialen met een negatieve impact op het milieu en de menselijke gezondheid als de inzameling, de overhandiging, het hergebruik of de materiaalaerwinning niet in overeenstemming met de respectieve wetgeving plaatsvindt.

6. Uw rol in de omgang met WEEE

Door aan deze verplichtingen te voldoen en vooral door te voldoen aan de verplichting om WEEE gescheiden in te zamelen, doet u niet weg te gooien bij het ongesorteerde huishoudelijke afval maar het bij een inzamelpunt in te leveren, levert u als eindgebruiker een bijdrage aan het hergebruik en de materiaalaerwinning van WEEE.

7. Betekenis van het doorgestreepte afvalcontainer symbool

De regelmatig op elektrische en elektronische apparatuur weergegeven doorgekruiste afvalcontainer geeft aan dat het betreffende apparaat aan het einde van zijn levensduur gescheiden van het ongesorteerde huishoudelijke afval moet worden ingeleverd.



Appareils électriques et électroniques / Information pour les ménages privés

La directive 2012/19/UE relative aux déchets d'équipements électriques et électroniques contient un grand nombre d'exigences concernant le ramassage et le recyclage de ces équipements. Les plus importantes sont résumées ici.

1. Collecte séparée des déchets d'équipements électriques et électroniques

On appelle « déchets d'équipements électriques et électroniques » (DEEE) les équipements électriques et électroniques qui sont devenus des déchets. Les possesseurs de DEEE doivent les collecter séparément des déchets municipaux non triés. Les DEEE n'ont pas leur place parmi les déchets ménagers mais dans des systèmes de collecte et de retour spéciaux.

2. Piles, accumulateurs et lampes

Les possesseurs de DEEE doivent en remettre tous les éléments. Ils doivent cependant en retirer les piles sans couvercle dévitrées, qui n'y sont pas intégrés, ainsi que les lampes qui peuvent être séparées sans devoir déstruire le DEEE, avant de les remettre à un point de collecte approprié.

3. Éliminer les DEEE de votre vie

Les possesseurs de DEEE provenant de ménages privés peuvent les déposer gratuitement aux points de collecte désignés des autorités publiques d'élimination des déchets ou aux points de reprise mis en place par les fabricants ou les distributeurs conformément à la directive 2012/19/UE.

Les DEEE contiennent souvent des données à caractère personnel sensibles. Cela concerne en particulier les appareils des technologies de l'information et de ses télécommunications tels que les ordinateurs et les smartphones. Dans votre propre intérêt, n'oubliez pas que chaque utilisateur final est responsable de l'effacement des données contenues dans des DEEE avant de s'en débarrasser.

5. Impact environnemental potentiel

Les DEEE contiennent des substances pouvant avoir un impact négatif sur l'environnement et la santé humaine si leur collecte, leur remise, leur réutilisation ou leur valorisation matérielle ne sont pas effectuées conformément à la législation en vigueur.

6. Votre rôle dans le traitement des DEEE

En remplissant ces obligations et en particulier en respectant l'obligation de collecter séparément les DEEE, de ne pas les jeter avec les déchets municipaux non triés et de les remettre aux points de collecte, vous contribuez, en tant qu'utilisateur final, à la réutilisation et à la valorisation matérielle des DEEE.

7. Signification du symbole poubelle barrée

La poubelle barrée, qui figure régulièrement sur les équipements électriques et électroniques, indique que l'appareil concerné doit être collecté séparément des déchets municipaux non triés à la fin de son cycle de vie.



Dispositivi elettrici ed elettronici/ Informazioni per nuclei domestici privati

La Direttiva 2012/19/UE sui rifiuti di apparecchiature elettriche ed elettroniche contiene molti requisiti per la gestione di tali apparecchiature. Di seguito sono elencati i più importanti.

1. Raccolta differenziata dei rifiuti di apparecchiature elettriche ed elettroniche

Le apparecchiature elettriche ed elettroniche diventeranno rifiuti sono definite rifiuti di apparecchiature elettriche ed elettroniche (RAEE). I proprietari di RAEE devono raccoglierci separatamente dai rifiuti domestici indifferenziati. I RAEE non rientrano nei rifiuti domestici, bensì in speciali sistemi di raccolta e reso.

2. Batterie, accumulatori e lampadine

I proprietari di RAEE devono consegnarli nel loro stato completo. Prima di consegnarli a un punto di raccolta, i proprietari di RAEE devono tuttavia rimuovere le vecchie batterie e gli accumulatori non integrati nei RAEE, nonché le lampadine che possono essere rimosse senza distruggere i RAEE.

3. Modalità di reso dei RAEE

I proprietari di RAEE presenti in nuclei domestici privati possono conferirli gratuitamente presso i centri di raccolta designati dalle autorità pubbliche di smaltimento dei rifiuti o ai punti di ritiro istituiti dai produttori o distributori ai sensi della Direttiva 2012/19/UE.

4. Tutela della privacy

Spesso i RAEE contengono dati personali sensibili. Ciò riguarda soprattutto i dispositivi tecnologici informativi ed i telecomunicazioni quali computer e smartphone. Nel tuo interesse, tieni presente che il singolo utilizzatore finale ha la responsabilità di cancellare i dati contenuti nei RAEE prima di smaltirli.

5. Potenziale impatto ambientale

I RAEE contengono sostanze che possono esercitare un impatto negativo sull'ambiente e sulla salute umana qualora la raccolta, la consegna, il riutilizzo o il recupero dei materiali non siano effettuati conformemente alle relative norme applicabili.

6. Il tuo ruolo nel trattamento dei rifiuti RAEE

Rispettando tali obblighi, e in particolare quello di raccogliere i RAEE separatamente, il non smaltirli separatamente, ma consegnarli nei punti di raccolta, contribuisce al riutilizzo e al recupero dei materiali contenuti nei RAEE.

7. Significato del simbolo della pattumiera barrata

Il simbolo della pattumiera barrata è presente su tutte le apparecchiature elettriche ed elettroniche e sta ad indicare che, al termine del suo ciclo di vita, il dispositivo così contrassegnato deve essere raccolto separatamente dai rifiuti domestici indifferenziati.



Dispositivos eléctricos y electrónicos/Información para hogares particulares

La Directiva 2012/19/UE sobre residuos de aparatos eléctricos y electrónicos contiene un gran número de requisitos para la manipulación de aparatos eléctricos y electrónicos. Aquí se resumen los más importantes.

1. Recogida separada de residuos de aparatos eléctricos y electrónicos

Los aparatos eléctricos y electrónicos que se hayan convertido en residuos se denominan residuos de aparatos eléctricos y electrónicos (RAEE). Los propietarios de RAEE deben separarlos de los residuos urbanos no seleccionados. Los RAEE no deben desecharse con los residuos domésticos, sino en sistemas especiales de recogida y devolución.

2. Pilas, acumuladores y lámparas

Los propietarios de RAEE deben entregarlos completos. No obstante, los propietarios de RAEE deben separar las pilas y acumuladores usados que no estén integrados en el RAEE, así como las lámparas que puedan extraerse del RAEE sin destruirlo, antes de entregarlos en un punto de recogida.

3. Formas de devolver el RAEE

Los propietarios de RAEE de hogares particulares pueden entregarlos de forma gratuita en los puntos de recogida designados por las autoridades públicas de eliminación de residuos o en puntos de devolución proporcionados por fabricantes o distribuidores en virtud de la Directiva 2012/19/UE.

4. Aviso sobre protección de la privacidad

Los RAEE suelen contener datos personales sensibles. Esto se refiere, en particular, a los dispositivos informáticos y de telecomunicaciones, como los ordenadores y teléfonos móviles. Por su propio interés, le advertimos de que todo usuario final es responsable de la eliminación de los datos del RAEE antes de desecharlo.

5. Posible impacto medioambiental

Los RAEE contienen sustancias que pueden tener efectos negativos en el medio ambiente y la salud humana si su recogida, entrega, reutilización o recuperación de materiales no se lleva a cabo de conformidad con la legislación aplicable.

6. Su papel en el tratamiento de residuos RAEE

Cumpliendo estas obligaciones y, en particular, cumpliendo la obligación de recoger los RAEE por separado, no desecharlos en los residuos urbanos no seleccionados y entregarlos en puntos de recogida, usted, como usuario final, contribuye a la reutilización y recuperación de materiales de los RAEE.

7. Significado del símbolo del contenedor de basura tachado con un asa

El contenedor de basura tachado con un asa que suele mostrarse en los aparatos eléctricos y electrónicos indica que el dispositivo en cuestión debe separarse de los residuos urbanos no seleccionados a final de su vida útil.



☑ **Sähkö- ja elektronikkalaitteet / tietoa kotitalouksille**

Sähkö- ja elektronikkalaitteita koskeva direktiivi 2012/19/EU sisältää suuren määrän sähkö- ja elektronikkalaitteiden käsitteilyä liittyviä vaatimuksia. Tärkeimmät on koottu tähän.

1. Sähkö- ja elektronikkaromun erillinen keräys
Sähkö- ja elektronikkalaitteita, joista on tullut jätettä, kutsutaan sähkö- ja elektronikkalaitteemuksiksi (WEEE). Sähkö- ja elektronikkalaitteiden omistajien on kerättävä romun erillään laajitemmältömasta yhdyskuntajätteestä. Sähkö- ja elektronikkalaitteiden on elu kottoussajätteeseen, vnan erityisen keräys- ja palautusjärjestelmän kautta.

2. Paristot, akut ja lamput
Sähkö- ja elektronikkalaitteiden omistajien on luovutettava ne täydellisessä kunnossa. Sähkö- ja elektronikkalaitteiden omistajien on kuitenkin erotettava vanhat paristot ja akut, jotka eivät ole sähkö- ja elektronikkalaitteiden osia, sekä lamput, jotka voidaan irrottaa sähkö- ja elektronikkalaitteemuksista tuomasta laiteesta, ennen luovutamista keräyspisteeseen.

3. Sähkö- ja elektronikkaromun palautus
Kotitalouskäyttöön tarkoitettui sähkö- ja elektronikkalaitteiden omistajat voivat luovuttaa romun maksutta julkisten jätteenhuoltojärjestelmän määrittämien keräyspisteiden tai valmistajien ja jakelijain direktiivin 2012/19/EU mukaisesti perustettui keräyspisteisiin.

4. Ympäristövaikutukset
Sähkö- ja elektronikkalaitteiden sisältämiä aineita, jolla voi olla haitteisia vaikutuksia ympäristöön ja ihmisen terveyteen, jos niiden keräämistä, luovutusta, uudelleenkäyttöä tai materiaalien hyödyntämistä ei suoriteta vastaavan laisnaisäänndön mukaisesti.

5. Stnun rooli sähkö- ja elektronikkalaitteiden jätteenkäsitteilyssä
WEEE-inhoidot on jaettu kolmeen luokkaan: erilliset jätteenhuoltojärjestelmät sähkö- ja elektronikkalaitteiden omistajien, ellei näitä jätteenhuoltojärjestelmän yhdyskuntajätteen mukana ja luovuttamalla romu keräyspisteisiin, osittain lupokkajätteenä sähkö- ja elektronikkalaitteiden uudelleenkäyttöön ja materiaalien hyödyntämiseen.

6. Yhvedettyä roska-astiaa esittävän symbolin merkitys
Yhvedettyä roska-astia, joka näkyy säännöllisesti sähkö- ja elektronikkalaitteissa, osoittaa, että kysyin- en laite on elinkaarensa lopussa kerättävä erillään laajitemmältömasta yhdyskuntajätteestä.



☑ **Elektrisk og elektronisk utstyr/informasjon for private husholdninger**

Direktiv 2012/19/EU om avfall fra elektrisk og elektronisk utstyr inneholder en lang rekke krav til håndtering av elektrisk og elektronisk utstyr. De viktigste er samlet her.

1. En separat innsamling av elektrisk og elektronisk utstyr
Elektrisk og elektronisk utstyr som har blitt til avfall omtales som avfall fra elektrisk og elektronisk utstyr (WEEE). Eiere av EE-avfall må innhente det separat fra usortert kommunalt avfall. EE-avfall hører ikke hjemme i husholdningsavfallet, men i spesielle innsamlings- og retursystemer.

2. Batterier, akkumulatører og lamper
Eiere av EE-avfall må overlevere dem i fullstendig stand. Eiere av EE-avfall må imidlertid skille gamle batterier og akkumulatører som ikke er omsluttet av EE-avfall, samt lamper som kan fjernes, fra EE-avfallet uten å dekkeleg det for det overleveres til innsamlingsstedet.

3. Måter å returnere EE-avfall
Eiere av EE-avfall fra private husholdninger kan levere dem inn gratis på de utpekte innsamlingsstedene eller offentlige avfallshåndteringsmyndigheter eller ved returpunktene som er satt opp av produsenter eller distributører i henhold til direktiv 2012/19/EU.

4. Personvernklæringer
EE-avfall inneholder ofte sensitive personopplysninger. Dette gjelder spesielt informasjons- og kommunikasjonsteknologiske apparater som datamaskiner og smarttelefoner. I din egen interesse, vær oppmerksom på at hver sluttbruker er ansvarlig for å innlede dataene på EE-avfall for de kastes.

5. Potensiell miljøpåvirkning
WEEE-inhoider stoffer som kan ha en negativ innvirkning på miljøet og menneskers helse dersom innsamlings, overlevering, genbruk eller materialgjenvinning ikke skjer i samsvar med respektive lover.

6. Din role i EE-avfallsbehandlingen
Ved utpikle disse forpliktelse spesielt ved å oppfylle plikten til å samle inn EE-avfall separat, ikke å kaste det sammen med usortert kommunalt avfall og levere det til innsamlingssteder, bidra du som sluttbruker til genbruk og materialgjenvinning av EE-avfall.

7. Betydningen av et søppekassasymbol med kryss over
Søppekkassen med kryss over, som vanligvis vises på elektrisk og elektronisk utstyr, indikerer at den respektive enheten må samles inn separat fra usortert kommunalt avfall ved slutten av livslyklusen.



☑ **Elektriska och elektroniska produktinformation för privata hushåll**

Direktiv 2012/19/EU om avfall som utgörs av eller innehåller elektriska eller elektroniska produkter innefattar ett stort antal krav om hantering av elektriska eller elektroniska produkter. Här har vi sammanfattat de viktigaste.

1. Separat insamling av avfall som utgörs av eller innehåller elektriska eller elektroniska produkter
Elektriska och elektroniska produkter som har blivit avfall kallas för avfall som utgörs av eller innehåller elektriska eller elektroniska produkter (WEEE). Ägare av WEEE måste samla in produkterna separat och inte blanda dem med osorterat kommunalt avfall. WEEE hör inte hemma bland hushållsavfall, utan i särskilda system för insamling och återvinning.

2. Batterier, akkumulatörer och lampor
Förster som ska lämnas in av WEEE-ägare måste vara fullständiga. Ägare av WEEE måste emellan- erligt separera uttagnit batterier och akkumulatörer som inte innefattas av WEEE samt lamper som kan tas bort från WEEE utan att de går sönder innan produkterna överlämnas till en samlingsanläggning.

3. Sätt att återlämna WEEE
Ägare av WEEE från privata hushåll kan lämna in produkterna kostnadsfritt till avsedda samlings- anläggningar tillhörande offentliga avfallshandlingsmyndigheter eller till de återvinningsplatser som tillverkare eller distributörer har upprättat enligt direktiv 2012/19/EU.

4. Integritetsmeddelanden
WEEE innehåller ofta känsliga personuppgifter. Detta gäller särskilt enheter som använder informats- ioner och telekommunikationsteknik, t.ex. datorer och smartphoner. Observera att ansvaret för att redovisa data om WEEE före avfallsanläggningen åligger varje sluttanvändare.

5. Eventuellt miljöpåverkan
WEEE innehåller ämnen som kan ha negativ inverkan på miljön och människors hälsa om insamlings- en, överlämnande, återanvändningen eller materialåtervinningen inte genomförs enligt tillämplig lagstiftning.

6. Din uppgift som avfallshandtare av WEEE
Genom att fullgöra dessa skyldigheter och särskilt skyldigheten att samla in WEEE separat och inte bleskaffa produkter tillräckligt nära med osorterat kommunalt avfall samt lämna över dessa till samlingsanläggningar bidrar du i gengäsk av sluttanvändare till återanvändning och återvinning av WEEE-produkter.

7. Vår symbolen med den överkorsade sopptunnan betyder
Den överkorsade sopptunnan som ofta visas på elektriska och elektroniska produkter betyder att den ifrågakvarnde produkten måste samlas in separat och inte får blandas med kommunalt avfall när servicetjänst har gått ut.



☑ **Elektriske og elektroniske enheder/ informasjon til private husholdninger**

Direktiv 2012/19/EU er omhandler affald af elektrisk og elektronisk udstyr, indeholder mange krav til håndteringen af elektrisk og elektronisk udstyr. De vigtigste punkter er samlet her.

1. En separat indsamling af affald af elektrisk og elektronisk udstyr
Elektrisk og elektronisk udstyr, som er blevet til affald, omtales fremadrettet som affald af elektrisk og elektronisk udstyr (WEEE). Indehavere af WEEE skal indsamle det separat fra usorteret kommunalt affald. WEEE hører ikke til i husholdningsaffald, men derimod i et specielt indsamlings- og returingsystem.

2. Batterier, akkumulatører og lamper
Indehavere af WEEE skal indlevere det i sin helhed. Men Indehavere af WEEE skal separere gamle batterier og akkumulatører, der ikke er indbygget i WEEE, såvel som lamper, der ikke kan fjernes fra WEEE, uden at dekkeleg det, inden det indleveres til et indsamlingssted.

3. Måder at returnere WEEE
Indehavere af WEEE skal indlevere af WEEE, kan gratis indleveres ved et af de tildelede kommunale indsamlingssteder eller ved et af producentens eller distributørens tilbagetagingssteder, i henhold til direktiv 2012/19/EU.

4. Meddelelse om beskyttelse af personlige oplysninger
WEEE indeholder ofte personlige oplysninger. Dette gælder i særdeleshed for informations- og telekommunikationsteknologiske enheder, såsom computere og smartphones. For din egen skyld, så er det vigtigt at du notere dig, at det er dit sluttbrugers eget ansvar, at slette alle data på WEEE, inden det bortkastes.

5. Potentiell miljöpåvirkning
WEEE indeholder substanser, der kan have en negativ effekt på miljøet og på menneskers sundhed, hvis det ikke indsamles, overføres, genbruges eller materialgenanvendes ikke udføres i overensstemmelse med gældende lovgivning.

6. Din role i affaldssortering af WEEE
Ved at opfynde disse betingelser og i særdeleshed ved at opfynde betingelserne for indsamlingen af WEEE separat, ikke at bortkaste det sammen med usorteret kommunalt affald og ved at overlevere det ved indsam- lingssteder, bidr du til at genbruge til genbrug og materialgenanvendelse af WEEE.

7. Betydningen af den overkroset skraldespand
Den overkroset skraldespand, der oftest ses på elektrisk og elektronisk udstyr, betyder at den respektive enhed skal indsamles separat fra usorteret kommunalt affald, når de ikke kan bruges længere.



☑ **Električni i elektronični uređaji / informacije za privatna kućanstva**

Direktiva 2012/19/EU o otpadnoj elektrini i elektroničkoj opremi sadrži velik broj zahtjeva za rukovanje elektrini i elektroničkom opremom. Ovdje su sažeti najvažniji.

1. Odvojeno prikupljanje otpadne elektrine i elektroničke opreme
Elektrina i elektronička oprema koja je postala otpad naziva se otpadna elektrina i elektronička oprema (OEO). Vlasnici OEO-a moraju ga prikupljati odvojeno od nesortiranog komunalnog otpada. OEO ne smije se zbrinjivati u kućnom otpadu, već u posebnim sustavima prikupljanja i povrata.

2. Baterije, akumulatori i svjetiljke
Vlasnici OEO-a moraju ga predati u cjelovitom stanju. Međimoi, vlasnici OEO-a moraju odvojiti stare baterije i akumulatore koji nisu sastavni dio OEO-a i te izdvojiti svjetiljke koje se mogu ukloniti iz OEO-a, a da ga pri tome ne unište, prije nego što ga predaju na prikupno mjesto.

3. Načini povrata OEO-a
Vlasnici OEO-a iz privatnih kućanstava mogu ga besplatno predati na predviđena prikupna mjesta nadležnih tijela za zbrinjavanje otpada ili na mjestu za povrat koje uspostave proizvođači ili distributeri u skladu s Direktivom 2012/19/EU.

4. Obavezno o zaštiti podataka
OEO često sadrži povjerljive osobne podatke. To se posebno odnosi na uređaje za informacijsku i telekomunikacijsku tehnologiju kao što su računala ili pametni telefon. Uzimite u obzir da je svaki krajnji korisnik odgovoran za brisanje podataka s OEO-a prije njegova zbrinjavanja.

5. Potencijalni utjecaj na okoliš
OEO sadrži tvari koje mogu imati negativan utjecaj na okoliš i ljudsko zdravlje ako se njihovo prikupljanje, predaja, ponovna upotreba ili oporaba materijala ne provede u skladu s merodajnim zakonima.

6. Naša uloga u obradi otpada i OEO-a
Poštivanjem ovih obveza i, posebice, obvezno odvojeno prikupljanje OEO-a, zabrane njegova zbrinjavanja s nesortiranim komunalnim otpadom i njegove predaju na okupno mjestima, vi kao krajnji korisnik doprinosite ponovnoj upotrebi i oporabi materijala OEO-a.

7. Značenje simbola prekrizane kante za smeće
Prekrizana kanta za smeće, koja se redovito nalazi na elektrini i elektroničkoj opremi, označava da se dočini uređaj mora prikupljati odvojeno od nesortiranog komunalnog otpada na kraju svoje vijeka trajanja.



☑ **Urządzenia elektryczne i elektroniczne / informacje dla prywatnych gospodarstw domowych**
Dyrektywa 2012/19/UE w sprawie zużytego sprzętu elektrycznego i elektronicznego zawiera szereg wymagań dotyczących postępowania ze sprzętem elektrycznym i elektronicznym. Najważniejsze z nich wymieniono poniżej.

1. Selektowna zbiórka zużytego sprzętu elektrycznego i elektronicznego
Sprzęt elektryczny i elektroniczny, który stał się odpadem, określa się jako zużyty sprzęt elektryczny i elektroniczny (ZSEE). Właściciele ZSEE muszą zbierać go oddzielnie od niesegregowanych odpadów komunalnych. ZSEE nie utilizes się wraz z odpadami z gospodarstw domowych, ale w ramach specjalnych systemów odbioru i zwrotu.

2. Baterie, akumulatory i lampy
Właściciele ZSEE muszą zabrać go w stanie kompletnym. Właściciele ZSEE muszą jednak przed przekazaniem odpadów do punktu zbiórki oddzielić od ZSEE zużyte baterie i akumulatory, które nie wchodzą w skład ZSEE, a także lampy, które można wyjąć, nie niszcząc ich.

3. Sposób zwrotu ZSEE
Właściciele ZSEE pochodzącego z gospodarstw domowych mogą go bezpłatnie oddać w wyznaczonych punktach zbiórki odpadów komunalnych lub w punktach odbioru utworzonych zgodnie z dyrektywą 2012/19/UE.

4. Informacja o ochronie prywatności
ZSEE często zawiera poufne dane osobowe. Dotyczy to w szczególności urządzeń technologii informacyjnych i telekomunikacyjnych, takich jak komputery i smartfony. We własnym interesie należy samodzielnie, za każdy użytkownik końcowy jest odpowiedzialny za usunięcie danych z ZSEE przed jego użyciem.

5. Potencjalny wpływ na środowisko
ZSEE zawiera substancje, które mogą mieć negatywny wpływ na środowisko i zdrowie ludzkie, jeśli jego zbieranie, przekazywanie, ponowne użycie lub odzysk materiałów nie odbywa się zgodnie z odpowiednimi przepisami.

6. Nasz udział w przetwarzaniu odpadów ZSEE
Wypełniając te obowiązki, a w szczególności wypełniając obowiązek selektywnej zbiórki ZSEE zamiast wyrzucania go razem z niesortowanymi odpadami komunalnymi oraz przekazywania go w punktach zbiórki, użytkownik końcowy przyczynia się do ponownego użycia i odzysku materiałów wchodzących w skład ZSEE.

7. Znaczenie symbolu przekrozonego kosza na śmieci
Przekrozonego kosza na śmieci, który jest zwykle umieszczany na sprzęcie elektrycznym i elektronicznym, oznacza, że zakazaniu cyklu eksploatacji musi być poddawane utilizingi oddzielnie od niesortowanych odpadów komunalnych.





Πληροφορίες για ηλεκτρικές και ηλεκτρονικές συσκευές σε ιδιωτικά νοικοκυριά
 Η Οδηγία 2012/19/ΕΕ περί αποβλήτων ειδών ηλεκτρικού και ηλεκτρονικού εξοπλισμού περιέχει μεγάλο αριθμό απαιτήσεων που αφορούν τον χειρισμό ηλεκτρικού και ηλεκτρονικού εξοπλισμού. Οι πλέον σημαντικές παρατίθενται εδώ:

- 1. Εξυφραστήρι συλλογή αποβλήτων ειδών ηλεκτρικού και ηλεκτρονικού εξοπλισμού**
 Τα είδη ηλεκτρικού και ηλεκτρονικού εξοπλισμού που έχουν καταστεί απόβλητα αναφέρονται ως απόβλητα ειδών ηλεκτρικού και ηλεκτρονικού εξοπλισμού (ΑΗΗΕ). Οι κάτοχοι ΑΗΗΕ θα πρέπει να τα συλλέγουν Εξυφραστήρι από τα οικιακά αστικά απόβλητα. Τα ΑΗΗΕ δεν ανήκουν στα οικιακά απόβλητα, αλλά σε ειδικά συστήματα συλλογής και επιστροφής.
- 2. Μπαταρίες, συσσωρευτές και λαμπτήρες**
 Ο κάτοχοι ΑΗΗΕ θα πρέπει να τα παραδώσουν σε πλήρη κατάσταση. Οπότε, οι κάτοχοι ΑΗΗΕ οφείλουν να διαχωρίσουν τις πολυές μπαταρίες και τους συσσωρευτές που δεν περιλαμβάνονται στα ΑΗΗΕ, καθώς και λαμπτήρες που μπορούν να αφαιρεθούν, από το ΑΗΗΕ χωρίς αυτό να καταστραφεί πριν παραδοθεί σε σημείο συλλογής.
- 3. Τρόποι επιστροφής των ΑΗΗΕ**
 Οι κάτοχοι ΑΗΗΕ από ιδιωτικά νοικοκυριά μπορούν να τα παραδώσουν χωρίς χρέωση στα καθορισμένα σημεία συλλογής των δημοσίων φορέων διάθεσης αποβλήτων ή στα σημεία παραλαβής που έχουν καθοριστεί από τους κατασκευαστές ή διανομείς σύμφωνα με την Οδηγία 2012/19/ΕΕ.
- 4. Ανακίνηση περί προστασίας της ιδιωτικής ζωής**
 Συχνά, τα ΑΗΗΕ περιέχουν εισαγμένα δεδομένα προσωπικού χαρακτήρα. Αυτό αφορά κυρίως συσκευές όπως ενσωματωμένους τεχνολογίες πληροφοριών και τηλεπικοινωνιών, όπως είναι οι υπολογιστές και τα smartphones. Για το δικό σας συμφέρον, ως σημειωθεί ότι κάθε τελικός χρήστης είναι υπεύθυνος για τη διαγραφή των δεδομένων από το ΑΗΗΕ πριν το απορριπεί.
- 5. Δυναμικές περιβαλλοντικές επιπτώσεις**
 Τα ΑΗΗΕ περιέχουν ουσίες οι οποίες ανήκονται να έχουν αρνητικές επιπτώσεις στο περιβάλλον και στην ανθρώπινη υγεία, εάν η συλλογή, η παράδοση, η επαναχρησιμοποίηση ή η ανάκτηση υλικών δεν πραγματοποιηθεί σύμφωνα με την αντίστοιχη νομοθεσία.
- 6. Ο ρόλος σας στην επέκταση αποβλήτων των ΑΗΗΕ**
 Εκτιμώντας αυτές τις υποχρεώσεις και κυρίως εκπληρώνοντας την υποχρέωση συλλογής των ΑΗΗΕ Εξυφραστήρι, της μη απόρριψής αυτών μαζί με οικιακά αστικά απόβλητα και της παράδοσης σε σημεία συλλογής, εσείς ως τελικός χρήστης συμβάλετε στην επαναχρησιμοποίηση των ΑΗΗΕ και στην ανάκτηση υλικών από αυτά.
- 7. Η έννοια του συμβόλου διαγεγραμμένου κώδου απορριμμάτων**
 Το σύμβολο του διαγεγραμμένου κώδου απορριμμάτων, το οποίο εμφανίζεται συχνά σε ηλεκτρικά και ηλεκτρονικά εξοπλισμό, υποδηλώνει ότι η αντίστοιχη συσκευή θα πρέπει να συλλεχθεί Εξυφραστήρι από τα οικιακά αστικά απόβλητα στο τέλος του κύκλου ζωής της.



- Električni i elektronski uređaji/ Informacije o njima za domaćinstva**
 Direktiva 2012/19/EU o otpadnoj električnoj i elektronskoj opremi sadrži veliki broj zahteva za rukovanje električnom i elektronskom opremom. Najvažniji su objedinjeni ovde.
- 1. Zasebno prikupljanje otpadne električne i elektronske opreme**
 Električna i elektronska oprema koja je postala otpad naziva se otpadna električna i elektronska oprema (WEEE). Vlasnici WEEE moraju da ih prikupljaju zasebno od nesortiranog komunalnog otpada. WEEE ne spada u kućni otpad, već u posebne sisteme za prikupljanje i vraćanje.
 - 2. Baterije, akumulatori i svetiljke**
 Vlasnici WEEE moraju da ih predaju u kompletnom stanju. Međutim, vlasnici WEEE moraju da razdvoje stare baterije i akumulatore koji nisu ugrađeni u WEEE, kao i svetiljke koje je moguće izvaditi, od WEEE bez njegovog uništavanja pre predavanja na sabirno mesto.
 - 3. Način vraćanja WEEE**
 Vlasnici WEEE iz domaćinstava mogu da ih predaju besplatno na za to predviđenim mestima za prikupljanje javnih organa za odlaganje otpada ili na mestima za vraćanje koje su postavili proizvođači ili distributeri u smislu Direktive 2012/19/EU.
 - 4. Obaveštenje o zaštiti privatnosti**
 WEEE često sadrži osetljive podatke o ličnosti. Ovo se posebno odnosi na informacije i uređaje telekomunikacionih tehnologija poput računara i pametnih telefona. U vašem sopstvenom interesu, imajte u vidu da je svaki krajnji korisnik odgovoran za brisanje podataka na WEEE pre nego što je odlože u otpad.
 - 5. Potencijalni uticaj na životnu sredinu**
 WEEE sadrži materije koje mogu da imaju negativan uticaj na životnu sredinu i zdravlje ljudi ukoliko se njegovo prikupljanje, predaja, ponovna upotreba ili ponovno dobijanje materijala ne obavljaju u skladu sa odgovarajućim zakonodavstvom.
 - 6. Vaša uloga u tretmanu WEEE otpada**
 Ispunjavanjem ovih obaveza i posebno ispunjavanjem obaveze zasebnog prikupljanja WEEE, njenog neodlaganja zajedno sa nesortiranim komunalnim otpadom i predajom na mestima za prikupljanje, vi kao krajnji korisnik doprinosite ponovnoj upotrebi i dobijanju materijala iz WEEE.
 - 7. Značenje precrtanog simbola kante za otpad**
 Precrtana kanta za otpad, koja je redovno prikazana na električnoj i elektronskoj opremi, označava da taj uređaj mora da se prikuplja zasebno od nesortiranog komunalnog otpada na kraju svog životnog ciklusa.

