



026558



GAS GRILL

OPERATING INSTRUCTIONS - Original instructions

SV GASOLGRILL
BRUKSANVISNING

Översättning av originalinstruktioner

PL GRILL GAZOWY
INSTRUKCJA OBSŁUGI

Przekład instrukcji oryginalnej

NO GASSGRILL
BETJENINGSANVISNINGER

Oversettelse av originalinstruksjonene

FI KAASUGRILLI
KÄYTTÖOHJE

Alkuperäisten ohjeiden käännös

DA GASGRILL
BETJENINGSVEJLEDNING

Oversættelse af den originale vejledning

Jula AB förbehåller sig rätten att göra ändringar på produkten. Jula AB innehar upphovsrätten till denna dokumentation. Det är inte tillåtet att modifiera eller ändra denna dokumentation på något sätt och bruksanvisningen ska skrivas ut och användas som den är i förhållande till produkten. Se Julas webbplats för den senaste versionen av bruksanvisningen.

Jula AB förbeholder seg retten til å endre produktet. Jula AB innehar opphavsretten til denne dokumentasjonen. Det er ikke tillatt å modifisere eller endre denne dokumentasjonen på noen som helst måte, og håndboken skal trykkes og brukes som den er i forhold til produktet. For siste versjon av betjeningsanvisningene, se Julas nettsider.

Jula AB forbeholder sig retten til at ændre produktet. Jula AB har ophavsretten til denne dokumentation. Det er ikke tilladt at modificere eller ændre denne dokumentation på nogen måde, og manualen skal printes og bruges som den er i forhold til produktet. For den seneste version af betjeningsvejledningen, se Julas hjemmeside.

Jula AB zastrzega sobie prawo do wprowadzania zmian w produkcie. Jula AB zastrzega sobie prawa autorskie do niniejszej dokumentacji. Dokumentacji nie wolno w żaden sposób modyfikować ani zmieniać, a instrukcję należy drukować i używać ją w odniesieniu do produktu w stanie niezmienionym. Najnowszą wersję instrukcji obsługi można znaleźć na stronie internetowej Jula.

Jula AB reserves the right to make changes to the product. Jula AB claims copyright on this documentation. It is not allowed to modify or alter this documentation in any way and the manual shall be printed and used as it is in relation to the product. For the latest version of operating instructions, refer to the Jula website.

Jula AB pidättää oikeuden tehdä tuoteeseen muutoksia. Jula AB:llä on tämän dokumentaation tekijänoikeus. Tätä dokumentaatiota ei saa muuttaa millään tavalla ja käyttöopas on tulostettava ja sitä on käytettävä sellaisena kuin se on tämän tuotteen kanssa. Käyttöohjeiden uusin versio löytyy Julan verkkosivustolta.

WWW.JULA.COM

© JULA AB 2026-02-27

**JULA AB
BOX 363, 532 24 SKARA, SWEDEN**



M6 x 12mm

x49

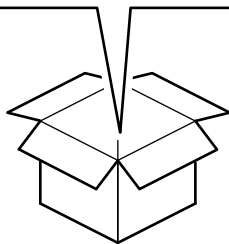
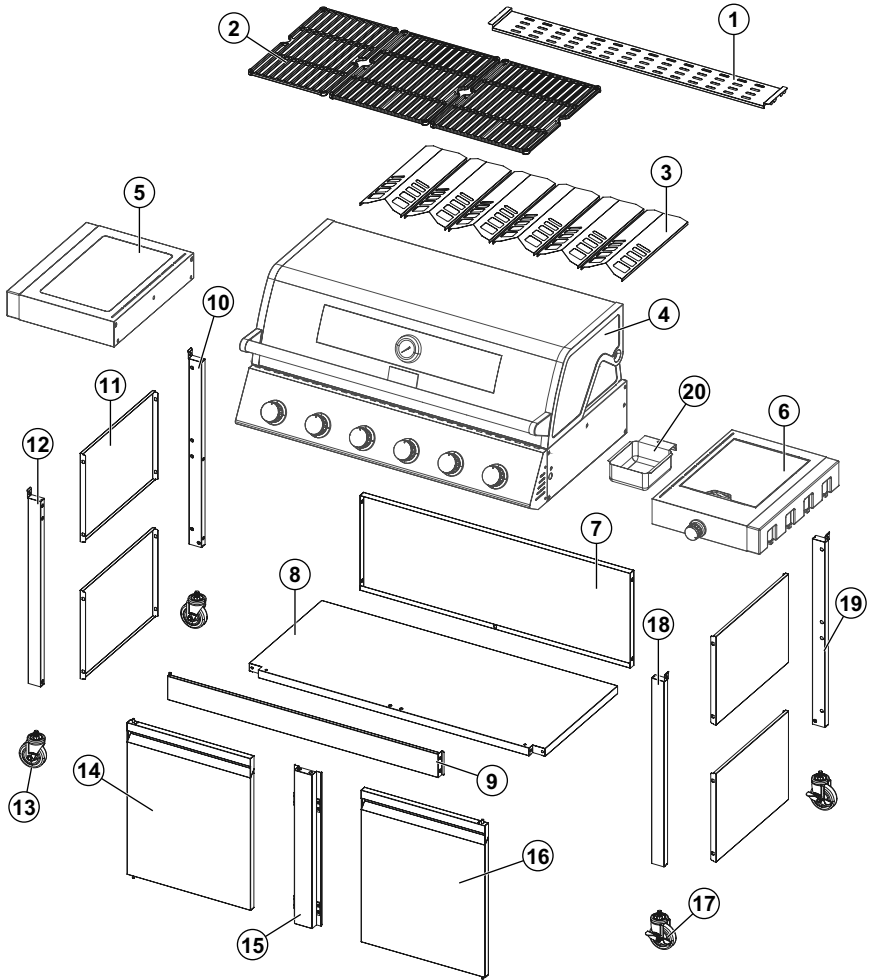

1

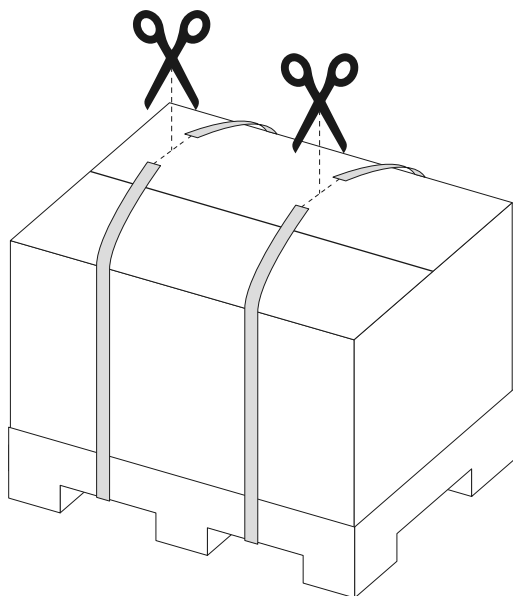

2

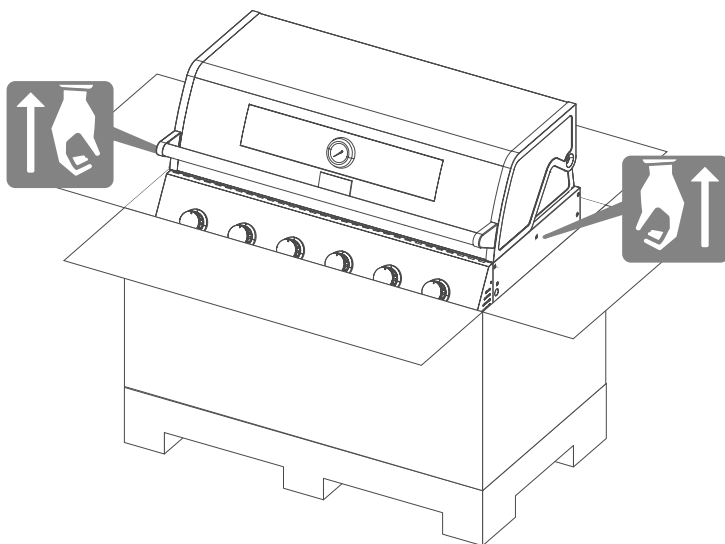

3

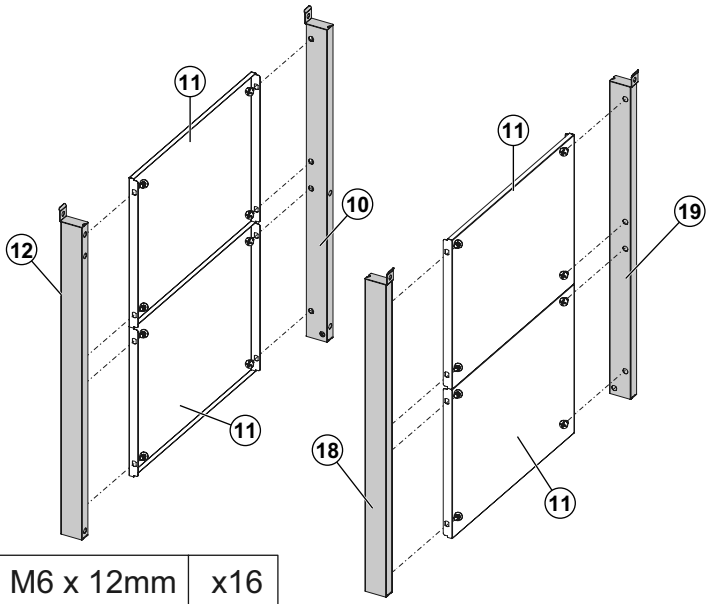

4

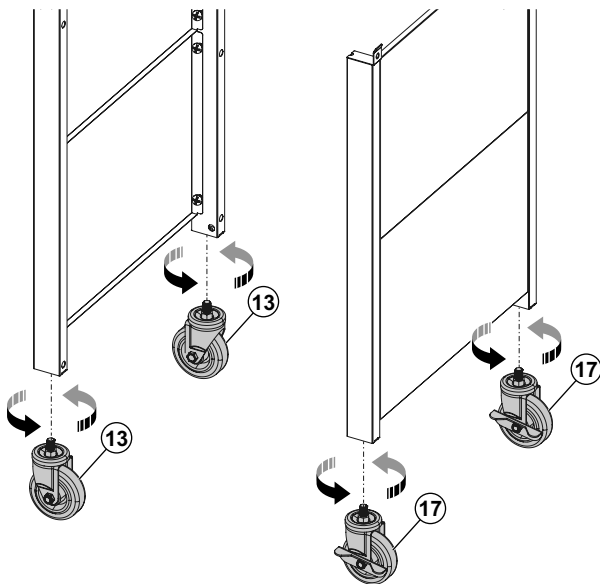

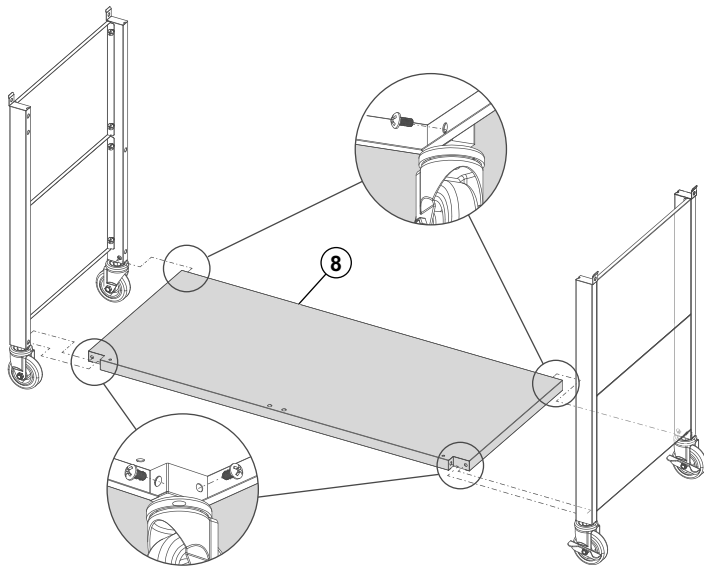

5

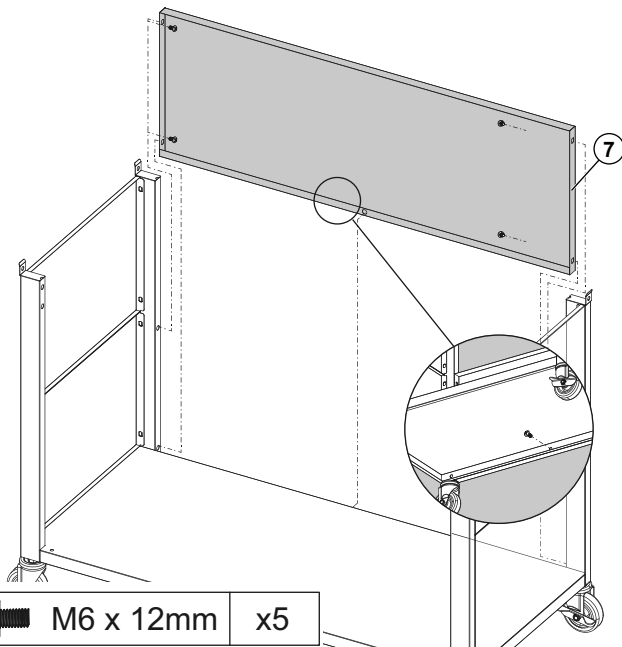

	M6 x 12mm	x6
---	-----------	----

6



	M6 x 12mm	x5
---	-----------	----

7

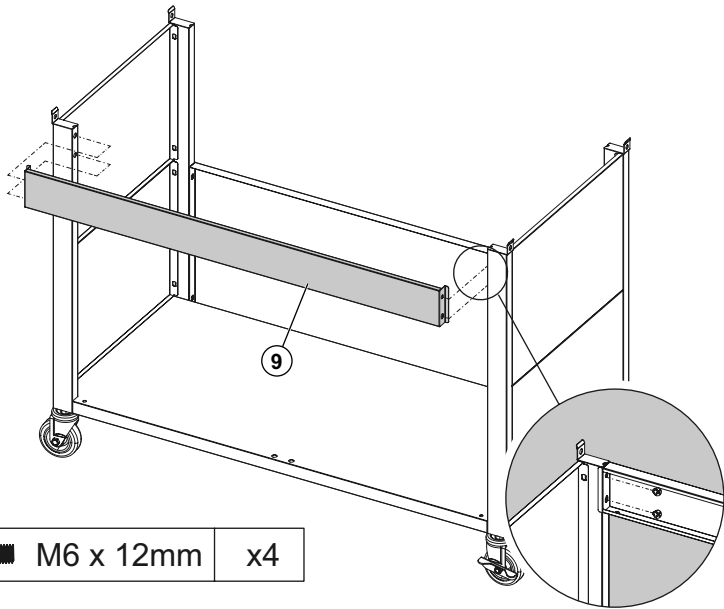

8

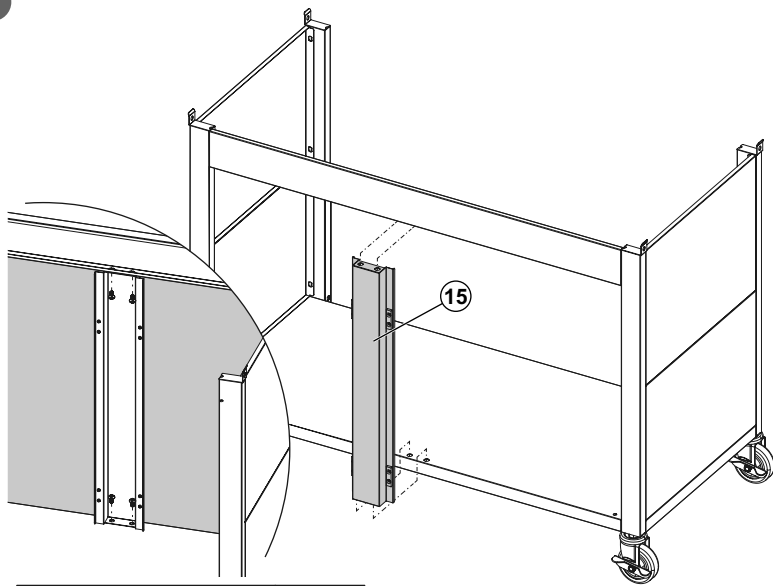

9

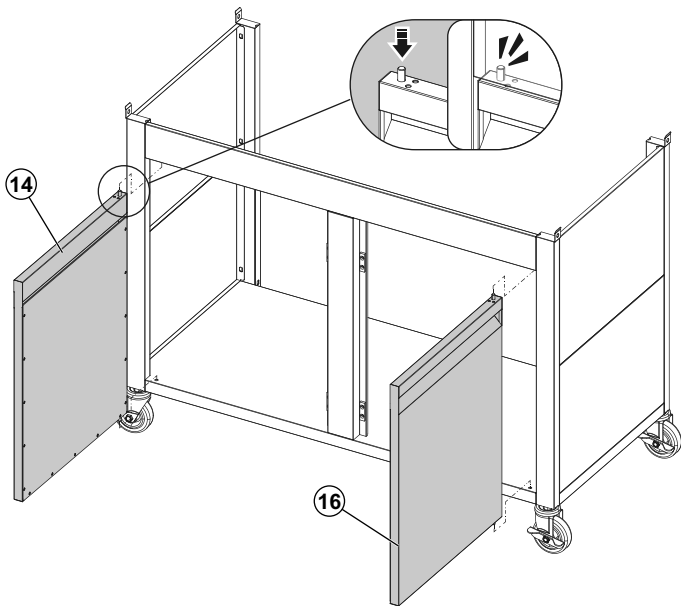

10

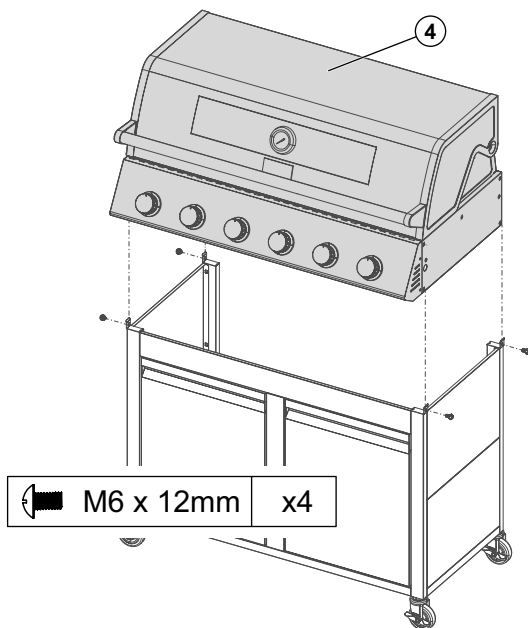

11

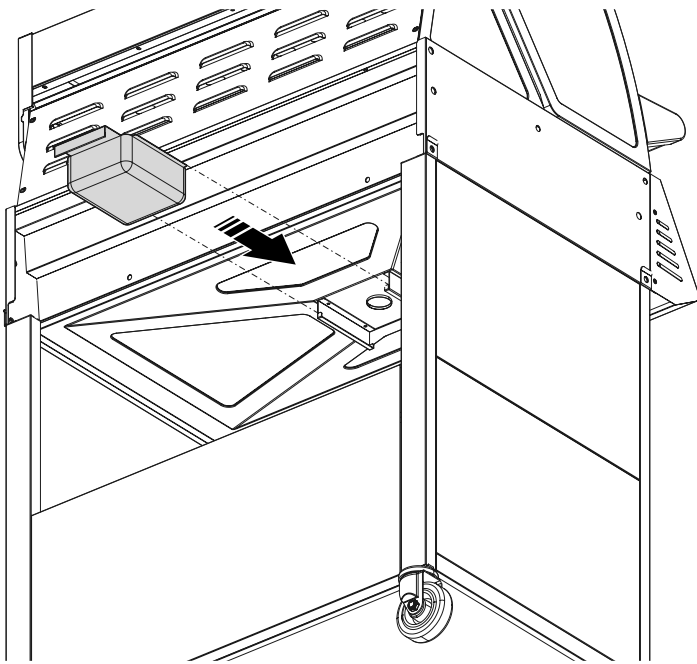

12

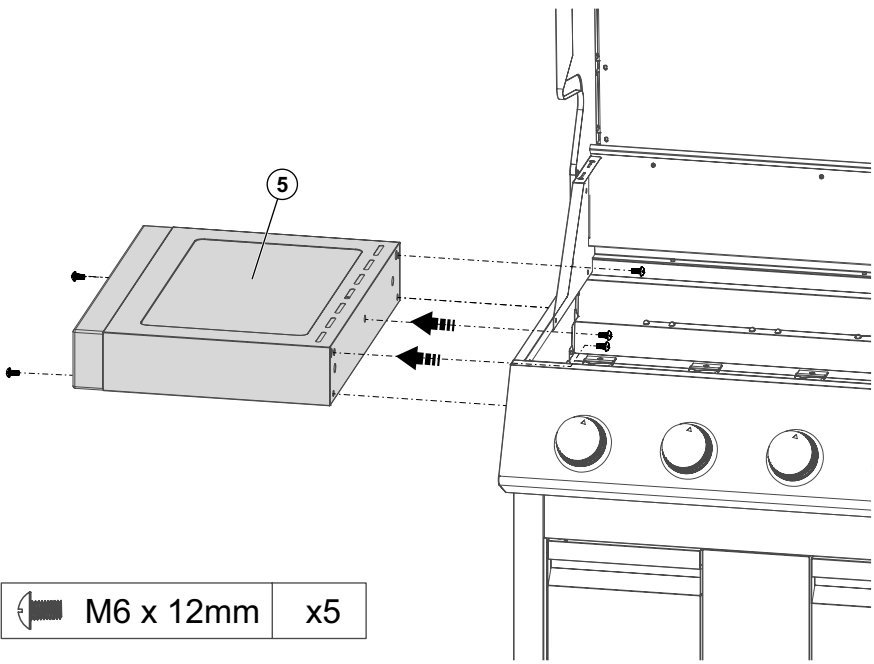

13

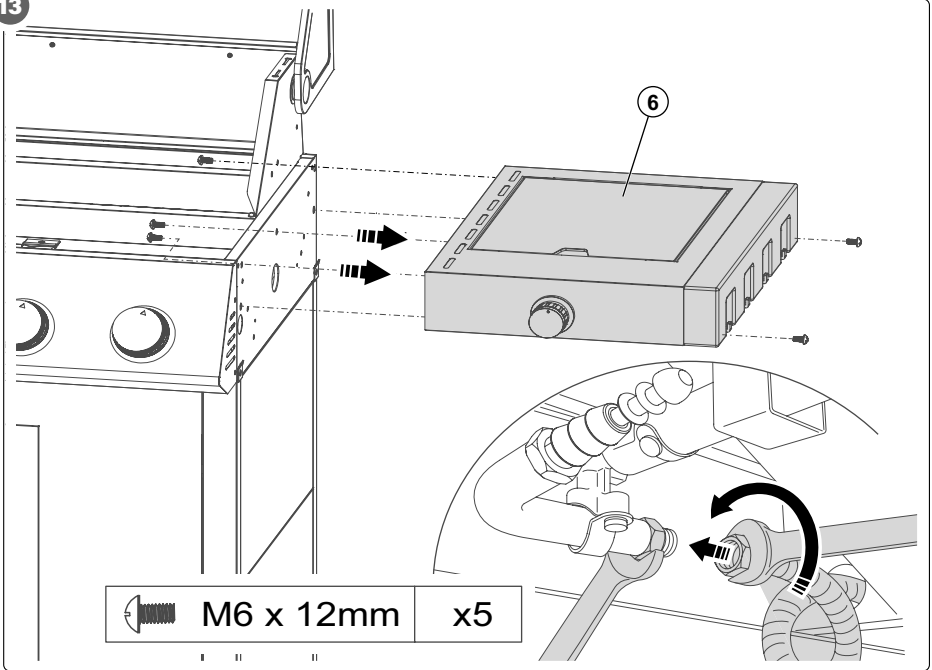

14

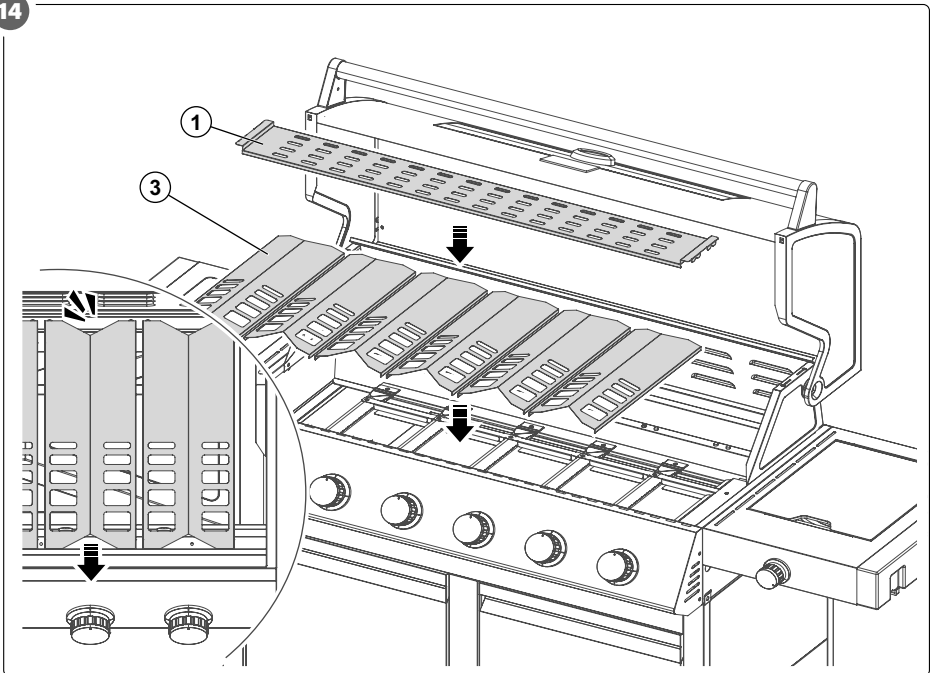

15

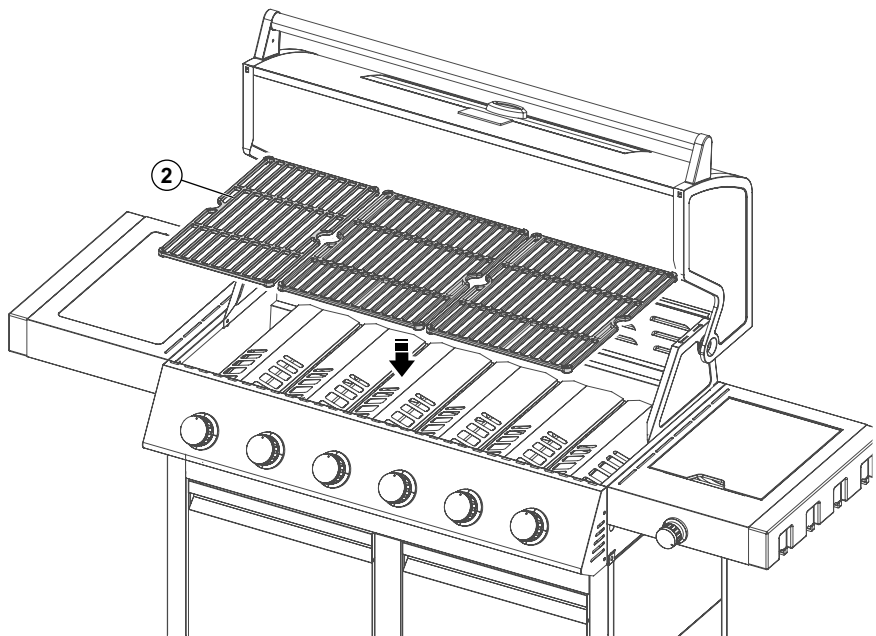

16

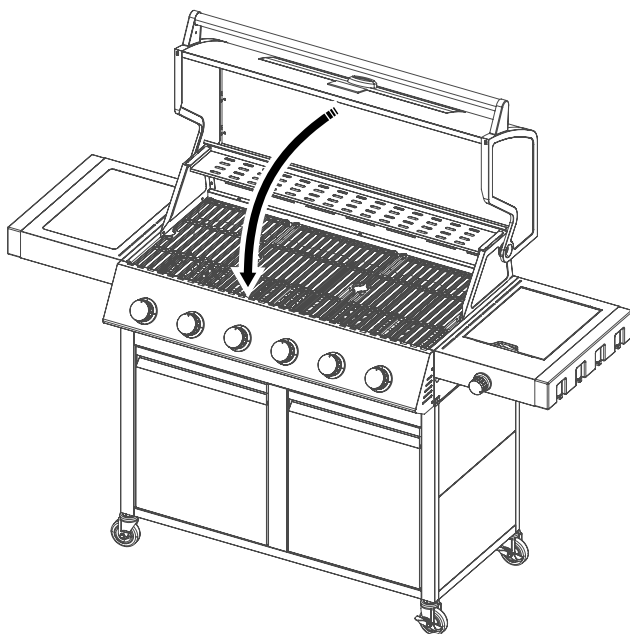

17

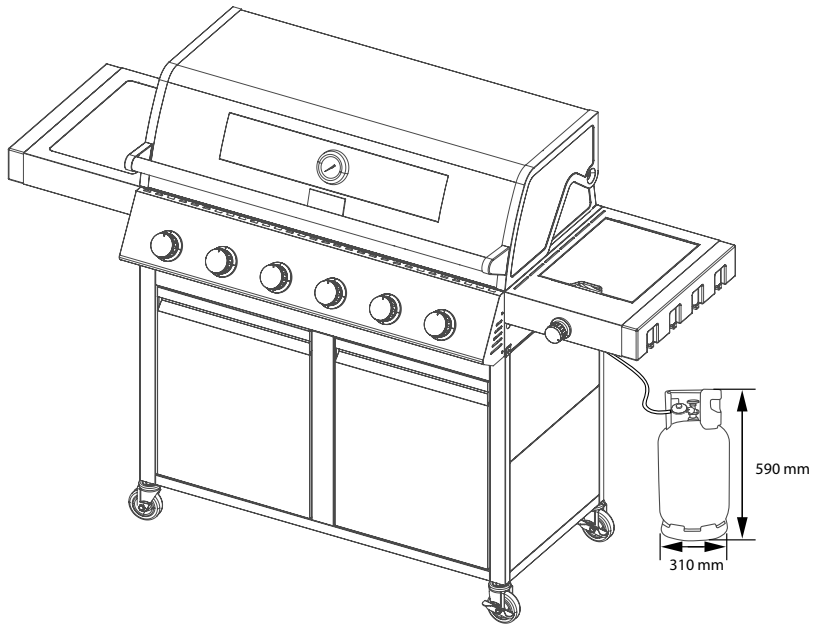

18

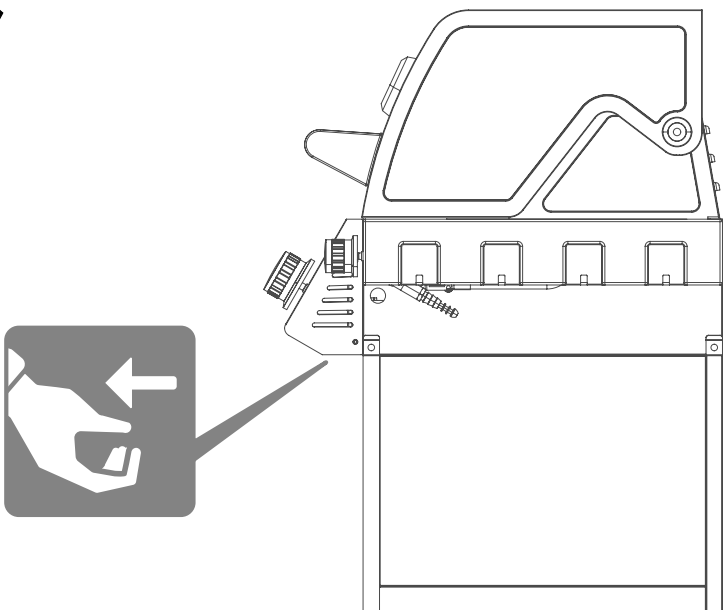

19

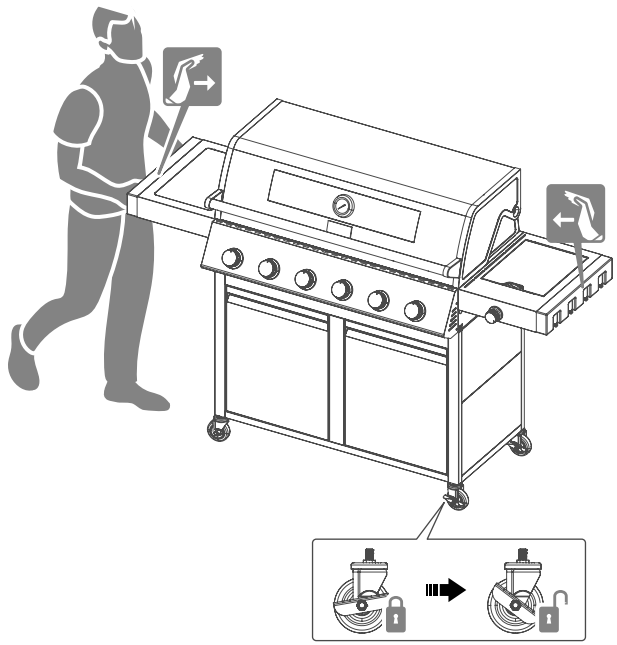

20

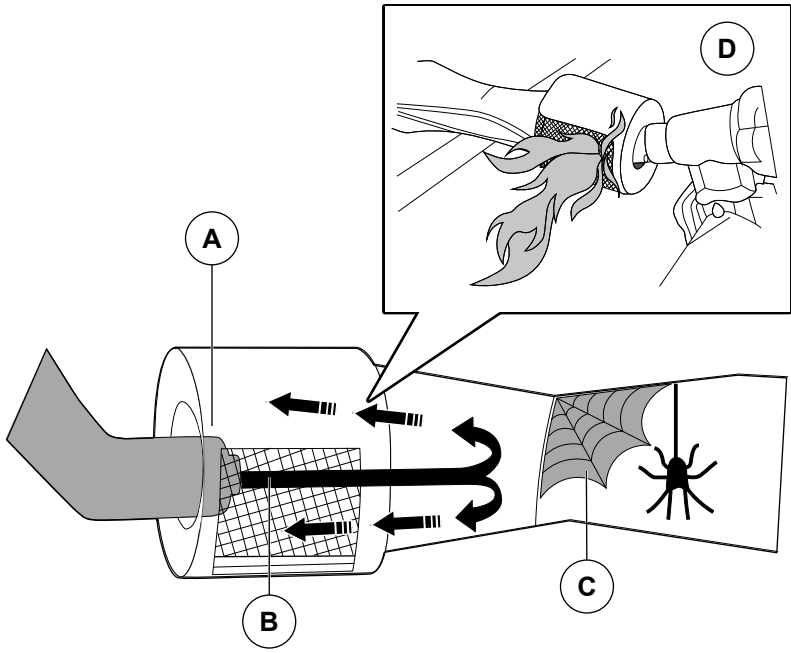

21

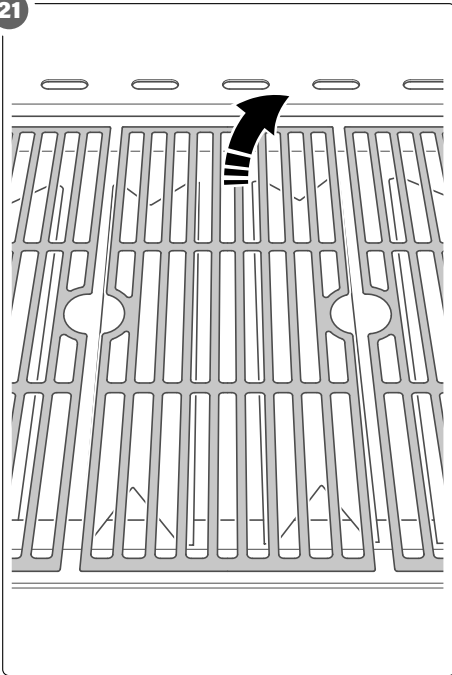

22

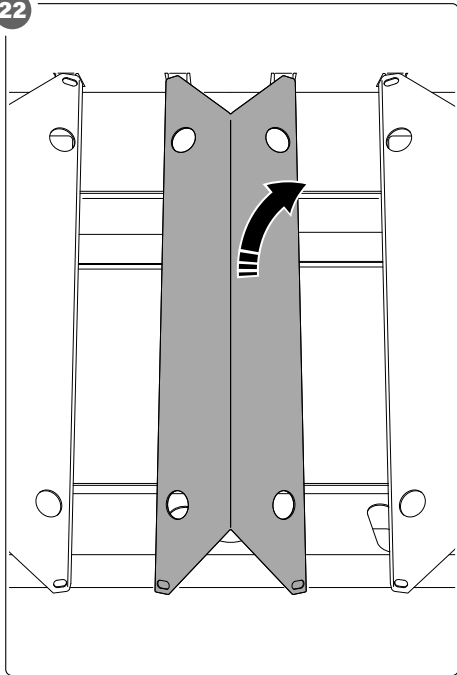

23

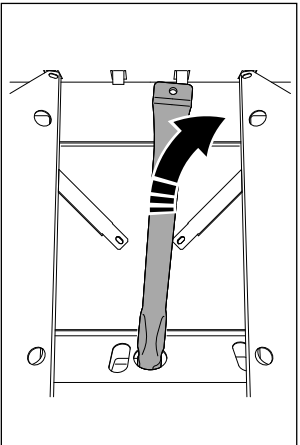
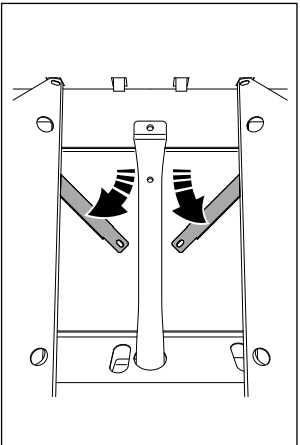
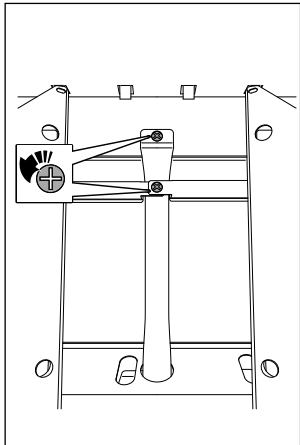

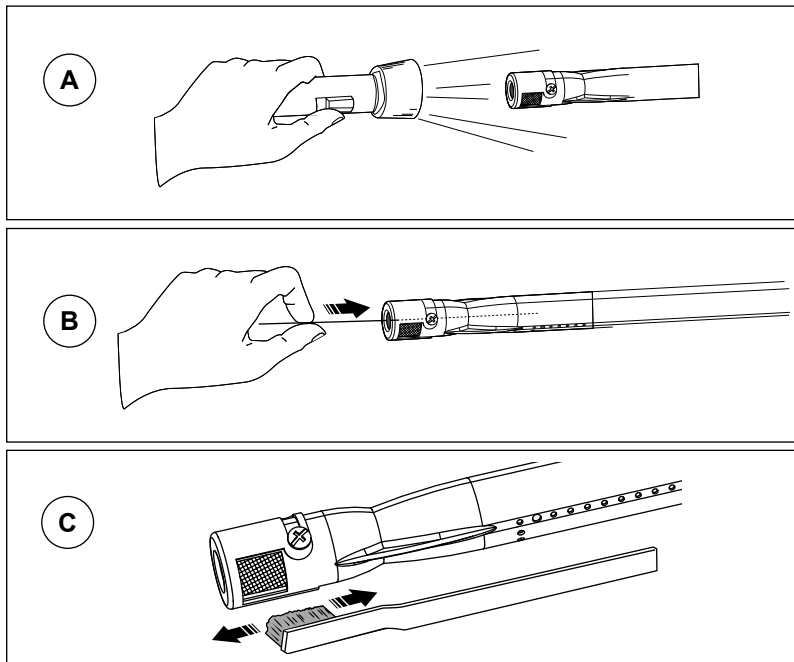
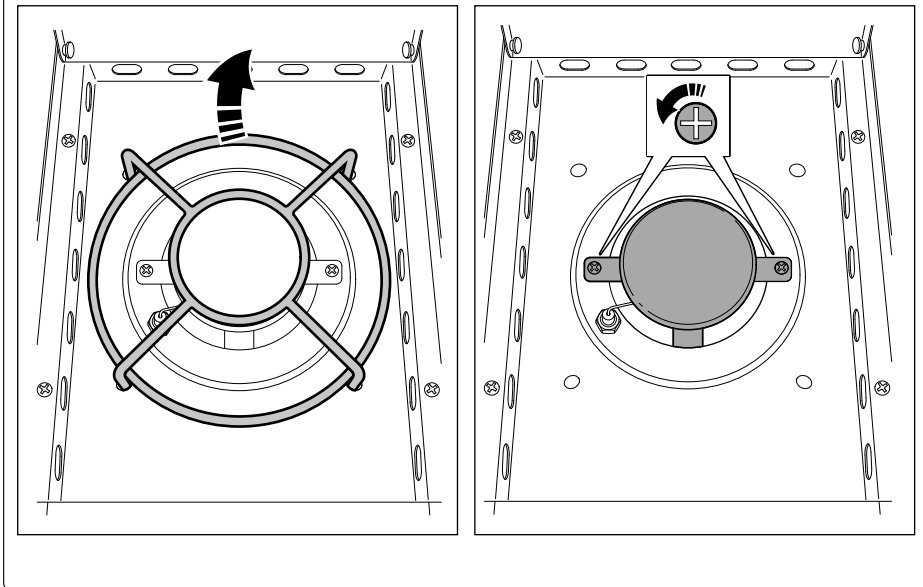

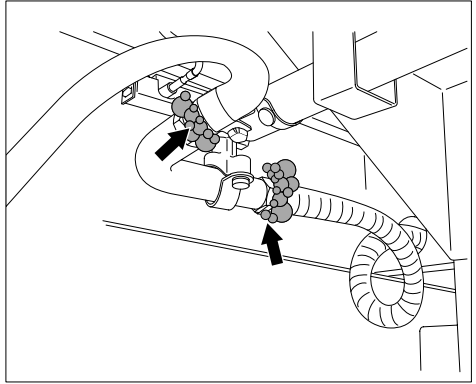
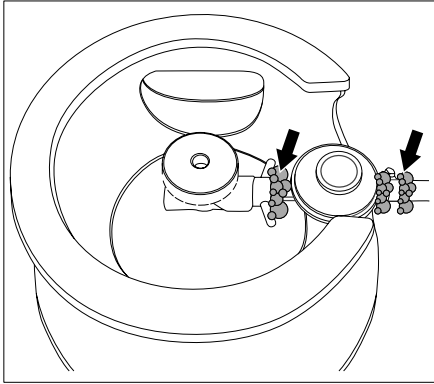

Innehåll



1 Inledning	17
1.1 Produktbeskrivning.....	17
1.2 Symboler.....	17
2 Säkerhet	17
2.1 Säkerhetsanvisningar.....	17
2.2 Säkerhetsanvisningar för användning	17
3 Montering	18
3.1 Förberedelser före montering.....	18
3.2 Montering av produkten.....	18
4 Användning	18
4.1 Förberedelser före första användning.....	18
4.2 Anslutning av gasbehållare till produkten.....	18
4.3 Användning av produkten.....	19
5 Underhåll	20
5.1 Rengöring av produkten.....	20
5.2 Underhåll av produkten.....	20
5.3 Att rengöra produkten.....	20
5.4 Att rengöra brännarna.....	21
5.5 Att ta bort huvud- och sidobrännarna.....	21
5.6 Att rengöra blockerad brännare eller venturirör.....	21
5.7 Att bränna in produkten.....	21
5.8 Att göra ett läckagetest.....	21
5.9 Att måla produkten.....	22
6 Förvaring	22
7 Avfallshantering	22
7.1 Avfallshantering av produkten.....	22
8 Tekniska data	22
9 Felsökning	23

1 Inledning

1.1 Produktbeskrivning

Produkten är en gasgrill avsedd för matlagning utomhus.

1.2 Symboler

	Läs bruksanvisningen noga före användning. Spara bruksanvisningen för framtida behov.
	Uttjänt produkt ska avfallshanteras i enlighet med gällande regler.
	Produkten uppfyller kraven i tillämpliga EU-direktiv och förordningar.

2 Säkerhet

2.1 Säkerhetsanvisningar

! Varning! Om inte dessa anvisningar följs finns risk för dödsfall och/eller personskada.

! VIKTIGT! Om inte dessa anvisningar följs finns risk för skada på produkten, annan egendom och/eller intilliggande område.

Obs! Markerar information som är viktig i en given situation.

2.2 Säkerhetsanvisningar för användning

! Varning! Om inte dessa anvisningar följs finns risk för dödsfall och/eller personskada.

- Läs anvisningarna före användning.
- Spara dessa anvisningar och säkerhetsanvisningar för framtida behov.
- Produkten får användas endast för det avsedda ändamålet.
- Läs alla monteringsanvisningar noga före montering.
- Ha alltid en brandsläckare av typ BC till hands när produkten används. Försök inte släcka bränder med vatten.
- Varning! Åtkomliga delar kan vara heta. Håll små barn på säkert avstånd.
- Använd inte produkten som värmare.
- Endast för utomhusbruk.
- Använd inte produkten inomhus.

- Luta dig inte över produkten när brännarna tänds.
- Använd endast gas av den typ som anges under tekniska data.
- Använd grillvantar för att undvika brännskada.
- Använd skyddshandskar vid montering av produkten. Vissa delar har vassa kanter.
- Kontrollera att produkten står på stabilt och värmetåligt underlag vid användning.
- Använd inte produkten i närheten av antändliga material.
- Håll tryckbehållare och antändliga vätskor borta från produkten.
- Förvara inte gasbehållare under grillen.
- Håll sladdar och slangar borta från varma ytor.
- Kontrollera att inget gasläckage föreligger. Stäng omedelbart av gastillförseln vid gasbehållaren vid eventuellt gasläckage. Kontakta behörig servicerepresentant eller kvalificerad gastekniker om gasläckaget inte kan avhjälpas.
- Kontrollera samtliga slangar varje gång gasbehållaren byts.
- Koppla aldrig loss gasbehållare eller slangar medan produkten används.
- Försök inte värma slutna behållare eller kärl av metall eller glas.
- Använd inte alkohol, bensin, tändvätska eller paraffin som tändmedel.
- Spruta aldrig antändlig vätska på produkten under användning.
- Vidrör inte heta ytor. Använd endast handtagen på produkten.
- Flytta inte produkten under användning.
- Lämna inte produkten utan uppsikt under användning.
- Använd inte produkten om delar saknas. Kontakta återförsäljaren om delar saknas.
- Använd inte produkten om den är skadad eller defekt.
- Försök inte reparera produkten. Om produkten är skadad eller inte fungerar normalt ska den repareras av behörig servicerepresentant.
- Gör inga ändringar på produkten.
- Låt inte barn leka med produkten.
- Låt inte barn rengöra produkten.
- Håll barn och husdjur på säkert avstånd från produkten.

- Använd endast reservdelar och tillbehör som är godkända av produkttillverkaren.
- Stäng ventilen på gasbehållaren efter avslutad användning.
- Försök inte släcka eller reglera lågor med vatten.
- Låt produkten svalna helt före rengöring och/eller underhåll.
- Låt produkten svalna helt före förvaring.
- Förvara produkten torr i slutet utrymme, oåtkomligt för barn, när den inte används.
- Töm och rengör droppråget regelbundet.
- Rengör droppråget före varje användning.
- Rengör produkten regelbundet.

3 Montering

3.1 Förberedelser före montering

- 1 Avlägsna allt förpackningsmaterial och alla klistermärken. (Bild 1)

⚠ Varning! Brandrisk. Förpackningsmaterial och klistermärken är antändliga. Kontrollera att allt förpackningsmaterial avlägsnats innan produkten används.

- 2 Lyft ut produkten ur förpackningen.

⚠ VIKTIGT! En person ska lyfta vid varje kortsida för att ta ut produkten ur förpackningen. (Bild 2)

3.2 Montering av produkten

- Montera produkten på horisontellt underlag. (Bild 3-17)

4 Användning

4.1 Förberedelser före första användning

- Anslut en gasbehållare (säljs separat) till produkten.

4.2 Anslutning av gasbehållare till produkten

⚠ Varning! Anslut eller byt inte gasbehållare i närheten av värmekälla eller öppen låga.

⚠ Varning! Rök inte vid anslutning eller byte av gasbehållare.

⚠ VIKTIGT! Om produkten förvaras utomhus, skydda regulatorerna från nederbörd.

Kontrollera att gasbehållaren uppfyller kraven i gällande nationella regler och överensstämmer med angivna tekniska data. Se "8 Tekniska data" på sid. 22.

- 1 Placera produkten på plant, stabilt underlag och kontrollera att den är sval.
- 2 Anslut en lämplig gasregulator (säljs separat) till ventilen på gasbehållaren (säljs separat) och dra åt stadigt med skruvnyckel.

! Varning! Regulatorm måste uppfylla kraven i EN 16129 samt tillämpliga nationella regler.

- 3 Placera gasbehållaren på produktens vänstra sida, på avstånd från värme och heta ytor.
- 4 Anslut slangen till regulatorm på gasbehållaren.
- 5 Obs! Slangens diameter ska vara 8–10 mm och dess längd högst 1,5 m.
- 6 Anslut slangen till produkten. Kontrollera vid anslutning att slangen inte är vriden, vikt eller klämd.
- 7 Anslut slangen (B) till ventilen för sidobrännaren och till inställningsvredet för sidobrännaren.
- 8 Kontrollera alla slangar och anslutningar med avseende på skada och/eller slitage innan produkten används. Byt ut skadade och/eller trasiga slangar.

! Varning! Stäng omedelbart gasventilen på gasbehållaren vid läckage.

! Varning! Utför aldrig läckagekontroll med hjälp av öppen låga.

4.3 Användning av produkten

! Varning! Ha alltid en brandsläckare av typ BC till hands när produkten används. Försök inte släcka bränder med vatten.

! Varning! Om fettbrand uppkommer, vrid alla inställningsvred till läge OFF, stäng gasbehållarens gasventil helt och stäng locket. Fettbrand slocknar inte om du bara stänger locket.

! VIKTIGT! Använd inte redskap av plast eller glas tillsammans med produkten. Använd endast tillbehör som rekommenderas av tillverkaren av produkten.

! VIKTIGT! Innan produkten flyttas, kontrollera att hjulen inte är låsta. Flytta produkten endast genom att skjuta på från någon av kortsidorna. (Bild 18-19)

- 1 Placera produkten på plant, stabilt, värmetåligt underlag och tryck ned hjullåsningarna.

! Varning! Ha alltid en brandsläckare av typ BC till hands när produkten används. Försök inte släcka bränder med vatten.

- 2 Öppna gasventilen på gasbehållaren.
- 3 Vrid inställningsvredet till önskad temperaturinställning och tillaga maten.
- 4 Efter avslutad matlagning, vrid alla inställningsvred till läge OFF och stäng gasventilen på gasbehållaren helt. Låt produkten svalna helt.
- 5 Rengör produkten. Se "[5.1 Rengöring av produkten](#)" på sid. 20.

4.3.1 Tändning av brännare

! Varning! Ha alltid en brandsläckare av typ BC till hands när produkten används. Försök inte släcka bränder med vatten.

! Varning! Om fettbrand uppkommer, vrid alla inställningsvred till läge OFF, stäng gasbehållarens gasventil helt och stäng locket. Fettbrand slocknar inte om du bara stänger locket.

! Varning! Luta dig inte över produkten vid tändning.

! Obs! Locket måste vara öppet när produkten tänds.

- 1 Kontrollera att alla inställningsvred är i avstängt läge.
- 2 Öppna gasbehållarens ventil.
- 3 Håll inställningsvredet intryckt 3 till 5 sekunder och vrid det sedan moturs tills ett klick hörs. Brännaren tänds.

! Varning! Om brännaren inte tänds, sätt inställningsvredet till avstängt läge och vänta 5 minuter innan du upprepar detta steg. Risk för gasexplosion.

- 4 Håll inställningsvredet intryckt ytterligare 2 sekunder så att slangen fylls med gas.

- 5 Vrid inställningsvredet till önskad temperatur.
- 6 Tillaga maten.
- 7 När du är klar, vrid inställningsvredet till läge OFF och stäng gasbehållarens ventil.

5 Underhåll

5.1 Rengöring av produkten

- Rengör produkten regelbundet för att förebygga fettbrand.
- Sätt inställningsvreden till läge HIGH för att bränna bort matrester.

5.2 Underhåll av produkten

! Varning! Låt produkten svalna helt före underhåll.

- Låt behörig servicerepresentant kontrollera produkten varje år.

- Kontrollera samtliga slangar varje gång gasbehållaren byts, dock minst 1 gång per år.

! Varning! Byt ut skadade slangar mot nya av samma typ och längd.

- Byt ut alla slangar vartannat år. Följ gällande nationella regler rörande byte av slangar.

5.3 Att rengöra produkten

! Försiktighet! Rengör produkten efter varje användning. Vid behov, anpassa rengöringsfrekvensen för att förhindra fettbränder.

! Försiktighet! Använd inte vassa föremål eller slipande rengöringsmedel för att rengöra produkten.

Obs! Låt produkten torka helt efter rengöring. Se till att produkten är sval innan du installerar locket.

Produktindel	Underhållsproceduren
Produktens yttre och inre delar.	Rengör alla rostfria ståltytor med tvål och vatten efter varje användning. Ta bort fettrester från grillens insida, t.ex. med hushållspapper och en träspatel.
Grillgaller och värmegaller.	! Försiktighet! Använd inte stålborste för att rengöra gallren. Vi rekommenderar att du rengör gallren efter varje matlagningstillfälle. Använd en grillborste med mässingsborst. Du kan ta bort gallren och tvätta dem med tvål och vatten. När du har rengjort gallren, applicera en liten mängd vegetabilisk olja på gallren för att förhindra korrosion.
Fettuppsamlingsbrickan.	Rengör fettuppsamlingsbrickan med hushållspapper efter varje användning. Ta bort fettuppsamlingsbrickan och rengör den med tvål och vatten. Om det finns en annan behållare under fettuppsamlingsbrickan ska den också rengöras.
Brännarna.	Rengör brännarna med en mjuk borste eller med tryckluft. Rengör igensatta håll med en piprensare eller en ståltråd. Se " 5.3 Att rengöra produkten " på sid. 20" 5.6 Att rengöra blockerad brännare eller venturirör " på sid. 21 . För att byta ut skadade brännare vänd dig till en auktoriserad serviceverkstad.
Gasanslutningar, rör och regulator	Undersök gassystemet och se till att det inte finns några läckor. För korrekt tillvägagångssätt, se " 5.8 Att göra ett läckagetest " på sid. 21 .

5.4 Att rengöra brännarna

! Varning! Håll brännarna rena för att förhindra gasläckage och brand.

Bild 20

Frisk luft kommer in i venturimunstycket (A) tack vare gasflödet (B) och leds till brännaren där förbränningen sker.

Insekter och spindlar kan bygga bon i brännaren eller venturiröret (C). Blockeringar minskar prestandan vilket kan innebära t.ex. en liten låga eller att brännaren inte tändes.

Om gas läcker ut på framsidan kan det orsaka brand i brännaren (D). Gaslukt kan uppstå om gasen inte kommer in i brännaren på rätt sätt.

5.5 Att ta bort huvud- och sidobrännarna

- 1 Lyft upp gallren. (Bild 21)
- 2 Ta bort brännarskydden. (Bild 22)
- 3 Lossa skruvarna för att dra ut brännarrören. (Bild 23)
- 4 Ta bort sidobrännarens gallre och lossa skruvarna för att lyfta sidobrännaren. (Bild 24)

5.6 Att rengöra blockerad brännare eller venturirör

! Försiktighet! Byt omedelbart ut en skadad brännare.

! Försiktighet! Använd inte stålborste för att rengöra produkten eftersom det kan orsaka korrosion.

Bild 25

- 1 Använd en ficklampa (A) för att se om det finns någon blockering.
- 2 Peta hål i munstycket med en tunn nål (B) eller något annat lämpligt föremål för att ta bort blockeringen.
- 3 Kontrollera för att se till att alla hinder har tagits bort.
- 4 Undersök om brännanslutningarna är blockerade.
- 5 Rengör anslutningarna med en stålborste med mässingsborst (C).
- 6 Sätt tillbaka brännaren, brännarlocket, brännarskydden och gallren.

5.6.1 Återmontering av brännare

! Varning! Kontakta behörig servicerepresentant om brännarinstallationen inte är tillfredsställande.

- 1 Placera brännaren i rätt läge. Kontrollera att brännaren är centrerad och att dess slangar är i linje med ventilutloppen.
- 2 Sätt fast brännaren med skruvarna.

Obs! Om det inte går lätt att sätta i skruvarna är brännaren inte korrekt placerad.

- 3 Utför läckagekontroll. Se "5.8 Att göra ett läckagetest" på sid. 21.

5.7 Att bränna in produkten

Bränn in produkten för att ta bort rester från tillverkningen och förhindra rost.

OBS! SE till att produkten är ren innan du bränner in den.

Obs! Du kan bränna in grillgaller av gjutjärn och emalj på samma sätt.

- 1 Applicera en liten mängd värmebeständig olja, t.ex. rapsolja eller solrosolja, på produktens inre ytor.
- 2 Starta en brännare och ställ in lågan på låg nivå.
- 3 Starta nästa brännare.
- 4 Efter 8-10 minuter ställer du in brännarna på högsta låga.
- 5 Låt grillen vara på i ca. 25 minuter vid minst 200°C. Tillaga ingen mat under denna process eftersom den kommer att förorenas av rester från tillverkningen.
- 6 Stäng av alla brännare. Låt grillen svalna.
- 7 Ta bort restprodukterna.

5.8 Att göra ett läckagetest

! Varning! Använd inte öppen låga för att kontrollera om det finns läckor.

! Varning! Gör ett läckagetest före första användningen, efter byte av gaskomponenter och efter långvarig förvaring.

⚠ Varning! Om du upptäcker ett läckage som du inte kan åtgärda ska du vända dig till en auktoriserad serviceverkstad. Reparera inte produkten själv.

- Kontrollera alla slangar som är anslutna till produkten.
- Se till att gasregulatorns anslutning till gasflaskan är helt åtdragen.

- 1 Stäng av alla brännare. Se till att kontrollratten är i läge OFF (AV).
- 2 Förbered en lösning för läcksökning. Håll tre delar vatten och en del tvål i en behållare och blanda.
- 3 Öppna gasventilen.
- 4 Applicera lösningen på slangen och alla anslutningar. Detta inkluderar anslutningarna till sidobrännaren, slangarna och regulatorn.
- 5 Övervaka anslutningarna.

Obs! Bubblor indikerar en läcka. (Bild 26)

- 6 Om bubblor syns:
 - Stäng omedelbart av gastillförseln.
 - Använd inte produkten.
 - Dra åt anslutningen eller byt ut den defekta delen.
- 7 Gör en ny läckagekontroll före användning.

5.9 Att måla produkten

- Om färgen på produkten är sliten, applicera ny färg.

Obs! Måla endast de yttre ytorna. Måla inte ytor av rostfritt stål.

5.9.1 Förberedelser

- Rengör produkten med varmt vatten. Använd en svamp eller en grillborste.
- Använd inte rengöringsmedel. Restprodukter kan skada färgen.
- Slipa eller borsta ytorna med sandpapper eller stålborste för att ta bort rost och annat skräp.
- Låt produkten torka helt.

5.9.2 Att måla produkten

⚠ Försiktighet! Använd värmebeständig färg (upp till 800°C).

Obs! Se till att ytorna är rena, torra och fria från fett och damm.

Obs! Täck över alla delar som du inte ska måla, t.ex. termometern.

- Använd sprayfärg, pensel eller roller.

Obs! Sprayfärg ger en slätare yta.

- 1 Följ rätt sprayriktning när du använder sprayfärg. Täck över intilliggande delar innan du sprayar.
- 2 Läs och följ färgtillverkarens anvisningar och säkerhetsinformation.
- 3 Applicera 3–5 lager färg.

Obs! Låt varje lager torka helt innan du applicerar nästa lager.

6 Förvaring

⚠ Varning! Låt produkten svalna helt före förvaring.

- Placera ett skyddsöverdrag över produkten om den förvaras utomhus.
- Skydda produkten från väder och vind under långvarig förvaring/vinterförvaring.
- Förvara alltid gasbehållare i enlighet med gällande regler.

7 Avfallshantering

7.1 Avfallshantering av produkten

- Uttjänt produkt ska avfallshanteras i enlighet med gällande regler. Produkten får inte brännas.

8 Tekniska data

Data	Värde
Gastyp och tryck	Butan eller propan, 30 mbar (Polen 37 mbar)
Gaskategori	I3B/P(30) (Polen I3B/P(37))
Injektorstorlek, huvudbrännare	5 x Ø 0,85 mm 1 x Ø 0,9 mm
Injektorstorlek, sidobrännare	Ø 0,85 mm

Data	Värde
Grillyta	90 x 41,5 cm
Grillytans höjd	84 cm
Varmhållningsyta	89 x 10,5 cm
Huvudbrännare	5 x 3,0 kW + 1 x 3,5 kW (Polen 5 x 3,4 kW + 1 x 3,8 kW)
Sidobrännare	3,0 kW (Polen 3,4 kW)
Antal huvudbrännare	6
Antal sidobrännare	1
Antal redskapskrokar	8
Mått	(L x B x H) 161 x 54 x 110 cm
Mått, öppet lock	(L x B x H) 161 x 67 x 140 cm
Vikt	42 kg
Gasbehållare	
Max. höjd	590 mm
Max. diameter	310 mm
Max. innehåll	10 kg

9 Felsökning

Problem	Orsak	Åtgärd
Gasläckage från någon slang.	Skadad slang.	Stäng gasventilen på gasbehållaren och byt ut den skadade slangen.
Gasläckage från gasbehållaren.	Gasbehållaren är defekt eller skadad.	Byt ut gasbehållaren. Kontakta behörig servicerepresentant.
Gasläckage från gasventilen på gasbehållaren.	Gasventilen på gasbehållaren är inte helt stängd.	Stäng gasventilen på gasbehållaren helt.
Brännarna fungerar inte.	Gasbehållaren är tom.	Byt ut gasbehållaren.
	Regulatorn är defekt.	Byt ut regulatorn.
	Brännare, slangar eller munstycken är igensatta.	Rengör brännare, slangar och munstycken.
Liten låga eller bakeld (lågan brinner i brännarröret och ett väsande ljud hörs).	Brännare, slangar eller munstycken är igensatta.	Rengör brännare, slangar och munstycken.
	Hård vind.	Vrid alla inställningsvred till läge OFF och stäng gasventilen på gasbehållaren. Flytta produkten till en mer vindskyddad plats.
Det går trögt att vrida gasventilens vred.	Gasventilen är blockerad.	Byt ut gasventilen.

Innhold



1 Introduksjon	24
1.1 Produktbeskrivelse.....	24
1.2 Symboler.....	24
2 Sikkerhet	24
2.1 Sikkerhetsdefinisjoner.....	24
2.2 Sikkerhetsinstruksjoner for bruk.....	24
3 Montering	25
3.1 Før produktet monteres.....	25
3.2 Montere produktet.....	25
4 Bruk 25	
4.1 Dette må gjøres før produktet tas i bruk for første gang.....	25
4.2 Koble en gassbeholder til produktet.....	25
4.3 Bruke produktet.....	26
5 Vedlikehold	27
5.1 Rengjøre produktet.....	27
5.2 Utføre vedlikehold på produktet.....	27
5.3 Rengjøring av produktet.....	27
5.4 Slik rengjør du brennerne.....	28
5.5 Slik fjerner du hoved- og sidebrennerne.....	28
5.6 Slik rengjør du en blokkert brenner eller .. venturirør.....	28
5.7 Overflatebehandling av produktet.....	28
5.8 Slik utfører du en lekkasjetest.....	29
5.9 For å male produktet.....	29
6 Oppbevaring	29
7 Kassering	30
7.1 Kassere produktet.....	30
8 Tekniske data	30
9 Feilsøking	31

1 Introduksjon

1.1 Produktbeskrivelse

Produktet er en gassgrill som er beregnet for å tilberede mat utendørs.

1.2 Symboler

	Les bruksanvisningen nøye og pass på at du forstår instruksjonene før du bruker produktet. Ta vare på disse instruksjonene i tilfelle du får bruk for dem senere.
	Kassert produkt skal resirkuleres i henhold til gjeldende lovgivning.
	Dette produktet samsvarer med gjeldende EU-direktiver og -forordninger.

2 Sikkerhet

2.1 Sikkerhetsdefinisjoner

⚠ Advarsel! Hvis du ikke følger disse instruksjonene, er det fare for dødsfall eller personskade.

⚠ OBS! Hvis du ikke følger disse instruksjonene, er det fare for skader på produktet, andre materialer eller området i nærheten.

Merk! Informasjon som er nødvendig i en gitt situasjon.

2.2 Sikkerhetsinstruksjoner for bruk

⚠ Advarsel! Hvis du ikke følger disse instruksjonene, er det fare for dødsfall eller personskade.

- Les bruksanvisningen før du bruker apparatet.
- Ta vare på disse instruksjonene. Du kan få bruk for dem senere.
- Produktet skal kun brukes til det som det er beregnet for.
- Les og forstå monteringsinstruksjonene før du monterer produktet.
- Ha alltid en brannslukker av type BC klar og tilgjengelig når du bruker produktet. Ikke bruk vann til å slukke brann.
- Advarsel: tilgjengelige deler kan bli svært varme. Hold unge barn på avstand.
- Ikke bruk produktet som en varmeovn.
- Kun til utendørs bruk.
- Ikke bruk produktet innendørs.

- Ikke len deg over produktet når du starter brennerne.
- Bruk kun gasstypen som er spesifisert under tekniske data.
- Bruk beskyttende grillvotter for å unngå brannskader.
- Bruk beskyttelseshansker når du monterer produktet. Noen deler har skarpe kanter.
- Pass på at produktet står på et stabilt og varmebestandig underlag når du bruker det.
- Apparatet må holdes på avstand fra brannfarlige materialer når det er i bruk.
- Hold brannfarlige væsker og trykkbeholdere på avstand fra produktet.
- Ikke la gassbeholderen stå under grillen.
- Hold kabler og slanger unna varme overflater.
- Pass på at det ikke forekommer noen gasslekkasjer. Steng gasstilførselen ved gassbeholderen umiddelbart dersom det forekommer gasslekkasje. Snakk med et autorisert servicesenter eller en autorisert gasstekniker dersom gasslekkasjen ikke kan stoppes.
- Kontroller alle slangene hver gang du skifter gassbeholderen.
- Ikke koble fra en gassbeholder eller slanger mens produktet er i bruk.
- Ikke varm lukkede beholdere av metall eller glass.
- Ikke bruk alkohol, bensin, lightergass eller parafin til opptenning.
- Ikke spray brannfarlig væske på produktet når det er i bruk.
- Ikke ta på varme flater. Bruk kun håndtakene på produktet.
- Ikke flytt apparatet mens det er i bruk.
- Ikke forlat produktet når det er i bruk.
- Ikke bruk produktet hvis noen deler mangler. Kontakt produktforhandleren dersom deler mangler.
- Ikke bruk produktet hvis det er skadet eller defekt.
- Ikke reparer produktet. Et skadet eller defekt produkt må repareres av et autorisert servicesenter.
- Ikke utfør endringer på apparatet.
- Ikke la barn leke med produktet.
- Ikke la barn rengjøre produktet.
- Hold barn og dyr på avstand fra produktet.

- Bruk kun tilbehør og deler som er godkjent av produktets produsent.
- Steng gasstilførselen ved gassbeholderen etter bruk.
- Ikke bruk vann til å kontrollere eller slukke flammene.
- La produktet kjøle seg ned før du rengjør det eller utfører vedlikehold på det.
- La produktet kjøle seg ned før du setter det vekk til oppbevaring.
- Når produktet ikke er i bruk, skal det oppbevares på et tørt og lukket sted som er utilgjengelig for barn.
- Tøm og rengjør fettoppsamlingsbrettet regelmessig.
- Rengjør fettoppsamlingsbrettet før hver gangs bruk.
- Rengjør produktet regelmessig.

3 Montering

3.1 Før produktet monteres

- 1 Fjern alt av emballasje og klistremerker. (Bilde 1)

⚠ Advarsel! Brannfare. Emballasje og klistremerker er brannfarlige. Pass på at all emballasje er fjernet før du bruker produktet.

- 2 Løft produktet ut fra esken.

⚠ OBS! Når du løfter produktet opp fra esken, må en person løfte på hver kortsida. (Bilde 2)

3.2 Montere produktet

- Monter produktet på en jevnt flate. (Bilde 3–17)

4 Bruk

4.1 Dette må gjøres før produktet tas i bruk for første gang

- Koble en gassbeholder (ikke inkludert) til produktet.

4.2 Koble en gassbeholder til produktet

⚠ Advarsel! Ikke koble til eller skift ut gassbeholdere i nærheten av en varmekilde eller åpen flamme.

⚠ Advarsel! Ikke røyk mens du kobler til eller skifter ut gassbeholdere.

⚠ OBS! Hvis produktet står utendørs, hold regulatorene beskyttet mot nedbør.

Pass på at gassbeholderen samsvarer med relevante nasjonale lovgivninger og spesifikasjonene i tekniske data. Se "8 Tekniske data" på side 30.

- 1 Sett produktet på en stabil og vannrett flate, og pass på at produktet ikke er varmt.
- 2 Koble en egnet gassregulator (ikke inkludert) til ventilen på gassbeholderen (ikke inkludert) og stram den helt med en skrunøkkel.

⚠ Advarsel! Regulatoren må samsvare med EN 16129 og relevante nasjonale lovgivninger.

- 3 Sett gassbeholderen på venstre side av produktet, på avstand fra varmekilder og varme flater.
- 4 Koble slangen til regulatoren på gassbeholderen.
- 5 Merk! Slangens diameteren må være 8–10 mm, og slangen må ikke være lengre enn 1,5 m.
- 6 Koble slangen til produktet. Pass på at slangen ikke er vridd eller klemt når du kobler den til.
- 7 Koble slangen (B) til ventilen for sidebrenneren og til styreknotten for sidebrenneren.
- 8 Inspiser alle slanger og koblinger for å se etter skader og lekkasjer før du tar produktet i bruk. Skift ut skadede eller defekte slanger.

⚠ Advarsel! Lukk umiddelbart gassventilen på gassbeholderen hvis det er lekkasje.

⚠ Advarsel! Ikke bruk åpen ild til å se etter lekkasjer.

4.3 Bruke produktet

⚠ Advarsel! Ha alltid en brannslukker av type BC klar og tilgjengelig når du bruker produktet. Ikke bruk vann til å slukke brann.

⚠ Advarsel! Hvis det oppstår en fettbrann, skru alle styreknotter til avslått posisjon (OFF), steng gassventilen på gassbeholderen helt, og lukk lokket. En fettbrann blir ikke slukket hvis du bare lukker lokket.

⚠ OBS! Ikke bruk redskaper av plast eller glass på produktet. Bruk kun tilbehør som er godkjent av produktets produsent.

⚠ OBS! Før du flytter grillen må du passe på at hjulenes sperrer er åpne. Grillen skal kun flyttes ved å skyve den fra en av kortsidene. (Bilde 18–19)

- 1 Sett produktet på et stabilt, jevnt og varmebestandig underlag og trykk ned sperrene på hjulene.

⚠ Advarsel! Ha alltid en brannslukker av type BC klar og tilgjengelig når du bruker produktet. Ikke bruk vann til å slukke brann.

- 2 Åpne gassventilen på gassbeholderen.
- 3 Skru styreknottene til ønsket varmeinnstilling og tilbered maten.
- 4 Når du er ferdig med å tilberede maten, skru alle styreknotter til avslått posisjon (OFF), og steng gassventilen på gassbeholderen helt. La produktet kjøle seg ned.
- 5 Rengjør produktet. Se "5.1 Rengjøre produktet" på side 27.

4.3.1 Tenne brennerne

⚠ Advarsel! Ha alltid en brannslukker av type BC klar og tilgjengelig når du bruker produktet. Ikke bruk vann til å slukke brann.

⚠ Advarsel! Hvis det oppstår en fettbrann, skru alle styreknotter til avslått posisjon (OFF), steng gassventilen på gassbeholderen helt, og lukk lokket. En fettbrann blir ikke slukket hvis du bare lukker lokket.

⚠ Advarsel! Ikke len deg over produktet når du tenner det.

⚠ Merk! Lokket må være åpent når du tenner produktet.

- 1 Sørg for at alle brennerknotter er skrudd av.
- 2 Åpne gassbeholderens ventil.
- 3 Trykk og hold inne brennerknotten i 3–5 sekunder og vri den deretter mot klokken til du hører et klikk. Brenneren tennes.

⚠ Advarsel! Hvis brenneren ikke tennes, må du slå av brennerknotten og vente i 5 minutter før du utfører dette trinnet på nytt. Fare for gassseksplosjon.

- 4 Hold brennerknotten inne i 2 sekunder til for å la gassen fylle brennerøret.
- 5 Skru brennerknotten til ønsket temperatur.

6 Stek maten.

7 Når du er ferdig, skru brennerknoten til avslått posisjon og lukk ventilen til gassbeholderen.

5 Vedlikehold

5.1 Rengjøre produktet

- Rengjør produktet regelmessig for å unngå fettbrann.
- Skru styreknotene til høy innstilling (HIGH) for å brenne vekk matrester.

5.2 Utføre vedlikehold på produktet

⚠ Advarsel! La produktet kjøle før du utfører vedlikehold.

- La et autorisert servicesenter kontrollere produktet hvert år.

- Kontroller alle slangene minst hvert år og hver gang du skifter gassbeholderen.

⚠ Advarsel! Skift alltid ut skadde slanger med nye slanger som har samme kvalitet og lengde.

- Skift ut alle slanger annenhvært år. Følg nasjonale lovgivninger som gjelder for å skifte ut slanger.

5.3 Rengjøring av produktet

⚠ Forsiktig! Rengjør produktet etter hver bruk, og juster rengjøringsfrekvensen om nødvendig for å forhindre fettbrann.

⚠ Forsiktig! Ikke bruk skarpe gjenstander eller slipende rengjøringsmidler til å rengjøre produktet.

Merk! Etter at du har rengjort produktet, må du la det tørke helt. Sørg for at produktet er avkjølt før du monterer dekkelet.

En del av produktet	Prosedyre for vedlikehold
Ytre og indre deler av produktet.	Rengjør alle overflater i rustfritt stål med såpe og vann etter hver bruk. Fjern fettrester fra insiden av grillen, for eksempel med tørkepapir og en trespatel.
Stekerist og varmestativ.	⚠ Forsiktig! Ikke bruk stålbust til å rengjøre ristene.
	Det anbefales å rengjøre ristene etter hver tilberedningsøkt. Bruk en grillbørste med messingbust.
	Du kan ta av ristene og vaske dem med såpe og vann.
Fettskuffen.	Etter at du har rengjort ristene, kan du smøre litt vegetabilsk olje på ristene for å forhindre korrosjon.
	Rengjør fettskuffen med tørkepapir etter hver bruk.
	Fjern fettskuffen, og rengjør den med såpe og vann. Hvis det er en annen beholder under fettskuffen, må du rengjøre den.
Brennerne.	Rengjør brennerne med en myk børste eller bruk trykkluft.
	Rengjør blokkerte hull med en piperenser eller en vaier. Se " 5.6 Slik rengjør du en blokkert brenner eller venturirør " på side 28.
Gasskoblinger, rør og regulator	For å skifte ut skadede brennere, ta kontakt med et godkjent servicesenter. Undersøk gassanlegget og sørg for at det ikke er noen lekkasjer. For riktig fremgangsmåte, se " 5.8 Slik utfører du en lekkasjetest " på side 29.

5.4 Slik rengjør du brennerne

⚠ Advarsel! Hold brennerne rene for å forhindre gasslekkasje og brann.

Figur 20

Frisk luft kommer inn i venturidysen (A) på grunn av gassstrømmen (B) og ledes til brenneren, der forbrenningen skjer.

Insekter og edderkopper kan bygge reir i brenneren eller venturirøret (C). Blokkeringer reduserer ytelsen, for eksempel en liten flamme eller at brenneren ikke tenner. Hvis gassen lekker ut i fronten, kan det føre til brann i brenneren (D). Gasslukt kan oppstå fordi gassen ikke kommer riktig inn i brenneren.

5.5 Slik fjerner du hoved- og sidebrennerne

- 1 Løft ristene. (Figur 21)
- 2 Fjern brennerbeskyttelsen. (Figur 22)
- 3 Løsne skruene for å trekke ut brennerørene. (Figur 23)
- 4 Fjern sidebrenneristen og løsne skruene for å løfte sidebrenneren. (Figur 24)

5.6 Slik rengjør du en blokkert brenner eller venturirør

⚠ Forsiktig! Skift ut en skadet brenner umiddelbart.

⚠ Forsiktig! Ikke bruk en stålborste til å rengjøre produktet, det kan forårsake korrosjon.

Figur 25

- 1 Bruk en lommelykt (A) for å se om det er en blokkering.
- 2 Stikk en tynn nål (B) eller en annen egnet gjenstand gjennom dysen for å fjerne blokkeringen.
- 3 Sjekk for å forsikre deg om at alle hindringer er fjernet.
- 4 Undersøk om brennertilkoblingene er blokkert.
- 5 Rengjør tilkoblingene med en stålborste med messingbust (C).

- 6 Sett tilbake brenneren, brennerdekslet, brennerdekslene og ristene.

5.6.1 Montere brenneren igjen

⚠ Advarsel! Hvis brennerens installasjon ikke er tilfredsstillende, kontakt et autorisert servicesenter.

- 1 Sett brenneren i posisjon. Pass på at den er sentrert og at slangene på brenneren er på linje med ventilutløpene.
- 2 Fest brenneren med skruene.

Merk! Hvis skruene ikke er enkle å skru inn, er ikke brenneren riktig plassert.

- 3 Utfør en lekkasjetest. Se "[5.2.1 Utfør en lekkasjetest](#)" på side 25.

5.7 Overflatebehandling av produktet

Overflatebehandle produktet for å fjerne produksjonsrester og forhindre rust.

Merk! Sørg for at produktet er rent før hver bruk.

Merk! Du kan overflatebehandle støpejerns- og emaljerister på samme måte.

- 1 Påfør en liten mengde varmebestandig olje på innsiden, for eksempel rapsolje eller solsikkeolje.
- 2 Start 1 brenner og sett flammen på lav.
- 3 Start den andre brenneren.
- 4 Etter 8 til 10 minutter setter du brennerne på høyeste styrke.
- 5 Kjør grillen i ca. 25 minutter ved minst 200 °C. Ikke lag mat under denne prosessen, da maten vil bli forurenset av rester fra produksjonen.
- 6 Stopp alle brennere. La grillen avkjøles.
- 7 Fjern restene.

5.8 Slik utfører du en lekkasjetest

⚠ Advarsel! Ikke bruk flammer for å sjekke om det er lekkasjer.

⚠ Advarsel! Utfør en lekkasjetest før første gangs bruk, etter utskifting av gasskomponenter og etter langtidslagring.

⚠ Advarsel! Hvis du oppdager en lekkasje som du ikke kan utbedre, må du henvende deg til et godkjent service-senter. Ikke reparer produktet selv.

- Kontroller alle slanger som er koblet til produktet.
- Kontroller at gassregulatorens tilkobling til gassflasken er helt tilstrammet.

- 1 Stopp alle brennere. Kontroller at kontrollknappen står i "OFF"-posisjon.
- 2 Klargjør en løsning for lekkasjesøking. Tilsett 3 deler vann og 1 del såpe i en beholder og bland.
- 3 Åpne gassventilen.
- 4 Påfør løsningen på slangen og alle tilkoblinger. Dette inkluderer sidebrennertilkoblinger, slangetilkoblinger og regulatortilkobling.
- 5 Overvåk tilkoblingene.

Merk! Bobler indikerer en lekkasje. (Figur 26)

- 6 Hvis det dukker opp bobler:
 - Stopp gasstilførselen umiddelbart.
 - Ikke bruk produktet.
 - Stram til tilkoblingen eller bytt ut den defekte delen.
- 7 Gjør en ny lekkasjekontroll før bruk.

5.9 For å male produktet

- Hvis malingen på produktet er slitt, må du påføre ny maling.

Merk! Mal bare de ytre overflatene. Ikke mal overflater av rustfritt stål.

5.9.1 Forberedelse

- Rengjør produktet med varmt vann. Bruk en svamp eller en grillbørste.
- Ikke bruk rengjøringsmidler. Rester kan skade lakken.
- Slip eller børst overflatene med sandpapir eller stålbørste for å fjerne rust og annet rusk.
- La produktet tørke helt.

5.9.2 Å male

⚠ Forsiktig! Bruk varmebestandig maling (opptil 800 °C).

Merk! Sørg for at overflatene er rene, tørre og fri for fett og støv.

Merk! Dekk til alle deler som du ikke skal male, for eksempel termometeret.

- Bruk spraymaling, pensel eller rulle.

Merk! Spraymaling gir en jevnere overflate.

- 1 Følg riktig sprayretning når du bruker spraymaling. Dekk til tilstøtende deler før du sprayer.
- 2 Les og følg anvisningene og sikkerhetsinformasjonen fra malingsprodusenten.
- 3 Påfør 3 til 5 strøk med maling.

Merk! La hvert strøk tørke helt før du påfører neste strøk.

6 Oppbevaring

⚠ Advarsel! La produktet kjøle før du setter det vekk til oppbevaring.

- Sett et beskyttelsestrekk over produktet hvis det står utendørs.
- Ved oppbevaring over lang tid eller over vinteren må produktet beskyttes mot været.
- Pass på at gassbeholderen oppbevares i samsvar med lokale lovgivninger.

7 Kassering

7.1 Kassere produktet

- Pass på at du følger lokal lovgivning når du kasserer produktet. Produktet skal ikke brennes.

8 Tekniske data

Spesifikasjoner	Verdi
Gass og tilførselstrykk	Butan eller propan, 30 mbar (Polen 37 mbar)
Produktkategori	I3B/P(30) (Polen I3B/P(37))
Injektorstørrelse, hovedbrenner	5 x Ø0,85 mm 1 x Ø0,9 mm
Injektorstørrelse, sidebrenner	Ø0,85 mm
Grillflate	90 x 41,5 cm
Grillehøyde	84 cm
Varmholdingsflate	89 x 10,5 cm
Hovedbrenner	5 x 3,0 kW + 1 x 3,5 kW (Polen 5 x 3,4 kW + 1 x 3,8 kW)
Sidebrenner	3,0 kW (Polen 3,4 kW)
Antall hovedbrennere	6
Antall sidebrennere	1
Antall verktøykroker	8
Mål	L161 x B54 x H110 cm
Mål, åpent lokk	L161 x W67 x H140 cm
Vekt	42 kg
Gassbeholder	
Maks. høyde	590 mm
Maks. diameter	310 mm
Maks. innhold	10 kg

9 Feilsøking

Problem	Årsak	Tiltak
Det foreligger en gasslekkasje fra en slange.	Skadd slange.	Lukk gassventilen på gassylindern og skift ut den skadde slangen.
Det foreligger en gasslekkasje fra gassbeholderen.	Gassbeholderen er defekt eller skadet.	Skift ut gassbeholderen. Snakk med et autorisert servicesenter.
Det foreligger en gasslekkasje fra gassventilen på gassbeholderen.	Gassventilen på gassbeholderen er ikke skikkelig stengt.	Steng gassventilen til beholderen helt.
Brennerne fungerer ikke.	Gassbeholderen er tom.	Skift ut gassbeholderen.
	Regulatoren er defekt.	Skift ut regulatoren.
	Brenneren, slangene eller dysene er blokkerte.	Rengjør brennerne, slangene og dysene.
Liten flamme eller bakttenning (brann i brennerrør som lager en hveselyd).	Brenneren, slangene eller dysene er blokkerte.	Rengjør brennerne, slangene og dysene.
	Det er sterk vind.	Skru alle styreknotter til avslått posisjon (OFF), og steng gassventilen på gassbeholderen. Flytt produktet til et område med mindre vind.
Knotten på gassventilen er vanskelig å vri.	Gassventilen har satt seg fast.	Skift ut gassventilen.

Indholdsfortegnelse

1	Indledning	27
1.1	Produktbeskrivelse.....	27
1.2	Symboler.....	27
2	Sikkerhed	27
2.1	Sikkerhedsdefinitioner.....	27
2.2	Sikkerhedsanvisninger for brug.....	27
3	Samlevejledning	28
3.1	Det skal du gøre, før du samler produktet	28
3.2	Sådan samles produktet.....	28
4	Brug	28
4.1	Det skal du gøre, før du bruger produktet første gang.....	28
4.2	Sådan tilsluttes en gasflaske til produktet.....	28
4.3	Sådan bruger du produktet.....	29
5	Vedligeholdelse	30
5.1	Sådan rengør du produktet.....	30
5.2	Sådan vedligeholdes produktet.....	30
5.3	Sådan rengøres produktet.....	30
5.4	Sådan rengøres brænderen.....	31
5.5	Sådan fjernes hoved- og sidebrændere.	31
5.6	Sådan renses en tilstoppet brænder eller et venturirør.....	31
5.7	Sådan indbrændes produktet.....	31
5.8	Sådan foretager du en lækagetest.....	32
5.9	Sådan males produktet.....	32
6	Opbevaring	32
7	Bortskaffelse	32
7.1	Sådan bortskaffes produktet.....	32
8	Tekniske data	33
9	Fejlfinding	34

1 Indledning

1.1 Produktbeskrivelse

Produktet er en gasgrill, der er beregnet til at tilberede mad udendørs.

1.2 Symboler

	Læs betjeningsvejledningen omhyggeligt, og vær sikker på, du forstår den, før du tager produktet i brug. Gem betjeningsvejledningen til senere brug.
	Bortskaffede produkter skal genbruges i henhold til gældende regler.
	Produktet overholder gældende EU-direktiver og -forordninger.

2 Sikkerhed

2.1 Sikkerhedsdefinitioner

⚠ Advarsel! Manglende overholdelse af disse anvisninger kan medføre død eller personskade.

⚠ Forsigtig! Manglende overholdelse af disse anvisninger kan medføre skader på produktet, andre materialer eller det omgivende område.

Bemærk! Information der er nødvendig i bestemte situationer.

2.2 Sikkerhedsanvisninger for brug

⚠ Advarsel! Manglende overholdelse af disse anvisninger kan medføre død eller personskade.

- Læs instruktionerne, før du bruger apparatet.
- Gem disse instruktioner og sikkerhedsanvisninger til senere brug.
- Produktet må kun bruges til det tilsigtede formål.
- Læs og forstå monteringsvejledningen, før du samler produktet.
- Hav altid en pulverslugger klar, når du bruger produktet. Brug ikke vand til at slukke brande.
- Advarsel: Tilgængelige dele kan være meget varme. Hold små børn væk.
- Brug ikke produktet som varmelegeme.
- Må kun bruges udendørs.
- Brug ikke produktet indendørs.

- Læn dig ikke ind over produktet, når du starter brænderne.
- Brug ikke anden gas end den type, der er angivet i de tekniske data.
- Brug beskyttende grillhandsker for at undgå forbrændinger.
- Brug beskyttelseshandsker, når du samler produktet. Nogle dele har skarpe kanter.
- Sørg for, at produktet står på en stabil og varmebestandig overflade, når du betjener det.
- Dette apparat skal holdes væk fra brændbare materialer under brug.
- Hold brandfarlige væsker og trykbeholdere væk fra produktet.
- Opbevar ikke gasflasken under grillen.
- Hold kabler og slanger væk fra varme overflader.
- Sørg for, at der ikke er nogen gaslækage. Sluk straks for gassen ved gasflasken, hvis der er gaslækage. Tal med et autoriseret servicecenter eller en autoriseret gastekniker, hvis gaslækagen ikke kan stoppes.
- Kontrollér alle slanger, hver gang du udskifter gasflasken.
- Frakobl ikke en gasflaske eller slanger, når produktet er i brug.
- Opvarm ikke lukkede metalbeholdere eller glasbeholdere.
- Brug ikke alkohol, benzin, tændvæske eller paraffin som optændingsmiddel.
- Sprøjt ikke brandfarlig væske på produktet, når det er i brug.
- Rør ikke ved varme overflader. Brug kun håndtagene på produktet.
- Flyt ikke apparatet under brug.
- Gå ikke væk fra produktet, når det er i brug.
- Brug ikke produktet, hvis der mangler dele. Kontakt forhandleren af produktet, hvis der mangler dele.
- Brug ikke produktet, hvis det er beskadiget eller defekt.
- Produktet må ikke repareres. Et beskadiget eller defekt produkt skal repareres på et autoriseret servicecenter.
- Undlad at foretage ændringer på apparatet.
- Lad ikke børn lege med produktet.
- Lad ikke børn rengøre produktet.
- Produktet skal opbevares utilgængeligt for børn og husdyr.

- Brug kun tilbehør og dele, der er godkendt af producenten af produktet.
- Luk for gastilførslen ved gasflasken efter brug.
- Brug ikke vand til at kontrollere eller slukke flammerne.
- Lad produktet køle af, før du rengør det eller foretager vedligeholdelse på det.
- Lad produktet køle af, før du sætter det til opbevaring.
- Opbevar produktet på et tørt og lukket sted til opbevaring væk fra børn, når det ikke er i brug.
- Tøm og rengør drypbakken regelmæssigt.
- Rengør fedtbakken før brug hver gang.
- Rengør produktet regelmæssigt.

3 Samlevejledning

3.1 Det skal du gøre, før du samler produktet

- 1 Fjern al emballage og alle klistermærker. (Figur 1)

⚠ Advarsel! Risiko for brand. Emballage og klistermærker er brandfarlige. Sørg for, at al emballage er fjernet, før du bruger produktet.

- 2 Løft produktet ud af kartonen.

⚠ Forsigtig! Når produktet løftes ud af kartonen, skal en person løfte fra hver kort side. (Figur 2)

3.2 Sådan samles produktet

- Saml produktet på en plan overflade. (Figur 3-17)

4 Brug

4.1 Det skal du gøre, før du bruger produktet første gang

- Tilslut en gasflaske (medfølger ikke) til produktet.

4.2 Sådan tilsluttes en gasflaske til produktet

⚠ Advarsel! Gasflasker må ikke tilsluttes eller udskiftes i nærheden af varmekilder eller åben ild.

⚠ Advarsel! Ryg ikke, når du tilslutter eller udskifter gasflasker.

⚠ Forsigtig! Hvis du opbevarer produktet udendørs, skal du holde regulatorerne væk fra nedbør.

Sørg for, at gasflasken overholder de gældende nationale bestemmelser og specifikationerne i de tekniske data. Se "[8 Tekniske data](#)" på side 38.

- 1 Stil produktet på en stabil og jævn overflade, og sørg for, at produktet er køligt.
- 2 Tilslut en passende gasregulator (medfølger ikke) til ventilen på gasflasken (medfølger ikke), og spænd den helt til med en skruenøgle.

⚠ Advarsel! Regulatoren skal være i overensstemmelse med EN 16129 og gældende nationale bestemmelser.

- 3 Placer gasflasken på venstre side af produktet, væk fra varme overflader.
- 4 Slut slangen til regulatoren på gasflasken.
- 5 Bemærk! Slangens diameter skal være 8-10 mm og må ikke være længere end 1,5 m.
- 6 Tilslut slangen til produktet. Sørg for, at slangen ikke er snoet eller klemt, når du tilslutter den.
- 7 Tilslut slangen (B) til sidebrænderens ventil og til sidebrænderens betjeningsknap.
- 8 Undersøg alle slanger og tilslutninger for skader og lækage, før du bruger produktet. Udskift beskadigede eller defekte slanger.

⚠ Advarsel! Luk straks gasventilen på gasflasken, hvis der er lækage.

⚠ Advarsel! Brug ikke åben ild til at kontrollere for lækage.

4.3 Sådan bruger du produktet

⚠ Advarsel! Hav altid en pulverslukker klar, når du bruger produktet. Brug ikke vand til at slukke brande.

⚠ Advarsel! Hvis der opstår en fedtbrand, skal du dreje alle kontrolknapper til positionen "OFF" (Fra), lukke gasventilen på gasflasken helt, og lukke låget. Fedtbrande slukkes ikke, hvis du nøjes med at lukke låget.

⚠ Forsigtig! Brug ikke plastik- eller glasredskaber sammen med produktet. Brug kun tilbehør, der anbefales af producenten af produktet.

⚠ Forsigtig! Sørg for, at hjulene er låst op, før du flytter grillen. Flyt kun grillen ved at skubbe til den fra en af de korte sider. (Figur 18-19)

- 1 Stil produktet på en stabil, plan og varmebestandig overflade, og tryk låsene på hjulene ned.

⚠ Advarsel! Hav altid en pulverslukker klar, når du bruger produktet. Brug ikke vand til at slukke brande.

- 2 Åbn gasventilen på gasflasken.
- 3 Drej betjeningsknapperne til den ønskede varmeindstilling, og tilbered maden.
- 4 Når du er færdig med at tilberede madvarerne, skal du dreje alle betjeningsknapper til positionen "OFF" (Fra) og lukke gasventilen på gasflasken helt. Lad produktet køle helt af.
- 5 Rengør produktet. Se "[5.1 Sådan rengør du produktet](#)" på side 35.

4.3.1 Sådan tændes brænderne

⚠ Advarsel! Hav altid en pulverslukker klar, når du bruger produktet. Brug ikke vand til at slukke brande.

⚠ Advarsel! Hvis der opstår en fedtbrand, skal du dreje alle kontrolknapper til positionen "OFF" (Fra), lukke gasventilen på gasflasken helt og lukke låget. Fedtbrande slukkes ikke, hvis du nøjes med at lukke låget.

⚠ Advarsel! Læn dig ikke ind over produktet, når du tænder for det.

⚠ Bemærk! Låget skal være åbent, når du tænder for produktet.

- 1 Sørg for, at alle brænderknapper er slukket.
- 2 Åbn gasflaskens ventil.
- 3 Tryk på og hold brænderknappen inde i 3-5 sekunder, og drej derefter mod uret, indtil du hører et klik. Brænderen tændes.

⚠ Advarsel! Hvis brænderen ikke tænder, skal du slukke for brænderknappen og vente 5 minutter, før du gentager dette trin. Risiko for gasekspllosion.

- 4 Hold brænderknappen inde i yderligere 2 sekunder for at lade gassen fylde brænderrøret.
- 5 Drej brænderknappen til den ønskede temperatur.

6 Tilbered maden.

7 Når du er færdig, skal du dreje brænderknappen til slukket position og lukke gasflaskens ventil.

5 Vedligeholdelse

5.1 Sådan rengør du produktet

- Rengør produktet regelmæssigt for at undgå fedtbrænde.
- Drej kontrolknapperne til "HIGH" (Høj) for at brænde madrester af.

5.2 Sådan vedligeholdes produktet

⚠ Advarsel! Lad produktet køle af, før du foretager vedligeholdelse.

- Lad et autoriseret servicecenter foretage en kontrol af produktet 1 gang om året.

- Kontrollér alle slanger mindst 1 gang om året, og hver gang du udskifter gasflasken.

⚠ Advarsel! Udskift altid beskadigede slanger med nye slanger af samme kvalitet og længde.

- Udskift alle slanger hvert 2. år. Følg de nationale bestemmelser for udskiftning af slanger.

5.3 Sådan rengøres produktet

⚠ Forsigtig! Rengør produktet efter hver brug, og juster om nødvendigt hyppigheden af rengøring for at forhindre fedtbrænde.

⚠ Forsigtig! Brug ikke skarpe genstande eller slibende rengøringsmidler til at rengøre produktet.

Bemærk! Når du har rengjort produktet, skal du lade det tørre helt. Sørg for, at produktet er afkølet, før du sætter låget på.

Del af produktet	Vedligeholdelse
Produktets udvendige og indvendige dele.	Rengør alle overflader i rustfrit stål med vand og sæbe efter hver brug. Fjern fedtresten fra indersiden af grillen, f.eks. med køkkenrulle og en træspatel.
Grillriste og varmerist.	⚠ Forsigtig! Brug ikke stålborster til at rengøre ristene.
	Det anbefales at rengøre ristene efter hver brug. Brug en grillbørste med messingbørster.
	Du kan tage ristene af og vaske dem med vand og sæbe. Når du har rensset ristene, skal du smøre en lille smule vegetabilsk olie på ristene for at forhindre rust.
Fedtbakken.	Tør fedtbakken af med køkkenrulle efter hver brug. Fjern fedtbakken, og rengør den med vand og sæbe. Hvis der er en anden beholder under fedtbakken, skal den rengøres.
	Rengør brænderne med en blød børste, eller brug trykluft. Rens tilstoppede huller med en piberenser eller ståltråd. Se " 5.6 Sådan renses en tilstoppet brænder eller et venturirør " på side 36. Kontakt et godkendt servicecenter for at få udskiftet beskadigede brændere.
Gastilslutninger, rør og regulator	Undersøg gassystemet, og sørg for, at der ikke er lækager. " 5.8 Sådan foretager du en lækagetest " på side 37"

5.4 Sådan rengøres brænderen

⚠ Advarsel! Hold brænderne rene for at forhindre gaslækage og brand.

Figur 20

Frisk luft kommer ind i venturidysen (A) ved hjælp af gasstrømmen (B) og ledes til brænderen, hvor der sker en forbrænding.

Insekter og edderkopper kan bygge reder i brænderen eller venturirøret (C). Tilstopninger kan gøre, at grillen ikke virker ordentligt, f.eks. en lille flamme, eller at brænderen ikke tænder. Hvis der slipper gas ud foran, kan det forårsage brand i brænderen (D). Gaslugt kan opstå, hvis gassen ikke kommer korrekt ind i brænderen.

5.5 Sådan fjernes hoved- og sidebrændere

- 1 Løft ristene. (Figur 21)
- 2 Fjern flammestæmperne. (Figur 22)
- 3 Løsn skruerne for at trække brænderrørene ud. (Figur 23)
- 4 Fjern sidebrænderens rist, og løsn skruerne for at løfte sidebrænderen. (Figur 24)

5.6 Sådan renses en tilstoppet brænder eller et venturirør

⚠ Forsigtig! Udskift straks en beskadiget brænder.

⚠ Forsigtig! Brug ikke en stålborste til at rengøre produktet, det kan forårsage rust.

Figur 25

- 1 Brug en lommelygte (A) til at se, om der er en tilstopning.
- 2 Stik i dysen med en tynd nål (B) eller en anden passende genstand for at fjerne tilstopningen.
- 3 Kontroller, at alle forhindringer er fjernet.
- 4 Undersøg, om brændernes tilslutninger er tilstoppede.
- 5 Rengør tilslutningerne med en stålborste med messingborster (C).

- 6 Sæt brænderen, flammestæmperne og ristene tilbage på plads.

5.6.1 Sådan genmonteres brænderen

⚠ Advarsel! Hvis installationen af brænderen er utilfredsstillende, skal du tale med et autoriseret servicecenter.

- 1 Sæt brænderen på plads. Sørg for, at den er centreret, og at rørene på brænderen er på linje med ventiludløbene.
- 2 Fastgør brænderen med skruerne.

Bemærk! Hvis skruerne ikke er lette at sætte fast, er brænderen ikke placeret korrekt.

- 3 Foretag en lækagetest. Se ["5.8 Sådan foretager du en lækagetest"](#) på side 37.

5.7 Sådan indbrændes produktet

Produktet skal indbrændes for at fjerne produktionsrester og forhindre rust.

Bemærk! Sørg for, at produktet er rent hver gang før brug.

Bemærk! Du kan indbrænde grillriste af støbejern og emalje på samme måde.

- 1 Påfør en lille mængde varmebestandig olie på de indvendige overflader, f.eks. rapsolie eller solsikkeolie.
- 2 Tænd for en brænder, og sæt flammen på lavt blus.
- 3 Tænd den anden brænder.
- 4 Efter 8 til 10 minutter sættes brænderne på højeste blus.
- 5 Lad grillen være tændt i ca. 25 minutter ved mindst 200 °C. Tilbered ikke mad under denne proces, da den vil blive forurenede af produktionsrester.
- 6 Sluk alle brændere. Lad grillen køle af.
- 7 Fjern resterne.

5.8 Sådan foretager du en lækagetest

! **Advarsel!** Brug ikke ild til at kontrollere for lækager.

! **Advarsel!** Foretag en lækagetest før første brug efter udskiftning af gaskomponenter og efter længere tids opbevaring.

! **Advarsel!** Hvis du opdager en lækage, som du ikke kan afhjælpe, skal du henvende dig til et autoriseret servicecenter. Du må ikke selv reparere produktet.

- Kontrollér alle slanger, der er tilsluttet produktet.
- Sørg for, at gasregulatorens tilslutning til gasflasken er strammet helt til.

1 Sluk alle brændere. Sørg for, at betjeningsknappen står i positionen "OFF" (Fra).

2 Lav en opløsning til lækagetest. Kom 3 dele vand og 1 del sæbe i en beholder, og bland det.

3 Åbn gasventilen.

4 Påfør opløsningen på slangen og alle tilslutninger, herunder brænder-, slange- og regulatortilslutninger.

5 Hold øje med tilslutningerne.

Bemærk! Bobler indikerer en lækage. (Figur 26)

6 Hvis der kommer bobler:

- Stop straks gastilførslen.
- Brug ikke produktet.
- Stram tilslutningen, eller udskift den defekte del.

7 Foretag en lækagetest igen før brug.

5.9 Sådan males produktet

- Hvis malingen på produktet er slidt, skal der påføres ny maling.

Bemærk! Mal kun de udvendige overflader. Overflader af rustfrit stål må ikke males.

5.9.1 Klargøring

- Rengør produktet med varmt vand. Brug en svamp eller en grillbørste.
- Brug ikke rengøringsmidler. Rester kan beskadige malingen.

- Slib eller børst overfladerne med sandpapir eller stålbørste for at fjerne rust og andet snavs.

- Lad produktet tørre helt.

5.9.2 Maling

! **Forsigtig!** Brug varmebestandig maling (op til 800 °C).

Bemærk! Sørg for, at overfladerne er rene, tørre og fri for fedt og støv.

Bemærk! Dæk alle de dele til, som du ikke vil male, f.eks. termometeret.

- Brug spraymaling, en pensel eller en rulle.

Bemærk! Spraymaling giver en glattere overflade.

1 Følg den korrekte sprøjteretning, når du bruger spraymaling. Dæk tilstødende dele til, før du sprøjter.

2 Læs og overhold malingproducentens anvisninger og oplysninger om sikkerhed.

3 Påfør 3 til 5 lag maling.

Bemærk! Lad hvert lag tørre helt, før du påfører næste lag.

6 Opbevaring

! **Advarsel!** Lad produktet køle helt af, før du sætter det til opbevaring.

- Kom en beskyttende afdækning over produktet, hvis du opbevarer det udendørs.
- Ved vinteropbevaring eller langtidsopevaring skal produktet beskyttes mod vejr og vind.
- Sørg for, at opbevaringen er i overensstemmelse med de lokale bestemmelser for opbevaring af gasflasker.

7 Bortskaffelse

7.1 Sådan bortskaffes produktet

- Sørg for at følge de lokale regler ved bortskaffelse af produktet. Brænd ikke produktet.

8 Tekniske data

Specifikation	Værdi
Gas- og forsyningsstryk	Butan eller propan, 30 mbar (Polen 37 mbar)
Produktkategori	I3B/P(30) (Polen I3B/P(37))
Injektorstørrelse, hovedbrænder	5 x Ø0,85 mm 1 x Ø0,9 mm
Injektorstørrelse, sidebrænder	Ø0,85 mm
Overflade til grillning	90 x 41,5 cm
Grillhøjde	84 cm
Hold varm-overflade	89 x 10,5 cm
Hovedbrænder	5 x 3,0 kW + 1 x 3,5 kW (Polen 5 x 3,4 kW + 1 x 3,8 kW)
Sidebrænder	3,0 kW (Polen 3,4 kW)
Antal hovedbrændere	6
Antal sidebrændere	1
Antal redskabskroge	8
Mål	L161 x B54 x H110 cm
Mål, åbent låg	L161 x B67 x H140 cm
Vægt	42 kg
Gasflaske	
Maks. højde	590 mm
Maks. diameter	310 mm
Maks. indhold	10 kg

9 Fejlfinding

Problem	Årsag	Handling
Der er en gaslækage fra en slange.	Beskadiget slange.	Luk gasventilen på gasflasken, og udskift den beskadigede slange.
Der er en gaslækage fra gasflasken.	Gasflasken er defekt eller beskadiget.	Udskift gasflasken. Kontakt et autoriseret servicecenter.
Der er gaslækage fra gasventilen på gasflasken.	Gasventilen på gasflasken er ikke helt lukket.	Luk gasventilen på flasken helt.
Brænderne fungerer ikke.	Gasflasken er tom.	Udskift gasflasken.
	Regulatoren er defekt.	Udskift regulatoren.
	Brænderen, slangerne eller dyserne er blokeret.	Rengør brænderne, slangerne og dyserne.
Der er en lille flamme eller flashback (ild i brænderrøret, der laver en hvæsende lyd).	Brænderen, slangerne eller dyserne er blokeret.	Rengør brænderne, slangerne og dyserne.
	Der er stærk vind.	Drej alle betjeningsknapper til positionen "OFF" (Fra), og luk gasventilen på gasflasken. Flyt produktet til et område med mindre vind.
Knappen på gasventilen er svær at dreje.	Gasventilen sidder fast.	Udskift gasventilen.

Spis treści

1 Wprowadzenie	40
1.1 Opis produktu	40
1.2 Symbole.....	40
2 Bezpieczeństwo	40
2.1 Definicje bezpieczeństwa	40
2.2 Zasady bezpieczeństwa dotyczące obsługi	40
3 Montaż	41
3.1 Czynności wymagane przed złożeniem produktu.....	41
3.2 Montaż produktu.....	41
4 Obsługa	42
4.1 Wymagane czynności przed pierwszym użyciem produktu.....	42
4.2 Podłączanie butli z gazem do produktu	42
4.3 Używanie produktu	42
5 Konserwacja	43
5.1 Czyszczenie produktu.....	43
5.2 Konserwacja produktu.....	43
5.3 Czyszczenie produktu.....	43
5.4 Czyszczenie palników.....	44
5.5 Wyjmowanie palnika głównego i bocznych	44
5.6 Czyszczenie niedroźnego palnika lub rury Venturiego.....	44
5.7 Wypalanie produktu.....	45
5.8 Przeprowadzanie testu szczelności.....	45
5.9 Malowanie produktu.....	45
6 Przechowywanie	46
7 Utylizacja	46
7.1 Utylizacja produktu	46
8 Dane techniczne	46
9 Rozwiązywanie problemów	47

1 Wprowadzenie

1.1 Opis produktu

Opisywany produkt to grill gazowy przeznaczony do przyrządzania potraw na świeżym powietrzu.

1.2 Symbole

	Przed rozpoczęciem korzystania z produktu należy uważnie i ze zrozumieniem przeczytać instrukcję obsługi. Instrukcję należy zachować do późniejszych konsultacji.
	Zużyty produkt należy zutylizować zgodnie z obowiązującymi przepisami.
	Niniejszy produkt spełnia wymagania odpowiednich dyrektyw i rozporządzeń UE.

2 Bezpieczeństwo

2.1 Definicje bezpieczeństwa

⚠ Ostrzeżenie! Nieprzebranie niniejszych instrukcji stwarza ryzyko śmierci lub obrażeń ciała.

⚠ Przewaga! Nieprzebranie niniejszych instrukcji stwarza ryzyko uszkodzenia produktu, innych materiałów lub otoczenia.

Uwaga! Informacje, które należy znać w danej sytuacji.

2.2 Zasady bezpieczeństwa dotyczące obsługi

⚠ Ostrzeżenie! Nieprzebranie niniejszych instrukcji stwarza ryzyko śmierci lub obrażeń ciała.

- Przed użyciem urządzenia przeczytaj instrukcję.
- Zachowaj tę instrukcję oraz zasady bezpieczeństwa do późniejszych konsultacji.
- Produkt musi być używany wyłącznie zgodnie z jego przeznaczeniem.
- Przed montażem produktu przeczytaj ze zrozumieniem instrukcję montażu.
- Podczas korzystania z produktu zawsze miej pod ręką gaśnicę typu BC. Nie używaj wody do gaszenia płomieni.
- Ostrzeżenie: Odsłonięte części mogą być bardzo gorące. Nie pozwalaj małym dzieciom zbliżyć się do produktu.
- Nie używaj produktu jako grzejnika.

- Do użytku wyłącznie na zewnątrz.
- Nie używaj produktu w pomieszczeniach.
- Nie pochylaj się nad produktem w czasie zapalania palników.
- Nie używaj innego gazu niż określony w danych technicznych.
- Używaj rękawic ochronnych do grillowania, aby uniknąć poparzeń.
- Noś rękawice ochronne podczas montażu produktu. Niektóre części mają ostre krawędzie.
- Dopilnuj, aby produkt stał na stabilnej i żaroodpornej powierzchni podczas użytkowania.
- Podczas użytkowania urządzenia należy trzymać z dala od materiałów łatwopalnych.
- Przechowuj łatwopalne płyny i pojemniki ciśnieniowe z dala od produktu.
- Nie przechowuj butli z gazem pod grillem.
- Trzymaj przewody i węże z dala od gorących powierzchni.
- Upewnij się, że nie ma wycieku gazu. W przypadku wycieku gazu natychmiast zakręć gaz na butli z gazem. Jeśli nie możesz usunąć wycieku gazu, skontaktuj się z autoryzowanym centrum serwisowym lub autoryzowanym technikiem gazownictwa.
- Sprawdzaj wszystkie węże za każdym razem, gdy wymieniasz butlę z gazem.
- Nie odłączaj butli z gazem ani węży do gazu w czasie używania produktu.
- Nie podgrzewaj zamkniętych metalowych ani szklanych pojemników.
- Nie używaj alkoholu, benzyny, płynu do zapalniczek ani nafty jako podpałki.
- Nie rozpylaj łatwopalnego płynu na produkt, kiedy jest używany.
- Nie dotykaj gorących powierzchni. Używaj tylko uchwytych na produkcie.
- Nie przestawiaj urządzenia w trakcie użytkowania.
- Nie oddalaj się od produktu, kiedy jest używany.
- Nie używaj produktu, jeśli jest niekompletny. Jeśli brakuje jakichś części, skontaktuj się ze sprzedawcą.
- Nie używaj produktu, jeśli jest uszkodzony lub wadliwy.
- Nie naprawiaj produktu. Uszkodzony lub wadliwy produkt musi zostać naprawiony w autoryzowanym centrum serwisowym.
- Nie modyfikuj urządzenia.
- Nie pozwalaj dzieciom bawić się produktem.
- Nie pozwalaj dzieciom czyścić produktu.
- Nie pozwalaj dzieciom ani zwierzętom zbliżać się do produktu.
- Używaj tylko akcesoriów i części zatwierdzonych przez producenta produktu.
- Zakręcaj dopływ gazu na butli z gazem po użyciu.
- Nie używaj wody do kontrolowania lub gaszenia płomieni.
- Przed czyszczeniem lub konserwacją produktu zaczekaj, aż ostygnie.
- Przed przechowaniem produktu zaczekaj, aż ostygnie.
- Kiedy produkt nie jest używany, przechowuj go w suchym i zamkniętym schowku poza zasięgiem dzieci.
- Regularnie opróżniaj i czyść tackę na tłuszcz.
- Czyść tackę na tłuszcz przed każdym użyciem.
- Regularnie czyść produkt.

3 Montaż

3.1 Czynności wymagane przed złożeniem produktu

- 1 Usuń całe opakowanie i naklejki. (Rysunek 1)

! **Ostrzeżenie!** Ryzyko pożaru. Opakowanie i naklejki są palne. Pamiętaj, aby przed rozpoczęciem korzystania z produktu usunąć całe opakowanie.

- 2 Wyjmij produkt z kartonu.

! **Przeostroga!** Produkt należy wyjmować z kartonu w dwie osoby i każda z nich powinna go chwycić za jeden krótszy bok. (Rysunek 2)

3.2 Montaż produktu

- Składaj produkt na równej powierzchni. (Rysunek 3-17)

4 Obsługa

4.1 Wymagane czynności przed pierwszym użyciem produktu

- Podłącz butlę z gazem (brak w zestawie) do produktu.

4.2 Podłączanie butli z gazem do produktu

! Ostrzeżenie! Nie podłączaj ani nie wymieniaj butli z gazem w pobliżu źródeł ciepła lub otwartego ognia.

! Ostrzeżenie! Nie pal podczas podłączania lub wymiany butli z gazem.

! Przestroga! Przechowując produkt na zewnątrz, należy zabezpieczyć reduktory przed opadami atmosferycznymi.

Upewnij się, że butla z gazem jest zgodna z odpowiednimi przepisami krajowymi i specyfikacjami zawartymi w danych technicznych. Patrz punkt „8 Dane techniczne” na stronie 46.

- 1 Ustaw produkt na stabilnej i równej powierzchni i upewnij się, że jest zimny.
- 2 Podłącz odpowiedni reduktor gazu (brak w zestawie) do zaworu na butli z gazem (brak w zestawie) i dokręć go dokładnie kluczem.

! Ostrzeżenie! Reduktor musi być zgodny z normą EN 16129 i odpowiednimi przepisami krajowymi.

- 3 Umieść butlę z gazem po lewej stronie produktu, z dala od ciepła i gorących powierzchni.
- 4 Podłącz wąż do reduktora na butli z gazem.
- 5 Uwaga! Średnica węża powinna wynosić 8-10 mm, a jego długość nie może przekraczać 1,5 m.
- 6 Podłącz wąż do produktu. Podczas podłączania upewnij się, że wąż nie jest skręcony ani ściśnięty.
- 7 Podłącz wąż (B) do zaworu i pokrętła sterowania bocznego palnika.
- 8 Przed użyciem produktu sprawdź wszystkie węże i połączenia pod kątem uszkodzeń i nieszczelności. Wymień uszkodzone lub wadliwe węże.

! Ostrzeżenie! W przypadku nieszczelności natychmiast zamknij zawór gazowy na butli z gazem.

! Ostrzeżenie! Nie używaj otwartego ognia do sprawdzania szczelności.

4.3 Używanie produktu

! Ostrzeżenie! Podczas korzystania z produktu zawsze miej pod ręką gaśnicę typu BC. Nie używaj wody do gaszenia płomieni.

! Ostrzeżenie! W przypadku zapalenia się tłuszczu przekręć wszystkie pokrętła sterowania w pozycję „OFF”, całkowicie zamknij zawór gazowy na butli z gazem i zamknij pokrywę. Samo zamknięcie pokrywki nie ugasi palącego się tłuszczu.

! Przestroga! Nie używaj na produkcie plastikowych ani szklanych przyborów. Używaj tylko akcesoriów zalecanych przez producenta produktu.

! Przestroga! Przed przestawieniem grilla upewnij się, że kółka są odblokowane. Grill należy przestawiać, popychając go od strony jednego z krótszych boków. (Rysunek 18-19)

- 1 Umieść produkt na stabilnej, równej i żaroodpornej powierzchni, po czym zablokuj kółka.

! Ostrzeżenie! Podczas korzystania z produktu zawsze miej pod ręką gaśnicę typu BC. Nie używaj wody do gaszenia płomieni.

- 2 Otwórz zawór gazowy na butli z gazem.
- 3 Przekręć pokrętła sterowania w żądane ustawienie grzania i przygotuj jedzenie.
- 4 Kiedy skończysz gotować, przekręć wszystkie pokrętła sterowania w pozycję „OFF” i całkowicie zamknij zawór gazowy na butli z gazem. Zaczekaj, aż produkt ostygnie.
- 5 Wyczyść produkt. Patrz punkt „5.1 Czyszczenie produktu” na stronie 43.

4.3.1 Zapalanie palników

! Ostrzeżenie! Podczas korzystania z produktu zawsze miej pod ręką gaśnicę typu BC. Nie używaj wody do gaszenia płomieni.

! Ostrzeżenie! W przypadku zapalenia się tłuszczu przekręć wszystkie pokrętła sterowania w pozycję „OFF”, całkowicie zamknij zawór gazowy na butli z gazem i zamknij pokrywę. Samo zamknięcie pokrywy nie ugasi palącego się tłuszczu.

! Ostrzeżenie! Nie pochylaj się nad produktem w czasie rozpalania.

! Uwaga! Podczas zapalania produktu pokrywa musi być otwarta.

- 1 Upewnij się, że pokrętła wszystkich palników są zakręcone.
- 2 Otwórz zawór butli z gazem.
- 3 Naciśnij i przytrzymaj pokrętło palnika przez 3-5 sekund, a następnie przekręć w kierunku przeciwnym do ruchu wskazówek zegara, aż usłyszysz kliknięcie. Palnik zapali się.

! Ostrzeżenie! Jeśli palnik nie zapali się, przekręć pokrętło palnika do pozycji wyłączonej i odczekaj 5 minut zanim ponownie wykonasz tę czynność. Ryzyko wybuchu gazu.

- 4 Wciskaj pokrętło palnika jeszcze przez 2 sekundy, aby gaz wypełnił rurkę palnika.
- 5 Przekręć pokrętło palnika na żądaną temperaturę.
- 6 Przygotuj jedzenie.
- 7 Po zakończeniu przekręć pokrętło palnika do pozycji wyłączonej i zamknij zawór butli z gazem.

5 Konserwacja

5.1 Czyszczenie produktu

- Regularnie czyść produkt, aby zapobiec pożarom tłuszczu.
- Przekręć pokrętła sterowania w pozycję „HIGH”, aby spalić resztki jedzenia.

5.2 Konserwacja produktu

! Ostrzeżenie! Przed konserwacją produktu zaczekaj, aż ostygnie.

- Raz w roku zlecaj przegląd produktu autoryzowanemu centrum serwisowemu.
- Sprawdzaj wszystkie węże co najmniej 1 raz w roku i za każdym razem, gdy wymieniasz butlę z gazem.

! Ostrzeżenie! Zawsze wymieniaj uszkodzone węże na nowe takiej samej jakości i długości.

- Wymieniaj wszystkie węże co 2 lata. Wymieniając węże przestrzegaj przepisów krajowych.

5.3 Czyszczenie produktu

! Przystroga! Produkt należy czyścić po każdym użyciu lub częściej, tak aby zapobiec pożarom spowodowanym tłuszczem.

! Przystroga! Do czyszczenia produktu nie używaj ostrych przedmiotów ani ściernych środków czyszczących.

Uwaga! Po wyczyszczeniu produktu pozostaw go do całkowitego wyschnięcia. Przed założeniem osłony upewnij się, że produkt jest zimny.

Część produktu	Procedura konserwacji
Zewnętrzne i wewnętrzne części produktu.	Po każdym użyciu wyczyść wszystkie powierzchnie ze stali nierdzewnej wodą z mydłem. Usuń resztki tłuszczu z wnętrza grilla, na przykład za pomocą ręczników papierowych i drewnianej topatki.
Ruszt do gotowania i kratka do podgrzewania.	⚠ Przewaga! Nie używaj stalowych szczotek do czyszczenia rusztów.
	Zaleca się czyszczenie rusztów po każdym gotowaniu. Użyj szczotki do grilla z mosiężnym włosiem.
	Możesz zdjąć ruszty i umyć je wodą z mydłem.
	Po wyczyszczeniu rusztów nałóż na nie niewielką ilość oleju roślinnego, aby zapobiec korozji.
Tacka na tłuszcz.	Po każdym użyciu wyczyść tackę na tłuszcz papierowymi ręcznikami.
	Wymij tackę na tłuszcz i umy ją wodą z mydłem.
	Jeśli pod tacką na tłuszcz znajduje się inny pojemnik, wyczyść go.
Palniki.	Wyczyść palniki miękką szczotką lub użyj sprężonego powietrza.
	Zablokowane otwory należy oczyścić za pomocą wyciora do rur lub drutu. Patrz "5.6 Czyszczenie niedrożnego palnika lub rury Venturiego" na stronie 44.
	Aby wymienić uszkodzone palniki, skontaktuj się z autoryzowanym serwisem.
Przyłącza gazowe, rury i reduktor	Sprawdź instalację gazową i upewnij się, że nie ma wycieków. Aby zapoznać się z prawidłową procedurą, zajrzyj do "5.8 Przeprowadzanie testu szczelności" na stronie 45.

5.4 Czyszczenie palników

⚠ Ostrzeżenie! Utrzymuj palniki w czystości, aby zapobiec wyciekom gazu i pożarom.

Rysunek 20

Świeże powietrze dostaje się do dyszy Venturiego (A) dzięki przepływowi gazu (B) i jest kierowane do palnika, gdzie zachodzi spalanie.

Owady i pająki mogą budować gniazda w palniku lub rurze Venturiego (C). Zatory zmniejszają wydajność, na przykład powodują powstanie małego płomienia lub uniemożliwiają zapalenie palnika. Jeśli gaz przedostanie się do przodu, może spowodować pożar palnika (D). Zapach gazu jest wyraźnie wyczuwalny, jeśli gaz nie dochodzi prawidłowo do palnika.

5.5 Wymywanie palnika głównego i bocznych

- 1 Podnieś ruszty. (Rysunek 21)
- 2 Zdejmij osłony palników. (Rysunek 22)

- 3 Odkręć śruby, aby wyciągnąć rurki palnika. (Rysunek 23)
- 4 Zdejmij ruszt boczny palnika i odkręć śruby, aby podnieść boczny palnik. (Rysunek 24)

5.6 Czyszczenie niedrożnego palnika lub rury Venturiego

⚠ Przewaga! Natychmiast wymień uszkodzony palnik.

⚠ Przewaga! Nie używaj stalowej szczotki drucianej do czyszczenia produktu, ponieważ może doprowadzić do korozji.

Rysunek 25

- 1 Użyj latarki (A), aby sprawdzić, czy nie ma zatoru.
- 2 Przebij dyszę cienką igłą (B) lub innym odpowiednim przedmiotem, aby usunąć zator.
- 3 Sprawdź, czy wszystkie przeszkody zostały usunięte.
- 4 Sprawdź, czy przyłącza palnika nie są zablokowane.

- 5 Wyczyść przyłącza za pomocą szczotki drucianej z mosiężnym włosiem (C).
- 6 Załóż z powrotem palnik, pokrywą palnika głównego i palników bocznych i ruszty.

5.6.1 Ponowny montaż palnika

! **Ostrzeżenie!** Jeśli instalacja palnika jest niezadawalająca, skontaktuj się z autoryzowanym centrum serwisowym.

- 1 Ustaw palnik w odpowiednim położeniu. Upewnij się, że jest wyśrodkowany i że rurki palnika są wyrównane z wylotami zaworów.
- 2 Przymocuj palnik za pomocą wkrętów.

Uwaga! Trudności z wkręceniem wkrętów oznaczają, że palnik nie jest ustawiony prawidłowo.

- 3 Wykonaj próbę szczelności. Patrz punkt [„5.8. Przeprowadzanie testu szczelności”](#) na stronie 45.

5.7 Wypalanie produktu

Wypal produkt, aby usunąć pozostałości po produkcji i zapobiec rdzewieniu.

UWAGA! Przed wypaleniem produktu upewnij się, że jest czysty.

Uwaga! Na tej samej zasadzie wypala się żeliwne i emalowane ruszty kuchenne.

- 1 Na powierzchnie wewnętrzne nałóż niewielką ilość oleju odpornego na wysoką temperaturę, na przykład oleju rzepakowego lub słonecznikowego.
- 2 Urucho 1 palnik i ustaw płomień na niskim poziomie.
- 3 Urucho drugi palnik.
- 4 Po 8-10 minutach ustaw palniki na najwyższy poziom.
- 5 Pozostaw je rozpalone przez około 25 minut w temperaturze co najmniej 200 °C. Nie gotuj jedzenia podczas tego procesu, ponieważ zostanie ono zanieczyszczone pozostałościami produkcyjnymi.

- 6 Zamknij wszystkie palniki. Pozwól grillowi ostygnąć.
- 7 Usuń resztki.

5.8 Przeprowadzanie testu szczelności

! **Ostrzeżenie!** Nie używaj ognia do sprawdzania szczelności.

! **Ostrzeżenie!** Przed pierwszym użyciem, po wymianie części instalacji gazowej oraz po długotrwałym przechowywaniu należy przeprowadzić test szczelności.

! **Ostrzeżenie!** W przypadku wykrycia wycieku, którego nie możesz usunąć, skontaktuj się z autoryzowanym serwisem. Nie naprawiaj produktu samodzielnie.

- Sprawdź wszystkie węże podłączone do produktu.
- Upewnij się, że złącze regulatora gazu z butlą gazową jest całkowicie dokręcone.

- 1 Zamknij wszystkie palniki. Upewnij się, że pokrętko regulacyjne znajduje się w pozycji „OFF”.
- 2 Przygotuj roztwór do wykrywania wycieków. To mieszanina wody z mydłem w proporcji 3:1.
- 3 Otwórz zawór gazu.
- 4 Nałóż roztwór na wąż i wszystkie przyłącza. Dotyczy to również przyłączy palników bocznych, przyłączy węży i przyłączy regulatora.
- 5 Obserwuj przyłącza.

Uwaga! Pęcherzyki wskazują na wyciek. (Rysunek 26)

- 6 Jeśli pojawiają się pęcherzyki:
 - Natychmiast odetnij dopływ gazu.
 - Nie używaj produktu.
 - Dokręć przyłącza lub wymień uszkodzoną część.
- 7 Przed użyciem ponownie sprawdź szczelność.

5.9 Malowanie produktu

- Jeśli farba na produkcie jest zużyta, nałóż nową warstwę.

Uwaga! Maluj tylko zewnętrzne powierzchnie. Nie maluj powierzchni ze stali nierdzewnej.

5.9.1 Przygotowanie

- Produkt należy czyścić gorącą wodą. Użyj gąbki lub szcztotki do grilla.
- Nie używaj środków czyszczących. Pozostałości mogą uszkodzić farbę.
- W celu usunięcia rdzy i innych zanieczyszczeń powierzchnię należy przeszlifować papierem ściernym lub szcztotką drucianą.
- Poczekaj, aż produkt wyschnie.

5.9.2 Malowanie

⚠ Przewaga! Użyj farby odpornej na wysoką temperaturę (do 800 °C).

Uwaga! Upewnij się, że powierzchnie są czyste, suche i bez tłuszczu ani kurzu.

Uwaga! Zakryj wszystkie części, które nie będą malowane, na przykład termometr.

- Użyj farby w sprayu, pędzla lub wałka.

Uwaga! Farba w sprayu zapewnia gładszą powierzchnię.

- 1 Podczas używania farby w sprayu należy przestrzegać prawidłowego kierunku natryskiwania. Przed rozpoczęciem natryskiwania należy przykryć sąsiednie części.
- 2 Przeczytaj i stosuj się do instrukcji oraz informacji dotyczących bezpieczeństwa podanych przez producenta farby.
- 3 Nałóż od 3 do 5 warstw farby.

Uwaga! Przed nałożeniem kolejnej warstwy poczekać, aż poprzednia całkowicie wyschnie.

6 Przechowywanie

⚠ Ostrzeżenie! Przed przechowaniem produktu zacczekać, aż ostygnie.

- Załóż pokrowiec ochronny na produkt, jeśli przechowujesz go na zewnątrz.
- Przed przechowywaniem w zimie lub długotrwałym przechowywaniem zabezpiecz produkt przed warunkami atmosferycznymi.
- Dopilnuj, aby miejsce przechowywania spełniało lokalne przepisy dotyczące przechowywania butli z gazem.

7 Utylizacja

7.1 Utylizacja produktu

- Utylizując produkt należy postępować zgodnie z lokalnymi przepisami. Nie pal produktu.

8 Dane techniczne

Specyfikacja	Wartość
Ciśnienie gazu i zasilające	Butan lub propan, 30 mbar (Polska 37 mbar)
Kategoria produktu	I3B/P(30) (Polska I3B/P(37))
Średnica dyszy, palnik główny	5 x Ø0,85 mm 1 x Ø0,9 mm
Średnica dyszy, palnik boczny	Ø0,85 mm
Powierzchnia grillowania	90 x 41,5 cm
Wysokość grilla	84 cm
Powierzchnia utrzymująca ciepło	89 x 10,5 cm
Główny palnik	5 x 3,0 kW + 1 x 3,5 kW (Polska 5 x 3,4 kW + 1 x 3,8 kW)
Boczny palnik	3,0 kW (Polska 3,4 kW)
Liczba głównych palników	6
Liczba bocznych palników	1
Liczba haczyków na przybory	8
Wymiary	D161 x S54 x W110 cm
Wymiary, otwarta pokrywa	D161 x S67 x W140 cm
Masa	42 kg
Butla z gazem	
Maks. wysokość	590 mm
Maks. średnica	310 mm
Maks. pojemność	10 kg

9 Rozwiązywanie problemów

Problem	Przyczyna	Postępowanie
Z węża ulatnia się gaz.	Uszkodzony wąż.	Zamknij zawór gazowy na butli z gazem i wymień uszkodzony wąż.
Z butli z gazem ulatnia się gaz.	Butla z gazem jest wadliwa lub uszkodzona.	Wymień butlę z gazem. Skontaktuj się z autoryzowanym centrum serwisowym.
Z zaworu gazowego na butli z gazem ulatnia się gaz.	Zawór gazowy na butli z gazem nie jest dokładnie zamknięty.	Zamknij dokładnie zawór gazowy na butli.
Palniki nie działają.	Butla z gazem jest pusta.	Wymień butlę z gazem.
	Reduktor jest wadliwy.	Wymień reduktor.
	Palnik, wężę lub dysze są zablokowane.	Wyczyść palniki, wężę i dysze.
Występuje mały płomień lub cofanie się płomienia (ogień w rurce palnika wydający syczący dźwięk).	Palnik, wężę lub dysze są zablokowane.	Wyczyść palniki, wężę i dysze.
	Silny wiatr.	Przekręć wszystkie pokręta sterowania w pozycję „OFF” i zamknij zawór gazowy na butli z gazem. Przenieś produkt w miejsce, gdzie mniej wieje.
Pokrętko na zaworze gazowym trudno się obraca.	Zawór gazowy jest zablokowany.	Wymień zawór gazowy.

Table of contents



1 Introduction	48
1.1 Product description.....	48
1.2 Symbols.....	48
2 Safety	48
2.1 Safety definitions.....	48
2.2 Safety instructions for operation.....	48
3 Assembly	49
3.1 To do before you assemble the product.	49
3.2 To assemble the product.....	49
4 Operation	49
4.1 To do before you use the product for the first time	49
4.2 To connect a gas cylinder to the product	49
4.3 To use the product.....	50
5 Maintenance	51
5.1 To clean the product.....	51
5.2 To do maintenance on the product.....	51
5.3 To clean the product.....	51
5.4 To clean the burners.....	52
5.5 To remove the main and side	52
burners.....	52
5.6 To clean a blocked burner or	52
venturi tube.....	52
5.7 To season the product	52
5.8 To do a leakage test.....	52
5.9 To paint the product	53
6 Storage	53
7 Disposal	53
7.1 To discard the product.....	53
8 Technical data	53
9 Troubleshooting	54

1 Introduction

1.1 Product description

The product is a gas grill that is intended to cook food outdoors.

1.2 Symbols

	Read the operating instructions carefully and make sure that you understand the instructions before you use the product. Save the instructions for future reference.
	Discarded product must be recycled according to current regulations.
	This product complies with applicable EU directives and regulations.

2 Safety

2.1 Safety definitions

Warning! If you do not obey these instructions, there is a risk of death or injury.

Caution! If you do not obey these instructions, there is a risk of damage to the product, other materials or the adjacent area.

Note! Information that is necessary in a given situation.

2.2 Safety instructions for operation

Warning! If you do not obey these instructions, there is a risk of death or injury.

- Read the instructions before using the appliance.
- Save these instructions and safety instructions for future reference.
- The product must only be used for its intended purpose.
- Read and understand the assembly instructions before you assemble the product.
- Always have a BC type of fire extinguisher ready when you operate the product. Do not use water to extinguish fires.
- Warning: accessible parts may be very hot. Keep young children away.
- Do not use the product as a heater.
- Use outdoors only.

- Do not use the product indoors.
- Do not lean over the product when you start the burners.
- Do not use gas other than the type specified in the technical data.
- Use protective grill gloves to prevent burn injury.
- Use protective gloves when you assemble the product. Some parts have sharp edges.
- Make sure that the product is on a stable and heat-resistant surface when you operate it.
- This appliance must be kept away from flammable materials during use.
- Keep flammable liquids and pressure containers away from the product.
- Do not keep the gas cylinder under the grill.
- Keep cables and hoses away from hot surfaces.
- Make sure that there is no gas leakage. Turn off the gas at the gas cylinder immediately if there is gas leakage. Speak to an authorized service center or authorized gas technician if the gas leakage cannot be stopped.
- Do a check of all hoses every time you replace the gas cylinder.
- Do not disconnect a gas cylinder or hoses when the product is in operation.
- Do not warm closed metal containers or glass containers.
- Do not use alcohol, petrol, lighter fluid or paraffin as a firelighter.
- Do not spray flammable liquid on the product when it is in operation.
- Do not touch hot surfaces. Only use the handles on the product.
- Do not move the appliance during use.
- Do not go away from the product when it is in operation.
- Do not use the product if parts are missing. Contact the retailer of the product if parts are missing.
- Do not use the product if it is damaged or defective.
- Do not repair the product. A damaged or defective product must be repaired at an authorized service center.
- Do not modify the appliance.
- Do not let children play with the product.
- Do not let children clean the product.
- Keep children and pets away from the product.

- Only use accessories and parts that are approved by the manufacturer of the product.
- Turn off the gas supply at the gas cylinder after use.
- Do not use water to control or extinguish the flames.
- Let the product become cool before you clean it or do maintenance on it.
- Let the product become cool before you put it in storage.
- Keep the product in a dry and closed storage, away from children, when the product is not in operation.
- Empty and clean the drip tray regularly.
- Clean the grease tray before each use.
- Clean the product regularly.

3 Assembly

3.1 To do before you assemble the product

- 1 Remove all packaging and stickers. (Figure 1)

Warning! Risk of fire. Packaging and stickers are flammable. Make sure that all packaging is removed before you use the product.

- 2 Lift the product from the carton.

Caution! When lifting the product from the carton, one person must lift from each short side. (Figure 2)

3.2 To assemble the product

- Assemble the product on a level surface. (Figure 3-17)

4 Operation

4.1 To do before you use the product for the first time

- Connect a gas cylinder (not included) to the product.

4.2 To connect a gas cylinder to the product

Warning! Do not connect or replace gas cylinders near sources of heat or naked flames.

Warning! Do not smoke when you connect or replace gas cylinders.

Caution! If you keep the product outdoors, keep the regulators away from precipitation.

Make sure that the gas cylinder complies with the applicable national regulations and the specifications in technical data. Refer to ["9 Technical data" on page 53](#).

- 1 Put the product on a stable and level surface and make sure that the product is cool.
- 2 Connect an applicable gas regulator (not included) to the valve on the gas cylinder (not included) and tighten it fully with a wrench.

Warning! The regulator must comply with EN 16129 and applicable national regulations.

- 3 Put the gas cylinder on the left side of the product, away from heat and hot surfaces.
- 4 Connect the hose to the regulator on the gas cylinder.
- 5 Note! The hose diameter must be 8–10 mm and must not be longer than 1.5 m.
- 6 Connect the hose to the product. Make sure that the hose is not twisted or pinched when you connect it.
- 7 Connect the hose (B) to the valve for the side burner and to the control knob for the side burner.
- 8 Examine all hoses and connections for damage and leakage before you use the product. Replace damaged or defective hoses.

Warning! Immediately close the gas valve on the gas cylinder if there is leakage.

Warning! Do not use a naked flame to check for leakage.

4.3 To use the product

Warning! Always have a BC type of fire extinguisher ready when you operate the product. Do not use water to extinguish fires.

Warning! If a grease fire develops, turn all control knobs to the "OFF" position, close the gas valve on the gas cylinder fully, and close the lid. Grease fires will not be extinguished if you just close the lid.

Caution! Do not use plastic or glass utensils with the product. Only use accessories recommended by the manufacturer of the product.

Caution! Before you move the BBQ, make sure that the wheels are unlocked. Only move the BBQ by pushing it from one of the short sides. (Figure 18-19)

- 1 Put the product on a stable, level, and heat-resistant surface and press down the locks on the wheels.

Warning! Always have a BC type of fire extinguisher ready when you operate the product. Do not use water to extinguish fires.

- 2 Open the gas valve on the gas cylinder.
- 3 Turn the control knobs to the required heat setting and cook the food.
- 4 When you have finished cooking the food items, turn all control knobs to the "OFF" position and close the gas valve on the gas cylinder fully. Let the product become cool.
- 5 Clean the product. Refer to ["5.1 To clean the product" on page 51](#).

4.3.1 To light the burners

Warning! Always have a BC type of fire extinguisher ready when you operate the product. Do not use water to extinguish fires.

Warning! If a grease fire develops, turn all control knobs to the "OFF" position, close the gas valve on the gas cylinder fully, and close the lid. Grease fires will not be extinguished if you just close the lid.

Warning! Do not lean over the product when you light it.

Note! The lid must be open when you light the product.

- 1 Make sure that all burner knobs are turned off.
- 2 Open the gas cylinder valve.
- 3 Push and hold the burner knob for 3–5 seconds and then turn counter-clockwise until you hear a click. The burner lights.

Warning! If the burner does not light, turn off the burner knob and wait 5 minutes before you do this step again. Risk of gas explosion.

- 4 Keep the burner knob pushed for 2 more seconds to let the gas fill the burner tube.
- 5 Turn the burner knob to the desired temperature.
- 6 Cook the food.
- 7 When you are finished, turn the burner knob to its off position and close the gas cylinder valve.

5 Maintenance

5.1 To clean the product

- Clean the product regularly to prevent grease fires.
- Turn the control knobs to the "HIGH" to burn off food scraps.

5.2 To do maintenance on the product

Warning! Let the product become cool before you do maintenance.

- Let an authorized service center do a check of the product 1 time per year.
- Do a check of all hoses at least 1 time per year and every time you replace the gas cylinder.

Warning! Always replace damaged hoses with new hoses that have the same quality and length.

- Replace all hoses every 2 years. Follow national regulations for replacement of hoses.

5.3 To clean the product

Caution! Clean the product after each use, adjust the cleaning frequency if necessary to prevent grease fires.

Caution! Do not use sharp objects or abrasive cleaning agents to clean the product.

Note! After you clean the product, let it fully dry. Make sure that the product is cool before you install the cover.

Part of the product	Maintenance procedure
Outer and inner parts of the product.	Clean all stainless steel surfaces with soap and water after each use. Remove grease residues from the inside of the grill, for example with paper towels and a wooden spatula.
Cooking grates and warming rack.	Caution! Do not use steel bristles to clean the grates.
	It is recommended to clean the grates after each cooking session. Use a grill brush with brass bristles.
	You can remove the grates and wash them with soap and water.
The grease tray.	After you clean the grates, apply a small amount of vegetable oil to the grates to prevent corrosion.
	Clean the grease tray with paper towels after each use.
	Remove the grease tray, clean it with soap and water. If there is another container below the grease tray, clean it.
The burners.	Clean the burners with a soft brush or use compressed air.
	Clean blocked holes with a pipe cleaner or a wire. Refer to " 5.6 To clean a blocked burner or venturi tube " on page 52".
	To replace damaged burners, refer to an approved service center.
Gas connections, pipes and regulator	Examine the gas system and make sure that there are no leaks. For the correct procedure refer to " 5.8 To do a leakage test " on page 52".

5.4 To clean the burners

Warning! Keep the burners clean to prevent gas leakage and fire.

Figure 20

Fresh air enters the venturi nozzle (A) due to the gas flow (B) and is directed to the burner, where combustion occurs.

Insects and spiders can build nests in the burner or venturi tube (C). Blockages reduces performance for example, a small flame or that the burner do not ignite. If gas leaks to the front, it can cause fire in the burner (D). Gas odor can occur because gas does not get into burner correctly.

5.5 To remove the main and side burners

- 1 Lift the grates (Figure 21)
- 2 Remove the burner protectors. (Figure 22)
- 3 Loosen the screws to pull out the burner tubes. (Figure 23)
- 4 Remove the side burner grate and loosen the screws to lift the side burner. (Figure 24)

5.6 To clean a blocked burner or venturi tube

Caution! Replace a damaged burner immediately.

Caution! Do not use a steel wire brush to clean the product it can cause corrosion.

Figure 25

- 1 Use a torch (A) to see if there is a blockage.
- 2 Pierce the nozzle with a thin needle (B) or other applicable object to remove the blockage.
- 3 Do a check to make sure that all obstructions are removed.
- 4 Examine if the burner connections are blocked.
- 5 Clean the connections with a brass-bristled wire brush (C).
- 6 Refit the burner, burner cap, burner covers, and grates.

5.6.1 To re-fit the burner

Warning! If the installation of the burner is unsatisfactory, speak to an authorized service center.

- 1 Set the burner in position. Make sure that it is centered and that the tubes on the burner lines up with the valve outlets.
- 2 Attach the burner with the screws.

Note! If the screws do not attach easily, the burner is not positioned correctly.

- 3 Do a leakage test. Refer to ["5.8 To do a leakage test" on page 52](#).

5.7 To season the product

Season the product to remove manufacturing residues and prevent rust.

Note! Make sure that the product is clean before you season it.

Note! You can season cast-iron and enamel cooking grates in the same way.

- 1 Apply a small amount of heat-resistant oil to the inside surfaces for example, rapeseed oil, or sunflower oil.
- 2 Start 1 burner and set the flame to low.
- 3 Start the second burner.
- 4 After 8 to 10 minutes, set the burners to the highest flame.
- 5 Operate the grill for approximately 25 minutes at a minimum of 200 °C. Do not cook food during this process because it will be contaminated by manufacturing residues.
- 6 Stop all burners. Let the grill cool.
- 7 Remove the residues.

5.8 To do a leakage test

Warning! Do not use flames to do a check for leaks.

Warning! Do a leakage test before the first use, after replacement of gas components, and after long-term storage.

Warning! If you detect a leak that you cannot correct, refer to an approved service center. Do not repair the product yourself.

- Do a check of all hoses connected to the product.
- Make sure that the connection of the gas regulator to the gas cylinder is fully tightened.

- 1 Stop all burners. Make sure that the control knob is in the "OFF" position.
- 2 Prepare a leak detection solution. Add 3 parts water and 1 part soap to a container and mix.
- 3 Open the gas valve.
- 4 Apply the solution to the hose and all the connections. This includes the side burner connections, hose connections and regulator connection.
- 5 Monitor the connections.

Note! Bubbles indicates a leak. (Figure 26)

- 6 If bubbles shows:
 - Stop the gas supply immediately.
 - Do not operate the product.
 - Tighten the connection or replace the defective part.
- 7 Do a leak check again before use.

5.9 To paint the product

- If the paint on the product is worn, apply new paint.

Note! Only paint the outer surfaces. Do not paint stainless steel surfaces.

5.9.1 Preparation

- Clean the product with hot water. Use a sponge or a grill brush.
- Do not use cleaning agents. Residues can damage the paint.
- Sand or brush the surfaces with sandpaper or wire brush to remove rust and other debris.
- Let the product dry fully.

5.9.2 To paint

Caution! Use heat-resistant paint (up to 800 °C).

Note! Make sure that the surfaces are clean, dry, and free of grease and dust.

Note! Cover all parts that you will not paint for example, the thermometer.

- Use spray paint, a brush, or a roller.

Note! Spray paint gives a smoother surface.

- 1 Follow the correct spray direction when you use spray paint. Cover adjacent parts before you spray.
- 2 Read and obey the instructions and safety information of the paint manufacturer.
- 3 Apply 3 to 5 coats of paint.

Note! Let each coat dry fully before you apply the next coat.

6 Storage

Warning! Let the product become cool before you put the product in storage.

- Put a protective cover over the product if you keep it outdoors.
- For winter storage or long-term storage, keep the product protected from weather.
- Make sure that the storage comply with local regulations for storage of gas cylinders.

7 Disposal

7.1 To discard the product

- Make sure that you follow local regulations when you discard the product. Do not burn the product.

8 Technical data

Specification	Value
Gas and supply pressure	Butane or propane, 30 mbar (Poland 37 mbar)
Product category	I3B/P(30) (Poland I3B/P(37))
Injector size, main burner	5 x Ø0.85 mm 1 x Ø0.9 mm

Specification	Value
Injector size, side burner	Ø0.85 mm
Grilling surface	90 x 41.5 cm
Grilling height	84 cm
Keep-warm surface	89 x 10.5 cm
Main burner	5 x 3.0 kW + 1 x 3.5 kW (Poland 5 x 3.4 kW + 1 x 3.8 kW)
Side burner	3.0 kW (Poland 3.4 kW)
No. of main burners	6
No. of side burners	1
No. of tool hooks	8
Dimensions	L161 x W54 x H110 cm
Dimensions, open lid	L161 x W67 x H140 cm
Weight	42 kg
Gas cylinder	
Max height	590 mm
Max diameter	310 mm
Max content	10 kg

9 Troubleshooting

Problem	Cause	Action
There is a gas leakage from a hose.	Damaged hose.	Close the gas valve on the gas cylinder and replace the damaged hose.
There is a gas leakage from the gas cylinder.	The gas cylinder is defective or damaged.	Replace the gas cylinder. Speak to an authorized service center.
There is gas leakage from the gas valve on the gas cylinder.	The gas valve on the gas cylinder is not fully closed.	Close the gas valve on the cylinder fully.
The burners do not operate.	The gas cylinder is empty.	Replace the gas cylinder.
	The regulator is defective.	Replace the regulator.
	The burner, hoses or the nozzles are blocked.	Clean the burners, hoses and nozzles.
There is a small flame or flashback (fire in the burner tube that makes a hissing noise).	The burner, hoses or the nozzles are blocked.	Clean the burners, hoses and nozzles.
	There is strong wind.	Turn all control knobs to the "OFF" position and close the gas valve on the gas cylinder. Move the product to an area with less wind.
The knob on the gas valve is difficult to turn.	The gas valve is jammed.	Replace the gas valve.

Sisällysluettelo

1 Johdanto	55
1.1 Tuotteen kuvaus.....	55
1.2 Symbolit.....	55
2 Turvallisuus	55
2.1 Turvallisuuden määritelmät.....	55
2.2 Käytön turvallisuusohjeet.....	55
3 Kokoonpano	56
3.1 Valmistelut ennen kokoonpanoa.....	56
3.2 Tuotteen kokoaminen	56
4 Käyttö	56
4.1 Ennen tuotteen ensimmäistä käyttökertaa tehtävät toimet.....	56
4.2 Kaasupullon liittäminen tuotteeseen	56
4.3 Tuotteen käyttäminen	57
5 Huolto	58
5.1 Tuotteen puhdistaminen	58
5.2 Tuotteen huolto	58
5.3 Tuotteen puhdistaminen.....	58
5.4 Polttimien puhdistaminen.....	59
5.5 Pää- ja sivupolttimien irrottaminen.....	59
5.6 Tukkeutuneen polttimen tai venturiputken puhdistaminen.....	59
5.7 Tuotteen suojauskäsittely.....	59
5.8 Vuototestin tekeminen	59
5.9 Tuotteen maalaaminen.....	60
6 Varastointi	60
7 Hävittäminen	60
7.1 Tuotteen hävittäminen.....	60
8 Tekniset tiedot	60
9 Vianmääritys	61

1 Johdanto

1.1 Tuotteen kuvaus

Tuote on kaasugrilli, joka on tarkoitettu ruoan valmistamiseen ulkona.

1.2 Symbolit

	Lue käyttöohjeet huolellisesti ja varmista, että ymmärrät ohjeet ennen tuotteen käyttöä. Säilytä ohjeet myöhempää käyttöä varten.
	Käytöstä poistettu tuote on kierrätettävä voimassa olevien säännösten mukaisesti.
	Tämä tuote on sovellettavien EU-direktiivien ja asetusten mukainen.

2 Turvallisuus

2.1 Turvallisuuden määritelmät

! **Varoitus!** Ohjeiden noudattamatta jättäminen aiheuttaa kuoleman tai henkilövahingon vaaran.

! **Varo!** Ohjeiden noudattamatta jättäminen aiheuttaa tuotteen, muiden materiaalien tai viereisten alueiden vahingoittumisen vaaran.

Houm! Tarpeellista tietoa tietyssä tilanteessa.

2.2 Käytön turvallisuusohjeet

! **Varoitus!** Ohjeiden noudattamatta jättäminen aiheuttaa kuoleman tai henkilövahingon vaaran.

- Lue ohjeet ennen laitteen käyttöä.
- Säilytä nämä ohjeet ja turvallisuusohjeet myöhempää käyttöä varten.
- Tuotetta saa käyttää vain sille tarkoitettuun tarkoitukseen.
- Lue ja ymmärrä kokoonpano-ohjeet ennen tuotteen kokoonpanoa.
- Pidä aina BC-tyyppinen sammutin valmiina, kun käytät tuotetta. Älä käytä vettä tulen sammuttamiseen.
- VARO: osat voivat olla erittäin kuumia. Pidä lapset etäällä.
- Älä käytä tuotetta lämmittimenä.
- Käytä ainoastaan ulkona.
- Älä käytä tuotetta sisällä.

- Älä nojaa tuotteen päälle, kun sytytät polttimet.
- Älä käytä muuta kuin teknisissä tiedoissa määriteltyä kaasua.
- Käytä suojaavia grillikäsineitä palovammojen välttämiseksi.
- Käytä suojakäsineitä tuotteen kokoamiseen. Joissakin osissa on teräviä reunoja.
- Varmista, että tuote on vakaalla ja kuumuutta kestävällä alustalla, kun käytät sitä.
- Laite on pidettävä käytön aikana erillään syttyvistä materiaaleista.
- Pidä syttyvät nesteet ja painesäiliöt kaukana tuotteesta.
- Älä aseta kaasupulloa grillin alle.
- Pidä letkut kaukana kuumista pinnoista.
- Varmista, ettei kaasuvuotoja ole. Sulje kaasun tulo pullosta välittömästi, jos kaasuvuotoa esiintyy. Ota yhteys valtuutettuun huoltokeskukseen tai valtuutettuun kaasuteknikkoon, jos kaasuvuotoa ei voida pysäyttää.
- Tarkista kaikki letkut aina, kun vaihdat kaasupullon.
- Älä irrota kaasupulloa tai letkuja, kun tuote on käytössä.
- Älä lämmitä suljettuja metalli- tai lasiastioita.
- Älä käytä alkoholia, bensiiniä, sytytysnestettä tai parafiinia sytyttimenä.
- Älä suihkuta syttyvää nestettä tuotteen päälle, kun se on toiminnassa.
- Älä koske kuumiin pintoihin. Käytä vain tuotteen kahvoja.
- Älä siirrä tuotetta käytön aikana.
- Älä poistu tuotteen luota, kun se on toiminnassa.
- Älä käytä tuotetta, jos osia puuttuu. Ota yhteyttä tuotteen jälleenmyyjään, jos osia puuttuu.
- Älä käytä tuotetta, jos se on vaurioitunut tai viallinen.
- Älä korjaa tuotetta. Korjauta vaurioitunut tai viallinen tuote valtuutetussa huoltoliikkeessä.
- Älä tee muutoksia laitteeseen.
- Älä anna lasten leikkiä tuotteella.
- Älä anna lasten puhdistaa tuotetta.
- Pidä lapset ja lemmikit loitolla.
- Käytä vain tuotteen valmistajan hyväksymiä lisävarusteita ja osia.
- Katkaise kaasun tulo kaasupullosta käytön jälkeen.

- Älä käytä vettä liekkien hallintaan tai sammuttamiseen.
- Anna tuotteen jäähtyä, ennen kuin puhdistat tai huollat sitä.
- Anna tuotteen jäähtyä ennen varastointia.
- Säilytä tuote kuivassa ja suljetussa varastossa, poissa lasten ulottuvilta, kun tuote ei ole käytössä.
- Tyhjennä ja puhdistaa rasvakaukalo säännöllisesti.
- Puhdistaa rasvakaukalo ennen jokaista käyttökertaa.
- Puhdistaa tuote säännöllisesti.

3 Kokoonpano

3.1 Valmistelut ennen kokoonpanoa

- 1 Poista kaikki pakkaukset ja tarrat. (Kuva 1)

! **Varoitus!** Palovaara. Pakkaukset ja tarrat ovat syttyviä. Varmista, että kaikki pakkaukset on poistettu ennen tuotteen käyttöä.

- 2 Nosta tuote pakkauksesta.

! **Varo!** Kun tuotetta nostetaan laatikosta, yhden henkilön on nostettava tuotetta kummaltakin lyhyeltä sivulta. (Kuva 2)

3.2 Tuotteen kokoaminen

- Kokoa tuote vaakasuoralla alustalla. (Kuva 3- 17)

4 Käyttö

4.1 Ennen tuotteen ensimmäistä käyttökertaa tehtävät toimet

- Liitä kaasupullo (ei sisälly toimitukseen) tuotteeseen.

4.2 Kaasupullon liittäminen tuotteeseen

! **Varoitus!** Älä liitä tai vaihda kaasupulloja lämmönlähteiden tai avotulen lähellä.

! **Varoitus!** Älä tupakoi, kun liität tai vaihdat kaasupulloja.

! **Varo!** Jos säilytät tuotetta ulkona, pidä säätimet suojassa sateelta.

Varmista, että kaasupullo on sovellettavien kansallisten määräysten ja teknisten tietojen eritelmien mukainen. Katso **"8 Tekniset tiedot" sivulla 60.**

- 1 Aseta tuote vakaalle ja tasaiselle alustalle ja varmista, että tuote on vileä.
- 2 Kytke sopiva kaasusäädin (ei sisälly toimitukseen) kaasupullon venttiiliin (ei sisälly toimitukseen) ja kiristä se kokonaan avaimella.

! **Varoitus!** Säätimen on oltava standardin EN 16129 ja sovellettavien kansallisten säännösten mukainen.

- 3 Aseta kaasupullo tuotteen vasemmalle puolelle, kauas lämmöstä ja kuumista pinnoista.
- 4 Liitä letku kaasupullon säätimeen.
- 5 Houm! Letkun halkaisijan on oltava 8–10 mm, ja sen pituus saa olla enintään 1,5 m.
- 6 Liitä letku tuotteeseen. Varmista, että letku ei ole vääntynyt tai puristunut, kun liität sen.
- 7 Liitä letku (B) sivupolttimen venttiiliin ja sivupolttimen säätönuppiin.
- 8 Tutki kaikki letkut ja liitännät vaurioiden ja vuotojen varalta ennen tuotteen käyttöä. Vaihda vaurioituneet tai vialliset letkut.

! **Varoitus!** Sulje kaasupullon kaasuventtiili välittömästi, jos ilmenee kaasuvuoto.

! **Varoitus!** Älä käytä liekkiä vuotojen tarkistamiseen.

4.3 Tuotteen käyttäminen

! **Varoitus!** Pidä aina BC-tyyppinen sammutin valmiina, kun käytät tuotetta. Älä käytä vettä tulen sammuttamiseen.

! **Varoitus!** Jos syttyy rasvapalo, käännä kaikki säätönupit OFF-asentoon, sulje kaasupullon kaasuventtiili kokonaan ja sulje kansi. Rasvapalo ei sammu, jos vain suljet kannen.

! **Varo!** Älä käytä tuotteessa muovisia tai lasisia astioita. Käytä vain valmistajan suosittelemia tarvikkeita.

! **Varo!** Varmista ennen grillin siirtämistä, että pyörät ovat lukitsematta. Siirrä grilliä vain työntämällä sitä jommaltakummalta lyhyeltä sivulta. (Kuva 18- 19)

- 1 Aseta tuote vakaalle, tasaiselle ja kuumuutta kestäväälle alustalle ja paina pyörien lukot alas.

! **Varoitus!** Pidä aina BC-tyyppinen sammutin valmiina, kun käytät tuotetta. Älä käytä vettä tulen sammuttamiseen.

- 2 Avaa kaasupullon kaasuventtiili.
- 3 Käännä säätönupit haluttuun lämpöasetukseen ja kypsennä ruoka.
- 4 Kun olet lopettanut ruoan kypsentämisen, käännä kaikki säätönupit OFF-asentoon ja sulje kaasupullon kaasuventtiili kokonaan. Anna tuotteen jäähtyä.
- 5 Puhdista tuote. Katso "[5.1 Tuotteen puhdistaminen](#)" [sivulla 58](#).

4.3.1 Polttimien sytyttäminen

! **Varoitus!** Pidä aina BC-tyyppinen sammutin valmiina, kun käytät tuotetta. Älä käytä vettä tulipalojen sammuttamiseen.

! **Varoitus!** Jos syttyy rasvapalo, käännä kaikki säätönupit OFF-asentoon, sulje kaasupullon kaasuventtiili kokonaan ja sulje kansi. Rasvapalo ei sammu, jos vain suljet kannen.

! **Varoitus!** Älä nojaa tuotteen päälle, kun sytytät sitä.

! **Houm!** Kannen on oltava auki, kun sytytät tuotteen.

- 1 Varmista, että kaikki säätönupit ovat OFF-asennossa.
- 2 Avaa kaasupullon kaasuventtiili.
- 3 Pidä säätönuppia painettuna 3–5 sekuntia ja käännä sitten vastapäivään, kunnes kuulet naksahduksen. Poltin syttyy.

! **Varoitus!** Jos poltin ei syty, sulje kaasu ja odota 5 minuuttia ennen kuin toistat tämän vaiheen. Kaasuräjähdyksivaara.

- 4 Pidä säätönuppia painettuna vielä 2 sekuntia, jotta kaasu täyttää polttimen putken.
- 5 Kierrä säätönuppi halutun lämpötilan kohdalle.
- 6 Kypsennä ruoka.
- 7 Kun olet valmis, käännä säätönuppi OFF-asentoon ja sulje kaasupullon venttiili.

5 Huolto

5.1 Tuotteen puhdistaminen

- Puhdista tuote säännöllisesti rasvapalojen ehkäisemiseksi.
- Käännä säätönupit asentoon "HIGH", jotta ruokajätteet palavat pois.

5.2 Tuotteen huolto

! Varoitus! Anna tuotteen jäähtyä ennen huoltoa.

- Anna valtuutetun huoltokeskuksen tarkastaa tuote kerran vuodessa.
- Tarkasta kaikki letkut vähintään kerran vuodessa ja aina kun vaihdat kaasupullon.

! Varoitus! Vaihda vaurioituneet letkut aina uusiin samanlaatuisiin ja -pituisiin letkuihin.

- Vaihda kaikki letkut 2 vuoden välein. Noudata letkujen vaihtoa koskevia kansallisia määräyksiä.

5.3 Tuotteen puhdistaminen

! Houm! Puhdista tuote jokaisen käyttökerran jälkeen ja säädä puhdistustiheyttä tarvittaessa rasvapalojen ehkäisemiseksi.

! Houm! Älä käytä teräviä esineitä tai hankaavia puhdistusaineita tuotteen puhdistamiseen.

Houm.! Kun olet puhdistanut tuotteen, anna sen kuivua kokonaan. Varmista, että tuote on jäähtynyt ennen suojuksen asentamista.

Tuotteen osa	Ylläpitotoimet
Tuotteen ulko- ja sisäosat.	Puhdista kaikki ruostumattomasta teräksestä valmistetut pinnat saippualla ja vedellä jokaisen käytön jälkeen. Poista rasvajäämät grillin sisäpuolelta esimerkiksi paperipyyhkeillä ja puulastalla.
Keitinritilät ja lämmitysteline.	! Houm! Älä käytä teräsharjoja ritilöiden puhdistamiseen. On suositeltavaa puhdistaa ritilät jokaisen grillauskerran jälkeen. Käytä grilliharjaa, jossa on messinkiharjakset. Voit irrottaa ritilät ja pestä ne vedellä ja saippualla. Kun olet puhdistanut ritilät, levitä ritilöille pieni määrä kasviöljyä korroosion estämiseksi.
Rasvapelti.	Puhdista rasvapelti paperipyyhkeillä jokaisen käytön jälkeen. Irrota rasvapelti ja puhdista se vedellä ja saippualla. Jos rasvapellin alla on toinen säiliö, puhdista se.
Polttimet.	Puhdista polttimet pehmeällä harjalla tai paineilmalla. Puhdista tukkeutuneet reiät putkiharjalla tai teräslangalla. Katso lisätietoja kohdasta "5.6 Tukkeutuneen polttimen tai venturiputken puhdistaminen" sivulla 59
Kaasuliitännät, putket ja säädin	Jos haluat vaihtaa vaurioituneet polttimet, käänny valtuutetun huoltokeskuksen puoleen. Tutki kaasujärjestelmä ja varmista, ettei siinä ole vuotoja. Oikea menettely on esitetty kohdassa "5.8 Vuototestin tekeminen" sivulla 59.

5.4 Polttimien puhdistaminen

! Varoitus! Pidä polttimet puhtaina kaasuvuotojen ja tulipalon estämiseksi.

Kuva 20

Raikas ilma tulee venturisuuttimeen (A) kaasuvirran (B) ansiosta ja ohjataan polttimelle, jossa palaminen tapahtuu.

Hyönteiset ja hämähäkit voivat rakentaa pesiä polttimeen tai venturiputkeen (C). Tukokset heikentävät suorituskykyä, jolloin esimerkiksi voi olla pieni tai poltin ei syty. Jos kaasua vuotaa eteen, se voi aiheuttaa tulipalon polttimessa (D). Kaasun haju voi johtua siitä, että kaasua ei pääse polttimeen.

5.5 Pää- ja sivupolttimien irrottaminen

- 1 Nosta ritilät. (Kuva 21)
- 2 Irrota polttimen suojukset. (Kuva 22)
- 3 Löysää ruuveja vetääksesi polttimen putket ulos. (Kuva 23)
- 4 Irrota sivupolttimen ritilä ja löysää ruuvit sivupolttimen nostamiseksi. (Kuva 24)

5.6 Tukkeutuneen polttimen tai venturiputken puhdistaminen

! Houm! Vaihda vaurioitunut poltin välittömästi.

! Houm! Älä käytä teräsharjaa tuotteen puhdistamiseen, sillä se voi aiheuttaa korroosiota.

Kuva 25

- 1 Käytä taskulamppua (A) nähdäksesi, onko tukos olemassa.
- 2 Puhkaise suutin ohuella neulalla (B) tai muulla sopivalla esineellä tukoksen poistamiseksi.
- 3 Tee uusi tarkistus varmistaaksesi, että tukos on poistettu.
- 4 Tutki, ovatko polttimen liitännät tukossa.
- 5 Puhdista liitännät messinkiharjaksisella harjalla (C).
- 6 Aseta poltin, polttimen kansi, polttimen suojukset ja ritilät takaisin paikoilleen.

5.6.1 Polttimen asentaminen uudelleen

! Varoitus! Jos polttimen asennus on epätydyttävä, käänny valtuutetun huoltoliikkeen puoleen.

- 1 Aseta poltin oikeaan asentoon. Varmista, että se on keskitetty ja että poltinputket ovat linjassa venttiilin ulostulojen kanssa.
- 2 Kiinnitä poltin ruuveilla.

Houm! Jos ruuvit eivät kiinnity helposti, poltinta ei ole asetettu oikein.

- 3 Tee vuototesti. Katso "[5.8 Vuototestin tekeminen](#)" sivulla 59.

5.7 Tuotteen suojauskäsittely

Käsittele tuote valmistusjäämien poistamiseksi ja ruostumisen estämiseksi.

Houm! Varmista, että tuote on puhdas ennen jokaista käyttökertaa.

Houm! Voit käsitellä valurautaiset ja emaliset ritilät samalla tavalla.

- 1 Levitä sisäpinnoille pieni määrä kuumuutta kestävää öljyä, esimerkiksi rypsiöljyä tai auringonkukkaöljyä.
- 2 Käynnistä 1 poltin ja aseta liekki matalalle.
- 3 Käynnistä toinen poltin.
- 4 Aseta polttimet korkeimmalle liekille 8-10 minuutin kuluttua.
- 5 Käytä grilliä noin 25 minuuttia vähintään 200 °C:n lämpötilassa. Älä kypsennä ruokaa tämän prosessin aikana, koska valmistusjäämät saastuttavat sitä.
- 6 Sammuta kaikki polttimet. Anna grillin jäähtyä.
- 7 Poista jäämät.

5.8 Vuototestin tekeminen

! Varoitus! Älä käytä liekkejä vuotojen tarkistamiseen.

! Varoitus! Tee vuototesti ennen ensimmäistä käyttökertaa, kaasukomponenttien vaihdon jälkeen ja pitkäaikaisen varastoinnin jälkeen.

! Varoitus! Jos havaitset vuodon, jota ei pysty korjaamaan, käänny valtuutetun huoltoliikkeen puoleen. Älä korjaa tuotetta itse.

- Tarkista kaikki tuotteeseen liitetyt letkut.
 - Varmista, että kaasusäätimen liitäntä kaasupulloon on täysin kiristetty.
- 1** Sammuta kaikki polttimet. Varmista, että säätönappi on OFF-asennossa.
 - 2** Valmistele vuodonilmaisuliuos. Lisää 3 osaa vettä ja 1 osa saippuaa astiaan ja sekoita.
 - 3** Avaa kaasuventtiili.
 - 4** Levitä liuosta letkulle ja kaikkiin liitäntöihin. Tämä sisältää sivupolttimen liitännät, letkuliitännät ja säätimen liitännät.
 - 5** Tarkkaile liitäntöjä.

Houm! Kuplat viittaavat vuotoon. (Kuva 26)

- 6** Jos kuplia näkyy:
 - Pysäytä kaasun syöttö välittömästi.
 - Älä käytä tuotetta.
 - Kiristä liitos tai vaihda viallinen osa.

- 7** Tarkista vuodot uudelleen ennen käyttöä.

5.9 Tuotteen maalaaminen

- Jos tuotteen maalipinta on kulunut, levitä uusi maali.

Houm! Maalaa vain ulkopinnat. Älä maalaa ruostumattomasta teräksestä valmistettuja pintoja.

5.9.1 Valmistelu

- Puhdista tuote kuumalla vedellä. Käytä sientä tai grilliharjaa.
- Älä käytä puhdistusaineita. Jäämät voivat vahingoittaa maalipintaa.
- Hio tai harjaa pinnat hiekkapaperilla tai lankaharjalla ruosteen ja muiden roskien poistamiseksi.
- Anna tuotteen kuivua kokonaan.

5.9.2 Maalaaminen

! Houm! Käytä kuumuutta kestäväää maalia (jopa 800 °C).

Houm! Varmista, että pinnat ovat puhtaita, kuivia, rasvatomia ja pölyttömiä.

Houm! Peitä kaikki osat, joita et maalaa, esimerkiksi lämpömittari.

- Käytä spraymaalia, sivellintä tai telaa.

Houm! Spraymaalilla saadaan tasaisempi pinta.

- 1** Noudata oikeaa ruiskutussuuntaa, kun käytät spraymaalia. Peitä viereiset osat ennen ruiskutusta.
- 2** Lue ja noudata maalin valmistajan ohjeita ja turvallisuustietoja.
- 3** Levitä 3–5 maalikerrosta.

Houm! Anna jokaisen kerroksen kuivua täysin ennen seuraavan kerroksen levittämistä.

6 Varastointi

! Varoitus! Anna tuotteen jäähtyä, ennen kuin laitat tuotteen varastoon.

- Laita tuotteen päälle suojapeite, jos säilytät sitä ulkona.
- Talvisäilytystä tai pitkäaikaista varastointia varten tuote on säilytettävä säältä suojattuna.
- Varmista, että varastointi on kaasupullojen varastointia koskevien paikallisten määräysten mukainen.

7 Hävittäminen

7.1 Tuotteen hävittäminen

- Varmista, että noudatat paikallisia määräyksiä, kun hävität tuotteen. Älä hävitä polttamalla.

8 Tekniset tiedot

Tekniset tiedot	Arvo
Kaasu ja syöttöpaine	Butaani tai propaani, 30 mbar (Puola 37 mbar)
Tuoteluokka	I3B/P(30) (Puola I3B/P(37))
Suuttimen koko, pääpoltin	5 x Ø0,85 mm 1 x Ø0,9 mm

Tekniset tiedot	Arvo
Suuttimen koko, sivupoltin	Ø0,85 mm
Grillausala	90 x 41,5 cm
Grillauskorkeus	84 cm
Lämpimänäpilotaso	89 x 10,5 cm
Pääpoltin	5 x 3,0 kW + 1 x 3,5 kW (Puola 5 x 3,4 kW + 1 x 3,8 kW)
Sivupoltin	3,0 kW (Puola 3,4 kW)
Pääpolttimien lukumäärä	6
Sivupolttimien lukumäärä	1
Työkalkoukkujen lukumäärä	8
Mitat	P161 x L54 x K110 cm
Mitat, kansi auki	P161 x L67 x K140 cm
Paino	42 kg
Kaasupullo	
Maks. korkeus	590 mm
Enimmäishalkaisija	310 mm
Suurin tilavuus	10 kg

9 Vianmääritys

Ongelma	Syy	Toiminto
Letkusta vuotaa kaasua.	Vaurioitunut letku.	Sulje kaasupullon kaasuventtiili ja vaihda vaurioitunut letku.
Kaasupullosta vuotaa kaasua.	Kaasupullo on viallinen tai vaurioitunut.	Vaihda kaasupullo. Ota yhteyttä valtuutettuun huoltoliikkeeseen.
Kaasupullon kaasuventtiilistä vuotaa kaasua.	Kaasupullon kaasuventtiili ei ole täysin kiinni.	Sulje kaasupullon venttiili täysin.
Polttimet eivät toimi.	Kaasupullo on tyhjä.	Vaihda kaasupullo.
	Viallinen säädin.	Vaihda säädin.
	Poltin, letkut tai suuttimet ovat tukossa.	Puhdista polttimet, letkut ja suuttimet.
Polttimessa on pieni liekki tai leimahdus (tuli polttimen putkessa, josta kuuluu sihisevä ääni).	Poltin, letkut tai suuttimet ovat tukossa.	Puhdista polttimet, letkut ja suuttimet.
	Tuuli on kova.	Käännä kaikki säätönupit OFF-asentoon ja sulje kaasupullon kaasuventtiili. Siirrä tuote suojaisempaan paikkaan.
Kaasuventtiilin nuppia on vaikea kääntää.	Kaasuventtiili on jumissa.	Vaihda venttiili.



EU DECLARATION OF CONFORMITY / EU FÖRSÄKRAN OM ÖVERENSSTÄMMELSE / EU SAMSVARSEKLRÄRING /
EU-OVERENSSTEMMELSESEKLRÄRING / DEKLARACJA ZGODNOŚCI UE / EU KONFORMITÄTSEKLRÄRUNG /
EU VAATIMUSTENMUKAISUUSVAKUUTUS / DÉCLARATION UE DE CONFORMITÉ / EU CONFORMITEITSVERKLARING

Item number / Artikelnummer / Artikkelnummer / Varenummer / Numer artykułu / Artikelnummer /
Tuotenumero / Numéro de référence / Artikelnummer

026558

Model no.: G610C



Jula AB, Box 363, SE-532 24 SKARA, SWEDEN

This declaration of conformity is issued under the sole responsibility of the manufacturer. / Denna försäkran om överensstämmelse utfärdas på tillverkarens eget ansvar. / Denne samsvarserklæring er utstedt under ansvaret til produsenten. / Denne overensstemmelseserklæring er utstedt under produsentens eneansvar. / Niniejsza deklaracja zgodności wydana zostaje na wyłączną odpowiedzialność producenta. / Diese Konformitätserklärung wird unter der alleinigen Verantwortung des Herstellers ausgestellt. / Tämä vaatimustenmukaisuusvakuutus on annettu valmistajan yksinomaisella vastuulla. / La présente déclaration de conformité est émise sous la seule responsabilité du fabricant. / Deze conformiteitsverklaring wordt afgegeven onder de uitsluitende verantwoordelijkheid van de fabrikant.

**GAS BARBECUE GRILL / GASOLGRILL / GASSGRILL / GASGRILL / GRILL GAZOWY
GASGRILL / KAASUGRILLI / BARBECUE AU GAZ / GASGRILL**

I3B/P(30), I3+(28-38/37), I3B/P(37)

6+1 Burner

Conforms to the following directives, regulations and standards. / Overensstemmer med følgende direktiv, forordninger og standarder. / Er i samsvar med følgende direktiver, forordning og standarder. / Overholder følgende direktiver, forordninger og standarder. / Są zgodne z następującymi dyrektywami, regulacją i normami. / Entspricht den folgenden Richtlinien, Vorschriften und Normen. / Seuraavien direktiivien, asetusten ja standardien mukainen. / Conforme aux directives, règlements et normes suivants. / Voldoet aan de volgende richtlijnen, voorschriften en normen:

Directive/Regulation	Harmonised standard
GAR (EU) 2016/426, Annex III, 1	EN 498:2012, EN 484:2019

Name and address of the notified body involved:

Navn och adress hos involverat kontrollorgan:

Navn og adresse til det aktuelle meldte organet:

Navn og adresse på bemyndiget organ:

Nazwa i adres organu kontrolnego:

Name und Anschrift der beteiligten benannten Stelle:

Ilmoitetun laitoksen nimi ja osoite:

Nom et adresse de l'organisme notifié

Naam en adres van de betrokken aangemelde instantie:

DBI Certification A/S

Jernholmen 12, DK-2650 Hvidovre

NB2531

2531-GAR-CGC10640 (exp. date 2029-10-18)

Module B: Type-examination – Production type

This product was CE marked in year. / Produktet CE-märktes år. / Dette produktet ble CE-merket dette året. / Produktet blev CE-mærket i år. / Wyrób oznakowany znakiem CE w roku. / Dieses Produkt erhielt die CE-Kennzeichnung im Jahr. / Tämä tuote on CE-merkitty vuonna. / Ce produit a reçu le marquage CE en. / Dit product werd CE-gemarkeerd in het jaar. -23

Signed for and on behalf of:

Skara 2023-12-13

Mattias Lif

BUSINESS AREA MANAGER (Signatory for Jula and authorised to compile the technical documentation. / Undertecknat för Jula samt behörig att sammanställa den tekniska dokumentationen. / Signert for Jula og kvalifisert til å sammenfatte den tekniske dokumentasjonen. / Underskrevet på vegne af Jula og bemyndiget til udarbejdelse af den tekniske dokumentation. / Podpisano w imieniu Jula oraz osoby upoważnionej do sporządzenia dokumentacji technicznej. / Unterzeichnet im von Jula und befugt, die technische Dokumentation zusammenzustellen / Allekirjoittanut Julan puolesta ja valtuutettu kokoamaan tekniset asiakirjat. / Signé au nom de Jula et habilité Namen à établir la documentation technique. / Ondertekend namens Jula en gemachtigde voor de samenstelling van de technische documentatie



www.jula.com