



027549



GAS GRILL

OPERATING INSTRUCTIONS - Original instructions

SV GASOLGRILL
BRUKSANVISNING

Översättning av originalinstruktioner

PL GRILL GAZOWY
INSTRUKCJA OBSŁUGI

Przetłumaczona instrukcja oryginalnej

NO GASSGRILL
BETJENINGSANVISNINGER

Oversettelse av originalinstruksjonene

FI KAASUGRILLI
KÄYTTÖOHJE

Alkuperäisten ohjeiden käännös

DA GASGRILL
BETJENINGSVEJLEDNING

Oversættelse af den originale vejledning

Jula AB förbehåller sig rätten att göra ändringar på produkten. Jula AB innehar upphovsrätten till denna dokumentation. Det är inte tillåtet att modifiera eller ändra denna dokumentation på något sätt och bruksanvisningen ska skrivas ut och användas som den är i förhållande till produkten. Se Julas webbplats för den senaste versionen av bruksanvisningen.

Jula AB förbehåller sig rätten till å ändra produktet. Jula AB innehar upphavsretten till denna dokumentation. Det är inte tillåtet att modifiera eller ändra denna dokumentation på någon som helst sätt, och handboken ska tryckas och användas som den är i förhållande till produktet. För senaste version av betjeningsanvisningarna, se Julas webbplats.

Jula AB förbehåller sig rätten till å ändra produktet. Jula AB har upphavsretten till denna dokumentation. Det är inte tillåtet att modifiera eller ändra denna dokumentation på någon som helst sätt, och manualen ska skrivas ut och användas som den är i förhållande till produktet. För senaste version af betjeningsvejledningen, se Julas hjemmeside.

Jula AB zastrzega sobie prawo do wprowadzania zmian w produkcie. Jula AB zastrzega sobie prawa autorskie do niniejszej dokumentacji. Dokumentacji nie wolno w żaden sposób modyfikować ani zmieniać, a instrukcję należy drukować i używać ją w odniesieniu do produktu w stanie niezmienionym. Najnowszą wersję instrukcji obsługi można znaleźć na stronie internetowej Jula.

Jula AB reserves the right to make changes to the product. Jula AB claims copyright on this documentation. It is not allowed to modify or alter this documentation in any way and the manual shall be printed and used as it is in relation to the product. For the latest version of operating instructions, refer to the Jula website.









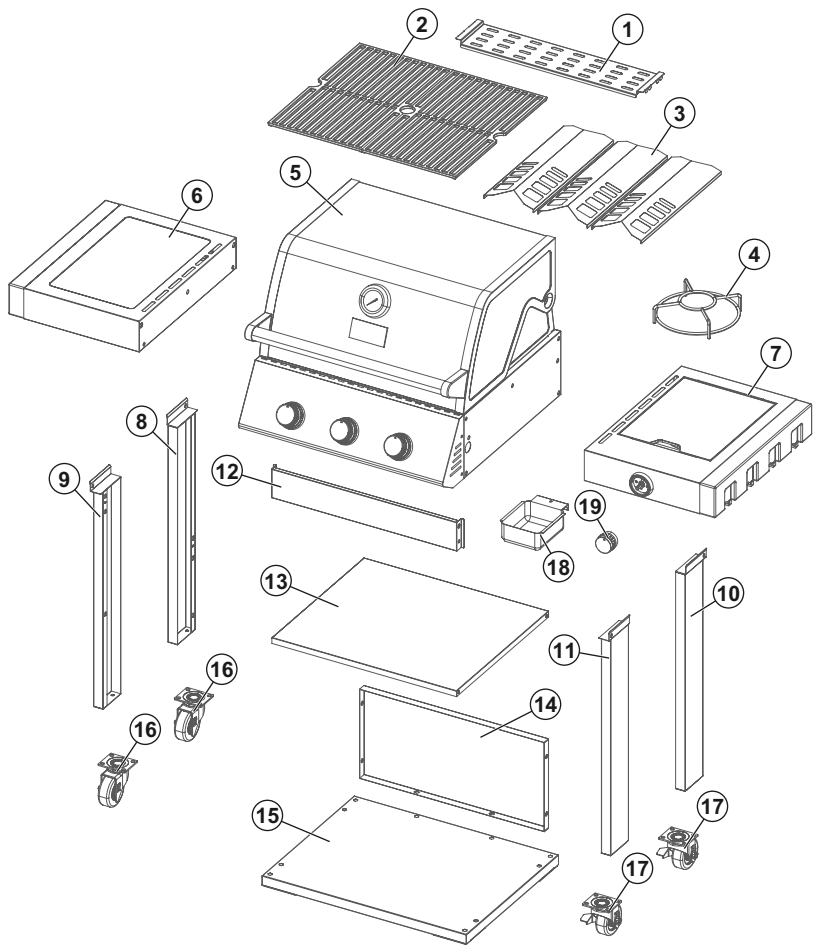

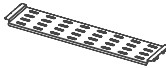
Jula AB pidättää oikeuden tehdä tuoteeseen muutoksia. Jula AB:llä on tämän dokumentaation tekijänoikeus. Tätä dokumentaatiota ei saa muuttaa millään tavalla ja käyttöopas on tulostettava ja sitä on käytettävä sellaisena kuin se on tämän tuotteen kanssa. Käyttöohjeiden uusin versio löytyy Julan verkkosivustolta.

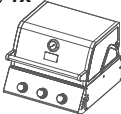
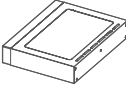
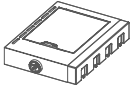
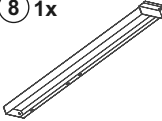
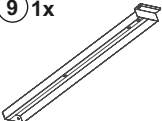
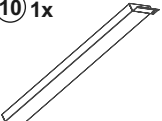
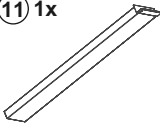

WWW.JULA.COM

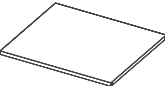
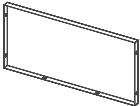
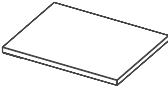
© JULA AB 2026-03-11

**JULA AB
BOX 363, 532 24 SKARA, SWEDEN**



1 1x 	2 2x 	3 3x 	4 1x 	5 1x 
6 1x 	7 1x 	8 1x 	9 1x 	10 1x 
11 1x 	12 1x 	13 1x 	14 1x 	15 1x 
16 2x 	17 2x 	18 1x 	19 1x 	

20 36x  M6x12	21 16x  M6x16
--	--

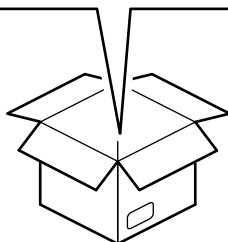

1

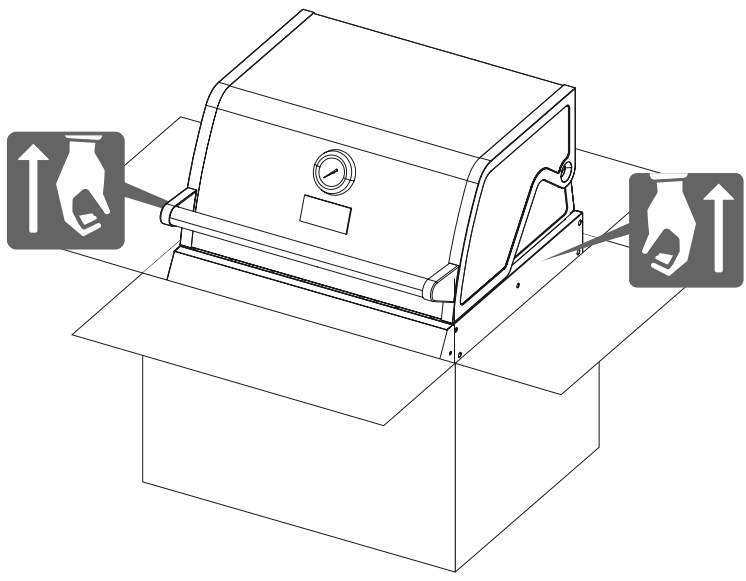

2

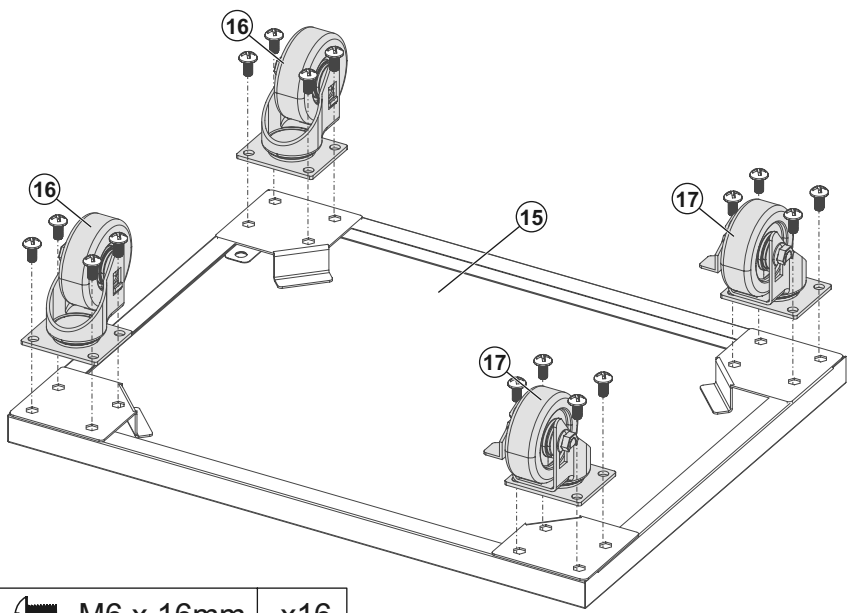

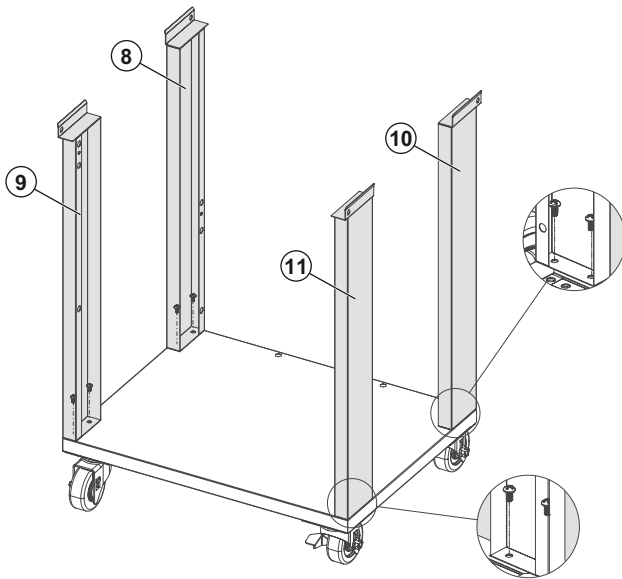

3

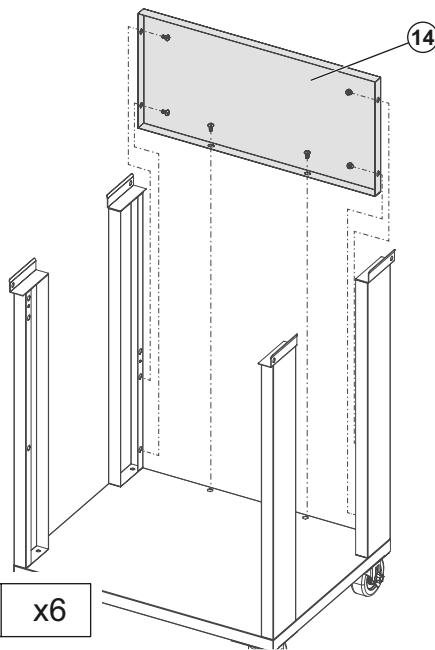

 M6 x 12mm x8

4



 M6 x 12mm x6

5

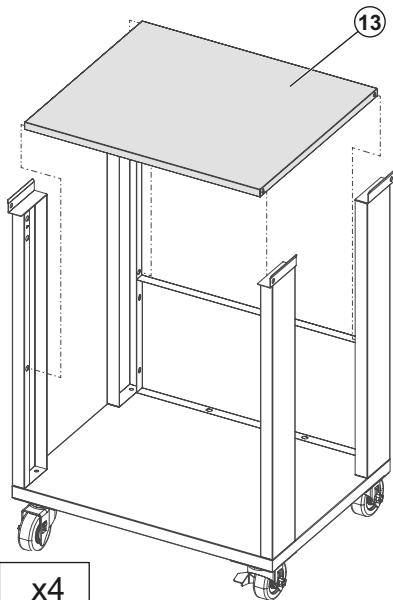

 M6 x 12mm x4

6

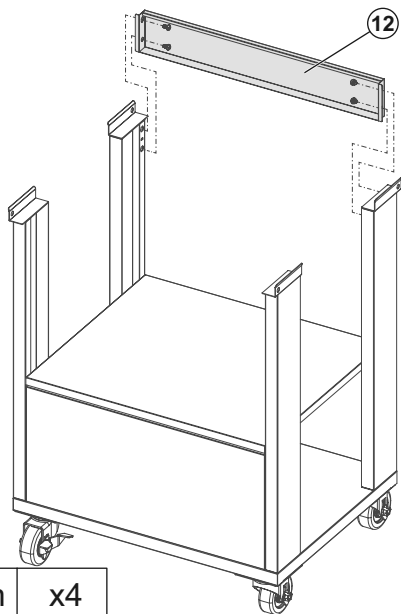

 M6 x 12mm x4

7

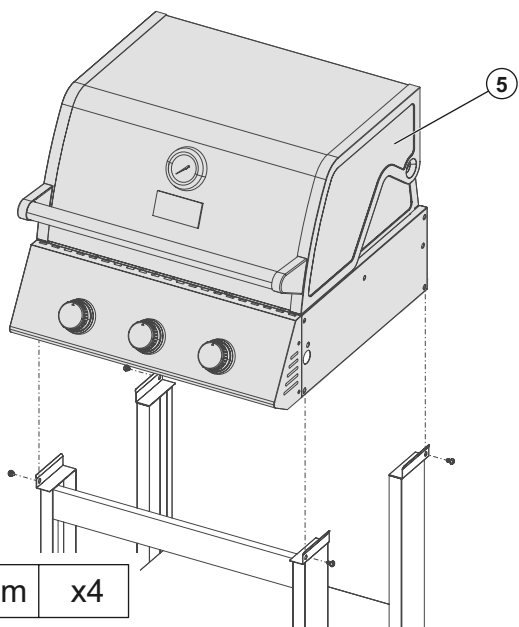

8

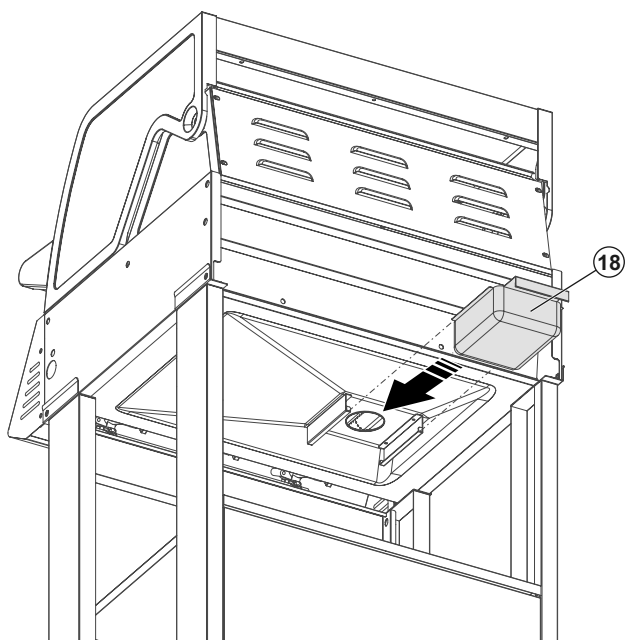

9

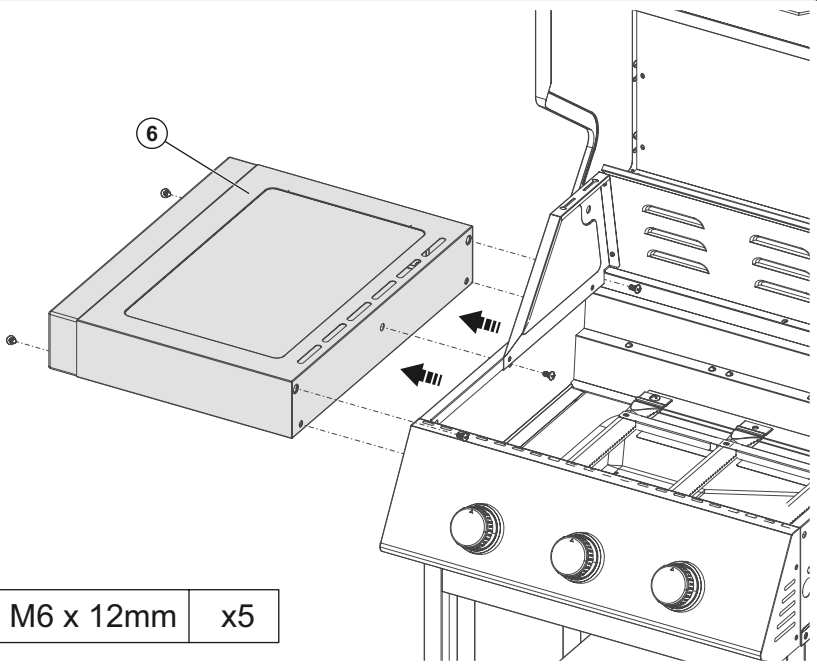

10

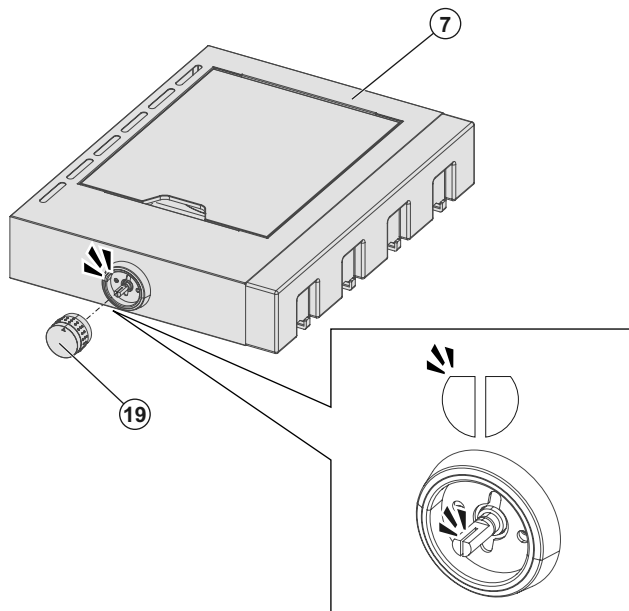

11

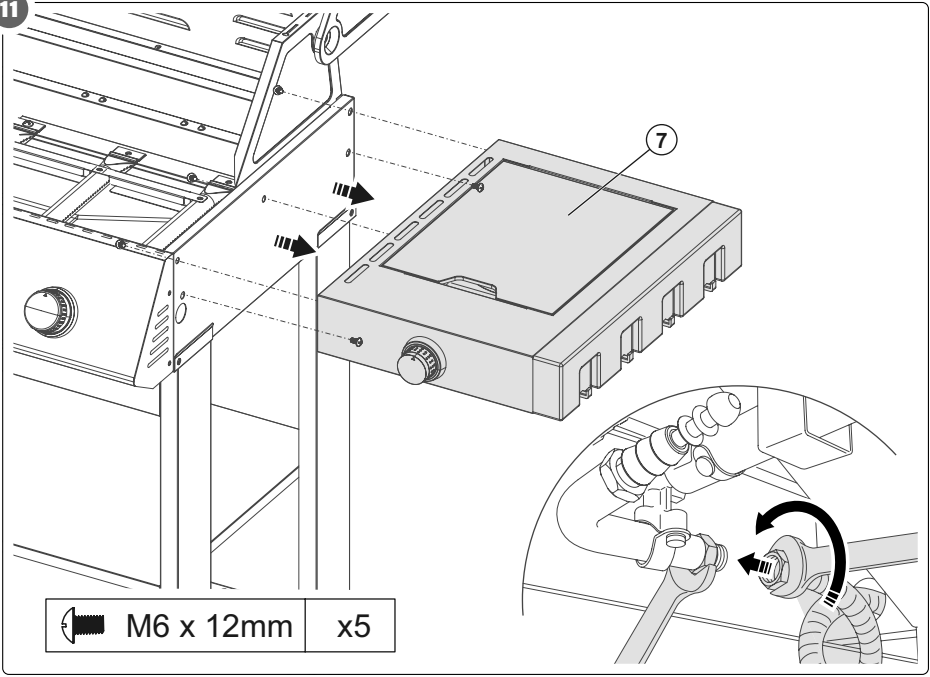

12

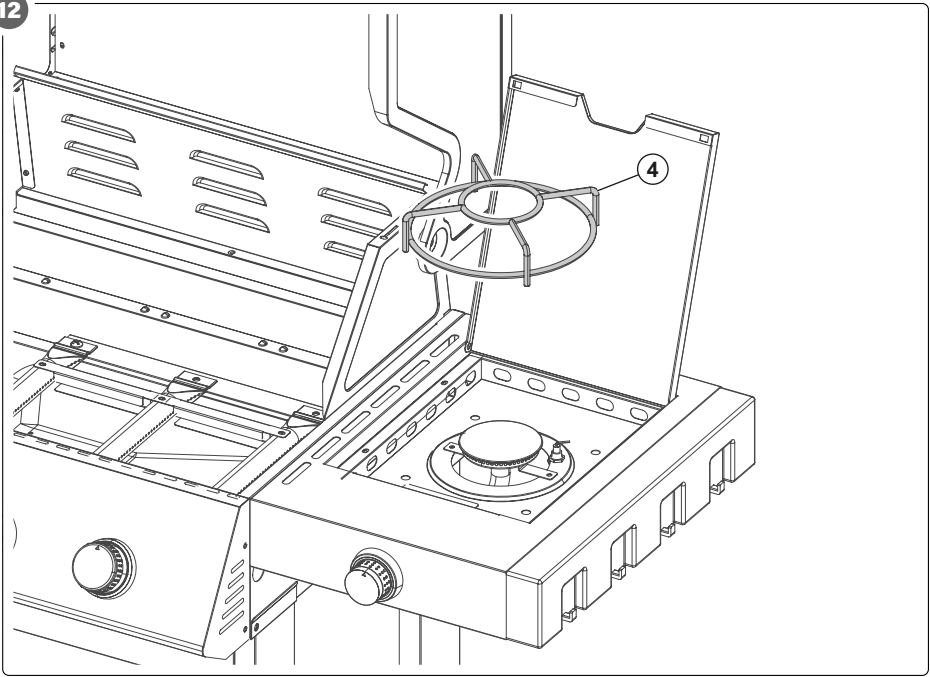

13

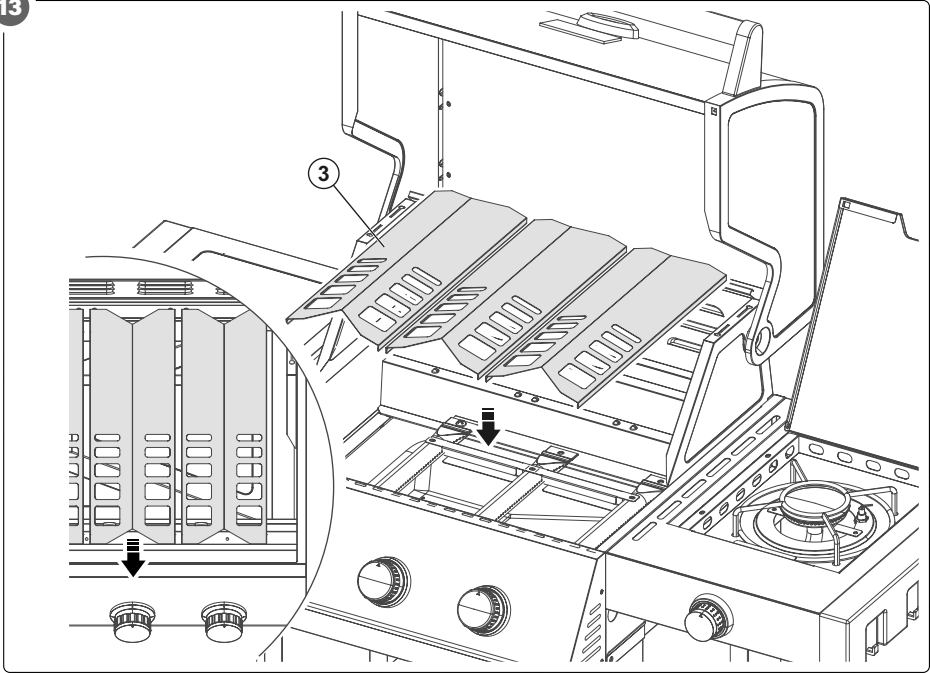

14

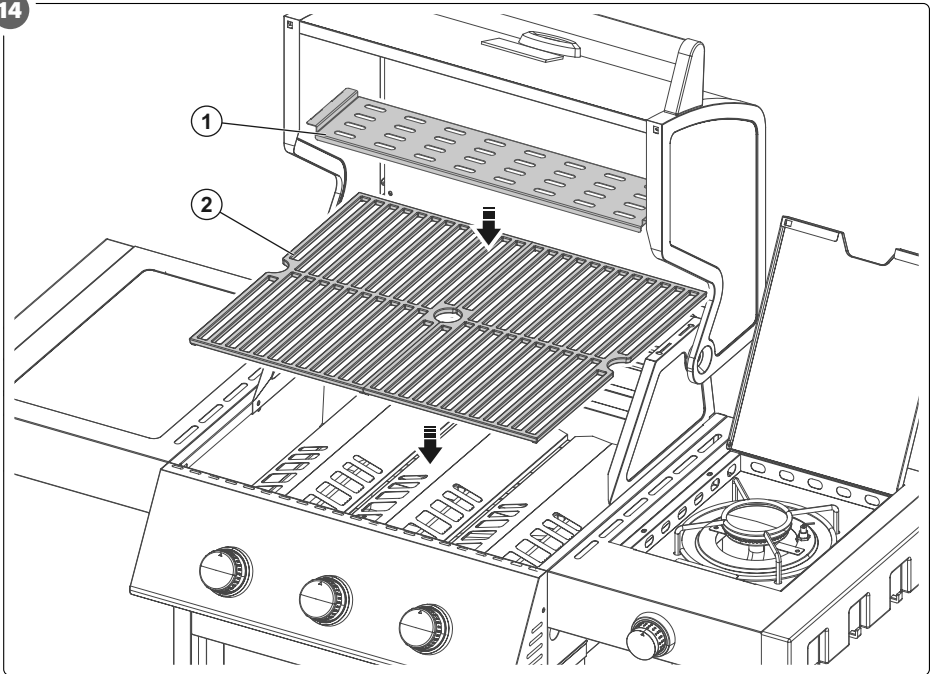

15

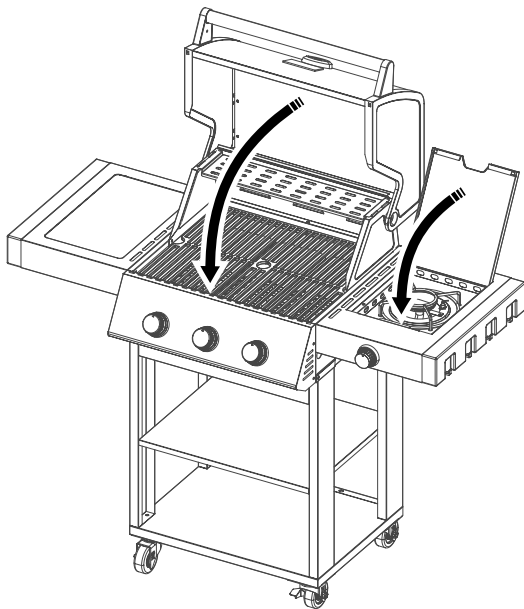

16

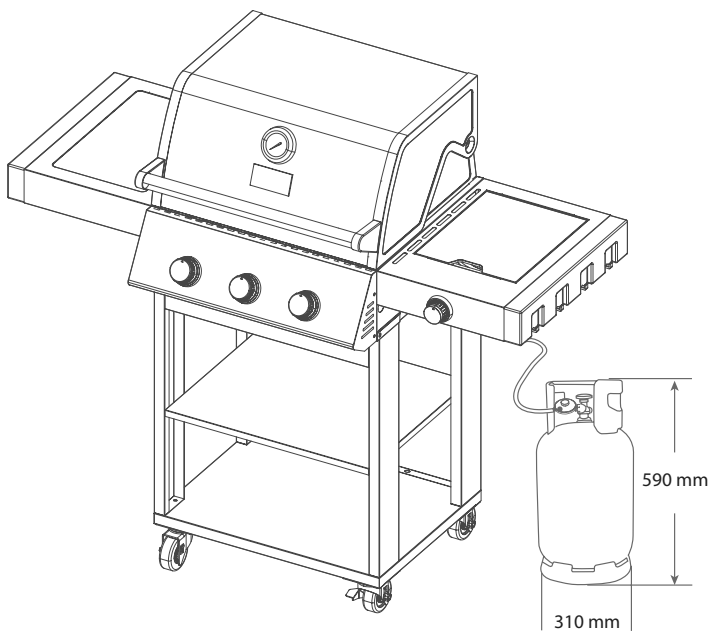

17

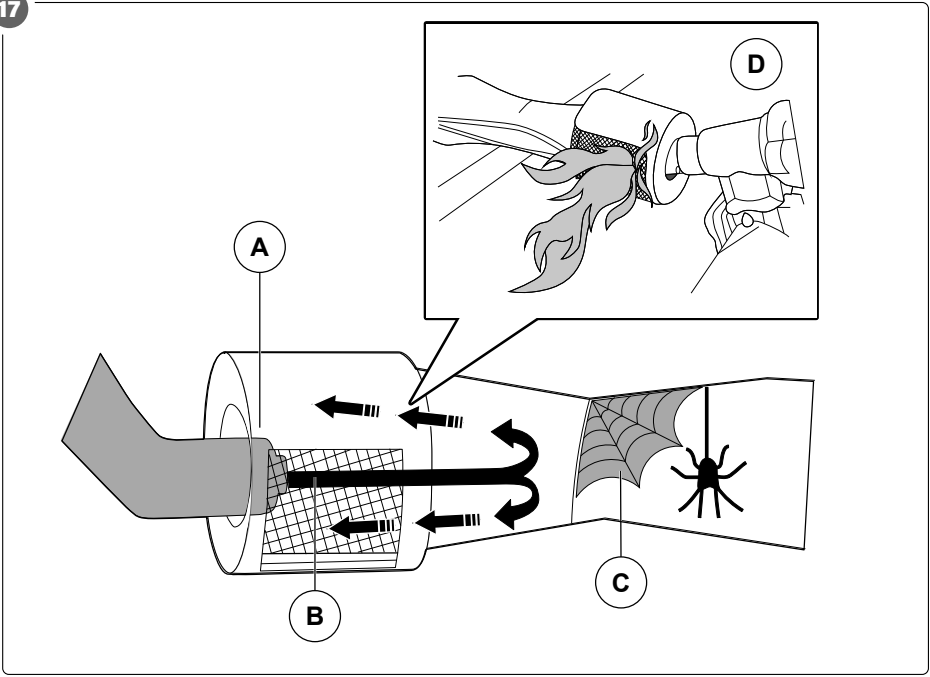

18

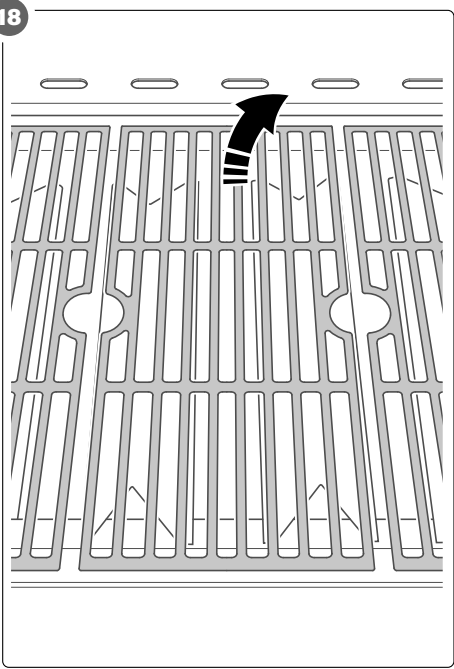

19

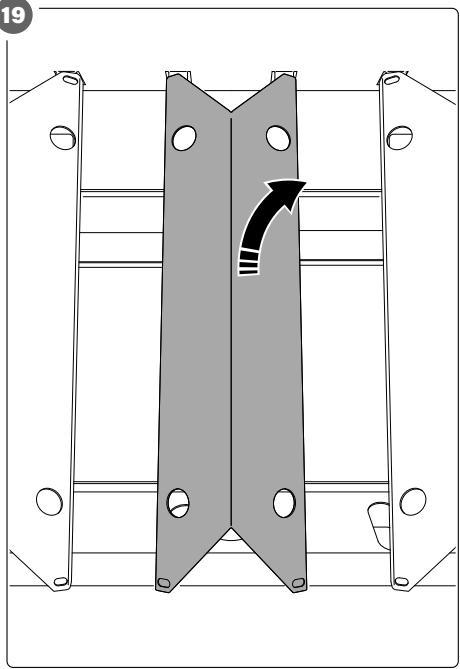

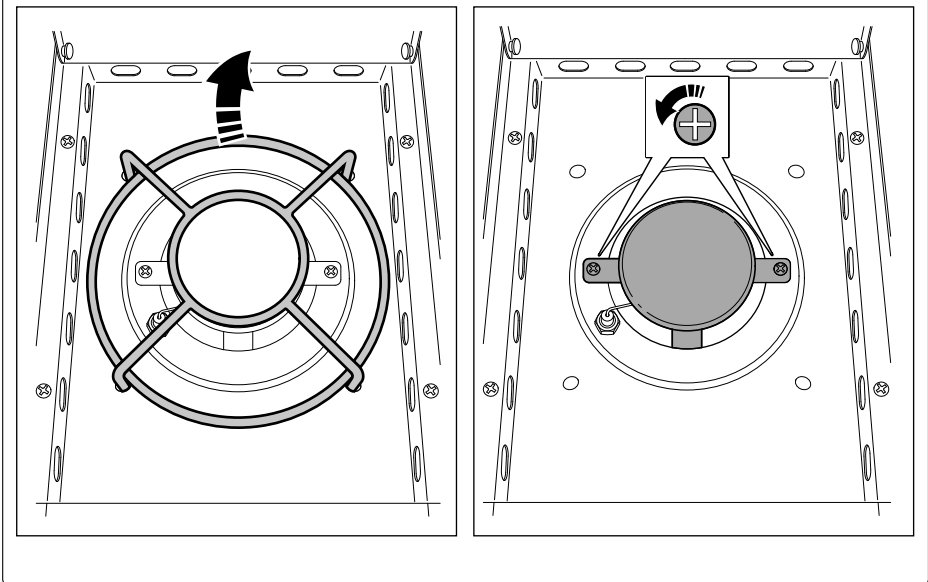
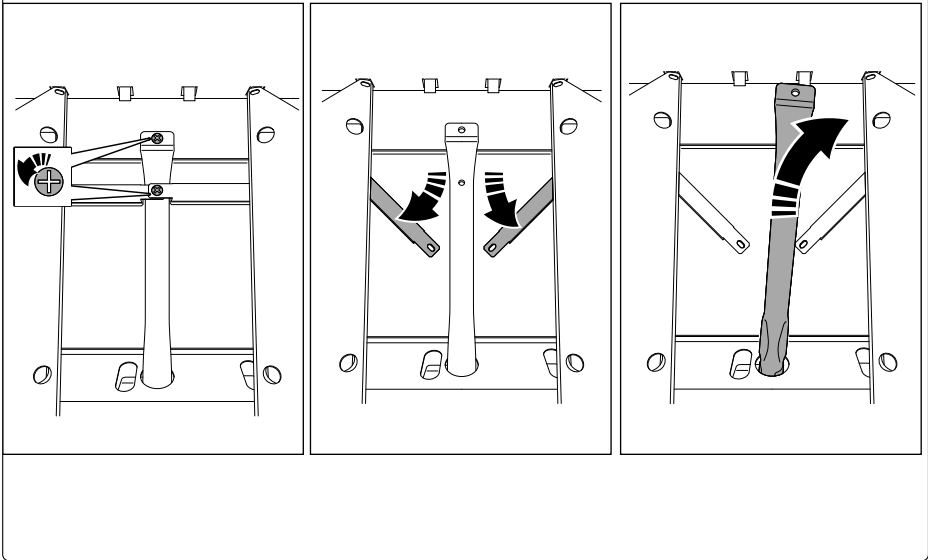

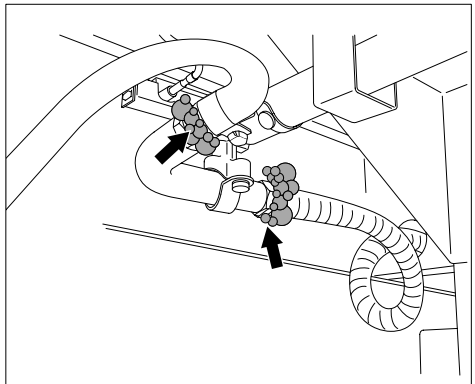
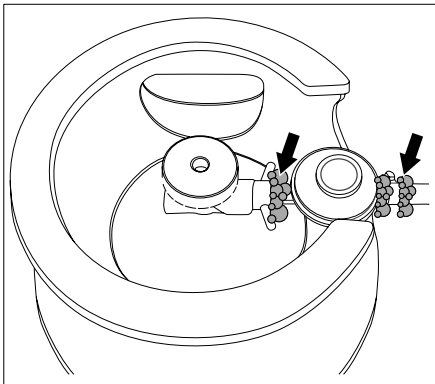
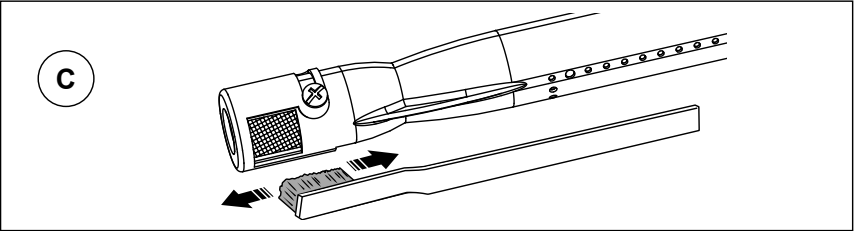
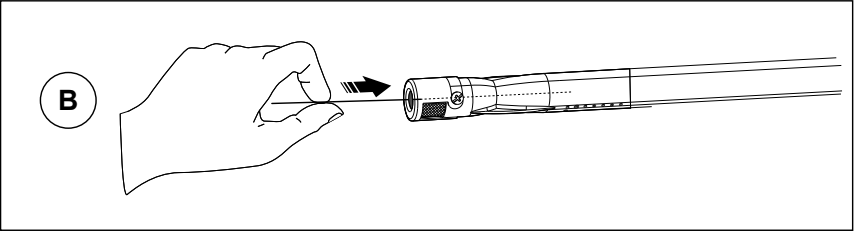
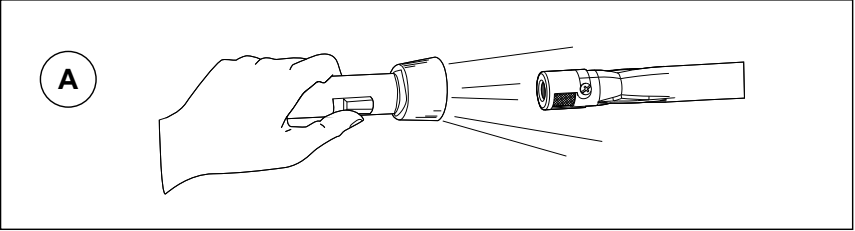

X

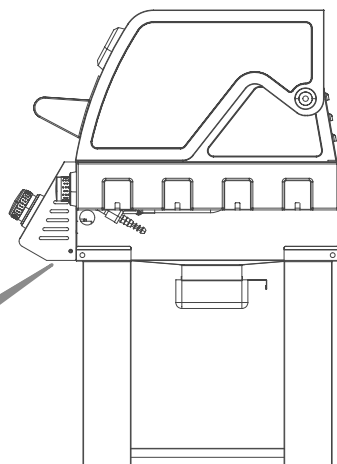

✓

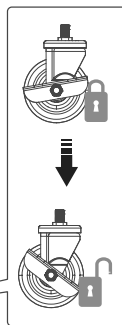
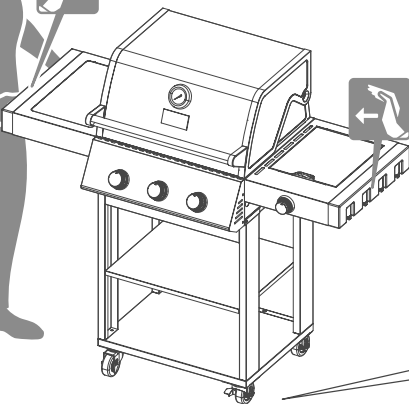
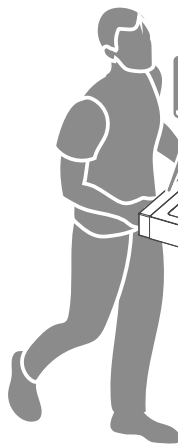

Innehåll

1 Inledning	17
1.1 Produktbeskrivning	17
1.2 Symboler	17
2 Säkerhet	17
2.1 Säkerhetsanvisningar	17
2.2 Säkerhetsanvisningar för användning	17
3 Montering	18
3.1 Förberedelser före montering	18
3.2 Montering av produkten.....	18
4 Användning	18
4.1 Förberedelser före första användning	18
4.2 Användning av produkten	18
5 Underhåll	19
5.1 Rengöring av produkten	19
5.2 Underhåll av produkten	19
5.3 Att rengöra produkten	19
5.4 Att rengöra brännarna	20
5.5 Att ta bort huvud- och sidobrännarna.....	20
5.6 Att rengöra blockerad brännare eller venturirör	20
5.7 Återmontering av brännare	21
5.8 Att bränna in produkten.....	21
5.9 Att göra ett läckagetest.....	21
5.10 Att måla produkten	21
6 Transport	22
7 Förvaring	22
8 Avfallshantering	22
9 Tekniska data	22
10 Felsökning	23

1 Inledning

1.1 Produktbeskrivning

Produkten är en kolgrill avsedd för matlagning utomhus.

1.2 Symboler

	Läs bruksanvisningen noga före användning. Spara bruksanvisningen för framtida behov.
	Produkten uppfyller kraven i tillämpliga EU-direktiv och förordningar.
	Uttjänt produkt ska avfallshanteras i enlighet med gällande regler.

2 Säkerhet

2.1 Säkerhetsanvisningar

! WARNING! Om inte dessa anvisningar följs finns risk för dödsfall och/eller personskada.

! VIKTIGT! Om inte dessa anvisningar följs finns risk för skada på produkten, annan egendom och/eller intilliggande område.

OBS! Markerar information som är viktig i en given situation.

2.2 Säkerhetsanvisningar för användning

! WARNING! Om inte dessa anvisningar följs finns risk för dödsfall och/eller personskada.

- Endast för utomhusbruk.
- Läs anvisningarna före användning.
- **WARNING!** Åtkomliga delar kan vara heta. Håll små barn på säkert avstånd.
- Flytta inte produkten under användning.
- Stäng ventilen på gasbehållaren efter avslutad användning.
- Använd inte produkten i närheten av antändliga material.
- Gör inga ändringar på produkten.
- Stäng omedelbart gasbehållarens ventil vid gasläckage eller gaslukt.
- Använd skyddshandskar vid användning av produkten.

- Öppna inte förseglade komponenter.
- Blockera inte produktens ventilationsöppningar.
- Kontrollera slangarna varje år. Om gasslangen har tecken på slitage, byt ut den i enlighet med gällande regler.
- Låt behörig servicerepresentant kontrollera produkten varje år. Försök inte reparera produkten.
- Använd produkten endast i väl ventilerat utrymme.
- Låt aldrig barn eller personer som inte känner till produkten använda den.
- Använd inte produkten om den är skadad.
- Använd inte produkten som värmare.
- Produkten får användas endast för det avsedda ändamålet.
- Placera inte gasbehållaren nära produkten.
- Förvara alltid gasbehållare i enlighet med gällande regler.
- Använd endast propan eller butan som uppfyller specifikationerna för produkten.
- Placera produkten på stabilt underlag, minst 3 meter från antändliga material eller vegetation.
- Koppla aldrig loss gasanslutningar eller slangar medan produkten används.
- Lämna inte produkten utan uppsikt under användning.
- Luta dig inte över produkten vid tändning.
- Använd inte redskap av plast eller glas tillsammans med produkten.
- Försök inte värma öppnade behållare eller kärl på produkten.
- Låt produkten svalna helt före förvaring.
- Rengör dropptråget före varje användning.
- Rengör produkten regelbundet.

3 Montering

3.1 Förberedelser före montering

- 1 Avlägsna allt förpackningsmaterial och alla klistermärken.

! **WARNING!** Brandrisk. Förpackningsmaterial och klistermärken är antändliga. Kontrollera att allt förpackningsmaterial avlägsnats innan produkten används.

- 2 Lyft ut produkten ur förpackningen.

! **VIKTIGT!** En person ska lyfta vid varje kortsida för att ta ut produkten ut förpackningen. (Bild 1)

3.2 Montering av produkten

- (Bild 2-16)

4 Användning

4.1 Förberedelser före första användning

- Anslut en gasbehållare (säljs separat) till produkten.

4.2 Användning av produkten

4.2.1 Anslutning av gasbehållare

! **WARNING!** Anslut inte gasbehållaren i närheten av värmekälla eller öppen låga.

! **WARNING!** Rök inte vid anslutning eller byte av gasbehållare.

! **VIKTIGT!** Om produkten förvaras utomhus, skydda regulatorerna från nederbörd.

- 1 Kontrollera att gasbehållaren uppfyller kraven i gällande nationella regler och överensstämmer med angivna tekniska data.
- 2 Placera produkten på plant, stabilt underlag och kontrollera att den är sval.
- 3 Anslut en lämplig gasregulator (säljs separat) till ventilen på gasbehållaren (säljs separat) och dra åt stadigt med skruvnyckel.

! **WARNING!** Regulatorn måste uppfylla kraven i EN 16129 samt tillämpliga nationella regler.

- 4 Placera gasbehållaren på produktens högra sida, på avstånd från värme och heta ytor.
- 5 Anslut slangen till regulatorn på gasbehållaren.

OBS! Slangens diameter ska vara 8-10 mm och dess längd högst 1,5 m.

- 6 Anslut slangen till produkten. Kontrollera vid anslutning att slangen inte är vriden, vikt eller klämd.
- 7 Anslut slangen till ventilen för sidobrännaren och till inställningsvredet för sidobrännaren.

- 8** Kontrollera alla slangar och anslutningar med avseende på skada och/eller slitage innan produkten används. Byt ut skadade och/eller trasiga slangar.

! WARNING! Stäng omedelbart gasventilen på gasbehållaren vid läckage.

! WARNING! Utför aldrig läckagekontroll med hjälp av öppen låga.

4.2.2 Tändning av brännare

! WARNING! Ha alltid en brandsläckare av typ BC till hands när produkten används. Försök inte släcka bränder med vatten.

! WARNING! Om fettbrand uppkommer, vrid alla inställningsvred till läge OFF, stäng gasbehållarens gasventil helt och stäng locket. Fettbrand slocknar inte om du bara stänger locket.

! WARNING! Luta dig inte över produkten vid tändning.

! OBS! Locket måste vara öppet när produkten tänds.

- 1** Kontrollera att alla inställningsvred är i avstängt läge.
- 2** Öppna gasbehållarens ventil.
- 3** Håll inställningsvredet intryckt 3 till 5 sekunder och vrid det sedan moturs tills ett klick hörs. Brännaren tänds.

! WARNING! Om brännaren inte tänds, sätt inställningsvredet till avstängt läge och vänta 5 minuter innan du upprepar detta steg. Risk för gasexplosion.

- 4** Håll inställningsvredet intryckt ytterligare 2 sekunder så att slangen fylls med gas.
- 5** Vrid inställningsvredet till önskad temperatur.
- 6** Tillaga maten.
- 7** När du är klar, vrid inställningsvredet till läge OFF och stäng gasbehållarens ventil.

5 Underhåll

5.1 Rengöring av produkten

- Rengör produkten regelbundet för att förebygga fettbrand.
- Sätt inställningsvreden till läge HIGH för att bränna bort matrester.

5.2 Underhåll av produkten

! WARNING! Låt produkten svalna helt före underhåll.

- Låt behörig servicerepresentant kontrollera produkten varje år.
- Kontrollera samtliga slangar varje gång gasbehållaren byts, dock minst 1 gång per år.

! WARNING! Byt ut skadade slangar mot nya av samma typ och längd.

- Byt ut alla slangar vartannat år. Följ gällande nationella regler rörande byte av slangar.

5.3 Att rengöra produkten

! Försiktighet! Rengör produkten efter varje användning. Vid behov, anpassa rengöringsfrekvensen för att förhindra fettbränder.

! Försiktighet! Använd inte vassa föremål eller slipande rengöringsmedel för att rengöra produkten.

Obs! Låt produkten torka helt efter rengöring. Se till att produkten är sval innan du installerar locket.

Produkt del	Underhållsprocedur
Produktens yttre och inre delar.	Rengör alla rostfria stålytor med tvål och vatten efter varje användning. Ta bort fettrester från grillens insida, t.ex. med hushållspapper och en träspatel.
Grillgaller och värmegaller.	⚠ Försiktighet! Använd inte stålborste för att rengöra gallren.
	Vi rekommenderar att du rengör gallren efter varje matlagningstillfälle. Använd en grillborste med mässingsborst.
	Du kan ta bort gallren och tvätta dem med tvål och vatten.
Fettuppsamlingsbrickan.	När du har rengjort gallren, applicera en liten mängd vegetabilisk olja på gallren för att förhindra korrosion.
	Rengör fettuppsamlingsbrickan med hushållspapper efter varje användning.
	Ta bort fettuppsamlingsbrickan och rengör den med tvål och vatten.
Brännarna.	Om det finns en annan behållare under fettuppsamlingsbrickan ska den också rengöras.
	Rengör brännarna med en mjuk borste eller med tryckluft.
	Rengör igensatta hål med en piprensare eller en ståltråd. Se "5.4 Att rengöra brännarna" på sidan 20.
Gasanslutningar, rör och regulator	För att byta ut skadade brännare vänd dig till en auktoriserad serviceverkstad.
	Undersök gassystemet och se till att det inte finns några läckor. För korrekt tillvägagångssätt, se "5.9 Att göra ett läckagetest" på sidan 21.

5.4 Att rengöra brännarna

⚠ Varning! Håll brännarna rena för att förhindra gasläckage och brand.

Bild 17

Frisk luft kommer in i venturimunstycket (A) tack vare gasflödet (B) och leds till brännaren där förbränningen sker.

Insekter och spindlar kan bygga bon i brännaren eller venturiröret (C). Blockeringar minskar prestandan vilket kan innebära t.ex. en liten låga eller att brännaren inte tänder. Om gas läcker ut på framsidan kan det orsaka brand i brännaren (D). Gaslukt kan uppstå om gasen inte kommer in i brännaren på rätt sätt.

5.5 Att ta bort huvud- och sidobrännarna

- 1** Lyft upp gallren. (Bild 18)
- 2** Ta bort brännarskydden. (Bild 19)
- 3** Lossa skruvarna för att dra ut brännarrören. (Bild 20)
- 4** Ta bort sidobrännarens galler och lossa skruvarna för att lyfta sidobrännaren. (Bild 21)

5.6 Att rengöra blockerad brännare eller venturirör

⚠ Försiktighet! Byt omedelbart ut en skadad brännare.

⚠ Försiktighet! Använd inte stålborste för att rengöra produkten eftersom det kan orsaka korrosion.

Bild 22

- 1** Använd en ficklampa (A) för att se om det finns någon blockering.
- 2** Peta hål i munstycket med en tunn nål (B) eller något annat lämpligt föremål för att ta bort blockeringen.
- 3** Kontrollera för att se till att alla hinder har tagits bort.
- 4** Undersök om brännaranslutningarna är blockerade.
- 5** Rengör anslutningarna med en stålborste med mässingsborst (C).
- 6** Sätt tillbaka brännaren, brännarlocket, brännarskydden och gallren.

5.7 Återmontering av brännare

! **Varning!** Kontakta behörig servicerepresentant om brännarinstallationen inte är tillfredsställande.

- 1 Placera brännaren i rätt läge. Kontrollera att brännaren är centrerad och att dess slangar är i linje med ventilutloppen.
- 2 Sätt fast brännaren med skruvarna.

Obs! Om det inte går lätt att sätta in skruvarna är brännaren inte korrekt placerad.

- 3 Utför läckagekontroll. Se "5.9 Att göra ett läckagetest" på sidan 21!

5.8 Att bränna in produkten

Bränn in produkten för att ta bort rester från tillverkningen och förhindra rost.

OBS! SE till att produkten är ren innan du bränner in den.

Obs! Du kan bränna in grillgaller av gjutjärn och emalj på samma sätt.

- 1 Applicera en liten mängd värmebeständig olja, t.ex. rapsolja eller solrosolja, på produktens inre ytor.
- 2 Starta en brännare och ställ in lågan på låg nivå.
- 3 Starta nästa brännare.
- 4 Efter 8-10 minuter ställer du in brännarna på högsta låga.
- 5 Låt grillen vara på i ca. 25 minuter vid minst 200°C. Tillaga ingen mat under denna process eftersom den kommer att förorenas av rester från tillverkningen.
- 6 Stäng av alla brännare. Låt grillen svalna.
- 7 Ta bort restprodukterna.

5.9 Att göra ett läckagetest

! **Varning!** Använd inte öppen låga för att kontrollera om det finns läckor.

! **Varning!** Gör ett läckagetest före första användningen, efter byte av gaskomponenter och efter långvarig förvaring.

! **Varning!** Om du upptäcker ett läckage som du inte kan åtgärda ska du vända dig till en auktoriserad serviceverkstad. Reparera inte produkten själv.

- Kontrollera alla slangar som är anslutna till produkten.
 - Se till att gasregulatorns anslutning till gasflaskan är helt åtdragen.
- 1 Stäng av alla brännare. Se till att kontrollratten är i läge OFF (AV).
 - 2 Förbered en lösning för läcksökning. Häll tre delar vatten och en del tvål i en behållare och blanda.
 - 3 Öppna gasventilen.
 - 4 Applicera lösningen på slangen och alla anslutningar. Detta inkluderar anslutningarna till sidobrännaren, slangarna och regulatorn.
 - 5 Övervaka anslutningarna.

Obs! Bubblor indikerar en läcka. (Bild 23)

- 6 Om bubblor syns:
 - Stäng omedelbart av gastillförseln.
 - Använd inte produkten.
 - Dra åt anslutningen eller byt ut den defekta delen.
- 7 Gör en ny läckagekontroll före användning.

5.10 Att måla produkten

- Om färgen på produkten är sliten, applicera ny färg.

Obs! Måla endast de yttre ytorna. Måla inte ytor av rostfritt stål.

5.10.1 Förberedelser

- Rengör produkten med varmt vatten. Använd en svamp eller en grillborste.
- Använd inte rengöringsmedel. Restprodukter kan skada färgen.
- Slipa eller borsta ytorna med sandpapper eller stålborste för att ta bort rost och annat skräp.
- Låt produkten torka helt.

5.10.2 Att måla produkten

⚠ Försiktighet! Använd värmebeständig färg (upp till 800°C).

Obs! Se till att ytorna är rena, torra och fria från fett och damm.

Obs! Täck över alla delar som du inte ska måla, t.ex. termometern.

- Använd sprayfärg, pensel eller roller.

Obs! Sprayfärg ger en slätare yta.

1 Följ rätt sprayriktning när du använder sprayfärg. Täck över intilliggande delar innan du sprayar.

2 Läs och följ färgtillverkarens anvisningar och säkerhetsinformation.

3 Applicera 3-5 lager färg.

Obs! Låt varje lager torka helt innan du applicerar nästa lager.

6 Transport

⚠ VIKTIGT! Lyft produkten i de avsedda handtagen. (Bild 24)

7 Förvaring

⚠ WARNING! Låt produkten svalna helt före förvaring.

- Koppla bort gasbehållaren före förvaring av produkten.
- Förvara inte gasbehållare inomhus.
- Förvara produkten och gasbehållaren i enlighet med gällande nationella regler.
- Placera ett skyddsöverdrag över produkten.
- Täck brännarna med aluminiumfolie för att förhindra att insekter eller skräp kommer in i brännarna.

8 Avfallshantering

8.1 Avfallshantering av produkten

- Uttjänt produkt ska avfallshanteras i enlighet med gällande regler. Produkten får inte brännas.

9 Tekniska data

Data	Värde
Gastyp och tryck	Butan/propan 30 mbar (Polen 37 mbar)
Gaskategori	I3B/P(30) (Polen I3B/P(37))
Injektorstorlek, huvudbrännare	Ø 0,85 mm
Injektorstorlek, sidobrännare	Ø 0,85 mm
Antal huvudbrännare	3
Antal sidobrännare	1
Huvudbrännare	9,0 kW (PolEN 10,2 kW)
Sidobrännare	3,0 kW (Polen 3,4 kW)
Total nominell utgående värmeeffekt	12 kW/873 g/h (PolEN 13,6 kW/989 g/h)
Tändning	Integrerad
Grillyta	50 x 41,5 cm
Varmhållningsyta	49 x 10,5 cm
Grillytans höjd	84 cm
Antal redskapskrokar	8
Max. höjd gasbehållare	590 mm
Max. diameter gasbehållare	310 mm
Max. innehåll gasbehållare	10 kg
Max. kokkärlsstorlek, sidobrännare	Ø 22 cm
Min. kokkärlsstorlek, sidobrännare	Ø 16 cm
Vikt	25 kg
Mått	121 x 110 x 53,5 cm

10 Felsökning

Problem	Möjlig orsak	Åtgärd
Gasläckage från slang.	Skadad slang.	Stäng av gastillförseln och byt ut slangen.
Gasläckage från gasbehållaren eller gasbehållarens ventil.	Mekanisk defekt eller skadade delar.	Stäng gasbehållarens ventil. Byt ut gasbehållaren.
Brännarna tänds inte.	Tom gasbehållare.	Fyll på gasbehållaren.
	Defekt gasregulator.	Byt ut regulatorn.
	Brännare, slangar eller munstycken är igensatta.	Rengör delarna.
Liten låga eller bakeld (lågan brinner i brännarröret och ett väsande ljud hörs).	Brännare, slangar eller munstycken är igensatta.	Rengör delarna.
	Hård vind.	Placera produkten så att den är skyddad från vind.
Det går trögt att vrida inställningsvredet.	Defekt gasventil.	Byt ut gasventilen.

Innhold

1 Introduksjon	24
1.1 Produktbeskrivelse.....	24
1.2 Symboler.....	24
2 Sikkerhet	24
2.1 Sikkerhetsdefinisjoner.....	24
2.2 Sikkerhetsinstruksjoner for bruk.....	24
3 Montering	25
3.1 Før produktet monteres.....	25
3.2 Montere produktet.....	25
4 Bruk 25	
4.1 Dette må gjøres før produktet tas i bruk for første gang.....	25
4.2 Bruke produktet.....	25
5 Vedlikehold	26
5.1 Rengjøre produktet.....	26
5.2 Utføre vedlikehold på produktet.....	26
5.3 Rengjøring av produktet.....	26
5.4 Slik rengjør du brennerne.....	27
5.5 Slik fjerner du hoved- og sidebrennerne.....	27
5.6 Slik rengjør du en blokkert brenner eller venturirør.....	27
5.7 Montere brenneren igjen.....	28
5.8 Overflatebehandling av produktet.....	28
5.9 Slik utfører du en lekkasjetest.....	28
5.10 For å male produktet.....	28
6 Transport	29
7 Oppbevaring	29
8 Kassering	29
9 Tekniske data	29
10 Feilsøking	30

1 Introduksjon

1.1 Produktbeskrivelse

Produktet er en utendørs gassgrill som er beregnet for å tilberede mat.

1.2 Symboler

	Les bruksanvisningen nøye og pass på at du forstår instruksjonene før du bruker produktet. Ta vare på disse instruksjonene i tilfelle du får bruk for dem senere.
	Dette produktet samsvarer med gjeldende EU-direktiver og -forordninger.
	Kassert produkt skal resirkuleres i henhold til gjeldende lovgivning.

2 Sikkerhet

2.1 Sikkerhetsdefinisjoner

⚠ Advarsel! Hvis du ikke følger disse instruksjonene, er det fare for dødsfall eller personskade.

⚠ Advarsel! Hvis du ikke følger disse instruksjonene, er det fare for skader på produktet, andre materialer eller området i nærheten.

Merk! Informasjon som er nødvendig i en gitt situasjon.

2.2 Sikkerhetsinstruksjoner for bruk

⚠ Advarsel! Hvis du ikke følger disse instruksjonene, er det fare for dødsfall eller personskade.

- Kun til utendørs bruk.
- Les bruksanvisningen før du bruker apparatet.
- ADVARSEL: tilgjengelige deler kan bli svært varme. Hold unge barn på avstand.
- Ikke flytt apparatet mens det er i bruk.
- Steng gasstilførselen ved gassbeholderen etter bruk.
- Apparatet må holdes på avstand fra brannfarlige materialer når det er i bruk.
- Ikke utfør endringer på apparatet.
- Steng gassbeholderens ventil umiddelbart hvis du oppdager gasslekkasje eller gasslukket.
- Bruk beskyttelseshansker når du bruker produktet.

- Forseglede komponenter må ikke åpnes.
- Ikke blokker noen av produktets ventilasjonsåpninger.
- Kontroller alle slanger hvert år. Skift ut den fleksible gasslangen i henhold til lokal lovgivning eller hvis den viser tegn til slitasje.
- La et autorisert servicesenter kontrollere produktet hvert år. Ikke reparer produktet selv.
- Bruk kun produktet i et godt ventilert område.
- Ikke la barn eller personer som ikke er kjent med el-verktøyet, bruke det.
- Ikke bruk produktet hvis det er skadet.
- Ikke bruk produktet som en varmeovn.
- Produktet skal kun brukes til det som det er beregnet for.
- Ikke sett gassbeholderen i nærheten av produktet.
- Gassbeholderen må oppbevares i samsvar med lokal lovgivning.
- Bruk kun propan eller butan som samsvarer med produktets spesifikasjoner.
- Sett produktet på et stabilt underlag, minst 3 m unna brannfarlige materialer eller vegetasjon.
- Ikke koble fra gasstilkoblinger mens produktet er i bruk.
- Ikke la produktet stå uten tilsyn når det er i bruk.
- Ikke len deg over produktet når du tenner det.
- Ikke bruk redskaper av plast eller glass på produktet.
- Ikke varm opp uåpnede beholdere på produktet.
- La produktet kjøle seg ned før oppbevaring.
- Rengjør fettoppsamlingsbrettet før hver gangs bruk.
- Rengjør produktet regelmessig.

3 Montering

3.1 Før produktet monteres

- 1 Fjern alt av emballasje og klistremerker.

⚠ Advarsel! Brannfare. Emballasje og klistremerker er brannfarlige. Pass på at all emballasje er fjernet før du bruker produktet.

- 2 Løft produktet ut fra esken.

⚠ OBS! Når du løfter produktet opp fra esken, må en person løfte på hver kortsida. (Bilde 1)

3.2 Montere produktet

- (Bilde 2-16)

4 Bruk

4.1 Dette må gjøres før produktet tas i bruk for første gang

- Koble en gassbeholder (ikke inkludert) til produktet.

4.2 Bruke produktet

4.2.1 Koble til gassbeholderen

⚠ Advarsel! Ikke koble til gassbeholderen i nærheten av varme eller åpen flamme.

⚠ Advarsel! Ikke røyk mens du kobler til eller skifter ut gassbeholdere.

⚠ OBS! Hvis produktet står utendørs, hold regulatorene beskyttet mot nedbør.

- 1 Pass på at gassbeholderen samsvarer med relevante nasjonale lovgivninger og spesifikasjonene i tekniske data.
- 2 Sett produktet på en stabil og vannrett flate, og pass på at produktet ikke er varmt.
- 3 Koble en egnet gassregulator (ikke inkludert) til ventilen på gassbeholderen (ikke inkludert) og stram den helt med en skrunøkkel.

⚠ Advarsel! Regulatoren må samsvare med EN 16129 og relevante nasjonale lovgivninger.

- 4 Sett gassbeholderen på høyre side av produktet, på avstand fra varmekilder og varme flater.
- 5 Koble slangen til regulatoren på gassbeholderen.

Merk! Slangens diameteren må være 8-10 mm, og slangen må ikke være lengre enn 1,5 m.

- 6 Koble slangen til produktet. Pass på at slangen ikke er vridd eller klemt når du kobler den til.
- 7 Koble slangen til ventilen for sidebrennere og til styreknotten for sidebrenneren.

- 8** Inspiser alle slanger og koblinger for å se etter skader og lekkasjer før du tar produktet i bruk. Skift ut skadede eller defekte slanger.

⚠ Advarsel! Lukk umiddelbart gassventilen på gassbeholderen hvis det er lekkasje.

⚠ Advarsel! Ikke bruk åpen ild til å se etter lekkasjer.

4.2.2 Tenne brennerne

⚠ Advarsel! Ha alltid en brannslukker av type BC klar og tilgjengelig når du bruker produktet. Ikke bruk vann til å slukke brann.

⚠ Advarsel! Hvis det oppstår en fettbrann, skru alle styreknotter til avslått posisjon (OFF), steng gassventilen på gassbeholderen helt, og lukk lokket. En fettbrann blir ikke slukket hvis du bare lukker lokket.

⚠ Advarsel! Ikke len deg over produktet når du tenner det.

⚠ Merk! Lokket må være åpent når du tenner produktet.

- 1** Sørg for at alle brennerknotter er skrudd av.
- 2** Åpne gassbeholderens ventil.
- 3** Trykk og hold inne brennerknoten i 3–5 sekunder og vri den deretter mot klokken til du hører et klikk. Brenneren tennes.

⚠ Advarsel! Hvis brenneren ikke tennes, må du slå av brennerknoten og vente i 5 minutter før du utfører dette trinnet på nytt. Fare for gassseksplosjon.

- 4** Hold brennerknoten inne i 2 sekunder til for å la gassen fylle brennerøret.
- 5** Skru brennerknoten til ønsket temperatur.
- 6** Stek maten.
- 7** Når du er ferdig, skru brennerknoten til avslått posisjon og lukk ventilen til gassbeholderen.

5 Vedlikehold

5.1 Rengjøre produktet

- Rengjør produktet regelmessig for å unngå fettbrann.
- Skru styreknottene til høy innstilling (HIGH) for å brenne vekk matrester.

5.2 Utføre vedlikehold på produktet

⚠ Advarsel! La produktet kjøle før du utfører vedlikehold.

- La et autorisert servicesenter kontrollere produktet hvert år.
- Kontroller alle slangene minst hvert år og hver gang du skifter gassbeholderen.

⚠ Advarsel! Skift alltid ut skadde slanger med nye slanger som har samme kvalitet og lengde.

- Skift ut alle slanger annenvert år. Følg nasjonale lovgivninger som gjelder for å skifte ut slanger.

5.3 Rengjøring av produktet

⚠ Forsiktig! Rengjør produktet etter hver bruk, og juster rengjøringsfrekvensen om nødvendig for å forhindre fettbrann.

⚠ Forsiktig! Ikke bruk skarpe gjenstander eller slipende rengjøringsmidler til å rengjøre produktet.

Merk! Etter at du har rengjort produktet, må du la det tørke helt. Sørg for at produktet er avkjølt før du monterer dekslet.

En del av produktet	Prosedyre for vedlikehold
Ytre og indre deler av produktet.	Rengjør alle overflater i rustfritt stål med såpe og vann etter hver bruk. Fjern fettrester fra innsiden av grillen, for eksempel med tørkepapir og en trespatel.
Stekerist og varmestativ.	⚠ Forsiktig! Ikke bruk stålbust til å rengjøre ristene.
	Det anbefales å rengjøre ristene etter hver tilberedningsøkt. Bruk en grillbørste med messingbust.
	Du kan ta av ristene og vaske dem med såpe og vann.
Fettskuffen.	Etter at du har rengjort ristene, kan du smøre litt vegetabilsk olje på ristene for å forhindre korrosjon.
	Rengjør fettskuffen med tørkepapir etter hver bruk.
	Fjern fettskuffen, og rengjør den med såpe og vann. Hvis det er en annen beholder under fettskuffen, må du rengjøre den.
Brennerne.	Rengjør brennerne med en myk børste eller bruk trykkluft.
	Rengjør blokkerte hull med en piperenser eller en vaier. Se "5.4 Slik rengjør du brennerne" på side 27.
	For å skifte ut skadede brennere, ta kontakt med et godkjent servicesenter.
Gasskoblinger, rør og regulator	Undersøk gassanlegget og sørg for at det ikke er noen lekkasjer. For riktig fremgangsmåte, se "5.9 Slik utfører du en lekkasjetest" på side 28.

5.4 Slik rengjør du brennerne

⚠ Advarsel! Hold brennerne rene for å forhindre gasslekkasje og brann.

Figur 17

Frisk luft kommer inn i venturidysen (A) på grunn av gassstrømmen (B) og ledes til brenneren, der forbrenningen skjer.

Insekter og edderkopper kan bygge reir i brenneren eller venturirøret (C). Blokkeringer reduserer ytelsen, for eksempel en liten flamme eller at brenneren ikke tenner. Hvis gassen lekker ut i fronten, kan det føre til brann i brenneren (D). Gasslukt kan oppstå fordi gassen ikke kommer riktig inn i brenneren.

5.5 Slik fjerner du hoved- og sidebrennerne

- 1 Løft ristene. (Figur 18)
- 2 Fjern brennerbeskyttelsen. (Figur 19)
- 3 Løsne skruene for å trekke ut brennerørene. (Figur 20)
- 4 Fjern sidebrenneristen og løsne skruene for å løfte sidebrenneren. (Figur 21)

5.6 Slik rengjør du en blokkert brenner eller venturirør

⚠ Forsiktig! Skift ut en skadet brenner umiddelbart.

⚠ Forsiktig! Ikke bruk en stålbørste til å rengjøre produktet, det kan forårsake korrosjon.

Figur 22

- 1 Bruk en lommelykt (A) for å se om det er en blokkering.
- 2 Stikk en tynn nål (B) eller en annen egnet gjenstand gjennom dysen for å fjerne blokkeringen.
- 3 Sjekk for å forsikre deg om at alle hindringer er fjernet.
- 4 Undersøk om brennertilkoblingene er blokkert.
- 5 Rengjør tilkoblingene med en stålbørste med messingbust (C).
- 6 Sett tilbake brenneren, brennerdekselet, brennerdekslene og ristene.

5.7 Montere brenneren igjen

⚠ Advarsel! Hvis brennerens installasjon ikke er tilfredsstillende, kontakt et autorisert servicesenter.

- 1 Sett brenneren i posisjon. Pass på at den er sentrert og at slangene på brenneren er på linje med ventilutløpene.
- 2 Fest brenneren med skruene.

Merk! Hvis skruene ikke er enkle å skru inn, er ikke brenneren riktig plassert.

- 3 Utfør en lekkasjetest. Se ["5.9 Slik utfører du en lekkasjetest" på side 28](#).

5.8 Overflatebehandling av produktet

Overflatebehandle produktet for å fjerne produksjonsrester og forhindre rust.

Merk! Sørg for at produktet er rent før hver bruk.

Merk! Du kan overflatebehandle støpejerns- og emaljerister på samme måte.

- 1 Påfør en liten mengde varmebestandig olje på insiden, for eksempel rapsolje eller solsikkeolje.
- 2 Start 1 brenner og sett flammen på lav.
- 3 Start den andre brenneren.
- 4 Etter 8 til 10 minutter setter du brennerne på høyeste styrke.
- 5 Kjør grillen i ca. 25 minutter ved minst 200 °C. Ikke lag mat under denne prosessen, da maten vil bli forurenset av rester fra produksjonen.
- 6 Stopp alle brennere. La grillen avkjøles.
- 7 Fjern restene.

5.9 Slik utfører du en lekkasjetest

⚠ Advarsel! Ikke bruk flammer for å sjekke om det er lekkasjer.

⚠ Advarsel! Utfør en lekkasjetest for første gangs bruk, etter utskifting av gasskomponenter og etter langtidslagring.

⚠ Advarsel! Hvis du oppdager en lekkasje som du ikke kan utbedre, må du henvende deg til et godkjent servicesenter. Ikke reparer produktet selv.

- Kontroller alle slanger som er koblet til produktet.
 - Kontroller at gassregulatorens tilkobling til gassflasken er helt tilstrammet.
- 1 Stopp alle brennere. Kontroller at kontrollknappen står i "OFF"-posisjon.
 - 2 Klargjør en løsning for lekkasjesøking. Tilsett 3 deler vann og 1 del såpe i en beholder og bland.
 - 3 Åpne gassventilen.
 - 4 Påfør løsningen på slangen og alle tilkoblinger. Dette inkluderer sidebrennertilkoblinger, slangetilkoblinger og regulatortilkobling.
 - 5 Overvåk tilkoblingene.

Merk! Bobler indikerer en lekkasje. (Figur 23)

- 6 Hvis det dukker opp bobler:
 - Stopp gasstilførselen umiddelbart.
 - Ikke bruk produktet.
 - Stram til tilkoblingen eller bytt ut den defekte delen.
- 7 Gjør en ny lekkasjekontroll før bruk.

5.10 For å male produktet

- Hvis malingen på produktet er slitt, må du påføre ny maling.

Merk! Mal bare de ytre overflatene. Ikke mal overflater av rustfritt stål.

5.10.1 Forberedelse

- Rengjør produktet med varmt vann. Bruk en svamp eller en grillbørste.
- Ikke bruk rengjøringsmidler. Rester kan skade lakken.
- Slip eller børst overflatene med sandpapir eller stålbørste for å fjerne rust og annet rusk.
- La produktet tørke helt.

5.10.2 Å male

⚠ Forsiktig! Bruk varmebestandig maling (opptil 800 °C).

Merk! Sørg for at overflatene er rene, tørre og fri for fett og støv.

Merk! Dekk til alle deler som du ikke skal male, for eksempel termometeret.

- Bruk spraymaling, pensel eller rulle.

Merk! Spraymaling gir en jevnere overflate.

- 1 Følg riktig sprayretning når du bruker spraymaling. Dekk til tilstøtende deler før du sprayer.
- 2 Les og følg anvisningene og sikkerhetsinformasjonen fra malingsprodusenten.
- 3 Påfør 3 til 5 strøk med maling.

Merk! La hvert strøk tørke helt før du påfører neste strøk.

6 Transport

⚠ Advarsel! Løft produktet i de angitte håndtakene. (Figur 24)

7 Oppbevaring

⚠ Advarsel! La produktet kjøle seg ned før du setter det vekk til oppbevaring.

- Koble fra gassbeholderen før du setter produktet til oppbevaring.
- Ikke oppbevar gassbeholdere innendørs.
- Pass på at produktet og gassbeholderen oppbevares i samsvar med relevante nasjonale lovgivninger.
- Sett et beskyttelsestrekk over produktet.
- Dekk brennerne med aluminiumsfolie for å unngå at insekter og rusk kommer inn i brennerne.

8 Kassering

8.1 Kassere produktet

- Pass på at du følger lokal lovgivning når du kasserer produktet. Produktet skal ikke brennes.

9 Tekniske data

Spesifikasjoner	Verdi
Gass og tilførselstrykk	Butan/propan 30 mbar (Polen 37 mbar)
Produktkategori	I3B/P(30) (Polen I3B/P(37))
Injektorstørrelse, hovedbrenner	Ø0,85 mm
Injektorstørrelse, sidebrenner	Ø0,85 mm
Antall hovedbrennere	3
Antall sidebrennere	1
Hovedbrenner	9,0 kW (Polen 10,2 kW)
Sidebrenner	3,0 kW (Polen 3,4 kW)
Total nominell varmeavgivelse	12 kW / 873 g/t (Polen 13,6 kW / 989 g/t)
Tenning	Integrert
Grillflate	50 x 41,5 cm
Varmholdingsflate	49 x 10,5 cm
Grillehøyde	84 cm
Antall verktøykroker	8
Maksimal høyde for gassbeholder	590 mm
Maksimal diameter for gassbeholder	310 mm
Maksimalt innhold for gassbeholder	10 kg
Maksimal kokekarstørrelse, sidebrenner	Ø22 cm
Minimum kokekarstørrelse, sidebrenner	Ø16 cm
Vekt	25 kg
Mål	121 x 110 x 53,5 cm

10 Feilsøking

Problem	Mulig årsak	Tiltak
Gasslekkasje fra en slange.	Skadd slange.	Slå av gasstilførselen og skift ut slangen.
Gasslekkasje fra gassbeholderen eller gassbeholderens ventil.	Mekanisk feil eller skadde deler.	Steng gassbeholderens ventil. Skift ut gassbeholderen.
Brennerne tennes ikke.	Gassbeholderen er tom.	Fyll gassbeholderen.
	Defekt regulator.	Skift ut regulatoren.
	Brennerne, slangene eller dysene er blokkerte.	Rengjør delene.
Liten flamme eller baktønning (brann i brennerrør og hveselyd).	Brennerne, slangene eller dysene er blokkerte.	Rengjør delene.
	Sterk vind.	Sett produktet på et sted hvor det er beskyttet mot vind.
Brennerknotten er ikke lett å vri.	Defekt gassventil.	Skift ut gassventilen.

Indholdsfortegnelse

1	Indledning	31
1.1	Produktbeskrivelse.....	31
1.2	Symboler	31
2	Sikkerhed	31
2.1	Sikkerhedsdefinitioner.....	31
2.2	Sikkerhedsanvisninger for brug.....	31
3	Samvejledning	32
3.1	Det skal du gøre, før du samler produktet ..	32
3.2	Sådan samles produktet	32
4	Brug	32
4.1	Det skal du gøre, før du bruger produktet første gang	32
4.2	Sådan bruger du produktet.....	32
5	Vedligeholdelse	33
5.1	Sådan rengør du produktet.....	33
5.2	Sådan vedligeholdes produktet.....	33
5.3	Sådan rengøres produktet	33
5.4	Sådan rengøres brænderen.....	34
5.5	Sådan fjernes hoved- og sidebrændere.....	34
5.6	Sådan renses en tilstoppet brænder eller et venturirør	34
5.7	Sådan genmonteres brænderen	35
5.8	Sådan indbrændes produktet.....	35
5.9	Sådan foretager du en lækagetest.....	35
5.10	Sådan males produktet.....	35
6	Transport	36
7	Opbevaring	36
8	Bortskaffelse	36
9	Tekniske data	36
10	Fejlfinding	37

1 Indledning

1.1 Produktbeskrivelse

Produktet er en udendørs gasgrill beregnet til tilberedning af mad.

1.2 Symboler

	Læs betjeningsvejledningen omhyggeligt, og vær sikker på, du forstår den, før du tager produktet i brug. Gem betjeningsvejledningen til senere brug.
	Produktet overholder gældende EU-direktiver og -forordninger.
	Produktet skal bortskaffes i henhold til gældende regler.

2 Sikkerhed

2.1 Sikkerhedsdefinitioner

⚠ Advarsel! Manglende overholdelse af disse anvisninger kan medføre død eller personskade.

⚠ Forsigtig! Manglende overholdelse af disse anvisninger kan medføre skader på produktet, andre materialer eller det omgivende område.

Bemærk! Information der er nødvendig i bestemte situationer.

2.2 Sikkerhedsanvisninger for brug

⚠ Advarsel! Manglende overholdelse af disse anvisninger kan medføre død eller personskade.

- Må kun bruges udendørs.
- Læs instruktionerne, før du bruger apparatet.
- ADVARSEL: Tilgængelige dele kan være meget varme. Hold små børn væk.
- Flyt ikke apparatet under brug.
- Luk for gastilførslen ved gasflasken efter brug.
- Dette apparat skal holdes væk fra brændbare materialer under brug.
- Undlad at foretage ændringer på apparatet.
- Luk straks for gasflaskens ventil, hvis der er en gaslækage eller en lugt af gas.

- Bær beskyttelseshandsker, når du bruger produktet.
- Forseglede komponenter må ikke åbnes.
- Bloker ikke ventilationsåbninger på produktet.
- Kontrollér alle slanger hvert år. Udskift den fleksible gaslange i henhold til lokale bestemmelser, eller hvis den er slidt.
- Lad et autoriseret servicecenter foretage kontrol af produktet hvert år. Du må ikke selv reparere produktet.
- Brug kun produktet i et godt ventileret område.
- Lad ikke børn eller personer, som ikke er fortrolige med produktet, benytte det.
- Brug ikke produktet, hvis det er beskadiget.
- Brug ikke produktet som varmelegeme.
- Produktet må kun bruges til det tilsigtede formål.
- Stil ikke gasflasken i nærheden af produktet.
- Opbevaring af gasflasken skal ske i overensstemmelse med lokale bestemmelser.
- Brug kun propan eller butan, der er i overensstemmelse med produktets specifikationer.
- Stil produktet på en stabil overflade i en afstand af mindst 3 m fra brændbare materialer eller vegetation.
- Afbryd ikke gastilslutningerne, mens produktet er i brug.
- Lad ikke produktet være uden opsyn, når det er i brug.
- Læn dig ikke ind over produktet, når du tænder op i det.
- Brug ikke redskaber af plast eller glas på produktet.
- Opvarm ikke uåbnede beholdere på produktet.
- Lad produktet køle af før opbevaring.
- Rengør fedtbakken før brug hver gang.
- Rengør produktet regelmæssigt.

3 Samlevejledning

3.1 Det skal du gøre, før du samler produktet

- 1 Fjern al emballage og alle klistermærker.

⚠ Advarsel! Risiko for brand. Emballage og klistermærker er brandfarlige. Sørg for, at al emballage er fjernet, før du bruger produktet.

- 2 Løft produktet ud af kartonen.

⚠ Forsigtig! Når produktet løftes ud af kartonen, skal en person løfte fra hver kort side. (Figur 1)

3.2 Sådan samles produktet

- (Figur 2-16)

4 Brug

4.1 Det skal du gøre, før du bruger produktet første gang

- Tilslut en gasflaske (medfølger ikke) til produktet.

4.2 Sådan bruger du produktet

4.2.1 Sådan tilsluttes gasflasken

⚠ Advarsel! Tilslut ikke gasflasken i nærheden af kilder til varme eller flammer.

⚠ Advarsel! Ryg ikke, når du tilslutter eller udskifter gasflasker.

⚠ Forsigtig! Hvis du opbevarer produktet uendørs, skal du holde regulatorerne væk fra nedbør.

- 1 Sørg for, at gasflasken overholder de gældende nationale bestemmelser og specifikationerne i de tekniske data.
- 2 Stil produktet på en stabil og jævn overflade, og sørg for, at produktet er køligt.
- 3 Tilslut en passende gasregulator (medfølger ikke) til ventilen på gasflasken (medfølger ikke), og spænd den helt til med en skruenøgle.

⚠ Advarsel! Regulatoren skal være i overensstemmelse med EN 16129 og gældende nationale bestemmelser.

- 4 Placer gasflasken på højre side af produktet væk fra varme overflader.
- 5 Slut slangen til regulatoren på gasflasken.

Bemærk! Slangens diameter skal være 8–10 mm og må ikke være længere end 1,5 m.

- 6 Tilslut slangen til produktet. Sørg for, at slangen ikke er snoet eller klemt, når du tilslutter den.
- 7 Tilslut slangen til sidebrænderens ventil og til sidebrænderens betjeningsknap.

- 8** Undersøg alle slanger og tilslutninger for skader og lækage, før du bruger produktet. Udskift beskadigede eller defekte slanger.

⚠ Advarsel! Luk straks gasventilen på gasflasken, hvis der er lækage.

⚠ Advarsel! Brug ikke åben ild til at kontrollere for lækage.

4.2.2 Sådan tændes brænderne

⚠ Advarsel! Hav altid en pulverslukker klar, når du bruger produktet. Brug ikke vand til at slukke brande.

⚠ Advarsel! Hvis der opstår en fedtbrand, skal du dreje alle kontrolknapper til positionen "OFF" (Fra), lukke gasventilen på gasflasken helt og lukke låget. Fedtbrande slukkes ikke, hvis du nøjes med at lukke låget.

⚠ Advarsel! Læn dig ikke ind over produktet, når du tænder for det.

⚠ Bemærk! Låget skal være åbent, når du tænder for produktet.

- 1** Sørg for, at alle brænderknapper er slukket,
- 2** Åbn gasflaskens ventil.
- 3** Tryk på og hold brænderknappen inde i 3-5 sekunder, og drej derefter mod uret, indtil du hører et klik. Brænderen tændes.

⚠ Advarsel! Hvis brænderen ikke tænder, skal du slukke for brænderknappen og vente 5 minutter, før du gentager dette trin. Risiko for gasekspllosion.

- 4** Hold brænderknappen inde i yderligere 2 sekunder for at lade gassen fylde brænderrøret.
- 5** Drej brænderknappen til den ønskede temperatur.
- 6** Tilbered maden.
- 7** Når du er færdig, skal du dreje brænderknappen til slukket position og lukke gasflaskens ventil.

5 Vedligeholdelse

5.1 Sådan rengør du produktet

- Rengør produktet regelmæssigt for at undgå fedtbrande.
- Drej kontrolknapperne til "HIGH" (Høj) for at brænde madrester af.

5.2 Sådan vedligeholdes produktet

⚠ Advarsel! Lad produktet køle af, før du foretager vedligeholdelse.

- Lad et autoriseret servicecenter foretage en kontrol af produktet 1 gang om året.
- Kontrollér alle slanger mindst 1 gang om året, og hver gang du udskifter gasflasken.

⚠ Advarsel! Udskift altid beskadigede slanger med nye slanger af samme kvalitet og længde.

- Udskift alle slanger hvert 2. år. Følg de nationale bestemmelser for udskiftning af slanger.

5.3 Sådan rengøres produktet

⚠ Forsigtig! Rengør produktet efter hver brug, og juster om nødvendigt hyppigheden af rengøring for at forhindre fedtbrande.

⚠ Forsigtig! Brug ikke skarpe genstande eller slibende rengøringsmidler til at rengøre produktet.

Bemærk! Når du har rengjort produktet, skal du lade det tørre helt. Sørg for, at produktet er afkølet, før du sætter låget på.

Del af produktet	Vedligeholdelse
Produktets udvendige og indvendige dele.	Rengør alle overflader i rustfrit stål med vand og sæbe efter hver brug. Fjern fedtresten fra indersiden af grillen, f.eks. med køkkenrulle og en træspatel.
Grillriste og varmerist.	⚠ Forsigtig! Brug ikke stålborster til at rengøre ristene.
	Det anbefales at rengøre ristene efter hver brug. Brug en grillbørste med messingbørster.
	Du kan tage ristene af og vaske dem med vand og sæbe.
Fedtbakken.	Når du har rensset ristene, skal du smøre en lille smule vegetabilsk olie på ristene for at forhindre rust.
	Tør fedtbakken af med køkkenrulle efter hver brug.
	Fjern fedtbakken, og rengør den med vand og sæbe.
Brænderne.	Hvis der er en anden beholder under fedtbakken, skal den rengøres.
	Rengør brænderne med en blød børste, eller brug trykluft.
	Rens tilstoppede huller med en piberenser eller ståltråd. Se " 5.4 Sådan rengøres brænderen " på side 34."
Gastilslutninger, rør og regulator	Kontakt et godkendt servicecenter for at få udskiftet beskadigede brændere.
	Undersøg gassystemet, og sørg for, at der ikke er lækager. " 5.9 Sådan foretager du en lækagetest " på side 35

5.4 Sådan rengøres brænderen

⚠ Advarsel! Hold brænderne rene for at forhindre gaslækage og brand.

Figur 17

Frisk luft kommer ind i venturidysen (A) ved hjælp af gasstrømmen (B) og ledes til brænderen, hvor der sker en forbrænding.

Insekter og edderkopper kan bygge reder i brænderen eller venturirøret (C). Tilstopninger kan gøre, at grillen ikke virker ordentligt, f.eks. en lille flamme, eller at brænderen ikke tænder. Hvis der slipper gas ud foran, kan det forårsage brand i brænderen (D). Gaslugt kan opstå, hvis gassen ikke kommer korrekt ind i brænderen.

5.5 Sådan fjernes hoved- og sidebrændere

- 1 Løft ristene. (Figur 18)
- 2 Fjern flammestæmperne. (Figur 19)
- 3 Løsn skruerne for at trække brænderrørene ud. (Figur 20)

- 4 Fjern sidebrænderens rist, og løsn skruerne for at løfte sidebrænderen. (Figur 21)

5.6 Sådan renses en tilstoppet brænder eller et venturirør

⚠ Forsigtig! Udskift straks en beskadiget brænder.

⚠ Forsigtig! Brug ikke en stålborste til at rengøre produktet, det kan forårsage rust.

Figur 22

- 1 Brug en lommelygte (A) til at se, om der er en tilstopning.
- 2 Stik i dysen med en tynd nål (B) eller en anden passende genstand for at fjerne tilstopningen.
- 3 Kontroller, at alle forhindringer er fjernet.
- 4 Undersøg, om brændernes tilslutninger er tilstoppede.
- 5 Rengør tilslutningerne med en stålborste med messingbørster (C).

- 6 Sæt brænderen, flammestæmmerne og ristene tilbage på plads.

5.7 Sådan genmonteres brænderen

! Advarsel! Hvis installationen af brænderen er utilfredsstillende, skal du tale med et autoriseret servicecenter.

- 1 Sæt brænderen på plads. Sørg for, at den er centreret, og at rørene på brænderen er på linje med ventiludløbene.
- 2 Fastgør brænderen med skruerne.

Bemærk! Hvis skruerne ikke er lette at sætte fast, er brænderen ikke placeret korrekt.

- 3 Foretag en lækagetest. Se ["5.9 Sådan foretager du en lækagetest" på side 35](#).

5.8 Sådan indbrændes produktet

Produktet skal indbrændes for at fjerne produktionsrester og forhindre rust.

Bemærk! Sørg for, at produktet er rent hver gang før brug.

Bemærk! Du kan indbrænde grillriste af støbejern og emalje på samme måde.

- 1 Påfør en lille mængde varmebestandig olie på de indvendige overflader, f.eks. rapsolie eller solsikkeolie.
- 2 Tænd for en brænder, og sæt flammen på lavt blus.
- 3 Tænd den anden brænder.
- 4 Efter 8 til 10 minutter sættes brænderne på højeste blus.
- 5 Lad grillen være tændt i ca. 25 minutter ved mindst 200 °C. Tilbered ikke mad under denne proces, da den vil blive forurenet af produktionsrester.
- 6 Sluk alle brændere. Lad grillen køle af.
- 7 Fjern resterne.

5.9 Sådan foretager du en lækagetest

! Advarsel! Brug ikke ild til at kontrollere for lækager.

! Advarsel! Foretag en lækagetest før første brug efter udskiftning af gaskomponenter og efter længere tids opbevaring.

! Advarsel! Hvis du opdager en lækage, som du ikke kan afhjælpe, skal du henvende dig til et autoriseret servicecenter. Du må ikke selv reparere produktet.

- Kontrollér alle slanger, der er tilsluttet produktet.
 - Sørg for, at gasregulatorens tilslutning til gasflasken er strammet helt til.
- 1 Sluk alle brændere. Sørg for, at betjeningsknappen står i positionen "OFF" (Fra).
 - 2 Lav en opløsning til lækagetest. Kom 3 dele vand og 1 del sæbe i en beholder, og bland det.
 - 3 Åbn gasventilen.
 - 4 Påfør opløsningen på slangen og alle tilslutninger, herunder brænder-, slange- og regulatortilslutninger.
 - 5 Hold øje med tilslutningerne.

Bemærk! Bobler indikerer en lækage. (Figur 23)

- 6 Hvis der kommer bobler:
 - Stop straks gastilførslen.
 - Brug ikke produktet.
 - Stram tilslutningen, eller udskift den defekte del.
- 7 Foretag en lækagetest igen før brug.

5.10 Sådan males produktet

- Hvis malingen på produktet er slidt, skal der påføres ny maling.

Bemærk! Mal kun de udvendige overflader. Overflader af rustfrit stål må ikke males.

5.10.1 Klargøring

- Rengør produktet med varmt vand. Brug en svamp eller en grillbørste.
- Brug ikke rengøringsmidler. Rester kan beskadige malingen.
- Slib eller børst overfladerne med sandpapir eller stålborste for at fjerne rust og andet snavs.
- Lad produktet tørre helt.

5.10.2 Maling

⚠ Forsigtig! Brug varmebestandig maling (op til 800 °C).

Bemærk! Sørg for, at overfladerne er rene, tørre og fri for fedt og støv.

Bemærk! Dæk alle de dele til, som du ikke vil male, f.eks. termometeret.

- Brug spraymaling, en pensel eller en rulle.

Bemærk! Spraymaling giver en glattere overflade.

- 1 Følg den korrekte sprøjteretning, når du bruger spraymaling. Dæk tilstødende dele til, før du sprøjter.
- 2 Læs og overhold malingproducentens anvisninger og oplysninger om sikkerhed.
- 3 Påfør 3 til 5 lag maling.

Bemærk! Lad hvert lag tørre helt, før du påfører næste lag.

6 Transport

⚠ Advarsel! Løft produktet i de angivne håndtag. (Figur 24)

7 Opbevaring

⚠ Advarsel! Lad produktet køle af, før du sætter det til opbevaring.

- Frakobl gasflasken, før du opbevarer produktet.
- Opbevar ikke gasflasker indendørs.
- Sørg for, at opbevaringen af produktet og gasflasken er i overensstemmelse med de nationale bestemmelser.
- Sæt et beskyttende dæksel over produktet.
- Dæk brænderne med aluminiumsfolie for at forhindre insekter og snavs i at komme ind i brænderne.

8 Bortskaffelse

8.1 Sådan bortskaffes produktet

- Sørg for at følge de lokale regler ved bortskaffelse af produktet. Brænd ikke produktet.

9 Tekniske data

Specifikation	Værdi
Gas- og forsyningstryk	Butan/propan 30 mbar (Polen 37 mbar)
Produktkategori	I3B/P(30) (Polen I3B/P(37))
Injektorstørrelse, hovedbrænder	Ø0,85 mm
Injektorstørrelse, sidebrænder	Ø0,85 mm
Antal hovedbrændere	3
Antal sidebrændere	1
Hovedbrænder	9,0 kW (Polen 10,2 kW)
Sidebrænder	3,0 kW (Polen 3,4 kW)
Samlet nominel varmeydelse	12 kW/873 g/t (Polen 13,6 kW/989 g/t)
Belysning	Integreret
Overflade til grillning	50 x 41,5 cm
Hold varm-overflade	49 x 10,5 cm
Grillhøjde	84 cm
Antal redskabskroge	8
Gasflaskens maksimale højde	590 mm
Gasflaskens maksimale diameter	310 mm
Gasflaskens maksimale indhold	10 kg
Maks. pandestørrelse, sidebrænder	Ø22 cm
Min. pandestørrelse, sidebrænder	Ø16 cm
Vægt	25 kg
Mål	121 x 110 x 53,5 cm

10 Fejlfinding

Problem	Mulig årsag	Handling
Gaslækage fra en slange.	Beskadiget slange.	Sluk for gastilførslen, og udskift slangen.
Gaslækage fra gasflasken eller gasflaskens ventil.	Mekanisk fejl eller beskadigede dele.	Luk ventilen på gasflasken. Udskift gasflasken.
Brænderne tænder ikke.	Gasflasken er tom.	Fyld gasflasken op igen.
	Defekt regulator.	Udskift regulatoren.
	Brændere, slanger eller dyser er blokeret.	Rengør delene.
En lille flamme eller flashback (ild i brænderrøret og en hvæsende lyd).	Brændere, slanger eller dyser er blokeret.	Rengør delene.
	Stærk vind.	Placer produktet på et sted, der er beskyttet mod vind.
Brænderknappen er ikke let at dreje.	Defekt gasventil.	Udskift gasventilen.

Spis treści



1	Wprowadzenie	38
1.1	Opis produktu	38
1.2	Symbole.....	38
2	Bezpieczeństwo	38
2.1	Definicje bezpieczeństwa	38
2.2	Zasady bezpieczeństwa dotyczące obsługi.....	38
3	Montaż	39
3.1	Czynności wymagane przed złożeniem produktu.....	39
3.2	Montaż produktu.....	39
4	Obsługa	39
4.1	Wymagane czynności przed pierwszym użyciem produktu.....	39
4.2	Używanie produktu	39
5	Konserwacja	40
5.1	Czyszczenie produktu.....	40
5.2	Konserwacja produktu	40
5.3	Czyszczenie produktu.....	40
5.4	Czyszczenie palników.....	41
5.5	Wymywanie palnika głównego i bocznych	41
5.6	Czyszczenie niedrożnego palnika lub rury Venturiego.....	41
5.7	Ponowny montaż palnika	42
5.8	Wypalanie produktu	42
5.9	Przeprowadzanie testu szczelności.....	42
5.10	Malowanie produktu	42
6	Transport	43
7	Przechowywanie	43
8	Utylizacja	43
9	Dane techniczne	43
10	Rozwiązywanie problemów	44

1 Wprowadzenie

1.1 Opis produktu

Opisywany produkt to zewnętrzny grill gazowy przeznaczony do przygotowywania żywności.

1.2 Symbole

	Przed rozpoczęciem korzystania z produktu należy uważnie i ze zrozumieniem przeczytać instrukcję obsługi. Instrukcję należy zachować do późniejszych konsultacji.
	Niniejszy produkt spełnia wymagania odpowiednich dyrektyw i rozporządzeń UE.
	Zużyty produkt należy zutylizować zgodnie z obowiązującymi przepisami.

2 Bezpieczeństwo

2.1 Definicje bezpieczeństwa

! **Ostrzeżenie!** Nieprzestrzeganie niniejszych instrukcji stwarza ryzyko śmierci lub obrażeń ciała.

! **Przeostrożenie!** Nieprzestrzeganie niniejszych instrukcji stwarza ryzyko uszkodzenia produktu, innych materiałów lub otoczenia.

Uwaga! Informacje, które należy znać w danej sytuacji.

2.2 Zasady bezpieczeństwa dotyczące obsługi

! **Ostrzeżenie!** Nieprzestrzeganie niniejszych instrukcji stwarza ryzyko śmierci lub obrażeń ciała.

- Do użytku wyłącznie na zewnątrz.
- Przed użyciem urządzenia przeczytaj instrukcję.
- **OSTRZEŻENIE:** Odślonięte części mogą być bardzo gorące. Nie pozwalaj małym dzieciom zbliżać się do produktu.
- Nie przestawiaj urządzenia w trakcie użytkowania.
- Zakręcaj dopływ gazu na butli z gazem po użyciu.
- Podczas użytkowania urządzenie należy trzymać z dala od materiałów łatwopalnych.
- Nie modyfikuj urządzenia.

- W przypadku wycieku gazu lub zapachu gazu natychmiast zakręć zawór butli z gazem.
- Noś rękawice ochronne podczas używania produktu.
- Nie otwieraj zamkniętych elementów.
- Nie blokuj żadnych otworów wentylacyjnych produktu.
- Raz w roku sprawdzaj wszystkie węże. Wymieniaj elastyczny wąż do gazu zgodnie z lokalnymi przepisami lub jeśli wykazuje oznaki zużycia.
- Raz w roku zlecaj przegląd produktu autoryzowanemu centrum serwisowemu. Nie naprawiaj produktu samodzielnie.
- Używaj produktu tylko w miejscu o dobrej cyrkulacji powietrza.
- Nie pozwalaj używać produktu dzieciom ani osobom z nim niezaznajomionym.
- Nie używaj produktu, jeśli jest uszkodzony.
- Nie używaj produktu jako grzejnika.
- Produkt musi być używany wyłącznie zgodnie z jego przeznaczeniem.
- Nie umieszczaj butli z gazem w pobliżu produktu.
- Miejsce przechowywania butli z gazem musi spełniać lokalne przepisy.
- Używaj tylko propanu lub butanu, który jest zgodny ze specyfikacją produktu.
- Umieść produkt na stabilnej powierzchni, w odległości co najmniej 3 m od materiałów łatwopalnych lub roślinności.
- Nie odłączaj złączy gazu w czasie używania produktu.
- Nie zostawiaj produktu bez nadzoru, kiedy jest używany.
- Nie pochylaj się nad produktem w czasie rozpalania.
- Nie używaj na produkcie przyborów wykonanych z tworzywa sztucznego lub szkła.
- Nie podgrzewaj zamkniętych pojemników na produkcie.
- Zaczekaj przed przechowaniem produktu, aż ostygnie.
- Czyść tackę na tłuszcz przed każdym użyciem.
- Regularnie czyść produkt.

3 Montaż

3.1 Czynności wymagane przed złożeniem produktu

- 1 Usunąć całe opakowanie i naklejki.

! Ostrzeżenie! Ryzyko pożaru. Opakowanie i naklejki są palne. Pamiętaj, aby przed rozpoczęciem korzystania z produktu usunąć całe opakowanie.

- 2 Wyjmij produkt z kartonu.

! Przestroga! Produkt należy wyjmować z kartonu w dwie osoby i każda z nich powinna go chwycić za jeden krótszy bok. (Rysunek 1)

3.2 Montaż produktu

- (Rysunek 2-16)

4 Obsługa

4.1 Wymagane czynności przed pierwszym użyciem produktu

- Podłącz butlę z gazem (brak w zestawie) do produktu.

4.2 Używanie produktu

4.2.1 Podłączanie butli z gazem

! Ostrzeżenie! Nie podłączaj butli z gazem w pobliżu źródeł ciepła lub płomieni.

! Ostrzeżenie! Nie pal podczas podłączania lub wymiany butli z gazem.

! Przestroga! Przechowując produkt na zewnątrz, należy zabezpieczyć reduktory przed opadami atmosferycznymi.

- 1 Upewnij się, że butla z gazem jest zgodna z odpowiednimi przepisami krajowymi i specyfikacjami zawartymi w danych technicznych.
- 2 Ustaw produkt na stabilnej i równej powierzchni i upewnij się, że jest zimny.
- 3 Podłącz odpowiedni reduktor gazu (brak w zestawie) do zaworu na butli z gazem (brak w zestawie) i dokręć go dokładnie kluczem.

! Ostrzeżenie! Reduktor musi być zgodny z normą EN 16129 i odpowiednimi przepisami krajowymi.

- 4 Umieść butlę z gazem po prawej stronie produktu, z dala od ciepła i gorących powierzchni.
- 5 Podłącz wąż do reduktora na butli z gazem.

Uwaga! Średnica węża powinna wynosić 8-10 mm, a jego długość nie może przekraczać 1,5 m.

- 6** Podłącz wąż do produktu. Podczas podłączania upewnij się, że wąż nie jest skręcony ani ściśnięty.
- 7** Podłącz wąż do zaworu i pokrętła sterowania bocznego palnika.
- 8** Przed użyciem produktu sprawdź wszystkie węże i połączenia pod kątem uszkodzeń i nieszczelności. Wymień uszkodzone lub wadliwe węże.

⚠ Ostrzeżenie! W przypadku nieszczelności natychmiast zamknij zawór gazowy na butli z gazem.

⚠ Ostrzeżenie! Nie używaj otwartego ognia do sprawdzania szczelności.

4.2.2 Zapalanie palników

⚠ Ostrzeżenie! Podczas korzystania z produktu zawsze miej pod ręką gaśnicę typu BC. Nie używaj wody do gaszenia płomieni.

⚠ Ostrzeżenie! W przypadku zapalenia się tłuszczu przekręć wszystkie pokrętła sterowania w pozycję „OFF”, całkowicie zamknij zawór gazowy na butli z gazem i zamknij pokrywę. Samo zamknięcie pokrywy nie ugasi palącego się tłuszczu.

⚠ Ostrzeżenie! Nie pochylaj się nad produktem w czasie rozpalania.

⚠ Uwaga! Podczas zapalania produktu pokrywa musi być otwarta.

- 1** Upewnij się, że pokrętła wszystkich palników są zakręcone.
- 2** Otwórz zawór butli z gazem.
- 3** Naciśnij i przytrzymaj pokrętło palnika przez 3-5 sekund, a następnie przekręć w kierunku przeciwnym do ruchu wskazówek zegara, aż usłyszysz kliknięcie. Palnik zapali się.

⚠ Ostrzeżenie! Jeśli palnik nie zapali się, przekręć pokrętło palnika do pozycji wyłączonej i odczekaj 5 minut zanim ponownie wykonasz tę czynność. Ryzyko wybuchu gazu.

- 4** Wcisnij pokrętło palnika jeszcze przez 2 sekundy, aby gaz wypełnił rurkę palnika.
- 5** Przekręć pokrętło palnika na żądaną temperaturę.
- 6** Przygotuj jedzenie.
- 7** Po zakończeniu przekręć pokrętło palnika do pozycji wyłączonej i zamknij zawór butli z gazem.

5 Konserwacja

5.1 Czyszczenie produktu

- Regularnie czyść produkt, aby zapobiec pożarom tłuszczu.
- Przekręć pokrętła sterowania w pozycję „HIGH”, aby spalić resztki jedzenia.

5.2 Konserwacja produktu

⚠ Ostrzeżenie! Przed konserwacją produktu zaczekaj, aż ostygnie.

- Raz w roku zlecaj przegląd produktu autoryzowanemu centrum serwisowemu.
- Sprawdzaj wszystkie węże co najmniej 1 raz w roku i za każdym razem, gdy wymieniasz butlę z gazem.

⚠ Ostrzeżenie! Zawsze wymieniaj uszkodzone węże na nowe takiej samej jakości i długości.

- Wymieniaj wszystkie węże co 2 lata. Wymieniając węże przestrzegaj przepisów krajowych.

5.3 Czyszczenie produktu

⚠ Przewaga! Produkt należy czyścić po każdym użyciu lub częściej, tak aby zapobiec pożarom spowodowanym tłuszczem.

⚠ Przewaga! Do czyszczenia produktu nie używaj ostrych przedmiotów ani ściernych środków czyszczących.

Uwaga! Po wyczyszczeniu produktu pozostaw go do całkowitego wyschnięcia. Przed założeniem osłony upewnij się, że produkt jest zimny.

Część produktu	Procedura konserwacji
Zewnętrzne i wewnętrzne części produktu.	Po każdym użyciu wyczyść wszystkie powierzchnie ze stali nierdzewnej wodą z mydłem. Usuń resztki tłuszczu z wnętrza grilla, na przykład za pomocą ręczników papierowych i drewnianej łopatk.
Rusztzy do gotowania i kratka do podgrzewania.	⚠ Przewaga! Nie używaj stalowych szczotek do czyszczenia rusztów.
	Zaleca się czyszczenie rusztów po każdym gotowaniu. Użyj szczotki do grilla z mosiężnym włosiem.
	Możesz zdjąć ruszt i umyć je wodą z mydłem.
	Po wyczyszczeniu rusztów nałóż na nie niewielką ilość oleju roślinnego, aby zapobiec korozji.
Tacka na tłuszcz.	Po każdym użyciu wyczyść tackę na tłuszcz papierowymi ręcznikami.
	Wymyj tackę na tłuszcz i umyj ją wodą z mydłem.
	Jeśli pod tacką na tłuszcz znajduje się inny pojemnik, wyczyść go.
Palniki.	Wyczyść palniki miękką szczotką lub użyj sprężonego powietrza.
	Zablokowane otwory należy oczyścić za pomocą wyciora do rur lub drutu. Patrz "5.4 Czyszczenie palników" na stronie 41".
	Aby wymienić uszkodzone palniki, skontaktuj się z autoryzowanym serwisem.
Przyłącza gazowe, rury i reduktor	Sprawdź instalację gazową i upewnij się, że nie ma wycieków. Aby zapoznać się z prawidłową procedurą, zajrzyj do "5.9 Przeprowadzanie testu szczelności" na stronie 42.

5.4 Czyszczenie palników

⚠ Ostrzeżenie! Utrzymuj palniki w czystości, aby zapobiec wyciekom gazu i pożarom.

Rysunek 17

Świeże powietrze dostaje się do dyszy Venturiego (A) dzięki przepływowi gazu (B) i jest kierowane do palnika, gdzie zachodzi spalanie.

Owady i pająki mogą budować gniazda w palniku lub rurze Venturiego (C). Zatory zmniejszają wydajność, na przykład powodują powstanie małego płomienia lub uniemożliwiają zapalenie palnika. Jeśli gaz przedostanie się do przodu, może spowodować pożar palnika (D). Zapach gazu jest wyraźnie wyczuwalny, jeśli gaz nie dochodzi prawidłowo do palnika.

5.5 Wymywanie palnika głównego i bocznych

- 1 Podnieś ruszt. (Rysunek 18)
- 2 Zdejmij osłony palników. (Rysunek 19)

- 3 Odkręć śruby, aby wyciągnąć rurki palnika. (Rysunek 20)

- 4 Zdejmij ruszt bocznego palnika i odkręć śruby, aby podnieść boczny palnik. (Rysunek 21)

5.6 Czyszczenie niedrożnego palnika lub rury Venturiego

⚠ Przewaga! Natychmiast wymień uszkodzony palnik.

⚠ Przewaga! Nie używaj stalowej szczotki drucianej do czyszczenia produktu, ponieważ może doprowadzić do korozji.

Rysunek 22

- 1 Użyj latarki (A), aby sprawdzić, czy nie ma zatoru.
- 2 Przebij dyszę cienką igłą (B) lub innym odpowiednim przedmiotem, aby usunąć zator.
- 3 Sprawdź, czy wszystkie przeszkody zostały usunięte.

- 4 Sprawdź, czy przyłącza palnika nie są zablokowane.
- 5 Wyczyść przyłącza za pomocą szczotki drucianej z mięsistym włosiem (C).
- 6 Załóż z powrotem palnik, pokrywę palnika głównego i palników bocznych i ruszty.

5.7 Ponowny montaż palnika

! **Ostrzeżenie!** Jeśli instalacja palnika jest niezadowolająca, skontaktuj się z autoryzowanym centrum serwisowym.

- 1 Ustaw palnik w odpowiednim położeniu. Upewnij się, że jest wyśrodkowany i że rurki palnika są wyrównane z wylotami zaworów.
- 2 Przymocuj palnik za pomocą wkrętów.

Uwaga! Trudności z wkręceniem wkrętów oznaczają, że palnik nie jest ustawiony prawidłowo.

- 3 Wykonaj próbę szczelności. Patrz punkt „5.9 Przeprowadzanie testu szczelności” na stronie 42.

5.8 Wypalanie produktu

Wypal produkt, aby usunąć pozostałości po produkcji i zapobiec rdzewieniu.

UWAGA! Przed wypaleniem produktu upewnij się, że jest czysty.

Uwaga! Na tej samej zasadzie wypala się żeliwne i emalowane ruszty kuchenne.

- 1 Na powierzchnie wewnętrzne nałóż niewielką ilość oleju odpornego na wysoką temperaturę, na przykład oleju rzepakowego lub słonecznikowego.
- 2 Uruchom 1 palnik i ustaw płomień na niskim poziomie.
- 3 Uruchom drugi palnik.
- 4 Po 8–10 minutach ustaw palniki na najwyższy poziom.
- 5 Pozostaw je rozpalone przez około 25 minut w temperaturze co najmniej 200 °C. Nie gotuj jedzenia podczas tego procesu, ponieważ zostanie ono zanieczyszczone pozostałościami produkcyjnymi.

- 6 Zamknij wszystkie palniki. Pozwól grillowi ostygnąć.
- 7 Usuń resztki.

5.9 Przeprowadzanie testu szczelności

! **Ostrzeżenie!** Nie używaj ognia do sprawdzania szczelności.

! **Ostrzeżenie!** Przed pierwszym użyciem, po wymianie części instalacji gazowej oraz po długotrwałym przechowywaniu należy przeprowadzić test szczelności.

! **Ostrzeżenie!** W przypadku wykrycia wycieku, którego nie możesz usunąć, skontaktuj się z autoryzowanym serwisem. Nie naprawiaj produktu samodzielnie.

- Sprawdź wszystkie węże podłączone do produktu.
- Upewnij się, że złącze regulatora gazu z butlą gazową jest całkowicie dokręcone.

- 1 Zamknij wszystkie palniki. Upewnij się, że pokrętko regulacyjne znajduje się w pozycji „OFF”.
- 2 Przygotuj roztwór do wykrywania wycieków. To mieszanina wody z mydłem w proporcji 3:1.
- 3 Otwórz zawór gazu.
- 4 Nałóż roztwór na wąż i wszystkie przyłącza. Dotyczy to również przyłączy palników bocznych, przyłączy węży i przyłącza regulatora.
- 5 Obserwuj przyłącza.

Uwaga! Pęcherzyki wskazują na wyciek. (Rysunek 23)

- 6 Jeśli pojawiają się pęcherzyki:
 - Natychmiast odetnij dopływ gazu.
 - Nie używaj produktu.
 - Dokręć przyłącza lub wymień uszkodzoną część.
- 7 Przed użyciem ponownie sprawdź szczelność.

5.10 Malowanie produktu

- Jeśli farba na produkcie jest zużyta, nałóż nową warstwę.

Uwaga! Maluj tylko zewnętrzne powierzchnie. Nie maluj powierzchni ze stali nierdzewnej.

5.10.1 Przygotowanie

- Produkt należy oczyścić gorącą wodą. Użyj gąbki lub szcztotki do grilla.
- Nie używaj środków czyszczących. Pozostałości mogą uszkodzić farbę.
- W celu usunięcia rdzy i innych zanieczyszczeń powierzchnię należy przeszliwować papierem ściernym lub szcztotką drucianą.
- Poczekaj, aż produkt wyschnie.

5.10.2 Malowanie

! Przewaga! Użyj farby odpornej na wysoką temperaturę (do 800 °C).

Uwaga! Upewnij się, że powierzchnie są czyste, suche i bez tłuszczu ani kurzu.

Uwaga! Zakryj wszystkie części, które nie będą malowane, na przykład termometr.

- Użyj farby w sprayu, pędzla lub wałka.

Uwaga! Farba w sprayu zapewnia gładszą powierzchnię.

- 1 Podczas używania farby w sprayu należy przestrzegać prawidłowego kierunku natryskiwania. Przed rozpoczęciem natryskiwania należy przykryć sąsiednie części.
- 2 Przeczytaj i stosuj się do instrukcji oraz informacji dotyczących bezpieczeństwa podanych przez producenta farby.
- 3 Nałóż od 3 do 5 warstw farby.

Uwaga! Przed nałożeniem kolejnej warstwy poczekaj, aż poprzednia całkowicie wyschnie.

6 Transport

! Ostrzeżenie! Podnoś produkt za przeznaczone do tego uchwyty. (Rysunek 24)

7 Przechowywanie

! Ostrzeżenie! Przed przechowaniem produktu zaczekaj, aż ostygnie.

- Odłącz butlę z gazem przed przechowaniem produktu.
- Nie przechowuj butli z gazem w pomieszczeniu.

- Upewnij się, że miejsce przechowywania produktu i butli z gazem jest zgodne z przepisami krajowymi.
- Załóż pokrowiec ochronny na produkt.
- Przykryj palniki folią aluminiową, aby zapobiec dostaniu się owadów i zanieczyszczeń do ich wnętrza.

8 Utylizacja

8.1 Utylizacja produktu

- Utylizując produkt należy postępować zgodnie z lokalnymi przepisami. Nie pal produktu.

9 Dane techniczne

Specyfikacja	Wartość
Ciśnienie gazu i zasilające	Butan/propan 30 mbar (Polska 37 mbar)
Kategoria produktu	I3B/P(30) (Polska I3B/P(37))
Średnica dyszy, palnik główny	Ø0,85 mm
Średnica dyszy, palnik boczny	Ø0,85 mm
Liczba głównych palników	3
Liczba bocznych palników	1
Główny palnik	9,0 kW (Polska 10,2 kW)
Boczny palnik	3,0 kW (Polska 3,4 kW)
Całkowita nominalna moc cieplna	12 kW / 873 g/h (Polska 13,6 kW / 989 g/h)
System zapłonu	Zintegrowany
Powierzchnia grillowania	50 x 41,5 cm
Powierzchnia utrzymująca ciepło	49 x 10,5 cm
Wysokość grilla	84 cm
Liczba haczyków na przybory	8
Maks. wysokość butli z gazem	590 mm
Maks. średnica butli z gazem	310 mm
Maks. pojemność butli z gazem	10 kg
Maks. wielkość naczynia, palnik boczny	Ø22 cm
Min. wielkość naczynia, palnik boczny	Ø16 cm
Masa	25 kg
Wymiary	121 x 110 x 53,5 cm

10 Rozwiązywanie problemów

Problem	Możliwa przyczyna	Postępowanie
Wyciek gazu z węża.	Uszkodzony wąż.	Zakręć dopływ gazu i wymień wąż.
Wyciek gazu z butli z gazem lub z zaworu butli z gazem.	Wada mechaniczna lub uszkodzenie części.	Zamknij zawór butli z gazem. Wymień butlę z gazem.
Palniki nie zapalają się.	Butla z gazem jest pusta.	Napełnij butlę z gazem.
	Wadliwy reduktor.	Wymień reduktor.
	Palniki, węże lub dysze są zablokowane.	Wyczyść części.
Mały płomień lub cofanie się płomienia (ogień w rurce palnika i syk).	Palniki, węże lub dysze są zablokowane.	Wyczyść części.
	Silny wiatr.	Umieść produkt w miejscu zabezpieczonym przed wiatrem.
Pokrętko palnika stawia opór podczas obracania.	Uszkodzony zawór gazowy.	Wymień zawór gazowy.

Table of contents



1 Introduction	45
1.1 Product description.....	45
1.2 Symbols	45
2 Safety	45
2.1 Safety definitions.....	45
2.2 Safety instructions for operation.....	45
3 Assembly	46
3.1 To do before you assemble the product.	46
3.2 To assemble the product.....	46
4 Operation	46
4.1 To do before you use the product for the first time	46
4.2 To use the product.....	46
5 Maintenance	47
5.1 To clean the product.....	47
5.2 To do maintenance on the product.....	47
5.3 To clean the product.....	47
5.4 To clean the burners.....	48
5.5 To remove the main and side burners.....	48
5.6 To clean a blocked burner or venturi tube.....	48
5.7 To re-fit the burner.....	49
5.8 To season the product.....	49
5.9 To do a leakage test.....	49
5.10 To paint the product.....	49
6 Transport	50
7 Storage	50
8 Disposal	50
9 Technical data	50
10 Troubleshooting	51

1 Introduction

1.1 Product description

The product is an outdoor gas grill intended for preparation of food.

1.2 Symbols

	Read the operating instructions carefully and make sure that you understand the instructions before you use the product. Save the instructions for future reference.
	This product complies with applicable EU directives and regulations.
	Discarded product must be recycled according to current regulations.

2 Safety

2.1 Safety definitions

Warning! If you do not obey these instructions, there is a risk of death or injury.

Caution! If you do not obey these instructions, there is a risk of damage to the product, other materials or the adjacent area.

Note! Information that is necessary in a given situation.

2.2 Safety instructions for operation

Warning! If you do not obey these instructions, there is a risk of death or injury.

- Use outdoors only.
- Read the instructions before using the appliance.
- WARNING: accessible parts may be very hot. Keep young children away.
- Do not move the appliance during use.
- Turn off the gas supply at the gas cylinder after use.
- This appliance must be kept away from flammable materials during use.
- Do not modify the appliance.
- Turn off the gas cylinder valve immediately if there is a gas leak or a smell of gas.
- Use protective gloves when you use the product.

- Do not open sealed components.
- Do not block any ventilation openings on the product.
- Do a check of all hoses every year. Replace the flexible gas hose according to local regulations or if it shows any wear.
- Let an authorised service center do a check of the product every year. Do not repair the product yourself.
- Only use the product in a well ventilated area.
- Do not allow any children or anyone who is unfamiliar with the product to use it.
- Do not use the product if it is damaged.
- Do not use the product as a heater.
- The product must only be used for its intended purpose.
- Do not put the gas cylinder near the product.
- Storage of the gas cylinder must comply with local regulations.
- Only use propane or butane that complies with the specifications of the product.
- Put the product on a stable surface, at a minimum distance of 3 m from flammable materials or vegetation.
- Do not disconnect gas connections while the product is in use.
- Do not leave the product unattended when it is in use.
- Do not lean over the product when you light it.
- Do not use utensils made of plastic or glass on the product.
- Do not heat unopened containers on the product.
- Let the product become cool before storage.
- Clean the grease tray before each use.
- Clean the product regularly.

3 Assembly

3.1 To do before you assemble the product

- 1 Remove all packaging and stickers.

Warning! Risk of fire. Packaging and stickers are flammable. Make sure that all packaging is removed before you use the product.

- 2 Lift the product from the carton.

Caution! When lifting the product from the carton, one person must lift from each short side. (Figure 1)

3.2 To assemble the product

- (Figure 2-16)

4 Operation

4.1 To do before you use the product for the first time

- Connect a gas cylinder (not included) to the product.

4.2 To use the product

4.2.1 To connect the gas cylinder

Warning! Do not connect the gas cylinder near sources of heat or flames.

Warning! Do not smoke when you connect or replace gas cylinders.

Caution! If you keep the product outdoors, keep the regulators away from precipitation.

- 1 Make sure that the gas cylinder complies with the applicable national regulations and the specifications in technical data.
- 2 Put the product on a stable and level surface and make sure that the product is cool.
- 3 Connect an applicable gas regulator (not included) to the valve on the gas cylinder (not included) and tighten it fully with a wrench.

Warning! The regulator must comply with EN 16129 and applicable national regulations.

- 4 Put the gas cylinder on the right side of the product, away from heat and hot surfaces.
- 5 Connect the hose to the regulator on the gas cylinder.

Note! The hose diameter must be 8–10 mm and must not be longer than 1.5 m.

- 6 Connect the hose to the product. Make sure that the hose is not twisted or pinched when you connect it.

7 Connect the hose to the valve for the side burner and to the control knob for the side burner.

8 Examine all hoses and connections for damage and leakage before you use the product. Replace damaged or defective hoses.

Warning! Immediately close the gas valve on the gas cylinder if there is leakage.

Warning! Do not use a naked flame to check for leakage.

4.2.2 To light the burners

Warning! Always have a BC type of fire extinguisher ready when you operate the product. Do not use water to extinguish fires.

Warning! If a grease fire develops, turn all control knobs to the "OFF" position, close the gas valve on the gas cylinder fully, and close the lid. Grease fires will not be extinguished if you just close the lid.

Warning! Do not lean over the product when you light it.

Note! The lid must be open when you light the product.

- 1** Make sure that all burner knobs are turned off.
- 2** Open the gas cylinder valve.
- 3** Push and hold the burner knob for 3–5 seconds and then turn counter-clockwise until you hear a click. The burner lights.

Warning! If the burner does not light, turn off the burner knob and wait 5 minutes before you do this step again. Risk of gas explosion.

- 4** Keep the burner knob pushed for 2 more seconds to let the gas fill the burner tube.
- 5** Turn the burner knob to the desired temperature.
- 6** Cook the food.
- 7** When you are finished, turn the burner knob to its off position and close the gas cylinder valve.

5 Maintenance

5.1 To clean the product

- Clean the product regularly to prevent grease fires.
- Turn the control knobs to the "HIGH" to burn off food scraps.

5.2 To do maintenance on the product

Warning! Let the product become cool before you do maintenance.

- Let an authorized service center do a check of the product 1 time per year.
- Do a check of all hoses at least 1 time per year and every time you replace the gas cylinder.

Warning! Always replace damaged hoses with new hoses that have the same quality and length.

- Replace all hoses every 2 years. Follow national regulations for replacement of hoses.

5.3 To clean the product

Caution! Clean the product after each use, adjust the cleaning frequency if necessary to prevent grease fires.

Caution! Do not use sharp objects or abrasive cleaning agents to clean the product.

Note! After you clean the product, let it fully dry. Make sure that the product is cool before you install the cover.

Part of the product	Maintenance procedure
Outer and inner parts of the product.	Clean all stainless steel surfaces with soap and water after each use. Remove grease residues from the inside of the grill, for example with paper towels and a wooden spatula.
Cooking grates and warming rack.	⚠ Caution! Do not use steel bristles to clean the grates.
	It is recommended to clean the grates after each cooking session. Use a grill brush with brass bristles.
	You can remove the grates and wash them with soap and water.
	After you clean the grates, apply a small amount of vegetable oil to the grates to prevent corrosion.
The grease tray.	Clean the grease tray with paper towels after each use.
	Remove the grease tray, clean it with soap and water.
	If there is another container below the grease tray, clean it.
The burners.	Clean the burners with a soft brush or use compressed air.
	Clean blocked holes with a pipe cleaner or a wire. Refer to " 5.4 To clean the burners " on page 48"
	To replace damaged burners, refer to an approved service center.
Gas connections, pipes and regulator	Examine the gas system and make sure that there are no leaks. For the correct procedure refer to " 5.9 To do a leakage test " on page 49".

5.4 To clean the burners

⚠ Warning! Keep the burners clean to prevent gas leakage and fire.

Figure 17

Fresh air enters the venturi nozzle (A) due to the gas flow (B) and is directed to the burner, where combustion occurs.

Insects and spiders can build nests in the burner or venturi tube (C). Blockages reduces performance for example, a small flame or that the burner do not ignite. If gas leaks to the front, it can cause fire in the burner (D). Gas odor can occur because gas does not get into burner correctly.

5.5 To remove the main and side burners

- 1 Lift the grates (Figure 18)
- 2 Remove the burner protectors. (Figure 19)
- 3 Loosen the screws to pull out the burner tubes. (Figure 20)
- 4 Remove the side burner grate and loosen the screws to lift the side burner. (Figure 21)

5.6 To clean a blocked burner or venturi tube

⚠ Caution! Replace a damaged burner immediately.

⚠ Caution! Do not use a steel wire brush to clean the product it can cause corrosion.

Figure 22

- 1 Use a torch (A) to see if there is a blockage.
- 2 Pierce the nozzle with a thin needle (B) or other applicable object to remove the blockage.
- 3 Do a check to make sure that all obstructions are removed.
- 4 Examine if the burner connections are blocked.
- 5 Clean the connections with a brass-bristled wire brush (C).
- 6 Refit the burner, burner cap, burner covers, and grates.

5.7 To re-fit the burner

⚠ Warning! If the installation of the burner is unsatisfactory, speak to an authorized service center.

- 1 Set the burner in position. Make sure that it is centered and that the tubes on the burner lines up with the valve outlets.
- 2 Attach the burner with the screws.

Note! If the screws do not attach easily, the burner is not positioned correctly.

- 3 Do a leakage test. Refer to [“5.9 To do a leakage test” on page 49](#).

5.8 To season the product

Season the product to remove manufacturing residues and prevent rust.

Note! Make sure that the product is clean before you season it.

Note! You can season cast-iron and enamel cooking grates in the same way.

- 1 Apply a small amount of heat-resistant oil to the inside surfaces for example, rapeseed oil, or sunflower oil.
- 2 Start 1 burner and set the flame to low.
- 3 Start the second burner.
- 4 After 8 to 10 minutes, set the burners to the highest flame.
- 5 Operate the grill for approximately 25 minutes at a minimum of 200 °C. Do not cook food during this process because it will be contaminated by manufacturing residues.
- 6 Stop all burners. Let the grill cool.
- 7 Remove the residues.

5.9 To do a leakage test

⚠ Warning! Do not use flames to do a check for leaks.

⚠ Warning! Do a leakage test before the first use, after replacement of gas components, and after long-term storage.

⚠ Warning! If you detect a leak that you cannot correct, refer to an approved service center. Do not repair the product yourself.

- Do a check of all hoses connected to the product.
 - Make sure that the connection of the gas regulator to the gas cylinder is fully tightened.
- 1 Stop all burners. Make sure that the control knob is in the “OFF” position.
 - 2 Prepare a leak detection solution. Add 3 parts water and 1 part soap to a container and mix.
 - 3 Open the gas valve.
 - 4 Apply the solution to the hose and all the connections. This includes the side burner connections, hose connections and regulator connection.
 - 5 Monitor the connections.

Note! Bubbles indicates a leak. (Figure 23)

- 6 If bubbles shows:
 - Stop the gas supply immediately.
 - Do not operate the product.
 - Tighten the connection or replace the defective part.
- 7 Do a leak check again before use.

5.10 To paint the product

- If the paint on the product is worn, apply new paint.

Note! Only paint the outer surfaces. Do not paint stainless steel surfaces.

5.10.1 Preparation

- Clean the product with hot water. Use a sponge or a grill brush.
- Do not use cleaning agents. Residues can damage the paint.
- Sand or brush the surfaces with sandpaper or wire brush to remove rust and other debris.
- Let the product dry fully.

5.10.2 To paint

⚠ Caution! Use heat-resistant paint (up to 800 °C).

Note! Make sure that the surfaces are clean, dry, and free of grease and dust.

Note! Cover all parts that you will not paint for example, the thermometer.

- Use spray paint, a brush, or a roller.

Note! Spray paint gives a smoother surface.

1 Follow the correct spray direction when you use spray paint. Cover adjacent parts before you spray.

2 Read and obey the instructions and safety information of the paint manufacturer.

3 Apply 3 to 5 coats of paint.

Note! Let each coat dry fully before you apply the next coat.

6 Transport

⚠ Caution! Lift the product on its designated handles. (Figure 24)

7 Storage

⚠ Warning! Let the product become cool before you put it in storage.

- Disconnect the gas cylinder before you store the product.
- Do not store gas cylinders indoors.
- Make sure that the storage of the product and the gas cylinder comply with national regulations.
- Put a protective cover over the product.
- Cover the burners with aluminium foil to prevent insects and debris to get inside the burners.

8 Disposal

8.1 To discard the product

- Make sure that you follow local regulations when you discard the product. Do not burn the product.

9 Technical data

Specification	Value
Gas and supply pressure	Butan/propane 30 mbar (Poland 37 mbar)
Product category	I3B/P(30) (Poland I3B/P(37))
Injector size, main burner	Ø0.85 mm
Injector size, side burner	Ø0.85 mm
Number of main burners	3
Number of side burners	1
Main burner	9.0 kW (Poland 10.2 kW)
Side burner	3.0 kW (Poland 3.4 kW)
Total nominal heat output	12 kW / 873 g/h (Poland 13.6 kW / 989 g/h)
Lighting	Integrated
Grilling surface	50 x 41.5 cm
Keep-warm surface	49 x 10.5 cm
Grilling height	84 cm
Number of tool hooks	8
Gas cylinder max height	590 mm
Gas cylinder max diameter	310 mm
Gas cylinder max content	10 kg
Max. pan size, side burner	Ø22 cm
Min. pan size, side burner	Ø16 cm
Weight	25 kg
Dimensions	121 x 110 x 53.5 cm

10 Troubleshooting

Problem	Possible cause	Action
Gas leak from a hose.	Damaged hose.	Turn off the gas supply and replace the hose.
Gas leak from the gas cylinder or the gas cylinder valve.	Mechanical fault or damaged parts.	Close the gas cylinder valve. Replace the gas cylinder.
The burners do not light.	Gas cylinder empty.	Refill the gas cylinder.
	Defective regulator.	Replace the regulator.
	The burners, hoses or nozzles are blocked.	Clean the parts.
A small flame or flashback (fire in the burner tube and a hissing noise).	The burners, hoses or nozzles are blocked.	Clean the parts.
	Strong wind.	Put the product in a place protected from wind.
The burner knob does not turn easily.	Defective gas valve.	Replace the gas valve.

Sisällysluettelo

1 Johdanto	52
1.1 Tuotteen kuvaus	52
1.2 Symbolit.....	52
2 Turvallisuus	52
2.1 Turvallisuuden määritelmät.....	52
2.2 Käytön turvallisuusohjeet	52
3 Kokoonpano	53
3.1 Valmistelut ennen kokoonpanoa.....	53
3.2 Tuotteen kokoaminen	53
4 Käyttö	53
4.1 Ennen tuotteen ensimmäistä käyttökertaa tehtävät toimet.....	53
4.2 Tuotteen käyttäminen	53
5 Huolto	54
5.1 Tuotteen puhdistaminen.....	54
5.2 Tuotteen huolto	54
5.3 Tuotteen puhdistaminen.....	54
5.4 Polttimien puhdistaminen.....	55
5.5 Pää- ja sivupolttimien irrottaminen.....	55
5.6 Tukkeutuneen polttimen tai venturiputken puhdistaminen.....	55
5.7 Tuotteen suojauskäsittely.....	56
5.8 Vuototestin tekeminen	56
5.9 Tuotteen maalaaminen.....	56
6 Kuljettaminen	57
7 Varastointi	57
8 Hävittäminen	57
9 Tekniset tiedot	57
10 Vianmääritys	58

1 Johdanto

1.1 Tuotteen kuvaus

Tuote on ruoan valmistukseen tarkoitettu kaasugrilli.

1.2 Symbolit

	Lue käyttöohjeet huolellisesti ja varmista, että ymmärrät ohjeet ennen tuotteen käyttöä. Säilytä ohjeet myöhempiä käyttöä varten.
	Tämä tuote on sovellettavien EU-direktiivien ja asetusten mukainen.
	Käytöstä poistettu tuote on kierrätettävä voimassa olevien säännösten mukaisesti.

2 Turvallisuus

2.1 Turvallisuuden määritelmät

! **Varoitus!** Ohjeiden noudattamatta jättäminen aiheuttaa kuoleman tai henkilövahingon vaaran.

! **Varo!** Ohjeiden noudattamatta jättäminen aiheuttaa tuotteen, muiden materiaalien tai viereisten alueiden vahingoittumisen vaaran.

Huom! Tarpeellista tietoa tiettyssä tilanteessa.

2.2 Käytön turvallisuusohjeet

! **Varoitus!** Ohjeiden noudattamatta jättäminen aiheuttaa kuoleman tai henkilövahingon vaaran.

- Käytä ainoastaan ulkona.
- Lue ohjeet ennen laitteen käyttöä.
- VARO: osat voivat olla erittäin kuumia. Pidä lapset etäällä.
- Älä siirrä tuotetta käytön aikana.
- Katkaise kaasun tulo kaasupullosta käytön jälkeen.
- Laite on pidettävä käytön aikana erillään syttyivistä materiaaleista.
- Älä tee muutoksia laitteeseen.
- Sulje kaasupullon venttiili välittömästi, jos kaasua vuotaa tai haistat kaasun hajun.
- Käytä suojaesineitä tuotetta käyttäessäsi.
- Älä avaa sinetöityjä osia.

- Älä tuki tuotteen tuuletusaukkoja.
- Tarkasta kaikki letkut vuosittain. Vaihda joustava kaasuletku paikallisten määräysten mukaisesti tai jos siinä on kulumia.
- Anna valtuutettuun huoltokeskuksen tarkastaa tuote kerran vuodessa. Älä korjaa tuotetta itse.
- Käytä tuotetta vain hyvin tuuletetussa tilassa.
- Älä anna lasten tai sellaisten henkilöiden, jotka eivät tunne tuotetta, käyttää sitä.
- Älä käytä tuotetta, jos se on vaurioitunut.
- Älä käytä tuotetta lämmittimenä.
- Tuotetta saa käyttää vain sille tarkoitettuun tarkoitukseen.
- Älä aseta kaasupulloa tuotteen lähelle.
- Kaasupullo on säilytettävä paikallisten määräysten mukaisesti.
- Käytä vain tuotteen erittelyjen mukaista propaania tai butaania.
- Aseta tuote vakaalle alustalle vähintään 3 metrin etäisyydelle syttyivistä materiaaleista tai kasvillisuudesta.
- Älä irrota kaasuletkuja, kun tuote on käytössä.
- Älä jätä tuotetta valvomatta kun se on päällä.
- Älä nojaa tuotteen päälle, kun sytytät sitä.
- Älä käytä muovista tai lasista valmistettuja välineitä tuotteen kanssa.
- Älä kuumenna avaamattomia astioita tuotteessa.
- Anna tuotteen jäähtyä ennen säilytystä.
- Puhdista rasvakaukalo ennen jokaista käyttökertaa.
- Puhdista tuote säännöllisesti.

3 Kokoanpano

3.1 Valmistelut ennen kokoonpanoa

- 1 Poista kaikki pakkaukset ja tarrat.

! **Varoitus!** Palovaara. Pakkaukset ja tarrat ovat syttyviä. Varmista, että kaikki pakkaukset on poistettu ennen tuotteen käyttöä.

- 2 Nosta tuote pakkauksesta.

! **Varo!** Kun tuotetta nostetaan laatikosta, yhden henkilön on nostettava tuotetta kummaltakin lyhyeltä sivulta. (Kuva 1)

3.2 Tuotteen kokoaminen

- (Kuva 2-16)

4 Käyttö

4.1 Ennen tuotteen ensimmäistä käyttökertaa tehtävät toimet

- Liitä kaasupullo (ei sisälly toimitukseen) tuotteeseen.

4.2 Tuotteen käyttäminen

4.2.1 Kaasupullon liittäminen

! **Varoitus!** Älä liitä kaasupulloja lämmönlähteiden tai avotulen lähelle.

! **Varoitus!** Älä tupakoi, kun liität tai vaihdat kaasupulloja.

! **Varo!** Jos säilytät tuotetta ulkona, pidä säätimet suojassa sateelta.

- 1 Varmista, että kaasupullo on sovellettavien kansallisten määräysten ja teknisten tietojen eritelmien mukainen.
- 2 Aseta tuote vakaalle ja tasaiselle alustalle ja varmista, että tuote on viileä.
- 3 Kytke sopiva kaasusäädin (ei sisälly toimitukseen) kaasupullon venttiin (ei sisälly toimitukseen) ja kiristä se kokonaan avaimella.

! **Varoitus!** Säätimen on oltava standardin EN 16129 ja sovellettavien kansallisten säännösten mukainen.

- 4 Aseta kaasupullo tuotteen oikealle puolelle, kauas lämmöstä ja kuumista pinnoista.
- 5 Liitä letku kaasupullon säätimeen.

Huom! Letkun halkaisijan on oltava 8-10 mm, ja sen pituus saa olla enintään 1,5 m.

- 6 Liitä letku tuotteeseen. Varmista, että letku ei ole väännyt tai puristunut, kun liität sen.
- 7 Liitä letku sivupolttimen venttiin ja sivupolttimen säätönuppiin.
- 8 Tutki kaikki letkut ja liitännät vaurioiden ja vuotojen varalta ennen tuotteen käyttöä. Vaihda vaurioituneet tai vialliset letkut.

⚠ Varoitus! Sulje kaasupullon kaasuventtiili välittömästi, jos ilmenee kaasuvuoto.

⚠ Varoitus! Älä käytä liekkiä vuotojen tarkistamiseen.

4.2.2 Polttimien sytyttäminen

⚠ Varoitus! Pidä aina BC-tyyppinen sammutin valmiina, kun käytät tuotetta. Älä käytä vettä tulipalojen sammuttamiseen.

⚠ Varoitus! Jos syttyy rasvapalo, käännä kaikki säätönupit OFF-asentoon, sulje kaasupullon kaasuventtiili kokonaan ja sulje kansi. Rasvapalo ei sammu, jos vain suljet kannen.

⚠ Varoitus! Älä nojaa tuotteen päälle, kun sytytät sitä.

⚠ Huom! Kannen on oltava auki, kun sytytät tuotteen.

1 Varmista, että kaikki säätönupit ovat OFF-asennossa.

2 Avaa kaasupullon kaasuventtiili.

3 Pidä säätönuppia painettuna 3–5 sekuntia ja käännä sitten vastapäivään, kunnes kuulet naksahduksen. Poltin sytty.

⚠ Varoitus! Jos poltin ei syty, sulje kaasu ja odota 5 minuuttia ennen kuin toistat tämän vaiheen. Kaasuräjähdytsaara.

4 Pidä säätönuppia painettuna vielä 2 sekuntia, jotta kaasu täyttää polttimen putken.

5 Kierrä säätönuppi halutun lämpötilan kohdalle.

6 Kypsennä ruoka.

7 Kun olet valmis, käännä säätönuppi OFF-asentoon ja sulje kaasupullon venttiili.

5 Huolto

5.1 Tuotteen puhdistaminen

- Puhdista tuote säännöllisesti rasvapalojen ehkäisemiseksi.
- Käännä säätönupit asentoon "HIGH", jotta ruokajätteet palavat pois.

5.2 Tuotteen huolto

⚠ Varoitus! Anna tuotteen jäähtyä ennen huoltoa.

- Anna valtuutetun huoltokeskuksen tarkastaa tuote kerran vuodessa.
- Tarkasta kaikki letkut vähintään kerran vuodessa ja aina kun vaihdat kaasupullon.

⚠ Varoitus! Vaihda vaurioituneet letkut aina uusiin samanlaatuisiin ja -pituisiin letkuihin.

- Vaihda kaikki letkut 2 vuoden välein. Noudata letkujen vaihtoa koskevia kansallisia määräyksiä.

5.3 Tuotteen puhdistaminen

⚠ Huom! Puhdista tuote jokaisen käyttökerran jälkeen ja säädä puhdistusaiheyttä tarvittaessa rasvapalojen ehkäisemiseksi.

⚠ Huom! Älä käytä teräviä esineitä tai hankaavia puhdistusaineita tuotteen puhdistamiseen.

Huom.! Kun olet puhdistanut tuotteen, anna sen kuivua kokonaan. Varmista, että tuote on jäähtynyt ennen suojuksen asentamista.

Tuotteen osa	Ylläpitotoimet
Tuotteen ulko- ja sisäosat.	Puhdista kaikki ruostumattomasta teräksestä valmistetut pinnat saippualla ja vedellä jokaisen käytön jälkeen. Poista rasvajäämät grillin sisäpuolelta esimerkiksi paperipyyhkeillä ja puulastalla.
Keitinritilät ja lämmitysteline.	! Houm! Älä käytä teräsharjoja ritilöiden puhdistamiseen. On suositeltavaa puhdistaa ritilät jokaisen grillauskerran jälkeen. Käytä grilliharjaa, jossa on messinkiharjakset.
	Voit irrottaa ritilät ja pestä ne vedellä ja saippualla.
	Kun olet puhdistanut ritilät, levitä ritilöille pieni määrä kasviöljyä korroosion estämiseksi.
Rasvapelti.	Puhdista rasvapelti paperipyyhkeillä jokaisen käytön jälkeen.
	Irrota rasvapelti ja puhdista se vedellä ja saippualla.
	Jos rasvapellin alla on toinen säiliö, puhdista se.
Polttimet.	Puhdista polttimet pehmeällä harjalla tai paineilmalla.
	Puhdista tukkeutuneet reiät putkiharjalla tai teräslangalla. Katso lisätietoja kohdasta "5.4 Polttimien puhdistaminen" sivulla 55.
	Jos haluat vaihtaa vaurioituneet polttimet, käänny valtuutetun huoltokeskuksen puoleen.
Kaasuliitännät, putket ja säädin	Tutki kaasujärjestelmä ja varmista, ettei siinä ole vuotoja. Oikea menettely on esitetty kohdassa "5.9 Tuotteen maalaaminen" sivulla 56.

5.4 Polttimien puhdistaminen

! **Varoitus!** Pidä polttimet puhtaina kaasuvuotojen ja tulipalon estämiseksi.

Kuva 17

Raikas ilma tulee venturisuuttimeen (A) kaasuvirran (B) ansiosta ja ohjataan polttimelle, jossa palaminen tapahtuu.

Hyönteiset ja hämähäkit voivat rakentaa pesiä polttimeen tai venturiputkeen (C). Tukokset heikentävät suorituskykyä, jolloin esimerkiksi voi olla pieni tai poltin ei syty. Jos kaasua vuotaa eteen, se voi aiheuttaa tulipalon polttimessa (D). Kaasun haju voi johtua siitä, että kaasu ei pääse polttimeen.

5.5 Pää- ja sivupolttimien irrottaminen

- 1 Nosta ritilät. (Kuva 18)
- 2 Irrota polttimen suojukset. (Kuva 19)
- 3 Löysää ruuveja vetääksesi polttimen putket ulos. (Kuva 20)
- 4 Irrota sivupolttimen ritilä ja löysää ruuvit sivupolttimen nostamiseksi. (Kuva 21)

5.6 Tukkeutuneen polttimen tai venturiputken puhdistaminen

! **Houm!** Vaihda vaurioitunut poltin välittömästi.

! **Houm!** Älä käytä teräsharjaa tuotteen puhdistamiseen, sillä se voi aiheuttaa korroosiota.

Kuva 22

- 1 Käytä taskulamppua (A) nähdäksesi, onko tukos olemassa.
- 2 Puhkaise suutin ohuella neulalla (B) tai muulla sopivalla esineellä tukoksen poistamiseksi.
- 3 Tee uusi tarkistus varmistaaksesi, että tukos on poistettu.
- 4 Tutki, ovatko polttimen liittännät tukossa.
- 5 Puhdista liittännät messinkiharjaksella harjalla (C).
- 6 Aseta poltin, polttimen kansi, polttimen suojukset ja ritilät takaisin paikoilleen

5.6.1 Polttimen asentaminen uudelleen

! **Varoitus!** Jos polttimen asennus on epätydyttävä, käänny valtuutetun huoltoliikkeen puoleen.

- 1 Aseta poltin oikeaan asentoon. Varmista, että se on keskitetty ja että poltinputket ovat linjassa venttiilin ulostulojen kanssa.
- 2 Kiinnitä poltin ruuveilla.

Houm! Jos ruuvit eivät kiinnity helposti, poltinta ei ole asetettu oikein.

- 3 Tee vuototesti. Katso "[5.8 Vuototestin tekeminen](#)" sivulla 56.

5.7 Tuotteen suojauskäsittely

Käsittele tuote valmistusjäämien poistamiseksi ja ruostumisen estämiseksi.

Houm! Varmista, että tuote on puhdas ennen jokaista käyttökertaa.

Houm! Voit käsitellä valurautaiset ja emaliset ritilät samalla tavalla.

- 1 Levitä sisäpinnoille pieni määrä kuumuutta kestävää öljyä, esimerkiksi rypsiöljyä tai auringonkukkaöljyä.
- 2 Käynnistä 1 poltin ja aseta liekki matalalle.
- 3 Käynnistä toinen poltin.
- 4 Aseta polttimet korkeimmalle liekille 8-10 minuutin kuluttua.
- 5 Käytä grilliä noin 25 minuuttia vähintään 200 °C:n lämpötilassa. Älä kypsennä ruokaa tämän prosessin aikana, koska valmistusjäämät saastuttavat sitä.
- 6 Sammuta kaikki polttimet. Anna grilliin jäähtyä.
- 7 Poista jäämät.

5.8 Vuototestin tekeminen

! **Varoitus!** Älä käytä liekkejä vuotojen tarkistamiseen.

! **Varoitus!** Tee vuototesti ennen ensimmäistä käyttöker-
taa, kaasukomponenttien vaihdon jälkeen ja pitkäaikaisen
varastoinnin jälkeen.

! **Varoitus!** Jos havaitset vuodon, jota et pysty korjaa-
maan, käänny valtuutetun huoltoliikkeen puoleen. Älä korjaa
tuotetta itse.

- Tarkista kaikki tuotteeseen liitetyt letkut.
 - Varmista, että kaasusäätimen liitäntä kaasupulloon on täysin kiristetty.
- 1 Sammuta kaikki polttimet. Varmista, että säätönappi on OFF-asennossa.
 - 2 Valmistele vuodonilmaisuliuos. Lisää 3 osaa vettä ja 1 osa saippuaa astiaan ja sekoita.
 - 3 Avaa kaasuventtiili.
 - 4 Levitä liuosta letkulle ja kaikkiin liitäntöihin. Tämä sisältää sivupolttimen liitännät, letkuliitännät ja säätimen liitännät.
 - 5 Tarkkaile liitäntöjä.

Houm! Kuplat viittaavat vuotoon. (Kuva 23)

- 6 Jos kuplia näkyy:
 - Pysäytä kaasun syöttö välittömästi.
 - Älä käytä tuotetta.
 - Kiristä liitos tai vaihda viallinen osa.
- 7 Tarkista vuodot uudelleen ennen käyttöä.

5.9 Tuotteen maalaaminen

- Jos tuotteen maalipinta on kulunut, levitä uusi maali.

Houm! Maalaa vain ulkopinnat. Älä maalaa ruostumatto-
masta teräksestä valmistettuja pintoja.

5.9.1 Valmistelu

- Puhdista tuote kuumalla vedellä. Käytä sientä tai grilliharjaa.
- Älä käytä puhdistusaineita. Jäämät voivat vahingoittaa maalipintaa.
- Hio tai harjaa pinnat hiekkapaperilla tai lankaharjalla ruosteen ja muiden roskien poistamiseksi.
- Anna tuotteen kuivua kokonaan.

5.9.2 Maalaaminen

! Houm! Käytä kuumuutta kestäväää maalia (jopa 800 °C).

Houm! Varmista, että pinnat ovat puhtaita, kuivia, rasvattomia ja pölyttömiä.

Houm.! Peitä kaikki osat, joita et maalaa, esimerkiksi lämpömittari.

- Käytä spraymaalia, sivellintä tai telaa.

Houm! Spraymaalilla saadaan tasaisempi pinta.

- 1 Noudata oikeaa ruiskutussuuntaa, kun käytät spraymaalia. Peitä viereiset osat ennen ruiskutusta.
- 2 Lue ja noudata maalin valmistajan ohjeita ja turvallisuustietoja.
- 3 Levitä 3–5 maalikerrosta.

Houm! Anna jokaisen kerroksen kuivua täysin ennen seuraavan kerroksen levittämistä.

6 Kuljettaminen

! Varoitus! Nosta tuote sille tarkoitetuista kahvoista. (Kuva 24)

4

7 Varastointi

! Varoitus! Anna tuotteen jäähtyä ennen varastointia.

- Irrota kaasupullo ennen tuotteen varastointia.
- Älä säilytä kaasupulloa sisätiloissa.
- Varmista, että tuotteen ja kaasupullon varastointi on kansallisten määräysten mukaista.
- Aseta suojus tuotteen päälle.
- Peitä polttimet alumiinifoliolla, jotta hyönteiset ja roskat eivät pääse polttimien sisään.

8 Hävittäminen

8.1 Tuotteen hävittäminen

- Varmista, että noudatat paikallisia määräyksiä, kun hävität tuotteen. Älä hävitä polttamalla.

9 Tekniset tiedot

Tekniset tiedot	Arvo
Kaasu ja syöttöpaine	Butaani/propaani 30 mbar (Puola 37 mbar)
Tuoteluokka	I3B/P(30) (Puola I3B/P(37))
Suuttimen koko, pääpoltin	Ø0,85 mm
Suuttimen koko, sivupoltin	Ø0,85 mm
Pääpolttimien lukumäärä	3
Sivupolttimien lukumäärä	1
Pääpoltin	9,0 kW (Puola 10,2 kW)
Sivupoltin	3,0 kW (Puola 3,4 kW)
Nimellislämmitysteho	12 kW / 873 g/h (Puola 13,6 kW / 989 g/h)
Valaistus	Integroitu
Grillausala	50 x 41,5 cm
Lämpimänäpito	49 x 10,5 cm
Grillauskorkeus	84 cm
Työkalkukoukkujen lukumäärä	8
Kaasupullon maksimikorkeus	590 mm
Kaasupullon suurin halkaisija	310 mm
Kaasupullon enimmäispitoisuus	10 kg
Pannun maksimikoko, sivupoltin	Ø22 cm
Pannun minimikoko, sivupoltin	Ø16 cm
Paino	25 kg
Mitat	121 x 110 x 53,5 cm

10 Vianmääritys

Ongelma	Mahdollinen syy	Toiminto
Kaasuvuoto letkusta.	Vaurioitunut letku.	Sulje kaasun syöttö ja vaihda letku.
Kaasuvuoto kaasupullosta tai kaasupullon venttiilistä.	Mekaaninen vika tai vaurioituneet osat.	Sulje kaasupullon venttiili. Vaihda kaasupullo.
Polttimet eivät syty.	Kaasupullo on tyhjä.	Vaihda kaasupullo.
	Viallinen säädin.	Vaihda säädin.
	Poltin, letkut tai suuttimet ovat tukossa.	Puhdista osat.
Pieni liekki tai leimahdus (tuli polttimen putkessa ja sihisevä ääni).	Poltin, letkut tai suuttimet ovat tukossa.	Puhdista osat.
	Navakka tuuli.	Laita tuote tuulelta suojattuun paikkaan.
Säätönappi ei käänny helposti.	Viallinen kaasuventtiili.	Vaihda venttiili.



EU DECLARATION OF CONFORMITY / EU FÖRSÄKRAN OM ÖVERENSSTÄMMELSE / EU SAMSVARSERKLÄRING /
EU-OVERENSSTEMMELSESERKLÄRING / DEKLARACJA ZGODNOŚCI UE / EU KONFORMITÄTSERKLÄRUNG /
EU VAATIMUSTENMUKAISUUSVAKUUTUS / DÉCLARATION UE DE CONFORMITÉ / EU CONFORMITEITSVERKLARING

Item number / Artikelnummer / Artikelnummer / Varenummer / Numer artykułu / Artikelnummer /
Tuotenumero / Numéro de référence / Artikelnummer

027549

Model no.: G310E



Jula AB, Box 363, SE-532 24 SKARA, SWEDEN

This declaration of conformity is issued under the sole responsibility of the manufacturer./ Denna försäkran om överensstämmelse utfärdas på tillverkarens eget ansvar./ Denne samsvarserklæring er utstedt under ansvaret til produsenten./ Denne overensstemmelseserklæring er utstedt under produsentens eneansvar./ Niniejsza deklaracja zgodności wydana zostaje na wyłączną odpowiedzialność producenta./ Diese Konformitätserklärung wird unter der alleinigen Verantwortung des Herstellers ausgestellt./ Tämä vaatimustenmukaisuusvakuutus on annettu valmistajan yksinomaisella vastuulla./ La présente déclaration de conformité est émise sous la seule responsabilité du fabriquant./ Deze conformiteitsverklaring wordt afgegeven onder de uitsluitende verantwoordelijkheid van de fabrikant.

**GAS BARBECUE GRILL / GASOLGRILL / GASSGRILL / GASGRILL / GRILL GAZOWY
GASGRILL / KAASUGRILLI / BARBECUE AU GAZ / GASGRILL**

I3B/P(30), I3+(28-38/37), I3B/P(37)

3+1 Burner

Conforms to the following directives, regulations and standards./ Överensstämmer med följande direktiv, förordningar och standarder./ Er i samsvar med følgende direktiver, forordning og standarder./ Overholder følgende direktiver, forordninger og standarder./ Są zgodne z następującymi dyrektywami, regulacja i normami./ Entspricht den folgenden Richtlinien, Vorschriften und Normen./ Seuraavien direktiivien, asetusten ja standardien mukainen./ Conforme aux directives, règlements et normes suivants./ Voldoet aan de volgende richtlijnen, voorschriften en normen.

Directive/Regulation	Harmonised standard
GAR (EU) 2016/426, Annex III, 1	EN 498:2012, EN 484:2019

Name and address of the notified body involved:

Navn och adress hos involverat kontrollorgan:

Navn og adresse til det aktuelle meldte organet:

Navn og adresse på bemyndiget organ:

Nazwa i adres organu kontrolnego:

Name und Anschrift der beteiligten benannten Stelle:

Ilmotetun laitoksen nimi ja osoite:

Nom et adresse de l'organisme notifié

Naam en adres van de betrokken aangemelde instantie:

DBI Certification A/S

Jernholmen 12, DK-2650 Hvidovre

NB2531

2531-GAR-CGC10640 (exp. date 2029-10-18)

Module B: Type-examination – Production type

This product was CE marked in year./ Produkten CE-märktes år./ Dette produkt ble CE-merket dette året./ Produktet blev CE-mærket i år./ Wyrób oznakowany znakiem CE w roku./ Dieses Produkt erhielt die CE-Kennzeichnung im Jahr./ Tämä tuote on CE-merkitty vuonna./ Ce produit a reçu le marquage CE en./ Dit product werd CE-gemarkeerd in het jaar: -23

Signed for and on behalf of:

Skara 2023-12-13

Mattias Lif

BUSINESS AREA MANAGER (Signatory for Jula and authorised to compile the technical documentation./ Undertecknat för Jula samt behörig att sammanställa den tekniska dokumentationen./ Signert for Jula og kvalifisert til å sammenfatte den tekniske dokumentasjonen./ Underskrevet på vegne af Jula og bemyndiget til udarbejdelse af den tekniske dokumentation./ Podpisano w imieniu Jula oraz osoby upoważnionej do sporządzenia dokumentacji technicznej./ Unterzeichnet im von Jula und befugt, die technische Dokumentation zusammenzustellen./ Allekirjoittanut Julan puolesta ja valtuutettu kokoaamaan tekniset asiakirjat./ Signé au nom de Jula et habilité. Nomen à établir la documentation technique./ Ondertekend namens Jula en gemachtigde voor de samenstelling van de technische documentatie



www.jula.com