

DEWALT®

DXGNI20E

Generaattorin omistajan käsikirja

Generator Owner's Manual

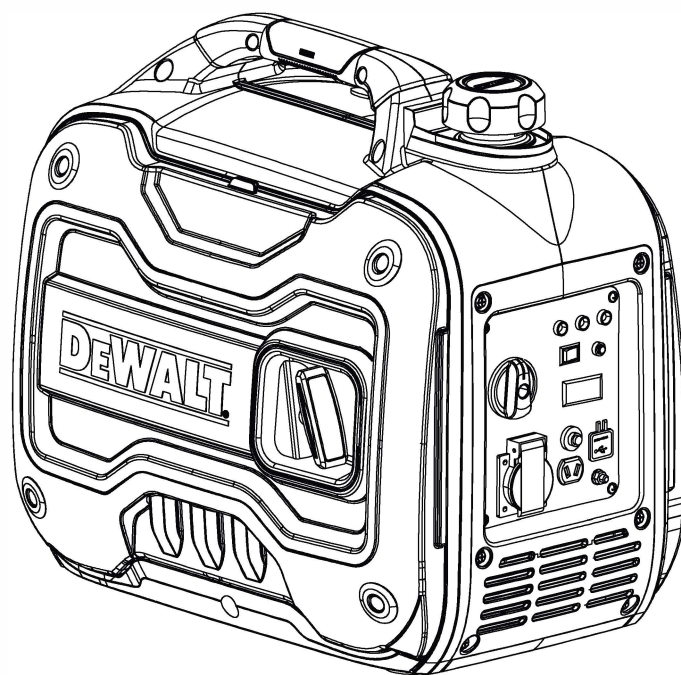

FI

SAFETY / SICHERHEIT / SÄKERHET / SIKKERHET / TURVALLISUUS BEZPIECZESTWO / SIKKERHED



- EN Perform a visual inspection of the external and internal components.
- DE Führen Sie eine Sichtprüfung der externen und internen Komponenten durch.
- SV Utför en visuell kontroll av externa och interna komponenter.
- NO Utfør en visuell inspeksjon av de eksterne og interne komponentene.
- FI Suorita ulkoisten ja sisäisten osien silmämääräinen tarkastus.
- PL Przeprowadzić wzrokową kontrolę podzespołów zewnętrznych i wewnętrznych.
- DK Udfør en visuel inspektion af de ydre og indre komponenter.



- EN The temperature range for the use of this equipment is between +5°C and +40°C
- DE Der Temperaturbereich für die Verwendung dieses Geräts liegt zwischen +5°C und +40°C
- SV **Temperaturområdet för användning av denna utrustning är mellan +5oC och +40oC.**
- NO **Temperaturområdet for bruk av dette utstyret er mellom + 5oC og + 40oC.**
- FI Tämän laitteen käyttölämpötila-alue on +5oC ja +40oC välillä.
- PL Zakres temperatur stosowania tego urządzenia wynosi od +5oC do +40oC. poluzować.
- DK **Temperaturområdet for brug af dette udstyr er mellem +5°C og +40°C.**



- EN All items must be cleaned regularly.
- DE Alle Gegenstände müssen regelmäßig gereinigt werden.
- SV **Alla föremål ska rengöras regelbundet. +40oC.**
- FI Kaikki osat on puhdistettava säännöllisesti.
- NO **Alle gjenstander skal rengjøres regelmessig.**
- PL Wszystkie elementy należy regularnie czyścić. poluzować.
- DK Alle varer skal rengøres regelmæssigt.



- EN The air filter must be cleaned regularly
- DE Der Luftfilter muss regelmäßig gereinigt werden
- SV **Luftfiltret ska rengöras regelbundet.**
- FI Ilmansuodatin on puhdistettava säännöllisesti.
- NO **Luftfilteret må rengjøres regelmessig.**
- PL Filtr powietrza należy regularnie czyścić.
- DK **Luftfilteret skal rengøres regelmæssigt.**

SAFETY / SICHERHEIT / SÄKERHET / SIKKERHET / TURVALLISUUS BEZPIECZESTWO / SIKKERHED



- EN HYYTY \Uit gases contain carbon monoxide. This gas is colorless and odorless and is very dangerous. NEVER USE THE EQUIPMENT IN A LOCATION CLOSED OR WITH POOR VENTILATION.
- DE Die Abgase enthalten Kohlenmonoxid. Dieses Gas ist farblos und geruchlos und sehr gefährlich. VERWENDEN SIE DAS GERÄT NIEMALS AN EINEM GESCHLOSSENEN STANDORT ODER MIT SCHLECHTER BELÜFTUNG.
- SV Avgaserna innehåller kolmonoxid. Denna gas är luktfri och färglös och mycket farlig. ANVÄND ALDRIG UTRUSTNINGEN PÅ EN SLUTEN ELLER DALIGT VENTILERAD PLATS.
- FI Pakokaasut sisältävät hiilimonoksidia. Tämä kaasu on väritöntä ja hajuton ja erittäin vaarallista. ÄLÄ KOSKAAN KÄYTTÄ LAIETETTA SULJETUSSA TAI HUONOSTI TUULETETUSSA TILASSA.
- NC Avgassene inneholder karbonmonoksid. Denne gassen er fargelos og luktfri og er veldig farlig. BRUK ALDRI LAGET OG ET STED STENGT ELLER MED EN DARLIG VENTILASJON.
- PL Gazy spalinowe zawierają tlenek węgla. Ten gaz jest bezwonny i przezroczysty i bardzo niebezpieczny. NIE WOLNO UŻYWAĆ URZĄDZENIA W ZAMKNIĘTYM LUB SŁABO WENTYLOWANYM MIEJSCU.
- DK Udstodningsgasserne indeholder carbonmonoxid. Denne gas er favelos og farvelos og er meget farlig. BRUG ALDRIG UDSTYRET PÅ ET STED, DER ER LUKKET ELLER MED DARLIG VENTILATION.



- EN The repair of the generator must be carried out by qualified and authorized personnel for this purpose.
- DE Die Reparatur des Generators muss zu diesem Zweck von qualifiziertem und autorisiertem Personal durchgeführt werden.
- SV Reparation av generatorm måste utföras av kvalificerad och auktoriserad personal för detta ändamål.
- FI Generaattorin korjaukset on annettava valtuutetun ja pätevän henkilöstön tehtäväksi.
- NO Reparasjonen av generatoren må utføres av kvalifisert og autorisert personell til dette formålet
- PL W tym celu naprawy generatora muszą być wykonywane przez wykwalifikowany i upoważniony personel
- DK Reparationen af generatoren skal udføres af kvalificeret og autoriseret personale til dette formål.



- EN Store the generator in an area with good ventilation
- DE Lagern Sie den Generator an einem Ort mit guter Belüftung.
- SV Förvara generatorm i ett område med god ventilation för detta ändamål.
- FI Säilytä generaattori tätä tarkoitusta varten tilassa, jossa on hyvä ilmanvaihto.
- NO Oppbevar generatoren i et område med god ventilasjon for dette formålet dette formålet
- PL W tym celu należy przechowywać generator w miejscu o dobrej wentylacji
- DK Opbevar generatoren i et område med god ventilation.

SAFETY / SICHERHEIT / SÄKERHET / SIKKERHET / TURVALLISUUS BEZPIECZESTWO / SIKKERHED



- EN** The guarantee is automatically canceled if you do not follow the described start and stop process.
- DE** Die Garantie erlischt automatisch, wenn Sie den beschriebenen Start- und Stoppvorgang nicht befolgen
- SV** Garantin upphör automatiskt att gälla om du inte följer den beskrivna start- och stopprocessen.
- FI** Takuu raukeaa automaattisesti, jos kuvattua käynnistys- ja pysäytysmenettelyä ei noudateta.
- NO** Garantien blir automatisk ugyldig hvis du ikke følger den beskrevne start- og stopprocessen.
- PL** Gwarancja jest automatycznie unieważniona, jeśli użytkownik nie zastosuje się do opisanego procesu rozpoczęcia i zakończenia.
- DK** Garantien annulleres automatisk, hvis du ikke følger den beskrevne start- og stopproces.



- EN** Failure to follow the described process may damage the equipment. For this purpose.
- DE** Die Nicht beachtung des beschriebenen Vorgangs kann das Gerät beschädigen.
- SV** Underlåtenhet att respektera den beskrivna processen kan skada utrustningen. för detta ändamål
- FI** Jos kuvattua prosessia ei noudateta, laite voi vahingoittua.
- NO** Unnlatelse av å respektere den beskrevne prosessen kan skade utstyret for dette formålet
- PL** Nieprzestrzeżenie opisanego procesu może uszkodzić urządzenie
- DK** Undladelse af at følge den beskrevne proces kan beskadige udstyret



- EN** Check the screws and nuts that due to the vibration of the equipment could loosen.
- DE** Überprüfen Sie die Schrauben und Muttern, die sich aufgrund der Vibration des Geräts lösen könnten.
- SV** Kontrollera de skruvar och muttrar som kan lossna på grund av vibrationer i utrustningen.
- FI** Tarkista mutterit ja pultit, jotka voivat löystyä laitteen värinästä johtuen.
- NO** Kontroller skruene og muttere som på grunn av vibrasjonen i utstyret kan løsne.
- PL** Sprawdzić śruby i nakrętki, które ze względu na wibracje sprzętu mogą się poluzować.
- DK** Kontroller de skruer og møtrikker, der kan løsne sig på grund af vibrationer fra udstyret.

SAFETY / SICHERHEIT / SÄKERHET / SIKKERHET / TURVALLISUUS BEZPIECZESTWO / SIKKERHED



- EN **Good quality oil and fuel are imperatives for using the equipment.**
- DE Für die Verwendung der Geräte sind Öl und Kraftstoff von guter Qualität unerlässlich.
- SV **Olja och bränsle av god kvalitet är absolut nödvändiga för användning av utrustningen.**
- FI Laitteiden käyttö edellyttää hyvälaatuista öljyä ja polttoainetta.
- NO **Olje og drivstoff av god kvalitet er imperativer for bruk av utstyret.**
- PL Olej i paliwo dobrej jakości są niezbędne do użytkowania sprzętu.
- DK Olie og brændstof af god kvalitet er en forudsætning for at bruge udstyret.



- EN **Long-term storage should be done in a dry place. Frost can damage the equipment. Thoroughly dry equipment before storage and store in a dry, not cold place.**
- DE Die Langzeitlagerung sollte an einem trockenen Ort erfolgen. Frost kann die Ausrüstung beschädigen. Trocknen Sie die Geräte vor der Lagerung gründlich und lagern Sie an einem trockenen und nicht kalten Ort.
- SV **Långtidsförvaring måste göras på en torr plats. Frost kan skada utrustningen. Torka utrustningen helt innan den förvaras och förvara den på en torr och inte kall plats.**
- FI Pitkäaikainen varastointi on tehtävä kuivassa paikassa. Pakkanen voi vahingoittaa laitteita. Kuivaa laite kokonaan ennen varastointia ja säilytä sitä kuivassa ja kylmässä paikassa.
- NO **Langtidslagring bør gjøres på et tørt sted. Frosts kan skade utstyret. Tørk utstyret helt før lagring og oppbevar det på et tørt og ikke kaldt sted.**
- PL Przechowywanie długoterminowe musi odbywać się w suchym miejscu. Szron może uszkodzić urządzenie. Przed przechowywaniem całkowicie wysusz urządzenie i przechowuj je w suchym, a nie chłodnym miejscu.
- DK Langtidsopbevaring bør ske på et tørt sted. Frost kan beskadige udstyret. Tør udstyret grundigt inden opbevaring, og opbevar det på et tørt, ikke koldt sted.



- EN **Make sure all filters are cleaned regularly**
- DE Stellen Sie sicher, dass alle Filter gereinigt sind regelmässig.
- SV **Se till att alla filter rengörs regelbundet.**
- FI Varmista, että kaikki suodattimet puhdistetaan säännöllisesti.
- NO **Forsikre deg om at alle filtre rengjøres regelmessig.**
- PL Upewnij się, że wszystkie filtry są regularnie czyszczone.
- DK Sørg for, at alle filtre rengøres regelmæssigt.

SAFETY / SICHERHEIT / SÄKERHET / SIKKERHET / TURVALLISUUS BEZPIECZESTWO / SIKKERHED

EN The exhaust temperature is high during use of the equipment and remains warm even after the generator is turned off. Be careful not to touch the hot exhaust and wait for the equipment to cool down before moving it.

DE Die Abgestemperatur ist während des Betriebs des Geräts hoch und bleibt auch nach dem Ausschalten des Generators warm. Achten Sie darauf, den heißen Auspuff nicht zu berühren, und warten Sie, bis sich das Gerät abgekühlt hat, bevor Sie es bewegen.

SV Avgastemperaturen är hög vid användning av trustningen och hålls varm även efter att generatören stängts av. Var försiktig så att du inte rör vid det heta avgasröret och vänta tills det har svalnat.



FI Pakokaasun lämpötila on korkea käytön aikana ja pysyy kuumana myös generaattorin sammuttamisen jälkeen. Varo koskemasta kuumaan pakoputkeen ja odota, että laite jäähtyy, ennen kuin siirrät sitä.

NO Eksosstemperaturen er høy under bruk av utstyr og forblir varm selv etter at generatoren er slått av. Vær forsiktig så du ikke berører den varme eksosen og vent til utstyret blir avkjølt før du flytter det.

PL Temperatura spalin jest wysoka podczas pracy urządzenia i jest utrzymywana na wysokiej temperaturze nawet po wyłączeniu generatora. Należy uważać, aby nie dotknąć gorącego układu wydechowego i poczekać, aż urządzenie ostygnie przed jego przemieszczeniem.

DK Udstødningstemperaturen er høj under brug af udstyret og forliver varm, selv efter at generatoren er slukket. Pas på ikke at røre ved den varme udstødning og vent på, at udstyret er afkølet, før du flytter det.

EN Do not smoke and avoid flames and sparks when using the generator or when filling the tank. Do not store the generator near flammable material to avoid explosion hazard.

DE Rauchen Sie nicht und vermeiden Sie Flammen und Funken, wenn Sie den Generator verwenden oder den Tank füllen. Lagern Sie den Generator nicht in der Nähe von brennbarem Material, um Explosionsgefahr zu vermeiden.

SV Rök inte och undvik lågor och gnistor när generatören används eller när tanken fylls på. Förvara inte generatören i närheten av lättantändligt material för att undvika explosionsrisk.

FI Älä tupakoi ja vältä avotulta ja kipinöitä generaattoria käytettäessä tai säiliötä täytettäessä. Älä säilytä generaattoria syttyvien materiaalien lähellä räjähdysvaaran välttämiseksi.



NO Ikke røyk og unngå flammer og gnister under generatorbruk eller under tankfylling. Ikke oppbevar generatoren i nærheten av brennbart materiale for å unngå eksplosjonsfare. For dette formålet

PL Podczas pracy generatora lub napełniania zbiornika nie wolno palić tytoniu i unikać płomieni ani iskier. Nie przechowuj generatora w pobliżu materiałów łatwopalnych, aby uniknąć zagrożenia wybuchem. w tym celu

DK Ryg ikke, og undgå flammer og gnister, når du bruger generatoren eller fylder tanken. Opbevar ikke generatoren i nærheden af brændbart materiale for at undgå eksplosionsfare.

SAFETY / SICHERHEIT / SÄKERHET / SIKKERHET / TURVALLISUUS BEZPIECZESTWO / SIKKERHED



- EN** Never place the generator in an inclined or vertical position, to avoid fuel loss and equipment damage.
- DE** Stellen Sie den Generator niemals in einer geneigten oder vertikalen Position auf, um Kraftstoffverlust und Geräteschäden zu vermeiden.
- SV** Placera aldrig generatorm i ett lutande eller vertikalt läge för att förhindrabränsleförlust och skador på utrustningen.
- FI** Älä koskaan aseta generaattoria kaltevaan tai pystysuoraan asentoon polttoainevuodon ja laitevaurioiden välttämiseksi.
- NO** Plasser aldri generatoren i skrå eller vertikal stilling for å unngå drivstofftap og utstyrsskader.
- PL** Nigdy nie ustawiaj generatora w pozycji pochyłej lub pionowej, aby zapobiec utracie paliwa i uszkodzeniu sprzętu.
- DK** Placer aldrig generatoren i en skrå eller lodret position for at undgå tab af brændstof og beskadigelse af udstyret.



-
- EN** ALWAYS control the oil and fuel level, as well as its maintenance before each use.
 - DE** Kontrollieren Sie IMMER den Öl und Kraftstoffstand sowie die Wartung vor jedem Gebrauch.
 - SV** Den kontrollerar alltid olje- och bränslenivån samt dess underhåll före varje användning.
 - FI** Tarkista AINA öljyn ja polttoaineen taso ja huolto ennen jokaista käyttökertaa.
 - NO** Kontroller ALLTID nivået på olje og drivstoff, så vel som vedlikeholdet før hver bruk.
 - PL** Zawsze kontroluj poziom oleju i paliwa, a także jego konserwację przed każdym użyciem.
 - DK** Kontroller ALTID olie- og brændstofniveauet og vedligeholdelsen af det før hver brug.

ARVOSTAMME LIKETOIMINTAANNE

Kiitos ja onnittelut DeWALTin .valinnasta

Tämä käyttöopas on suunniteltu opastamaan sinua DeWALT-tuotteen oikeaan käyttöön ja toimintaan Tyytyväisyytesi tähän tuotteeseen ja sen turvalliseen käyttöön on meille. Siksi varaa aikaa koko käyttöohjeen lukemiseen lukemiseen ja erityisesti Turvallisuusohjeiden . Ne auttavat sinua välttämään mahdollisia vaaratilanteita, joita voi esiintyä tämän tuotteen .kanssa työskennellessäsi



ODOTUS:

*LUE JA YMMÄRRÄ KAIKKI SaFerx-ohjeet.
TÄSSÄ KÄSIKIRJASSA ENNEN KÄYTTÖÄ. VIKAANTUMINEN
cO "PLr wirn iNsrRucrioNs iNtä KÄYTTÖOHJEessa
VOI SYYTTÄÄ HENKILÖVAHINKOJA,
OMAISUUSVAHINKOJA JA/TAI TAKUUN .
VOIMASSAOLOAKAT-POWER ei .ole vastuussa mistään
vahingoista
VIRHEEN SYNTYMISEN JÄLKEEN VÄLTTÄMÄTTÖMÄSTI
KANNATTAA TAPAHTUA.*

x'FY *Lue tämä käyttöohje huolellisesti ennen generaattorin . käyttöäTämän käyttöohjeen tulee pysyä
tämän generaattorin kanssa, jos se myydään.*

SISÄLTÖ

ARVOSTAMME LIIKETOIMINTAANNE	2
TÄRKEITÄ TIETOJA KÄSIKIRJASTA	4
TÄRKEITÄ TURVALLISUUSOHJEITA	6
TUNNE GENERAATTORISI	12
GENERAATTORIN VALMISTELU	16
OPERATION	19
HUOLTO.....	22
KULJETUS JA VARASTOINTI.....	27
sPEciFicATioNs	29
PRALLEL-TOIMINTO-OHJEET	30

TÄRKEITÄ TIETOJA KÄSIKIRJAS

Tärkeät tiedot erotetaan toisistaan tässä käsikirjassa seuraavilla huomautuksilla.

Symbolin käyttö

Tämä käsikirja sisältää tärkeitä tietoja, jotka sinun on tiedettävä ja ymmärrettävä varmistaaksesi turvallisuutesi ja laitteiston moitteettoman toiminnan. Seuraavat symbolit auttavat sinua tunnistamaan nämä tiedot. Lue käsikirja ja kiinnitä huomiota näihin kohtiin.



VAROITUS OSOITTAÄ, ETTÄ JOS OHJEITA EI NOUDATETA., ERITTÄIN SUURIHENKILÖVAHINGON TAI KUOLEMAN MAHDOLLISUUS ON VARMA TAI

NOTICE

VAROITUS TARKOITTAÄ, ETTÄ TUOTTEET VOIVAT VAHINGOITTUA, JOS OHJEITA EI NOUDATETA OIKEIN.



LUE JA YMMÄRRÄ TÄMÄ KÄSIKIRJA KOKONAAN ENNEN KONEEN KÄYTTÄMISTÄ

TÄRKEITÄ TIETOJA KÄSIKIRJAS

POLTTOAINE ON ERITTÄIN HELPOSTI SYTTYVÄÄ JA MYRKYLLISTÄ.

- Sammuta moottori aina tankatessasi.
- Älä koskaan tankkaa polttoainetta tupakoidessasi tai avotulen läheisyydessä
- Varo, ettei polttoainetta pääse roiskumaan moottoriin tai äänenvaimentimeen tankatessasi.
- Jos nielet polttoainetta, hengität polttoainehöyryjä tai jos polttoainetta pääsee silmiisi, ota yhteys välittömästi lääkäriin. Jos polttoainetta pääsee iholle tai vaatteisiin, välittömästi pese saippualla ja vedellä ja vaihda vaatteet.
- Kun käytät tai kuljetat konetta, varmista, että se pysyy pystyssä. jos se kallistuu, kaasuttimesta tai polttoainesäiliöstä voi vuotaa polttoainetta

PAKOKAASUT OVAT MYRKYLLISIÄ

- Älä koskaan käytä tätä tuotetta suljetussa tilassa, sillä se voi aiheuttaa tajuttomuuden ja kuoleman lyhyessä ajassa. Käytä tätä tuotetta aina hyvin tuuletetulla ulkotilalla.

MOOTTORI JA ÄÄNENVAIMENNIN VOIVAT OLLA KUUMIA

- Kun käytät generaattoria, aseta se turvalliselle alueelle pois jalankulkijoiden tai lasten läheisyydestä
- Vältä syttyvien materiaalien sijoittamista poistoaukon lähelle käytön aikana
- Pidä generaattori vähintään 1 päässä rakennuksista tai muista laitteista, tai tuote voi ylikuumentua.
- Älä käytä tuotetta pölysuojan tai muiden sitä peittävien esineiden kanssa
- Kun peität generaattorin, varmista, että teet sen vasta, kun moottori ja äänenvaimennin ovat täysin jäähtyneet.
- Varmista, että kannat generaattoria vain sen kantokahvoista.
- Älä aseta mitään esteitä generaattorin päälle

SÄHKÖISKUN ESTÄMISEKSI

- Älä koskaan käytä tuotetta sateessa tai lumisateessa.
- Älä koskaan koske generaattoriin märillä käsillä, sillä muuten voi aiheutua sähköisku

TÄRKEITÄ TURVALLISUUSOHJEITA

OIKEA WARNING

Esimerkki paikka hiilimonoksidimyrkytyksen riskin vähentämiseksi

AINOASTAAN ulkona ja tuulen alapuolella, kaukana ikkunoista, ovista ja tuuletusaukoista.
Suuntaa pakokaasu pois päin käytössä olevista tiloista.

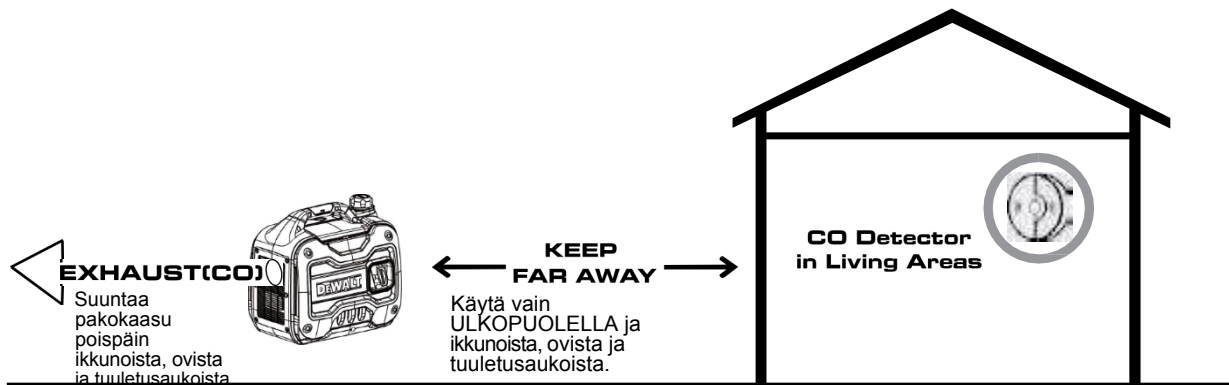

VIRHEELLINEN KÄYTTÖ WARNING

Älä käytä seuraavia paikkoja:

- Minkä tahansa oven, ikkunan tai tuuletusaukon lähellä Autotalli
- Kellari
- Ryömintätila
- Asuinalue
- Sisääntulotie
- e Kuisti
- Mudroom

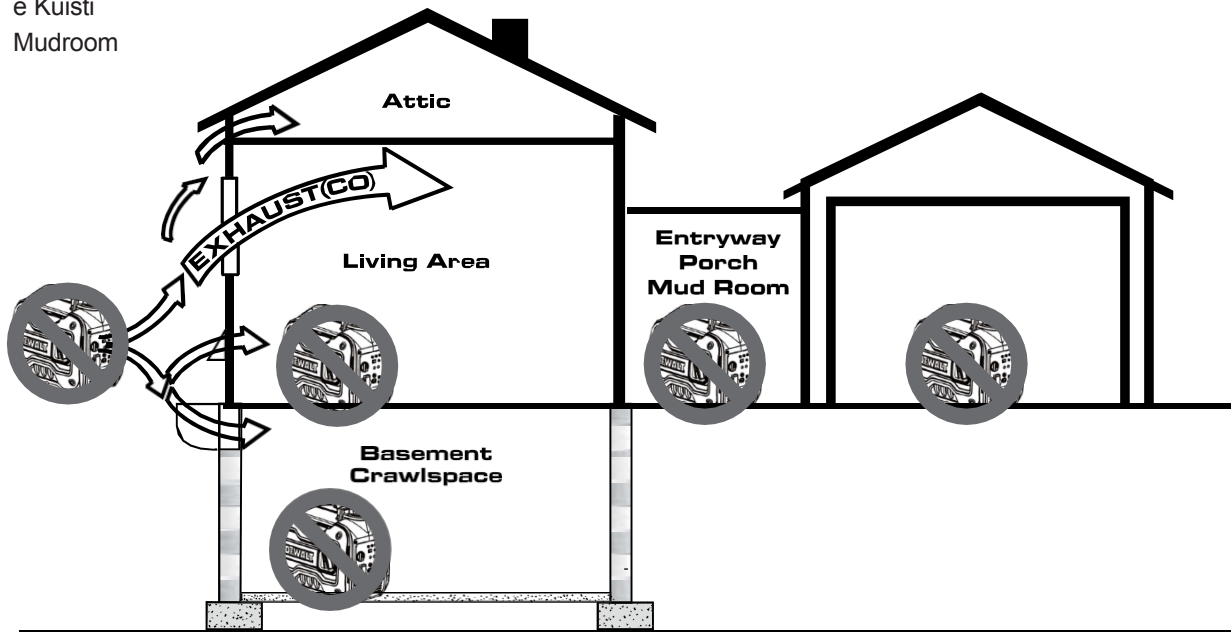

TÄRKEÄT SAFET7-OHJEET



Käynnistysnarun takapotku (nopea vetäytyminen) vetää kättä ja käsivartta kohti moottoria nopeammin kuin ehdit päästää irti, mikä voi aiheuttaa luunmurtumia, murtumia, ruhjeita tai nyrjähdyksiä, jotka voivat johtaa vakaviin vammoihin.

6 Kun käynnistät moottorin, vedä narusta hitaasti, kunnes vastus on...

asentoon. ja vedä sitten nopeasti takaiskun .välttämiseksi

6 ÄLÄ KOSKAAN .käynnistä tai pysäytä moottoria sähkölaitteilla ja kytketty päälle.



Polttoaine ja sen höyryt ovat erittäin helposti syttyviä ja räjähdysvaarallinen, joka voi aiheuttaa palovammoja, tulipalon tai räjähdyksen. **G** Säilytä kaukana uuneista, liesistä, vedenlämmittimistä, mikä voi johtaa kuolemaan tai vakavaan loukkaantumiseen ja/tai .omaisuuteen

pilottivaurioita.

KUN POLTTOAINETTA LISÄTÄÄN TAI TYHJENNETÄÄN

e Sammuta generaattorin moottori ja anna sen jäähtyä vähintään 2 minuuttia ennen polttoainekorkin .irrottamista

Löysää korkkia hitaasti säiliön .paineen vapauttamiseksi

⚠ Täytä tai tyhjennä polttoainesäiliö ulkona.

o ÄLÄ täytä liikaasäiliötä . Jätä tilaa polttoaineen paisumiselle.

⚠ Jos polttoainetta valuu, odota, että se haihtuu, ennen kuin käynnistät moottorin.

⚠ Pidä polttoaine kaukana kipinöistä ja avotulesta.

• Tarkista polttoaineletkut, säiliö, korkki ja liitososat. **G** ÄLÄ sytytä savuketta tai tupakoi.

LAITETTA KÄYNNISTETTÄESSÄ

• Varmista sytytystulppa, äänenvaimennin, polttoainekorkki ja .ilmanpuhdistin ovat paikallaan.

G ÄLÄ käynnistä moottoria sytytystulppa irrotettuna.



Lue käyttöopas ennen käyttöä.



Sinut VOIDAAN TAPAHTUA tai TODELLA vakavasti VAHINGOT, jos et noudata ohjeita.

LAITTEITA KÄYTETTÄESSÄ

o ÄLÄ käytä tätä tuotetta minkään rakennuksen, autokatoksen, kuistin, siirrettävien laitteiden, merisovellusten tai kotelon .sisällä

6 ÄLÄ kallista moottoria tai laitetta sellaiseen , että kulmaanpolttoainetta pääsee valumaan.

6 ÄLÄ pysäytä moottoria siirtämällä kuristimen säädintä asentoon

"Käynnistä" -

KULJETETTAESSA, SIIRRETTÄESSÄ TAI LAITTEIDEN KORJAAMINEN

G Kuljeta/siirrä/korjaa polttoainesäiliö Tyhjänä tai polttoaineen sulkuventtiili POIS PÄÄLTÄ.

6 ÄLÄ kallista moottoria tai laitetta sellaiseen , kulmaanetta polttoainetta pääsee valumaan.

⚠ Irrota sytytystulpan johto.

VARASTOITAESSA POLTTOAINETTA TAI LAITTEITA, JOISSA ON

POLTTOAINE SÄILIÖSSÄ

pyykinkuivaajista tai muista sovelluksista, joissa on sytytysvaloa tai muuta sytytyslähdettä, koska ne voivat

sytyttää polttoainehöyryt.



Kuuma pakojärjestelmä voi aiheuttaa vakavia palovammoja, vältä kosketusta, jos moottori on ollut käynnissä.



Generaattorin jännite voi aiheuttaa sähköiskun tai palovamman, joka voi johtaa kuolemaan tai vakavaan loukkaantumiseen.

Käytä hyväksytyjä, siirtolaitteita käyttöä tarkoitukseen , sopivia joilla estetään takaisinsyöttö eristämällä generaattori sähkölaitoksen työntekijöistä.

TÄRKEÄT SAFET7-OHJEET

o Jos käytät generaattoria varavoimanlähteenä, ilmoita siitä sähköyhtiölle.

• Käytä maasulkukytkintä (GFCI)kaikilla kosteilla tai hyvin sähköä johtavilla alueilla, kuten metallisella terassilla tai terästöissä.

G ÄLÄ koske paljaaseen johtoon tai pistorasioihin.

G ÄLÄ käytä generaattoria sähköjohtoilla, jotka ovat kuluneita, kuluneita, paljaita tai muuten vaurioituneita.

o ÄLÄ käytä generaattoria sateessa tai märässä.

6 ÄLÄ käsittele generaattoria tai sähköjohtoja seisoessasi vedessä, ollessasi paljain jaloin tai käsien tai jalkojen ollessa märät.

G ÄLÄ anna tehdä seuraavia asioita ammattitaidottomien henkilöiden tai lasten

käyttää tai huoltaa generaattoria.



Pakokaasujen lämpö/kaasut voivat sytyttää palavia aineita, rakenteita tai vahingoittaa polttoainesäiliötä ja aiheuttaa tulipalon, joka voi johtaa kuolemaan tai vakavaan loukkaantumiseen ja/tai omaisuusvahinkoihin.

Kosketus äänenvaimentimen alueeseen voi aiheuttaa palovammoja, jotka voivat johtaa vakaviin vammoihin.

¥ ÄLÄ koske kuumiin osiin ja VÄLTÄ kuumia pakokaasuja.

• Anna laitteiden jäähtyä ennen koskemista.

o Varaosien on oltava samoja ja asennettava samaan paikkaan kuin alkuperäiset osat.



Asennuksen purkaminen kipinäntuotoksi voi aiheuttaa tulipalon tai sähköiskun, joka voi johtaa kuolemaan tai vakavaan loukkaantumiseen.

KUN SÄÄDÄT TAI TEET KORJAUKSIA GENERAATTORIIN.

o Irrota sytytystulpan johto sytytystulpasta ja aseta johto paikkaan, jossa se ei voi koskettaa sytytystulppaa.

KUN MOOTTORIN KIPINÄÄ TESTATAAN

¥ Käytä hyväksyttyä sytytystulppatesteriä.

o ÄLÄ tarkista kipinää, kun sytytystulppa on irrotettu.



Käynnistin ja muut pyörivät osat voivat tarttua käsiin, hiuksiin, vaatteisiin tai lisävarusteisiin ja aiheuttaa vakavia vammoja.

ÄLÄ KOSKAAN käytä generaattoria ilman suojakoteloita tai suojuksia.

G ÄLÄ käytä löysiä vaatteita, koruja tai mitään sellaista, joka voi jäädä kiinni käynnistimeen tai muihin pyöriviin osiin.

e Sido pitkät hiukset kiinni ja poista korut.



Liian suuri käyttönopeus voi aiheuttaa lieviä vammoja. Liian alhainen käyttönopeus aiheuttaa raskaan kuorman.

• DO ÄLÄ peukaloi säätimen jousia, linkkiä tai muita osia moottorin kierrosluvun nostamiseksi. Generaattori tuottaa oikean nimellistajuuden ja -jännitteen, kun se toimii säädetyllä nopeudella.

G ÄLÄ muuta generaattoria millään tavalla.

HUOM:

Generaattorin tehon/virrankulutuksen ylittyminen voi vahingoittaa generaattoria ja/tai liitettyjä sähkölaitteita.

o ÄLÄ ylitä generaattorin tehoampeerikapasiteettia.

o Käynnistä generaattori ja anna moottorin vakiintua ennen sähkökuormien kytkemistä

e Kytke sähkökuormat OFF-asentoon ja sitten kytke ON-asentoon toimintaa varten.

G Kytke sähkökuorma pois päältä ja irrota se generaattorista ennen generaattorin pysäyttämistä

TÄRKEITÄ TURVALLISUUSOHJEITA

HUOM:

Generaattorin väärä käsittely voi vahingoittaa sitä ja lyhentää sen käyttöikää.

e Käytä generaattoria vain sille tarkoitettuihin käyttötarkoituksiin.

- Jos sinulla on kysymyksiä käyttötarkoituksesta, kysy jälleenmyyjältä tai ota yhteyttä paikalliseen huoltokeskukseen.

e Käytä generaattoria vain tasaisilla pinnoilla.

- ÄLÄ altista generaattoria liialliselle kosteudelle, pölylle, lialle tai syövyttävälle höyryille.

6 ÄLÄ työnnä mitään esineitä jäähdytysrakojen läpi

R Jos liitetyt laitteet ylikuumentuvat, sammuta ne ja irrota ne generaattorista.

e Generaattorin sammuttaminen, jos:

- Sähköteho katoaa.
- Laite kipinöi, savuaa tai päästää liekkejä.
- Laite värisee liikaa



WARNING

Lääketieteelliset ja elämää ylläpitävät käyttötarkoitukset.

o Soita hätätilanteessa paikalliselle poliisille.

e ÄLÄ KOSKAAN käytä tätä tuotetta elintoimintojen tukilaitteiden tai elintoimintoja tukevien virransyöttöön.

- ÄLÄ KOSKAAN käytä tätä lääkinnällisten laitteiden virransyöttöön tai lääkinnällisiin laitteisiin.

o Ilmoita välittömästi sähkölaitoksellesi, jos sinä tai joku kotitaloutesi jäsenistä riippuvainen sähkölaitteista.

o Ilmoita välittömästi sähköntoimittajalle, jos aiheuttaisi sinulle tai kenellekään talossasi -

-tilassasi olevan henkilön joutua lääketieteelliseen hätätilanteeseen.

VAROITUS:

Kun tätä generaattoria käytetään syöttämään rakennuksen johdotusjärjestelmä:
generaattorin on oltava pätevän sähköasentajan ja asentama kytketty siirtokytkimeen erikseen johdettuna järjestelmänä. Generaattori on kytkettävä siirtokytkimen kautta, joka kytkee kaikki muut johtimet kuin laitteen maadoitusjohtimen. Generaattorin runko on liitettävä hyväksytyyn maadoitusalektriin. Jos generaattoria ei eristetä

- Älä käytä tätä generaattoria virran tuottamiseen hätätilanteessa käytettävälle lääkinnällisille laitteille tai elämää ylläpitäville laitteille.
- Pakokaasu sisältää myrkyllistä hiilimonoksidia, joka on hiilipitoinen ja hajuton kaasu. Pakokaasujen hengittäminen voi aiheuttaa tajunnan menetyksen ja johtaa kuolemaan. Jos moottori käynnissä onhahtaassa tai osittain-suljetussa tilassa, ilma voi sisältää vaarallisen määrän hiilimonoksidia. Varmista aina riittävä ilmanvaihto., jotta savukaasu ei pääse

Käytä aina paristokäyttöistä hiilimonoksidinilmaisinta, kun käytät generaattoria. JOS tunnet huimausta,

- pyörrytystä tai heikkoutta generaattoria, käyttäessäsämmuta se ja mene välittömästi .raittiiseen ilmaan
Mene lääkäriin.Sinulla voi olla hiilimonoksidimyrkytys.

Aseta generaattori tasaiselle, vakaalle alustalle, jonka kaltevuus on enintään 4'.

- Käytä ulkona hyvin tuuletetulla, hyvin valaistulla alueella, joka on eristetty työskentelyalueista meluhäiriöiden .välttämiseksi

Generaattorin käyttö märissä olosuhteissa voi johtaa sähköiskuun. Pidä laite kuivana.

Pidä generaattori vähintään kolmen metrin etäisyydellä kaikentyyppisestä palavasta materiaalista.

- o Älä käytä generaattoria vaarallisten aineiden lähellä.

Älä käytä generaattoria kaasun tai maakaasun tankkausasemalla.

- Älä koske äänenvaimentimeen tai sylinteriin käytön ; aikana tai välittömästi sen jälkeenne ovat KUUMIA ja aiheuttavat palovammoja.

e Tässä generaattorissa on neutraali kelluva tila. Tämä tarkoittaa, että nollajohdin ei ole kytketty sähköisesti koneen .runkoon

- Älä anna generaattorin kaasusäiliön vuotaa liikaa täytettäessä. Täytä säiliö 1 tuuman. bensiinisäiliön yläkaulan alapuolelle, jotta polttoaine voi laajentua. Älä peitä polttoainesäiliön korkkia moottorin käydessä. 1uel-säiliön korkin peittäminen käytön aikana voi aiheuttaa moottorivian ja/tai vaurioittaa työkalua.

TÄRKEITÄ TURVALLISUUSOHJEITA

- Älä tupakoi, kun täytät generaattoria bensiinillä.
- Sammuta moottori ja anna sen jäähtyä kokonaan, ennen kuin lisäät generaattoriin .bensiniä tai voiteluainetta
- Älä irrota öljymittatikkoa tai polttoainesäiliön korkkia moottorin ollessa käynnissä.
- Kiinnitä erityistä huomiota kaikkiin generaattorissa .oleviin turvatarroihin
- Pidä lapset vähintään kolmen metrin päässä generaattorista.
- Laite toimii parhaiten lämpötiloissa, jotka vaihtelevat 23°F välillä ja 104°F ja joiden suhteellinen kosteus on enintään 90 %.
- Kaikkien elektronisten laitteiden käyttöjännite- ja taajuusvaatimukset on tarkistettava ennen niiden kytkemistä tähän generaattoriin. Vaurioita voi aiheutua, jos laitteita ei ole suunniteltu toimimaan seuraavien arvojen sisällä +/- 10 % jännitteen vaihtelu ja +/- 3 Hz:n taajuusvaihtelu generaattorin tyyppikilven arvoista.
- Vain ulkokäyttöön.
- Tallenna nämä ohjeet. Viittaa niihin usein ja käytä niitä opastaaksesi muita, jotka saattavat käyttää tätä tuotetta. Jos lainaat tätä tuotetta jollekulle, lainaa hänelle myös .nämä ohjeet

SIGNAALIN KUVAUS

Seuraavien merkkisanojen ja merkitysten tarkoituksena on selittää tähän liittyvät tuotteeseen .riskitasot

SIGNAL	MERKITYS
VAARA:	Ilmaisee välittömästi vaarallista tilannetta, joka johtaa kuolemaan tai vakavaan loukkaantumiseen., jos sitä ei vältetä
VAROITUS:	Ilmaisee mahdollisesti vaarallista tilannetta, joka voi johtaa kuolemaan tai vakavaan loukkaantumiseen., jos sitä ei vältetä
VAROITUS:	Ilmaisee mahdollisesti vaarallista tilannetta, joka voi johtaa lievään tai keskivaikeaan loukkaantumiseen., jos sitä ei vältetä
ILMOITUS:	(Ilman turvallisuusvaroitussymbolia) Ilmaisee tärkeää tietoa, joka ei liity loukkaantumisvaaraan, kuten tilanteeseen, joka voi aiheuttaa omaisuusvahinkoja.

TÄRKEÄT TURVAOHJEET

MAADOITUS

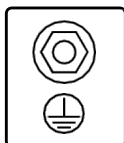

Maadoita generaattori asianmukaisesti sähköiskun välttämiseksi

- Kytke generaattorin maadoitusliitin maadoituselektrodiin, joka haudattu onmaadoituslaitteeseen maa.

VAROITUS HUOMAUTUKSET

- Jos generaattoria ei maadoiteta kunnolla, seurauksena voi olla sähköisku.
- Muista aina noudattaa sähkökuormia.

LIITÄNTÄ



Ennen kuin generaattori voidaan liittää **rakennuksen** sähköjärjestelmään, luvan saaneen sähköasentajan on asennettava eristyskytkin (siirtokytkin) rakennuksen pääsulakekoteloon. Kytkin on generaattorin virran kytkentäpiste, ja sen avulla voidaan valita, käytetäänkö rakennukseen generaattorin vai pääjohdon virtaa. Tämä estää generaattoria lataamasta pääjohtoa (takaisinsyöttö), kun päävirransyöttö on vioittunut tai se on kytketty pois pääjohdon korjausta varten. Takaisinsyöttö voi aiheuttaa sähköiskun tai loukkaantua pääjohdon huoltohenkilöstölle. Lisäksi generaattori ja rakennuksen sähköjärjestelmä voivat vaurioitua, kun normaali käyttövirta palaa, jos laitetta käytetään ilman automaattikytkintä.



Käytä aina asianmukaisia hyväksytyjä sähköjohtoja. Varmista, että noudatat kaikkia sähkömääräyksiä.

Älä käytä kuluneita tai vaurioituneita sähköjohtoja

Käytä aina GFCI (maasulkukytkin) kosteissa tiloissa. Käytä aina asianmukaista hyväksytyä generaattorin erottamiseksi sähkökeskuksesta.

KNOW YOUR GENERATOR

1. Description

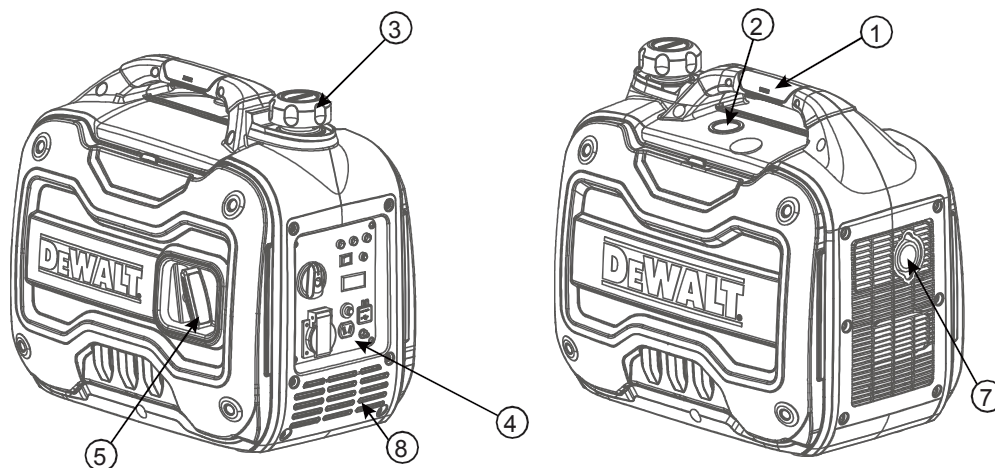

- ① Kantokahva
- ② Polttoainemittari
- ③ Polttoainesäiliön korkki
- ④ Ohjauspaneeli
- ⑤ Kelan käynnistin
- ⑥ Öljyn täyttökansi
- ⑦ Äänenvaimennin
- ⑧ Jäähdytysilman sisääntulo

KNOW YOUR GENERATOR

2. Control Panel

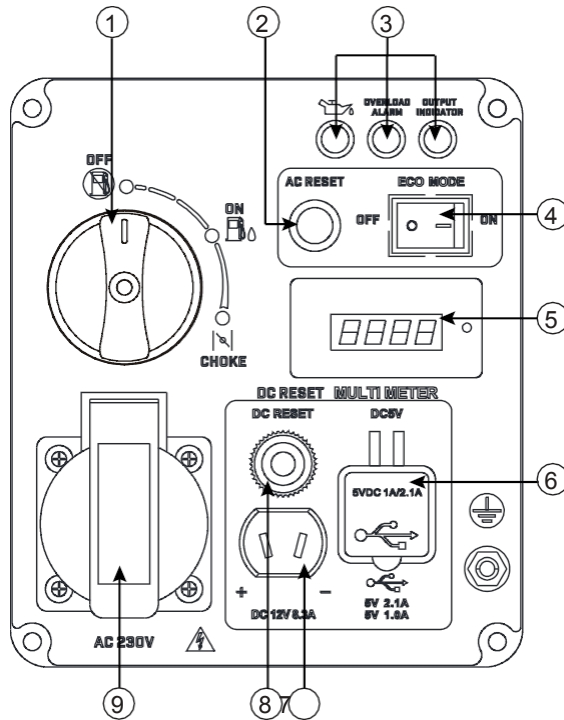

- | | | | |
|---|-------------------|---|-------------------|
| ① | Monitytkin | ⑥ | USB-portti |
| ② | AC nollauspainike | ⑦ | DC- |
| ③ | Indikaattorit | | pistorasia |
| ④ | Eco-kytkin | ⑧ | DC-nollauspainike |
| ⑤ | Ajastin | ⑨ | AC-pistorasia |

KNOW YOUR GENERATOR

3. Control Function

3.1 Moottorin älykäs ohjaus (ECO)

“ON”

Kun ECO-kytkin käännetään asentoon "ON", kaasuvipu ohjaa moottorin nopeutta kytketyn kuorman . mukaan Tuloksena on parempi polttoaineenkulutus ja vähemmän melua.

“OFF”

Kun ECO-kytkin käännetään asentoon "OFF", moottori käy nimelliskierrosnopeudella (4500 kierrosta minuutissa) riippumatta siitä, onko siihen kytketty kuorma vai ei.

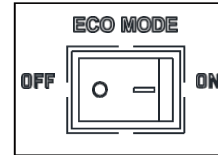

NOTICE:

ECO on kytkettävä asentoon "OFF", kun käytetään sähkölaitteita, jotka vaativat suuren käynnistysvirran.

3.2 Lähtöilmaisin (vihreä)

Lähtöilmaisin syttyy, kun moottori käynnistyy ja tuottaa tehoa.

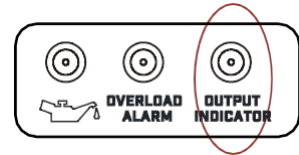

3.3 Ylikuormitushälytys (punainen)

Ylikuormitushälytys syttyy, kun kytketty laite vaatii enemmän tehoa kuin generaattori pystyy tuottamaan. Lähtöilmaisin (vihreä) sammuu ja ylikuormitushälytys (punainen) jää päälle, mutta moottori jatkaa käyntiä.

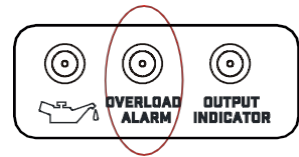

VAROITUS: Älä ylikuormita generaattoria

3.4 Vähän öljyä -hälytys (punainen)

Kun öljytaso laskee vaaditun tason alapuolelle alhaisen öljytason hälytys ,syttyy ja moottori pysähtyy automaattisesti. Moottori ei käynnisty uudelleen ennen kuin laitteeseen on lisätty öljyä, jotta se nousee sopivalle tasolle.

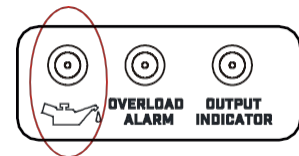

3.6 Monikytkin

Monikytkin ohjaa polttoaineventtiiliä, kuristinta ja moottorikytkintä. Kun käynnistät generaattoria, käännä monikytkintä myötäpäivään OFF-asennosta CHOKE-asentoon ja vedä takaisinkytkentänarusta nopeasti käynnistystä . varten Käynnistyksen jälkeen käännä kytkin ON-asentoon.

ILMOITUS:

Kuristinta ei tarvita lämpimän moottorin käynnistämiseen

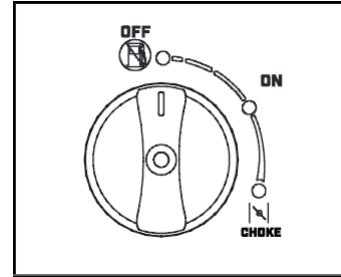

3.7 Maadoitusliitin

Maadoita generaattori asianmukaisesti sähköiskun välttämiseksi. Liitä generaattorin maadoitusliitin upotettuun maadoituselektrodiin.

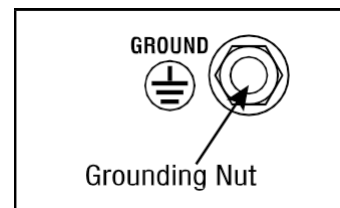

GENERAATTORIN VALMISTELU

Seuraavassa osassa tarvittavat vaiheet generaattorin valmistelemiseksi käyttöä . varten Näiden vaiheiden suorittamatta asianmukaisesti voi vahingoittaa generaattoria tai lyhentää sen käyttöikää.

VAIHE 1 - ÖLJYN LISÄÄMINEN/TARKISTUS

Generaattori toimitetaan ilman öljyä. Käyttäjän on lisättävä asianmukainen määrä öljyä ennen generaattorin ensimmäistä . Moottorin kampikammion öljytilavuus on **0,35 l (SAE)10W-30**.

Voit lisätä öljyä seuraavasti:

1. Aseta generaattori tasaiselle alustalle. Varmista, että moottori on sammutettu ennen öljyn .lisäämistä tai tarkistamista

VAROITUS: Pidä generaattori vaakatasossa! Generaattorin kallistaminen täyttämisen helpottamiseksi aiheuttaa öljyn valumisen moottorin vääriin kohtiin ja aiheuttaa vaurioita.

2. Irrota öljyn täyttöaukon kansi. Ruuvaa öljyn mittatikku irti moottorista.

3. Lisää öljyä öljysuppilolla tai sopivalla annostelijalla hitaasti öljytäyttöön varoen täyttämästä liikaalaitetta . Täytä kampikammio ylempään täyttöviivaan asti niin, että voit silmämääräisesti nähdä öljyn tulevan puoliväliin öljyntäyttöruuvia.

4. Asenna takaisin paikalleen öljymittatikku ja kiristä se . tiukasti Pyyhi roiskunut öljy .pois

5. Asenna takaisin paikalleen öljyn täyttöaukon kansi .

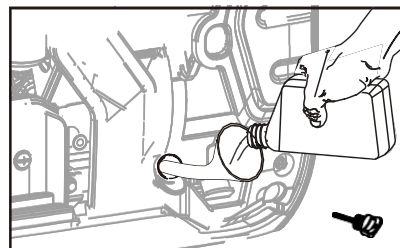
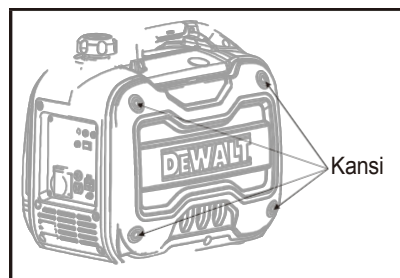

HUOMAUTUS: Käytetty moottoriöljy on hävitettävä hyväksytyyn käsittelypaikkaan. saa paikalliselta jälleenmyyjältä.

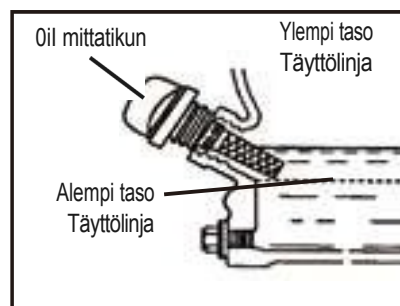
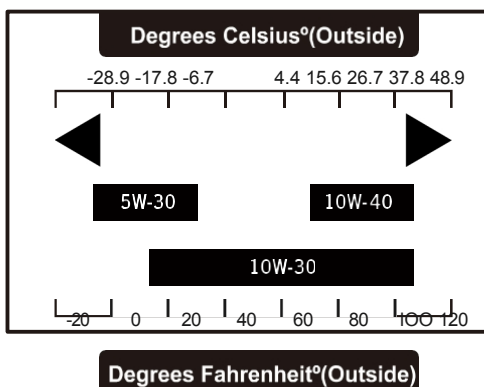

GENERAATTORIN VALMISTELU

Seuraavan käytön aikana öljytaso on tarkistettava ennen jokaista käyttökertaa tai 8 välein. Generaattori on varustettu öljyn vähyyden tunnistimella, eikä se käynnisty ilman riittävää öljymäärää.

Öljytason tarkistaminen (ennen jokaista seuraavaa käynnistystä):

1. Aseta generaattori tasaiselle alustalle. Varmista, että moottori on sammutettu ennen öljyn lisäämistä tai tarkistamista
2. Avaa öljyn täyttöaukon kansi. Irrota ja pyyhi mittatikku puhtaalla rievulla.
3. Työnnä mittatikku öljyn täyttöaukkoon ilman, että sitä ruuvataan kiinni. Irrota mittatikku tarkistaaksesi öljymerkinnän .

Jos öljymerkki peittää alle puolet mittatikusta, lisää öljyä hitaasti, kunnes näet öljyä tulevan puoliväliin öljyntäyttöruuvia.

4. Pyyhi mahdolliset öljyvuodot ja kiristä mittatikku . tiukastiAsenna takaisin paikalleenöljyn täyttöaukon kansi .

VAIHE 2 - LISÄÄ/TARKISTA POLTTOAINE

 **KAASUPOLTTOAINE VAROITUS:** Pidä generaattori kaukana avotulesta. Tästä generaattorista vapautuva voi helposti syttyvät ja räjähtävät bensiinihöyryt, jotka voivat aiheuttaa vakavia palovammoja tai jopa kuoleman, jos se syttyy. Lähellä oleva avotuli voi aiheuttaa räjähdyksen, vaikka se ei olisikaan suoraan kosketuksissa bensiinin kanssa.

- Älä käytä laitetta avotulen, lämmön tai muun sytytyslähteen lähellä
- Älä tupakoi generaattorin lähellä.
- Työskentele aina tukevalla, tasaisella alustalla.
- Sammuta generaattori aina ennen tankkausta. Anna generaattorin jäähtyä vähintään 2 ennen polttoainekorkin . siirtämistäLöysää korkkia hitaasti säiliön .paineen vapauttamiseksi
- Älä täytä liikaapolttoainesäiliötä . Polttoaine voi laajentua käytön aikana. Älä täytä säiliön . yläreunaan astiVaraa tilaa laajenemiselle.
- Tarkista , ettei ole aina ennen polttoainetta valunut. Puhdista läikkyneet polttoaine ennen käynnistämistä.
- Tyhjennä polttoainesäiliö ennen generaattorin varastointia tai kuljetusta vuotojen .estämiseksi

Käytä AINOASTAAN tuoretta (30 päivän kuluessa ostopäivästä), lyijytöntä bensiiniä, jonka oktaaniluku on vähintään 87. Generaattori toimii parhaiten etanolittomalla bensiinillä. ÄLÄ käytä bensiiniä, jossa on yli 10 % etanolia. polttoainesäiliön on tilavuus 5,0 L ÄLÄ sekoita öljyä bensiiniin.

ILMOITUS:

- Älä koskaan käytä öljyn ja bensiinin seosta.
- Älä koskaan käytä vanhaa bensiiniä.
- Pidä bensiini kaukana kipinöistä, avotulesta, sytytysvaloista, lämmöstä ja muista syttymislähteistä.
- Vältä lian tai veden joutumista polttoainesäiliöön.
- Bensiini voi vanhentua säiliössä ja vaikeuttaa käynnistämistä. Älä koskaan säilytä generaattoria yli 2 kuukautta polttoaine säiliössä.

GENERAATTORIN VALMISTELU

Voit lisätä bensiiniä seuraavasti:

1. Varmista, että on generaattori sammutettu ja että se on tasaisella alustalla. Ruuvaa irti polttoainekorkki ja aseta se sivuun. Polttoainekorkki voi olla kireä ja sitä olla vaikea irrottaa.

2. Lisää polttoainesäiliöön . hitaasti lyijytöntä bensiiniäOle varovainen, ettet tee liikaa.

HUOMAUTUS: **Älä täytä** polttoainesäiliötä aivan astiyläreunaan . Jos teet niin, bensiini laajenee ja vuotaa **käytön** aikana, vaikka polttoainekorkki olisi paikallaan.

3. Asenna takaisin paikalleen polttoainekorkki ja pyyhi roiskunut bensiini kuivalla liinalla.

Polttoaineen tason :tarkistaminen

Tarkista polttoaineen polttoainemittaristaso . Jos polttoainetaso on alhainen, **täytä** uudelleenpolttoainesäiliö , ennen kuin **käynnistät** generaattorin seuraavan .

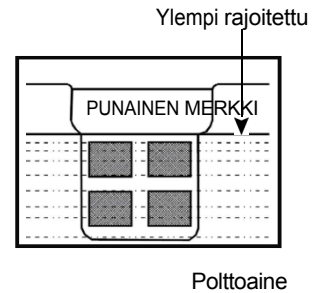
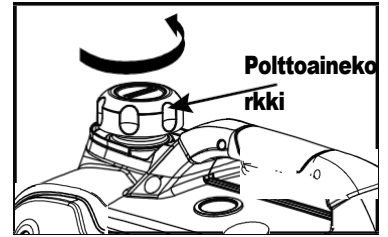

VAIHE 3 - MAADOITA GENERAATTORI

Sähköiskun vaaran **vähentämiseksi** ja turvallisuuden maksimoimiseksi generaattori on maadoitettava .asianmukaisesti

Maadoita generaattori **kiristämällä** oleva maadoitusmutteri etuohjauspaneelissamaadoitusjohtoa .vasten

Tämä maadoitusjohto on liitettävä toisesta päästä kupariseen, messinkiseen tai teräksiseen maadoitustankoon, joka maahan. Johdin ja maadoitussauvat eivät sisälly generaattorin .toimitukseen

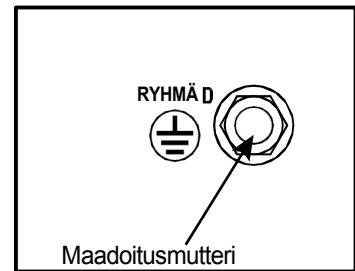

HUOMAUTUS: Maadoituskoodit voivat vaihdella paikkakunnittain. Ota yhteyttä paikalliseen **sähköasentajaan** tarkistaaksesi aluekoodit.



VAROITUS: Jos generaattoria ei maadoiteta kunnolla, sähköiskun .vaara kasvaa

KÄYTTÖ KORKEALLA KORKEUDESSAYLI 914 METRIN

Tämän generaattorin polttoainejärjestelmään voi vaikuttaa korkealla. Asianmukainen toiminta voidaan varmistaa asentamalla korkeussarja yli korkeudessa 914 metrin merenpinnasta. Yli 2438 korkeudessametrin r , moottorin voi suorituskyky , vaikka **käytössä** olisi heikentyäasianmukainen korkeussarja. Tämän generaattorin ilman **käyttämisen** kyseistä asennussarjaa voi **lisätä** moottorin **päästöjä** ja heikentää sekä polttoainetaloutta että suorituskykyä. Ota yhteyttä valtuutettuun huoltokeskukseen saadaksesi **tärkeitä** tietoja **näistä** muutoksista.

TOIMINTA

Varmista ennen generaattorin käynnistämistä, että olet lukenut ja suorittanut tämän käsikirjan kohdassa valmistelu. "Generaattorin" esitetyt vaiheet ovat epävarma siitä, miten on suoritettavajokin tämän käsikirjan vaiheista, .ota yhteys valtuutettuun huoltokeskukseen

VAARA: HIILIMONOKSIDI

Generaattorin käyttäminen sisätiloissa **VOI TAPAHTUA MINUUTEISSA**. Generaattorin pakokaasu sisältää hiilimonoksidia (CO). Tämä on myrkyllinen kaasu, jota et voi nähdä tai haistaa. Jos voit haistaa generaattorin pakokaasun, hengität CO:ta. Mutta vaikka et haistaisikaan pakokaasua, saatat hengittää CO:ta.

ÄLÄ KOSKAAN käytä generaattoria kodeissa, autotalleissa, ryömintätiloissa tai muissa osittain suljetuissa tiloissa. Näihin tiloihin . voi kertyä tappavia määriä hiilimonoksidia Tuulettimen käyttö tai ikkunoiden ja ovien avaaminen EI tuota riittävästi raitista ilmaa. Käytä generaattoria VAIN ULKOPUOLELLA ja kaukana ikkunoista, ovista ja tuuletusaukoista. Nämä aukot voivat vetää sisään generaattorin pakokaasuja.

Vaikka käyttäisit generaattoria oikein, CO voi vuotaa kotiin. Käytä AINA paristokäyttöistä tai paristovarmistettua CO-hälytintä kotona. Jos tunnet olosi sairaaksi, huimaavaksi tai heikoksi generaattorin käytön jälkeen, siirry raittiiseen ilmaan HETI. Käänny puoleenlääkärin . Sinulla voi olla hiilimonoksidimyrkytys.

 **VAROITUS:** Tämän pakokaasu sisältää kemikaaleja, joiden aiheuttavan tiedetään Kalifornian osavaltiossa syöpää, synnynnäisiä epämuodostumia tai muita lisääntymiselle haitallisia vaikutuksia.

 **VAROITUS:** ÄLÄ käytä generaattoria avotulen tai syttyvien materiaalien läheisyydessä Tämä generaattori voi kehittää helposti syttyviä ja räjähdysherkkiä bensiinihöyryjä, jotka voivat syttyessään . aiheuttaa vakavia palovammoja tai jopa kuolemanLähellä oleva avoliekki voi johtaa räjähdykseen, vaikka se ei olisikaan suoraan kosketuksissa bensiiniin . kanssaÄlä tupakoi generaattorin lähellä.

VAROITUS: Tämä generaattori tuottaa voimakkaan jännitteen, joka voi aiheuttaa sähköiskun.

 **VAROITUS:** Älä käytä sateisissa tai märissä olosuhteissa. Älä koske paljaisiin johtoihin tai pistorasioihin (pistorasioihin).

 Älä anna lasten tai epäpätevien henkilöiden käyttää laitetta.

 **VAROITUS:** Generaattori saa AINOASTAAN liittää sähkölaitteisiin joko suoraan tai jatkojohdolla. ÄLÄ KOSKAAN KYTKE RAKENNUKSEN SÄHKÖJÄRJESTELMÄÄN ilman pätevää sähköasentajaa ja kytkettynä siirtokytkimeen erikseen johdettuna järjestelmän. Tällaisten kytkentöjen on oltava mukaisipaikallisten sähkölakien ja -määräysten . Niiden noudattamatta jättäminen voi aiheuttaa takaisinsyötön, joka voi aiheuttaa vakavan loukkaantumisen tai kuoleman sähkölaitoksen työntekijöille.

Turvallisuuden maksimoimiseksi maadoita generaattori AINA ennen käyttöä (katso "MAADOITUSGENERAATTORIN").

Käytä maasulkukatkaisijaa hyvin johtavilla alueilla, kuten metallisella terassilla tai terästyömaalla. on saatavana linjassa kanssajoidenkin jatkojohtojen .

VAROITUS: Kytke irti kaikki sähkökuormat generaattorista generaattoria ennen kuin yrität käynnistää

OPERATION

Before starting the generator:

- Verify that the generator is outside on a dry, level surface. Allow at least two feet of clearance on all sides of the generator.
- To maximize safety, check that the generator is properly grounded (see “GROUND THE GENERATOR”).
- Check there is sufficient level of oil in the crankcase. Add oil if necessary (see “ADD/CHECK OIL”).
- Make sure there is sufficient level of gasoline in the fuel tank. Add fuel if necessary (see “ADD/CHECK FUEL”).
- Make sure all electrical devices are unplugged from the generator during ignition. Otherwise it will be difficult for the engine to start.

1 Käynnistä gneeraattori suorittamalla seuraavat vaiheet:

1.1 Käännä ECO THROTTLE -kytkin asentoon "ON".

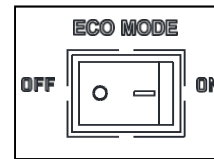

1.2 Käännä monivalitsin asentoon ."CHOKE"

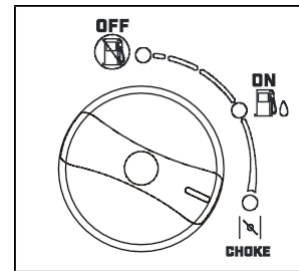

1.3 Aseta toinen käsi päälle generaattorin pitämään se paikallaan ja vedä takaisinkytkimen kahvasta hitaasti, kunnes tunnet lievää vastusta. Vedä sitten nopeasti moottorin käynnistämiseksi. Palauta johto varovasti koneeseen. Älä koskaan anna johdon napsahtaa takaisin.

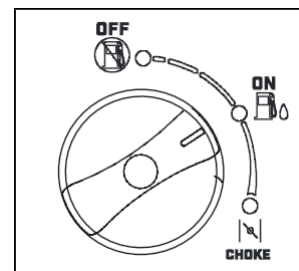

1.4 Kun moottori käynnistyy, käännä monitoimikytkin ON-asentoon.

OPERATION

2. Generaattorin sammuttaminen

⚠ CAUTION: Unplugging running devices can cause damage to the generator. Never stop the engine with electrical devices connected and running.

2.1 Turn off all electrical devices prior to unplugging them from the generator. Unplugging running devices can cause damage to the generator.

2.2 Allow generator to run at no load for a few minutes to stabilize internal temperatures.

2.3 Käännä monitoimikytkin OFF-asentoon moottorin ja polttoaineen sammuttamiseksi

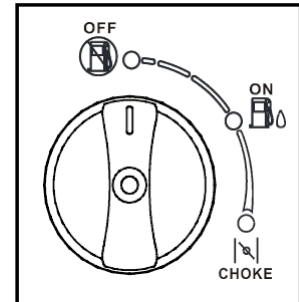

⚠ WARNING: Allow the generator to cool down before touching areas that become hot during use.

CAUTION: Allowing gasoline to sit in the fuel tank for long periods of time can make it difficult to start the generator in the future. NEVER store the generator for extended periods of time (over 2 months) with fuel in the fuel tank. Refer to "STORING THE GENERATOR".

3. Liitäntä Sähkökuormat

3.1 Anna moottorin vakiintua ja lämmetä muutama minuutti käynnistyksen jälkeen

3.2 Varmista , ennen työkalujen ja laitteiden käynnistämistä että generaattorin ovat seuraavat nimellisjännite ja ampeerikapasiteetti riittää syöttämään kaikki yksikön käyttämät . sähkökuormat Jos virransyöttö ylittää generaattorin kapasiteetin, voi olla tarpeen ryhmitellä yksi tai useampi työkalu ja/tai laite erilliseen generaattoriin. liitettäväksi

3.3 ÄLÄ kytke kolmivaiheisia kuormia generaattoriin.

3.4 ÄLÄ ylikuormita generaattoria.

HUOLTO

SUOSITELTU HUOLTOAIKATAULU

Generaattorin asianmukainen rutiinihuolto auttaa pidentämään koneen . Suorita käyttöikähuoltotarkastukset ja -toimenpiteet huoltoaikataulun . mukaisesti.Jos sinulla on kysyttävää tässä käsikirjassa luetelluista huoltotoimenpiteistä, ota yhteys valtuutettuun huoltokeskukseen.

VAROITUS: Älä koskaan suorita huoltotoimenpiteitä generaattorin ollessa käynnissä. Ennen generaattorin huoltoa tai kunnossapitoa sammuta generaattori, irrota kaikki laitteet ja anna generaattorin jäähtyä.

Suositeltu Huoltoaikataulu		8 tunnin välein tai päivittäin	Joka 25. tuntia	3 väleinkuukauden tai 50 tunnin	6 kuukauden tai 100 tunnin välein	Ennen varastointia	Tarvittaessa
Moottoriöljy	Tarkista taso	x					
	Vaihda		x"			x	x
Ilmansuodatin	Tarkista			x*			
	Puhdas			x*			
Sytytystulppa	Tarkista/puhdisti/raivaa				x		
	Muuta					x	x
Polttoainesäiliö	Tarkista taso	x					
	Tyhjennys					x	x
Kaasutin (automaattinen sammutus)	Tyhjennys					x	x
Kaasuttimet (Manuaalinen sulkeminen}		x				x	
Kipinänsammutin	Tarkista/puhdisti				x		
Akku	Katkaise yhteys					x	

* Puhdisti/vaihda useammin pölyisissä olosuhteissa tai raskaassa kuormituksessa.

TÄRKEITÄ GENERAATTORIN HUOLTOVIHJEITÄ:

- Tyhjennä kaasutin jokaisen käytön jälkeen ja ennen varastointia, jotta se ei tukkeudu.
- Älä säilytä generaattoria polttoaine säiliössä yli 2 kuukautta - polttoaine pilaantuu.
- Käytä generaattoria vähintään 20 minuuttia joka kuukausi akun lataamiseksi ja generaattorin käyttöiän maksimoimiseksi

HUOMAUTUS: Jos generaattoria ei huolleta asianmukaisesti, takuu raukeaa

HUOLTO

ILMANSUODATTIMEN HUOLTO

Tarkista 50 käyttötunnin välein (katso suositeltu huoltoaikataulu).

Ilmansuodattimen auttaa ylläpitämään oikean ilmavirran kaasuttimeen. silloin tällöinTarkista , ettei ilmansuodattimessa ole liiallista likaa.

Ilmansuodattimen :tarkastaminen ja puhdistaminen

1. Kierrä irti huoltokannen pultit ja irrota kansi sivupaneelist.
2. Ota ilmanpuhdistimen kansi pois. Irrota sienimäinen ilmansuodatinelementti kotelosta. Pyyhi ylimääräinen öljy ja mahdollinen lika ilmansuodattimen kotelon .sisältä
3. Tarkista ja puhdista vaahтомуovinen ilmansuodatinelementti. Hyvät elementit voidaan pestä saippuavedellä. Kuivaa elementti puhtaalla liinalla (älä sumuta sitä). Lisää ilmansuodatinelementtiin muutama tippa moottoriöljyä ja levitä se tasaisesti.

Jos ilmansuodatinelementti on vaurioitunut, vaihda se . Ota yhteys valtuutettuun huoltokeskukseen.

4. Asenna takaisin paikalleenilmansuodatinelementti, ilmansuodattimen kansi ja huoltokansi .

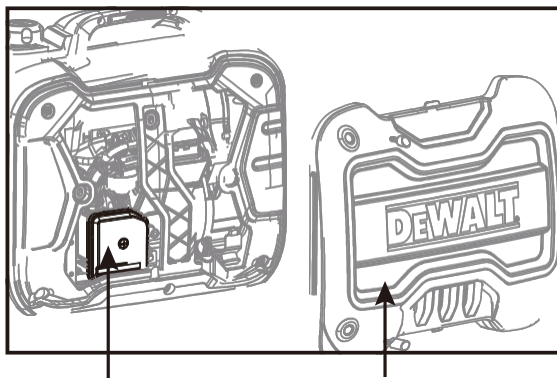

Ilmansuodatin

Kansi

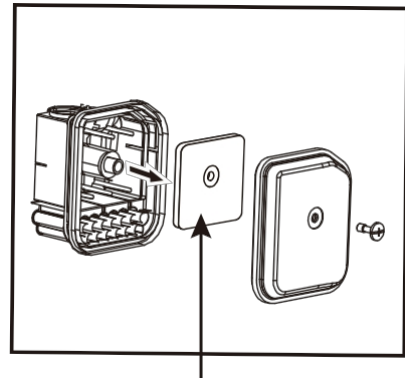

Ilmansuodattimen elementit

VAROITUS: Moottorin käyttäminen liikaisella, vaurioituneella tai puuttuvalla ilmansuodatinelementillä voi aiheuttaa vaaraa käyttäjälle ja aiheuttaa moottorin ennenaikaisen .kulumisen

SYTYTYSTULPAN HUOLTO

Katso sytytystulpan .huoltoa varten suositeltu huoltoaikataulu

Moottorin moitteettoman toiminnan varmistamiseksi . Jos sytytystulpan on oltava kunnolla aukkoinen ja siinä ei saa olla saostumiamoottori on kuuma, anna sen jäähtyä ennen sytytystulpan .huoltoa

Sytytystulpan :tarkastaminen tai vaihtaminen

1. Kierrä irti huoltokannen pultti ja irrota kansi sivupaneelist. Irrota sytytystulpan reiän kansi.
 2. Irrota sytytystulpan korkki
 3. Irrota sytytystulppa mukana toimitetulla sytytystulppa-avaimella ja irrota sytytystulppa sitten varovasti moottorista.
- VINKKI: Avaimen kääntämiseen . on vain vähän tilaaKäytä sytytystulppa-avaimen molempia reikiä sytytystulpan .irrottamiseen

HUOLTO

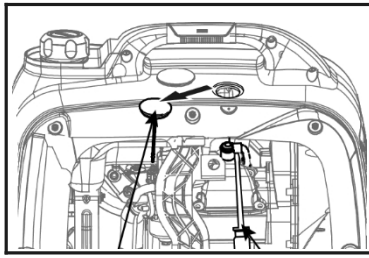

Sytytystulppa
Ruuvimeissel
in reiän kansi

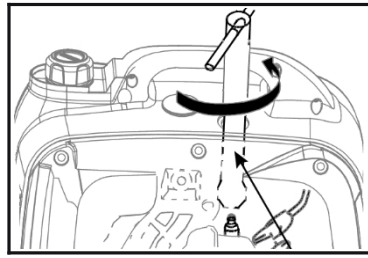

Sytytystulppa-avain

4. Tarkasta sytytystulppa silmämääräisesti. Jos se on haljennut tai lohjennut tai jos elektrodit ovat kuluneet tai palaneet, hävitä se ja vaihda uuteen sytytystulppaan.

5. Jos käytät uudelleensytytystulppaa, puhdista sytytystulpan tyvestä mahdollinen lika lankaharjalla ja kiinnitä uudelleensitten sytytystulppa.

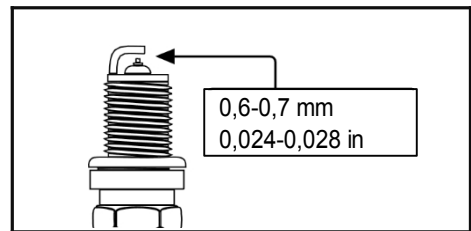

6. Mittaa sytytystulppavälit sytytystulppavälin mittarilla. Välyksen tulisi olla 0,6-0,7 mm (0,024-0,028 tuumaa) Säädä välystä varovasti.

7. Kierrä sytytystulppa takaisin sytytystulpan reikään sytytystulppaavaimella. Älä kiristä liikaasytytystulppaa. Sytytystulppaa suositellaan kiristettäväksi 1/2 - 3/4 kierrosta (15 ft-lb vääntömomentti/20,33 Nm) sen jälkeen, kun sytytystulpan tiiviste koskettaa sytytystulpan reikää.

8. Asenna takaisin paikalleensytytystulpan korkki ja huoltokansi.

KIPINÄNSAMMUTTIMEN HUOLTO

Tarkasta ja puhdista kipinäsuoja 100 välein.

Kipinänsammutin sijaitsee äänenvaimentimen ulkopuolella, joka kuumenee hyvin kuumaksi käytön aikana. Anna moottorin jäähtyä kokonaan ennen kipinäsuojan tarkastamista ja puhdistamista:huoltoa

1. Irrota kaksi ruuvia ja irrota pakoputki ja kipinäsuoja.

2. Poista hiilikerrostumat harjalla kipinäsuojan suojuksesta. Ole varovainen, jotta se ei vahingoita seulaa.

Kipinänsammuttimessa ei saa olla murtumia tai repeämiä. Vaihda kipinäsuoja, jos se on vaurioitunut.

3. Asenna kipinäsuoja päinvastaisessa järjestyksessä kuin irrotus.

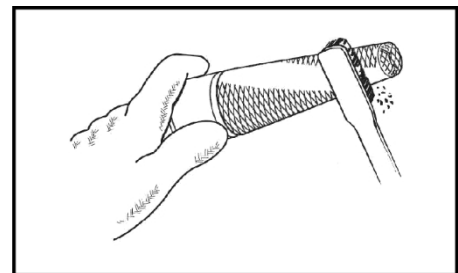

HUOLTO

POLTTOAINESÄILIÖN / KAASUTTIMEN TYHJENNYS

Jotta polttoainejärjestelmään , ei pääsisi kertymään purukumiatyhjennä polttoaine säiliöstä ja kaasuttimesta ennen varastointia.

1. Aseta generaattori toisen henkilön avustuksella korotetulle alustalle, kuten pöydälle tai pöydälle.
2. Kierrä irti huoltokannen pultit ja irrota kansi sivupaneelistä.

Polttoainesäiliön :tyhjentäminen

3.1 Varmista, että monivalitsin on käännetty asentoon "ON".

Kaasuttimen tyhjennykseen:

3.2 Varmista, että monitoimikytkin on käännetty asentoon "OFF", tässä asennossa polttoaineventtiili on suljettu. on kytketty OFF-asentoon, jotta vain kaasuttimen valuu ulos.sisälle jäänyt polttoaine

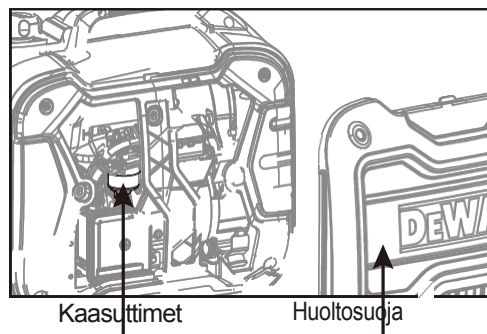

4. Kaasuttimeen pääsee käsiksi moottorin ja ilmansuodattimen . välistäEtsi kaasuttimesta tuleva läpinäkyvä putki, joka ulottuu generaattorin .pohjalevyn läpi

5. Valmistele hyväksytty bensiinisäiliö ja ohjaa tyhjennysputken pää säiliöön.

6. Avaa kaasuttimen tyhjennysruuvi litteäpäisellä ruuvimeisselillä (ei sisälly toimitukseen) ja tyhjennä kaasuttimeen kertynyt bensiini tyhjennysputken kautta hyväksytyyn bensiinin säilytysastiaan.

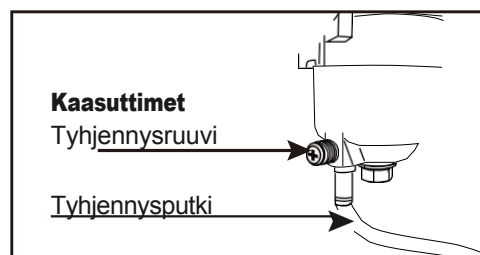

7. Kun polttoaine on valunut, kiristä tyhjennysruuvi ruuvimeisselillä.

HUOMAUTUS: Varmista, että kaasutin tyhjenetään ennen generaattorin varastointia pitkäksi aikaa.

8. Asenna takaisin paikalleenhuoltopaneeli .

HUOLTO

ÖLJYN TYHJENNYS/VAIHTO

Vaihda öljy suositellun huolto-ohjelman mukaisesti

Vaihda öljy useammin, jos käytät moottoria raskaalla kuormituksella tai korkeissa ympäristön lämpötiloissa. Öljy on myös tyhjennettävä kampikammioista, jos se on likaantunut vedellä tai lialla. Öljyn vaihtaminen moottorin ollessa lämmin mahdollistaa täydellisen tyhjennyksen.

Moottoriöljyn vaihtaminen

1. Aseta generaattori toisen henkilön avustuksella korotetulle alustalle kuten pöydälle tai työpöydälle.

HUOMAUTUS: kulhosta, Vältäaksesi mahdolliset öljyvuodot kaasuttimen tyhjännä kaasutin ennen öljyn tyhjännystä

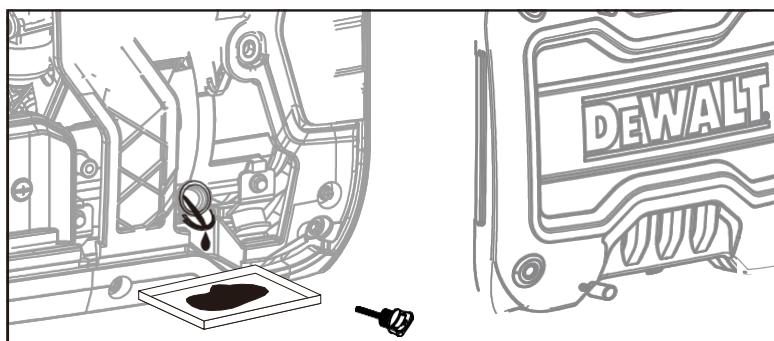

2. Kierrä irti öljyn sivukannen pultit ja irrota kansi sivupaneelistä.

3. Aseta generaattorin alle sopiva astia käytetyn öljyn keräämistä varten

4. Irrota öljymittatikku, jotta öljy valuu kokonaan.

HUOMAUTUS: Älä koskaan heitä käytettyä moottoriöljyä roskeen tai viemäriin. Soita paikalliseen kierrätyskeskukseen tai autokorjaamoon sopiaksesi öljyn asianmukaisesta hävittämisestä.

5. Pidä generaattori vaakatasossa ja täytä moottoriöljyä tämän käyttöoppaan aiemmin kohdassa Moottoriöljyn tarkistus/lisäys annettujen ohjeiden mukaisesti

6. Asenna takaisin paikalleen öljymittatikku ja kiristä se tiukasti. mahdolliset öljyvuodot ja asenna takaisin paikalleenöljynsuojakansi .

KULJETUS JA VARASTOINTI

GENERAATTORIN KULJETTAMINEN

Varmista seuraavat toimenpiteet polttoaineen vuotamisen estämiseksi kuljetuksen aikana

1. Kiristä polttoainekorkki ja käännä alipaineventtiili asentoon "OFF".
2. Aseta moottorikytkin asentoon "OFF".
3. Tyhjennä polttoainesäiliö, jos mahdollista.
4. Pidä generaattori pystyssä. Älä koskaan aseta generaattoria kyljelleen tai ylösalaisin, sillä se vaikeuttaa käynnistämistä.



VAROITUS: Vältä suoraa auringonvaloa ajoneuvon . generaattori sisälläjätetään suljettuun ajoneuvoon moneksi tunniksi, korkea lämpötila voi polttoaineen höyrystymisen ja mahdollisen räjähdyksen.

GENERAATTORIN VARASTOINTI

Sammuta generaattori ja anna laitteen jäähtyä huoneenlämpötilaan ennen sen . varastointiaÄLÄ KOSKAAN aseta minkäänlaista säilytysuojaa generaattorin päälle, kun se on vielä kuuma. Älä tuki mitään tuuletusaukkoja.

Noudata alla olevia ohjeita generaattorin . asianmukaisesta säilyttämisestäSuosittelemme generaattorin käyttämistä kerran kuukaudessa 20-30 minuutin ajan. Kytke pieni kuorma sisään varmistaaksesi, että on riittävä.

<p>Lyhyiksi ajanjaksoiksi (30-60 päivää):</p> <ul style="list-style-type: none">• Tyhjennä kaasutin.• Irrota miinusjohto akusta.• Lisää polttoaineen stabilointiainetta: <p>Noudata valitsemasi stabilointiaineen . suositeltuja annoksia ja ohjeitaKäytä moottoria 15-20 minuuttia, jotta polttoaineen stabilointiaine sekoittuu bensiiniin ja kiertää kaasuttimen , läpija täytä sitten polttoaineella. Polttoainesäiliön täyttäminen täyteen vähentää ilman määrää säiliössä ja auttaa torjumaan polttoaineen .pilaantumista</p>	<p>Pidemmäksi ajaksi (Yli 60 päivää):</p> <ul style="list-style-type: none">• Irrota negatiivinen johto akku.• Tyhjennä polttoainesäiliö ja kaasutin (ks. "TYHJENTÄMINENPOLTTOAINESÄILIÖN "). ÄLÄ KOSKAAN säilytä generaattori, jonka säiliössä on polttoainetta yli kaksi .kuukautta• Vaihda moottoriöljy (katso "VAIHTAMINENÖLJYN ").
---	---



VAROITUS: Säilytä generaattori pystyasennossa viileässä ja kuivassa paikassa, kaukana lämmönlähteistä, avotulesta, kipinöistä tai sytytysvaloista.

TUOTTEEN HÄVITTÄMINEN

Älä hävitä käytettyä generaattoria tai sen osia kotitalousjätteen . mukanaTämä tuote sisältää sähkö- tai elektroniikkakomponentteja, tulisi kierrättää. Vie tämä tuote paikalliseen kierrätyslaitokseen vastuullista hävittämistä varten ympäristövaikutusten .minimoimiseksi

Älä hävitä käytettyä öljyä tai polttoainetta roskeen tai viemäriin. Ota yhteyttä paikalliseen kierrätyskeskukseen tai autorokorjaamoon asianmukaisen öljyn/polttoaineen hävittämisen .järjestämiseksi

VIANMÄÄRITYSOPAS

MOOTTORI EI KÄYNNISTY

Mahdollinen syy	Ratkaisu
Akku ei ole ladattu.	Lataa akku.
Moottorin kytkin on OFF-asennossa.	Käännä moottorikytkin asentoon .0N
Ei polttoainetta.	Täytä polttoainesäiliö.
Tunkkainen bensiini tai vesi bensiinissä.	Tyhjennä koko järjestelmä ja täytä se uudelleen tuoreella polttoaineella.
Moottoriöljyn taso on alhainen.	Moottori on varustettu -järjestelmällä Low Oil Shutoff . Jos moottorin öljytaso on alhainen, se on täytettävä ennen kuin laite käynnistyy. Tarkista moottoriöljyn taso ja täytä .
Polttoainekytkin on OFF-asennossa.	Käännä polttoainekytkin asentoon .0N
Sytytystulppa viallinen, likaantunut tai .	Vaihda sytytystulppa.
Moottoria säilytetään käsittelemättä tai tyhjentämättä bensiiniä tai tankataan huonoa bensiiniä.	Tyhjennä polttoaine. Täytä polttoaine tuoreella bensiinillä.
Likainen polttoainesuodatin.	Vaihda polttoainesuodatin tai ota yhteys pätevään huoltoliikkeeseen.

MOOTTORISTA PUUTTUU TEHOA.

Mahdollinen syy	Ratkaisu
Likainen ilmansuodatin.	Tarkista ilmansuodattimen elementti. Puhdista tai vaihda .
Moottoria säilytetään käsittelemättä tai tyhjentämättä bensiiniä tai tankataan huonoa bensiiniä.	Tyhjennä polttoaine. Täytä polttoaine tuoreella bensiinillä. Jos ongelma jatkuu, ota yhteys pätevään huoltoliikkeeseen.

VAIHTOVIRTAPISTOKE EI TOIMI.

Mahdollinen syy	Ratkaisu
OUTPUT-ilmaisin on OFF ja OVERLOAD-ilmaisin on ON.	Tarkista AC-kuormitus. Pysäytä ja käynnistä moottori uudelleen. Tarkista jäähdytysilman tulo. Pysäytä ja käynnistä uudelleenmoottori .
AC Virtapiirin suojauslaite(t) (laukesivät).	Tarkista vaihtovirtakuorma ja nollaa vaihtovirtasuoja(t).
GFCI-järjestelmä aktivoitu.	Nollaa GFCI.
Kytetty laite on viallinen.	Kokeile eri tuotetta.

Jos ongelma ei poistu edellä mainittujen ratkaisujen , kokeilemisen jälkeen ota yhteys lähimpään valtuutettuun huoltokeskukseen.

SPECIFICATIONS

	Item	DXGNI20E
Generator	Type	Silent Inverter
	Rated frequency (Hz)	50
	Rated voltage (V)	220/230/240
	Running watts (kW)	1.8
	Starting watts (kW)	2.0
	Power factor	1
	Overload Protect (DC)	Non-fuse Protector
	Phase	Single
Engine	Engine	80i
	Engine type	Single cylinder, 4-Stroke, forced air cooling, OHV
	Displacement (cc)	79.7
	Fuel type	Unleaded Gasoline
	Fuel tank capacity (L)	5
	Fuel Consumption(g/(kW·h))	≤ 395
	Continue Running Time (at rated power) (h)	5
	Oil Capacity (L)	0.35
	Spark Model No.	A5RTC
	Starting mode	Recoil starter
Generator set	Length×Width×Height (mm)	498×335×459
	Net weight (kg)	22

Electrical schematic diagram

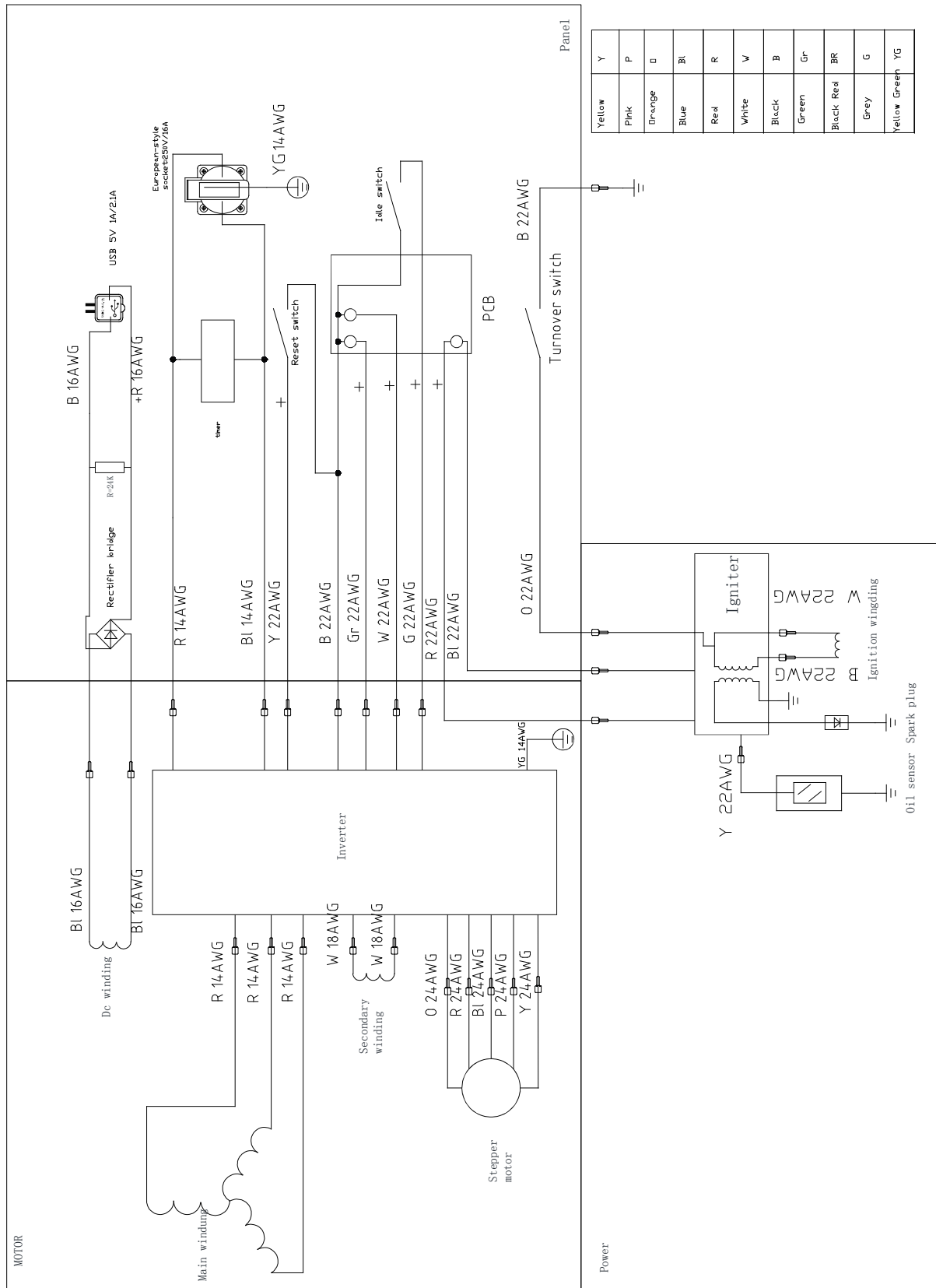

Belgique et Luxembourg België en Luxemburg	DeWALT – Belgium BVBA Egide Walschaertsstraat 16 2800 Mechelen	Tel: NL 32 15 47 37 63 Tel: FR 32 15 47 37 64 Fax: 32 15 47 37 99	www.dewalt.be enduser.BE@sbdinc.com
Danmark	DeWALT (Stanley Black&Decker AS) Roskildevej 22 2620 Albertslund	Tel: 70 20 15 10 Fax: 70 22 49 10	www.dewalt.dk kundeservice.dk@sbdinc.com
Deutschland	DeWALT Richard-Klinger-Str. 11 65510 Idstein	Tel: 06126-21-0 Fax: 06126-21-2770	www.dewalt.de infodwge@sbdinc.com
Ελλάς	DeWALT (Ελλάς) A.E. ΕΔΡΑ-ΓΡΑΦΕΙΑ : Στράβωνος 7 & Λ. Βουλιαγμένης, Γλυφάδα 166 74, Αθήνα SERVICE : Ημερος Τόπος 2 (Χάνι Αδάμ) – 193 00 Ασπρόπυργος	Τηλ: 00302108981616 Φαξ: 00302108983570	www.dewalt.gr Greece.Service@sbdinc.com
España	DeWALT Ibérica, S.C.A. Parc de Negocios "Mas Blau" Edificio Muntadas, c/Bergadá, 1, Of. A6 08820 El Prat de Llobregat (Barcelona)	Tel: 934 797 400 Fax: 934 797 419	www.dewalt.es respuesta.postventa@sbdinc.com
France	DeWALT (Stanley Black & Decker France SAS) 62 Chemin de la Bruyère CS 60105, 69574 DARDILLY Cedex	Tel: 04 72 20 39 20 Fax: 04 72 20 39 00	www.dewalt.fr scufr@sbdinc.com
Schweiz Suisse Svizzera	DeWALT In der Luberzen 42 8902 Urdorf	Tel: 044 - 755 60 70 Fax: 044 - 730 70 67	www.dewalt.ch service@rofoag.ch
Ireland	DeWALT Building 4500, Kinsale Road Cork Airport Business Park Cork, Ireland	Tel: 00353-2781800 Fax: 01278 1811	www.dewalt.ie Sales.ireland@sbdinc.com
Italia	DeWALT via Energypark 6 20871 Vimercate (MB), IT	Tel: 800-014353 39 039-9590200 Fax: 39 039-9590311	www.dewalt.it
Nederlands	DeWALT Netherlands BVPostbus 83, 6120 AB BORN	Tel: 31 164 283 063 Fax: 31 164 283 200	www.dewalt.nl
Norge	DeWALT Postboks 4613 0405 Oslo, Norge	Tel: 45 25 13 00 Fax: 45 25 08 00	www.dewalt.no kundeservice.no@sbdinc.com
Österreich	DeWALT Werkzeug Vertriebsges m.b.H Oberlaaerstrasse 248, A-1230 Wien	Tel: 01 - 66116 - 0 Fax: 01 - 66116 - 614	www.dewalt.at service.austria@sbdinc.com
Portugal	DeWALT Ed. D Dinis, Quina da Fonte Rua dos Malhoes 2 2A 2º Esq. Oeiras e S. Juliao da Barra, paço de Arcos e Caxias 2770 071 Paço de Arcos	Tel: +351 214667500 Fax: +351214667580	www.dewalt.pt resposta.posvenda@sbdinc.com
Suomi	DeWALT PL47 00521 Helsinki, Suomi	Puh: 010 400 4333 Faksi: 0800 411 340	www.dewalt.fi asiakaspalvelu.fi@sbdinc.com
Sverige	DeWALT BOX 94 43122 Mölndal Sverige	Tel: 031 68 61 60 Fax: 031 68 60 08	www.dewalt.se kundservice.se@sbdinc.com
Türkiye	Sanayi ve Ticaret Bakanlığı tebliğince kullanım ömrü 7 yıldır. Stanley Black & Decker Turkey Alet Üretim San. Tic. Ltd.Şti. AND Kozyatağı - İçerenköy Mah. Umut Sok. AND Ofis Sit. No: 10-12 / 82-83-84 Ataşehir/İstanbul, Türkiye	Tel: +90 216 665 2900 Faks: +90 216 665 2901	www.dewalt.com.tr support@dewalt.com.tr
United Kingdom	DeWALT, 270 Bath Road; Slough, Berks SL1 4DX	Tel: 01753-567055 Fax: 01753-572112	www.dewalt.co.uk emeaservice@sbdinc.com
Australia / New Zealand	DeWALT 810 Whitehorse Road Box Hill VIC 3128 Australia	Tel: Aust 1800 338 002 Tel: NZ 0800 339 258	www.dewalt.com.au www.dewalt.co.nz
Middle East Africa	DeWALT P.O. Box - 17164, Jebel Ali Free Zone (South), Dubai, UAE	Tel: 971 4 812 7400 Fax: 971 4 2822765	www.dewalt.ae support@dewalt.ae

CE Declaración de Conformidad
EC Certificate of conformity
CE-Konformitätserklärung
CE Déclaration de conformité
CE Declaração de conformidade
CE Certificaat van Conformiteit
CE Certificato di conformità

ES
GB
DE
F
PT
NL
IT



Fabricante • Manufacturer • Hersteller • Fabricant • Fabricante • fabrikant • Produttore

KAT POWER INTERNATIONAL, S.L.

Por la presente certifica que lo siguiente • Hereby certifies that the following • Bescheinigt hiermit das die nachfolgenden •
Certifie ici que • Certifica que as seguintes • Verklaart hierbij dat het navolgende • Con la presente certifica che il seguente

Generadore • Generator • Stromerzeuger • Groupe Électrogène • Gerador • Stroomgenerator • Generatore

DXGNI20E

Cumple con las especificaciones de la directiva de la máquina y las modificaciones posteriores • Is in compliance with the
specifications of the machine directive and subsequent modifications • Steht im Einklang mit den folgenden Richtlinien •
Est fabriqué en conformité avec les directives suivantes • Está em conformidade com as especificações da diretiva de
máquina e modificações subseqüentes • in overeenstemming is met de specificaties van de machinerichtlijn en latere
aanpassingen • È conforme alle specifiche della direttiva sulle macchine e successive modifiche

2006/42/EC (MD) Directiva Seguridad de las Máquina / Machine Directive
2014/30/EU (EMC) Directiva Compatibilidad Electromagnética / EMC Directive
2015/863 (amended 2011/65/EU) RoHS Directive
2000/14/EC (amended 2005/88/EC) Directiva Emisiones Sonoras / Sound Level Directive

92 Lwa dBA

2016/1628 Directiva Certificación Emisiones Gases / Emission EURO 5 Directive Engine GK80i

e9*2016/1628*2021/1068SHB2/P*1253*01

Cumple con los siguientes estándares • Conforms with the following standards • In Übereinstimmung mit den
folgende Standards • Conformément aux normes suivantes Em conformidade com os seguintes padrões • Voldoet
aan de volgende normen • Conforme ai seguenti standard

EN ISO 8528-13:2016

EN 55012:2007+A1:2009 and EN 61000-6-1:2007 (EMC)
EAN ISO 3744:1995, ISO8528-10:1998 (sound level)

KAT POWER INTERNATIONAL, S.L.

Avda. Alguema, 6C
17771 Sta. Llogaia Alguema, Spain

november 2020

Xavier Soteras
Managing Director



Manufactured and distributed under license by ;

Kat Power International, S.L.
Avda. Alguema 6C
17771 Sta. Llogaia Alguema, SPAIN

DeWALT®, GUARANTEED TOUGH ® and the yellow and black color scheme are trademarks the DeWALT Industrial Tool Co., used under license.

G9304G3301020