



CONCRETE MIXER

**SV BETONGBLANDARE
BRUKSANVISNING**
Översättning av originalinstruktioner

**DE BETONMISCHER
BEDIENUNGSANLEITUNG**
Übersetzung der Originalanleitung

**NO BETONGBLANDER
BETJENINGSANVISNINGER**
Oversettelse av originalinstruksjonene

**FI BETONIMYLLY
KÄYTTÖOHJE**
Alkuperäisten ohjeiden käännös

**PL BETONIARKA
INSTRUKCJA OBSŁUGI**
Przekład instrukcji oryginalnej

**FR BÉTONNIÈRE
INSTRUCTIONS D'UTILISATION**
Traduction des instructions d'origine

**EN CONCRETE MIXER
OPERATING INSTRUCTIONS**
Original instructions

**NL BETONMOLEN
BEDIENINGSINSTRUCTIES**
Vertaling van de originele instructies

Jula AB förbehåller sig rätten att göra ändringar på produkten. Jula AB innehar upphovsrätten till denna dokumentation. Det är inte tillåtet att modifiera eller ändra denna dokumentation på något sätt och bruksanvisningen ska skrivas ut och användas som den är i förhållande till produkten. Se Julas webbplats för den senaste versionen av bruksanvisningen.

Jula AB forbeholder seg retten til å endre produktet. Jula AB innehar opphavsretten til denne dokumentasjonen. Det er ikke tillatt å modifisere eller endre denne dokumentasjonen på noen som helst måte, og håndboken skal trykkes og brukes som den er i forhold til produktet. For siste versjon av betjeningsanvisningene, se Julas nettsider.

Jula AB zastrzega sobie prawo do wprowadzania zmian w produkcie. Jula AB zastrzega sobie prawa autorskie do niniejszej dokumentacji. Dokumentacji nie wolno w żaden sposób modyfikować ani zmieniać, a instrukcję należy drukować i używać ją w odniesieniu do produktu w stanie niezmienionym. Najnowszą wersję instrukcji obsługi można znaleźć na stronie internetowej Jula.

Jula AB reserves the right to make changes to the product. Jula AB claims copyright on this documentation. It is not allowed to modify or alter this documentation in any way and the manual shall be printed and used as it is in relation to the product. For the latest version of operating instructions, refer to the Jula website.

Jula AB behält sich das Recht vor, Änderungen am Produkt vorzunehmen. Jula AB beansprucht die Urheberrechte an dieser Dokumentation. Es ist nicht zulässig, diese Dokumentation in irgendeiner Weise zu verändern oder umzugestalten. Die Anleitung muss gedruckt und so verwendet werden, wie sie in Bezug zum Produkt steht. Die aktuellste Version der Bedienungsanleitung finden Sie auf der Website von Jula.

Jula AB pidättää oikeuden tehdä tuoteeseen muutoksia. Jula AB:llä on tämän dokumentaation tekijänoikeus. Tätä dokumentaatiota ei saa muuttaa millään tavalla ja käyttöopas on tulostettava ja sitä on käytettävä sellaisena kuin se on tämän tuotteen kanssa. Käyttöohjeiden uusin versio löytyy Julan verkkosivustolta.

Jula AB se réserve le droit d'apporter des modifications au produit. Jula AB revendique les droits d'auteur sur cette documentation. Il est interdit de modifier ou d'altérer cette documentation de quelque manière que ce soit et le manuel doit être imprimé et utilisé tel quel en relation avec le produit. Pour obtenir la dernière version des instructions d'utilisation, consultez le site Web de Jula.

Jula AB behoudt zich het recht voor om wijzigingen aan het product aan te brengen. Jula AB claimt het copyright op deze documentatie. Het is niet toegestaan om deze documentatie op welke manier dan ook te wijzigen of te veranderen. De handleiding moet worden afgedrukt en gebruikt zoals deze in relatie tot het product staat. Raadpleeg de Jula-website voor de laatste versie van de bedieningsinstructies.

WWW.JULA.COM

© JULA AB 2025-12-15

**JULA AB
BOX 363, 532 24 SKARA, SWEDEN**



EU DECLARATION OF CONFORMITY / EU FÖRSÄKRAN OM ÖVERENSSTÄMMELSE / EU SAMSVARSERKLÄRING / EU-ÖVERENSSTÄMMELSESERKLÄRING / DEKLARACJA ZGODNOŚCI UE / EU KONFORMITÄTSSERKLÄRUNG / EU VAATIMUSTENMUKAISUUSVAKUUTUS / DÉCLARATION UE DE CONFORMITÉ / EU CONFORMITEITSVERKLARING

Jula Item number / Artikelnummer / Artikelnummer / Varenummer / Numer artykułu / Artikelnummer / Tuotenumero / Numéro de référence / Artikelnummer

024341

Model no.: JFC160A



Jula AB, Box 363, SE-532 24 SKARA, SWEDEN

This declaration of conformity is issued under the sole responsibility of the manufacturer./ Denna försäkran om överensstämmelse utfärdas på tillverkarens eget ansvar./ Denne samsvarserklæring er utstedt under ansvaret til produsenten./ Denne overensstemmelseserklæring er utstedt under producentens eneansvar./ Niniejsza deklaracja zgodności wydana zostaje na wyłączną odpowiedzialność producenta./ Diese Konformitätserklärung wird unter der alleinigen Verantwortung des Herstellers ausgestellt./ Tämä vaatimustenmukaisuusvakuutus on annettu valmistajan yksinomaissella vastuulla./ La présente déclaration de conformité est émise sous la seule responsabilité du fabricant./ Deze conformiteitsverklaring wordt afgegeven onder de uitsluitende verantwoordelijkheid van de fabrikant.

CONCRETE MIXER / BETONGBLANDARE / BETONGBLANDER / BETONBLANDER / BETONIARKA / BETONMISCHER / BETONMISLYLLY / BÉTONNIÈRE / BETONMOLEN

230V, 650W, 160L

Conforms to the following directives, regulations and standards./ Överensstämmer med följande direktiv, förordningar och standarder./ Er i samsvar med følgende direktiver, forordning og standarder./ Overholder følgende direktiver, forordninger og standarder./ Są zgodne z następującymi dyrektywami, regulacjami normami./ Entspricht den folgenden Richtlinien, Vorschriften und Normen./ Seuraavien direktiivien, asetusten ja standardien mukainen./ Conforme aux directives, règlements et normes suivants./ Voldoet aan de volgende richtlijnen, voorschriften en normen.

Directive/Regulation	Harmonised standard
MD 2006/42/EC	EN 12151:2007, EN 60204-1:2018
EMC 2014/30/EU	EN IEC 55014-1:2021, EN IEC 55014-2:2021, EN IEC 61000-3-2:2019+A1, EN 61000-3-3:2013+A1+A2
OND 2000/14/EC + 2005/88/EC	EN ISO 3744:1995
RoHS 2011/65/EU + 2015/863	EN 50581:2012

Measured sound power level on an equipment representative for this type: Ugmatit lydeftektivnivå på en utrustning som är representativ för denna typ: Mått lydeftektivnivå för utstyr som er representativt for vedkommende type: Mått lydeftektivnivå for utstyr, der er representativt for denne type: Zmierzony poziom mocy akustycznej urządzenia reprezentatywnego dla danego typu: Gemessener Schalleistungspegel eines für diesen Typ repräsentativen Geräts: Mitattu äänitehotaso tätä tyyppiä edustavassa laitteessa: Niveau de puissance acoustique mesurée sur un équipement représentatif de ce type : Gemeten geluidsvermogen aan een apparaat dat representatief is voor dit type:	Guaranteed sound power level: Garanteret lydeftektivnivå: Garanteret lydeftektivnivå: Garanteret lydeftektivnivå: Owarantowana moc akustyczna: Garantierter Schalleistungspegel: Taattu äänitehotaso: Puissance acoustique garantie : Gegarandeerd geluidsvermogen:	Conformity assessment procedure according to 2000/14/EC: Förfarande för bedömning av överensstämmelse enligt 2000/14/EC: Framgangsmåter for samsvarsvurdering iht. 2000/14/EC: Procedure for overensstemmelsesvurdering i henhold til 2000/14/EF: Procedura oceny zgodności na podstawie dyrektywy 2000/14/WE: Konformitätsbewertungsverfahren gemäß Richtlinie 2000/14/EG: 2000/14/EY:n mukainen vaatimustenmukaisuuden arviointimenettely: Procédure d'évaluation de la conformité conformément à 2000/14/CE : Conformiteitsbeoordeling conform 2000/14/EG:
92 dB(A)	95 dB(A)	Annex V / Bilaga V / Vedlegg V / Bilag V / Załącznik V / Anhang V / Lite V / Annexe V / Bijlage V

This product was CE marked in year./ Produkten CE-märktes år./ Dette produktet ble CE-merket dette året./ Produktet blev CE-mærket i år./
Wyrob oznakowany znakiem CE w roku./ Dieses Produkt erhielt die CE-Kennzeichnung im Jahr./ Tämä tuote on CE-merkitty vuonna./
Ce produit a reçu le marquage CE en./ Dit product werd CE-gemarkeerd in het jaar. -22

Skara 2022-08-24

Fredrik Bohman

BUSINESS AREA MANAGER (Signatory for Jula and authorised to compile the technical documentation./ Undertecknat för Jula samt behörigt att sammanställa den tekniska dokumentationen. / Signert for Jula og kvalifisert til å sammenfatte den tekniske dokumentasjonen. / Underskrevet på vegne af Jula og bemyndiget til udarbejdelse af den tekniske dokumentation / Podpisano w imieniu Jula oraz osoby upoważnionej do sporządzenia dokumentacji technicznej. / Unterzeichnet im Namen von Jula und befugt, die technische Dokumentation zusammenzustellen. / Allekirjoittanut Julan puolesta ja valtuutettu kokoamaan tekniset asiakirjat. / Signé au nom de Jula et habilité à établir la documentation technique. / Ondertekend namens Jula en gemachtigde voor de samenstelling van de technische documentatie



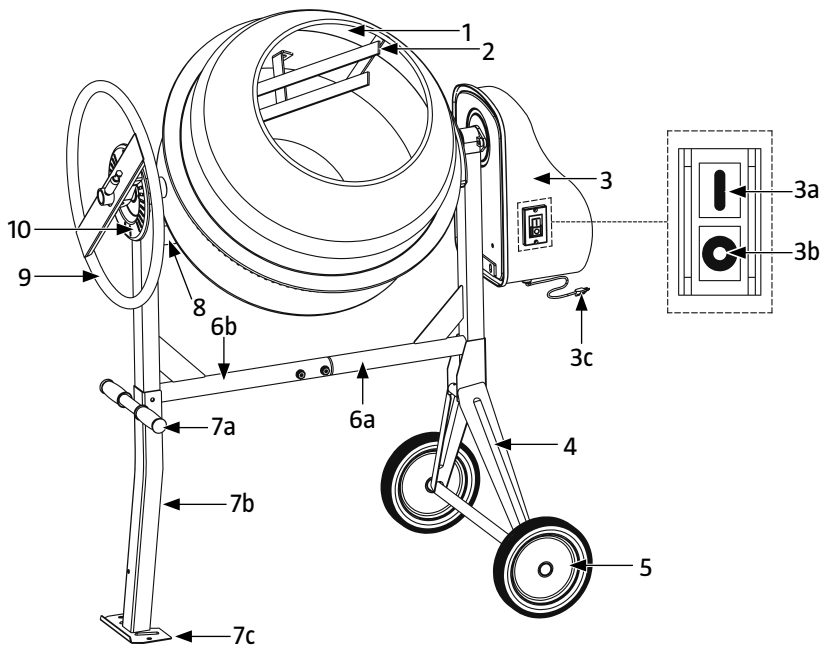



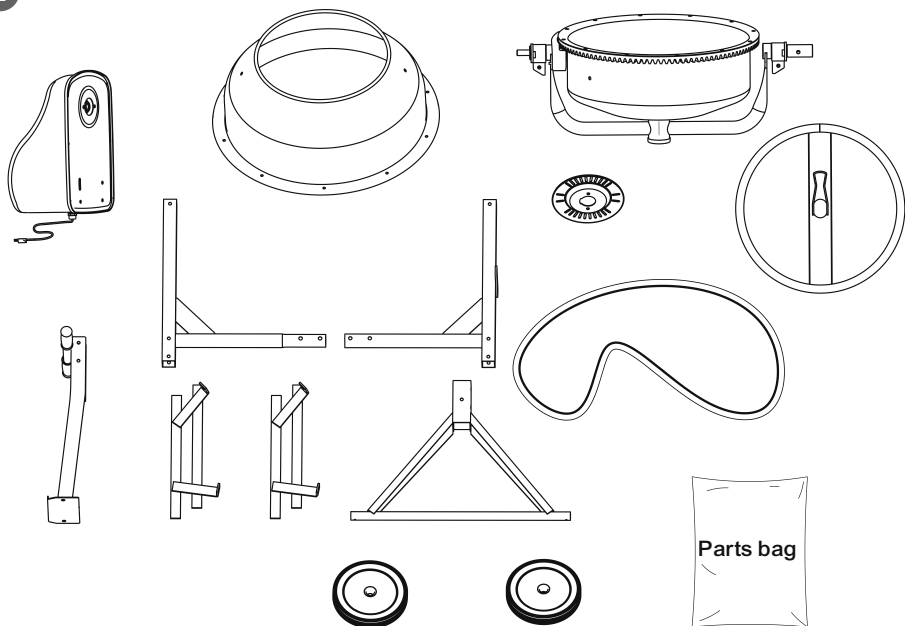



















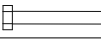



1



2



3



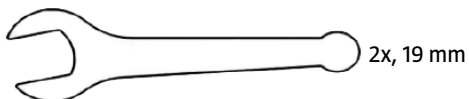

A		5x40	2x	E		Ø8	2x	
		Ø27	4x			Ø8	2x	
		Ø8	6x			M8	2x	
		M8	6x			M8x30	2x	
		M8x55	2x		F		Ø10	2x
		M8x65	4x				M10	1x
		Ø12	4x					1x
		M12	2x				M8x16	1x
		M12x60	2x				M10x70	1x
	B		Ø8			2x	G	
		M8	2x			Ø8		4x
		M8x60	2x			M8x20		2x
C		M8x20	6x			M8x25		2x
D		Ø8	4x					
		Ø8	8x					
		Ø8	4x					
		M8	4x					
		M8x20	4x					

4

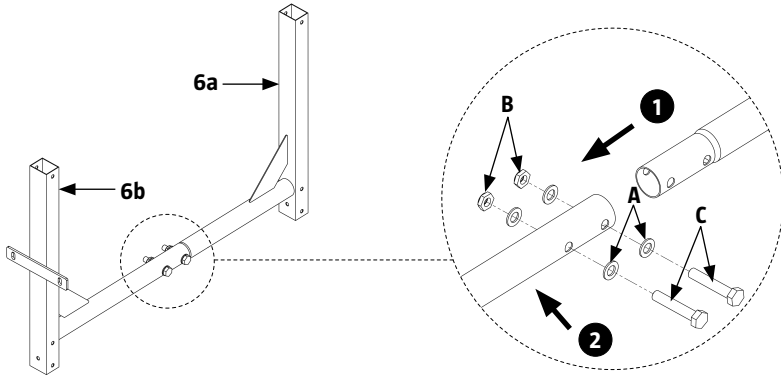

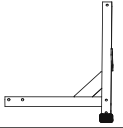

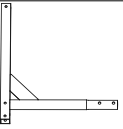

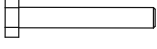
5



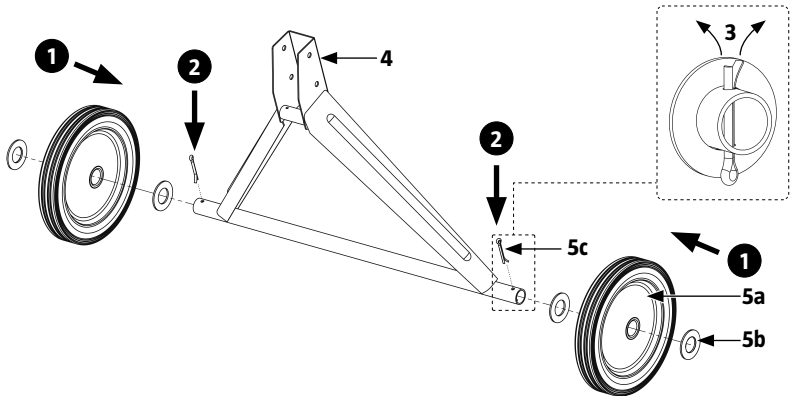



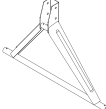

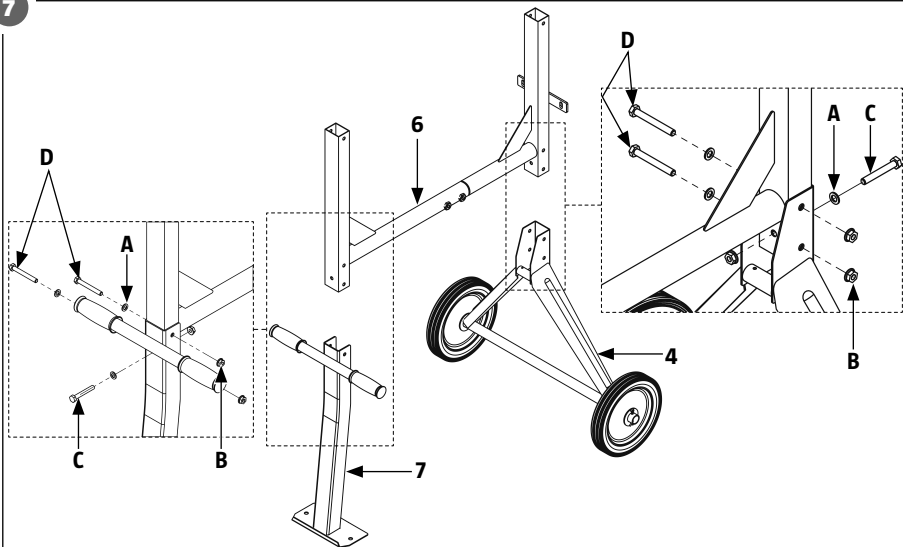

	Right stand (6a)	1x	Mounting set bag A		
				A $\varnothing 12$	4x
	Left stand (6b)	1x		B <i>M12</i>	2x
				C <i>M12 x 60 mm</i>	2x

6



	5a	2x	Mounting set bag A		
				5c	2x
	4	1x		5b $\varnothing 27$	4x



	4	1x	Mounting set bag A		
				A ø8	6x
	7	1x		B M8	6x
				C M8 x 55 mm	2x
	6	1x		D M8 x 65 mm	4x

8

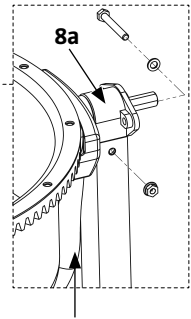
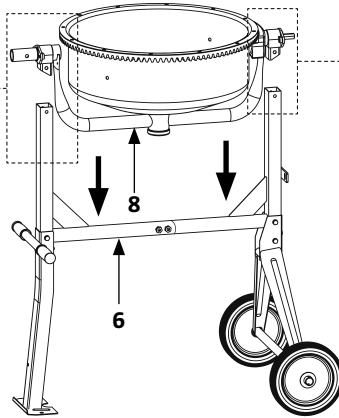
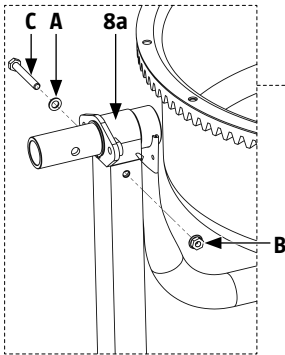

	6	1x	Mounting set bag B		
	1b	1x		B <i>M8</i>	2x
	1a	1x		C <i>M8 x 60 mm</i>	2x
	1c	1x	Mounting set bag C		
				D <i>M8 x 20 mm</i>	6x

9

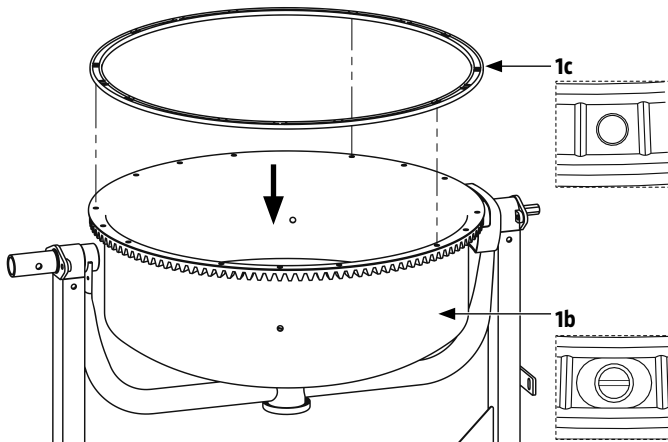



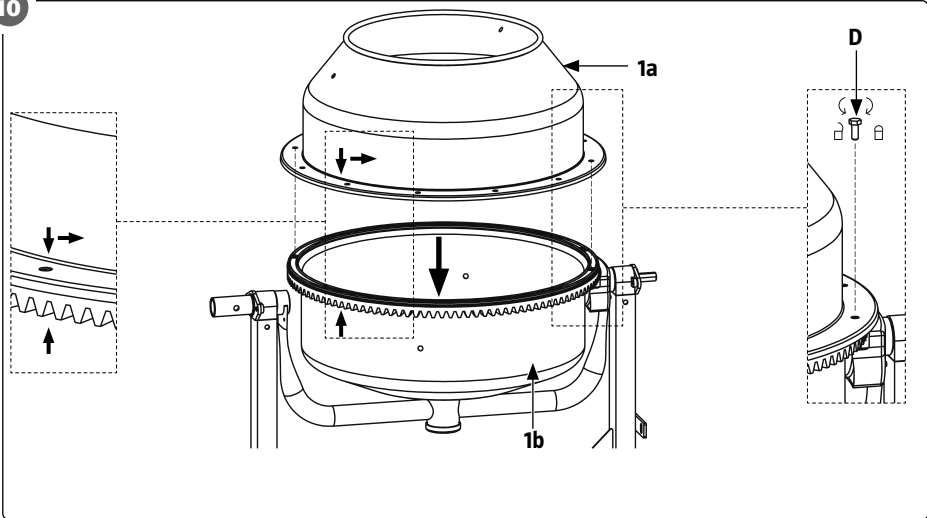

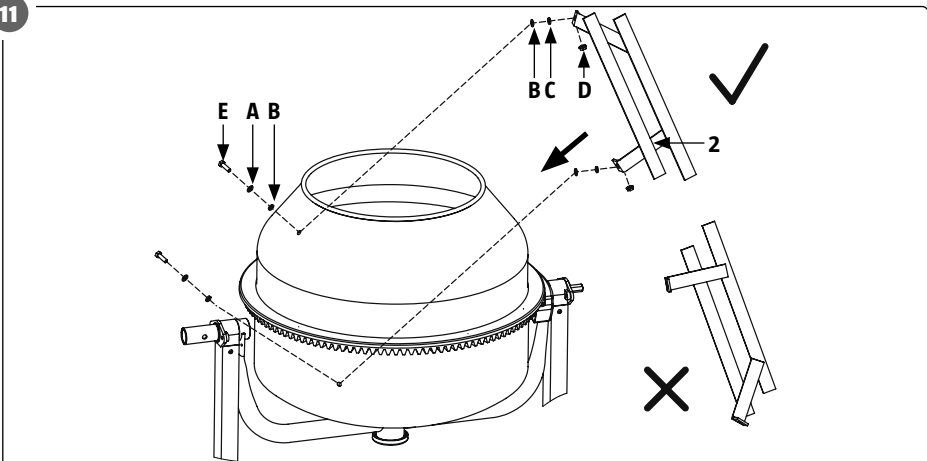

10

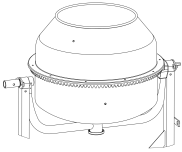

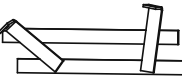



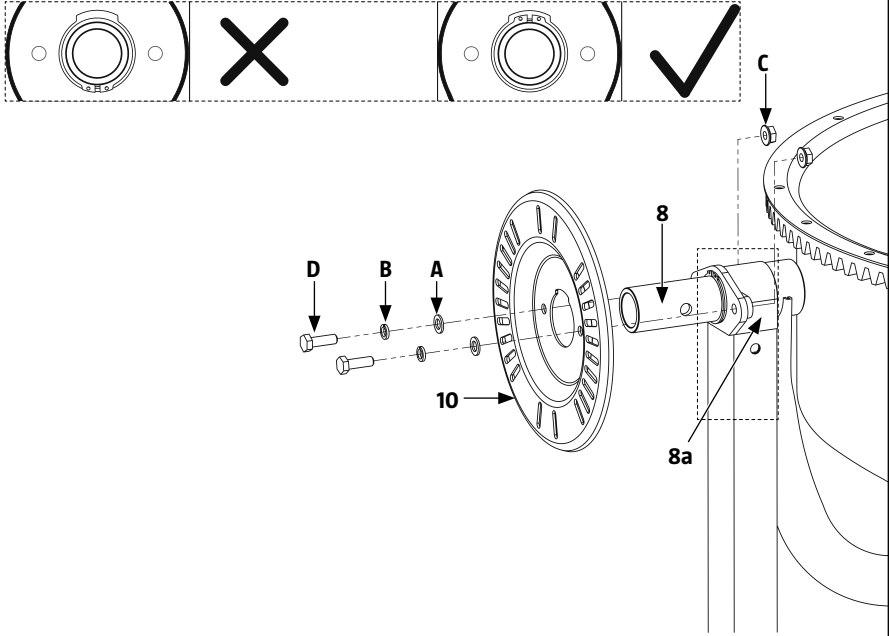

11

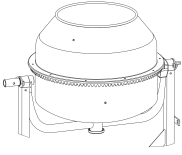

		Mounting set bag D			
	1	1x		A ø8	4x
				B ø8	4x
	2	2x		C ø8	4x
				D M8	4x
				E M8 x 20 mm	4x



	<p>8</p>	<p>1x</p>	<p>Mounting set bag E</p>		
				<p>A Ø8</p>	<p>2x</p>
				<p>B Ø8</p>	<p>2x</p>
	<p>10</p>	<p>1x</p>		<p>C M8</p>	<p>2x</p>
				<p>D M8x30 mm</p>	<p>2x</p>

13

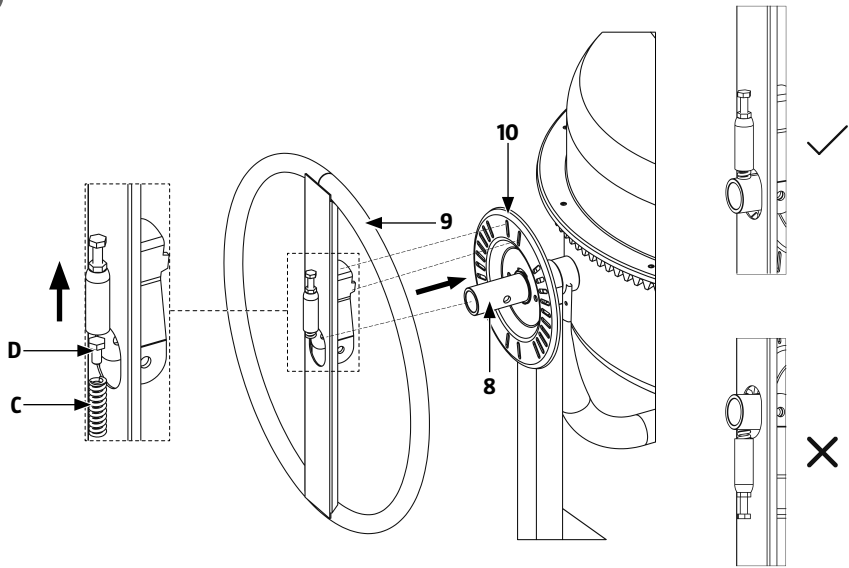





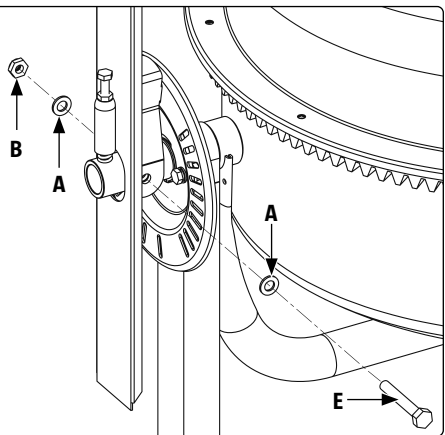

	10/8	1x	Mounting set bag F		
				A $\varnothing 10$	2x
	9	1x		B <i>M10</i>	1x
				C	1x
				D <i>M8 x 16 mm</i>	1x
				E <i>M10 x 70 mm</i>	1x
				A $\varnothing 10$	1x

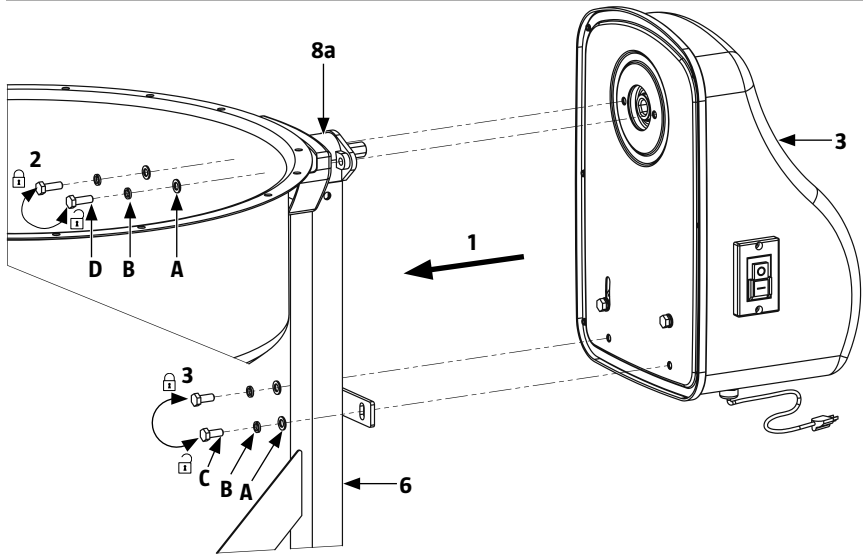
14

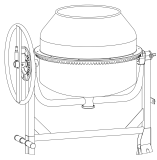

15



		Mounting set bag G			
	8/6	1x		A $\varnothing 8$	4x
				B $\varnothing 8$	4x
	3	1x		C <i>M8 x 20 mm</i>	2x
				D <i>M8 x 25 mm</i>	2x

16

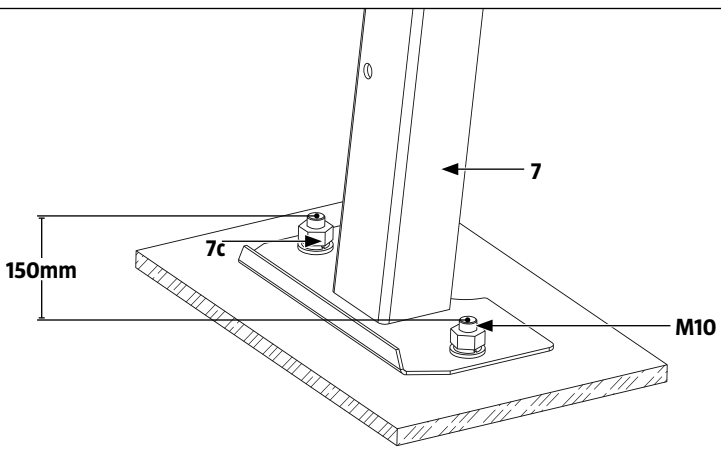

17

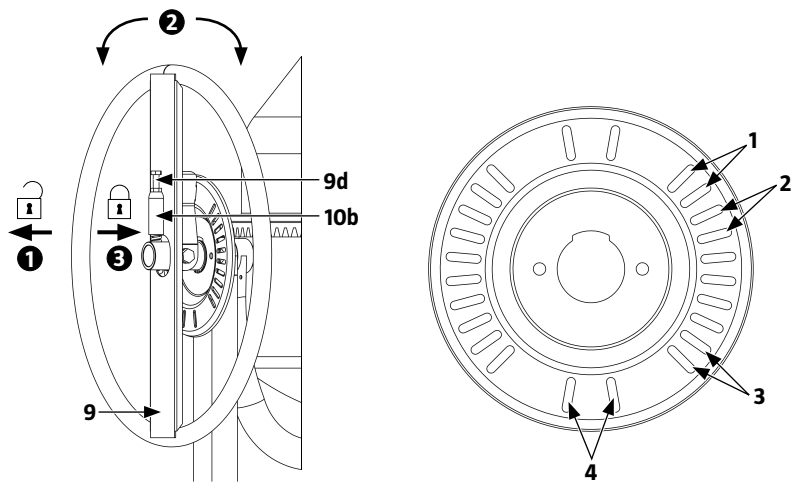

18

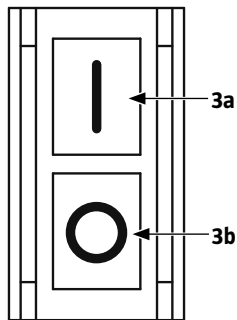

19

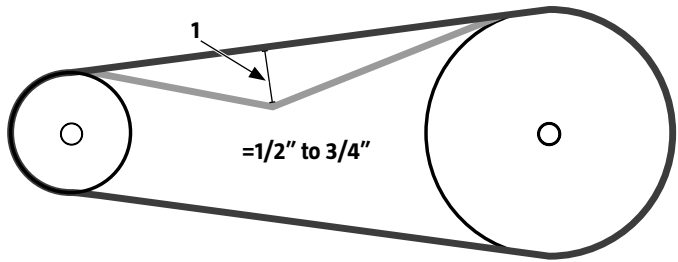

SÄKERHETSANVISNINGAR

Läs dessa anvisningar noga före användning och spara dem för framtida behov.

- Arbetsområdet ska hållas rent. Belamrade, fuktiga eller våta arbetsområden ökar risken för skador.
- Håll barn på säkert avstånd från arbetsområdet. Låt inte barn hantera eller klättra på eller i produkten.
- Håll barn och kringstående personer på säkert avstånd från arbetsområdet. Håll kringstående personer minst 2 meter från produkten under användning.
- Lägg undan produkter som inte används. När produkten inte används ska den och alla tillbehör förvaras torrt och oåtkomligt för barn.
- Använd aldrig produkten vid trötthet eller vid påverkan av droger, alkohol eller läkemedel. Läs varningstexten för eventuella mediciner för att se om de kan påverka omdöme och reflexer. Använd inte produkten om du känner dig osäker.
- Använd lämpliga kläder. Använd inte löst sittande kläder, smycken, klocka eller liknande, som kan fastna i rörliga delar. Använd hårskydd till långt hår. Rulla upp långa ärmor ovanför armbågen.
- Sträck dig inte för långt. Ha hela tiden säkert fotfäste och god balans.
- Var uppmärksam, var hela tiden försiktig och tillämpa sunt förnuft vid arbete med produkten. Snabba åtgärder kan förhindra allvarlig personskada och/eller egendomsskada.
- Kontrollera produkten med avseende på skadade delar. Kontrollera före användning att produkten inte är skadad och att den fungerar korrekt och på avsett sätt. Kontrollera produkten med avseende på skadade delar och andra faktorer som kan påverka funktionen. Reparera eller byt ut skadade delar omedelbart.
- Skydd och säkerhetsanordningar ska sitta på plats och fungera korrekt.
- Byte av delar och tillbehör. Använd endast reservdelar och tillbehör som rekommenderas av tillverkaren.

- Underhåll och vårda produkten. Håll produkten ren och torr för bättre och säkrare arbete.
- Underhåll. Service och underhåll ska utföras regelbundet av kvalificerad serviceverkstad, för att undvika fara.
- Tvinga inte produkten. Överbelasta aldrig produkten. Tvinga inte små produkter att utföra arbeten som kräver en kraftigt produkt. Ändra aldrig produkten på något sätt. Använd inte produkten för något annat ändamål än det avsedda.
- Lämna aldrig produkten utan uppsikt när den är igång. Lämna inte produkten förrän alla rörliga delar har stannat helt.
- Om produkten används utomhus, använd endast förlängningssladd som är godkänd för utomhusbruk. Sladd avsedd för utomhusbruk minskar risken för elolycksfall.
- Produkten ska anslutas till nät med jordfelsbrytare med utlösningström högst 30 mA.
- Överblivet material ska avfallshanteras i enlighet med gällande regler.
- Produkten är endast avsedd för hushållsbruk. Produkten får endast användas på avsett sätt och i enlighet med dessa anvisningar.

WARNING!

- **Stäng omedelbart av produkten och dra ut stickproppen om produkten inte fungerar normalt. Om produkten är skadad måste den kontrolleras och repareras av kvalificerad personal innan den används igen.**
- **Stäng omedelbart av produkten och dra ut stickproppen om produkten luktar eller låter onormalt. Lämna produkten till behörig servicereverkstad för kontroll och reparation.**
- **Produkten är klass II utrustad. För att säkerställa tillräckligt skydd, använd originalisoleringsmaterial för reparation och upprätthålla isolerings avstånd**

SÄKERHETSVARNINGAR FÖR BETONGBLANDARE

- Stäng av produkten före förflyttning. Stäng av produkten och dra ut stickproppen före transport, för att undvika fara.
- Placera produkten på plant, horisontellt, stabilt underlag som klarar vikten av produkten när den är fylld. När produkten är fylld är den mycket tung och kan orsaka allvarlig personskada och/eller egendomsskada om den välter.
- För aldrig in händer eller redskap i produkten medan den är igång. Håll händerna borta från rörliga delar. Placera aldrig kroppsdelar, redskap eller andra föremål i närheten av rörliga delar när produkten används. Kroppsdelar eller kläder kan fastna i rörliga delar, vilket kan orsaka allvarlig personskada.
- Avlägsna ställnycklar, skyfflar, murslevar och liknande. Avlägsna ställnycklar, skyfflar, murslevar och liknande innan produkten startas
- Produkten innehåller inga delar som kan repareras av användaren. Lämna produkten till behörig serviceverkstad för kontroll och reparation.
- Dra ut stickproppen innan höljet öppnas. Använd inte produkten om inte alla delar av höljet är korrekt monterade. Produkten får endast startas om höljet är stängt.
- Undvik att andas in ångor. Ångorna är hälsoskadliga.
- Undvik att röra vid, andas in eller svälja de material som används. Cement och tillsatsämnen är hälsoskadliga vid hudkontakt, inandning och/eller nedsväljning.
- Använd personlig skyddsutrustning. Lämplig personlig skyddsutrustning minskar risken för personskada och/eller egendomsskada.
- Håll arbetsområdet säkert. Arbetsområdet ska vara väl upplyst. Se till att det finns tillräckligt arbetsutrymme runt produkten. Håll arbetsområdet fritt från hinder, olja, fett, skräp och liknande. Använd inte produkten närheten av brännbara vätskor,

gaser eller damm. Information om farlig aktivitet som krävs för användning, rengöring och/eller underhåll, inklusive beskrivning av säker arbetsmetod.

- Varning om att endast använda isoleringsmaterial av ursprunglig typ och att bibehålla samma isolationsavstånd.

MINIMERING AV BULLER OCH VIBRATION

För att begränsa buller och vibration vid användning, begränsa användningstiden, använd driftlägen med låg vibrations- och bullernivå och använd lämplig skyddsutrustning. Vidta nedanstående åtgärder för att minimera riskerna till följd av exponering för vibration och/eller buller.



- Använd produkten endast på avsett sätt och i enlighet med dessa anvisningar.
- Se till att produkten är i gott skick.
- Använd tillbehör i gott skick till produkten, vilka är lämpliga för uppgiften.
- Håll stadigt i handtag/greppytor.
- Underhåll produkten enligt anvisningarna.
- Planera arbetet så att exponering för kraftiga vibrationer fördelas över längre tid.

KVARSTÅENDE RISKER

Även om tillämpliga säkerhetsregler följs och säkerhetsanordningar används kan inte alla risker elimineras. Nedanstående risker kvarstår.

- Risk för personskada och/eller egendomsskada till följd av att produkten välter.
- Risk för personskada till följd kontakt med rörliga delar.
- Risk för personskada till följd av hudkontakt med eller inandning eller nedsväljning av material som används.

SYMBOLER

	Läs bruksanvisningen.
	Lås/dra åt/säkra.

	Lås upp/lossa.
	VIKTIGT!/VARNING!
	Använd dammfiltermask.
	Använd skyddshandskar.
	Använd halkfria skyddsskor.
	Använd tät sittande skyddskläder.
	Stäng av produkten, dra ut stickproppen och vänta tills alla rörliga delar har stannat helt före rengöring, underhåll, förvaring och/eller transport.
	Garanterad ljudeffektnivå i dB
	Skyddsklass II. Produkten är dubbelisolerad.
	Godkänd enligt gällande direktiv/förordningar.
	Kasserad produkt ska återvinnas enligt gällande bestämmelser.
  	Undvik farliga användningsförhållanden. Placera produkten på plant, horisontellt, stabilt underlag som klarar vikten av produkten när den är fylld, för att undvika att produkten välter.
	Försök inte flytta produkten när den är fylld och/eller i drift.
	Kontrollera produkten före varje användning. Skydd och säkerhetsanordningar ska sitta på plats och fungera korrekt. Sätt inte i stickproppen om inte motorkåpan är korrekt monterad.

	Håll kringstående personer och barn på behörigt avstånd.
 	Undvik personskada. Håll händerna borta från rörliga delar. För aldrig in kroppsdelar, redskap eller andra föremål i trumman när produkten är igång. För aldrig in händer eller andra kroppsdelar mellan ramen och trumaxeln eller mellan trumman och trumaxeln när produkten är igång.
	Tvinga inte produkten.
	Avlägsna eller ändra aldrig skyddsanordningarna.
	Elfara.
	Överblivet material ska avfallshanteras i enlighet med gällande regler.
 	WARNING! Beakta rotationsriktningen. Håll händer och redskap borta från rörliga delar. Håll tillräckligt säkerhetsavstånd till produkten. Undvik kontakt med rörliga delar.

TEKNISKA DATA

Märkspänning	230 v ~ 50 Hz
Märkström	2,8 A
Effektförbrukning	650 W
Varvtal	34/min
Max. höjd	1000 m
Max. omgivningstemperatur	40 °C
Volym	160 L
Trumöppning	40 cm
Trumdiameter	Ø 62 cm
Mått	B125 x H135 x D53 cm
Vikt	48 kg

Bullervärden

Ljudtrycksnivå LpA	82 dB(A)
Osäkerhet KpA	3 dB
Uppmätt ljudeffektnivå LwA	92 dB(A)

Osäkerhet KwA	3 dB
Garanterad ljudeffektnivå LwA	95 dB(A)

Använd alltid hörselskydd!

Det deklarerade värdet för vibration och buller, som har uppmätts i enlighet med standardiserad testmetod, kan användas för att jämföra olika verktyg med varandra och för en preliminär bedömning av exponering. Mätvärdena har fastställts i enlighet med EN ISO 3744:1995.

VARNING!

Den faktiska vibrations- och bullernivån under användning av verktyg kan skilja sig från det angivna totalvärdet beroende på hur verktyget används samt vilket material som bearbetas. Identifiera därför de säkerhetsåtgärder som krävs för att skydda användaren baserat på en uppskattning av exponering i verkliga driftförhållanden (som tar hänsyn till alla delar av arbetscykeln såsom tiden när verktyget är avstängt och när den körs på tomgång, utöver igångsättningstiden).

BESKRIVNING

1. Trumma
 - 1a. Trummans övre del
 - 1b. Trummans nedre del
 - 1c. Gummipackning
 - 1d. Monteringsdetaljer*
2. Blandningsskovel (2 st.)
3. Motorenhet
 - 3a. Strömbrytare I
 - 3b. Strömbrytare O
 - 3c. Sladd med stickpropp
 - 3d. Monteringsdetaljer*
4. Hjulhållare
 - 4a. Axel*
 - 4b. Monteringsdetaljer*
5. Hjul
 - 5a. Hjul (2 st.)
 - 5b. Bricka* (4 st.)
 - 5c. Saxpinne* (2 st.)
6. Stativ

- 6a. Höger stativdel
- 6b. Vänster stativdel
- 6c. Monteringsdetaljer*
7. Ben
 - 7a. Transporthandtag (2 st.)
 - 7b. Monteringsdetaljer*
 - 7c. Monteringshål (2 st.)
8. Trumaxel
 - 8a. Fäste* (2 st.)
 - 8b. Monteringsdetaljer*
9. Manövrerratt
 - 9a. Stoppskruv*
 - 9b. Fjäder*
 - 9c. Justerskruv*
 - 9d. Vinge* (2 st.)
10. Skiva för vinkelinställning
 - 10a. Monteringsdetaljer*
 - 10b. Spår*

BILD 1

OBS!

Delar markerade med * visas inte i denna översikt. Se respektive avsnitt i bruksanvisningen

MONTERING

UPPACKNING

1. Packa upp alla delar och placera dem på plant, stabilt underlag.
2. Avlägsna allt förpackningsmaterial och eventuella transportsäkringar.
3. Kontrollera att alla delar finns med och är oskadade. Använd inte produkten om delar saknas eller är skadade – risk för allvarlig personskada och/eller egendomsskada. Kontakta återförsäljaren.
4. Kontrollera att personlig skyddsutrustning och alla nödvändiga verktyg och tillbehör för montering och användning finns till hands.

BILD 2

Monteringsdetaljer i påse

BILD 3

Verktyg

- Skruvnyckel 13 mm, 1 st
- Skruvnyckel 14 mm, 1 st
- Skruvnyckel 17 mm, 2 st
- Skruvnyckel 19 mm, 2 st

BILD 4

OBS!

Verktyg säljs separat.

MONTERING AV STATIV

1. För in den vänstra stativdelen (6a) i den högra stativdelen (6b).
2. Passa in de 4 hålen på stativdelarna (6) mot varandra och lås samman med skruvar M12 x 60 mm (C), brickor $\varnothing 12$ (A) och muttrar M12 (B). (Monteringsdetaljerna A,B,C finns i påse A.)

BILD 5

MONTERING AV HJUL

1. Placera ett hjul (5a) och 2 brickor $\varnothing 27$ (5b) på axeln på hjulhållaren hjul (4) i rätt ordning och säkra med en saxpinne (5c).
2. Montera det andra hjulet på samma sätt.
3. Böj saxpinnarna (5c) för att säkra hjulen (5a). (Monteringsdetaljerna 5c,5b finns i påse A.)

BILD 6

MONTERING AV BEN OCH HJULHÅLLARE

1. För in stativets (6) ståndare i benet (7) och hjulhållaren (4).
2. Skruva samman med skruvar M8 x 55 mm (C) och M8 x 65 mm (D), brickor $\varnothing 8$ (A) och muttrar M8 (B). (Monteringsdetaljerna A,B,C,D finns i påse A.)

BILD 7

MONTERING AV TRUMMA

1. För in hållarna (8a) i stativets ståndare och placera trumaxeln (8) på stativet (6).
2. Skruva samman med skruvar M8 x 60 mm (C), brickor $\varnothing 8$ (A) och muttrar M8 (B). (Monteringsdetaljerna A,B,C finns i påse B.)

BILD 8

3. Rikta in hålen och skruvarna. Gummิตättningsringarna (1c) är förmonterade i trumman (1b).

BILD 9

4. Kontrollera att gummipackningen ligger plant på trummans nedre del och inte är vriden eller vikt.
5. Passa in markeringarna mot varandra och placera trummans övre del (1a) på den nedre delen (1b).
6. Skruva samman med skruvar M8x20 mm (D). (Monteringsdetaljerna D finns i påse C.)

BILD 10

MONTERING AV BLANDNINGSSKOVLAR

1. Passa in hålen mot varandra och montera blandningsskovaln (2) på trumman (1).
2. Skruva samman med skruvar M8 x 20 mm (E), brickor $\varnothing 8$ (A), tunna brickor $\varnothing 8$ (B), gummipackningar $\varnothing 8$ (C) och muttrar M8 (D). (Monteringsdetaljerna A,B,C,D,E finns i påse D.)

BILD 11

3. Montera den andra blandningsskovaln på samma sätt.

VIKTIGT!

Skovlarnas böjning ska vara vänd i trummans rotationsriktning.

MONTERING AV SKIVA FÖR VINKELINSTÄLLNING

1. Placera skivan för vinkelinställning (10) på trumaxeln (8). Kontrollera att skivan är korrekt monterad på hållaren (8a).
2. Skruva samman med skruvar M8x30mm (D), brickor $\varnothing 8$ (A), fjäderbrickor $\varnothing 8$ (B)

och muttrar M8 (C). (Monteringsdetaljerna A,B,C,D finns i påse E.)

BILD 12

MONTERING AV MANÖVERRATT

1. Passa in manöverratten (9) och för på den på trumaxeln (8). Kontrollera att vingarna (9d) går in i spåren (10b) i skivan för vinkelinställning (10).

BILD 13

2. Skruva samman med skruv M10 x 70mm (E), brickor $\varnothing 10$ (A) och mutter M10 (B). Montera fjädern (C) och bulten M8 x 16 mm (D). (Monteringsdetaljerna A,B,C,D,E finns i påse F.)

BILD 14

MONTERING AV MOTORENHET

1. Passa in motorenheten och montera den på trumaxeln (8)/stativet (6).
2. Skruva samman med skruvar M8x20 mm (C), M8x25 mm(D), fjäderbrickor $\varnothing 8$ (B) och brickor $\varnothing 8$ (A). (Monteringsdetaljerna A,B,C,D finns i påse G.)

BILD 15

PLACERING AV BETONGBLANDAREN

Produkten ska placeras på plant och horisontellt underlag. För att säkerställa tillräcklig stabilitet ska produkten förankras i ett betonggolv med lämpliga monteringsdetaljer, inklusive skruv, skruvplugg och brickor (säljs separat).

1. Välj en plats där produkten kan placeras permanent. Kontrollera att det finns ett lämpligt nätuttag nära installationsplatsen.
2. Placera produkten på installationsplatsen och märk ut de två monteringshålens placering (7c).

BILD 16

3. Flytta produkten och borra de markerade hålen med lämpligt elverktyg.
4. Avlägsna allt borrhåll från hålen och sätt i skruvpluggar. Kontrollera att kanterna är i plan med ytan.

5. Flytta produkten till monteringsstället och fixera den med brickor och skruvar (säljs separat, rekommenderad dimension M10).

VARNING!

Placera aldrig någonting under produkten för att justera höjden eller för att försöka förbättra stabiliteten. Om produkten lutar eller står ostadigt måste den flyttas till annan plats. Använd aldrig produkten på mjukt underlag, som gräs eller grus – den kan sjunka den/ och eller välta under användning och orsaka personskada och/eller egendomsskada.

HANDHAVANDE

FÖRE VARJE ANVÄNDNING

Kontrollera före varje användning att produkten är i gott skick. Kontrollera att alla skruvförband är åtdragna, att rörliga delar är korrekt justerade och rör sig fritt, att inga delar är felmonterade eller trasiga, att inga ledare eller remmar är skadade samt att inga andra faktorer föreligger som kan påverka funktionen.

NÄTANSLUTNING

1. Arbetsområdet ska hållas rent och väl upplyst. Låt inte barn, kringstående personer eller husdjur vistas i arbetsområdet. Om du blir distraherad kan du tappa kontrollen över produkten – risk för personskada.
2. Dra sladden så att den inte utgör en snubblingsrisk eller riskerar att skadas. Sladden måste vara tillräckligt lång för att tillåta rörlighet under arbetet.
3. Eftersom vatten används i produkten ska sladden och eventuell förlängningssladd dras så att den hänger fritt i en bukt nedanför nätuttaget, för att säkerställa att inte vatten kan rinna längs sladden till stickproppen och nätuttaget.

VARNING!

- **Kontrollera att nätspänningen motsvarar märkspänningen på typskylten.**

- Använd endast förlängningssladd som är godkänd för utomhusbruk. Anslut sladden endast till stänksäkert nätuttag.
- Förlängningssladdens ledartvärsnittsarea ska vara tillräcklig för produktens strömförsörjning.
 - 1,5 mm² upp till 60 m längd
 - 2,5 mm² upp till 100 m längd
- Använd jordfelsbrytarskyddad anslutning, om så behövs. Kontrollera att elkretsen inte överbelastas.

INSTÄLLNING

1. Justera trummans vinkel genom att dra manöverratten (9) utåt. Frigör först låsstiften genom att dra manöverratten bort från trumman och vrid sedan manöverratten tills trumman har önskad vinkel. För tillbaka manöverratten så att låsstiften går i ingrepp igen.
 1. Murbruk
 2. Betong
 3. Tömning
 4. Förvaring

BILD 17

VARNING!

- Stäng av produkten och dra ut stickproppen före justering.
- Håll stadigt i manöverratten när den vrids.

START/AVSTÄNGNING

1. Starta produkten genom att trycka på strömbrytarens knapp I (3a).
2. Starta produkten genom att trycka på strömbrytarens knapp O (3b).

BILD 18

3. Vänta tills alla rörliga delar har stannat helt.

OBS!

Produkten är försedd med magnetbrytare, som säkerställer att den inte kan starta oväntat när strömförsörjningen återställs efter strömavbrott. Om produkten stoppats till följd av strömavbrott måste den startas igen med strömbrytarens knapp

I (3a). Funktionskontrollera regelbundet magnetbrytaren genom att dra ut stickproppen under drift och sätta i den igen. Produkten ska stängas av och inte starta igen.

ANVÄNDNING

- Kontrollera före varje användning produkten, nätsladden, stickproppen och alla tillbehör med avseende på skador. Använd inte produkten om den är skadad eller sliten.
- Kontrollera före varje användning att alla tillbehör är korrekt monterade.
- Håll andra personer, i synnerhet barn, och husdjur på säkert avstånd från arbetsområdet.
- Använd lämplig skyddsutrustning och ta regelbundna pauser.
- Håll stadigt i manöverratten när den vrids. Justera trumman till lämplig vinkel för den aktuella arbetsuppgiften.
- Starta produkten.
- Starta alltid produkten innan material fylls på i trumman. Trumman ska rotera under påfyllning.
- Kasta inte in material i trumman, det kan göra att materialet fastnar på trummans bakvägg. Håll materialet i trumman i en jämn ström.
- Se till att det finns tillräckligt arbetsutrymme runt produkten. Använd inte produkten i omgivningstemperatur högre än 40 °C.

VARNING!

- Försök inte flytta produkten när den är fylld och/eller i drift – risk för allvarlig personskada.
- Lämna aldrig produkten utan uppsikt när den är igång. Stäng inte av produkten med material i trumman.

BLANDNING

1. Tillsätt lämplig mängd grus i trumman.
2. Tillsätt lämplig mängd cement i trumman.
3. Tillsätt lämplig mängd sand i trumman.

4. Tillsätt lämplig mängd vatten i trumman.
5. Upprepa dessa steg tills önskad sammansättning uppnåtts.
6. Låt materialen blandas.
7. Överbelasta inte trumman.

OBS!

Kontakta Julia eller annan kvalificerad personal för råd om sammansättning och materialkvalitet.

EFTER ANVÄNDNING

1. Stäng av produkten, dra ut stickproppen och låt produkten svalna.
2. Kontrollera, rengör och förvara produkten enligt anvisningarna i "underhåll".

KONTROLL OCH SPÄNNING AV REM

1. Spänn remmen efter 25 drifttimmar. Följ anvisningarna nedan för att kontrollera remspänningen.
2. Ta bort skyddet över remmen.
3. Kontrollera remmen med avseende på sprickor andra skador. Om remmen är skadad ska den bytas ut enligt anvisningarna nedan.
 1. Lossa motorfästets skruvar och för upp fästet så långt som möjligt.
 2. Lyft först av remmen från den större remskivan, sedan från remskivan på motorn.
 3. Lägg den nya remmen först runt den mindre remskivan, sedan runt den större.
 4. För ned motorfästet tills remmen är korrekt spänd enligt nedan. Dra åt motorfästets skruvar.

Kontrollera och justera remspänningen

1. Tryck måttligt hårt med ett finger mitt på remmens längsta fria spann. Remmen ska kunna tryckas ned omkring 1,3 till 1,9 cm.

2. Om remmen kan tryckas ned mer än så, spänn den genom att lossa motorfästets skruvar och flytta motorfästet något bort från remskivan. Dra åt motorfästets skruvar och kontrollera remspänningen igen. Om remmen är så lång att den inte kan spännas korrekt måste den bytas ut.
3. Om remmen är för hårt spänd, lossa motorfästets skruvar och flytta motorfästet mot remskivan. Dra åt motorfästets skruvar och kontrollera remspänningen igen.
 1. *Remmens nedböjning*

BILD 19

4. Sätt tillbaka skyddet över remmen innan produkten startas.

UNDERHÅLL

VARNING!

Stäng av produkten, dra ut stickproppen och låt produkten svalna helt före rengöring och/eller underhåll.

- Håll produkten ren. Rengör produkten efter varje användning samt före förvaring.
- Korrekt underhåll och regelbunden rengöring är en förutsättning för att produkten ska fungera tillfredsställande.
- Kontrollera produkten, sladden och stickproppen med avseende på skador före varje användning. Använd inte produkten om den är skadad.
- Produkten är permanent smord och ska inte smörjas.
- Se till att det finns tillräckligt utrymme runt produkten för underhåll.

VARNING!

Utför inga andra underhållsåtgärder eller justeringar än dem som beskrivs i dessa anvisningar. Eventuella reparationer måste utföras av kvalificerad personal.

RENGÖRING

Rengör produkten noggrant efter avslutad användning.

1. Rengör produkten med en torr trasa.

Använd en borste för svåråtkomliga delar. Rengör produktens ventilationsöppningar efter varje användning. Produkten kan rengöras med tryckluft (max. 3 bar).

2. Materialrester i trumman härdar och gör att mer material fastnar varje gång produkten används, vilket med tiden gör att produkten upphör att fungera. Skrapa bort härdad cement ur trumman. Placera inte stenar eller tegelstenar i trumman och slå inte på den med hårda föremål för att lossa härdad cement – det kan skada produkten.
3. För rengöring kan produkten köras cirka 2 minuter med en blandning av vatten och grovt grus. Töm ut blandningen och spola ren trumman invändigt och utvändigt.
4. Trumman tål att spolas, eftersom produkten har kapslingsklass IP44.

OBS!

- **Använd inte starka eller slipande kemikalier.**
- **Häll eller spola inte vatten eller annan vätska mot motorhöljet.**

FÖRVARING

1. Stäng av produkten och dra ut stickproppen.
2. Rengör produkten enligt anvisningarna.
3. Förvara produkten och alla tillbehör mörkt, torrt och frostfritt i väl ventilerat utrymme.
4. Förvara produkten oåtkomligt för barn. Lämplig förvaringstemperatur är 10 till 30 °C.
5. Förvara produkten dammskyddat.

TRANSPORT

1. Stäng av produkten och dra ut stickproppen.
2. Använd eventuella transportskydd.
3. Bär alltid produkten i handtaget (7a).
4. Skydda produkten från vibrationer och stötar under transporten.

5. Säkra produkten så att den inte kan falla.
6. Produktens mått: 1,25 x 0,68 x 1,35 m

REPARATIONER

Produkten innehåller inga delar som kan repareras av användaren. Lämna produkten till behörig servicerepresentant eller annan kvalificerad personal för kontroll och reparation.

FELSÖKNING

Problem	Möjlig orsak	Åtgärd
Produkten startar inte.	Stickproppen är inte isatt.	Sätt i stickproppen.
	Sladden eller stickproppen är skadad.	Kontakta behörig elektriker.
	Annat elfel	Kontakta behörig elektriker.
Produkten arbetar inte med full effekt.	Olämplig förlängningssladd.	Använd lämplig förlängningssladd.
	För låg spänning (till exempel vid användning med generator).	Använd en annan strömkälla.
Otillfredsställande resultat.	Blandningsskovlar är slöa/skadade.	Byt ut.
	Olämpliga blandningsskovlar för det aktuella materialet.	Använd lämpliga blandningsskovlar.
Produkten vibrerar och/ eller bullrar onormalt.	Blandningsskovlar är slöa/skadade.	Byt ut.
	Lösa skruvförband.	Dra åt alla skruvförband.

SIKKERHETSANVISNINGER

Les disse anvisningene nøye før bruk, og ta vare på dem for eventuell fremtidig bruk.

- Arbeidsområdet skal holdes rent. Rotete, fuktige eller våte arbeidsområder øker faren for skader.
- Hold barn på trygg avstand fra arbeidsområdet. Ikke la barn håndtere eller klatre på eller i produktet.
- Hold barn og andre personer på trygg avstand fra arbeidsområdet. Hold andre personer minst 2 meter unna produktet når det er i bruk.
- Legg vekk produkter som ikke er i bruk. Når produktet ikke er i bruk, skal det og alle tilbehør oppbevares tørt og utilgjengelig for barn.
- Ikke bruk produktet hvis du er trøtt eller påvirket av narkotika, alkohol eller legemidler. Les advarselteksten for eventuelle medisiner for å se om de kan påvirke dømmekraft og reflekser. Ikke bruk produktet hvis du føler deg usikker.
- Bruk egnede klær. Ikke bruk løstsittende klær, smykker, klokker eller lignende som kan sette seg fast i bevegelige deler. Bruk hårbeskyttelse til langt hår. Rull opp lange ermer til over albuen.
- Ikke strekk deg for langt. Sørg for å ha godt fotfeste og god balanse til enhver tid.
- Vær oppmerksom, og vær hele tiden forsiktig og bruk sunn fornuft når du arbeider med produktet. Raske tiltak kan forhindre alvorlig personskade og/eller materielle skader.
- Kontroller produktet for å se etter skadede deler. Kontroller før bruk at produktet ikke er skadet og at det fungerer riktig og slik det er beregnet. Kontroller produktet for å se etter skadede deler og andre faktorer som kan påvirke funksjonen. Reparer eller bytt ut skadede deler umiddelbart.
- Beskyttelses- og sikkerhetsinnretninger må være på plass og fungere slik de skal.
- Bytte av deler og tilbehør. Bruk kun reservedeler og tilbehør som anbefales av produsenten.

- Vedlikehold og ta vare på produktet. Hold produktet rent og tørt for et sikrere og bedre arbeid.
- Vedlikehold. Service og vedlikehold skal utføres regelmessig av et kvalifisert serviceverksted for å unngå fare.
- Ikke bruk makt. Overbelast aldri produktet. Ikke tving mindre produkter til å utføre oppgaver som krever et kraftig produkt. Ikke foreta endringer på produktet. Ikke bruk produktet til andre formål enn det er beregnet for.
- Produktet må aldri etterlates uten tilsyn når det er slått på. Ikke forlat produktet før alle bevegelige deler har stoppet helt opp.
- Hvis produktet brukes utendørs, må du bare bruke skjøteledninger som er godkjent for utendørs bruk. Ledninger beregnet for utendørs bruk reduserer faren for el-ulykker.
- Produktet skal kobles til strømmettet via jordfeilbryter med utløsningsstrøm på maks. 30 mA.
- Restmateriale skal avfallshåndteres i henhold til gjeldende regler.
- Produktet er bare beregnet for privat bruk. Produktet skal kun brukes til det formålet det er beregnet for og i samsvar med disse anvisningene.

ADVARSEL!

- **Slå av apparatet umiddelbart og trekk ut støpselet hvis produktet ikke fungerer som normalt. Hvis produktet er skadet, må det kontrolleres og repareres av en kvalifisert person før det tas i bruk igjen.**
- **Slå av apparatet umiddelbart og trekk ut støpselet hvis produktet lager unormale lukter eller lyder. Lever produktet til et kvalifisert serviceverksted for kontroll og reparasjon.**
- **Produktet er klasse II-utstyrt. For å sikre tilstrekkelig beskyttelse, bruk originalt isolasjonsmateriale til reparasjon og oppretthold isolasjonsavstand.**

SIKKERHETSADVARSLER FOR BETONGBLANDER

- Slå av produktet du flytter det. Slå av produktet og trekk ut støpselet før transport, for å unngå fare.
- Plasser produktet på et plant, horisontalt, stabilt underlag som tåler vekten av produktet når det er fylt. Når produktet er fylt, er det svært tungt, og kan forårsake alvorlig personskade og/eller eiendomsskade om det velter.
- Ikke stikk hender eller redskaper i produktet når det er slått på. Hold hendene unna bevegelige deler. Plasser aldri kroppsdelene, redskaper eller andre gjenstander i nærheten av bevegelige deler når produktet er i bruk. Kroppsdelene eller klær kan sette seg fast i bevegelige deler, noe som kan forårsake alvorlig personskade.
- Fjern skrunøkler, skuffer, murskjeer og lignende. Fjern skrunøkler, skuffer, murskjeer og lignende før du starter produktet.
- Produktet inneholder ingen deler som kan repareres av brukeren. Lever produktet til et kvalifisert serviceverksted for kontroll og reparasjon.
- Trekk ut støpselet før du åpner huset. Produktet må ikke brukes med mindre alle deler av huset er korrekt montert. Produktet skal kun startes dersom huset er lukket.
- Unngå å puste inn damp/røyk. Dampen/røyken er helseskadelig.
- Unngå å ta på, puste inn eller svelge materialene som brukes. Sement og tilsetningsstoffer er helseskadelige ved hudkontakt, innpusting og/eller svelging.
- Bruk personlig verneutstyr. Egnet personlig beskyttelsesutstyr reduserer faren for personskade og/eller eiendomsskade.
- Hold arbeidsområdet trygt. Arbeidsområdet må være godt opplyst. Pass på at det er tilstrekkelig arbeidsplass rundt produktet. Hold arbeidsområdet fritt for hinder, olje, fett, avfall og lignende. Ikke bruk produktet i nærheten av brannfarlig væske, gass eller støv. Informasjon om farlig aktivitet som kreves for bruk, rengjøring og/eller vedlikehold, inkludert beskrivelse av trygg arbeidsmetode.

- Advarsel om å kun bruke isolasjonsmateriale av samme type som originalt, og å beholde samme isolasjonsavstand.

REDUKSJON AV STØY OG VIBRASJON

For å begrense støy og vibrasjon ved bruk må du begrense brukstiden, bruke driftsfunksjoner med lavt vibrasjons- og støynivå og egnet verneutstyr. Iverksett tiltakene nedenfor for å minimere farene ved eksponering for vibrasjon og/eller støy.



- Produktet må kun brukes til det som det er beregnet for, og i henhold til disse anvisningene.
- Sørg for at produktet er i god stand.
- Bruk tilbehør som er i god stand, og som egner seg for oppgaven.
- Hold godt fast i håndtak/gripeflater.
- Vedlikehold produktet i henhold til anvisningene.
- Planlegg arbeidet slik at eksponering for kraftig vibrasjon fordeles over lengre tid.

ANDRE RISIKOER

Selv om sikkerhetsbestemmelsene følges og sikkerhetsmekanismene er i drift, er det umulig å eliminere alle farer. Det er fortsatt fare for følgende:

- Fare for personskade og/eller eiendomsskade som følge av at produktet velter.
- Fare for personskade som følge av kontakt med bevegelige deler.
- Fare for personskade som følge av hudkontakt med eller innpusting/svelging av materiale som brukes.

SYMBOLER

	Les bruksanvisningen.
	Lås/stram/sikre.

	Lås opp/løsne.
	VIKTIG!/ADVARSEL!
	Bruk støvfiltermaske.
	Bruk vernehansker.
	Bruk sklisikre vernesko.
	Bruk tettsittende verneklær.
	Slå av produktet, trekk ut støpselet og vent til alle bevegelige deler har stanset helt før rengjøring, vedlikehold, oppbevaring og/eller transport.
	Garantert lydeffektnivå i dB
	Beskyttelsesklasse II. Produktet er dobbeltisolert.
	Godkjent i henhold til gjeldende direktiver/forskrifter.
	Kassert produkt skal gjenvinnes etter gjeldende forskrifter.
  	Unngå farlige bruksforhold. Plasser produktet på et plant, horisontalt, stabilt underlag som tåler vekten av produktet når det er fylt, for å unngå at produktet velter. Ikke forsøk å flytte produktet når det er fylt og/eller i drift.
	Kontroller produktet før hver gangs bruk. Beskyttelses- og sikkerhetsinnretninger må være på plass og fungere slik de skal. Ikke sett inn støpselet hvis motordekelet ikke er riktig montert.

	Hold barn og tilskuere på god avstand.
 	Unngå personskade. Hold hendene unna bevegelige deler. Ikke stikk kroppsdeler, redskaper eller andre gjenstander i trommelen når produktet er i gang. Ikke stikk hender eller andre kroppsdeler inn mellom rammen og trommelakselen eller mellom trommelen og trommelakselen når produktet er i gang.
	Ikke bruk makt.
	Du må aldri fjerne eller endre beskyttelsesinnretningene.
	Fare for elektrisk støt.
	Restmateriale skal avfallshåndteres i henhold til gjeldende regler.
 	ADVARSEL! Merk rotasjonsretningen. Hold hender og redskaper unna bevegelige deler. Hold tilstrekkelig sikkerhetsavstand til produktet. Unngå kontakt med bevegelige deler.

TEKNISKE DATA

Merkespenning	230 V ~50 Hz
Merkestrøm	2,8 A
Inngangseffekt	650 W
Turtall	34/min
Maks. høyde	1000 m
Maks. temperatur	40 °C
Volum	160 l
Trommelåpning	40 cm
Trommeldiameter	Ø 62 cm
Mål	B125 x H135 x D53 cm
Vekt	48 kg

Støyverdier

Lydtrykknivå LpA	82 dB(A)
Usikkerhet KpA	3 dB
Målt lydeffektnivå LwA	92 dB(A)
Usikkerhet KWA	3 dB
Garantert lydeffektnivå LwA	95 dB(A)

Bruk alltid hørselsvern!

Den angitte verdien for vibrasjon og støy, som er målt i henhold til standardiserte testmetoder, kan brukes til å sammenlikne ulike verktøy og til å gi en foreløpig vurdering av eksponering. Måleverdiene er fastsatt i henhold til EN ISO 3744:1995.

ADVARSEL!

Det faktiske vibrasjons- og støynivået ved bruk av verktøy kan avvike fra den angitte totalverdien, avhengig av hvordan verktøyet brukes og hvilket materiale som bearbeides. Finn derfor ut hvilke sikkerhetstiltak som kreves for å beskytte brukeren på bakgrunn av en vurdering av eksponeringen under reelle driftsforhold (som tar hensyn til alle delene av arbeidsprosessen, som tiden når verktøyet er avslått og når det kjøres på tomgang, i tillegg til igangsettingstiden).

BESKRIVELSE

1. Trommel
 - 1a. Trommelens øvre del
 - 1b. Trommelens nedre del
 - 1c. Gummipakning
 - 1d. Monteringsdetaljer*
2. Blandingskowl (2 stk.)
3. Motorenhet
 - 3a. Strømbryter I
 - 3b. Av/på-bryter O
 - 3c. Ledning med støpsel
 - 3d. Monteringsdetaljer*
4. Hjulholder
 - 4a. Aksel*
 - 4b. Monteringsdetaljer*
5. Hjul

- 5a. Hjul (2 stk.)
- 5b. Skive* (4 stk.)
- 5c. Saksepinne* (2 stk.)
6. Stativ
- 6a. Høyre stativdel
- 6b. Venstre stativdel
- 6c. Monteringsdetaljer*
7. Ben
- 7a. Transporthåndtak (2 st.)
- 7b. Monteringsdetaljer*
- 7c. Monteringshull (2 stk.)
8. Trommelaksel
- 8a. Feste* (2 stk.)
- 8b. Monteringsdetaljer*
9. Styreratt
- 9a. Stoppskrue*
- 9b. Fjær*
- 9c. Justeringskrue*
- 9d. Vinge* (2 stk.)
10. Skive til vinkelinnstilling
- 10a. Monteringsdetaljer*
- 10b. Spor*

BILDE 1**MERK!**

Deler merket med * vises ikke i denne oversikten. Se det relevante avsnittet i bruksanvisningen.

MONTERING**OPPAKKING**

1. Pakk opp alle deler og plasser dem på et plant, stabilt underlag.
2. Fjern all emballasje og eventuelle transportsikringer.
3. Kontroller at alle delene er med og uskadede. Ikke bruk produktet hvis noen deler mangler eller er skadet – fare for alvorlig personskade og/eller eiendomsskade. Kontakt forhandleren.

- Kontroller at personlig verneutstyr og alle nødvendige verktøy og tilbehør for montering og bruk finnes tilgjengelig.

BILDE 2**Monteringsdetaljer i pose****BILDE 3****Verktøy**

- Skrunøkkel 13 mm, 1 stk.
- Skrunøkkel 14 mm, 1 stk.
- Skrunøkkel 17 mm, 2 stk.
- Skrunøkkel 19 mm, 2 stk.

BILDE 4**MERK!****Verktøy selges separat.****MONTERING AV STATIV**

- Før inn den venstre stativdelen (6a) i den høyre stativdelen (6b).
- Innrett de 4 hullene på stativdelene (6) mot hverandre og lås sammen med skruer M12 x 60 mm (C), skiver Ø12 (A) og muttere M12 (B). (Monteringsdetaljene A, B, C finnes i pose A.)

BILDE 5**MONTERING AV HJUL**

- Plasser et hjul (5a) og 2 skiver Ø27 (5b) på akselen på hjulholderens hjul (4) i riktig rekkefølge og sikre med en saksepinne (5c).
- Monter det andre hjulet på samme måte.
- Bøy saksepinne (5c) for å sikre hjulene (5a). (Monteringsdetaljene 5c og 5b finnes i pose A.)

BILDE 6**MONTERING AV BEN OG HJULHOLDERE**

- Før inn stativets (6) stolper i benet (7) og hjulholderen (4).

- Sku sammen med skruer M8 x 55 mm (C) og M8 x 65 mm (D), skiver Ø8 (A) og muttere M8 (B). (Monteringsdetaljene A, B, C, D finnes i pose A.)

BILDE 7**MONTERING AV TROMMEL**

- Før holderne (8a) i stativets stolper og plasser trommelakselen (8) på stativet (6).
- Sku sammen med skruer M8 x 60 mm (C), skiver Ø8 (A) og muttere M8 (B). (Monteringsdetaljene A, B, C finnes i pose B.)

BILDE 8

- Juster hullene og skruene. Gummipakningene (1c) er forhåndsmontert i trommelen (1b).

BILDE 9

- Kontroller at gummipakningen ligger flatt på trommelens nedre deler og ikke er vridd eller brettet.
- Innrett markeringene mot hverandre og plasser trommelens øvre del (1a) på den nedre delen (1b).
- Sku sammen med skruer M8x20 mm (D). (Monteringsdetaljene D finnes i pose C.)

BILDE 10**MONTERING AV BLANDESKOVLER**

- Innrett hullene mot hverandre og monter blandeskovlen (2) på trommelen (1).
- Sku sammen med skruer M8x20 mm (E), skiver Ø8 (A) tynne skiver Ø8 (B), gummipakninger Ø8 (C) og muttere M8 (B). (Monteringsdetaljene A, B, C, D, E finner du i pose D.)

BILDE 11

- Monter den andre blandeskovlen på samme måte.

VIKTIG!

Skovlene skal være bøyd i trommelens rotasjonsretning.

MONTERING AV SKIVE TIL VINKELINNSTILLING

1. Plasser skiven til vinkelinnstilling (10) på trommelakselen (8). Kontroller at skiven er korrekt montert på holderen (8a).
2. Skru sammen med skruer M8x30 mm(D), skiver Ø8 (A) fjærskiver Ø8 (B) og muttere M8 (C). (Monteringsdetaljene A, B, C, D finnes i pose E.)

BILDE 12

MONTERE STYRERATTET

1. Innrett styrerattet (9) og før det på trommelakselen (8). Kontroller at vingene (9d) går inn i sporene (10b) i skiven for vinkelinnstilling (10).

BILDE 13

2. Skru sammen med skruer M10x70mm (E), skiver Ø10(A) og mutter M10(B). Monter fjæren (C) og bolten M8x16 mm(D). (Monteringsdetaljene A, B, C, D, E finner du i pose F.)

BILDE 14

MONTERE MOTORENHETEN

1. Innrett motorenheten og monter den på trommelakselen (8)/stativet (6).
2. Skru sammen med skruer M8x20mm(C), M8x25mm(D), fjærskiver Ø8 (B) og skiver Ø8 (A). (Monteringsdetaljene A, B, C, D finnes i pose G.)

BILDE 15

PLOSSERE BETONGBLANDEREN

Produktet skal være plassert på plant og horisontalt underlag. For å sikre tilstrekkelig stabilitet skal produktet forankres i et betonggulv med egnede monteringsdetaljer, inkludert skruer, skrueplugg og skiver (selges separat).

1. Velg et sted hvor produktet kan plasseres permanent. Kontroller at det finnes et egnet strømuttak i nærheten av installasjonsstedet.
2. Plasser produktet på installasjonsstedet og merk de to monteringshullenes plassering (7c).

BILDE 16

3. Flytt produktet og bor de merkede hullene med et egnet el-verktøy.
4. Fjern alt borestøv fra hullene og sett inn skrueplugg. Kontroller at kantene er jevne med overflaten.
5. Flytt produktet til monteringsstedet og fest det med skiver og skruer (selges separat, anbefalt dimensjon M10).

ADVARSEL!

Palsser aldri noe under produktet for å justere høyden eller for å forsøke å forbedre stabiliteten. Hvis produktet heller eller står ustødig, må det flyttes til et annet sted. Bruk aldri produktet på mykt underlag, som gress eller grus – da kan det synke og/eller velte under bruk og forårsake personskade og/eller eiendomsskade.

BRUK

FØR HVER GANGS BRUK

Kontroller før hver gangs bruk at produktet er i god stand. Kontroller at alle skrueforbindelser er stramme, at bevegelige deler er korrekt justerte og beveger seg fritt, at ingen deler er feilmonterte eller ødelagte, at ingen ledere eller remmer er skadet, og at det ikke foreligger andre forhold som kan påvirke funksjonen.

STRØMTILKOBLING

1. Arbeidsområdet skal holdes rent og godt opplyst. Ikke la barn, personer eller husdyr oppholde seg i arbeidsområdet. Hvis du blir distraheret, kan du miste kontrollen over produktet – fare for personskade.
2. Legg ledningen slik at det ikke er fare for at noen snubler i den eller den kan bli skadet. Ledningen må være lang nok til at man kan bevege seg når man arbeider.
3. Ettersom det brukes vann i produktet, skal ledningen og eventuell skjøteledning legges slakt slik at den henger fritt i en bue nedenfor stikkontakten – dette sikrer at vann ikke kan renne langs ledningen og til støpselet og stikkontakten.

ADVARSEL!

- **Kontroller at nettspenningen tilsvare den nominelle spenningen på typeskiltet.**
- **Bruk bare skjøteledninger som er godkjent for utendørs bruk. Ledningen skal kun kobles til et sprutsikkert strømuttak.**
- **Skjøteledningens ledertverrsnitt skal være stort nok for produktets strømforsyning.**
 - 1,5 mm² opptil 60 m lengde
 - 2,5 mm² opptil 100 m lengde
- **Bruk jordfeilbryterbeskyttet tilkobling om nødvendig. Kontroller at strømkretsen ikke overbelastes.**

INNSTILLING

1. Juster trommelens vinkel ved å dra styrerattet (9) utover. Frigjør først låsestiften ved å dra styrerattet bort fra trommelen og vri deretter styrerattet til trommelen har ønsket vinkel. Før styrerattet tilbake slik at låsestiften går i inngrep igjen.
 1. Murbruk
 2. Betong
 3. Tømming
 4. Oppbevaring

BILDE 17**ADVARSEL!**

- **Slå av produktet og trekk ut støpselet før justering.**
- **Hold godt fast i styrerattet når du vrir det.**

SLÅ PÅ/SLÅ AV

1. Start produktet ved å trykke på strømbryterens knapp I (3a).
2. Slå av ved å trykke på strømbryterens knapp O (3b).

BILDE 18

3. Vent til alle bevegelige deler har stoppet helt opp.

MERK!

Produktet er utstyrt med magnetbrytere som sikrer at det ikke kan starte uventet når strømforsyningen gjenopprettes etter

strømbrudd. Hvis produktet har stoppet som følge av strømvavbrudd, må det startes på nytt med strømbryterens knapp I (3a). Funksjonskontroller magnetbryteren regelmessig ved å trekke ut støpselet under drift og sette det inn igjen. Produktet skal da slås av og ikke starte igjen.

BRUK

- Kontroller produktet, ledningen, støpselet og alt tilbehør med tanke på skader før hver gangs bruk. Ikke bruk produktet hvis det er skadet eller slitt.
- Kontroller at alle tilbehør er riktig montert før hver gangs bruk.
- Hold andre personer, særlig barn, og kjæledyr på trygg avstand fra arbeidsområdet.
- Bruk hensiktsmessig verneutstyr og ta regelmessige pauser.
- Hold godt fast i styrerattet når du vrir det. Juster trommelen til egnet vinkel for den aktuelle arbeidsoppgaven.
- Start produktet.
- Start alltid produktet før materiale fylles på i trommelen. Trommelen skal rotere under påfylling.
- Ikke kast materiale inn i trommelen, det kan føre til at materiale fester seg på trommelens bakvegg. Hell materialet i trommelen i en jevn strøm.
- Pass på at det er tilstrekkelig arbeidsplass rundt produktet. Ikke bruk produktet i ekstreme temperaturer (>40 °C).

ADVARSEL!

- **Ikke forsøk å flytte produktet når det er fylt og/eller i drift – fare for alvorlig personskade.**
- **Produktet må aldri etterlates uten tilsyn når det er slått på. Ikke slå av produktet med materiale i trommelen.**

BLANDING

1. Tilsett passende mengde grus i trommelen.
2. Tilsett passende mengde sement i trommelen.

3. Tilsett passende mengde sand i trommelen.
4. Tilsett passende mengde vann i trommelen.
5. Gjenta disse trinnene til du har oppnådd ønsket sammensetning.
6. La materialene blandes.
7. Trommelen må ikke overbelastes.

MERK!

Kontakt Julia eller annet kvalifisert personale for å få råd om sammensetning og materialkvalitet.

ETTER BRUK

1. Slå av produktet, trekk ut støpselet og la produktet kjøle seg ned.
2. Kontroller, rengjør og oppbevar produktet i henhold til anvisningene under «vedlikehold».

KONTROLLERE OG SPENNE REMMEN

1. Spenn remmen etter 25 driftstimer. Følg anvisningene nedenfor for å kontrollere remspenningen.
2. Fjern beskyttelsen over remmen.
3. Kontroller remmen for sprekker og andre skader. Hvis remmen er skadet, skal den skiftes ut i henhold til anvisningene nedenfor.
 1. Løsne motorfestets skruer og før festet så langt opp det går.
 2. Løft først remmen fra den større remskiven, og deretter fra remskiven på motoren.
 3. Legg den nye remmen først rundt den mindre remskiven, deretter rundt den større.
 4. Før motorfestet ned til remmen er korrekt spent som vist nedenfor. Stram motorfestets skruer.

Kontroller og juster remspenningen

1. Trykk passe hardt med en finger midt på remmens lengste frittstående strekk. Det skal være mulig å trykke remmen ned omtrent 1,3 til 1,9 cm.

2. Hvis remmen kan trykkes ned mer enn det, spenn den ved å løsne motorfestets skruer og flytte motorfestet litt bort fra remskiven. Stram motorfestets skruer og kontroller remspenningen igjen. Hvis remmen er så lang at den ikke kan spennes riktig, må den byttes ut.
3. Hvis remmen er for hardt spent, løsne motorfestets skruer og flytt motorfestet mot remskiven. Stram motorfestets skruer og kontroller remspenningen igjen.
 1. *Remmens nedbøying*

BILDE 19

4. Sett beskyttelsen over remmen tilbake før du starter produktet.

VEDLIKEHOLD

ADVARSEL!

Slå av produktet, trekk ut støpselet og la produktet kjøle seg helt ned før rengjøring og/eller vedlikehold.

- Hold produktet rent. Rengjør produktet etter hver bruk og før oppbevaring.
- Riktig vedlikehold og regelmessig rengjøring er en forutsetning for at produktet skal fungere tilfredsstillende.
- Inspiser produktet, ledningen og støpselet for å se etter skader før hver gangs bruk. Ikke bruk produktet hvis det er skadet.
- Produktet er permanent smurt og skal ikke smøres.
- Pass på at det er tilstrekkelig plass rundt produktet for vedlikehold.

ADVARSEL!

Ikke utfør andre vedlikeholdstiltak eller justeringer enn de som beskrives i disse anvisningene. Eventuelle reparasjoner må utføres av kvalifisert personale.

RENGJØRING

Rengjør produktet nøye etter avsluttet bruk.

1. Rengjør produktet med en tørr klut. Bruk en børste til vanskelig tilgjengelige deler. Rengjør produktets ventilasjonsåpninger etter hver gangs bruk. Produktet kan rengjøres med trykkluft (maks 3 bar).

- Materialrester i trommelen herder og gjør at mer materiale fester seg hver gang produktet blir brukt, noe som med tiden vil føre til at produktet slutter å fungere. Skrap bort herdet sement fra trommelen. Ikke plasser steiner eller mursteiner i trommelen, og ikke slå på den med harde gjenstander for å løsne herdet sement – det kan skade produktet.
- For rengjøring kan produktet kjøres i rundt 2 minutter med en blanding av vann og grov grus. Tøm ut blandingen og spyl trommelen ren innvendig og utvendig.
- Trommelen tåler spyling, siden produktet har kapslingsklasse IP44.

MERK!

- Ikke bruk sterke eller slipende kjemikalier.**
- Ikke hell eller spyl vann eller annen væske på motorhuset.**

OPPBEVARING

- Slå av produktet og trekk ut støpselet.
- Rengjør produktet i henhold til anvisningene.
- Oppbevar produktet og alt tilbehør mørkt, tørt og frostfritt i et godt ventilert rom.

- Produktet skal oppbevares utilgjengelig for barn. Passende oppbevaringstemperatur er 10 til 30 °C.
- Oppbevar produktet beskyttet mot støv.

TRANSPORT

- Slå av produktet og trekk ut støpselet.
- Bruk eventuelle transportbeskyttelser.
- Produktet skal alltid bæres etter håndtaket (7a).
- Beskytt produktet mot vibrasjoner og støt under transport.
- Sikre produktet slik at det ikke kan falle.
- Produktets mål: 1,25 x 0,68 x 1,35 m.

REPARASJONER

Produktet inneholder ingen deler som kan repareres av brukeren. Lever produktet til autorisert servicerepresentant eller annet kvalifisert personale for kontroll og reparasjon.

FEILSØKING

Problem	Mulig årsak	Tiltak
Produktet starter ikke.	Støpselet er ikke satt inn.	Sett i støpselet.
	Ledningen eller støpselet er skadet.	Kontakt kvalifisert elektriker.
	Annen strømfeil	Kontakt kvalifisert elektriker.
Produktet arbeider ikke med full effekt.	Uegnet skjøteledning.	Bruk egnet skjøteledning.
	For lav spenning (f.eks. ved bruk med generator).	Bruk en annen strømkilde.
Utilfredsstillende resultat.	Blandeskovler er sløve/skadde.	Bytt ut.
	Uegnede blandeskovler for det aktuelle materialet.	Bruk egnede blandeskovler.
Produktet vibrerer og/eller lager unormal støy.	Blandeskovler er sløve/skadde.	Bytt ut.
	Løsne skrueforbindelser.	Stram alle skrueforbindelser.

SIKKERHEDSANVISNINGER

Læs denne vejledning omhyggeligt før brug, og gem den til senere brug.

- Arbejdsområdet skal holdes rent. Rodede, fugtige eller våde arbejdsområder øger risikoen for skader.
- Hold børn på sikker afstand fra arbejdsområdet. Lad ikke børn håndtere eller klatre på eller i produktet.
- Sørg for, at børn og omkringstående personer opholder sig på behørig afstand fra arbejdsområdet. Hold omkringstående personer på mindst 2 meters afstand fra produktet under brug.
- Læg produkter, der ikke er i brug, væk. Når produktet og alt tilbehør ikke er i brug, skal det opbevares tørt og utilgængeligt for børn.
- Brug aldrig produktet, hvis du er træt eller påvirket af stoffer, alkohol eller medicin. Læs advarslerne på eventuelt medicin for at se, om den kan påvirke dømmekraften og reflekserne. Brug ikke produktet, hvis du føler dig usikker.
- Tag passende tøj på. Bær ikke løstsiddende tøj, smykker, ure eller lignende, der kan komme i klemme i bevægelige dele. Brug hårbeskyttelse til langt hår. Rul lange ærmer op over albuen.
- Stræk dig ikke for langt. Sørg for hele tiden at stå godt fast og have en god balance.
- Udvis altid forsigtighed og sund fornuft ved udførelse af arbejde med produktet. Hurtig handling kan forhindre alvorlig personskade og/eller materielle skader.
- Kontrollér produktet for beskadigede dele. Før brug skal du kontrollere, at produktet ikke er beskadiget, og at det fungerer korrekt og efter hensigten. Kontrollér produktet for beskadigede dele og andre faktorer, der kan påvirke dets funktion. Reparér eller udskift straks beskadigede dele.
- Afskærmninger og sikkerhedsanordninger skal være på plads og fungere korrekt.
- Udskiftning af dele og tilbehør. Brug kun reservedele og tilbehør, der er anbefalet af producenten.
- Vedligehold og plej produktet. Hold produktet rent for at arbejde bedre og mere sikkert.
- Vedligeholdelse. Service og vedligeholdelse skal udføres regelmæssigt af et kvalificeret serviceværksted for at undgå fare.
- Tving ikke produktet. Produktet må aldrig overbelastes. Tving ikke små produkter til at udføre arbejde, der kræver et kraftigt produkt. Foretag aldrig nogen form for ændringer af produktet. Brug ikke produktet til andre formål end det, det er beregnet til.
- Efterlad aldrig produktet uden opsyn, når det er i gang. Forlad ikke produktet, før alle bevægelige dele er standset helt.
- Hvis produktet bruges udendørs, må der kun anvendes en forlængerledning, der er godkendt til udendørs brug. Ledninger, der er designet til udendørs brug, mindsker faren for elektrisk spænding.
- Produktet skal tilsluttes elnettet med en fejlstrømsafbryder med en udløsningsstrøm på højst 30 mA.
- Resterende materiale skal bortskaffes i henhold til gældende regler.
- Produktet er kun beregnet til husholdningsbrug. Produktet må kun anvendes efter hensigten og i overensstemmelse med denne vejledning.

WARNING!

- **Sluk straks for produktet, og tag stikket ud, hvis det ikke fungerer normalt. Hvis produktet er beskadiget, skal det kontrolleres og repareres af kvalificeret personale, før det tages i brug igen.**
- **Hvis produktet lugter eller lyder unormalt, skal du straks slukke for det og trække stikket ud. Tag produktet med til et autoriseret serviceværksted med henblik på inspektion og reparation.**

- **Produktet er udstyret med klasse II. For at sikre tilstrækkelig beskyttelse skal du bruge originalt isoleringsmateriale til reparation og opretholde isoleringsafstandene**

SIKKERHEDSADVARSLER FOR BETONBLANDERE

- Sluk for produktet, før du flytter det. For at undgå fare skal du slukke for produktet og trække stikket ud før transport.
- Placer produktet på en flad, vandret og stabil overflade, der kan bære produktets vægt, når det er fyldt. Når produktet er fyldt, er det meget tungt og kan forårsage alvorlig personskade og/eller materielle skader, hvis det vælter.
- Stik aldrig hænder eller værktøj ind i produktet, mens det kører. Hold hænderne væk fra bevægelige dele. Anbring aldrig kropsdele, værktøj eller andre genstande i nærheden af bevægelige dele, når du bruger produktet. Kropsdele eller tøj kan komme i klemme i bevægelige dele, hvilket kan forårsage alvorlige personskader.
- Fjern skruenøgler, skovle, murerskeer og lignende. Fjern skruenøgler, skovle, murerskeer og lignende, før du begynder at arbejde med produktet
- Produktet indeholder ingen dele, der kan repareres af brugeren. Tag produktet med til et autoriseret serviceværksted med henblik på inspektion og reparation.
- Træk stikket ud, før du åbner. Brug ikke produktet, medmindre alle dele er samlet korrekt. Produktet må kun tændes, når det er lukket.
- Undgå at indånde dampe. Dampene er sundhedsskadelige.
- Undgå at røre ved, indånde eller sluges de anvendte materialer. Cement og tilsætningsstoffer er skadelige ved hudkontakt, indånding og/eller indtagelse.

- Brug personlige værnemidler. Passende personlige værnemidler reducerer risikoen for personskader og/eller materielle skader.
- Hold arbejdsområdet sikkert. Arbejdsområdet skal være godt oplyst. Sørg for, at der er tilstrækkelig arbejdsplads omkring produktet. Hold arbejdsområdet fri for forhindringer, olie, fedt, snavs og lignende. Brug ikke produktet i nærheden af brændbare væsker, gasser eller damp. Oplysninger om den farlige aktivitet, der kræves til brug, rengøring og/eller vedligeholdelse, herunder beskrivelse af sikker arbejdspraksis.
- Advarsel om kun at bruge den oprindelige type isoleringsmateriale og at opretholde den samme isoleringsafstand.

MINIMERING AF STØJ OG VIBRATIONER

For at minimere støj og vibrationer under brug skal du begrænse den tid produktet bruges, bruge driftstilstande med lave vibrations- og støjniveauer og bruge passende beskyttelsesudstyr. Tag følgende forholdsregler for at minimere risikoen for udsættelse for vibrationer og/eller støj.

- Brug kun produktet efter hensigten og i overensstemmelse med denne vejledning.
- Sørg for, at produktet er i god stand.
- Brug tilbehør, der er i god stand og passer til opgaven.
- Hold godt fast i håndtag/greb.
- Vedligehold produktet i henhold til anvisningerne.
- Planlæg arbejdet, så udsættelsen for kraftige vibrationer spredes over en længere periode.

OVERHÆNGENDE FARER

Selv om gældende sikkerhedsregler overholdes, og der anvendes beskyttelsesudstyr, er det ikke alle farer, der kan undgås. Der er stadig følgende risici.

- Risiko for personskade og/eller materielle skader som følge af, at produktet vælter.
- Risiko for personskade på grund af kontakt med bevægelige dele.
- Risiko for personskade ved hudkontakt med, indånding eller indtagelse af de anvendte materialer.

SYMBOLER

	Læs betjeningsvejledningen.
	Lås/stram/sikr.
	Lås op/løsn.
	VIGTIGT!/ADVARSEL!
	Brug en støvfiltermaske.
	Brug beskyttelseshandsker.
	Brug skridsikre sikkerhedssko.
	Brug tætsiddende beskyttelsestøj.
	Sluk for produktet, tag stikket ud, og vent, indtil alle bevægelige dele standser helt før rengøring, vedligeholdelse, opbevaring og/eller transport.
	Garanteret lydeffektniveau i dB
	Beskyttelsesklasse II. Produktet er dobbeltisolereet.
	Godkendt i henhold til gældende direktiver/forordninger.
	Produktet skal bortskaffes i henhold til gældende regler.

	Undgå farlige anvendelsesforhold. Placer produktet på en flad, vandret og stabil overflade, der kan bære produktets vægt, når det er fyldt, for at undgå, at produktet vælter. Forsøg ikke at flytte produktet, når det er fyldt og/eller i drift.
	Kontroller produktet før hver brug. Afskærmninger og sikkerhedsanordninger skal være på plads og fungere korrekt. Sæt ikke stikket i, medmindre motorafskærmningen er korrekt monteret.
	Sørg for, at personer i nærheden opholder sig på sikker afstand.
	Undgå personskade. Hold hænderne væk fra bevægelige dele. Stik aldrig kroppsdele, værktøj eller andre genstande ind i tromlen, når produktet kører. Stik aldrig hænder eller andre kroppsdele ind mellem rammen og tromleakslen eller mellem tromlen og tromleakslen, når produktet kører.
	Tving ikke produktet.
	Fjern eller modificer aldrig beskyttelsesanordningerne.
	Farlig elektrisk spænding.
	Resterende materiale skal bortskaffes i henhold til gældende regler.
	WARNING! Tag hensyn til rotationsretningen. Hold hænder og værktøj væk fra bevægelige dele. Hold tilstrækkelig sikkerhedsafstand til produktet. Undgå kontakt med bevægelige dele.

TEKNISKE DATA

Mærkespænding	230 V~ 50 Hz
Mærkestrøm	2,8 A
Strømforbrug	650 W
Hastighed	34/min
Maks. højde	1000 m
Maks. omgivelsestemperatur	40 °C
Volumen	160 L
Tromleåbning	40 cm
Tromlens diameter	Ø 62 cm
Mål	B125 x H135 x D53 cm
Vægt	48 kg

Støjværdier

Lydtryksniveau, LpA	82 db(A)
Usikkerhed, KpA	3 dB
Målt lydeffektniveau, LwA	92 dB(A)
Usikkerhed, KwA	3 dB
Garanteret lydeffektniveau, LwA	95 dB(A)

Brug altid høreværn!

Den erklærede værdi for vibrationer og støj, målt i overensstemmelse med en standardiseret testmetode, kan bruges til at sammenligne forskellige værktøjer med hinanden og til en foreløbig vurdering af eksponeringen. Måleværdierne er fastlagt i overensstemmelse med EN ISO 3744:1995.

WARNING!

Det faktiske vibrationsniveau under brug af elværktøj kan afvige fra den angivne totalværdi afhængigt af, hvordan værktøjet bruges. Identificer derfor de sikkerhedsforanstaltninger, der er nødvendige for at beskytte operatøren, baseret på en vurdering af eksponeringen under reelle driftsforhold (under hensyntagen til alle dele af arbejds cyklussen, f.eks. den tid, hvor produktet er slukket, og hvor det kører i tomgang, ud over opstartstiden).

BESKRIVELSE

1. Tromle
 - 1a. Den øverste del af tromlen
 - 1b. Den nederste del af tromlen

- 1c. Gummipakning
- 1d. Monteringsdetaljer*
2. Blandeskovl (2 stk.)
3. Motorenhed
 - 3a. Tænd-/slukknop I
 - 3b. Tænd-/slukknop O
 - 3c. Ledning med stik
 - 3d. Monteringsdetaljer*
4. Hjulholdere
 - 4a. Aksel*
 - 4b. Monteringsdetaljer*
5. Hjul
 - 5a. Hjul (2 stk.)
 - 5b. Skiver* (4 stk.)
 - 5c. Splitpinde* (2 stk.)
6. Stativ
 - 6a. Højre stativdel
 - 6b. Venstre stativdel
 - 6c. Monteringsdetaljer*
7. Ben
 - 7a. Transporthåndtag (2 stk.)
 - 7b. Monteringsdetaljer*
 - 7c. Monteringshuller (2 stk.)
8. Tromleaksel
 - 8a. Beslag* (2 stk.)
 - 8b. Monteringsdetaljer*
9. Betjeningsrat
 - 9a. Stopskrue*
 - 9b. Fjeder*
 - 9c. Justeringsskrue*
 - 9d. Vinge* (2 stk.)
10. Skive til indstilling af vinkel
 - 10a. Monteringsdetaljer*
 - 10b. Spor*

BILD 1

OBS!

Dele markeret med * vises ikke i denne oversigt. Se det respektive afsnit i betjeningsvejledningen

SAMLING

UDPAKNING

1. Pak alle dele ud, og læg dem på en flad, stabil overflade.
2. Fjern alt emballagemateriale og eventuelle transportsikringer.
3. Kontrollér, at alle dele forefindes og er ubeskadigede. Brug ikke produktet, hvis dele mangler eller er beskadiget – risiko for alvorlig personskade og/eller materiel skade. Kontakt forhandleren.
4. Kontrollér, at personlige værnemidler og alt nødvendigt værktøj og tilbehør til montering og brug er til rådighed.

BILD 2

Monteringsdetaljer i posen

BILD 3

Værktøj

- Skruenøgle 13 mm, 1 stk.
- Skruenøgle 14 mm, 1 stk.
- Skruenøgle 17 mm, 2 stk.
- Skruenøgle 19 mm, 2 stk.

BILD 4

OBS!

Værktøj sælges separat.

MONTERING AF STATIVET

1. Sæt den venstre stativdel (6a) ind i højre stativdel (6b).
2. Ret de 4 huller i stativdelene (6) ind efter hinanden, og lås dem sammen med skruer M12 x 60 mm (C), skiver Ø12 (A) og møtrikker M12 (B). (Monteringsdelene A,B,C er i pose A.)

BILD 5

MONTERING AF HJUL

1. Placer et hjul (5a) og 2 skiver Ø27 (5b) på hjulholderens aksel (4) i den rigtige rækkefølge, og fastgør dem med en splitpind (5c).

2. Monter det andet hjul på samme måde.
3. Bøj splitpindene (5c) for at fastgøre hjulene (5a). (Monteringsdelene 5c,5b er i pose A.)

BILD 6

MONTERING AF BEN OG HJULHOLDERE

1. Sæt stativet (6) ind i benet (7) og hjulholderen (4).
2. Skrues sammen med M8 x 55 mm (C) og M8 x 65 mm (D) skruer, Ø8 skiver (A) og M8 møtrikker (B). (Monteringsdelene A,B,C,D findes i pose A.)

BILD 7

MONTERING AF TROMLEN

1. Sæt holderne (8a) i stativets stolper, og placer tromleakslen (8) på stativet (6).
2. Skrues sammen med M8 x 60 mm-skruer (C), Ø8-skiver (A) og M8-møtrikker (B). (Samlingsdelene A,B,C ligger i pose B.)

BILD 8

3. Juster hullerne og skrueerne. Gummiforseglingerne (1c) er formonteret i tromlen (1b).

BILD 9

4. Kontroller, at gummipakningen ligger fladt på den nederste del af tromlen og ikke er snoet eller foldet.
5. Ret markeringerne ind, og placer den øverste del af tromlen (1a) på den nederste del (1b).
6. Skrues sammen med M8x20 mm-skruer (D). (Samlingsdelene D ligger i pose C.)

BILD 10

MONTERING AF BLANDESKOVLE

1. Juster hullerne med hinanden, og monter blandeskovlen (2) på tromlen (1).

2. Saml med M8 x 20 mm skruer (E), Ø8 skiver (A), Ø8 tynde skiver (B), Ø8 gummipakninger (C) og M8 møtrikker (D). (Samlingsdelene A,B,C,D,E ligger i pose D.)

BILD 11

3. Saml den anden blandeskovl på samme måde.

VIGTIGT!

Skovlens bøjning skal vende i tromlens rotationsretning.

MONTERINGSSKIVE TIL VINKELJUSTERING

1. Placer vinkeljusteringsskiven (10) på tromleakslen (8). Kontrollér, at skiven er korrekt monteret på holderen (8a).
2. Saml med M8x30 mm-skruer (D), Ø8-skiver (A), Ø8-fjederskiver (B) og M8-møtrikker (C). (Monteringsdelene A,B,C,D findes i pose E.)

BILD 12**INSTALLATION AF BETJENINGSRATTET**

1. Sæt betjeningsrattet (9) på, og skub det på tromleakslen (8). Kontrollér, at vingerne (9d) går i indgreb i sporet (10b) på vinkeljusteringsskiven (10).

BILD 13

2. Skrues sammen med skrue M10 x 70 mm (E), skiver Ø10 (A) og møtrik M10 (B). Monter fjederen (C) og M8 x 16 mm bolten (D). (monteringsdelene A,B,C,D,E ligger i pose F.)

BILD 14**MONTERING AF MOTORENHEDEN**

1. Monter motorenheden og sæt den på tromleakslen (8)/stativet (6).
2. Skrues sammen med M8x20 mm-skruer (C), M8x25 mm (D), fjederskiver Ø8 (B) og skiver Ø8 (A). (Monteringsdelene A,B,C,D findes i pose G.)

BILD 15**PLACERING AF BETONBLANDEREN**

Produktet skal placeres på en flad og vandret overflade. For at sikre tilstrækkelig stabilitet skal produktet forankres i et betongulv med passende monteringsdele, herunder skruer, rawlplug og skiver (sælges separat).

1. Vælg et sted, hvor produktet kan placeres permanent. Kontrollér, at der er en passende stikkontakt i nærheden af installationsstedet.
2. Placer produktet på installationsstedet, og marker placeringen af de to monteringshuller (7c).

BILD 16

3. Flyt produktet, og bor de markerede huller med passende elværktøj.
4. Fjern alt borestøv fra hullerne, og sæt skruepropper i. Kontrollér, at kanterne flugter med overfladen.
5. Flyt produktet til monteringsstedet, og sæt det fast med skiver og skruer (sælges separat, anbefalet dimension M10).

VARNING!

Placer aldrig noget under produktet for at justere højden eller for at forsøge at forbedre stabiliteten. Hvis produktet hælder eller er ustabilt, skal det flyttes til et andet sted. Brug aldrig produktet på blødt underlag, f.eks. græs eller grus – det kan synke og/eller vælte under brug og forårsage personskade og/eller materielle skader.

BETJENING**FØR HVER BRUG**

Kontroller altid før brug, at produktet er i god stand. Kontrollér, at alle skruesamlinger er strammet, at de bevægelige dele er korrekt justeret og bevæger sig frit, at ingen dele er forkert monteret eller ødelagt, at ingen ledere eller remme er beskadiget, og at der ikke er andre faktorer, der kan påvirke produktets funktion.

NETTILSLUTNING

1. Arbejdsområdet skal holdes rent og godt oplyst. Sørg for, at børn, omkringstående personer eller husdyr ikke opholder sig i arbejdsområdet. Hvis du er distraheret, kan du miste kontrollen over produktet – risiko for personskade.
2. Træk ledningen, så den ikke kommer i klemme eller udgør en snublefare. Ledningen skal være lang nok til, at du kan bevæge dig rundt under arbejdet.
3. Da der bruges vand i produktet, skal ledningen og en eventuel forlængerledning føres, så den hænger frit i en bås under stikkontakten for at sikre, at der ikke kan løbe vand langs ledningen til stikket og stikkontakten.

WARNING!

- **Kontroller, at netspændingen svarer til spændingsangivelsen på typeskiltet.**
- **Brug kun forlængerledninger, der er godkendt til udendørs brug. Tilslut kun ledningen til en stænkstik kontakt.**
- **Forlængerledningens tværsnitsareal skal være tilstrækkeligt til at forsyne produktet med strøm.**
 - 1,5 mm² op til 60 m længde
 - 2,5 mm² op til 100 m længde
- **Brug om nødvendigt en jordet fejlstrømsbeskyttet tilslutning. Kontrollér, at det elektriske kredsløb ikke er overbelastet.**

INDSTILLING

1. Juster tromlens vinkel ved at trække betjeningsrattet (9) udad. Frigør først låsestifterne ved at trække betjeningsrattet væk fra tromlen, og drej derefter betjeningsrattet, indtil tromlen har den ønskede vinkel. Skub betjeningsknappen tilbage, så låsetapperne går i indgreb igen.
 1. Mørtel
 2. Beton
 3. Tømning

4. Opbevaring

BILD 17

WARNING!

- **Sluk for strømmen til produktet, og tag stikket ud før justering.**
- **Hold godt fast i betjeningsrattet, når du drejer det.**

START/AFSLUT

1. Tænd for produktet ved at trykke på I på tænd-/slukknappen (3a).
2. Tænd for produktet ved at trykke på O på tænd-/slukknappen (3b).

BILD 18

3. Vent, indtil alle bevægelige dele er stoppet.

OBS!

Produktet er udstyret med en magnetisk tænd-/slukknop, som sikrer, at det ikke kan starte uventet, når strømforsyningen genoprettes efter en strømafbrydelse. Hvis produktet er stoppet på grund af strømsvigt, skal det genstartes ved hjælp af I på tænd-/slukknappen (3a). Kontrollér regelmæssigt den magnetiske tænd-/slukknaps funktion ved at tage stikket ud under drift og sætte det i igen. Produktet skal slukkes og må ikke startes igen.

BRUG

- Før hver brug skal du kontrollere produktet, strømledning, stikket og alt tilbehør for skader. Brug ikke produktet, hvis det er beskadiget eller slidt.
- Før hver brug skal du kontrollere, at alt tilbehør er monteret korrekt.
- Sørg for, at andre personer, navnlig børn, og husdyr opholder sig på sikker afstand fra arbejdsområdet.
- Brug passende beskyttelsesudstyr, og hold regelmæssige pauser.
- Hold godt fast i betjeningsrattet, når du drejer det. Juster tromlen til den rette vinkel til den aktuelle opgave.

- Start produktet.
- Start altid produktet, før du fylder tromlen med materiale. Tromlen skal rotere under påfyldningen.
- Kast ikke materiale ind i tromlen, da det kan få materialet til at klæbe til tromlens bagvæg. Hæld materialet i tromlen i en jævn strøm.
- Sørg for, at der er tilstrækkelig arbejdsplads omkring produktet. Brug ikke produktet ved omgivelsestemperaturer over 40 °C.

WARNING!

- **Forsøg ikke at flytte produktet, når det er fyldt og/eller i drift – risiko for alvorlig personskade.**
- **Efterlad aldrig produktet uden opsyn, når det er i gang. Sluk ikke for produktet med materiale i tromlen.**

BLANDING

1. Tilsæt den passende mængde grus til tromlen.
2. Tilsæt den passende mængde cement til tromlen.
3. Tilsæt en passende mængde sand til tromlen.
4. Tilsæt en passende mængde vand til tromlen.
5. Gentag disse trin, indtil den ønskede sammensætning er opnået.
6. Lad materialerne blande sig.
7. Tromlen må ikke overbelastes.

OBS!

Kontakt Julia eller andet kvalificeret personale for at få råd om sammensætning og materialekvalitet.

EFTER BRUG

1. Sluk for produktet, tag stikket ud, og lad det køle af.
2. Kontrollér, rengør og opbevar produktet i henhold til "vedligeholdelses"-anvisningerne.

KONTROL OG STRAMNING AF REMMEN

1. Stram remmen efter 25 timers drift. Følg instruktionerne nedenfor for at kontrollere remspændingen.
2. Fjern beskyttelsen over remmen.
3. Tjek remmen for revner og andre skader. Hvis remmen er beskadiget, skal den udskiftes i henhold til nedenstående instruktioner.
 1. Løsn motorbeslagets skruer, og flyt beslaget så langt op som muligt.
 2. Løft først remmen af den større remskive og derefter af remskiven på motoren.
 3. Vikl den nye rem først rundt om den mindre remskive og derefter rundt om den større.
 4. Sænk motorophænget, indtil remmen er korrekt spændt som vist nedenfor. Spænd motorens monteringskruer.

Kontroller og juster remspændingen

1. Tryk moderat med en finger på midten af remmens længste frie spænd. Remmen skal kunne skubbes ca. 1,3 til 1,9 cm ned.
2. Hvis remmen kan skubbes mere ned end dette, skal den spændes ved at løsne motorbeslagets skruer og flytte motorbeslaget lidt væk fra remskiven. Stram motorens monteringskruer, og kontroller remspændingen igen. Hvis remmen er så lang, at den ikke kan spændes ordentligt, skal den udskiftes.
3. Hvis remmen er for stram, skal du løsne motorbeslagets skruer og flytte motorbeslaget mod remskiven. Stram motorens monteringskruer, og kontroller remspændingen igen.
 1. *Remmens nedbøjning*

BILD 19

4. Sæt beskyttelsen hen over remmen igen, før du starter produktet.

VEDLIGEHOLDELSE

VARNING!

Sluk for produktet, tag stikket ud, og lad produktet køle helt af før rengøring og/eller vedligeholdelse.

- Hold produktet rent. Rengør produktet efter hver brug og før opbevaring.
- Korrekt vedligeholdelse og regelmæssig rengøring er en forudsætning for, at produktet fungerer tilfredsstillende.
- Kontrollér produktet, ledningen og stikket for skader før hver brug. Brug ikke produktet, hvis det er beskadiget.
- Produktet er behandlet med permanent smøremiddel og kræver ingen yderligere smøring.
- Sørg for, at der er tilstrækkelig plads omkring produktet til vedligeholdelse.

VARNING!

Udfør ikke anden vedligeholdelse eller andre justeringer end dem, der er beskrevet i denne vejledning. Eventuelle reparationer skal udføres af kvalificeret personale.

RENGØRING

Rengør produktet grundigt efter brug.

1. Rengør produktet med en tør klud. Brug en børste til de dele, der er svære at nå. Rengør produktets ventilationsåbninger efter hver brug. Produktet kan rengøres med trykluft (maks. 3 bar).
2. Materialerester i tromlen hærdet og får mere materiale til at sætte sig fast, hver gang produktet bruges, hvilket med tiden får produktet til at holde op med at virke. Skrab den hærdede cement ud af tromlen. Læg ikke sten eller mursten i tromlen, og slå ikke på den med hårde genstande for at løsne hærdet cement - det kan beskadige produktet.

3. Til rengøring kan produktet køres i ca. 2 minutter med en blanding af vand og groft grus. Tøm blandingen, og skyl tromlen ren indvendigt og udvendigt.
4. Tromlen kan spules, eftersom produktet har en IP44-kapslingsklasse.

OBS!

- **Brug ikke stærke eller slibende kemikalier.**
- **Hæld eller spul ikke vand eller andre væsker på motorhuset.**

OPBEVARING

1. Sluk for produktet, og tag stikket ud.
2. Rengør produktet i henhold til anvisningerne.
3. Opbevar produktet og alt tilbehør på et mørkt, tørt og frostfrit sted i et godt ventileret område.
4. Opbevar produktet utilgængeligt for børn. Passende opbevaringstemperatur er 10 til 30 °C.
5. Opbevar produktet på et støvfrit sted.

TRANSPORT

1. Sluk for produktet, og tag stikket ud.
2. Brug eventuelt transportbeskyttelse.
3. Bær altid produktet i håndtaget. (7a).
4. Beskyt produktet mod vibrationer og stød under transport.
5. Fastgør produktet, så det ikke kan falde ned.
6. Produktets mål: 1,25 x 0,68 x 1,35 mm

REPARATIONER

Produktet indeholder ingen dele, der kan repareres af brugeren. Indlever produktet hos en autoriseret servicerepræsentant eller anden kvalificeret person til inspektion og reparation.

FEJLFINDING

Problem	Mulig årsag	Løsning
Produktet starter ikke.	Stikket er ikke sat i.	Sæt stikket i.
	Ledningen eller stikket er beskadiget.	Kontakt en kvalificeret elektriker.
	Anden elektrisk fejl	Kontakt en kvalificeret elektriker.
Produktet kører ikke på fuld kraft.	Uegnet forlængerledning.	Brug en passende forlængerledning.
	For lav spænding (f.eks. ved brug med en generator).	Brug en anden strømkilde.
Utilfredsstillende resultat.	Blandeskovlene er sløve/ beskadigede.	Udskift.
	Uegnede blandeskovle til det pågældende materiale.	Brug egnede blandeskovle.
Produktet vibrerer og/eller laver unormal støj.	Blandeskovlene er sløve/ beskadigede.	Udskift.
	Løse skruer og boldte.	Spænd alle skruer og bolte.

ZASADY BEZPIECZEŃSTWA

Przed użyciem zapoznaj się z niniejszą instrukcją i zachowaj ją na przyszłość.

- Zapewnij czystość na obszarze roboczym. Przetłokowany, zawilgocony lub mokry obszar roboczy powoduje zwiększenie ryzyka obrażeń.
- Dzieci powinny znajdować się w bezpiecznej odległości od obszaru roboczego. Nie pozwalaj dzieciom obsługiwać produktu, wspinać się na niego ani przebywać w jego wnętrzu.
- Dzieci i osoby postronne powinny przebywać w bezpiecznej odległości od obszaru roboczego. Podczas użytkowania osoby postronne powinny przebywać co najmniej 2 m od produktu.
- Nieużywane produkty należy odłożyć do przechowywania. Nieużywany produkt i wszystkie akcesoria należy przechowywać w miejscu suchym i niedostępnym dla dzieci.
- Nigdy nie używaj produktu w stanie zmęczenia ani pod wpływem narkotyków, alkoholu lub leków. Przeczytaj ostrzeżenia na ulotkach, aby sprawdzić, czy leki mogą mieć wpływ na refleks i zdolność oceny sytuacji. Nie używaj produktu, jeśli nie czujesz się pewnie.
- Noś odpowiednią odzież. Nie noś luźnych ubrań, biżuterii, zegarka ani podobnych przedmiotów, które mogą zostać wciągnięte przez ruchome części urządzenia. Długie włosy schowaj pod siatką ochronną. Długie rękawy podwiń powyżej łokcia.
- Nie pochylaj się zbyt do przodu. Przez cały czas utrzymuj stabilną postawę, aby nie stracić równowagi.
- Podczas pracy z produktem uważaj, zachowuj przez cały czas ostrożność i kieruj się zdrowym rozsądkiem. Szybka reakcja może zapobiec ciężkim obrażeniom ciała i/lub uszkodzom materialnym.
- Sprawdź produkt pod kątem uszkodzonych części. Przed użyciem produktu sprawdź, czy nie jest uszkodzony oraz czy działa prawidłowo i w sposób zgodny z przeznaczeniem. Sprawdź produkt pod

kątem uszkodzonych części i innych czynników, które mogą mieć wpływ na jego działanie. Natychmiast napraw lub wymień uszkodzone części.

- Osłony i zabezpieczenia powinny być zamontowane i działać poprawnie.
- Wymiana części i akcesoriów. Korzystaj wyłącznie z części zamiennych i akcesoriów zalecanych przez producenta.
- Utrzymuj produkt w nienagannym stanie technicznym. Utrzymuj produkt w czystości i suchości, aby zapewnić wysoką jakość i bezpieczeństwo pracy.
- Konserwacja. Czynności serwisowe i konserwacyjne powinny być wykonywane regularnie w warsztacie przez wykwalifikowany personel, aby uniknąć zagrożeń.
- Nie stosuj siły podczas obsługi produktu. Nigdy nie przeciążaj produktu. Nie przeciążaj małych produktów, używając ich do pracy, która wymaga mocniejszego narzędzia. Nigdy nie modyfikuj produktu. Nie używaj produktu do innych celów niż zgodne z przeznaczeniem.
- Nigdy nie pozostawiaj włączonego produktu bez nadzoru. Nie odchodź od produktu, dopóki wszystkie ruchome części całkowicie się nie zatrzymają.
- Jeżeli korzystasz z produktu na świeżym powietrzu, używaj wyłącznie przedłużacza przeznaczonego do użytku zewnętrznego. Przewód przeznaczony do użytku zewnętrznego zmniejsza ryzyko porażenia prądem.
- Produkt należy podłączyć do sieci elektrycznej za pomocą bezpiecznika różnicowoprądowego z maks. poziomem prądu wyzwalania 30 mA.
- Resztę materiału należy utylizować zgodnie z obowiązującymi przepisami.
- Produkt jest przeznaczony wyłącznie do użytku domowego. Produktu można używać wyłącznie w określony sposób, zgodnie z niniejszą instrukcją.

OSTRZEŻENIE!

- **Jeżeli produkt nie działa w normalny sposób, niezwłocznie go wyłącz**

i wyciągnij wtyk z gniazda. W razie uszkodzenia produkt musi zostać sprawdzony i naprawiony przez wykwalifikowany personel przed ponownym użyciem.

- **Jeżeli produkt znacznie wydawać nietypowe dźwięki lub zapachy, niezwłocznie go wyłącz, a następnie wyciągnij wtyk z gniazda. W celu dokonania przeglądu i naprawy przekaz produkt do autoryzowanego warsztatu serwisowego.**
- **Produkt posiada zabezpieczenia klasy II. Aby zapewnić odpowiednią ochronę, do naprawy użyj oryginalnego materiału izolacyjnego i zachowaj odstęp izolacyjny.**

ZASADY BEZPIECZEŃSTWA DOTYCZĄCE BETONIARKI

- Wyłącz produkt przed jego przemieszczeniem. Wyłącz produkt i wyciągnij wtyk z gniazda przed transportem, aby uniknąć zagrożenia.
- Produkt należy umieścić na płaskim, poziomym, stabilnym podłożu, które wytrzyma ciężar napełnionego produktu. Produkt po napełnieniu jest bardzo ciężki i może spowodować ciężkie obrażenia ciała i/lub szkody materialne, jeśli się przewróci.
- Nigdy nie wkładaj rąk ani narzędzi do produktu podczas jego pracy. Trzymaj ręce z dala od części ruchomych. Nigdy nie trzymaj części ciała, narzędzi ani innych przedmiotów w pobliżu ruchomych części podczas użytkowania produktu. Części ciała lub odzież mogą zostać wciągnięte przez ruchome części, powodując ciężkie obrażenia.
- Usuń klucze nastawne, łopaty, kielnie itp. Przed włączeniem produktu usuń klucze nastawne, łopaty, kielnie itp.
- Produkt nie zawiera żadnych części, które może naprawić użytkownik. W celu dokonania przeglądu i naprawy przekaz produkt do autoryzowanego warsztatu serwisowego.
- Przed otwarciem obudowy wyjmij wtyk z gniazda. Nie uruchamiaj produktu, jeśli wszystkie części obudowy nie zostały

prawidłowo zamontowane. Produkt można uruchomić wyłącznie wtedy, gdy obudowa jest zamknięta.

- Unikaj wdychania oparów. Opary są szkodliwe dla zdrowia.
- Unikaj dotykania, wdychania lub połykania używanych materiałów. Cement i dodatki do niego są szkodliwe dla zdrowia w przypadku kontaktu ze skórą, wdychania i/lub spożycia.
- Stosuj środki ochrony indywidualnej. Odpowiednie środki ochrony indywidualnej zmniejszają ryzyko obrażeń ciała i/lub szkód materialnych.
- Zadbaj o bezpieczeństwo w obszarze roboczym. Miejsce pracy powinno być dobrze oświetlone. Upewnij się, że wokół produktu jest wystarczająco dużo miejsca do pracy. W obszarze roboczym nie mogą znajdować się przeszkody, olej, smary, odpady itp. Nie używaj produktu w pobliżu łatwopalnych płynów, gazów lub pyłów. Informacje na temat niebezpiecznych działań wymaganych do obsługi, czyszczenia i/lub konserwacji, w tym opis bezpiecznej metody pracy.
- Ostrzeżenie, aby używać wyłącznie materiału izolacyjnego pierwotnego typu i zachować ten sam odstęp izolacyjny.

OGRANICZANIE HAŁASU I DRGAŃ

Aby zmniejszyć hałas i drgania, ogranicz czas użytkowania, korzystaj z trybów pracy o niskim poziomie drgań i hałasu oraz stosuj odpowiednie wyposażenie ochronne. Wykonaj poniższe czynności, aby zminimalizować ryzyko związane z narażeniem na drgania i/lub hałas.

- Używaj produktu wyłącznie w określony sposób, zgodnie z niniejszą instrukcją.
- Upewnij się, że produkt jest w dobrym stanie technicznym.
- Do produktu używaj akcesoriów w dobrym stanie technicznym odpowiednich do charakteru wykonywanego zadania.
- Trzymaj pewnie za rękojeści/uchwyty.
- Konserwuj produkt zgodnie z instrukcją obsługi.

- Zaplanuj pracę w taki sposób, by narażenie na silne drgania rozłożyć w dłuższym okresie.











POZOSTAŁE ZAGROŻENIA

Nawet jeśli przestrzegane są zalecenia dotyczące zmniejszenia ryzyka, nie można wyeliminować wszystkich zagrożeń. Poniższe zagrożenia nie mogą zostać wyeliminowane.

- Ryzyko obrażeń ciała i/lub szkód materialnych powstałych na skutek przewrócenia się produktu.
- Ryzyko obrażeń ciała na skutek kontaktu z ruchomymi częściami.
- Ryzyko obrażeń ciała w wyniku kontaktu ze skórą, wdychania lub spożywania używanych materiałów.

SYMBOLE

	Przeczytaj instrukcję obsługi.
	Zablokuj/dokręć/zabezpiecz.
	Odblokuj/odkręć.
	WAŻNE/OSTRZEŻENIE!
	Używaj maski przeciwpyłowej.
	Używaj rękawic ochronnych.
	Noś obuwie antypoślizgowe.
	Używaj przylegającej do ciała odzieży ochronnej.
	Przed przystąpieniem do czyszczenia, konserwacji, przechowywania i/lub transportu wyłącz produkt, wyjmij wtyk i odczekaj, aż wszystkie ruchome części całkowicie się zatrzymają.

	Gwarantowany poziom mocy akustycznej w dB.
	Klasa ochronności: II. Produkt jest podwójnie izolowany.
	Zatwierdzona zgodność z obowiązującymi dyrektywami/rozporządzeniami.
	Zużyty produkt oddaj do utylizacji, postępując zgodnie z obowiązującymi przepisami.
	Unikaj niebezpiecznych warunków pracy. Produkt należy umieścić na płaskim, poziomym, stabilnym podłożu, które wytrzyma ciężar napełnionego produktu i nie spowoduje jego przewrócenia się. Nie próbuj przemieszczać produktu, gdy jest napełniony i/lub uruchomiony.
	Sprawdzaj produkt przed każdym użyciem. Osłony i zabezpieczenia powinny być zamontowane i działać poprawnie. Nigdy nie wkładaj wtyku do gniazda, jeśli osłona silnika nie jest prawidłowo zamontowana.
	Dzieci i osoby postronne powinny przebywać w bezpiecznej odległości.
	Unikaj obrażeń ciała. Trzymaj ręce z dala od części ruchomych. Nigdy nie wkładaj części ciała, narzędzi ani innych przedmiotów do bębna, gdy produkt jest uruchomiony. Nigdy nie wkładaj rąk ani innych części ciała między ramę a oś bębna lub między bęben a oś bębna, gdy produkt jest uruchomiony.
	Nie stosuj siły podczas obsługi produktu.
	Nigdy nie usuwaj ani nie modyfikuj zabezpieczeń.

	Zagrożenie elektryczne.
	Resztę materiału należy utylizować zgodnie z obowiązującymi przepisami.
 	OSTRZEŻENIE! Zwróć uwagę na kierunek obrotów. Trzymaj ręce i narzędzia z dala od ruchomych części urządzenia. Zachowaj bezpieczną odległość od produktu. Unikaj kontaktu z ruchomymi częściami urządzenia.

DANE TECHNICZNE

Napięcie znamionowe	230 V ~ 50 Hz
Prąd znamionowy	2,8 A
Moc wejściowa	650 W
Prędkość obrotowa	34 obr./min
Maks. wysokość	1000 m
Maks. temperatura	40°C
Pojemność	160 l
Otwór bębna	40 cm
Średnica bębna	Ø62 cm
Wymiary szer. 125 x wys. 135 x głęb. 53 cm	
Masa	48 kg

Poziom hałasu emitowanego

Poziom ciśnienia akustycznego, LpA	82 dB(A)
Niepełność, KpA	3 dB
Zmierzony poziom mocy akustycznej, LwA	92 dB(A)
Niepełność, KwA	3 dB
Gwarantowany poziom mocy akustycznej, LwA	95 dB(A)

Zawsze stosuj środki ochrony słuchu!
Deklarowaną wartość drgań i hałasu zmierzoną zgodnie ze standardową metodą testową można wykorzystać do porównania różnych narzędzi oraz dokonania wstępnej oceny narażenia na działanie drgań i hałasu. Wartości pomiarowe określono zgodnie z normą EN ISO 3744:1995.

OSTRZEŻENIE!

W zależności od sposobu korzystania z elektronarzędzia i rodzaju obrabianego materiału rzeczywisty poziom drgań i hałasu

podczas pracy z narzędziem może różnić się od podanej wartości całkowitej. Dlatego środki ostrożności wymagane do ochrony użytkownika należy zidentyfikować na podstawie oceny narażenia na oddziaływanie szkodliwych czynników w warunkach rzeczywistych (biorąc pod uwagę wszystkie etapy cyklu roboczego, jak również czas, w którym narzędzie jest wyłączone lub pracuje na biegu jałowym, poza czasem rozruchu).

OPIS

1. Bęben
 - 1a. Część górna bębna
 - 1b. Część dolna bębna
 - 1c. Uszczelka gumowa
 - 1d. Elementy montażowe*
2. Mieszadło (2 szt.)
3. Moduł silnika
 - 3a. Przetątnik I
 - 3b. Przetątnik O
 - 3c. Przewód z wtykiem
 - 3d. Elementy montażowe*
4. Wspornik kół
 - 4a. Oś*
 - 4b. Elementy montażowe*
5. Koło
 - 5a. Koło (2 szt.)
 - 5b. Podkładka* (4 szt.)
 - 5c. Zawlecza* (2 szt.)
6. Stojak
 - 6a. Prawa część stojaka
 - 6b. Lewa część stojaka
 - 6c. Elementy montażowe*
7. Noga
 - 7a. Uchwyt transportowy (2 szt.)
 - 7b. Elementy montażowe*
 - 7c. Otwory montażowe (2 szt.)
8. Oś bębna
 - 8a. Mocowanie* (2 szt.)
 - 8b. Elementy montażowe*
9. Kierownica

- 9a. Śruba blokująca*
- 9b. Sprężyna*
- 9c. Śruba regulacyjna*
- 9d. Skrzydełko* (2 szt.)
- 10. Tarcza ryglująca
- 10a. Elementy montażowe*
- 10b. Rowki*

RYS. 1**UWAGA!**

Części oznaczone gwiazdką nie są ujęte na rysunku. Zob. odpowiednie rozdziały w instrukcji obsługi.

MONTAŻ**ROZPAKOWYWANIE**

1. Rozpakuj wszystkie części i umieść je na płaskim i stabilnym podłożu.
2. Usuń całe opakowanie i ewentualne zabezpieczenia transportowe.
3. Sprawdź, czy zestaw zawiera wszystkie części i czy nie są one uszkodzone. Nie używaj produktu, jeśli zauważysz brak lub uszkodzenie którejkolwiek części – ryzyko ciężkich obrażeń ciała i/ lub szkód materialnych. Skontaktuj się z dystrybutorem.
4. Sprawdź, czy dysponujesz środkami ochrony indywidualnej oraz wszystkimi niezbędnymi narzędziami i akcesoriami do montażu i użytkowania.

RYS. 2**Elementy montażowe w torebce****RYS. 3****Narzędzia**

- Klucz 13 mm, 1 szt.
- Klucz 14 mm, 1 szt.
- Klucz 17 mm, 2 szt.
- Klucz 19 mm, 2 szt.

RYS. 4**UWAGA!**

Narzędzia do kupienia osobno.

MONTAŻ STOJAKA

1. Włóż lewą część stojaka (6a) do prawej części stojaka (6b).
2. Dopasuj do siebie cztery otwory w obu częściach stojaka (6) i zablokuj je wzajemnie za pomocą śrub M12 x 60 mm (C), podkładek $\varnothing 12$ (A) i nakrętek M12 (B). (Elementy montażowe A, B i C znajdują się w torebce A).

RYS. 5**MONTAŻ KÓŁ**

1. W odpowiedniej kolejności załóż koło (5a) i dwie podkładki $\varnothing 27$ (5b) na wsporniku kół (4) oraz zabezpiecz zawleczką (5c).
2. Drugie koło zamontuj w taki sam sposób.
3. Zagnij zawleczki (5c), aby zabezpieczyć koła (5a). (Elementy montażowe 5b i 5c znajdują się w torebce A).

RYS. 6**MONTAŻ NÓG I WSPORNIKÓW KÓŁ**

1. Włóż drążek stojaka (6) do nogi (7) i wspornika kół (4).
2. Skręć za pomocą śrub M8 x 55 mm (C) i M8 x 65 mm (D), podkładek $\varnothing 8$ (A) i nakrętek M8 (B). (Elementy montażowe A, B, C i D znajdują się w torebce A).

RYS. 7**MONTAŻ BĘBNA**

1. Włóż wsporniki (8a) do drążka stojaka i umieść oś bębna (8) na stojaku (6).
2. Skręć za pomocą śrub M8 x 60 mm (C), podkładek $\varnothing 8$ (A) i nakrętek M8 (B). (Elementy montażowe A, B i C znajdują się w torebce B).

RYS. 8

3. Dopasuj otwory i. Uszczelki gumowe (1c) są wstępnie zamontowane w bębnie (1b).

RYS. 9

4. Sprawdź, czy uszczelka gumowa leży płasko na dolnej części bębna i nie jest skrzywiona ani zgięta.
5. Dopasuj do siebie oznaczenia i umieść część górną bębna (1a) na części dolnej (1b).
6. Skręć ze sobą za pomocą śrub M10x20mm (D). (Element montażowy D znajduje się w torebce C).

RYS. 10**MONTAŻ MIESZADEŁ**

1. Dopasuj do siebie otwory oraz zamontuj mieszadło (2) na bębnie (1).
2. Skręć ze sobą za pomocą śrub M8x20mm (E), podkładek $\varnothing 8$ (A), cienkich podkładek $\varnothing 8$ (B), uszczelki gumowych $\varnothing 8$ (C) i nakrętek M8 (D). (Elementy montażowe A, B, C, D i E znajdują się w torebce D).

RYS. 11

3. Drugie mieszadło zamontuj w ten sam sposób.

WAŻNE!

Wygięty fragment mieszadeł ma być zwrócony w kierunku obrotów bębna.

MONTAŻ TARCZY RYGLUJĄCEJ

1. Umieść tarczę ryglującą (10) na osi bębna (8). Sprawdź, czy tarcza jest prawidłowo zamontowana na wsporniku (8a).
2. Skręć za pomocą śrub M8 x 30 mm (D), podkładek $\varnothing 8$ (A), podkładek sprężynowych $\varnothing 8$ (B) i nakrętek M8 (C). (Elementy montażowe A, B, C i D znajdują się w torebce E).

RYS. 12**MONTAŻ KIEROWNICY**

1. Dopasuj kierownicę (9) i nałóż ją na oś bębna (8). Sprawdź, czy skrzydełka (9d) wchodzi w rowki (10b) w tarczy ryglującej (10).

RYS. 13

2. Skręć za pomocą śrub M10 x 70 mm (E), podkładek $\varnothing 10$ (A) i nakrętek M10 (B). Zamontuj sprężynę (C) i przykręć śrubę

M8 x 16 mm (D). (Elementy montażowe A, B, C, D i E znajdują się w torebce F).

RYS. 14**MONTAŻ MODUŁU SILNIKA**

1. Dopasuj moduł silnika i zamontuj go na osi bębna (8) i stojaku (6).
2. Skręć za pomocą śrub M8x20mm(C), M8x25mm(D), podkładek sprężynowych $\varnothing 8$ (B) i podkładek $\varnothing 8$ (A). (Elementy montażowe A, B, C i D znajdują się w torebce G).

RYS. 15**USTAWIENIE BETONIARKI**

Produkt należy umieścić na płaskim i poziomym podłożu. Aby zapewnić odpowiednią stabilność, produkt należy przymocować do betonowej podłogi za pomocą odpowiednich elementów montażowych, w tym śrub, kołków rozporowych i podkładek (do kupienia osobno).

1. Wybierz miejsce, w którym produkt zostanie umieszczony na stałe. Sprawdź, czy w pobliżu miejsca instalacji znajduje się odpowiednie gniazdo sieciowe.
2. Umieść produkt w miejscu instalacji i zaznacz położenie dwóch otworów montażowych (7c).

RYS. 16

3. Przemieść produkt i wywierć zaznaczone otwory odpowiednim elektronarzędziem.
4. Usuń cały pył wiertniczy z otworów i włóż kołki rozporowe. Sprawdź, czy krawędzie nie wystają poza powierzchnię.
5. Przemieść produkt na miejsce montażu i przymocuj go podkładkami i śrubami (do kupienia osobno, zalecany rozmiar M10).

OSTRZEŻENIE!

Nigdy nie umieszczaj niczego pod produktem, aby ustawić wysokość lub poprawić stabilność. Jeśli produkt przechyli się lub stoi niestabilnie, należy go przenieść w inne miejsce. Nigdy nie używaj produktu na miękkim podłożu, takim jak trawa lub żwir, gdyż może się zapaść i/lub przewrócić

podczas użytkowania, powodując obrażenia ciała i/lub szkody materialne.

OBSŁUGA

PRZED KAŻDYM UŻYCIEM

Przed każdym użyciem sprawdź, czy produkt jest w dobrym stanie technicznym. Sprawdź, czy połączenia śrubowe są dokręcone, czy ruchome części są poprawnie ustawione i poruszają się swobodnie, czy wszystkie części są zamontowane we właściwy sposób i czy nie są uszkodzone oraz czy przewody lub paski są nienaruszone. Zwróć również uwagę, czy nie istnieją inne czynniki, które mogłyby wpłynąć na działanie produktu.

PODŁĄCZENIE DO PRĄDU

1. Zapewnij czystość i dobre oświetlenie w miejscu pracy. Dzieci, osoby postronne oraz zwierzęta domowe nie mogą przebywać w obszarze roboczym. Brak koncentracji może spowodować utratę kontroli nad produktem, co stwarza ryzyko obrażeń ciała.
2. Poprowadź przewód w taki sposób, aby nie stwarzał ryzyka potknięcia ani uszkodzenia. Przewód musi być wystarczająco długi, aby zapewnić swobodę ruchów podczas pracy.
3. Ponieważ w produkcie jest wykorzystywana woda, należy tak poprowadzić przewód lub ewentualnie przedłużacz, by swobodnie zwiisał poniżej gniazda, aby mieć pewność, że woda nie spłynie po nim do wtyku i gniazda.

OSTRZEŻENIE!

- **Sprawdź, czy napięcie sieciowe odpowiada napięciu na tabliczce znamionowej.**
- **Używaj wyłącznie przedłużaczy zatwierdzonych do użytku na zewnątrz pomieszczeń. Podłączaj przewód wyłącznie do gniazda bryzgoszczelnego.**
- **Powierzchnia przekroju przedłużacza powinna być odpowiednio dopasowana do zasilania produktu.**
– 1,5 mm² do 60 m długości;

– 2,5 mm² do 100 m długości.

- **W razie potrzeby zastosuj połączenie chronione wyłącznikiem różnicowoprądowym. Upewnij się, że obwód elektryczny nie jest przeciążony.**

USTAWIANIE

1. Ustaw przechył bębna, wyciągając kierownicę (9) na zewnątrz. Najpierw zwolnij trzpienie blokujące, odciągając kierownicę od bębna, a następnie obracaj ją, aż bęben znajdzie się w położeniu z odpowiednim przechyłem. Obróć z powrotem kierownicę, aby trzpienie blokujące ponownie się zatrzasnęły.
 1. Zaprawa murarska
 2. Beton
 3. Opróżnianie
 4. Przechowywanie

RYS. 17

OSTRZEŻENIE!

- **Wyłącz produkt i wyciągnij wtyk z gniazda przed przystąpieniem do regulacji.**
- **Stabilnie trzymaj kierownicę podczas przekręcania.**

WŁĄCZANIE/WYŁĄCZANIE

1. Uruchoom produkt, naciskając przycisk przełącznika I (3a).
2. Wyłącz produkt, naciskając przycisk przełącznika 0 (3b).

RYS. 18

3. Odczekaj, aż wszystkie ruchome części całkowicie się zatrzymają.

UWAGA!

Produkt jest wyposażony w wyłącznik magnetyczny, dzięki któremu betoniarka nie uruchomi się niespodziewanie w razie przywrócenia zasilania po przerwie w dostawie prądu. Jeśli produkt wyłączył się w wyniku przerwy w dostawie prądu, należy go uruchomić ponownie za pomocą przełącznika I (3a). Regularnie sprawdzaj działanie wyłącznika magnetycznego,

wyciągając wtyk podczas pracy i ponownie go wkładając. Produkt powinien się wyłączyć i nie uruchomić ponownie.

SPOSÓB UŻYCIA

- Przed każdym użyciem sprawdź produkt, przewód sieciowy, wtyk i wszystkie akcesoria pod kątem uszkodzeń. Nie używaj produktu, jeśli jest uszkodzony lub zużyty.
- Przed każdym użyciem sprawdź, czy wszystkie akcesoria zostały poprawnie zamontowane.
- Osoby postronne, zwłaszcza dzieci, i zwierzęta domowe powinny znajdować się w bezpiecznej odległości od miejsca pracy.
- Używaj odpowiednich środków ochrony indywidualnej i regularnie rób przerwy w pracy.
- Stabilnie trzymaj kierownicę podczas przekręcania. Ustaw odpowiedni przechył bębna do wykonywanej pracy.
- Uruchom produkt.
- Zawsze uruchamiaj produkt przed napełnieniem bębna materiałem. Bęben powinien obracać się podczas napełniania.
- Nie wrzucaj materiału do środka, gdyż może przywrzeć do tylnej ściany bębna. Wsypuj materiał do bębna równomiernym strumieniem.
- Upewnij się, że wokół produktu jest wystarczająco dużo miejsca do pracy. Nie używaj produktu w skrajnych temperaturach (>40°C).

OSTRZEŻENIE!

- **Ze względu na ryzyko ciężkich obrażeń ciała nie próbuj przemieszczać produktu, gdy jest napełniony i/lub uruchomiony.**
- **Nigdy nie pozostawiaj włączonego produktu bez nadzoru. Nie wyłączaj produktu, gdy w bębnie jest materiał.**

MIESZANIE

1. Wsyp do bębna odpowiednią ilość żwiru.
2. Wsyp do bębna odpowiednią ilość cementu.

3. Wsyp do bębna odpowiednią ilość piasku.
4. Wlej do bębna odpowiednią ilość wody.
5. Powtarzaj te kroki, aż uzyskasz pożądany skład.
6. Pozostaw materiały do wymieszania.
7. Nie przeciążaj bębna.

UWAGA!

Skontaktuj się z Jula lub innym wykwalifikowanym personelem, aby uzyskać porady dotyczące składu i jakości materiału.

PO UŻYCIU

1. Wyłącz produkt, wyciągnij wtyk z gniazda i odczekaj, aż ostygnie.
2. Sprawdź, czyś i przechowuj produkt zgodnie ze wskazówkami w rozdziale „Konserwacja”.

KONTROLA I NACIĄGANIE PASKA

1. Naciągnij pasek po 25 godzinach pracy. Zastosuj się do poniższej instrukcji, aby sprawdzić naciąg paska.
2. Zdejmij osłonę paska.
3. Sprawdź pasek pod kątem pęknięć lub innych uszkodzeń. Jeśli pasek jest uszkodzony, wymień go zgodnie z poniższymi wskazówkami.
 1. Odkręć śruby mocowania silnika i podnieś mocowanie jak najwyżej.
 2. Najpierw zdejmij pasek z większego koła pasowego, a następnie z koła pasowego na silniku.
 3. Umieść nowy pasek najpierw wokół mniejszego koła pasowego, a następnie wokół większego.
 4. Opuść mocowanie silnika, aż pasek zostanie odpowiednio napięty zgodnie z poniższymi wskazówkami. Dokręć śruby mocowania silnika.

Sprawdź i wyreguluj naciąg paska

1. Z umiarkowaną siłą naciśnij palcem

pośrodku najdłuższego wolnego fragmentu paska. Pod wpływem nacisku pasek powinien ugiąć się o około 1,3–1,9 cm.

2. Jeśli pasek da się obniżyć bardziej, napnij go, odkręcając śruby mocowania silnika i przesuając je nieco dalej od koła pasowego. Dokręć śruby mocowania silnika i ponownie sprawdź naciąg paska. Jeśli pasek jest tak długi, że nie można go prawidłowo naciągnąć, należy go wymienić.
3. Jeśli pasek jest napięty zbyt mocno, połuzuj śruby mocowania silnika i przesuń je w kierunku koła pasowego. Dokręć śruby mocowania silnika i ponownie sprawdź naciąg paska.

1. Ugięcie paska

RYS. 19

4. Przed uruchomieniem produktu załóż z powrotem osłonę na pasek.

KONSERWACJA

OSTRZEŻENIE!

Przed czyszczeniem i/lub konserwacją wyłącz produkt, wyciągnij wtyk z gniazda i odczekaj, aż ostygnie.

- Utrzymuj produkt w czystości. Czyść produkt po każdym użyciu i przed przechowywaniem.
- Właściwa konserwacja i regularne czyszczenie są warunkiem prawidłowego funkcjonowania produktu.
- Przed każdym użyciem sprawdzaj produkt, przewód i wtyk pod kątem uszkodzeń. Nie używaj produktu, jeśli jest uszkodzony.
- Produkt jest nasmarowany na stałe i nie należy go smarować.
- Upewnij się, że wokół produktu jest wystarczająco dużo miejsca na przeprowadzenie konserwacji.

OSTRZEŻENIE!

Nie wykonuj żadnych innych czynności konserwacyjnych oprócz tych, które zostały opisane w niniejszej instrukcji obsługi. Naprawy, jeśli będą konieczne, powinien wykonywać wykwalifikowany personel.

CZYSZCZENIE

Po zakończeniu użytkowania dokładnie wyczyść produkt.

1. Czyść produkt suchą szmatką. Do czyszczenia trudno dostępnych części użyj szczotki. Po każdym użyciu wyczyść otwory wentylacyjne produktu. Produkt można czyścić sprężonym powietrzem (maks. 3 bary).
2. Resztki materiału w bębnie twardnieją i powodują, że przy każdym użyciu produktu gromadzi się coraz większa ilość materiału, przez co z czasem produkt przestaje działać. Zeskrob stwardniały cement z bębna. Nie wkładaj kamieni ani cegieł do bębna ani nie uderzaj go twardymi przedmiotami w celu usunięcia stwardniałego cementu – może to spowodować uszkodzenie produktu.
3. W celu wyczyszczenia produktu można go uruchomić na około 2 minuty z mieszaniną wody i grubego żwiru. Wylej mieszaninę i wypłucz do czysta bęben wewnątrz i na zewnątrz.
4. Bęben można sflukować, gdy stopień ochrony produktu to IP44.

UWAGA!

- **Nie używaj silnych ani ściernych substancji chemicznych.**
- **Nie polewaj ani nie spryskuj obudowy silnika wodą ani innym płynem.**

PRZECHOWYWANIE

1. Wyłącz produkt i wyciągnij wtyk z gniazda.
2. Czyść produkt zgodnie z instrukcją obsługi.
3. Przechowuj produkt i jego akcesoria w ciemnym, suchym i zabezpieczonym przed mrozem miejscu z odpowiednią wentylacją.
4. Przechowuj produkt w miejscu niedostępnym dla dzieci. Odpowiednia temperatura przechowywania wynosi +10 do +30°C.

5. Przechowuj produkt w miejscu zabezpieczonym przed kurzem.

TRANSPORT

1. Wyłącz produkt i wyciągnij wtyk z gniazda.
2. Użyj ewentualnego zabezpieczenia transportowego.
3. Zawsze przenoś produkt, trzymając za uchwyt (7a).
4. Podczas transportu chroń produkt przed drganiami i uderzeniami.
5. Zabezpiecz produkt, aby nie mógł się przewrócić.
6. Wymiary produktu: 1,25 x 0,68 x 1,35 m.

NAPRAWY

Produkt nie zawiera żadnych części, które może naprawić użytkownik. W celu dokonania przeglądu i naprawy przekaż produkt do autoryzowanego serwisu lub innemu, wykwalifikowanemu personelowi.

WYKRYWANIE USTEREK

Problem	Możliwa przyczyna	Rozwiązanie
Produkt się nie uruchamia.	Wtyk nie jest podłączony.	Włóż wtyk do gniazda.
	Przewód lub wtyk są uszkodzone.	Skontaktuj się z wykwalifikowanym elektrykiem.
	Inna usterka elektryczna.	Skontaktuj się z wykwalifikowanym elektrykiem.
Produkt nie pracuje z pełną mocą.	Niewłaściwy przedłużacz.	Używaj odpowiedniego przedłużacza.
	Zbyt niskie napięcie (na przykład przy użyciu z generatorem).	Użyj innego źródła zasilania.
Niezadowolający rezultat pracy.	Mieszadła są tępe/uszkodzone.	Wymień.
	Nieodpowiednie mieszadła do danego materiału.	Użyj odpowiednich mieszadeł.
Produkt powoduje nieprawidłowe drgania i/ lub hałasy.	Mieszadła są tępe/uszkodzone.	Wymień.
	Poluzowane połączenia śrubowe.	Dokręć wszystkie połączenia śrubowe.

SAFETY INSTRUCTIONS

Read these instructions carefully before use, and save them for future reference.

- Keep the work area clean. Cluttered, damp or wet work areas increase the risk of injuries.
- Keep children at a safe distance from the work area. Do not allow children to handle or climb on or in the product.
- Keep children and onlookers at a safe distance from the work area. Keep onlookers at least 2 metres away from the product when in use.
- Put away tools that are not being used. When not in use, store the product and all the accessories in a dry place out of the reach of children.
- Never use the product if you are tired or under the influence of drugs, alcohol or medication. If you are taking medication, read the warning text to check whether it may affect your judgement and reflexes. Do not use the product if you are in any doubt.
- Wear suitable clothing. Do not wear loose-fitting clothing, jewellery or a watch that can get caught in moving parts. Wear a hair net if you have long hair. Roll up long sleeves over your elbows.
- Do not overreach. Always maintain a firm footing and good balance.
- Be careful at all times, and use your common sense when working with the product. Quick precautions can prevent serious personal injury and/or material damage.
- Check the product for damaged parts. Check before use that the product is not damaged and that it is working properly and as intended. Check the product for damaged parts and other factors that could affect functionality. Repair or replace damaged parts immediately.
- The guards and safety devices must be in place and working properly.
- Replacing parts and accessories. Only use spare parts and accessories recommended by the manufacturer.
- Maintain and take good care of the product. Keep the product clean and dry for better and safer work.
- Maintenance. Servicing and maintenance must be carried out regularly by qualified personnel to ensure safe use.
- Do not force the product. Never overload the product. Do not force small products to do work that requires a more powerful product. Never modify the product in any way. Do not use the product for any other purpose than the one it is intended to be used for.
- Never leave the product unattended when it is running. Do not leave the product before all moving parts have completely stopped.
- If the product is used outdoors, only use an extension cord approved for outdoor use. Cords intended for outdoor use reduce the risk of electric shock.
- The product should be connected to the mains with a residual current device of max 30 mA.
- Recycle surplus material in accordance with local regulations.
- The product is only intended for household use. The product must only be used for its intended purpose and in accordance with these instructions.

WARNING!

- **Switch off the product immediately and pull out the plug if the product is not working properly. If the product is damaged it must be checked and repaired by qualified personnel before it is used again.**
- **Switch off the product immediately and pull out the plug if it starts to smell or makes an abnormal noise. Take the product to an authorised service centre to be checked and repaired.**
- **This is a Class II product. To ensure safe use, use original insulation materials for repairs and to maintain the insulation.**

SAFETY WARNINGS FOR CONCRETE MIXER

- Switch off the product before moving it. Switch off the product and pull out the plug before transporting it.

- The product should be placed on a smooth, horizontal and stable surface that can support the weight of the product when it is filled. When the product is full it is very heavy and can cause serious personal injury and/or material damage if it tips over.
- Never put your hands or tools in the product when it is use. Keep your hands away from moving parts. Keep your body, tools and other items away from moving parts when the product is in use. Body parts or clothing can fasten in moving parts, which can result in serious personal injury.
- Remove adjuster keys, shovels and trowels, etc. Remove adjuster keys, shovels and trowels before starting the product.
- The product does not contain any parts that can be repaired by the user. Take the product to an authorised service centre to be checked and repaired.
- Pull out the plug before opening the casing. Do not use the product unless all the parts of the casing are correctly in place. The product must only be started when the casing is closed.
- Avoid inhaling fumes. The fumes are harmful to health.
- Avoid touching, inhaling or swallowing the materials used. Cement and additives are harmful to health on skin contact, or if inhaled and/or swallowed.
- Use personal safety equipment. The use of personal protective equipment reduces the risk of personal injury and/or material damage.
- Keep the work area safe. Make sure the work area is well lit. Make sure there is enough space to work around the product. Keep the work area free from obstructions, oil, grease and debris, etc. Do not use the product near flammable liquids, gas or dust. Information on dangerous activity required for use, cleaning and/or maintenance, including description of safe working method.
- Warning to only use insulation material of the original type and to maintain the same distance.

MINIMISATION OF NOISE AND VIBRATION

To reduce noise and vibrations when in use, limit the time the product is used, and use low-power/vibration and noise mode and suitable safety equipment. Take the following precautions to minimise the risks of exposure to vibrations and/or noise.



- Only use the product as it is intended to be used and in accordance with these instructions.
- Make sure that the product is in good condition.
- Use accessories in good condition, and which are suitable for the purpose.
- Keep a firm grip on the handles/grips.
- Maintain the product in accordance with the instructions.
- Plan the work so that exposure to heavy vibrations is spread over a longer period.

REMAINING RISKS

Even if appropriate safety regulations are adhered to and safety devices are used, it is not possible to eliminate all risks. The following risks remain.

- Risk of personal injury and/or material damage as a result of the product tipping over.
- Risk of personal injury as a result of contact with moving parts.
- Risk of personal injury as a result of skin contact, inhalation or swallowing of the material used.

SYMBOLS

	Read the instructions.
	Lock/tighten/secure.
	Unlock/release.

	IMPORTANT/WARNING!
	Wear a dust filter mask.
	Wear safety gloves.
	Wear non-slip safety shoes.
	Wear tight-fit safety clothing.
	Switch off the product, pull out the plug and wait until all moving parts have completely stopped before cleaning, maintenance, storage and/or transport.
	Guaranteed sound power level in dB.
	Safety class II. The product is double insulated.
	Approved in accordance with the relevant directives.
	Recycle discarded product in accordance with local regulations.
	Avoid dangerous working conditions. Place the product on a smooth, horizontal and stable surface that can support the weight of the product when it is filled to avoid it tipping over. Do not attempt to move the product when it is full and/or in use.
	Always check the product before use. The guards and safety devices must be in place and working properly. Never plug in the plug if the motor casing is not properly in place.
	Keep onlookers and children at a safe distance.

	Avoid personal injury. Keep your hands away from moving parts. Never place any part of the body, tools or anything else in the drum when the product is running. Never put your hands or other parts of the body between the frame and the drum axle when the product is running.
	Do not force the product.
	Never remove or modify the safety devices.
	Electrical safety.
	Recycle surplus material in accordance with local regulations.
	WARNING! Pay attention to the direction of rotation. Keep your hands and tools away from moving parts. Keep at a safe distance from the product. Avoid contact with moving parts.

TECHNICAL DATA

Rated voltage	230 V ~50 Hz
Rated current	2.8 A
Input power	650 W
Speed	34 rpm
Max. elevation	1000 m
Max. temperature	40°C
Volume	160 L
Drum opening	40 cm
Drum diameter	∅ 62 cm
Size	W125 x H135 x D53 cm
Weight	48 kg

Noise values

Sound pressure level L _{pA}	82 dB(A)
Uncertainty K _{pA}	3 dB
Measured sound power level L _{WA}	92 dB(A)
Uncertainty K _{WA}	3 dB
Guaranteed sound power level L _{WA}	95 dB(A)

Always wear ear protection!

The declared values for vibration and noise, which have been measured according to a standardised test method, can be used to compare different tools with each other and for a preliminary assessment of exposure. The measurement values have been determined in accordance with EN ISO 3744:1995.

WARNING!

The actual vibration and noise level when using tools may differ from the specified maximum value, depending on how the tool is used and the material. It is therefore necessary to determine which safety precautions are required to protect the user, based on an estimate of exposure in actual operating conditions (taking into account all stages of the work cycle, e.g. the time when the tool is switched off and when it is idling, in addition to the start-up time).

DESCRIPTION

1. Drum
 - 1a. Top part of drum
 - 1b. Bottom part of drum
 - 1c. Rubber seal
 - 1d. Assembly parts*
2. Mixer blade (x2)
3. Motor unit
 - 3a. Power switch I
 - 3b. Power switch O
 - 3c. Power cord with plug
 - 3d. Assembly parts*
4. Wheel holder
 - 4a. Axle*
 - 4b. Assembly parts*
5. Wheel
 - 5a. Wheel (x2)
 - 5b. Washer* (x4)
 - 5c. Cotter pin* (x2)
6. Stand

- 6a. Right stand section
- 6b. Left stand section
- 6c. Assembly parts*
7. Leg
 - 7a. Transport handle (x2)
 - 7b. Assembly parts*
 - 7c. Mounting hole (x2)
8. Drum axle
 - 8a. Attachment* (x2)
 - 8b. Assembly parts*
9. Controlwheel
 - 9a. Stop screw*
 - 9b. Spring*
 - 9c. Adjustment screw*
 - 9d. Wing* (x2)
10. Plate to adjust angle
 - 10a. Assembly parts*
 - 10b. Slot*

FIG. 1

NOTE:

Parts marked with * not shown in this overview. See respective section in the instructions.

ASSEMBLY

UNPACKING

1. Unpack all the parts and place them on a level and stable surface.
2. Remove all packaging material and any transport locking devices.
3. Check that all parts are included and undamaged. Do not use the product if parts are missing or damaged – risk of serious personal injury and/or material damage. Contact the retailer.
4. Check that personal safety equipment and all the necessary tools and accessories for assembly and use are available.

FIG. 2

Assembly parts in bag

FIG. 3

Tools

- Spanner 13 mm, 1x
- Spanner 14 mm, 1x
- Spanner 17 mm, 2x
- Spanner 19 mm, 2x

FIG. 4

NOTE:

Tools sold separately.

ASSEMBLY OF STAND

1. Put the left part of the stand (6a) in the right part (6b).
2. Align the 4 holes in the stand parts (6) to each other and lock together with the screws M12 x 60 mm (C), washers $\varnothing 12$ (A) and nuts M12 (B). (Assembly parts A, B, C are in bag A.)

FIG. 5

FITTING THE WHEELS

1. Put a wheel (5a) and 2 washers $\varnothing 27$ (5b) on the axle on the wheel holder wheel (4) in the right order and secure with a cotter pin (5c).
2. Fit the other wheel in the same way.
3. Bend the cotters (5c) to secure the wheels (5a). (Assembly parts 5c, 5b are in bag A.)

FIG. 6

ASSEMBLY OF LEG AND WHEEL HOLDER

1. Put the stand (6) upright in the leg (7) and wheel holder (4).
2. Screw together with the screws M8x55mm (C) and M8 x 65 mm (D), washers $\varnothing 8$ (A) and nuts M8 (B). (Assembly parts A, B, C, D are in bag A.)

FIG. 7

FITTING THE DRUM

1. Put the holders (8a) in the stand upright and put the drum axle (8) on the stand (6).
2. Screw together with the screws M8x60mm(C), washers $\varnothing 8$ (A) and nuts M8(B). (Assembly parts A, B, C are in bag B.)

FIG. 8

3. Align the holes and screws. The rubber sealings (1c) are pre-assembled in the drum (1b).

FIG. 9

4. Check that the rubber seal is flush with the bottom part of drum and not twisted or bent.
5. Align the markings to each other and put the top part of the drum (1a) on the bottom part (1b).
6. Screw together with the screws M8x20 mm(D). (Assembly parts D are in bag C.)

FIG. 10

FITTING THE MIXER BLADES

1. Align the holes to each other and fit the mixer blade (2) on the drum (1).
2. Screw together with the screws M8 x 20 mm (E), washers $\varnothing 8$ (A), thin washers $\varnothing 8$ (B), rubber seals $\varnothing 8$ (C) and nuts M8 (D). (Assembly parts A, B, C, D, E are in bag D.)

FIG. 11

3. Fit the other mixer blade in the same way.

IMPORTANT:

The bend on the blades should be turned in the direction of rotation of the drum.

FITTING THE PLATE FOR ADJUSTING THE ANGLE

1. Put the plate to adjust the angle (10) on the drum axle (8). Check that the plate is properly in place on the holder (8a).
2. Screw together with the screws M8 x 30 mm (D), washers $\varnothing 8$ (A), spring washers $\varnothing 8$ (B) and nuts M8 (C). (Assembly parts A, B, C, D are in bag E.)

FIG. 12

FITTING THE CONTROL WHEEL

1. Align the control wheel (9) and put it on the drum axle (8). Check that the wings (9d) go in the slots (10b) in the plate to adjust the angle (10).

FIG. 13

2. Screw together with screw M10 x 70mm (E), washers $\varnothing 10$ (A) and nut M10 (B). Fit the spring (C) and the bolt M8x16mm (D). (Assembly parts A, B, C, D, E are in bag F.)

FIG. 14

FITTING THE MOTOR UNIT

1. Align the motor unit and fit it on the drum axle (8)/stand (6).
2. Screw together with the screws M8x20 mm (C), M8x25 mm (D), spring washers $\varnothing 8$ (B) and washers $\varnothing 8$ (A). (Assembly parts A, B, C, D are in bag G.)

FIG. 15

POSITIONING THE CONCRETE MIXER

The concrete mixer should be placed on a smooth and level surface. To ensure stability the product should be anchored to a concrete floor with screws, plugs and washers (sold separately).

1. Choose a place where the product can be placed permanently. Check that there is a suitable power point nearby.
2. Mark out two holes to position the product (7c).

FIG. 16

3. Drill the two holes.
4. Remove any dust and insert plugs. Check that the edges of the holes are smooth.
5. Fix the product in place with washers and screws (sold separately), recommended size M10.

WARNING!

Do not put anything under the product to adjust the height or improve its stability. If the product is not level or stable, move it to another place.

Do not attempt to use the product on grass or gravel – it can sink and/or tip over and cause personal injury and/or material damage.

USE

BEFORE USING

Always check that the product is in good condition before use. Check that all screw unions are tight, that moving parts are correctly adjusted and can move freely, that no parts are incorrectly fitted or broken, that no wires or belts are damaged, and that there are no other factors that could affect functionality.

MAINS CONNECTION

1. Keep the work area clean and well lit. Keep children, onlookers and pets away from the work area. You can easily lose control of the product if you are distracted – risk of personal injury.
2. Route the power cord so that there is no risk of tripping over or damaging it. The cord must be long enough to ensure freedom of movement when working.
3. Because the product uses water the power cord should be hung in a curve below the power point to ensure that water cannot run along the cord to the power point.

WARNING!

- **Check that the mains voltage corresponds to the rated voltage on the type plate.**
- **Only use an extension cord approved for outdoor use. Connect the cord to a splash-proof power point.**
- **The cross-sectional area of the extension cord must be dimensioned for the power supply to the product.**
 - 1.5 mm² up to 60 m in length
 - 2.5 mm² up to 100 m in length
- **Use a mains connection protected by a residual current device. Check that the circuit is not overloaded.**

ADJUSTING

1. Adjust the angle of the drum by pulling out the control wheel (9). First release the lock pin by pulling the control wheel away from the drum and then turning the wheel until the drum is at the required angle. Move back the wheel so that the lock pin engages again.
 1. Mortar
 2. Concrete
 3. Emptying
 4. Storage

FIG. 17

WARNING!

- **Switch off the product and pull out the plug before adjusting.**
- **Keep a firm grip on the control wheel when turning it.**

SWITCHING ON/OFF

1. Start the product by pressing the power switch button I (3a).
2. Switch off the product by pressing the power switch button O (3b).

FIG. 18

3. Wait until all moving parts have come to a complete standstill.

NOTE:

The product has a magnetic switch to ensure that it cannot start unexpectedly when the power is restored after a power cut. If the product stops as a result of a power cut it must be started again by pressing the power switch button I (3a). Check the functionality of the magnetic switch at regular intervals by pulling out the plug and plugging it back in when in use. The product should switch off and then not start again.

HOW TO USE

- Check the power cord, plug and all accessories for damage before using the product. Do not use the product if it is damaged, or worn.

- Always check before use that all the accessories are correctly fitted.
- Keep other people, especially children, and pets at a safe distance from the work area.
- Use suitable safety equipment and take regular pauses.
- Keep a firm grip on the control wheel when turning it. Adjust the drum to a suitable angle.
- Start the product.
- Always start the product before filling material in the drum. The drum should rotate during the filling.
- Do not throw material into the drum, this can cause it fasten on the back of the drum. Pour the material into the drum in a steady flow.
- Make sure there is enough space to work around the product. Do not use the product in extreme temperatures ($> 40^{\circ}\text{C}$).

WARNING!

- **Do not attempt to move the product when it is full and/or in use – risk of personal injury.**
- **Never leave the product unattended when it is running. Do not switch off the product when there is material in the drum.**

MIXING

1. Put the required amount of gravel in the drum.
2. Put the required amount of cement in the drum.
3. Put the required amount of water in the drum.
4. Put the required amount of water in the drum.
5. Repeat these steps until the right consistency is obtained.
6. Allow the material to mix.
7. Do not overload the drum.

NOTE:

Contact Julia or other qualified personnel for

advice concerning the composition of the material.

AFTER USE

1. Switch off the product, pull out the plug, and allow it to cool.
2. Check, clean and store the product as described in the maintenance instructions.

CHECKING AND TENSIONING THE BELT

1. Tension the belt after 25 working hours. Follow the instructions below to check the tension of the belt.
2. Remove the guard over the belt.
3. Check the belt for cracks and other damage. If the belt is damaged, replace it as described below.
 1. Undo the screws on the motor attachment and move up the attachment as far as possible..
 2. Lift the belt off the large pulley, and then from the pulley on the motor.
 3. Put the new belt on the small pulley first, and then on the large one.
 4. Move down the motor attachment until the belt is correctly tensioned, as below. Tighten the screws on the motor attachment.

Check and adjust the tension of the belt

1. Press a finger on the middle of the belt. It should be possible to press in the belt about 1.3 to 1.9 cm.
2. If the belt can be pressed in more than this, tension it by undoing the screws on the motor attachment and moving the attachment away from the pulley. Tighten the screws on the motor attachment and check the tension again. If the belt is so long that it cannot be properly tensioned it must be replaced.
3. If the belt is tensioned to tightly, undo the

screws and move the attachment towards the pulley. Tighten the screws on the motor attachment and check the tension again.

1. Deflection of belt

FIG. 19

4. Replace the guard over the belt before starting the product.

MAINTENANCE

WARNING!

Switch off the product, pull out the plug, and allow the product to cool before cleaning and/or maintenance.

- Keep the product clean. Clean the product after use and before putting it away.
- Proper maintenance and regular cleaning are essential for the product to work satisfactorily.
- Always check the product, the power cord and plug for damage before use. Do not use the product if it is damaged.
- The product is permanently lubricated and does not need further lubrication.
- Make sure there is enough space to work around the product for maintenance.

WARNING!

Do not carry out any maintenance or adjustments other than as described in these instructions. Repairs must be carried out by qualified personnel.

CLEANING

Carefully clean the product after use.

1. Clean the product with a dry cloth. Use a brush for parts difficult to get at. Clean the ventilation openings on the product after use. The product can be cleaned with compressed air (max 3 bar).
2. Residual material in the drum will harden and cause more material to fasten next time the product is used, which in time will prevent the product from working. Scrape off hardened cement from the drum. Do not put stones or bricks in the

drum and do not knock it with a hard object to loosen hardened cement – this can damage the product.

- To clean the product run it for about two minutes with a mixture of water and coarse gravel. Pour out the mixture and rinse the inside and outside of the drum.
- The drum can be rinsed as it has a protection rating of IP44.

NOTE:

- Do not use strong or abrasive chemicals.
- Do not spray water or any other liquid on the motor casing.

STORAGE

- Switch off the product and pull out the plug.
- Clean the product in accordance with the instructions.
- Store the product and all the accessories in a dark, dry and frost-free, well ventilated place.

- Store the product out of the reach of children. A suitable storage temperature is 10 to 30°C.
- Store the product protected from dust.

TRANSPORT

- Switch off the product and pull out the plug.
- Use transport protection where appropriate.
- Always carry the product with the handle (7a).
- Protect the product from vibrations and knocks during transport.
- Secure the product so that it cannot tip over.
- Size of product: 1.25 x 0.68 x 1.35 m.

REPAIRS

The product does not contain any parts that can be repaired by the user. Take the product to an authorised service centre, or other qualified personnel, to be checked and repaired.

TROUBLESHOOTING

Problem	Possible cause	Action
The product does not start.	The plug is not plugged in.	Plug in the plug.
	The power cord or plug is damaged.	Contact an authorised electrician.
	Other electrical fault	Contact an authorised electrician.
The product does not work at full power.	Unsuitable extension cord.	Use a suitable extension cord.
	Voltage too low (for example when using generator).	Use another power source.
Unsatisfactory results.	The mixer blades are blunt/damaged.	Replace.
	Unsuitable blades for the actual material.	Use a suitable mixer blades.
The product vibrates abnormally and/or makes a lot of noise.	The mixer blades are blunt/damaged.	Replace.
	Loose screw unions.	Tighten all screw unions.

SICHERHEITSHINWEISE

Diese Anweisungen vor der Verwendung sorgfältig durchlesen und zum späteren Nachschlagen aufbewahren.

- Der Arbeitsbereich muss sauber sein. Überfüllte, feuchte oder nasse Arbeitsbereiche erhöhen das Verletzungsrisiko.
- Kinder müssen sich in sicherem Abstand vom Arbeitsbereich befinden. Kinder dürfen nicht mit dem Produkt umgehen oder auf bzw. in das Produkt klettern.
- Kinder und umstehende Personen müssen sich in sicherem Abstand vom Arbeitsbereich befinden. Umstehende Personen müssen während der Verwendung mindestens 2 Meter Abstand zum Produkt halten.
- Nicht verwendete Produkte beiseite legen. Wird das Produkt nicht verwendet, müssen das Produkt und das Zubehör trocken und außerhalb der Reichweite von Kindern aufbewahrt werden.
- Bei Müdigkeit oder unter dem Einfluss von Drogen, Alkohol oder Medikamenten darf das Produkt nicht verwendet werden. Die Warnhinweise möglicher Medikamenten sollten durchgelesen werden, um festzustellen, ob dadurch das Urteilsvermögen und die Reflexe beeinträchtigt werden könnten. Das Produkt bei Unsicherheit nicht verwenden.
- Geeignete Kleidung tragen. Keine lockere Kleidung, Schmuck, Uhr o. Ä. tragen, die in bewegliche Teile geraten können. Für langes Haar einen Haarschutz verwenden. Lange Ärmel bis über die Ellenbogen aufkrepeln.
- Bei der Arbeit nicht zu weit strecken und stets für einen festen Stand und gutes Gleichgewicht sorgen.
- Aufmerksam und vorsichtig sein und bei Arbeiten mit dem Produkt den gesunden Menschenverstand anwenden. Schnelle Maßnahmen können schwere Personen- und/oder Sachschäden verhindern.
- Das Produkt auf beschädigte Komponenten untersuchen. Vor der Verwendung kontrollieren, dass das Produkt keinerlei Schäden aufweist und ordnungsgemäß funktioniert. Das Produkt auf beschädigte Komponenten und andere Faktoren, die die Funktion beeinträchtigen können, untersuchen. Beschädigte Teile unverzüglich reparieren oder austauschen.
- Schutz- und Sicherheitsanordnungen müssen montiert sein und ordnungsgemäß funktionieren.
- Austausch von Teilen und Zubehör. Es dürfen nur vom Hersteller empfohlene Ersatzteile und Zubehör verwendet werden.
- Das Produkt pflegen und instandhalten. Das Produkt sauber und trocken halten, um besser und sicherer arbeiten zu können.
- Pflege. Zur Vermeidung von Gefahren sollten Service und Pflege regelmäßig von einer qualifizierten Servicewerkstatt durchgeführt werden.
- Keine übermäßige Kraft auf das Produkt ausüben. Das Produkt nie zu stark belasten. Kleine Produkte sollten nicht für Arbeiten verwendet werden, die für größere Produkte ausgelegt sind. Das Produkt darf unter keinen Umständen verändert werden. Das Produkt darf nur für den vorgesehenen Zweck verwendet werden.
- Das eingeschaltete Produkt niemals unbeaufsichtigt lassen. Das Produkt erst verlassen, wenn alle beweglichen Teile vollständig zum Stehen gekommen sind.
- Wird das Produkt im Freien verwendet, dürfen nur Verlängerungskabel verwendet werden, die für die Verwendung im Freien zugelassen sind. Kabel für die Verwendung im Freien reduzieren die Gefahr eines Stromschlags.
- Das Produkt muss mit einem Fehlerstrom-Schutzschalter mit einem Auslösestrom von 30 mA oder weniger an das Stromnetz angeschlossen werden.
- Überschüssiges Material muss vorschriftsmäßig entsorgt werden.
- Das Produkt ist ausschließlich für die Verwendung im Haushalt vorgesehen. Das Produkt darf nur bestimmungsgemäß und gemäß diesen Anweisungen verwendet werden.

WARNUNG!

- **Wenn das Produkt nicht normal funktioniert, das Produkt sofort abschalten und den Stecker ziehen. Wenn das Produkt beschädigt ist, muss es von qualifiziertem Personal kontrolliert und repariert werden, bevor es erneut verwendet werden darf.**
- **Wenn das Produkt ungewöhnliche Gerüche oder Geräusche abgibt, das Produkt sofort abschalten und den Stecker ziehen. Das Produkt zur Kontrolle und Reparatur in eine qualifizierte Servicewerkstatt bringen.**
- **Das Produkt entspricht Klasse II. Um einen ausreichenden Schutz und den Abstand der Isolierung zu gewährleisten, muss Originalisoliermaterial für die Reparatur verwendet werden.**

SICHERHEITSHINWEISE FÜR BETONMISCHER

- Das Produkt vor dem Versetzen ausschalten. Um Gefahren zu vermeiden, das Produkt vor dem Transport ausschalten und den Stecker ziehen.
- Das Produkt auf einem ebenen, waagerechten und stabilen Untergrund aufstellen, der das Gewicht des gefüllten Produkts trägt. Ist das Produkt gefüllt, ist es sehr schwer und kann ernste Personen- bzw. Sachschäden verursachen, wenn es umkippt.
- Nie Hände oder Werkzeuge in das Produkt stecken, während es läuft. Hände von beweglichen Teilen fernhalten. Niemals Körperteile, Werkzeuge oder andere Gegenstände in die Nähe von beweglichen Teilen bringen, wenn das Produkt verwendet wird. Körperteile oder Kleidung können sich in beweglichen Teilen verfangen, was zu schweren Verletzungen führen kann.
- Stellschlüssel, Schaufeln, Mauerkellen u. Ä. entfernen. Stellschlüssel, Schaufeln, Mauerkellen u. Ä. vor dem Start des Produkts entfernen.
- Das Produkt enthält keine Teile, die vom

Benutzer repariert werden können. Das Produkt zur Kontrolle und Reparatur in eine qualifizierte Servicewerkstatt bringen.

- Den Stecker ziehen, bevor das Gehäuse geöffnet wird. Das Produkt nicht verwenden, wenn nicht alle Teile des Gehäuses korrekt montiert sind. Das Produkt darf nur gestartet werden, wenn das Gehäuse geschlossen ist.
- Das Einatmen von Dämpfen vermeiden. Die Dämpfe sind gesundheitsschädlich.
- Das verwendete Material nicht berühren, einatmen oder verschlucken. Zement und Zusatzstoffe sind bei Hautkontakt, Einatmen und/oder Verschlucken gesundheitsschädlich.
- Persönliche Schutzausrüstung verwenden. Geeignete persönliche Schutzausrüstung verringert das Risiko von Personen- und/oder Sachschäden.
- Der Arbeitsbereich muss sicher sein. Der Arbeitsbereich muss gut beleuchtet sein. Sicherstellen, dass um das Produkt ausreichend Arbeitsplatz vorhanden ist. Arbeitsbereich frei von Hindernissen, Öl, Fett, Schrott und ähnlichen Gegenständen halten. Das Produkt nicht in der Nähe brennbarer Flüssigkeiten, Gase oder Stäube verwenden. Informationen über gefährliche Tätigkeiten, die für die Verwendung, Reinigung und/oder Pflege erforderlich sind, einschließlich einer Beschreibung der sicheren Arbeitsmethoden.
- Achtung! Um den gleichen Abstand der Isolierung zu gewährleisten, nur Isoliermaterial des ursprünglichen Typs verwenden.

MINIMIERUNG VON LÄRM UND VIBRATIONEN

Um Lärm und Vibrationen bei der Verwendung zu minimieren, sollte die Verwendungsdauer begrenzt und Einstellungen mit einem niedrigen Lärm- und Vibrationspegel sowie geeignete Schutzausrüstung verwendet werden. Es müssen die nachfolgenden Maßnahmen ergriffen werden, um die Risiken aufgrund von Vibrationen bzw. Lärm zu minimieren.





- Das Produkt darf nur bestimmungsgemäß und gemäß diesen Anweisungen verwendet werden.
- Sicherstellen, dass sich das Produkt in einem guten Zustand befindet.
- Nur unbeschädigtes Zubehör verwenden, das für die Arbeiten geeignet ist.
- Das Gerät fest am Griff bzw. an den Griffflächen halten.
- Das Produkt gemäß den Anweisungen pflegen.
- Die Arbeiten so planen, dass starke Vibrationen über einen längeren Zeitraum verteilt werden.

RESTRISIKEN

Auch wenn die jeweiligen Sicherheitsregeln befolgt und die Sicherheitsanordnungen verwendet werden, können nicht alle Risiken minimiert werden. Es bestehen die folgenden Risiken:

- Gefahr von Personen- und/oder Sachschäden durch Umstürzen des Produkts.
- Verletzungsgefahr durch Kontakt mit beweglichen Teilen.
- Verletzungsgefahr durch Hautkontakt, Einatmen oder Verschlucken des verwendeten Materials.

SYMBOLE

	Die Bedienungsanleitung lesen.
	Verriegeln/anziehen/sichern.
	Entriegeln/lösen.
	WICHTIG! / WARNUNG!
	Staubfiltermaske verwenden.

	Schutzhandschuhe tragen.
	Rutschfeste Sicherheitsschuhe tragen.
	Eng anliegende Schutzkleidung tragen.
	Vor der Reinigung, Pflege, Aufbewahrung und/oder dem Transport des Produkts den Stecker ziehen und warten, bis alle beweglichen Teile vollständig stillstehen.
	Garantierter Schallleistungspegel in dB.
	Schutzklasse II. Das Produkt ist doppelt isoliert.
	Zulassung gemäß den geltenden Richtlinien/Verordnungen.
	Das Altprodukt ist gemäß den geltenden Bestimmungen dem Recycling zuzuführen.
	Gefährliche Nutzungsbedingungen vermeiden. Das Produkt auf einem ebenen, waagerechten und stabilen Untergrund aufstellen, der das Gewicht des gefüllten Produkts trägt, damit es nicht umfallen kann. Das Produkt nicht bewegen, wenn es gefüllt und/oder in Betrieb ist.
	Das Produkt vor jeder Benutzung kontrollieren. Schutz- und Sicherheitsanordnungen müssen montiert sein und ordnungsgemäß funktionieren. Den Stecker nicht anschließen, wenn die Motorhaube nicht korrekt montiert ist.
	Umstehende Personen und Kinder müssen sich in sicherem Abstand befinden.

	<p>Verletzungen vermeiden. Hände von beweglichen Teilen fernhalten. Niemals Körperteile, Werkzeuge oder andere Gegenstände in die Trommel stecken, wenn das Produkt in Betrieb ist. Niemals Hände oder andere Körperteile zwischen Rahmen und Trommelwelle oder zwischen Trommel und Trommelwelle stecken, wenn das Produkt in Betrieb ist.</p>
	<p>Keine übermäßige Kraft auf das Produkt ausüben.</p>
	<p>Schutzeinrichtungen niemals entfernen oder verändern.</p>
	<p>Stromschlaggefahr.</p>
	<p>Überschüssiges Material muss vorschriftsmäßig entsorgt werden.</p>
	<p>WARNUNG! Auf die Rotationsrichtung achten. Hände und Werkzeuge von beweglichen Teilen fernhalten. Ausreichenden Sicherheitsabstand zum Produkt halten. Kontakt mit beweglichen Teilen vermeiden.</p>

TECHNISCHE DATEN

Nennspannung	230 V ~ 50 Hz
Nennstrom	2,8 A
Aufnahmeleistung	650 W
Drehzahl	34 U/min
Max. Höhe	1.000 m
Max. Temperatur	40 °C
Fassungsvermögen	160 l
Trommelöffnung	40 cm
Trommeldurchmesser	∅ 62 cm
Maße	B125 x H135 x T53 cm
Gewicht	48 kg

Lärmwerte

Schalldruckpegel, LpA	82 dB(A)
Unsicherheit KpA	3 dB

Gemessener Schallleistungspegel, LwA 92 dB(A)

Unsicherheit kW 3 dB

Garantierter Schallleistungspegel, LwA 95 dB(A)

Stets einen Gehörschutz tragen!

Die angegebenen Werte für Vibrationen und Lärm wurden in normierten Versuchen gemessen und können zum Vergleich verschiedener Werkzeuge und zu einer vorläufigen Einschätzung der Belastung herangezogen werden. Die Messwerte wurden gemessen gemäß EN ISO 3744:1995.

WARNUNG!

Die tatsächliche Vibrations- und Lärmbelastung während der Verwendung des Werkzeugs kann abhängig von seiner Verwendung und vom bearbeiteten Material vom angegebenen Gesamtwert abweichen. Sicherheitsmaßnahmen zum Schutz des Benutzers müssen daher auf Grundlage einer Einschätzung der Bedingungen während der tatsächlichen Verwendung ergriffen werden (dies beinhaltet unter anderem den gesamten Arbeitszyklus, also neben der Einschaltzeit auch Zeiten, in denen das Werkzeug ausgeschaltet ist oder im Leerlauf läuft).

BESCHREIBUNG

1. Trommel
 - 1a. Trommel, oberer Teil
 - 1b. Trommel, unterer Teil
 - 1c. Gummidichtung
 - 1d. Montagezubehör*
2. Mischpaddel (2 Stk.)
3. Motoreinheit
 - 3a. Netzschalter I
 - 3b. Netzschalter O
 - 3c. Kabel mit Stecker
 - 3d. Montagezubehör*
4. Radhalter
 - 4a. Welle*
 - 4b. Montagezubehör*
5. Räder

- 5a. Räder (2 Stk.)
- 5b. Scheibe* (4 Stk.)
- 5c. Sicherungssplint* (2 Stk.)
- 6. Gestell
- 6a. Gestell, rechter Teil
- 6b. Gestell, linker Teil
- 6c. Montagezubehör*
- 7. Bein
- 7a. Transportgriff (2 Stk.)
- 7b. Montagezubehör*
- 7c. Montagebohrungen (2 Stk.)
- 8. Trommelwelle
- 8a. Halterungen* (2 Stk.)
- 8b. Montagezubehör*
- 9. Drehgriff
- 9a. Anschlagsschraube*
- 9b. Feder*
- 9c. Justierschraube*
- 9d. Flügel* (2 Stk.)
- 10. Winkelscheibe
- 10a. Montagezubehör*
- 10b. Nut*

ABB. 1**ACHTUNG!**

Mit * gekennzeichnete Teile werden in dieser Übersicht nicht gezeigt. Siehe entsprechenden Abschnitt der Bedienungsanleitung.

MONTAGE**AUSPACKEN**

1. Alle Teile auspacken und auf einem stabilen und ebenen Untergrund platzieren.
2. Das gesamte Verpackungsmaterial und alle Transportsicherungen entfernen.
3. Kontrollieren, dass alle Teile enthalten und unbeschädigt sind. Das Produkt nicht mit fehlenden oder beschädigten Teilen verwenden – es besteht die

Gefahr schwerer Personen- und/oder Sachschäden. Den Händler kontaktieren.

4. Sicherstellen, dass persönliche Schutzausrüstung sowie alle notwendigen Werkzeuge und Zubehörteile für die Montage und die Verwendung bereitstehen.

ABB. 2**Montagezubehör im Beutel****ABB. 3****Werkzeuge**

- Schraubenschlüssel 13 mm, 1 Stk.
- Schraubenschlüssel 14 mm, 1 Stk.
- Schraubenschlüssel 17 mm, 2 Stk.
- Schraubenschlüssel 19 mm, 2 Stk.

ABB. 4**ACHTUNG!**

Werkzeuge sind separat erhältlich.

MONTAGE DES GESTELLS

1. Den linken Teil des Gestells (6a) in den rechten Teil des Gestells (6b) schieben.
2. Die 4 Löcher der Gestellteile (6) aneinander ausrichten und mit den Schrauben M12 x 60 mm (C), Scheiben Ø12 (A) und Muttern M12 (B) verbinden. (Das Montagezubehör A, B, C befindet sich in Beutel A.)

ABB. 5**RADMONTAGE**

1. Ein Rad (5a) und 2 Scheiben Ø27 (5b) in der richtigen Reihenfolge auf der Welle des Radhalters (4) montieren und mit einem Sicherungssplint (5c) sichern.
2. Das andere Rad auf dieselbe Weise montieren.
3. Die Sicherungssplinte (5c) biegen und die Räder damit sichern (5a). (Das Montagezubehör 5c, 5b befindet sich in Beutel A.)

ABB. 6

MONTAGE VON BEIN UND RADHALTER

1. Den Ständer des Gestells (6) in das Bein (7) und den Radhalter (4) schieben.
2. Mit den Schrauben M8 x 55 mm (C) und M8 x 65 mm (D), Scheiben Ø8 (A) und Muttern M8 (B) verbinden. (Das Montagezubehör A, B, C, D befindet sich in Beutel A.)

ABB. 7

MONTAGE DER TROMMEL

1. Die Halter (8a) in den Ständer des Gestells einführen und die Trommelwelle (8) auf das Gestell (6) setzen.
2. Mit den Schrauben M8 x 60 mm (C), Scheiben Ø8 (A) und Muttern M8 (B) verbinden. (Das Montagezubehör A, B, C befindet sich in Beutel B.)

ABB. 8

3. Die Löcher und Schrauben ausrichten. Die Gummidichtungen (1c) sind bereits in der Trommel (1b) vormontiert.

ABB. 9

4. Kontrollieren, dass die Gummidichtung eben und nicht verdreht oder geknickt auf dem unteren Teil der Trommel liegt.
5. Die Markierungen aneinander ausrichten und den oberen Teil der Trommel (1a) auf den unteren Teil (1b) legen.
6. Mit den Schrauben M8x20 mm(D) verbinden. (Das Montagezubehör D befindet sich in Beutel C.)

ABB. 10

MONTAGE DER MISCHPADDEL

1. Die Löcher aneinander ausrichten und das Mischpaddel (2) in der Trommel (1) montieren.
2. Mit den Schrauben M8 x 20 mm (E), Scheiben Ø8 (A), dünnen Scheiben Ø8 (B), Gummidichtungen Ø8 (C) und Muttern M8 (B) verbinden. (Das Montagezubehör A, B, C, D, E befindet sich in Beutel D.)

ABB. 11

3. Mit dem anderen Mischpaddel ebenso verfahren.

WICHTIG!

Die Paddel müssen in die Rotationsrichtung der Trommel gebogen sein.

MONTAGE DER WINKELSCHIBE

1. Die Winkelscheibe (10) auf die Trommelwelle (8) schieben. Kontrollieren, dass die Scheibe korrekt auf dem Halter (8a) montiert ist.
2. Mit den Schrauben M8 x 30 mm (D), Scheiben Ø8 (A), Federscheiben Ø8 (B) und Muttern M8 (C) verbinden. (Das Montagezubehör A, B, C, D befindet sich in Beutel E.)

ABB. 12

MONTAGE DES DREHGRIFFS

1. Den Drehgriff (9) aufsetzen und auf die Trommelwelle (8) schieben. Kontrollieren, dass die Flügel (9d) in die Nut (10b) der Winkelscheibe (10) passen.

ABB. 13

2. Mit den Schrauben M10x70mm(E), Unterlegscheiben Ø10 (A) und Muttern M10(B) zusammenschrauben. Federn (C) und M8x16 mm Bolzen (D) anbringen. (Das Montagezubehör A, B, C, D, E befindet sich in Beutel F.)

ABB. 14

MONTAGE DER MOTOREINHEIT

1. Die Motoreinheit einsetzen und auf der Trommelwelle (8)/dem Gestell (6) montieren.
2. Mit den Schrauben M8x20 mm(C), M8x25 mm(D), Federscheiben Ø8 (B) und Scheiben Ø8 (A) verbinden. (Das Montagezubehör A, B, C, D befindet sich in Beutel G.)

ABB. 15

AUFSTELLUNG DES BETONMISCHERS

Das Produkt auf einem ebenen und waagerechten Untergrund aufstellen. Um eine ausreichende Stabilität zu gewährleisten, muss das Produkt in einem Betonboden mit geeignetem Montagezubehör wie Schrauben, Dübel und Scheiben (separat erhältlich) verankert werden.

1. Dafür einen Ort wählen, an dem das Produkt dauerhaft stehen kann. Sicherstellen, dass sich eine geeignete Netzsteckdose in der Nähe des Installationsorts befindet.
2. Das Produkt am Installationsort aufstellen und die Position der beiden Montagelöcher (7c) markieren.

ABB. 16

3. Das Produkt entfernen und die markierten Löcher mit einem geeigneten Elektrowerkzeug bohren.
4. Den Bohrstaub aus den Löchern entfernen und die Dübel einsetzen. Kontrollieren, dass die Kanten plan zur Oberfläche sind.
5. Das Produkt wieder an den Installationsort bringen und mit Scheiben und Schrauben (separat erhältlich, empfohlene Größe M10) befestigen.

WARNUNG!

Niemals etwas unter das Produkt legen, um die Höhe anzupassen oder die Stabilität zu verbessern. Neigt sich das Produkt oder steht es nicht stabil, muss ein anderer Installationsort gewählt werden. Das Produkt nicht auf weichen Untergründen wie Gras oder Kies verwenden. Es kann während der Verwendung einsinken oder umkippen und zu Personen- bzw. Sachschäden führen.

BEDIENUNG

VOR JEDER VERWENDUNG

Vor jeder Verwendung überprüfen, dass das Produkt in gutem Zustand ist. Kontrollieren, dass alle Schrauben festgezogen sind, dass bewegliche Teile korrekt eingestellt sind und

sich frei bewegen können, dass keine Teile falsch montiert oder kaputt sind, dass keine Kabel oder Riemen beschädigt sind und dass die Funktion nicht beeinträchtigt ist.

STROMANSCHLUSS

1. Der Arbeitsbereich muss sauber und gut beleuchtet sein. Kinder, umstehende Personen und Haustiere nicht in den Arbeitsbereich lassen. Bei Ablenkungen besteht die Gefahr des Kontrollverlusts über das Produkt – Verletzungsgefahr.
2. Das Kabel darf keine Stolpergefahr darstellen und nicht beschädigt werden. Das Kabel muss ausreichend lang für gute Beweglichkeit während der Arbeit sein.
3. Da Wasser mit dem Produkt verwendet wird, sollte das Kabel/Verlängerungskabel so verlegt werden, dass es frei in einem Schacht unter der Steckdose hängt, um sicherzustellen, dass kein Wasser entlang des Kabels zum Stecker und zur Steckdose fließen kann.

WARNUNG!

- **Sicherstellen, dass die Netzspannung der Nennspannung auf dem Typenschild entspricht.**
- **Es dürfen nur Verlängerungskabel verwendet werden, die für die Verwendung im Freien zugelassen sind. Das Kabel ausschließlich an eine spritzwassergeschützte Steckdose anschließen.**
- **Der Leiterquerschnitt des Verlängerungskabels muss für die Stromversorgung des Produkts ausreichend sein.**
 - 1,5 mm² bis zu einer Länge von 60 m
 - 2,5 mm² bis zu einer Länge von 100 m
- **Einen Netzanschluss mit Fehlerstrom-Schutzschalter verwenden. Sicherstellen, dass der Stromkreis nicht überlastet wird.**

EINSTELLUNG

- Den Winkel der Trommel einstellen, indem der Drehgriff (9) nach außen gezogen wird. Zunächst den Sicherungsstift lösen, indem der Drehgriff von der Trommel weggezogen wird. Dann den Drehgriff drehen, bis die Trommel den gewünschten Winkel erreicht hat. Den Drehgriff wieder andrücken, bis der Sicherungsstift wieder einrastet.
 - Mörtel
 - Beton
 - Leerung
 - Aufbewahrung

ABB. 17

WARNUNG!

- Vor der Einstellung des Produkt ausschalten und den Netzstecker ziehen.**
- Den Drehgriff beim Drehen gut festhalten.**

STARTEN/AUSSCHALTEN

- Zum Einschalten des Produkts den Schalter I (3a) betätigen.
- Zum Ausschalten des Produkts den Schalter O (3b) betätigen.

ABB. 18

- Warten, bis alle beweglichen Teile vollständig stillstehen.

ACHTUNG!

Das Produkt ist mit einem Magnetschalter ausgestattet, sodass sich das Produkt nicht unerwartet einschalten kann, wenn die Stromversorgung nach einem Stromausfall wiederhergestellt ist. Wurde das Produkt aufgrund eines Stromausfalls angehalten, muss es mit dem Schalter I (3a) erneut eingeschaltet werden. Den Magnetschalter regelmäßig überprüfen, indem der Stecker während des Betriebs herausgezogen und wieder eingesteckt wird. Das Produkt muss sich ausschalten und darf nicht wieder anlaufen.

VERWENDUNG

- Vor jeder Verwendung das Produkt, das Netzkabel, den Stecker und alle Zubehörteile auf Schäden prüfen. Das

Produkt darf nicht verwendet werden, wenn es beschädigt oder abgenutzt ist.

- Vor jeder Verwendung kontrollieren, ob alle Zubehörteile ordnungsgemäß montiert sind.
- Andere Personen, insbesondere Kinder, und Haustiere vom Arbeitsbereich fernhalten.
- Geeignete Schutzausrüstung tragen und regelmäßige Pausen einlegen.
- Den Drehgriff beim Drehen gut festhalten. Einen geeigneten Winkel der Trommel für die jeweilige Aufgabe wählen.
- Das Produkt einschalten.
- Das Produkt muss eingeschaltet werden, bevor Material in die Trommel gefüllt wird. Die Trommel muss sich während des Füllens drehen.
- Kein Material in die Trommel werfen, da es an der Rückwand der Trommel kleben bleiben kann. Das Material muss in einem gleichmäßigen Strom in die Trommel gegossen werden.
- Sicherstellen, dass um das Produkt ausreichend Arbeitsplatz vorhanden ist. Produkt nicht bei extremen Temperaturen (> 40°C) verwenden.

WARNUNG!

- Das Produkt nicht bewegen, wenn es gefüllt und/oder in Betrieb ist – Gefahr von schweren Verletzungen.**
- Das eingeschaltete Produkt niemals unbeaufsichtigt lassen. Das Produkt nicht mit Material in der Trommel ausschalten.**

MISCHEN

- Die entsprechende Menge Kies in die Trommel geben.
- Die entsprechende Menge Zement in die Trommel geben.
- Die entsprechende Menge Sand in die Trommel geben.
- Die entsprechende Menge Wasser in die Trommel geben.

5. Diese Schritte wiederholen, bis die gewünschte Zusammensetzung erreicht wurde.
6. Die Materialien mischen.
7. Die Trommel nicht überlasten.

ACHTUNG!

Bei Fragen zur Zusammensetzung und Materialqualität Julia oder anderes qualifiziertes Personal kontaktieren.

NACH DER VERWENDUNG

1. Das Produkt ausschalten, den Stecker ziehen und das Produkt vollständig abkühlen lassen.
2. Das Produkt gemäß den Anweisungen unter „Pflege“ kontrollieren, reinigen und aufbewahren.

KONTROLLE UND SPANNUNG DES RIEMENS

1. Den Riemen nach 25 Betriebsstunden spannen. Die folgenden Anweisungen zur Kontrolle der Riemenspannung befolgen.
2. Den Schutz über dem Riemen entfernen.
3. Den Riemen auf Risse und sonstige Schäden kontrollieren. Ist der Riemen beschädigt, muss er gemäß den folgenden Anweisungen ausgetauscht werden.
 1. Die Schrauben des Motorhalters lösen und den Halter so weit wie möglich nach oben kippen.
 2. Zuerst den Riemen von der großen Riemenscheibe heben und dann von der Riemenscheibe am Motor.
 3. Den neuen Riemen zuerst um die kleine Riemenscheibe und dann um die große Riemenscheibe legen.
 4. Den Motorhalter nach unten drücken, bis der Riemen wie unten beschrieben richtig gespannt ist. Die Schrauben der Motorhalter anziehen.

Riemenspannung kontrollieren und einstellen

1. Mit einem Finger leicht in die Mitte der längsten freien Spannung des Riemens drücken. Der Riemen muss sich 1,3 bis 1,9 cm nach unten drücken lassen.
2. Lässt sich der Riemen weiter nach unten drücken, muss er gespannt werden. Dazu die Schrauben des Motorhalters lösen und den Motorhalter etwas von der Riemenscheibe weg bewegen. Die Schrauben des Motorhalters anziehen und die Riemenspannung erneut kontrollieren. Ist der Riemen so lang, dass er nicht richtig gespannt werden kann, muss er ausgetauscht werden.
3. Ist der Riemen zu stark gespannt, müssen die Schrauben des Motorhalters gelöst werden. Danach muss der Motorhalter in Richtung Riemenscheibe geschoben werden. Die Schrauben des Motorhalters anziehen und die Riemenspannung erneut kontrollieren.

1. Durchbiegen des Riemens

ABB. 19

4. Vor dem Start des Produkts den Schutz wieder über dem Riemen montieren.

PFLEGE

WARNUNG!

Vor der Reinigung oder Pflege das Produkt ausschalten, den Stecker ziehen und das Produkt vollständig abkühlen lassen.

- Das Produkt sauber halten. Das Produkt nach jedem Gebrauch sowie vor dem Verwahren reinigen.
- Die ordnungsgemäße Pflege und regelmäßige Reinigung ist Voraussetzung dafür, dass das Produkt zufriedenstellend funktioniert.
- Das Produkt, das Kabel und den Stecker vor jeder Verwendung auf Schäden prüfen. Das Produkt nicht verwenden, wenn es beschädigt ist.

- Das Produkt ist dauerhaft gefettet und darf nicht geschmiert werden.
- Sicherstellen, dass um das Produkt während der Pflege ausreichend Platz vorhanden ist.

WARNUNG!

Es dürfen keine anderen als die in dieser Anleitung beschriebenen Wartungs- oder Einstellarbeiten durchgeführt werden. Eventuelle Reparaturen sind von qualifizierten Fachkräften durchzuführen.

REINIGUNG

Das Produkt nach dem Ende der Verwendung gründlich reinigen.

1. Das Produkt mit einem trockenen Tuch reinigen. Für schwer zugängliche Bereiche eine Bürste verwenden. Die Ventilationsöffnungen des Produkts nach jeder Verwendung reinigen. Das Produkt kann mit Druckluft (max. 3 bar) gereinigt werden.
2. Materialreste häuten in der Trommel, sodass sich bei jeder Verwendung des Produkts immer mehr Material anhäuft, was im Laufe der Zeit die Funktion des Produkts beeinträchtigt. Ausgehärteten Zement aus der Trommel kratzen. Keine Steine oder Ziegel in die Trommel geben und nicht mit harten Gegenständen gegen die Trommel schlagen, um gehärteten Zement zu lösen – dies kann das Produkt beschädigen.
3. Zur Reinigung kann das Produkt etwa 2 Minuten mit einer Mischung aus Wasser und grobem Kies betrieben werden. Die Mischung entleeren und die Trommel innen und außen ausspülen.
4. Die Trommel kann ausgespült werden, da das Produkt die Schutzart IP44 besitzt.

ACHTUNG!

- **Keine starken oder scheuernden Chemikalien verwenden.**
- **Wasser oder andere Flüssigkeiten dürfen nicht auf das Motorgehäuse gelangen.**

AUFBEWAHRUNG

1. Das Produkt ausschalten und den Netzstecker ziehen.
2. Das Produkt gemäß den Anweisungen reinigen.
3. Das Produkt und sämtliches Zubehör in einem dunklen, trockenen, frostgeschützten und gut belüfteten Raum aufbewahren.
4. Das Produkt außerhalb der Reichweite von Kindern aufbewahren. Die geeignete Aufbewahrungstemperatur beträgt 10 bis 30 °C.
5. Das Produkt staubgeschützt aufbewahren.

TRANSPORT

1. Das Produkt ausschalten und den Netzstecker ziehen.
2. Eventuell einen Transportschutz verwenden.
3. Das Produkt immer am Griff (7a) tragen.
4. Das Produkt während des Transports vor Vibrationen und Erschütterungen schützen.
5. Das Produkt so sichern, dass es nicht umfallen kann.
6. Maße des Produkts: 1,25 x 0,68 x 1,35 m.

REPARATUREN

Das Produkt enthält keine Teile, die vom Benutzer repariert werden können. Das Produkt zur Inspektion und Reparatur zu einem qualifizierten Kundendienstmitarbeiter oder einer anderen qualifizierten Person bringen.

FEHLERSUCHE

Problem	Mögliche Ursache	Maßnahme
Das Gerät lässt sich nicht einschalten.	Der Stecker steckt nicht in der Steckdose.	Stecker in eine Steckdose stecken.
	Das Kabel oder der Stecker ist beschädigt.	Einen zugelassenen Elektriker kontaktieren.
	Anderer Stromfehler	Einen zugelassenen Elektriker kontaktieren.
Das Produkt arbeitet nicht mit voller Leistung.	Ungeeignetes Verlängerungskabel.	Ein geeignetes Verlängerungskabel verwenden.
	Zu geringe Spannung (z. B. bei der Verwendung mit Generator).	Eine andere Stromquelle verwenden.
Nicht zufriedenstellendes Ergebnis.	Mischpaddel sind langsam/ beschädigt.	Austauschen.
	Ungeeignete Mischpaddel für das betreffende Material.	Geeignete Mischpaddel verwenden.
Das Produkt vibriert und/oder gibt anormale Arbeitsgeräusche ab.	Mischpaddel sind langsam/ beschädigt.	Austauschen.
	Lose Schraubverbindungen.	Alle Schraubverbindungen anziehen.

TURVALLISUUSOHJEET

Lue nämä ohjeet huolellisesti ennen käyttöä ja säilytä ne myöhempäa käyttöä varten.

- Työalue on pidettävä puhtaana. Sotkuiset, kosteat tai märät työtilat lisäävät loukkaantumisriskiä.
- Pidä lapset turvallisen välimatkan päässä työalueesta. Älä anna lasten käsitellä tuotetta tai kiivetä sen päälle tai sisään.
- Pidä lapset ja sivulliset turvallisen välimatkan päässä työalueesta. Pidä sivulliset vähintään 2 metrin päässä tuotteesta käytön aikana.
- Siirrä sivuun tuotteet, joita ei käytetä. Kun tuotetta ei käytetä, se ja kaikki lisävarusteet tulee säilyttää kuivassa paikassa lasten ulottumattomissa.
- Älä koskaan käytä tuotetta väsyneenä tai huumeiden, alkoholin tai lääkkeiden vaikutuksen alaisena. Lue lääkkeiden varoitukset, jotta näet, voivatko ne vaikuttaa harkintakykyyn ja reflekseihin. Älä käytä tuotetta, jos olet epävarma.
- Käytä sopivia vaatteita. Älä käytä löysiä vaatteita, koruja, kelloja tai vastaavia, jotka voivat jäädä kiinni liikkuviin osiin. Pidä pitkät hiukset sidottuina. Kääri pitkät hihat ylös kynnärpään yläpuolelle.
- Älä kurkota liian kauas. Pidä aina tukeva jalansija ja hyvä tasapaino.
- Ole tarkkaavainen, ole aina varovainen ja käytä tervettä järkeä työskennellessäsi tuotteen kanssa. Nopea toiminta voi estää vakavia henkilövahinkoja ja/tai omaisuusvahinkoja.
- Tarkista, onko tuotteessa vaurioituneita osia. Tarkista ennen käyttöä, että tuote ei ole vahingoittunut ja että se toimii oikein tarkoitetulla tavalla. Tarkista, onko tuotteessa vaurioituneita osia tai muita sen toimintaan vaikuttavia tekijöitä. Korjaa tai vaihda vaurioituneet osat välittömästi.
- Suojavarusteiden on oltava paikoillaan ja niiden on toimittava oikein.
- Osien ja tarvikkeiden vaihto. Käytä vain valmistajan suosittelemia varaosia ja tarvikkeita.

- Huolla tuote ja pidä siitä huolta. Pidä tuote puhtaana ja kuivana parempaa ja turvallisempaa työskentelyä varten.
- Huolto. Pätevän huoltoliikkeen on huollettava tuote säännöllisesti vaarojen välttämiseksi.
- Älä pakota tuotetta. Älä koskaan ylikuormita tuotetta. Älä pakota pieniä tuotteita suorittamaan työtä, joka vaatii tehokkaan työkalun. Älä koskaan tee mitään muutoksia tuotteeseen. Älä käytä tuotetta mihinkään muuhun kuin sen suunniteltuun käyttötarkoitukseen.
- Älä koskaan jätä tuotetta ilman valvontaa, kun se on käynnissä. Älä poistu tuotteen luota ennen kuin kaikki liikkuvat osat ovat pysähtyneet kokonaan.
- Jos tuotetta käytetään ulkona, käytä vain ulkokäyttöön hyväksyttyä jatkojohtoa. Ulkokäyttöön suunniteltu johto vähentää sähkötapaturmien riskiä.
- Laite on kytkettävä verkkoon vikavirtasuojakytkimellä, jonka laukaisuvirta on enintään 30 mA.
- Ylimääräinen materiaali on hävitettävä voimassa olevien määräysten mukaisesti.
- Tuote on tarkoitettu ainoastaan kotitalouskäyttöön. Tuotetta saa käyttää vain asianmukaisesti ja näiden ohjeiden mukaisesti.

VAROITUS!

- **Jos tuote ei toimi normaalisti, sammuta tuote välittömästi ja irrota pistotulppa pistorasiasta. Jos tuote on vaurioitunut, valtuutetun henkilöstön on tarkistettava ja korjattava tuote ennen kuin sitä voidaan käyttää uudelleen.**
- **Sammuta tuote välittömästi ja irrota pistotulppa pistorasiasta, jos tuote haisee tai kuulostaa oudolta. Toimita tuote valtuutettuun huoltoliikkeeseen tarkastusta ja korjausta varten.**
- **Tuotteen suojausluokka on II. Riittävän suojan varmistamiseksi käytä korjauksessa aluperäistä eristemateriaalia ja säilytä eristysväli.**

BETONIMYLLYÄ KOSKEVAT TURVALLISUUSVAROITUKSET

- Sammuta tuote ennen siirtämistä. Kytke tuote pois päältä ja vedä pistotulppa pistorasiasta ennen siirtoa vaarojen välttämiseksi.
- Aseta tuote tasaiselle, vaakasuoralle ja vakaalle alustalle, joka kestää tuotteen painon täytettynä. Täytettynä tuote on erittäin painava ja voi kaatumisen seurauksena aiheuttaa vakavia henkilövahinkoja ja/tai omaisuusvahinkoja.
- Älä koskaan laita käsiä tai työkalua tuotteeseen sen pyöriessä. Pidä kädet kaukana liikkuvista osista. Älä koskaan aseta kehonosia, työkaluja tai muita esineitä liikkuvien osien lähelle, kun käytät tuotetta. Kehonosat tai vaatteet voivat jäädä kiinni liikkuviin osiin, mikä voi aiheuttaa vakavia vammoja.
- Poista avaimet, lapiot, lastat ja vastaavat. Poista avaimet, lapiot, lastat ja vastaavat ennen tuotteen käynnistämistä
- Tuote ei sisällä käyttäjän jorjattavia osia. Toimita tuote valtuutettuun huoltoliikkeen tarkastusta ja korjausta varten.
- Irrota pistotulppa ennen kotelon avaamista. Älä käytä tuotetta, ellei kaikkia kotelon osia ole asennettu oikein. Tuotteen saa käynnistää vain, jos kotelo on suljettu.
- Vältä höyryjen hengittämistä. Höyryt ovat terveydelle haitallisia.
- Vältä käytettyjen materiaalien koskettamista, hengittämistä tai nielemistä. Sementti ja lisäaineet ovat terveydelle haitallisia ihokosketuksen, hengittämisen ja/tai nielemisen kautta.
- Käytä henkilökohtaisia suojavarusteita. Asianmukaiset henkilönsuojaimet vähentävät henkilövahinkojen ja/tai omaisuusvahinkojen riskiä.
- Pidä työalue turvallisena. Työalueen on oltava hyvin valaistu. Varmista, että tuotteen ympärillä on riittävästi työskentelytilaa. Pidä työalue vapaana esteistä, öljystä, rasvasta, roskista ja vastaavista. Älä käytä laitetta syttyvien nesteiden, kaasujen tai pölyn lähellä. Tiedot käytön, puhdistuksen ja/tai

huollon edellyttämästä vaarallisesta toiminnasta, mukaan lukien kuvaus turvallisista työmenetelmistä.

- Varoitus käyttää vain alkuperäistä tyyppiä olevia eristysmateriaaleja ja säilyttää sama eristysväli.

MELUN JA TÄRINÄN MINIMOINTI

Rajoita melua ja tärinää käytön aikana rajoittamalla käyttöaikaa, käyttämällä tärinää ja melua vähentäviä työasentoja ja käyttämällä asianmukaisia suojavarusteita. Ryhdy seuraaviin toimenpiteisiin tärinälle ja/tai melulle altistumisesta aiheutuvien riskien minimoimiseksi.

- Käytä tuotetta vain suunniteltuun tarkoitukseen ja näiden ohjeiden mukaisesti.
- Varmista, että tuote on hyvässä kunnossa.
- Käytä hyväkuntoisia tuotteeseen ja tehtävään sopivia tarvikkeita.
- Pidä tiukasti kiinni kahvoista/tartuntapinnoista.
- Huolehdi tuotteesta ohjeiden mukaisesti.
- Suunnittele työ niin, että altistuminen voimakkaalle tärinälle jakautuu pidemmälle ajalle.

JÄLJELLÄ OLEVAT RISKIT

Vaikka sovellettavia turvallisuuksääntöjä noudatetaan ja turvalaitteita käytetään, kaikkia riskejä ei voida poistaa. Seuraavat riskit ovat edelleen olemassa.

- Tuotteen kaatumisesta johtuva henkilö- ja/tai omaisuusvahinkojen vaara.
- Liikkuvien osien koskettamisesta johtuva henkilövahinkojen vaara.
- Käytettyjen materiaalien ihokosketuksesta, hengittämisestä tai nielemisestä johtuva henkilövahinkojen vaara.

SYMBOLIT



Lue käyttöohje.

	Lukitse/kiristä/varmista.
	Avaa/löysää.
	TÄRKEÄÄ!/VAROITUS!
	Käytä hengityssuojainta.
	Käytä suojakäsineitä.
	Käytä pitäviä turvakengiä.
	Käytä hyvin istuvia suojavaatteita.
	Pysäytä tuote, vedä pistotulppa pistorasiasta ja odota, että kaikki liikkuvat osat ovat pysähtyneet kokonaan, ennen kuin siirrät tuotteen varastoon tai aloitat puhdistuksen, huollon ja/tai kuljetuksen.
	Taattu äänitehotaso dB:inä
	Suojausluokka II. Tuote on kaksoiseristetty.
	Hyväksytty sovellettavien direktiivien/säädösten mukaisesti.
	Käytöstä poistettu tuote on kierrätettävä voimassa olevien määräysten mukaisesti.
  	Vältä vaarallisia käyttöolosuhteita. Aseta tuote tasaiselle, vaakasuoralle ja vakaalle alustalle, joka kestää tuotteen painon täytettynä, jotta tuote ei kaadu. Älä yritä siirtää tuotetta, kun se on täytetty ja/tai toiminnassa.

	Tarkista tuote ennen jokaista käyttökertaa. Suojavarusteiden on oltava paikoillaan ja niiden on toimittava oikein. Älä koskaan kytke pistotulppaa, ellei moottorin kotelo ole kunnolla paikallaan.
	Pidä sivulliset ja lapset turvallisen välimatkan päässä.
 	Vältä henkilövahinkoja. Pidä kädet kaukana liikkuvista osista. Älä koskaan työnnä kehonosia, työkaluja tai muita esineitä rumpuun, kun tuote on käynnissä. Älä koskaan työnnä käsiä tai muita ruumiinosia rungon ja rummun akselin väliin tai rummun ja rummun akselin väliin, kun tuote on käynnissä.
	Älä pakota tuotetta.
	Älä koskaan poista tai muuta suojalaitteita.
	Sähkövaara.
	Ylimääräinen materiaali on hävitettävä voimassa olevien määräysten mukaisesti.
  	VAROITUS! Huomioi pyörimissuunta. Pidä kädet ja työkalut etäällä liikkuvista osista. Pidä turvallinen etäisyys tuotteesta. Vältä kosketusta liikkuviin osiin.

TEKNISET TIEDOT

Nimellisjännite	230 V ~ 50 Hz
Nimellisvirta	2,8 A
Ottoteho	650 W
Pyörimisnopeus	34 r/min
Tilavuus	160 L
Rummun aukko	40 cm
Rummun halkaisija	Ø 62 cm
Mitat	125 x 135 x 53 cm

Paino 48 kg

Meluarvot

Äänenpainetaso, LpA	82 dB(A)
Epävarmuus KpA	3 dB
Mitattu äänitehotaso LwA	92 dB(A)
Epävarmuus KwA	3 dB
Taattu äänitehotaso LwA	95 dB(A)

Käytä aina kuulonsuojaimia!

Tärinän ja melun ilmoitettua arvoa, joka on mitattu standardoidulla testimenetelmällä, voidaan käyttää eri työkalujen keskinäiseen vertailuun ja altistumisen alustavaan arviointiin. Mitatut arvot on määritetty standardin EN ISO 3744:1995.

VAROITUS!

Todellinen tärinä- ja melutaso työkalun käytön aikana voi poiketa määritellystä kokonaisarvosta riippuen siitä, miten työkalua käytetään ja mitä materiaalia käsitellään. Määritä sen vuoksi käyttäjän suojelemiseksi tarvittavat turvatoimenpiteet, jotka perustuvat arvioon altistumisesta todellisissa käyttöolosuhteissa (ottaen huomioon kaikki työnkulun osat, kuten aika, jolloin työkalu on pois päältä ja tyhjäkäynnillä, käynnistysajan lisäksi).

KUVAUS

1. Rumpu
- 1a. Rummun yläosa
- 1b. Rummun alaosa
- 1c. Kumitiiviste
- 1d. Asennustarvikkeet*
2. Sekoituskauha (2 kpl)
3. Moottoriyksikkö
- 3a. Virtakytkin I
- 3b. Virtakytkin O
- 3c. Johto ja pistotulppa
- 3d. Asennustarvikkeet*
4. Pyöränpidin
- 4a. Akseli*
- 4b. Asennustarvikkeet*

5. Pyörä
- 5a. Pyörät (2 kpl)
- 5b. Aluslevy* (4 kpl)
- 5c. Saksisokka* (2 kpl)
6. Jalusta
- 6a. Oikea jalustan osa
- 6b. Vasen jalustan osa
- 6c. Asennustarvikkeet*
7. Jalka
- 7a. Kuljetuskahva (2 kpl)
- 7b. Asennustarvikkeet*
- 7c. Asennusreikä (2 kpl)
8. Rummun akseli
- 8a. Kiinnike* (2 kpl)
- 8b. Asennustarvikkeet*
9. Kippaus-pyörä
- 9a. Rajoitinruuvi*
- 9b. Jousi*
- 9c. Säätoruuvi*
- 9d. Siipi* (2 kpl)
10. Kulmansäätölevy
- 10a. Asennustarvikkeet*
- 10b. Ura*

KUVA 1

HUOM!

***-merkinnällä merkityjä osia ei näytetä tässä yleiskatsauksessa. Katso käyttöoppaan vastaavat kohdat**

ASENNUS

PAKKAUKSEN PURKAMINEN

1. Pura kaikki osat pakkauksesta ja aseta ne tasaiselle ja vakaalle alustalle.
2. Poista kaikki pakkausmateriaali ja mahdolliset kuljetusvarmistukset.
3. Tarkista, että kaikki osat ovat paikoillaan ja ehjiä. Älä käytä tuotetta jos osia puuttuu tai on vaurioitunut - vakavan henkilövahingon ja/tai omaisuusvahingon vaara. Ota yhteyttä jälleenmyyjään.

4. Varmista, että henkilökohtaiset suojarusteet ja kaikki asennuksessa ja käytössä tarvittavat työkalut ja tarvikkeet ovat käytettävissä.

KUVA 2

Asennustarvikkeet pussissa

KUVA 3

Työkalut

- Kiintoavain 13 mm, 1 kpl
- Kiintoavain 14 mm, 1 kpl
- Kiintoavain 17 mm, 2 kpl
- Kiintoavain 19 mm, 2 kpl

KUVA 4

HUOM!

Työkalut myydään erikseen.

JALUSTAN ASENNUS

1. Aseta vasen jalustan osa (6a) oikeaan jalustan osaan (6b).
2. Sovita jalustan osien (6) 4 reikää vastakkain ja lukitse ne yhteen M12 x 60 mm ruuveilla Ø12 (C), aluslevyillä (A) ja M12 muttereilla (B). (Asennustarvikkeet A,B,C ovat pussissa A.)

KUVA 5

PYÖRIEN ASENNUS

1. Aseta pyörä (5a) ja 2 aluslevyä Ø27 (5b) pyöränpitimen pyörän (4) akselille oikeassa järjestyksessä ja kiinnitä saksisokalla (5c).
2. Asenna toinen pyörä samalla tavalla.
3. Taivuta saksisokka (5c) pyörien (5a) kiinnittämiseksi. (Asennustarvikkeet 5c,5b ovat pussissa A.)

KUVA 6

JALAN JA PYÖRÄNPITIMEN ASENNUS

1. Aseta jalusta (6) jalkaan (7) ja pyöränpitimeen (4).

2. Ruuvaa yhteen ruuveilla M8 x 55 mm (C) ja M8 x 65 mm (D), aluslevyillä Ø8 (A) ja muttereilla M8 (B). (Asennustarvikkeet A,B,C,D ovat pussissa A.)

KUVA 7

PYÖRIEN ASENNUS

1. Aseta pidikkeet (8a) jalustan pystytukiin ja aseta rumpuakseli (8) jalustalle (6).
2. Ruuvaa osat yhteen ruuveilla M8 x 60 mm (C), aluslevyillä Ø8(A) ja muttereilla M8(B). (Asennustarvikkeet A,B,C ovat pussissa B.)

KUVA 8

3. Kohdistat reiät ja ruuvit. Kumitiivisteet (1c) on esiasennettu rumpuun (1b).

KUVA 9

4. Tarkista, että kumitiiviste on tasaisesti rummun alaosassa eikä se ole vääntynyt tai taipunut.
5. Kohdistat merkinnät ja aseta rummun yläosa (1a) alaosaan (1b).
6. Ruuvaa yhteen ruuveilla M8x20 mm(D). (Asennustarvikkeet D ovat pussissa C.)

KUVA 10

SEKOITUSKAUHOJEN ASENNUS

1. Sovita reiät kohdakkain ja kiinnitä sekoituskauha (2) rumpuun (1).
2. Kiinnitä M8 x 20 mm ruuveilla (E), aluslevyillä Ø8 (A), ohuilla aluslevyillä Ø8 (B), kumitiivisteillä Ø8 (C) ja M8-muttereilla (D). (Asennustarvikkeet A,B,C,D,E ovat pussissa D.)

KUVA 11

3. Asenna toinen sekoituskauha samalla tavalla.

TÄRKEÄÄ!

Kauhojen kaaren on oltava rummun pyörimissuuntaan.

KULMANSÄÄTÖLEVYN ASENNUS

1. Aseta kulmansäätölevy (10) rumpuakselille (8). Varmista, että levy on oikein asennettu pidikkeeseen (8a).

- Kiinnitä ruuveilla M8 x 30 mm (D), aluslevyillä Ø8 (A), jousialuslevyillä Ø8 (B) ja muttereilla M8 (C). (Asennustarvikkeet A,B,C,D ovat pussissa E.)

KUVA 12

KIPPAUSPYÖRÄN ASENNUS

- Asenna kippauspyörä (9) ja kiinnitä se rumpuakseliin (8). Tarkista, että siivet (9d) sopivat kulmansäätölevyn (10) uriin (10b).

KUVA 13

- Ruuvaa osat yhteen ruuveilla M10x70mm (E), aluslevyillä Ø10 (A) ja muttereilla M10 (B). Asenna jousi (C) ja pultti M8x16 mm (D). (Asennustarvikkeet A,B,C,D,E ovat pussissa F.)

KUVA 14

MOOTTORIYKSIKÖN ASENNUS

- Asenna moottoriyksikkö paikalleen ja kiinnitä se rumpuakseliin (8)/jalustaan (6).
- Kiinnitä ruuveilla M8x20mm(C), M8x25mm(D), jousilaatoilla Ø8 (B) ja aluslevyillä Ø8 (A). (Asennustarvikkeet A,B,C,D ovat pussissa G.)

KUVA 15

BETONIMYLLYN SJOITTAMINEN

Tuote on sijoitettava tasaiselle ja vaakasuoralle alustalle. Riittävän vakauden varmistamiseksi tuote on ankkuroitava betonilattiaan asianmukaisilla kiinnitystarvikkeilla, kuten ruuveilla, ruuvitulpilla ja aluslevyillä (myydään erikseen).

- Valitse paikka, johon tuote voidaan sijoittaa pysyvästi. Varmista, että asennuspaikan lähellä on sopiva pistorasia.
- Aseta tuote asennuspaikalle ja merkitse kahden asennusreiän sijainti (7c).

KUVA 16

- Siirrä tuote ja poraa merkityt reiät sopivalla sähkötyökälulla.
- Poista kaikki porauspöly rei'istä ja aseta ruuvitulpat. Tarkista, että reunat ovat pinnan tasalla.

- Siirrä tuote asennuspaikkaan ja kiinnitä se aluslevyillä ja ruuveilla (myydään erikseen, suositeltava koko M10).

VAROITUS!

Älä koskaan aseta mitään tuotteen alle säätääksesi sen korkeutta tai yrittääksesi parantaa sen vakautta. Jos tuote kallistuu tai on epävaka, se on siirrettävä toiseen paikkaan. Älä koskaan käytä tuotetta pehmeillä pinnoilla, kuten nurmikolla tai soralla - se voi upota ja/tai kaatua käytön aikana, mikä voi aiheuttaa henkilövahinkoja ja/tai omaisuusvahinkoja.

KÄYTTÖ

AINA ENNEN KÄYTTÖÄ

Tarkista ennen jokaista käyttökertaa, että tuote on hyvässä kunnossa. Tarkista, että kaikki ruuviliitokset on kiristetty, että liikkuvat osat on säädetty oikein ja että ne liikkuvat vapaasti, että mitään osia ei ole koottu väärin, että ne eivät ole rikki, ettei johtimia ole vaurioitunut ja ettei ole muita toimintaan vaikuttavia tekijöitä.

VERKKOLIITÄNTÄ

- Työskentelyalue on pidettävä puhtaana ja hyvin valaistuna. Älä päästä lapsia, sivullisia tai lemmikkejä työskentelyalueelle. Jos jokin häiritsee sinua, saatat menettää tuotteen hallinnan – henkilövahinkojen vaara.
- Asettele johto niin, ettei se aiheuta kompastumisvaaraa eikä ole vaarassa vahingoittua. Johdon on oltava riittävän pitkä, että se mahdollistaa liikkumisen työn aikana.
- Koska tuotteessa käytetään vettä, johto ja mahdollinen jatkojohto on vedettävä niin, että se roikkuu vapaasti pistorasian alapuolella, jotta vesi ei pääse valumaan johtoa pitkin pistorasiaan.

VAROITUS!

- Tarkista, että verkkojännite vastaa tyyppikilvessä olevaa nimellisarvoa.**

- Käytä vain ulkokäyttöön hyväksytyä jatkojohtoa. Kytke johto vain roiskevedenpitävään pistorasiaan.
- Jatkojohdon johtimien poikkipinta-ala on oltava riittävä tuotteen virransyötölle.
 - 1,5 mm² enintään 60 m:n pituuteen asti
 - 2,5 mm² enintään 100 m:n pituuteen asti
- Käytä tarvittaessa vikavirtasuojakytkintä. Varmista, ettei sähköpiiri ylikuormitu.

ASETUS

1. Säädä rummun kulmaa vetämällä säätönuppia (9) ulospäin. Vapauta ensin lukitustapit vetämällä käsipyörä irti rummusta ja käännä sitten käsipyörää, kunnes rumpu on halutussa kulmassa. Palauta kippauspyörä niin, että lukitustapit kytkeytyvät uudelleen.
 1. Muuraslaasti
 2. Betoni
 3. Tyhjennys
 4. Säilytys

KUVA 17

VAROITUS!

- **Sammuta tuote ja irrota pistotulppa ennen säätöä.**
- **Pidä kippauspyörästä tukevasti kiinni, kun käytät sitä.**

KÄYNNISTYS/PYSÄYTYS

1. Käynnistä tuote painamalla virtakytkintä I (3a).
2. Sammuta tuote painamalla virtakytkintä O (3b).

KUVA 18

3. Odota, kunnes kaikki pyörivät osat ovat pysähtyneet.

HUOM!

Tuote on varustettu magneettikytkimellä, joka varmistaa, ettei se voi käynnistyä odottamatta, kun virransyöttö palautetaan sähkökatkoksen

jälkeen. Jos tuote on pysähtynyt sähkökatkoksen vuoksi, se on käynnistettävä uudelleen virtakytkimellä I (3a). Tarkista magneettikytkimen toiminta säännöllisesti irrottamalla pistotulppa käytön aikana ja kytkemällä se uudelleen. Tuotteen tulee sammua eikä se saa käynnistyä uudelleen.

KÄYTTÖ

- Tarkista ennen jokaista käyttökertaa virtajohto, pistotulppa ja kaikki tarvikkeet vaurioiden varalta. Älä käytä tuotetta, jos se on vaurioitunut tai kulunut.
- Tarkista ennen jokaista käyttökertaa, että kaikki tarvikkeet on asennettu oikein.
- Pidä muut ihmiset, erityisesti lapset ja lemmikit, turvallisella etäisyydellä työskentelyalueesta.
- Käytä asianmukaisia suojavarusteita ja pidä säännöllisesti taukoja.
- Pidä kippauspyörästä tukevasti kiinni, kun käytät sitä. Säädä rumpu kulmaan, joka sopii tehtävään.
- Käynnistä tuote.
- Käynnistä tuote aina ennen materiaalin täyttöä. Rummun pitäisi pyöriä täyten aikana.
- Älä heitä materiaalia rumpuun, sillä se voi aiheuttaa materiaalin tarttumisen rummun takaseinään. Kaada materiaali rumpuun tasaisena virtana.
- Varmista, että tuotteen ympärillä on riittävästi työskentelytilaa. Älä käytä tuotetta ääriämpötiloissa (>40 °C).

VAROITUS!

- **Älä yritä siirtää tuotetta, kun se on täytetty ja/tai toiminnassa - vakavan loukkaantumisen vaara.**
- **Älä koskaan jätä tuotetta ilman valvontaa, kun se on käynnissä. Älä sammuta tuotetta, kun rummussa on materiaalia.**

SEKOITTAMINEN

1. Lisää rumpuun sopiva määrä soraa.
2. Lisää rumpuun sopiva määrä sementtiä.

- Lisää rumpuun sopiva määrä hiekkaa.
- Lisää rumpuun sopiva määrä vettä.
- Toista näitä vaiheita, kunnes haluttu koostumus on saavutettu.
- Anna materiaalien sekoittua.
- Älä ylikuormita rumpua.

HUOM!

Ota yhteyttä Jula-yhtiöön tai muuhun pätevään henkilökuntaan saadaksesi neuvoja koostumuksesta ja materiaalin laadusta.

KÄYTÖN JÄLKEEN

- Sammuta tuote, irrota pistotulppa pistorasiasta ja anna tuotteen jäähtyä.
- Tarkista, puhdista ja säilytä tuote kohdan "huolto" ohjeiden mukaisesti.

HIHNAKSEN TARKASTUS JA KIRISTYS

- Kiristä hihna 25 käyttötunnin jälkeen. Noudata alla olevia ohjeita hihnan kiristämiseksi.
- Poista hihnan päällä oleva suojus.
- Tarkista onko hihnassa halkeamia tai muita vaurioita. Jos hihna on vaurioitunut, se on vaihdettava alla olevien ohjeiden mukaisesti.
 - Löysää moottorin kiinnikkeen ruuveja ja siirrä kiinnikettä ylöspäin niin pitkälle kuin mahdollista.
 - Nosta hihna ensin irti suuremmasta hihnapyörästä ja sitten moottorin hihnapyörästä.
 - Aseta uusi hihna ensin pienemmän hihnapyörän ja sitten suuremman hihnapyörän ympäri.
 - Laske moottorin kiinnike alas, kunnes hihna on kiristetty oikein alla olevan kuvan mukaisesti. Kiristä moottorin kiinnikkeen ruuvit.

Tarkasta ja säädä hihnan kireys

- Paina kohtalaisen voimakkaasti sormella hihnan pisimmän vapaan jännevälin keskellä. Hihnaa on voitava painaa alaspäin noin 1,3-1,9 cm.
- Jos hihnaa voidaan painaa tätä enemmän alaspäin, kiristä hihna löysäämällä moottorin kiinnitysruuveja ja siirtämällä moottorin kiinnitystä hieman pois päin hihnapyörästä. Kiristä moottorin kiinnityksen ruuvit ja tarkista hihnan kireys uudelleen. Jos hihna on niin pitkä, ettei sitä voi kiristää kunnolla, se on vaihdettava.
- Jos hihna on liian kireällä, löysää moottorin kiinnitysruuveja ja siirrä moottorin kiinnitystä kohti hihnapyörää. Kiristä moottorin kiinnityksen ruuvit ja tarkista hihnan kireys uudelleen.
 - Hihnan taipuma*

KUVA 19

- Aseta hihnan suojus takaisin paikalleen ennen tuotteen käynnistämistä.

HUOLTO

VAROITUS!

Kytke tuote pois päältä, vedä pistotulppa pistorasiasta ja odota, että tuote on jäähtynyt ennen puhdistusta ja/tai huoltoa.

- Pidä tuote puhtaana. Puhdista tuote jokaisen käyttökerran jälkeen ja ennen varastointia.
- Asianmukainen huolto ja säännöllinen puhdistus ovat olennaisen tärkeitä, jotta tuote toimisi kunnolla.
- Tarkista tuote, johto ja pistotulppa vaurioiden varalta ennen jokaista käyttökertaa. Älä käytä tuotetta, jos se on vaurioitunut.
- Tuote on kestovoideltu, eikä sitä tarvitse voidella.
- Varmista, että tuotteen ympärillä on riittävästi työskentelytilaa ennen huoltoa.

VAROITUS!

Älä tee muita kuin näissä ohjeissa kuvattuja huolto- tai säätötoimenpiteitä. Vain pätevä henkilöstö saa tehdä korjaukset.

PUHDISTUS

Puhdista tuote huolellisesti käytön jälkeen.

1. Puhdista tuote kuivalla liinalla. Käytä harjaa vaikeasti saavutettavissa osissa. Puhdista tuotteen tuuletusaukot jokaisen käytön jälkeen. Tuote voidaan puhdistaa paineilmalla (maks. 3 baaria).
2. Rummussa oleva jäännösmateriaali kovettuu ja aiheuttaa lisää materiaalin tarttumista joka kerta, kun tuotetta käytetään, mikä lopulta aiheuttaa tuotteen toiminnan loppumisen. Kaavi kovettunut sementti pois rummusta. Älä laita rumpuun kiviä tai tiiliä äläkä lyö sitä kovilla esineillä kovettuneen sementin irrottamiseksi - tämä voi vahingoittaa tuotetta.
3. Puhdistusta varten tuotetta voidaan käyttää noin 2 minuutin ajan veden ja karkean soran seoksella. Tyhjennä seos ja huuhtelee rumpu sisältä ja ulkoa.
4. Rumpu kestää huuhtelun, sillä tuotteella on IP44-kotelointiluokitus.

HUOM!

- **Älä käytä voimakkaita tai hankaavia puhdistusaineita.**
- **Älä kaada äläkä suihkuta vettä tai muita nesteitä moottorikoteloon.**

SÄILYTYS

1. Pysäytä tuote ja vedä pistotulppa ulos.
2. Puhdista tuote ohjeiden mukaisesti.
3. Säilytä tuote ja kaikki tarvikkeet pimeässä, kuivassa ja lämpimässä, hyvin tuuletetussa tilassa lasten ulottumattomissa.
4. Säilytä tuote lasten ulottumattomissa. Sopiva säilytyslämpötila on 10...30 °C.
5. Säilytä tuote pölyltä suojattuna.

KULJETUS

1. Pysäytä tuote ja vedä pistotulppa ulos.
2. Käytä tarvittaessa kuljetussuojaa.
3. Kanna tuotetta aina kahvasta (7a).
4. Suojaa tuote tärinältä ja iskuiltä kuljetuksen aikana.
5. Kiinnitä tuote niin, että se ei pääse kaatumaan.
6. Tuotteen mitat: 1,25 x 0,68 x 1,35 m.

KORJAUKSET

Tuote ei sisällä käyttäjän korjattavia osia. Vie tuote valtuutettuun huoltoliikkeeseen tai muulle pätevälle henkilölle tarkastusta ja korjausta varten.

VIANETSINTÄ

Ongelma	Mahdollinen syy	Toimenpide
Tuote ei käynnisty.	Pistotulppaa ei ole kytketty.	Kytke pistotulppa.
	Johto tai pistotulppa on vaurioitunut.	Ota yhteys valtuutettuun sähköasentajaan.
	Muu sähkövika	Ota yhteys valtuutettuun sähköasentajaan.
Tuote ei toimi täydellä teholla.	Sopimaton jatkojohto.	Käytä sopivaa jatkojohtoa.
	Liian alhainen jännite (esimerkiksi generaattorin kanssa käytettäessä).	Käytä eri virtalähdettä.
Epätyydyttävät tulokset.	Sekoituskauhat ovat tylsiä/vaurioituneita.	Vaihda.
	Sekoituskauhat ei sovellu kyseiselle materiaalille.	Käytä sopivia sekoituskauhoja.
Tuote tärisee ja/tai pitää epänormaalia ääntä.	Sekoituskauhat ovat tylsiä/vaurioituneita.	Vaihda.
	Löysät ruuviliitokset.	Kiristä kaikki ruuviliitokset.

CONSIGNES DE SÉCURITÉ

Lisez attentivement ces instructions avant utilisation et conservez-les pour des besoins futurs.

- La zone de travail doit être maintenue propre. Dans les zones de travail encombrées, humides ou mouillées, le risque de blessures augmente.
- Les enfants doivent être tenus à bonne distance de la zone de travail. Ne laissez pas les enfants manipuler ou grimper à l'extérieur ou à l'intérieur du produit.
- Les enfants et les personnes en présence doivent être tenues à bonne distance de la zone de travail. Tenez les personnes en présence à au moins 2 mètres du produit pendant l'utilisation.
- Mettez de côté les produits qui ne sont pas utilisés. Lorsqu'il n'est pas utilisé, le produit et ses accessoires doivent être rangés au sec et hors de portée des enfants.
- Veillez à ne jamais utiliser l'appareil si vous êtes fatigué ou sous l'emprise de drogues, d'alcool ou de médicaments. Lisez la notice de tout médicament pour vérifier si le jugement et les réflexes peuvent en être affectés. N'utilisez pas le produit si vous ne vous sentez pas sûr de vous.
- Portez des vêtements appropriés. Ne portez pas de vêtements amples, de bijoux, de montres ou autres, qui pourraient se coincer dans des pièces mobiles. Portez une charlotte si vous avez les cheveux longs. Si vous portez des manches longues, retroussiez-les au-dessus du coude.
- Ne vous penchez pas trop en avant. Veillez à garder un bon appui au sol et un bon équilibre.
- Soyez attentif, soyez toujours prudent et faites preuve de bon sens en utilisant le produit. Des mesures rapides peuvent prévenir des blessures graves et/ou des dommages matériels.
- Vérifiez qu'aucune partie du produit n'est endommagée. Avant utilisation, vérifiez que le produit n'est pas endommagé et qu'il fonctionne correctement et de la manière prévue. Vérifiez qu'aucune partie du produit n'est endommagée et qu'il n'existe aucun autre facteur pouvant altérer le fonctionnement. Réparez ou remplacez immédiatement les pièces endommagées.
- Les dispositifs de protection et de sécurité doivent être en place et fonctionner correctement.
- Remplacement de pièces et d'accessoires. N'utilisez que des pièces de rechange et des accessoires recommandés par le fabricant.
- Entretenez le produit et prenez-en soin. Pour des conditions de travail et de sécurité optimales, gardez le produit propre et sec.
- Entretien. L'entretien doit être effectué à intervalles réguliers par un centre de service après-vente agréé, afin d'écartier tout danger.
- Ne forcez pas sur le produit. Ne surchargez jamais le produit. Ne forcez les produits peu puissants à effectuer des travaux qui nécessitent un outil plus puissant. Ne modifiez jamais le produit de quelque manière que ce soit. N'utilisez jamais le produit à d'autres fins que celles auxquelles il est destiné.
- Ne laissez jamais le produit sans surveillance pendant son fonctionnement. Ne retirez pas le produit avant que toutes les pièces mobiles se soient complètement arrêtées.
- Si vous utilisez le produit en extérieur, utilisez exclusivement une rallonge homologuée pour une utilisation en extérieur. Un cordon prévu pour une utilisation en extérieur réduit le risque d'accidents électriques.
- Le produit doit être connecté à un réseau avec un disjoncteur différentiel et un courant de déclenchement ne dépassant pas 30 mA.
- Le matériau non utilisé doit être éliminé conformément à la réglementation en vigueur.
- Cet appareil est conçu uniquement pour un usage domestique. Le produit ne peut

être utilisé que de la manière prévue et conformément à ces consignes.

ATTENTION !

- **Éteignez immédiatement l'appareil et débranchez-le s'il ne fonctionne pas normalement. Si le produit est endommagé, il doit être vérifié et réparé par du personnel qualifié avant de le réutiliser.**
- **Si le produit émet une odeur ou un bruit anormal, éteignez-le et débranchez-le immédiatement. Apportez l'appareil à un centre de service après-vente agréé afin que celui-ci procède au contrôle et à une éventuelle réparation.**
- **Le produit est de classe II. Pour assurer une protection suffisante, utilisez du matériel isolant d'origine pour effectuer les réparations et préserver l'écart d'isolation.**

MISES EN GARDE DE SÉCURITÉ POUR LES BÉTONNIÈRES

- Éteignez toujours le produit avant de le déplacer. Éteignez le produit et débranchez la fiche secteur avant le transport afin d'écarter tout danger.
- Placez le produit sur une surface plane, horizontale et stable pouvant supporter le poids du produit lorsqu'il est rempli. Le produit rempli est très lourd et peut causer des blessures graves et/ou des dommages matériels s'il se renverse.
- Ne mettez jamais les mains ou des outils dans le produit lorsqu'il est en marche. Gardez les mains à l'écart des pièces mobiles. Ne placez jamais de partie du corps, d'outil ou d'autres objets à proximité de pièces mobiles lorsque le produit est en cours d'utilisation. Des parties du corps ou des vêtements peuvent se coincer dans les pièces mobiles, ce qui peut causer des blessures graves.
- Éloignez les clés de réglage, pelles, truelles et autres articles similaires. Éloignez les clés de réglage, pelles, truelles et autres articles similaires avant de mettre le produit en marche.

- Le produit ne contient aucune pièce réparable par l'utilisateur. Apportez le produit à un centre de service après-vente agréé pour qu'il procède au contrôle et à une éventuelle réparation.
- Débranchez la fiche secteur avant d'ouvrir le boîtier. N'utilisez pas le produit si les pièces du boîtier ne sont pas toutes correctement mises en place. Il est interdit de mettre le produit en marche tant que le boîtier n'est pas fermé.
- Évitez de respirer les vapeurs. Les fumées sont nocives pour la santé.
- Évitez de toucher, d'inhaler ou d'avaler les matériaux utilisés. Le ciment et les additifs sont nocifs pour la santé en cas de contact avec la peau, d'inhalation et/ou d'ingestion.
- Portez un équipement de protection individuelle. Un équipement de protection individuelle réduit le risque de blessures et/ou de dommages matériels.
- Veillez à la sécurité dans la zone de travail. La zone de travail doit être bien éclairée. Veillez à ce qu'il y ait suffisamment d'espace de travail autour du produit. Gardez la zone de travail exempte d'obstacles, d'huile, de graisse, de débris, etc. N'utilisez pas le produit à proximité de liquides, de gaz ou de poussières inflammables. Informations sur les actions dangereuses, exigées pour l'utilisation, le nettoyage et/ou l'entretien, y compris la description d'une méthode de travail sûre.
- Avertissement sur l'obligation d'utiliser exclusivement des matériaux d'isolation d'origine et de préserver la distance d'isolation.

RÉDUCTION DU BRUIT ET DES VIBRATIONS

Pour limiter le bruit et les vibrations lors de l'utilisation, limitez le temps d'utilisation, préférez les modes de fonctionnement présentant de faibles niveaux de vibration et de bruit, et portez des équipements de protection adéquats. Afin de réduire à un minimum les risques liés à l'exposition aux vibrations et/ou au bruit, prenez les mesures suivantes :

- Utilisez le produit uniquement de la manière prévue et conformément à ces instructions.
- Assurez-vous que l'outil est en bon état.
- Utilisez des accessoires en bon état et adaptés à l'utilisation qui en sera faite.
- Tenez fermement les poignées/surfaces de préhension.
- Observez les instructions d'entretien.
- Planifiez le travail de manière à répartir l'exposition aux fortes vibrations sur une période prolongée.











RISQUES RÉSIDUELS

Même si les règles de sécurité applicables sont respectées et que les dispositifs de sécurité sont utilisés, tous les risques ne peuvent pas être éliminés. Les risques suivants ne peuvent être exclus :

- Risque de blessures et/ou de dommages matériels en cas de renversement du produit.
- Risque de blessures en cas de contact avec des pièces mobiles.
- Risque de blessures en cas de contact cutané ou d'inhalation ou d'ingestion des matériaux utilisés.

PICTOGRAMMES

	Lisez le mode d'emploi.
	Verrouiller/serrer/sécuriser.
	Déverrouiller/desserrer.
	IMPORTANT ! / ATTENTION !
	Portez un masque antipoussière.
	Portez des gants de protection.

	Portez des chaussures de sécurité antidérapantes.
	Portez des vêtements de protection ajustés.
	Éteignez le produit, débranchez la fiche secteur et attendez l'arrêt complet de toutes les pièces mobiles avant de nettoyer, d'entretenir, de stocker et/ou de transporter celui-ci.
	Niveau de puissance acoustique garanti, dB
	Classe de protection II. L'outil bénéficie d'une double isolation.
	Homologué selon les directives/règlements en vigueur.
	Le produit en fin de vie doit être recyclé conformément à la réglementation en vigueur.
	Évitez les conditions d'utilisation dangereuses. Placez le produit sur une surface plane, horizontale et stable pouvant supporter le poids du produit lorsqu'il est rempli afin d'éviter qu'il ne se renverse. N'essayez pas de déplacer le produit lorsqu'il est rempli et/ou en fonctionnement.
	Vérifiez le produit avant chaque utilisation. Les dispositifs de protection et de sécurité doivent être en place et fonctionner correctement. Ne branchez pas la fiche secteur tant que le boîtier du moteur n'est pas correctement mis en place.
	Les personnes et les enfants en présence doivent être tenus à une distance convenable.

	Évitez les blessures. Gardez les mains à l'écart des pièces mobiles. N'introduisez de partie du corps, d'outil ou d'autres objets dans le tambour lorsque le produit est en marche. N'introduisez jamais les mains ou d'autres parties du corps entre le cadre et l'axe du tambour ou entre le tambour et l'axe du tambour lorsque le produit est en marche.
	Ne forcez pas sur le produit.
	Ne retirez ou ne modifiez jamais les dispositifs de protection.
	Risque électrique.
	Le matériau non utilisé doit être éliminé conformément à la réglementation en vigueur.
	ATTENTION ! Notez le sens de rotation. Gardez les mains et les outils éloignés des pièces mobiles. Restez à une distance sûre du produit. Évitez tout contact avec les pièces mobiles.

CARACTÉRISTIQUES TECHNIQUES

Tension nominale	230 V ~ 50 Hz
Courant nominal	2,8 A
Puissance d'entrée	650 W
Régime	34 par min
Altitude max.	1 000 m
Température max.	40 °C
Volume	160 litres
Ouverture du tambour	40 cm
Diamètre du tambour	∅ 62 cm
Dimensions	Larg. 125 cm x haut. 135 cm x prof. 53 cm
Lester	48 kg

Bruit

Niveau de pression acoustique, LpA 82 dB(A)

Incertitude KpA	3 dB
Puissance acoustique mesurée, LwA	92 dB(A)
Incertitude KwA	3 dB
Puissance acoustique garantie, LwA	95 dB(A)

Portez toujours une protection auditive !

La valeur déclarée en ce qui concerne les vibrations et le bruit, qui a été mesurée conformément à une méthode d'essai normalisée, peut être utilisée pour comparer différents outils et effectuer une première évaluation de l'exposition. Mesures réalisées conformément à la norme EN ISO 3744:1995.

ATTENTION !

Le niveau effectif de vibration et de bruit pendant l'utilisation de l'outil peut différer de la valeur totale indiquée en fonction de la manière dont il est utilisé et du matériau travaillé. Il convient par conséquent de déterminer les précautions de sécurité nécessaires afin de protéger l'utilisateur sur la base d'une estimation de l'exposition dans les conditions d'utilisation réelles (prenant en compte tous les éléments du cycle de travail, notamment le moment où l'outil est éteint et celui où il tourne au ralenti, en plus du temps de démarrage).

DESCRIPTION

1. Tambour
 - 1a. Partie supérieure du tambour
 - 1b. Partie inférieure du tambour
 - 1c. Joint en caoutchouc
 - 1d. Pièces de montage*
2. Ailettes de malaxage (2 pièces)
3. Bloc moteur
 - 3a. Interrupteur I
 - 3b. Interrupteur O
 - 3c. Cordon avec fiche secteur
 - 3d. Pièces de montage*
4. Porte-roue
 - 4a. Arbre d'entraînement*
 - 4b. Pièces de montage*

5. Roues
- 5a. Roues (2 pièces)
- 5b. Rondelles* (4 pièces)
- 5c. Goupille fendue* (2 pièces)
6. Bâti
- 6a. Partie droite du bâti
- 6b. Pièce gauche du bâti
- 6c. Pièces de montage*
7. Pieds
- 7a. Poignée de transport (2 pièces)
- 7b. Pièces de montage*
- 7c. Trous de fixation (2 pièces)
8. Axe du tambour
- 8a. Support* (2 pièces)
- 8b. Pièces de montage*
9. Volant
- 9a. Vis d'arrêt*
- 9b. Ressort*
- 9c. Vis de réglage*
- 9d. Aile* (2 pièces)
10. Disque de réglage de l'angle
- 10a. Pièces de montage*
- 10b. Rainure*

FIG. 1**REMARQUE !**

Les pièces marquées d'un * n'apparaissent pas dans cette vue d'ensemble. Voir les sections concernées dans le manuel d'utilisation.

MONTAGE**DÉBALLAGE**

1. Déballer toutes les pièces et placez-les sur une surface plane et stable.
2. Retirez tous le matériel d'emballage et les éventuelles sécurités de transport.
3. Assurez-vous que toutes les pièces sont présentes et en bon état. N'utilisez pas le produit si des pièces sont manquantes ou endommagées (risque de blessures

graves et/ou de dommages matériels). Contactez le revendeur.

4. Vérifiez que les équipements de protection individuelle et tous les outils et accessoires nécessaires à l'installation et à l'utilisation sont disponibles.

FIG. 2**Pièces de montage dans le sachet****FIG. 3****Outils**

- Clé plate 13 mm, 1 pièce
- Clé plate 14 mm, 1 pièce
- Clé plate 17 mm, 2 pièces
- Clé plate 19 mm, 2 pièces

FIG. 4**REMARQUE !**

Outils vendus séparément.

MONTAGE DU BÂTI

1. Insérez la partie gauche du bâti (6a) dans la partie droite du bâti (6b).
2. Alignez les 4 trous des parties du bâti (6) les uns sur les autres et solidarisez-les avec des vis M12 x 60 mm (C), des rondelles Ø12 (A) et des écrous M12 (B). (Les pièces de montage A, B, C se trouvent dans le sachet A.)

FIG. 5**MONTAGE DES ROUES**

1. Mettez une roue (5a) et 2 rondelles Ø27 (5b) sur l'axe du porte-roue (4) dans le bon ordre et sécurisez avec une goupille fendue (5c).
2. Installez l'autre roue de la même manière.
3. Pliez les goupilles fendues (5c) pour sécuriser les roues (5a). (Les pièces de montage 5c, 5b se trouvent dans le sachet A.)

FIG. 6

MONTAGE DES PIEDS ET DES PORTE-ROUE

1. Insérez le montant du bâti (6) dans le pied (7) et le porte-roue (4).
2. Solidarisez avec des vis M8 x 55 mm (C) et M8 x 65 mm (D), des rondelles Ø8 (A) et des écrous M8 (B). (Les pièces de montage A, B, C, D se trouvent dans le sachet A.)

FIG. 7

MISE EN PLACE DU TAMBOUR

1. Insérez les supports (8a) dans les montants du bâti et placez l'axe du tambour (8) sur le bâti (6).
2. Solidarisez avec des vis M8 x 60 mm (C), des rondelles Ø8 (A) et des écrous M8 (B). (Les pièces de montage A, B, C se trouvent dans le sachet B.)

FIG. 8

3. Alignez les trous et les vis. Les joints en caoutchouc (1c) sont pré-assemblés dans le tambour (1b).

FIG. 9

4. Vérifiez que le joint en caoutchouc repose à plat sur la partie inférieure du tambour et qu'il n'est ni tordu ni plié.
5. Faites coïncider les repères les uns avec les autres, et placez la partie supérieure du tambour (1a) sur la partie inférieure (1b).
6. Solidarisez avec des vis M8x20mm (D). (Les pièces de montage D se trouvent dans le sachet C.)

FIG. 10

MISE EN PLACE DES AILETTES DE MALAXAGE

1. Faites coïncider les trous les uns avec les autres et installez l'ailette de malaxage (2) dans le tambour (1).
2. Solidarisez avec des vis M8 x 20 mm (E), des rondelles Ø8 (A), des rondelles fines Ø8 (B), des joints en caoutchouc Ø8(C) et

des écrous M8 (D). (Les pièces de montage A, B, C, D, E se trouvent dans le sachet D.)

FIG. 11

3. Installez la deuxième ailette de malaxage de la même manière.

IMPORTANT !

La courbure des ailettes doit être orientée dans le sens de rotation du tambour.

INSTALLATION DU DISQUE DE RÉGLAGE DE L'INCLINAISON

1. Installez le disque de réglage de l'inclinaison (10) sur l'axe du tambour (8). Vérifiez que le disque est correctement installé sur le support (8a).
2. Solidarisez avec des vis M8 x 30 mm (D), des rondelles Ø8 (A), des rondelles élastiques Ø8 (B) et des écrous M8 (C). (Les pièces de montage A, B, C, D se trouvent dans le sachet E.)

FIG. 12

INSTALLATION DU VOLANT

1. Adaptez le volant (9) sur l'axe du tambour (8). Vérifiez que les ailes (9d) rentrent dans les rainures (10b) du disque de réglage de l'inclinaison (10).

FIG. 13

2. Assemblez avec la vis M10x70 mm (E), les rondelles Ø10 (A) et l'écrou M10 (B). Montez le ressort (C) et le boulon M8x16 mm (D). (Les pièces de montage A, B, C, D, E se trouvent dans le sachet F.)

FIG. 14

INSTALLATION DU BLOC MOTEUR

1. Installez le bloc moteur sur l'axe du tambour (8)/bâti (6).
2. Solidarisez avec des vis M8x20mm (C), M8x 25mm (D), des rondelles élastiques Ø8 (B) et des rondelles Ø8 (A). (Les pièces de montage A, B, C, D se trouvent dans le sachet G.)

FIG. 15

MISE EN PLACE DE LA BÉTONNIÈRE

Le produit doit être placé sur une surface plane et horizontale. Pour assurer une stabilité satisfaisante, le produit doit être ancré dans un sol en béton avec des pièces de montage appropriées, à savoir vis, chevilles à vis et rondelles (vendues séparément).

1. Choisissez un emplacement où le produit peut être installé de façon permanente. Vérifiez qu'il y a une prise de courant appropriée à proximité du lieu d'installation.
2. Placez le produit sur le lieu d'installation et marquez l'emplacement des deux trous de montage (7c).

FIG. 16

3. Déplacez le produit et percez les trous repérés avec un outil électrique approprié.
4. Retirez la poussière de perçage des trous et insérez les chevilles à vis. Vérifiez que les bords sont de niveau avec la surface.
5. Déplacez le produit vers le lieu de montage et fixez-le avec des rondelles et des vis (vendues séparément, dimension recommandée M10).

ATTENTION !

Ne placez pas quoi que ce soit sous le produit pour ajuster la hauteur ou tenter d'améliorer la stabilité. Si le produit penche ou est instable, déplacez-le vers un autre emplacement. N'installez jamais le produit sur des surfaces molles telles que de pelouse ou gravier car il pourrait s'enfoncer et/ou se renverser pendant l'utilisation et causer des blessures et/ou des dommages matériels.

UTILISATION

AVANT CHAQUE UTILISATION

Avant chaque utilisation, vérifiez que le produit est en bon état. Vérifiez que tous les assemblages vissés sont serrés, que les pièces mobiles sont correctement ajustées et bougent librement, qu'aucune pièce n'est mal montée ou abîmée, qu'aucun conducteur électrique ni aucune courroie ne sont endommagés et qu'il

n'existe aucun autre facteur pouvant gêner le fonctionnement.

RACCORDEMENT ÉLECTRIQUE

1. La zone de travail doit être propre et bien éclairée. Veillez à ce que ni personne ni animal domestique ne se trouve dans la zone d'opération de l'appareil. Si votre attention est détournée, vous risquez de perdre le contrôle du produit : risque de blessure.
2. Tirez le cordon en veillant à ce qu'il ne fasse pas courir un risque de faire trébucher ou d'être endommagé. Le cordon doit être suffisamment long pour permettre les mouvements pendant le travail.
3. Étant donné que de l'eau est utilisée dans le produit, le cordon d'alimentation et la rallonge (s'il y en a une) doivent être laissés ballants sous la prise secteur, afin d'éviter que l'eau ne s'écoule le long du cordon jusqu'à la fiche secteur et à la prise secteur.

ATTENTION !

- **Vérifiez que la tension de secteur correspond à la tension nominale indiquée sur la plaque signalétique.**
- **Utilisez exclusivement une rallonge homologuée pour une utilisation en extérieur. Branchez le cordon uniquement sur une prise anti-éclaboussures.**
- **La surface transversale du fil de la rallonge doit être suffisante pour l'alimentation électrique du produit.**
 - 1,5 mm² jusqu'à 60 m de longueur
 - 2,5 mm² jusqu'à 100 m de longueur
- **Utilisez une connexion protégée par un disjoncteur différentiel si nécessaire. Vérifier que le circuit électrique n'est pas surchargé.**

RÉGLAGE

1. Réglez l'inclinaison du tambour en tirant le volant (9) vers l'extérieur. Commencez par libérer les broches de blocage en

tirant sur le volant, puis tournez le volant jusqu'à ce que le tambour soit à l'angle souhaité. Ramenez le volant de façon à ce que les broches de blocage s'enclenchent à nouveau.

1. Mortier
2. Béton
3. Vidage
4. Rangement

FIG. 17

ATTENTION !

- **Mettez le produit à l'arrêt et débranchez la fiche secteur avant de procéder au réglage.**
- **Tenez fermement le volant en le tournant.**

MARCHE/ARRÊT

1. Mettez le produit en marche en appuyant sur le bouton I de l'interrupteur (3a).
2. Mettez le produit à l'arrêt en appuyant sur le bouton O (3b) de l'interrupteur.

FIG. 18

3. Attendez que toutes les pièces mobiles se soient complètement arrêtées.

REMARQUE !

Le produit est équipé d'un interrupteur magnétique qui empêche tout redémarrage involontaire au moment où l'alimentation est rétablie après une panne de courant. Si le produit a été arrêté à la suite d'une coupure de courant, il doit être redémarré en appuyant sur le bouton d'alimentation I (3a). Vérifiez régulièrement le bon fonctionnement de l'interrupteur magnétique. Pour cela, débranchez la fiche secteur en cours de fonctionnement puis rebranchez-la. Le produit doit s'arrêter sans redémarrer.

UTILISATION

- Avant chaque utilisation, vérifiez que ni le produit, ni le cordon d'alimentation, ni la prise, ni aucun des accessoires ne sont endommagés. N'utilisez pas le produit si le cordon est endommagé ou usé.
- Avant chaque utilisation, vérifiez si tous les accessoires sont montés correctement.
- Maintenez les autres personnes (en particulier les enfants) et les animaux domestiques à bonne distance de la zone de travail.
- Portez un équipement de protection approprié et faites des pauses régulières.
- Tenez fermement le volant en le tournant. Inclinez le tambour à un angle approprié pour la tâche.
- Mettez le produit en marche.
- Mettez toujours le produit en marche avant de remplir le tambour. Le tambour doit tourner pendant le remplissage.
- Ne jetez pas le matériau dans le tambour. Cela pourrait faire coller le matériau au fond du tambour. Versez le matériau dans le tambour dans un flux régulier.
- Veillez à ce qu'il y ait suffisamment d'espace de travail autour du produit. Ne pas utiliser le produit dans des températures extrêmes (> 40 °C).

ATTENTION !

- **Ne pas tenter de déplacer le produit quand il est rempli et/ou en service : risque de blessures graves.**
- **Ne laissez jamais le produit sans surveillance pendant son fonctionnement. Ne mettez pas le produit s'il y a du matériau dans le tambour.**

MÉLANGE

1. Ajoutez la quantité appropriée de gravier dans le tambour.
2. Ajouter la quantité appropriée de ciment dans le tambour.
3. Ajoutez la quantité appropriée de sable dans le tambour.
4. Ajoutez la quantité appropriée d'eau dans le tambour.
5. Répétez ces étapes jusqu'à obtenir la composition souhaitée.
6. Laissez les matériaux se mélanger.
7. Ne surchargez pas le tambour.

REMARQUE !

Contactez Julia ou une personne compétente pour obtenir des conseils sur la composition et la qualité des matériaux.

APRÈS L'UTILISATION

1. Éteignez l'appareil, débranchez la fiche de la prise de courant et laissez le produit refroidir.
2. Vérifiez, nettoyez et rangez le produit conformément aux instructions sous « Entretien ».

CONTRÔLE ET TENSIONNEMENT DE LA COURROIE

1. Retendez la ceinture au bout 25 heures de service. Suivez les instructions ci-dessous pour vérifier la tension de la courroie.
2. Retirez la protection de la courroie.
3. Vérifiez que la courroie n'est pas fissurée ou endommagée. Si la courroie est endommagée, remplacez-la conformément aux instructions ci-dessous.
 1. Desserrez les vis du support moteur et montez le support aussi loin que possible.
 2. Soulevez d'abord la courroie de la plus grande poulie, puis de la poulie du moteur.
 3. Passez d'abord la nouvelle courroie autour de la petite poulie, puis autour de la grande.
 4. Abaissez le support moteur jusqu'à ce que la courroie soit correctement tendue d'après ci-dessous. Serrez les vis du support moteur.

Vérifier et régler la tension de la courroie

1. Avec un doigt, appuyez modérément au milieu de l'étendue libre la plus longue de la courroie. Il doit être possible d'enfoncer la courroie de 1,3 à 1,9 cm environ.

2. Si la courroie s'enfonce plus que cela, serrez-la en desserrant les vis du support moteur et en éloignant légèrement le support moteur de la poulie. Serrez les vis du support moteur et vérifiez à nouveau la tension de la courroie. Si la courroie trop longue pour être tendue correctement, remplacez-la.
3. Si la courroie est trop tendue, desserrez les vis du support moteur et rapprochez le support moteur de la poulie. Serrez les vis du support moteur et vérifiez à nouveau la tension de la courroie.

1. Le mou de la courroie

FIG. 19

4. Remettez la protection de la courroie avant de mettre le produit en marche.

ENTRETIEN**ATTENTION !**

Éteignez le produit, débranchez la prise et laissez le produit refroidir complètement avant le nettoyage et/ou l'entretien.

- Veillez à ce que le produit reste propre. Nettoyez le produit après chaque utilisation et avant de le ranger.
- Un bon entretien et un nettoyage régulier sont des conditions préalables au bon fonctionnement du produit.
- Vérifiez l'usure du produit, du cordon et de la fiche secteur avant chaque utilisation. N'utilisez pas le produit s'il est endommagé.
- L'outil est lubrifié de manière permanente et ne nécessite pas de lubrification.
- Veillez à ce qu'il y ait suffisamment d'espace autour du produit pour l'entretien.

ATTENTION !

N'effectuez aucun entretien ou réglage autre que ceux décrits dans les présentes consignes. Les réparations éventuelles doivent être effectuées par un personnel qualifié.

NETTOYAGE

Nettoyez soigneusement le produit après avoir fini de l'utiliser.

1. Nettoyez le produit avec un chiffon humide. Utilisez une brosse pour les parties difficiles d'accès. Nettoyez soigneusement les orifices de ventilation après chaque utilisation. Le produit peut être nettoyé à l'air comprimé (max. 3 Bar).
2. Les résidus de matériau dans le tambour durcissent, entraînant une accumulation encore plus importante à chaque utilisation du produit, tant et si bien que le produit finit par cesser de fonctionner. Grattez et évacuez le ciment durci du tambour. Ne placez pas de pierres ou de briques dans le tambour et ne cognez pas dessus avec des objets durs pour déloger le ciment durci car cela pourrait endommager le produit.
3. Pour nettoyer le produit, faites-le tourner pendant environ 2 minutes avec un mélange d'eau et de gros gravier. Videz le mélange et rincez le tambour à l'intérieur et à l'extérieur.
4. Le tambour a un indice de protection IP44 et supporte les jets d'eau.

REMARQUE !

- **N'utilisez pas de produits chimiques forts ou abrasifs.**
- **Ne versez pas et ne projetez pas de l'eau ou tout autre liquide sur le boîtier du moteur.**

RANGEMENT

1. Éteignez et débranchez le produit.
2. Nettoyez le produit conformément aux indications.
3. Rangez le produit et tous les accessoires à l'abri du soleil, de l'humidité et du gel, dans un endroit bien ventilé.
4. Gardez l'outil hors de portée des enfants. Température de stockage idéale : entre 10 et 30 °C.
5. Rangez le produit à l'abri de la poussière.

TRANSPORT

1. Éteignez et débranchez le produit.
2. Utilisez n'importe quelle protection de transport.
3. Portez toujours le produit par la poignée (7a).
4. Protégez le produit des vibrations et des chocs pendant le transport.
5. Fixez le produit afin qu'il ne puisse pas tomber.
6. Dimensions du produit : 1,25x0,68x1,35 m.

RÉPARATIONS

Le produit ne contient aucune pièce réparable par l'utilisateur. Confiez le produit au centre de service agréé ou à toute autre personne qualifiée pour inspection et réparation.

DÉPANNAGE

Problème	Cause possible	Solution
Le produit ne démarre pas.	La fiche secteur n'est pas insérée.	Insérez la fiche.
	Le cordon ou la fiche secteur est endommagé(e).	Contactez un électricien qualifié.
	Autre défaut électrique	Contactez un électricien qualifié.
Le produit ne fonctionne pas à pleine puissance.	Rallonge inappropriée.	Utilisez la rallonge appropriée.
	Tension trop basse (par exemple en cas d'utilisation avec un générateur).	Utilisez une autre source d'alimentation.
Résultat insatisfaisant.	Les ailettes de malaxage sont émoussées/endommagées.	Le remplacer.
	Ailettes de malaxage inadaptées au matériau en question.	Utilisez des ailettes de malaxage adaptées.
Le produit vibre et/ou fait des bruits anormaux.	Les ailettes de malaxage sont émoussées/endommagées.	Le remplacer.
	Boulons desserrés.	Serrez tous les boulons.

VEILIGHEIDSINSTRUCTIES

Lees deze instructies zorgvuldig vóór de ingebruikneming en bewaar ze voor toekomstig gebruik.

- Het werkgebied moet schoon worden gehouden. Rommelige, vochtige of natte werkgebieden verhogen het letselrisico.
- Houd kinderen op veilige afstand van het werkgebied. Sta niet toe dat kinderen het product bedienen of erop of erin klimmen.
- Houd kinderen en omstanders op veilige afstand van het werkgebied. Houd omstanders tijdens het gebruik minstens 2 meter uit de buurt van het product.
- Berg producten die niet in gebruik zijn altijd op. Bewaar het product wanneer dit niet in gebruik is evenals alle toebehoren op op een droge plaats en buiten het bereik van kinderen.
- Gebruik het product onder geen beding als u vermoeid bent of als u onder invloed bent van drugs, alcohol of geneesmiddelen. Lees de bijsluiters om na te gaan of geneesmiddelen het beoordelingsvermogen en reactievermogen kunnen beïnvloeden. Gebruik het product niet als u twijfels heeft.
- Draag geschikte kleding. Draag geen losse kleding, sieraden, horloge of dergelijke, die vast kunnen komen te zitten in bewegende delen. Draag een haarbescherming voor lang haar. Rol lange mouwen op tot boven de elleboog.
- Reik niet te ver. Blijf te allen tijde stevig staan en blijf goed in evenwicht.
- Let goed op, wees altijd voorzichtig en gebruik uw gezond verstand wanneer u met het product werkt. Snelle actie kan ernstig lichamenlijk letsel en/of materiële schade voorkomen.
- Controleer het product regelmatig op beschadigde onderdelen. Controleer voor elk gebruik of het product niet beschadigd is en correct en op de beoogde manier werkt. Controleer het product op beschadigde onderdelen en andere factoren die de werking kunnen

beïnvloeden. Repareer of vervang beschadigde onderdelen onmiddellijk.

- Beschermingen en veiligheidsvoorzieningen moeten zijn geplaatst en naar behoren werken.
- Onderdelen en accessoires vervangen. Gebruik alleen reserveonderdelen en accessoires die door de fabrikant worden aanbevolen.
- Onderhoud en zorg voor het product. Houd het product schoon en droog met het oog op beter en veiliger werk.
- Onderhoud. Service en onderhoud moeten regelmatig worden uitgevoerd door een daartoe bevoegde servicewerkplaats, om gevaar te voorkomen.
- Forceer het product niet. Overbelast het product onder geen beding. Laat lichte producten geen werk doen waarvoor een zwaar product nodig is. Verander het product nooit op enigerlei wijze. Gebruik het product niet voor andere doeleinden dan waarvoor het gemaakt is.
- Laat het product nooit onbeheerd achter wanneer het in werking is. Verlaat het product niet voordat alle bewegende delen volledig tot stilstand zijn gekomen.
- Als het product buitenshuis wordt gebruikt, gebruik dan alleen een verlengsnoer dat is goedgekeurd voor gebruik buitenshuis. Een snoer dat bestemd is voor gebruik buitenshuis vermindert het risico van elektrische ongevallen.
- Het product moet worden aangesloten op de netspanning via een aardlekschakelaar met een aanspreekstroom van maximaal 30 mA.
- Restmateriaal moet worden verwijderd overeenkomstig de geldende voorschriften.
- Het product is uitsluitend bedoeld voor huishoudelijk gebruik. Het product mag alleen worden gebruikt op de beoogde manier en in overeenstemming met deze instructies.

WAARSCHUWING!

- **Schakel het product onmiddellijk uit en haal de stekker uit het stopcontact als**

het product niet normaal werkt. Als het product beschadigd is, moet het door geschoold personeel worden gecontroleerd en gerepareerd voordat het opnieuw wordt gebruikt.

- **Als het product abnormaal ruikt of klinkt, schakel het dan onmiddellijk uit en haal de stekker uit het stopcontact. Breng het product naar een erkende servicewerkplaats voor inspectie en reparatie.**
- **Het product is uitgerust volgens klasse II. Gebruik voor een afdoende bescherming origineel isolatiemateriaal voor reparaties en handhaaf de isolatieafstand.**

VEILIGHEIDSWAARSCHUWINGEN VOOR DE BETONMOLEN

- Schakel het product uit vóór verplaatsing. Schakel het product uit en haal de stekker uit het stopcontact voordat u het vervoert, om gevaarlijke situaties te voorkomen.
- Plaats het product op een vlakke, horizontale en stabiele ondergrond die het gewicht van het gevulde product kan dragen. Wanneer het product gevuld is, is het zeer zwaar en als het omvalt kan het ernstig lichamelijk letsel en/of materiële schade veroorzaken.
- Steek nooit handen of gereedschap in het product terwijl het in werking is. Houd uw handen uit de buurt van bewegende delen. Houd lichaamsdelen, gereedschap of andere voorwerpen nooit in de buurt van bewegende delen wanneer het in product in werking is. Lichaamsdelen of kleding kunnen verstrikt raken in bewegende delen, wat ernstig lichamelijk letsel kan veroorzaken.
- Verwijder stelsleutels, schoppen, troffels en dergelijke. Verwijder stelsleutels, schoppen, troffels en dergelijke voordat u het product aanzet.
- Het product bevat geen onderdelen die door de gebruiker zelf kunnen worden gerepareerd. Breng het product naar een erkende servicewerkplaats voor inspectie en reparatie.

- Haal de stekker uit het stopcontact voordat u de behuizing opent. Gebruik het product alleen als alle onderdelen van de behuizing correct zijn geplaatst. Het product mag alleen worden gestart als de behuizing gesloten is.
- Vermijd het inademen van dampen. De dampen zijn schadelijk voor de gezondheid.
- Vermijd het aanraken, inademen of inslikken van de verwerkte stoffen. Cement en additieven zijn schadelijk voor de gezondheid bij contact met de huid, inademen en/of inslikken.
- Gebruik persoonlijke beschermingsmiddelen. Geschikte persoonlijke beschermingsmiddelen verminderen het risico van persoonlijk letsel en/of materiële schade.
- Houd het werkgebied veilig. Het werkgebied moet goed verlicht zijn. Zorg ervoor dat er voldoende werkruimte rond het product is. Houd het werkgebied vrij van obstakels, olie, vet, vuil en dergelijke. Gebruik het product niet in de buurt van ontvlambare vloeistoffen, gassen of stof. Informatie over gevaarlijke activiteiten die nodig zijn voor gebruik, reiniging en/of onderhoud, inclusief beschrijving van veilige werkmethoden.
- Waarschuwing om alleen isolatiemateriaal van het oorspronkelijke type te gebruiken en dezelfde isolatieafstand te handhaven.

GELUID EN TRILLINGEN MINIMALISEREN

Om het geluid en de trillingen tijdens het gebruik te beperken, beperkt u de gebruikstijd, gebruikt u een instelling met een laag trillings- en geluidsniveau en gebruikt u passende beschermingsuitrusting. Neem de volgende maatregelen om de risico's van blootstelling aan trillingen en/of storende geluiden tot een minimum te beperken.

- Gebruik het product alleen zoals bedoeld en in overeenstemming met deze instructies.
- Zorg ervoor dat het product in goede staat is.

- Gebruik toebehoren in goede staat voor het product, die geschikt zijn voor de werkzaamheden.
- Houd handgrepen/gripvlakken stevig vast.
- Onderhoud het product volgens de instructies.
- Plan het werk zodanig dat de blootstelling aan krachtige trillingen over een langere periode wordt gespreid.

RESTRISICO'S

Zelfs als de toepasselijke veiligheidsvoorschriften worden nageleefd en veiligheidsvoorzieningen worden gebruikt, kunnen niet alle risico's worden weggenomen. De volgende risico's blijven bestaan.

- Risico van lichamelijk letsel en/of materiële schade door omvallen van het product.
- Risico van lichamelijk letsel door contact met bewegende delen.
- Risico van persoonlijk letsel door contact met de huid of door inademen of inslikken van verwerkte materialen.

SYMBOLEN

	Lees de gebruiksaanwijzing.
	Vergrendelen/vastdraaien/vastzetten.
	Ontgrendelen/losmaken.
	BELANGRIJK!/WAARSCHUWING!
	Draag een stofmasker.
	Draag veiligheidshandschoenen.
	Draag slipvaste veiligheidsschoenen.
	Draag nauwsluitende veiligheidskleding.

	Schakel het product uit, haal de stekker uit het stopcontact en wacht tot alle bewegende delen volledig tot stilstand zijn gekomen voordat u overgaat tot reiniging, onderhoud, opslag en/of transport.
	Gewaarborgd geluidsvermogensniveau in dB.
	Beschermingsklasse II. Het product is dubbel geïsoleerd.
	Goedgekeurd overeenkomstig de toepasselijke richtlijnen/verordeningen.
	Afgedankte producten moeten worden gerecycled in overeenstemming met de toepasselijke regelgeving.
	Voorkom gevaarlijke gebruiksomstandigheden. Plaats het product op een vlakke, horizontale en stabiele ondergrond die het gewicht van het gevulde product kan dragen, om te voorkomen dat het product omvalt. Verplaats het product niet wanneer het gevuld en/of in werking is.
	Controleer het product vóór elk gebruik. Beschermingen en veiligheidsvoorzieningen moeten zijn geplaatst en naar behoren werken. Steek de stekker niet in het stopcontact als de motorkap niet naar behoren is geplaatst.
	Houd omstanders en kinderen op een veilige afstand.
	Voorkom lichamelijk letsel. Houd uw handen uit de buurt van bewegende delen. Steek nooit lichaamsdelen, gereedschap of voorwerpen in de trommel wanneer het product in werking is. Steek nooit handen of andere lichaamsdelen tussen het frame en de trommel of tussen de trommel en de trommelas wanneer het product in werking is.

	Forceer het product niet.
	Verwijder of wijzig de veiligheidsvoorzieningen nooit.
	Elektrische gevaren.
	Restmateriaal moet volgens de toepasselijke voorschriften worden afgevoerd.
 	WAARSCHUWING! Let op de draairichting. Houd handen en gereedschap weg van bewegende delen. Houd een veilige afstand tot het product. Vermijd contact met bewegende delen.

TECHNISCHE GEGEVENS

Nominale spanning	230 V ~ 50 Hz
Nominale stroom	2,8 A
Toevoervermogen	650 W
Toerental	34/min.
Max. hoogte	1000 m
Max. temperatuur	40 °C
Inhoud	160 l
Trommelopening	40 cm
Trommeldiameter	Ø 62 cm
Afmetingen	B125 x H135 x D53 cm
Gewicht	48 kg

Geluidswaarden

Geluidsdrukniveau LpA	82 dB(A)
Meetonzekerheid KpA	3 dB
Gemeten geluidsvermogensniveau LwA	92 dB(A)
Meetonzekerheid KwA	3 dB
Gewaarborgd geluidsvermogensniveau LwA	95 dB(A)

Draag altijd gehoorbeschermers!

De opgegeven waarden voor trillingen en geluid, gemeten overeenkomstig gestandaardiseerde testmethoden, kunnen worden gebruikt voor het vergelijken van verschillende gereedschappen en voor een preliminaire inschatting van de blootstelling.

De meetwaarden zijn vastgesteld in overeenstemming met EN ISO 3744:1995.

WAARSCHUWING!

Het reële trillings- en geluidsniveau tijdens het gebruik van gereedschappen kan verschillen van de opgegeven totale waarde, afhankelijk van de manier waarop het gereedschap wordt gebruikt en welk materiaal wordt verwerkt. Bepaal daarom de veiligheidsmaatregelen die nodig zijn om de gebruiker te beschermen op basis van een schatting van de blootstelling in reële bedrijfsomstandigheden (waarbij rekening wordt gehouden met alle onderdelen van de werkcyclus, zoals het tijdstip waarop het gereedschap wordt uitgeschakeld en wanneer het inactief is, naast de opstarttijd).

BESCHRIJVING

1. Trommel
 - 1a. Trommel, bovenste gedeelte
 - 1b. Trommel, onderste gedeelte
 - 1c. Rubberen pakking
 - 1d. Bevestigingsmiddelen*
2. Mengschoep (2 stuks)
3. Motor
 - 3a. Schakelaar I
 - 3b. Schakelaar O
 - 3c. Snoer met stekker
 - 3d. Bevestigingsmiddelen*
4. Wielhouder
 - 4a. As*
 - 4b. Bevestigingsmiddelen*
5. Wiel
 - 5a. Wiel (2 st.)
 - 5b. Sluitring* (4 st.)
 - 5c. Splitpen* (2 st.)
6. Statief
 - 6a. Rechter statiefgedeelte
 - 6b. Linker statiefgedeelte
 - 6c. Bevestigingsmiddelen*
7. Poot

- 7a. Transporthandgreep (2 st.)
- 7b. Bevestigingsmiddelen*
- 7c. Montagegat (2 st.)
- 8. Trommelas
- 8a. Bevestiging* (2 st.)
- 8b. Bevestigingsmiddelen*
- 9. Handwiel
- 9a. Eindschroef*
- 9b. Veer*
- 9c. Stelschroef*
- 9d. Vleugel* (2 st.)
- 10. Schijf voor hoekinstelling
- 10a. Bevestigingsmiddelen*
- 10b. Groef*

AFB. 1**LET OP!**

Onderdelen gemarkeerd met * worden niet getoond in dit overzicht. Zie de desbetreffende hoofdstukken in de gebruiksaanwijzing.

MONTEREN**UITPAKKEN**

1. Pak alle onderdelen uit en leg ze op een vlakke en stabiele ondergrond.
2. Verwijder alle verpakkingsmaterialen en eventueel aanwezige transportzekeringen.
3. Controleer of alle onderdelen aanwezig en onbeschadigd zijn. Gebruik het product niet als er onderdelen ontbreken of beschadigd zijn – gevaar voor ernstig letsel en/of materiële schade. Neem contact op met de dealer.
4. Controleer of persoonlijke beschermingsmiddelen en alle vereiste gereedschappen en toebehoren voor het monteren en gebruik bij de hand zijn.

AFB. 2**Bevestigingsmiddelen in zak****AFB. 3****Gereedschap**

- Steeksleutel 13 mm, 1 st.
- Steeksleutel 14 mm, 1 st.
- Steeksleutel 17 mm, 2 st.
- Steeksleutel 19 mm, 2 st.

AFB. 4**LET OP!**

Gereedschap wordt apart verkocht.

STATIEF MONTEREN

1. Voer het linker deel van het statief (6a) in het rechter deel van het statief (6b).
2. Plaats de 4 gaten van de statiefdelen (6) tegen elkaar en zet ze aan elkaar vast met M12 x 60 mm-schroeven (C), sluitringen Ø12 (A) en M12-moeren (B). (Bevestigingsmiddelen A, B, C zitten in zak A.)

AFB. 5**WIELEN MONTEREN**

1. Plaats een wiel (5a) en 2 ringen Ø27 (5b) in de juiste volgorde op de as van het wielhouderwiel (4) en zet vast met een splitpen (5c).
2. Monteer het andere wiel op dezelfde manier.
3. Buig de splitpennen (5c) om de wielen (5a) vast te zetten. (Bevestigingsmiddelen 5c, 5b zitten in zak A.)

AFB. 6**POTEN EN WIELHOUDER MONTEREN**

1. Steek de staander van het statief (6) in de poot (7) en de wielhouder (4).
2. Schroef aan elkaar met schroeven M8 x 55 mm (C) en M8 x 65 mm (D), sluitringen Ø8 (A) en moeren M8 (B). (Bevestigingsmiddelen A, B, C, D zitten in zak A.)

AFB. 7

TROMMEL MONTEREN

1. Steek de houders (8a) in de standers van het statief en plaats de trommelas (8) op het statief (6).
2. Schroef aan elkaar met schroeven M8x60 mm(C), sluitringen Ø8(A) en moeren M8(B). (Bevestigingsmiddelen A, B, C zitten in zak B.)

AFB. 8

3. Lijn de gaten en schroeven uit. De rubberen afdichtingen (1c) zijn voorgemonteerd in de trommel (1b).

AFB. 9

4. Controleer of de rubberen pakking vlak op het onderste gedeelte van de trommel ligt en niet verdraaid of gevouwen is.
5. Lijn de markeringen uit en plaats het bovenste deel van de trommel (1a) op het onderste deel (1b).
6. Zet vast met schroeven M8x20mm (D). (Bevestigingsmiddelen D zitten in zak C.)

AFB. 10

MENGSCHOEPEN MONTEREN

1. Plaats de gaten tegen elkaar en monteer de mengschoep (2) op de trommel (1).
2. Zet vast met M8 x 20 mm-schroeven (E), sluitringen Ø8 (A), dunne sluitringen Ø8 (B), rubberen pakkingen Ø8 (C) en M8-moeren (D). (Bevestigingsmiddelen A, B, C, D, E zitten in zak D.)

AFB. 11

3. Monteer de andere mengschoep op dezelfde manier.

BELANGRIJK!

De buiging van de schoepen moet in de draairichting van de trommel lopen.

SCHIJF VOOR HOEKINSTELLING MONTEREN

1. Plaats de hoekinstelschijf (10) op de trommelas (8). Controleer of de schijf correct op de houder (8a) is gemonteerd.

2. Zet vast met schroeven M8 x 30 mm (D), sluitringen Ø8 (A), veerringen Ø8 (B) en M8-moeren (C). (Bevestigingsmiddelen A, B, C, D zitten in zak E.)

AFB. 12

HANDWIEL MONTEREN

1. Plaats het handwiel (9) en breng het aan op de trommelas (8). Controleer of de vleugels (9d) in de groeven (10b) van de hoekinstelschijf (10) passen.

AFB. 13

2. Schroef aan elkaar met schroef M10x70mm (E), sluitringen Ø10 (A) en moer M10 (B). Monteer de veer (C) en de bout M8x16mm (D). (Bevestigingsmiddelen A, B, C, D, E zitten in zak F.)

AFB. 14

MOTOR MONTEREN

1. Plaats de motoreenheid en bevestig hem op de trommelas (8)/het statief (6).
2. Zet vast met schroeven M8x20 mm(C), M8x25 mm(D), veerringen Ø8 (B) en ringen Ø8 (A). (Bevestigingsmiddelen A, B, C, D zitten in zak G.)

AFB. 15

PLAATSING VAN BETONMOLEN

Het product moet op een vlakke en horizontale ondergrond worden geplaatst. Om voor voldoende stabiliteit te zorgen, moet het product op een betonnen vloer worden verankerd met de juiste bevestigingsmiddelen, waaronder schroeven, pluggen en sluitringen (afzonderlijk verkrijgbaar).

1. Kies een plaats waar het product permanent kan worden geplaatst. Vergewis u ervan dat er een geschikt stopcontact is in de buurt van de installatieplaats.
2. Plaats het product op de installatieplaats en markeer de plaats van de twee bevestigingsgaten (7c).

AFB. 16

3. Verplaats het product en boor de gemarkeerde gaten met een geschikt elektrisch gereedschap.
4. Verwijder al het boorstof uit de gaten en breng schroefpluggen aan. Controleer of de randen gelijk liggen met het oppervlak.
5. Verplaats het product naar de plaats van installatie en bevestig het met sluitringen en schroeven (afzonderlijk verkrijgbaar, aanbevolen grootte M10).

WAARSCHUWING!

Plaats nooit iets onder het product om de hoogte aan te passen of de stabiliteit te verbeteren. Als het product overhelt of niet stabiel staat, moet het op een andere plaats worden geplaatst. Gebruik het product nooit op een zachte ondergrond, zoals gras of grind – het kan tijdens het gebruik wegzakken en/of omvallen, wat persoonlijk letsel en/of materiële schade kan veroorzaken.

BEDIENING

VÓÓR ELK GEBRUIK

Controleer voor elk gebruik of het product in goede staat is. Controleer of alle schroefverbindingen zijn vastgedraaid, of bewegende delen correct zijn afgesteld en vrij kunnen bewegen, of er geen onderdelen verkeerd gemonteerd of stuk zijn, of er geen geleiders of riemen beschadigd zijn en of er geen andere factoren zijn die de werking ongunstig kunnen beïnvloeden.

NETAANSLUITING

1. Het werkgebied moet altijd schoon en goed verlicht zijn. Laat geen kinderen, omstanders of huisdieren in het werkgebied toe. Als u wordt afgeleid, kunt u de controle over het product verliezen – risico van lichamelijk letsel.
2. Leg het snoer dusdanig dat het geen struikelgevaar oplevert of kan worden beschadigd. Het snoer moet lang genoeg zijn om tijdens het werk vrij te kunnen bewegen.

3. Aangezien er water in het product wordt gebruikt, moeten het snoer en het eventuele verlengsnoer zo worden gelegd dat het vrij hangt in een boog onder het stopcontact, zodat er geen water langs het snoer naar de stekker en het stopcontact kan lopen.

WAARSCHUWING!

- **Controleer of de netspanning overeenkomt met de nominale spanning op het typeplaatje.**
- **Gebruik alleen een verlengsnoer dat is goedgekeurd voor gebruik buitenshuis. Sluit het snoer alleen aan op een spatwatervrij stopcontact.**
- **De aderdoorsnede van het verlengsnoer moet voldoende zijn voor de stroomvoorziening van het product.**
 - 1,5 mm² tot 60 m lengte
 - 2,5 mm² tot 100 m lengte
- **Gebruik zo nodig een aansluiting die beveiligd is met een aardlekschakelaar. Vergewis u ervan het elektrische circuit niet overbelast wordt.**

INSTELLEN

1. Pas de hoek van de trommel aan door het handwiel (9) naar buiten te trekken. Maak eerst de borgpennen los door het handwiel van de trommel weg te trekken en draai vervolgens het handwiel tot de trommel in de gewenste hoek staat. Zet het handwiel terug zodat de borgpennen weer vastzitten.
 1. Mortel
 2. Beton
 3. Legen
 4. Opslag

AFB. 17

WAARSCHUWING!

- **Schakel het product uit en haal de stekker uit het stopcontact voordat u een afstelling uitvoert.**
- **Houd het handwiel stevig vast wanneer u het draait.**

AAN- EN UITZETTEN

1. Start het product door de knop I (3a) op de schakelaar in te drukken.
2. Schakel het product uit door de knop O (3b) op de schakelaar in te drukken.

AFB. 18

3. Wacht tot alle bewegende delen volledig tot stilstand zijn gekomen.

LET OP!

Het product is voorzien van een magneetschakelaar die ervoor zorgt dat het product niet onverwachts kan starten wanneer de stroomvoorziening wordt hersteld na een stroomstoring. Als het product is uitgevallen door een stroomstoring, moet het opnieuw worden ingeschakeld met de knop I (3a) op de stroomschakelaar. Controleer de werking van de magneetschakelaar regelmatig door de stekker tijdens het gebruik uit het stopcontact te halen en weer in het stopcontact te steken. Het product moet dan worden uitgeschakeld en mag niet opnieuw starten.

GEBRUIK

- Controleer het product, het netsnoer, de stekker en alle accessoires vóór elk gebruik op beschadigingen. Gebruik het product niet als het beschadigd of versleten is.
- Controleer vóór elk gebruik of alle toebehoren correct gemonteerd zijn.
- Houd omstanders (vooral kinderen) en huisdieren op een veilige afstand van het werkgebied.
- Gebruik geschikte persoonlijke beschermingsmiddelen en las regelmatig een pauze in.
- Houd het handwiel stevig vast wanneer u het draait. Stel de trommel in op de juiste hoek voor de desbetreffende klus.
- Schakel het product in.
- Schakel het product altijd in voordat u de trommel vult. De mengtrommel moet draaien tijdens het vullen.
- Gooi geen materiaal met kracht in de trommel, want dan kan dit aan de

achterwand van de trommel blijven kleven. Doe het materiaal in een gestage stroom in de trommel.

- Zorg ervoor dat er voldoende werkruimte rond het product is. Gebruik het product niet bij extreme temperaturen (> 40 °C).

WAARSCHUWING!

- **Verplaats het product niet wanneer het gevuld en/of in werking is - risico van ernstig lichamelijk letsel.**
- **Laat het product nooit onbeheerd achter wanneer het in werking is. Zet het product niet uit als er nog materiaal in de trommel zit.**

MENGEN

1. Doe een geschikte hoeveelheid grind in de trommel.
2. Doe een geschikte hoeveelheid cement in de trommel.
3. Doe een geschikte hoeveelheid zand in de trommel.
4. Doe een geschikte hoeveelheid water in de trommel.
5. Herhaal deze stappen tot de gewenste samenstelling is bereikt.
6. Laat de materialen mengen.
7. Belast de trommel niet te zwaar.

LET OP!

Neem contact op met Julia of ander vakkundig personeel voor advies over de samenstelling en materiaalkwaliteit.

NA GEBRUIK

1. Schakel het product uit, haal de stekker uit het stopcontact en laat het product afkoelen.
2. Controleer, reinig en bewaar het product volgens de instructies onder "Onderhoud".

RIEM CONTROLEREN EN SPANNEN

1. Span de riem na 25 bedrijfsuren. Volg de onderstaande instructies om de riemspanning te controleren.

2. Verwijder de afdekking over de riem.
3. Controleer de riem op barsten en andere beschadigingen. Als de riem beschadigd is, moet hij volgens onderstaande aanwijzingen worden vervangen.
 1. Draai de schroeven van de motorsteun los en schuif de steun zo ver mogelijk omhoog.
 2. Verwijder de riem eerst van de grootste poelie, daarna van de poelie op de motor.
 3. Plaats de nieuwe riem eerst om de kleinere poelie, dan om de grotere.
 4. Breng de motorsteun omlaag tot de riem correct gespannen is, zoals hieronder aangegeven. Draai de schroeven van de motorsteun vast.

Controleer de riemspanning en stel hem af

1. Druk matig hard met een vinger in het midden van de langste vrije spanwijdte van de riem. De riem moet ongeveer 1,3 tot 1,9 cm omlaag kunnen worden gedrukt.
2. Als de riem verder omlaag kan worden gedrukt, span hem dan aan door de schroeven van de motorsteun los te draaien en de motorsteun iets van de poelie af te verplaatsen. Draai de schroeven van de motorsteun aan en controleer de riemspanning opnieuw. Als de riem zo lang is dat hij niet goed kan worden gespannen, moet hij worden vervangen.
3. Als de riem te strak staat, draait u de schroeven van de motorsteun los en verplaatst u de motorsteun naar de poelie toe. Draai de schroeven van de motorsteun aan en controleer de riemspanning opnieuw.

1. Doorbuiging van de aandrijfriem

AFB. 19

4. Plaats de afdekking over de riem terug voordat u het product in werking stelt.

ONDERHOUD

WAARSCHUWING!

Schakel het product uit, haal de stekker uit het stopcontact en laat het product volledig afkoelen voordat u overgaat tot reiniging en/of onderhoud.

- Houd het product schoon. Reinig het product na elk gebruik en voor opslag.
- Goed onderhoud en regelmatige reiniging zijn een voorwaarde voor de goede werking van het product.
- Controleer het product, het snoer en de stekker voor elk gebruik op beschadigingen. Gebruik het product niet als het beschadigd is.
- Het product is permanent gesmeerd en hoeft dus niet gesmeerd te worden.
- Zorg voor voldoende ruimte rondom het product voor onderhoud.

WAARSCHUWING!

Voer geen onderhoud of afstellingen uit anders dan beschreven in deze instructies. Alle reparaties moeten worden uitgevoerd door geschoold personeel.

REINIGEN

Reinig het product grondig na gebruik.

1. Reinig het product met een droge doek. Gebruik een borstel voor moeilijk bereikbare onderdelen. Reinig de ventilatieopeningen van het product na elk gebruik. Het product kan gereinigd worden met perslucht (max. 3 bar).
2. Restmateriaal in de trommel verhardt en maakt dat bij elk gebruik van het product meer materiaal blijft vastzitten, waardoor het product uiteindelijk niet meer zal werken. Schraap verhard cement uit de trommel. Doe geen stenen of bakstenen in de trommel en sla er niet met harde voorwerpen op om verhard cement los te maken aangezien dit het product kan beschadigen.

3. Voor de reiniging kan men het product ongeveer 2 minuten laten draaien met een mengsel van water en grof grind. Tap het mengsel af en spoel de trommel van binnen en van buiten schoon.
4. De trommel kan worden afgespoeld, aangezien het product beschermingsklasse IP44 heeft.

LET OP!

- **Gebruik geen agressieve of schurende chemische producten.**
- **Giet of spoel geen water of andere vloeistof op de motorafdekking.**

OPSLAG

1. Schakel het product uit en haal de stekker uit het stopcontact.
2. Reinig het product volgens de instructies.
3. Bewaar het product en alle accessoires op een droge en vorstvrije plaats in een goed geventileerde ruimte.
4. Bewaar het product buiten het bereik van

kinderen. Geschikte opslagtemperatuur is 10 tot 30 °C.

5. Bewaar het product beschermd tegen stof.

VERVOEREN

1. Schakel het product uit en haal de stekker uit het stopcontact.
2. Gebruik zo nodig transportzekeringen.
3. Draag het product altijd aan de handgreep (7a).
4. Bescherm het product tijdens het vervoer tegen trillingen en stoten.
5. Zet het product vast zodat het niet kan omvallen.
6. Productafmetingen: 1,25 x 0,68 x 1,35 m.

REPAREREN

Het product bevat geen onderdelen die door de gebruiker zelf kunnen worden gerepareerd. Breng het product voor inspectie en reparatie naar een erkend servicecentrum of ander geschoold personeel.

PROBLEEMOPLOSSING

Probleem	Mogelijke oorzaak	Oplossing
Het product start niet.	De stekker zit er niet in.	Doe de stekker in het stopcontact.
	Het snoer of de stekker is beschadigd.	Neem contact op met een erkend elektricien.
	Andere elektrische storingen	Neem contact op met een erkend elektricien.
Het product werkt niet op vol vermogen.	Ongeschikt verlengsnoer.	Gebruik een geschikt verlengsnoer.
	Te lage spanning (bijvoorbeeld bij gebruik met een generator).	Gebruik een andere voedingsbron.
Het resultaat is niet naar wens.	De mengschoepen zijn bot/ beschadigd.	Vervangen.
	Niet geschikte mengschoepen voor het desbetreffende materiaal.	Gebruik geschikte mengschoepen.
Het product trilt en/of maakt abnormaal geluid.	De mengschoepen zijn bot/ beschadigd.	Vervangen.
	Loszittende schroefverbindingen.	Draai alle schroefverbindingen vast.

