



## SPOT CLEANER

OPERATING INSTRUCTIONS - Original instructions

### **SV** FLÄCKBORTTAGARE

#### **BRUKSANVISNING**

Översättning av originalinstruktioner

### **DE** FLECKENENTFERNER

#### **BEDIENUNGSANLEITUNG**

Übersetzung der Originalanleitung

### **NO** FLEKKFJERNER

#### **BETJENINGSANVISNINGER**

Oversettelse av originalinstruksjonene

### **FI** TAHARANPOISTAJA

#### **KÄYTTÖOHJE**

Alkuperäisten ohjeiden käännös

### **DA** PLETFJERNER

#### **BETJENINGSVEJLEDNING**

Oversættelse af den originale vejledning

### **FR** DÉTACHANT

#### **INSTRUCTIONS D'UTILISATION**

Traduction des instructions d'origine

### **PL** ODPLAMIACZ

#### **INSTRUKCJA OBSŁUGI**

Przekład instrukcji oryginalnej

### **NL** VLEKVERWIJDERAAR

#### **BEDIENINGSINSTRUCTIES**

Vertaling van de originele instructies

Jula AB förbehåller sig rätten att göra ändringar på produkten. Jula AB innehar upphovsrätten till denna dokumentation. Det är inte tillåtet att modifiera eller ändra denna dokumentation på något sätt och bruksanvisningen ska skrivas ut och användas som den är i förhållande till produkten. Se Julas webbplats för den senaste versionen av bruksanvisningen.

Jula AB forbeholder seg retten til å endre produktet. Jula AB innehar opphavsretten til denne dokumentasjonen. Det er ikke tillatt å modifisere eller endre denne dokumentasjonen på noen som helst måte, og håndboken skal trykkes og brukes som den er i forhold til produktet. For siste versjon av betjeningsanvisningene, se Julas nettsider.

Jula AB forbeholder sig retten til at ændre produktet. Jula AB har ophavsretten til denne dokumentation. Det er ikke tilladt at modificere eller ændre denne dokumentation på nogen måde, og manualen skal printes og bruges som den er i forhold til produktet. For den seneste version af betjeningsvejledningen, se Julas hjemmeside.

Jula AB zastrzega sobie prawo do wprowadzania zmian w produkcie. Jula AB zastrzega sobie prawa autorskie do niniejszej dokumentacji. Dokumentacji nie wolno w żaden sposób modyfikować ani zmieniać, a instrukcję należy drukować i używać ją w odniesieniu do produktu w stanie niezmiennym. Najnowszą wersję instrukcji obsługi można znaleźć na stronie internetowej Jula.

Jula AB reserves the right to make changes to the product. Jula AB claims copyright on this documentation. It is not allowed to modify or alter this documentation in any way and the manual shall be printed and used as it is in relation to the product. For the latest version of operating instructions, refer to the Jula website.

Jula AB behält sich das Recht vor, Änderungen am Produkt vorzunehmen. Jula AB beansprucht die Urheberrechte an dieser Dokumentation. Es ist nicht zulässig, diese Dokumentation in irgendeiner Weise zu verändern oder umzugestalten. Die Anleitung muss gedruckt und so verwendet werden, wie sie in Bezug zum Produkt steht. Die aktuellste Version der Bedienungsanleitung finden Sie auf der Website von Jula.

Jula AB pidättää oikeuden tehdä tuotteeseen muutoksia. Jula AB:llä on tämän dokumentaation tekijänoikeus. Tätä dokumentaatiota ei saa muuttaa millään tavalla ja käyttöopas on tulostettava ja sitä on käytettävä sellaisena kuin se on tämän tuotteen kanssa. Käyttöohjeiden uusin versio löytyy Julan verkkosivustolta.

Jula AB se réserve le droit d'apporter des modifications au produit. Jula AB revendique les droits d'auteur sur cette documentation. Il est interdit de modifier ou d'altérer cette documentation de quelque manière que ce soit et le manuel doit être imprimé et utilisé tel quel en relation avec le produit. Pour obtenir la dernière version des instructions d'utilisation, consultez le site Web de Jula.

Jula AB behoudt zich het recht voor om wijzigingen aan het product aan te brengen. Jula AB claimt het copyright op deze documentatie. Het is niet toegestaan om deze documentatie op welke manier dan ook te wijzigen of te veranderen. De handleiding moet worden afgedrukt en gebruikt zoals deze in relatie tot het product staat. Raadpleeg de Jula-website voor de laatste versie van de bedieningsinstructies.

**WWW.JULA.COM**

**© JULA AB 2025-12-19**

**JULA AB  
BOX 363, 532 24 SKARA, SWEDEN**

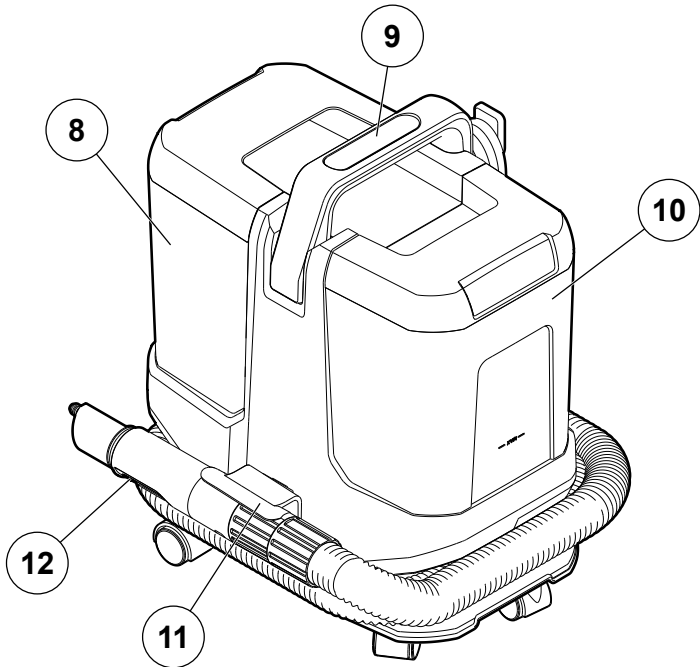
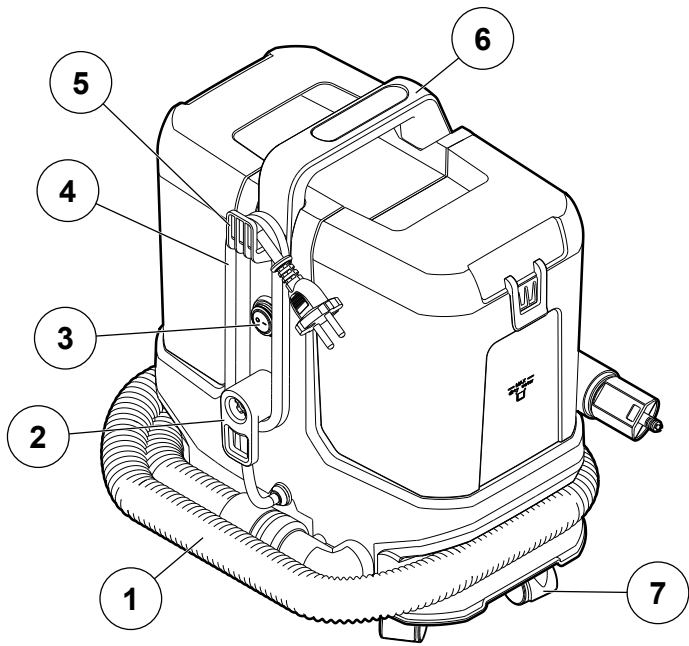

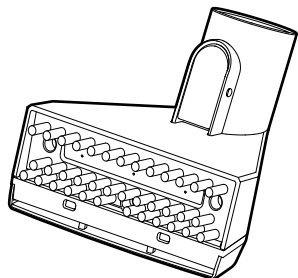

13

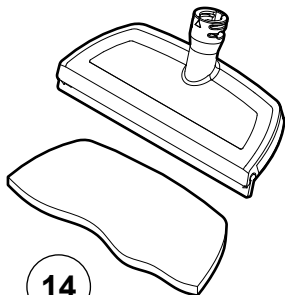

14

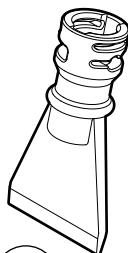

15

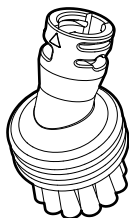

16

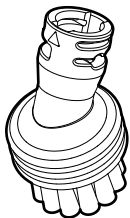

17

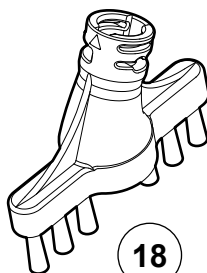

18

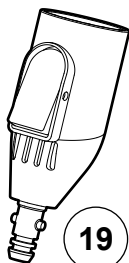

19



20

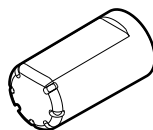

21

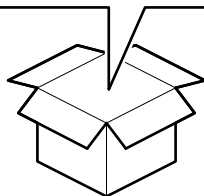

3

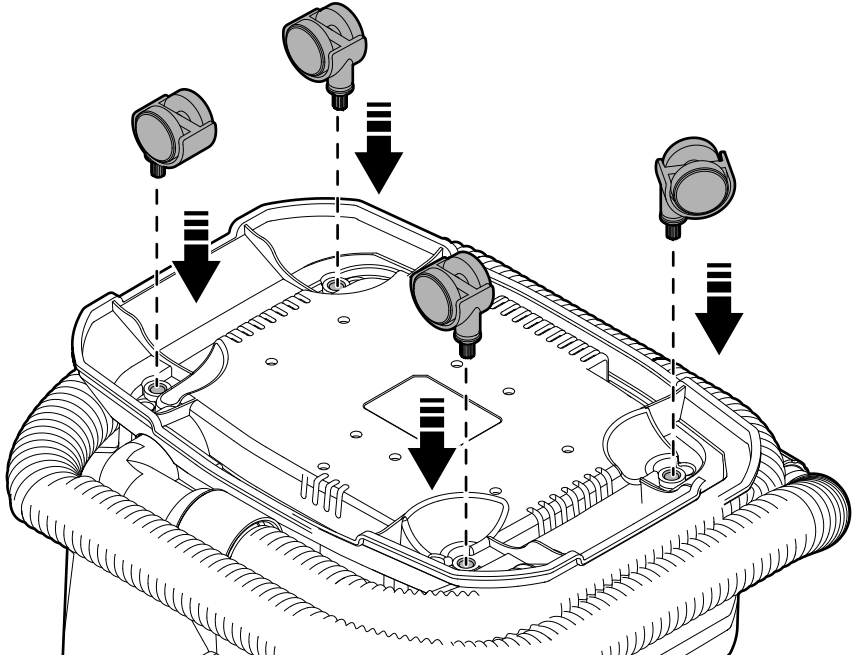

4

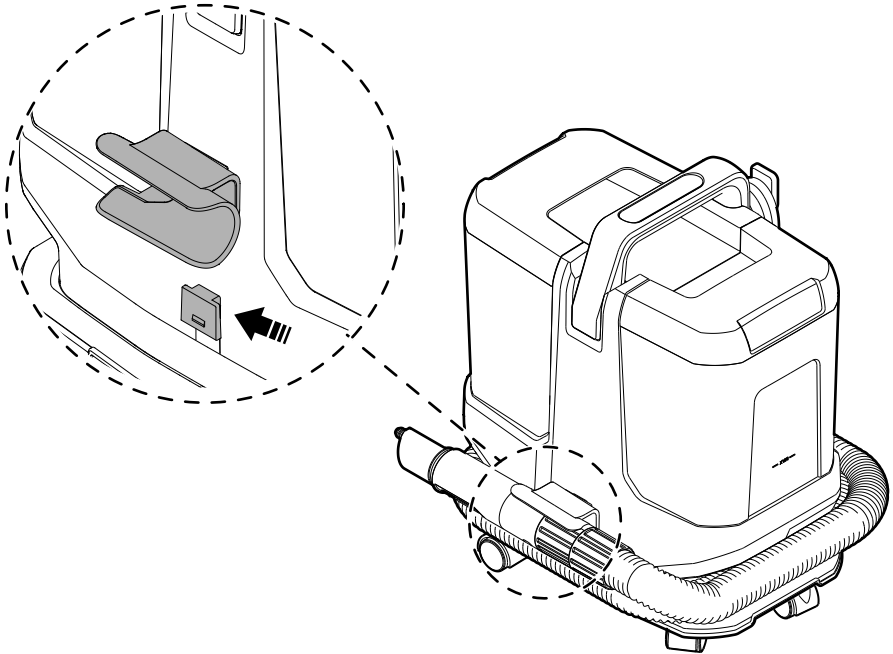

5

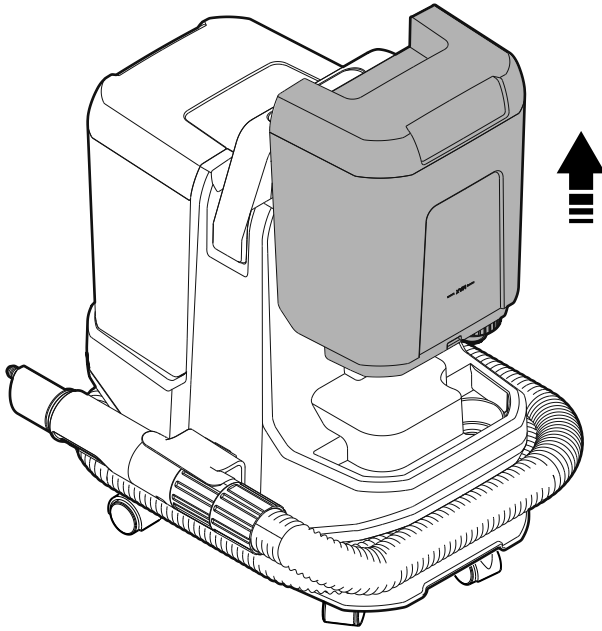

6

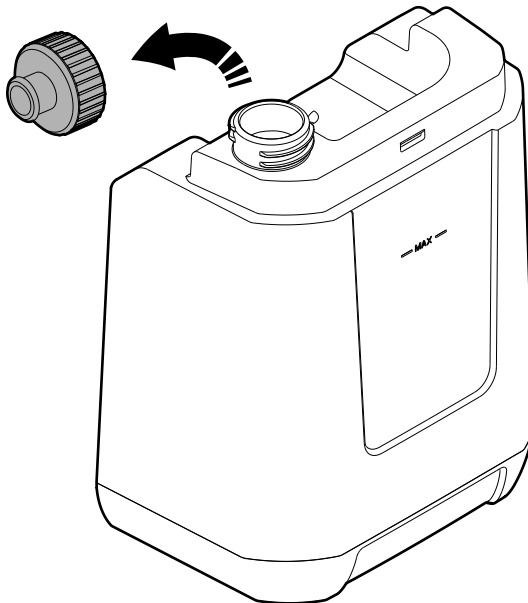

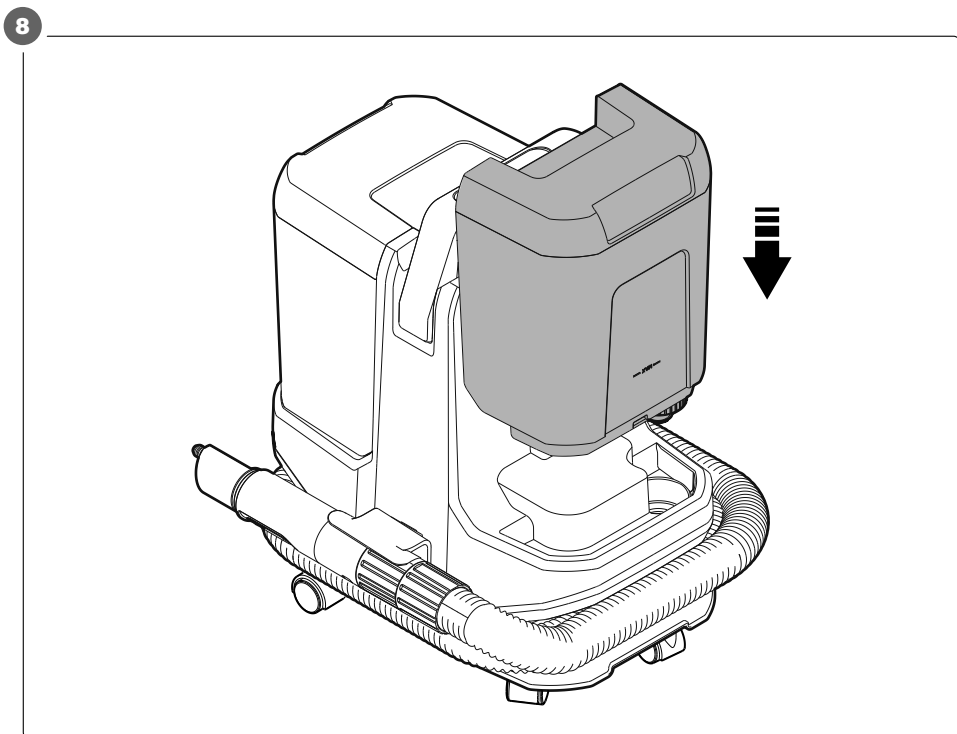
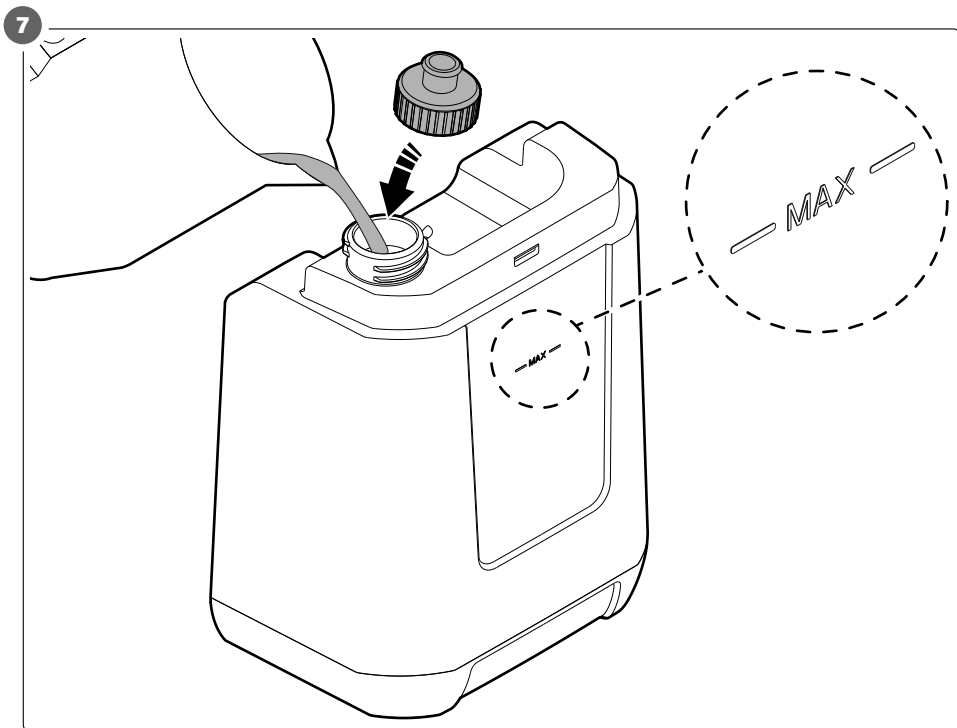

9

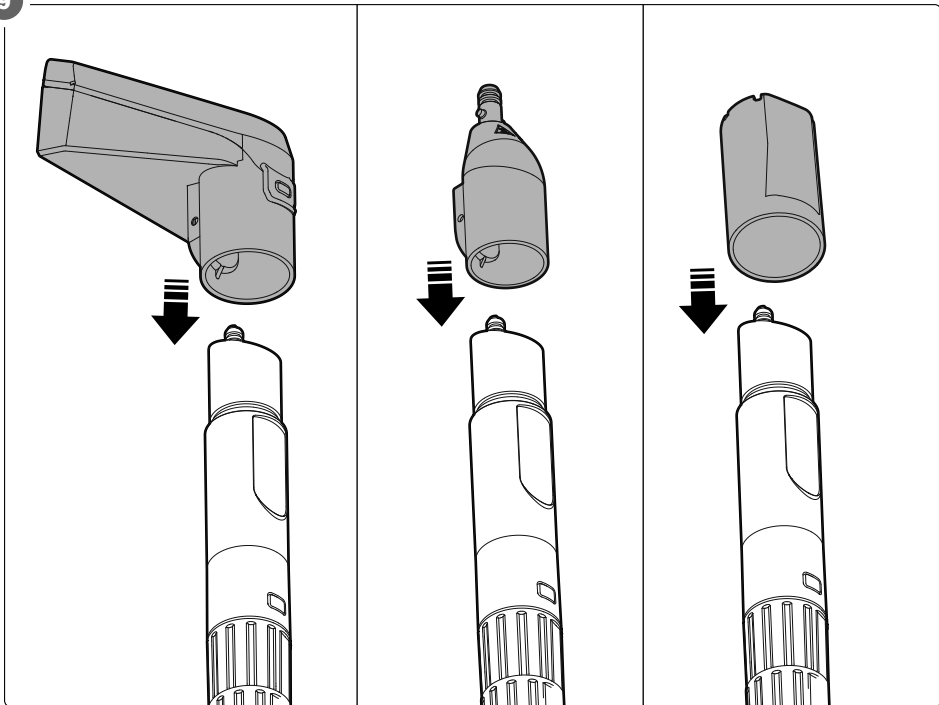

10

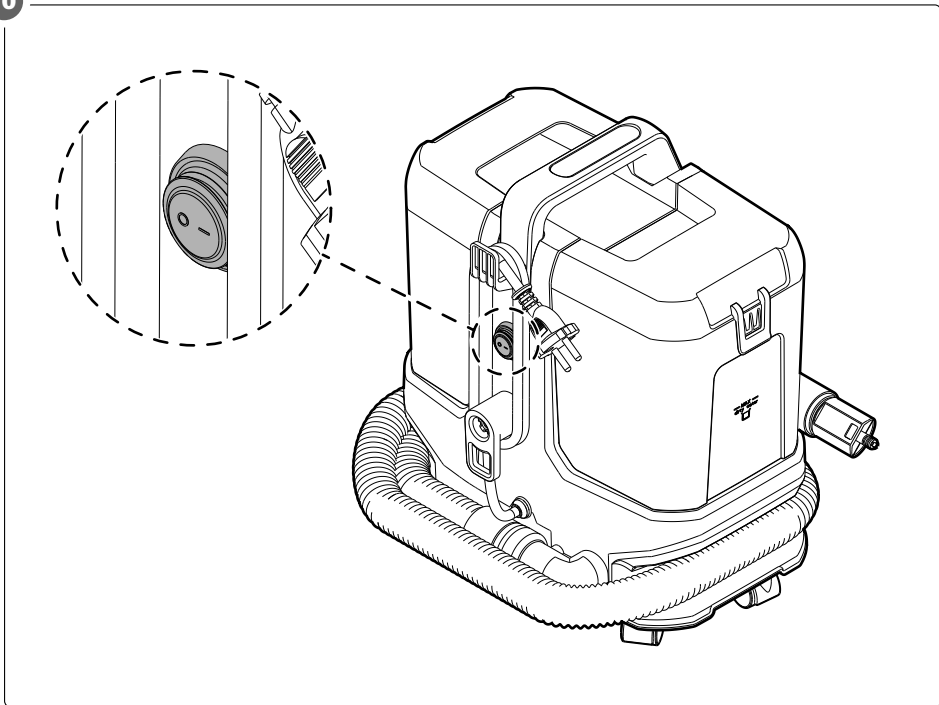

11

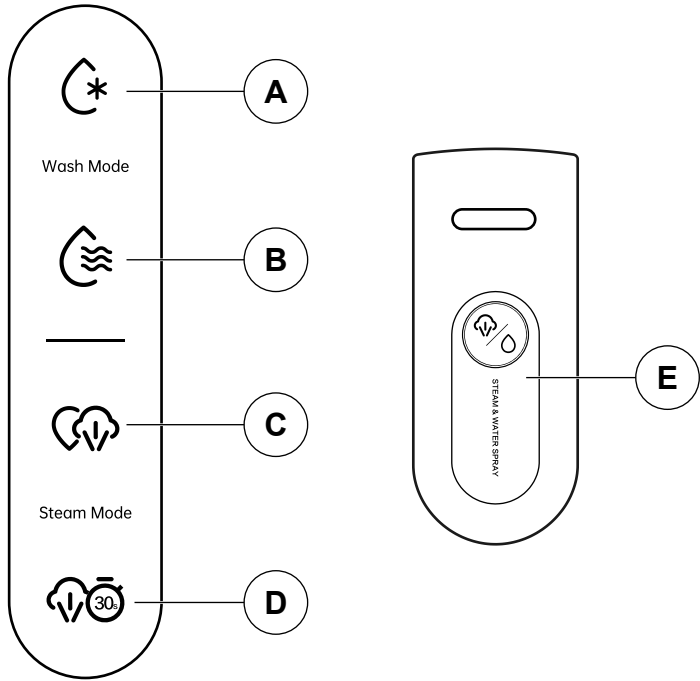

12

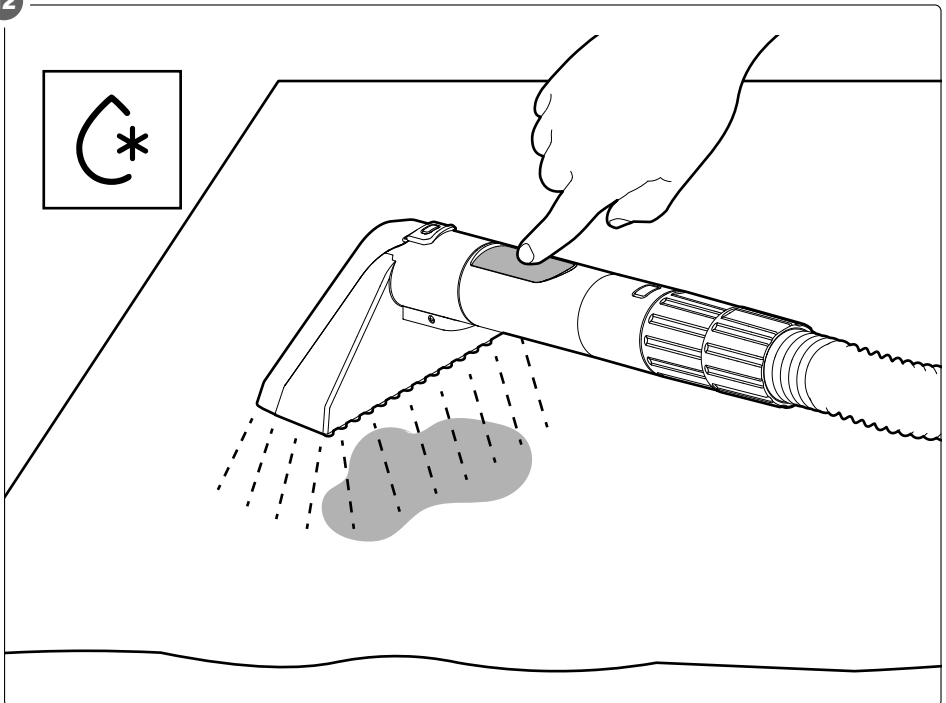

13

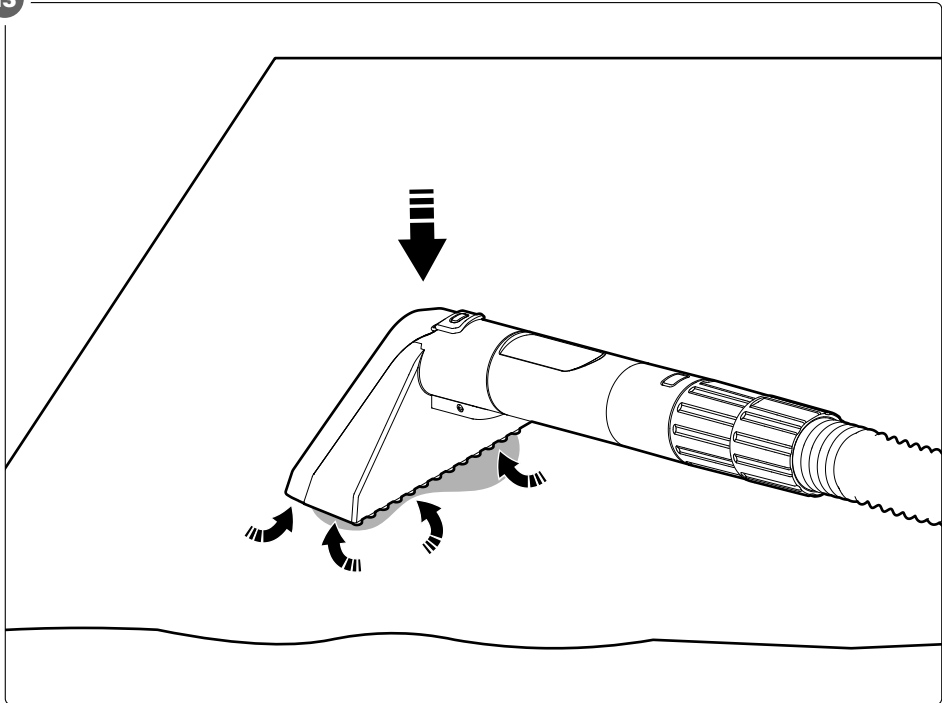

14

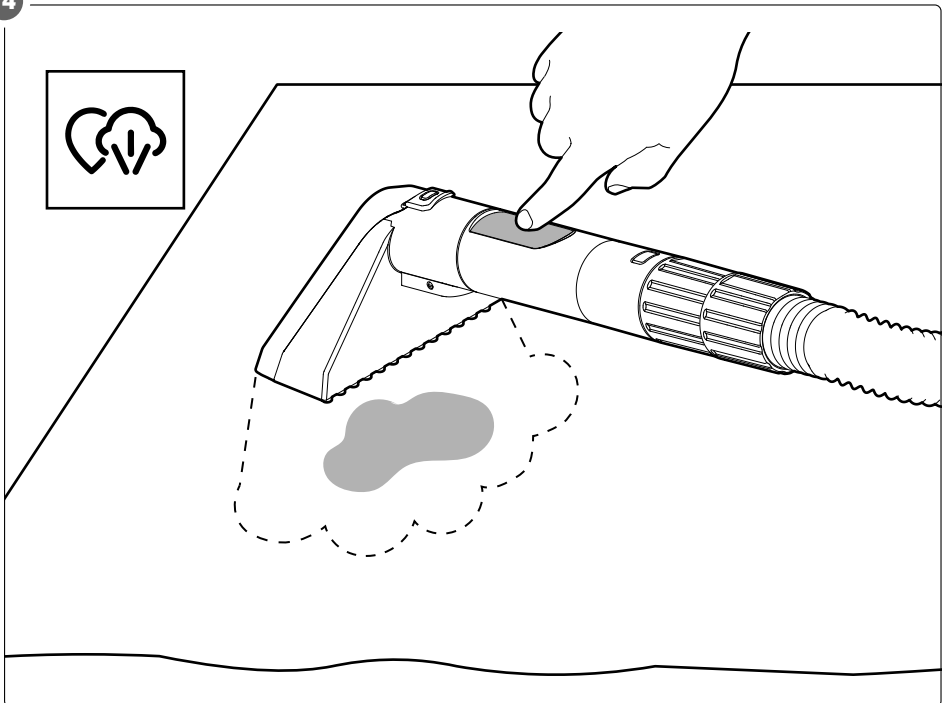

15

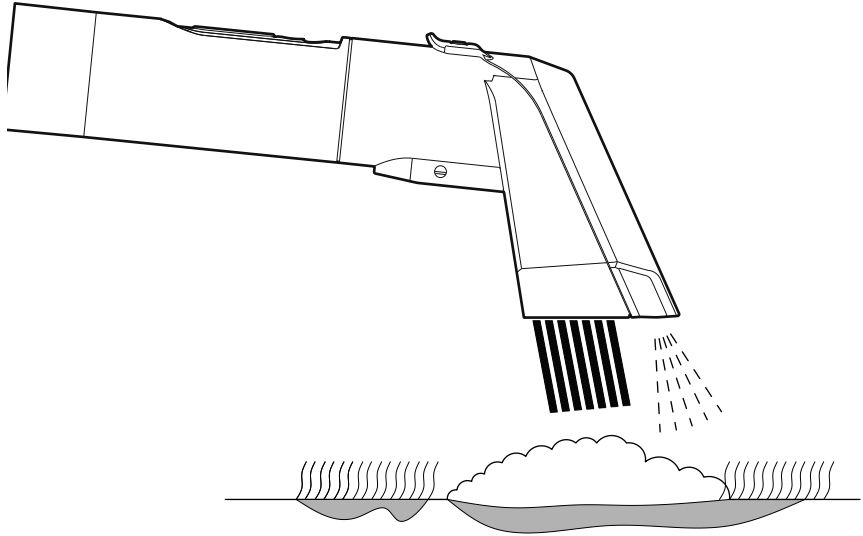

16

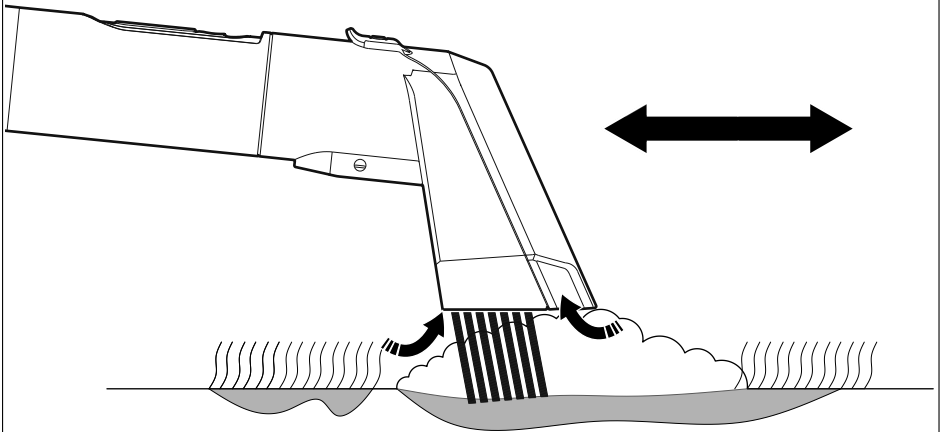

17

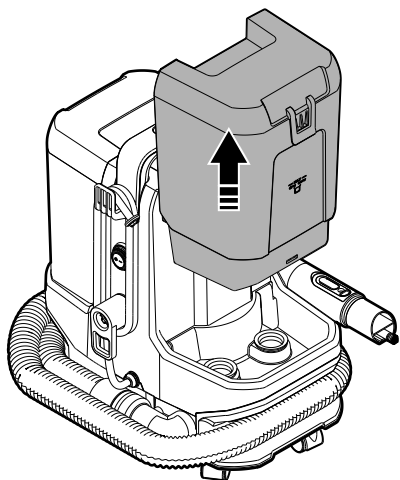

18

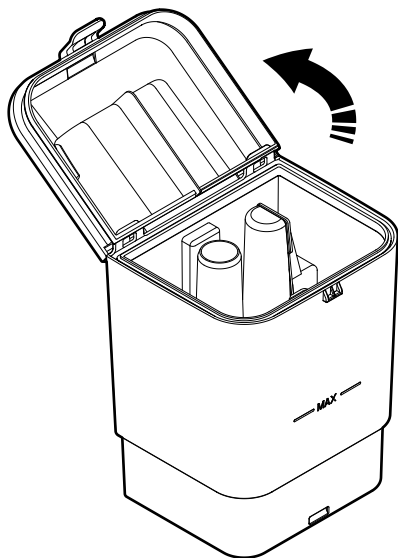

19

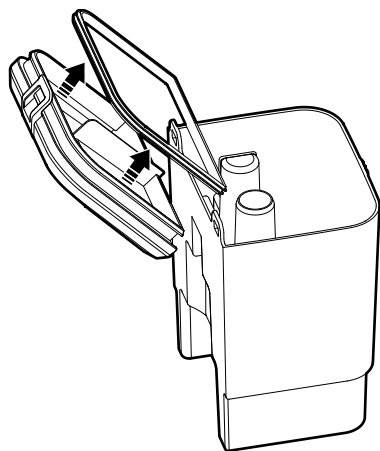

20

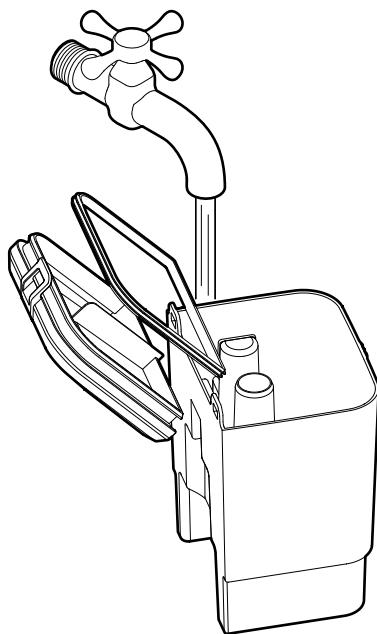

21

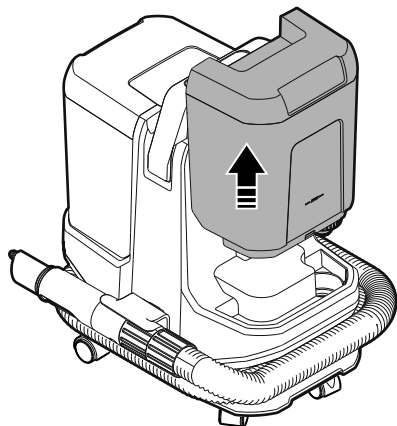

22

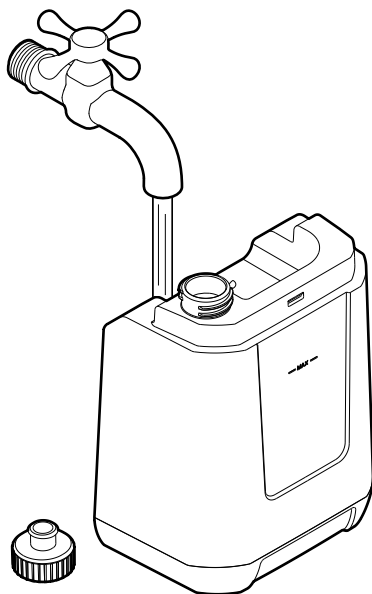

23

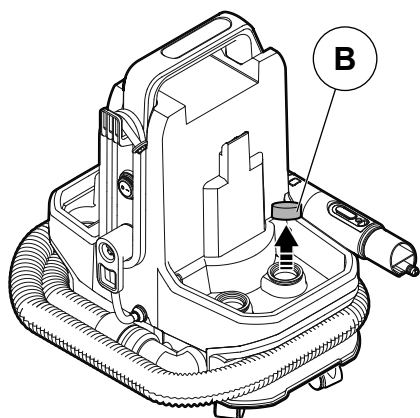
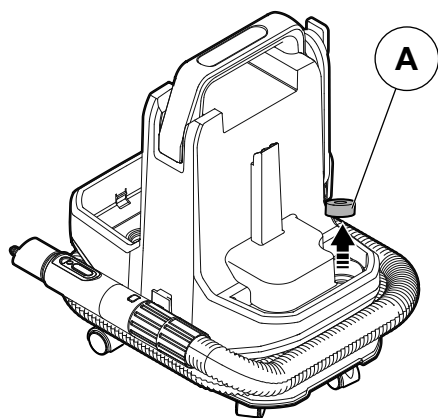

24

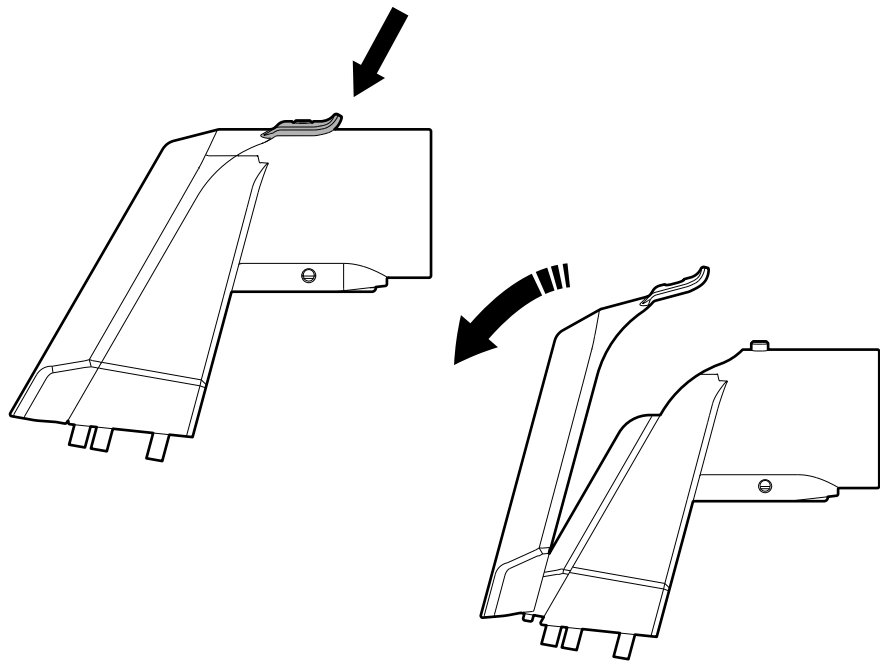

25

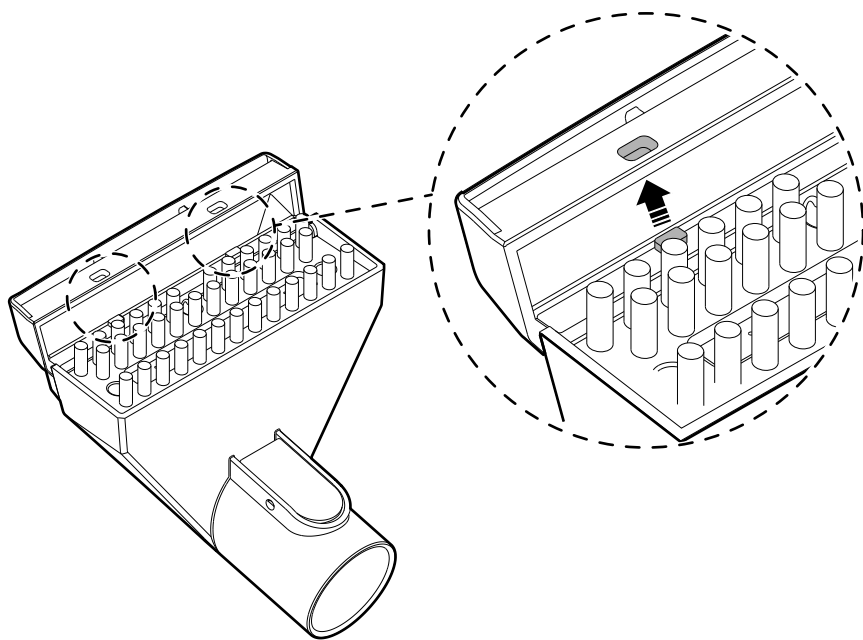

# Table of contents





<b>1</b>	<b>Introduction</b>	<b>15</b>
1.1	The product.....	15
1.2	Symbols .....	15
1.3	Product overview .....	15
<b>2</b>	<b>Safety</b>	<b>16</b>
2.1	Safety definitions.....	16
2.2	Safety instructions for operation.....	16
<b>3</b>	<b>Assembly</b>	<b>18</b>
3.1	To assemble the product.....	18
<b>4</b>	<b>Operation</b>	<b>18</b>
4.1	To do before you operate the product.....	18
4.2	To operate the product .....	18
4.3	To use the cold water mode.....	18
4.4	To use the hot water mode.....	18
4.5	To use the steam Washing Mode.....	19
4.6	To use the steam cleaning mode .....	19
4.7	To remove tough stains.....	19
4.8	To do when the automatic suction stop is activated .....	19
<b>5</b>	<b>Transport</b>	<b>19</b>
<b>6</b>	<b>Storage</b>	<b>19</b>
<b>7</b>	<b>Maintenance</b>	<b>19</b>
7.1	To clean the dirty-water tank .....	20
7.2	To clean the clean-water tank.....	20
7.3	To clean the main body and filter.....	20
7.4	To clean the accessories.....	20
<b>8</b>	<b>Troubleshooting</b>	<b>21</b>
<b>9</b>	<b>Discard</b>	<b>21</b>
<b>10</b>	<b>Technical data</b>	<b>21</b>

# 1 Introduction

## 1.1 The product

The product is a portable spot cleaner with four cleaning modes. For domestic use only.

## 1.2 Symbols

	Read the operating instructions carefully and make sure that you understand the instructions before you use the product. Save the instructions for future reference.
	Discarded product must be recycled according to current regulations.
	Warning! Danger of scalding.
	This product complies with applicable EU directives and regulations.
	Recycle as electrical waste.

## 1.3 Product overview

Figure 1

- Hose
- Hose rotate hook
- Power switch
- Power cable
- Power cable hook
- Handle
- Casters
- Dirty water tank
- Control panel
- Clean water tank
- Hose hook
- Spray button

Figure 2

- Water scraper
- Glass scraper
- Gap straight shovel
- Metal round brush
- Plastic round brush
- Gap curved brush
- Sprinkler
- Curved nozzle
- Self-cleaning head

## 2 Safety

### 2.1 Safety definitions

**⚠ WARNING!** If you do not obey these instructions, there is a risk of death or injury.

**⚠ CAUTION!** If you do not obey these instructions, there is a risk of damage to the product, other materials or the adjacent area.

**NOTE!** Information that is necessary in a given situation.

### 2.2 Safety instructions for operation

**⚠ WARNING!** If you do not obey these instructions, there is a risk of death or injury.

- Read and obey the warning instructions before operation.
- Make sure that these persons do not operate the product independently:
  - Children less than 8 years.
  - Persons who do not know the product sufficiently.
  - Persons with disabilities.
- Children must not play with the product.
- Children must not clean or do maintenance on the product independently.
- Do not pull the power cable to disconnect the power plug.
- Make sure that you disconnect the power supply before you clean or do maintenance on the product.
- Regularly check the cable for damages and wear.
- Do not use the product if the power cable or plug is damaged.
- A damaged power cable or plug must be replaced by an approved service center or an approved personnel to make sure safe use.
- Do not soak the product, the power cable or the plug in water or other liquid, there is a risk of electric shock.
- Do not touch the product, power cable or plug with wet hands.
- Do not use the product in an explosive environment, near flammable liquids, gas, or dust.
- Do not use the product where oxygen or anaesthetics are used.
- Do not use the product in areas protected against electrostatic discharges.
- Make sure that the outlet voltage agrees to the rated voltage on the type plate. The product must be connected to an earthed power outlet with a residual current device that has a maximum tripping current of 30 mA.
- Do not use the product outdoors when it is raining.

- Only use accessories recommended by the manufacturer.
- Do not use the product if you are tired, ill, or intoxicated. This will decrease your vision, alertness, coordination and judgement.
- Always monitor the product when the power cable is connected to a power source.
- Regularly check the product for damages. Refer to an approved service center for reparation.
- Be careful when you use the product on stairs.
- Keep hair, fingers, and loose clothing away from openings and moving parts.
- Wear a protective mask when you operate in dusty areas.
- Do not use the product to clean hazardous material such as asbestos, arsenic, barium, beryllium, lead and pesticides.
- Wear eye protection when you operate the product because of the risk of foreign objects that can hit your eyes.
- Do not point the steam jet at people, animals, or electrical devices.
- Do not position the suction opening near eyes, mouth, ears, and other parts of the body.
- Do not use the product without the dust canister or filter installed.
- Remove all liquids from the tanks after each use.
- Do not use the product to vacuum flammable or combustible liquids.
- Do not use the product to vacuum burning or smoking material, for example cigarettes or hot ashes.
- Do not use the product to vacuum hard material, for example glass and metal because this can damage the filters.
- Do not use the product to vacuum dry dust.
- If there is foam or liquid release, stop the product immediately.
- If the product tips over, put it in its upright position before you stop it.
- Do not use the product if it is damaged.
- Do not make changes to the product.
- Use the product only for its specified function.

## 3 Assembly

### 3.1 To assemble the product

- 1 Turn the product upside down and put the wheels into the holes until they click into position. (Figure 3)
- 2 Attach the hose hook to the bracket. (Figure 4)
- 3 Put the hose into the hose hook.

## 4 Operation

### 4.1 To do before you operate the product

- 1 Remove the clean-water tank from the product. (Figure 5)
- 2 Remove the cap. (Figure 6)
- 3 Fill the clean-water tank with tap water. Do not fill over the maximum level. (Figure 7)

**NOTE!** Maximum water capacity is 1.9 L

- 4 Tighten the cap and install the tank. (Figure 8)
- 5 Make sure that the dirty-water tank is empty and correctly installed.
- 6 Install the applicable accessory. (Figure 9)
- 7 Make sure that the power switch is in the OFF (0) position before you connect the power plug. (Figure 10)

### 4.2 To operate the product

**! WARNING!** The hot water can cause burns.

**! WARNING!** Do not operate the product for more than 20 minutes at the time.

**! CAUTION!** Do not put detergent or solvent in the tank, apply it to the fabric or carpet.

**! CAUTION!** Stop the operation when the dirty-water tank is filled to the maximum mark.

- 1 Connect the plug to a power socket.
- 2 Push the power switch to ON. (Figure 10)

- 3 Select an applicable cleaning mode.
- 4 The indicator turns green when it is ready-for-steam.
- 5 Hold the nozzle on the area to clean and push the steam button.
- 6 Move the nozzle slowly to break down the dirt.
- 7 Release the spray button to stop the steam.

#### 4.2.1 Control panel

Figure 11

- A. Cold water mode
- B. Hot water mode
- C. Steam washing mode
- D. Steam cleaning mode
- E. Spray button

### 4.3 To use the cold water mode

- 1 Push the cold water button on the control panel. The indicator turns green when ready.
- 2 Push and hold the spray button to spray cold water. (Figure 12)
- 3 Move the nozzle slowly across the wet area to remove stains.
- 4 Release the button to stop spraying.
- 5 Move the suction head close over the wet area to remove the dirty water. (Figure 13)

### 4.4 To use the hot water mode

**! WARNING!** The water temperature is about 60 °C

- 1 Push the hot water button on the control panel. The indicator turns red during heating and green when ready.
- 2 Push and hold the spray button to spray hot water
- 3 Move the nozzle slowly across the wet area to remove stains.
- 4 Release the button to stop spraying.
- 5 Move the suction head close over the wet area to remove the dirty water. (Figure 13).

## 4.5 To use the steam Washing Mode

**! WARNING!** The steam temperature is about 100 °C

- 1 Push the steam washing button on the control panel. The indicator turns red during heating and green when ready.
- 2 Push and hold the spray button to release steam. (Figure 14)
- 3 Move the nozzle slowly across the surface to break down the dirt.
- 4 Move the suction head close over the wet area to remove the dirty water. (Figure 13)

## 4.6 To use the steam cleaning mode

- 1 Select the applicable accessory.
- 2 Push the steam cleaning button. The indicator turns red during heating and green when ready.
- 3 Push and hold the spray button to start cleaning.

**NOTE!** For a continuous steam, push the spray button 3 times quickly.

- 4 Push the spray button again to stop the continuous steam.

**NOTE!** There is no suction function in this mode. Change to another mode to remove the dirty water.

## 4.7 To remove tough stains

**! CAUTION!** Do a test of the detergent on the edge of the fabric first to make sure it does not damage the fabric.

- Recommended detergents:
  - Strong alkaline ionized water
  - Citric acid
  - Weak acid electrolytic water
  - Baking soda
  - Hypochlorous acid
- Do not use the following detergents:
  - Neutral detergent for kitchen use
  - Strongly acidic detergent
  - Strongly alkaline detergent

- 1 Apply solvent to the area and rub the dirt with a brush. (Figure 15)

- 2 Spray hot water on the area.

- 3 Use the suction head to remove dirt and solvent from the area. (Figure 16)

## 4.8 To do when the automatic suction stop is activated

**! CAUTION!** Stop the product immediately if the automatic suction stop is activated, it can damage the motor.

The automatic suction stop is activated when the dirty-water tank is filled above the "MAX" mark. The motor stops and 4 green lights flashes on the control panel.

- 1 Immediately stop the product.
- 2 Remove all the liquid from the tank.

## 5 Transport

- Disconnect the plug and remove all liquid from the tanks before you move the product.
- Let the product become completely cool before you move the product.
- Use the handle when you lift or move the product.

## 6 Storage

- Clean and remove all liquids from the tanks before you put the product into a storage..
- If the product is not going to be used for a long period of time, keep the product in a clean and dry area indoors, where children and pets do not have access to it.

## 7 Maintenance

**! WARNING!** Do not soak the main body of the product in water.

**! CAUTION!** To prevent damage to the product, do not use harsh detergents or abrasive cleaners.

- Use the self cleaning head to clean the hose and dirty water tank.
- Use the cold water mode to prevent burns from hot steam.

## 7.1 To clean the dirty-water tank

**NOTE!** Clean the dirty-water tank regularly to prevent bacteria build up.

- 1 Remove the dirty-water tank. (Figure 17)
- 2 Open the top cover. (Figure 18)
- 3 Remove the sealing ring. (Figure 19)
- 4 Remove the dirty water and flush the dirty-water tank with clean water. (Figure 20)

## 7.2 To clean the clean-water tank

- 1 Remove the clean-water tank. (Figure 21)
- 2 Open the cap and remove the water.
- 3 Clean the tank and the cap. (Figure 22)

**NOTE!** Let the tank and the cap become completely dry before you install them.

## 7.3 To clean the main body and filter

**⚠ CAUTION!** Keep the filter clean. A dirty filter will decrease the air flow.

**NOTE!** Clean the filter once a month.

Figure 23

- A. Filter sponge
- B. Air inlet sponge

- 1 Remove all the accessories from the product.
- 2 Remove the air-inlet sponge (B) and filter sponge (A).
- 3 Clean and dry the filters.
- 4 Remove water in the grooves of the main body.
- 5 Use a moist cloth and mild detergent to clean the product, and then dry it fully.

**NOTE!** Note! Let the product become completely cool before you put it into a storage.

## 7.4 To clean the accessories

- Clean the accessories under tap water and dry them.

### 7.4.1 To clean the water scraper

- 1 Disassemble the water scraper as shown in the illustration. (Figure 24)
- 2 Clean the water scraper under tap water and dry it.

**NOTE!** Clean the spray holes with a pin or needle if they are blocked.

- 3 Assemble the water scraper and make sure that the parts locks into position. Push until you hear a click. (Figure 25.)

## 8 Troubleshooting

Problem	Possible cause	Task
There is no steam coming out from the nozzle.	The water tank is empty.	Fill the clean-water tank.
	The product is not fully heated.	Wait until the indicator turns green.
The suction is weak.	There is a blockage in the filter or the hose	Clean the filter and hose. Refer to " <a href="#">7.3 To clean the main body and filter</a> " on <a href="#">page 20</a>
	The dirty-water tank is full.	Remove the liquid from the dirty-water tank.
There is a water leakage from the product.	A tank is not installed correctly.	Remove the tank and install it again.
The motor is too hot.	The product has been operated for too long.	Stop the product and let it become cool.

## 9 Discard

- Make sure that you follow local regulations when you discard the product. Do not burn the product.

## 10 Technical data

Specification	Value
Rated voltage	230 V ~ 50 Hz
Output	1800 W
Power consumption in standby mode	0.5 W
Power consumption in off mode	0.3 W
Max water pressure	16 kPa
Working pressure	1 bar
Range	4.8 m
Steam temperature	~105 °C
Temperature on hose (max)	~55 °C
Clean-water tank	1.9 L
Dirty-water tank	1.4 L
IP rating	IPX4
Cable length	3.3 m
Dimensions (L×W×H)	30 × 22 × 32 cm
Weight	5 kg

<b>1</b>	<b>Inledning</b>	<b>22</b>
1.1	Produkten.....	22
1.2	Symboler .....	22
1.3	Produktöversikt .....	22
<b>2</b>	<b>Säkerhet</b>	<b>23</b>
2.1	Säkerhetsdefinitioner.....	23
2.2	Säkerhetsinstruktioner för användning .....	23
<b>3</b>	<b>Montering</b>	<b>25</b>
3.1	Att montera produkten.....	25
<b>4</b>	<b>Användning</b>	<b>25</b>
4.1	Att göra innan du använder produkten.....	25
4.2	Att använda produkten .....	25
4.3	Att använda kallvattenläget .....	25
4.4	Att använda varmvattenläget .....	25
4.5	Att använda ångtvättsläget.....	26
4.6	Att använda ångrengöringsläget.....	26
4.7	Att ta bort svåra fläckar.....	26
4.8	Att göra när det automatiska sugstoppet är aktiverat .....	26
<b>5</b>	<b>Transport</b>	<b>26</b>
<b>6</b>	<b>Förvaring</b>	<b>26</b>
<b>7</b>	<b>Underhåll</b>	<b>26</b>
7.1	Att rengöra smutsvattentanken .....	27
7.2	Att rengöra renvattentanken .....	27
7.3	Att rengöra huvuddel och filter .....	27
7.4	Att rengöra tillbehören .....	27
<b>8</b>	<b>Felsökning</b>	<b>28</b>
<b>9</b>	<b>Kassering</b>	<b>28</b>
<b>10</b>	<b>Tekniska data</b>	<b>28</b>

## 1 Inledning

### 1.1 Produkten

Produkten är en bärbar fläckborttagare med fyra rengöringslägen. Endast för hemmabruk.

### 1.2 Symboler

	Läs bruksanvisningen noggrant och se till att du förstår instruktionerna innan du börjar använda produkten. Spara bruksanvisningen för framtida bruk.
	Kasserad produkt måste återvinnas i enlighet med gällande föreskrifter.
	Varning! Risk för skållning.
	Denna produkt uppfyller tillämpliga EU-direktiv och -föreskrifter.
	Återvinnas som elektroniskt avfall.

### 1.3 Produktöversikt

(Bild 1)

1. Slang
2. Krok för slangrotation
3. Strömbrytare
4. Strömkabel
5. Krok för strömkabeln
6. Handtag
7. Hjul
8. Smutsvattentank
9. Kontrollpanel
10. Renvattentank
11. Slangkrok
12. Sprayknapp

(Bild 2)

13. Vattenskrapa
14. Glasskrapa
15. Rak spade för mellanrum
16. Rund borste för metall
17. Rund borste för plast
18. Böjd borste för mellanrum
19. Vattenspridare
20. Böjt munstycke
21. Självrengörande huvud

## 2 Säkerhet

### 2.1 Säkerhetsdefinitioner

**⚠️ VARNING!** Om du inte följer dessa instruktioner finns det risk för personskada eller dödsfall.

**⚠️ FÖRSIKTIGHET!** Om du inte följer dessa instruktioner finns det risk för att du skadar produkten, andra material eller det närliggande området.

**OBS!** Information som är nödvändig i en specifik situation.

### 2.2 Säkerhetsinstruktioner för användning

**⚠️ VARNING!** Om du inte följer dessa instruktioner finns det risk för personskada eller dödsfall.

- Läs och följ varningsanvisningarna innan användning.
- Se till att följande personer inte använder produkten på egen hand:
  - Barn under 8 år.
  - Personer som inte känner till produkten tillräckligt.
  - Personer med funktionshinder.
- Barn får inte leka med produkten.
- Barn får inte rengöra eller utföra underhåll på produkten på egen hand.
- Dra aldrig i själva strömkabeln för att koppla bort kontakten från strömförsörjningen. Håll i kontakten.
- Koppla bort produkten från strömförsörjningen innan du rengör eller utför underhåll på den.
- Kontrollera regelbundet kabeln med avseende på skador och slitage.
- Använd inte produkten om strömkabeln eller kontakten är skadad.
- En skadad strömkabel eller kontakt måste bytas ut av en auktoriserad serviceverkstad eller av auktoriserad elektriker för att garantera säker användning.
- Blötlägg inte strömkabeln eller kontakten i vatten eller annan vätska. Det finns risk för elektrisk chock.
- Ta inte i produkten, strömkabeln eller kontakten med våta händer.
- Använd inte produkten i en explosiv miljö eller nära brandfarliga vätskor, gaser eller damm.
- Använd inte produkten där syrgas eller anestesimedel används.
- Använd inte produkten i områden som är skyddade mot elektrostatiska urladdningar.
- Se till att spänningen i eluttaget stämmer överens med märkspänningen på typskylten. Produkten måste anslutas till ett jordat eluttag med en jordfelsbrytare som har en maximal utlösningström på 30 mA.

- Använd inte produkten utomhus när det regnar.
- Använd endast tillbehör som rekommenderas av tillverkaren.
- Använd inte produkten om du är trött, sjuk eller berusad. Dessa försämrar din syn, uppmärksamhet, koordination och omdömesförmåga.
- Övervaka alltid produkten när strömkabeln är ansluten till en strömkälla.
- Kontrollera regelbundet att produkten inte är skadad. Kontakta ett auktoriserat servicecenter för reparation.
- Var försiktig när du använder produkten i trappor.
- Håll hår, fingrar och löst sittande kläder borta från öppningar och rörliga delar.
- Använd skyddsmask när du arbetar i dammiga miljöer.
- Använd inte produkten för att rengöra farliga material såsom asbest, arsenik, barium, beryllium, bly och bekämpningsmedel.
- Använd skyddsglasögon när du använder produkten på grund av risken att främmande föremål kan träffa dina ögon.
- Rikta inte ångstrålen mot människor, djur eller elektriska enheter.
- Placera inte sugöppningen i närheten av ögon, mun, öron eller andra kroppsdelar.
- Använd inte produkten utan att dammbehållaren eller filtret är installerat.
- Avlägsna alla vätskor från tankarna efter varje användningstillfälle.
- Använd inte produkten för att suga upp brandfarliga eller lättantändliga vätskor.
- Använd inte produkten för att suga upp brinnande eller rykande material, t.ex. cigaretter eller het aska.
- Använd inte produkten för att dammsuga hårda material som t.ex. glas och metall eftersom detta kan skada filtren.
- Använd inte produkten för att suga upp torrt damm.
- Om skum eller vätska frigörs, stäng av produkten omedelbart.
- Om produkten välter, ställ upp den i upprätt läge innan du stänger av den.
- Använd inte produkten om den är skadad.
- Gör inga ändringar på produkten.
- Använd endast produkten för dess avsedda ändamål.

## 3 Montering

### 3.1 Att montera produkten

- 1 Vänd produkten upp och ner och sätt i hjulen i hålen tills de klickar fast. (Bild 3)
- 2 Fäst slangkroken på fästet. (Bild 4)
- 3 Placera slangen på slangkroken.

## 4 Användning

### 4.1 Att göra innan du använder produkten

- 1 Ta bort renavattentanken från produkten. (Bild 5)
- 2 Ta bort locket. (Bild 6)
- 3 Fyll på renavattentanken med kranvatten. Fyll inte på över MAX-markeringen. (Bild 7)

**OBS!** Maximal vattenkapacitet är 1,9 liter

- 4 Dra åt locket och sätt tillbaks tanken. (Bild 8)
- 5 Se till att smutsvattentanken är tom och korrekt installerad.
- 6 Installera ett tillämpligt tillbehör. (Bild 9)
- 7 Kontrollera att strömbrytaren är avstängd (OFF/0) innan du ansluter kontakten till strömförsörjningen. (Bild 10)

### 4.2 Att använda produkten

**! VARNING!** Det heta vattnet kan orsaka brännskador.

**! VARNING!** Använd inte produkten i mer än 20 minuter åt gången.

**! FÖRSIKTIGHET!** Fyll inte på rengöringsmedel eller lösningsmedel i tanken. Applicera det direkt på tyget eller mattan.

**! FÖRSIKTIGHET!** Avbryt användningen när smutsvattentanken är fylld till MAX-markeringen.

- 1 Anslut kontakten till ett eluttag.
- 2 Tryck på strömbrytaren till ON (I). (Bild 10)
- 3 Välj ett tillämpligt rengöringsläge.

- 4 Indikatorn på kontrollpanelen lyser grönt när produkten är redo för ånga.
- 5 Håll munstycket mot det område som ska rengöras och tryck på ångknappen.
- 6 Förflytta munstycket långsamt för att bryta ner smutsen.
- 7 Släpp sprayknappen för att stänga av ångan.

#### 4.2.1 Kontrollpanel

(Bild 11)

- A. Kallvattenläge
- B. Varmvattenläge
- C. Ångtvättsläge
- D. Ångrengöringsläge
- E. Sprayknapp

### 4.3 Att använda kallvattenläget

- 1 Tryck på kallvattenknappen på kontrollpanelen. Indikatorn lyser grönt när den är redo.
- 2 Håll sprayknappen intryckt för att spraya kallt vatten. (Bild 12)
- 3 Förflytta munstycket långsamt över det våta området för att ta bort fläckar.
- 4 Släpp sprayknappen för att sluta spraya.
- 5 Förflytta sughuvudet tätt över det våta området för att avlägsna smutsvattnet. (Bild 13)

### 4.4 Att använda varmvattenläget

**! VARNING!** Vattentemperaturen är ca. 60°C

- 1 Tryck på varmvattenknappen på kontrollpanelen. Indikatorn lyser rött under uppvärmningen och grönt när den är redo.
- 2 Tryck och håll in sprayknappen för att spraya varmt vatten
- 3 Förflytta munstycket långsamt över det våta området för att ta bort fläckar.
- 4 Släpp sprayknappen för att sluta spraya.
- 5 Förflytta sughuvudet tätt över det våta området för att avlägsna smutsvattnet. (Bild 13)

## 4.5 Att använda ångtvättsläget

**! VARNING!** Ångtemperaturen är ca. 100°C

- 1 Tryck på ångtvättsknappen på kontrollpanelen. Indikatorn lyser rött under uppvärmningen och grönt när den är redo.
- 2 Tryck och håll in sprayknappen för att släppa ut ånga. (Bild 14)
- 3 Förflytta munstycket långsamt över ytan för att bryta ner smutsen.
- 4 Förflytta sughuvudet tätt över det våta området för att avlägsna smutsvattnet. (Bild 13)

## 4.6 Att använda ångrengöringsläget

- 1 Välj ett tillämpligt tillbehör.
- 2 Tryck på ångrengöringsknappen på kontrollpanelen. Indikatorn lyser rött under uppvärmningen och grönt när den är klar.
- 3 Tryck och håll in sprayknappen för att starta rengöringen.

**OBS!** För kontinuerlig ånga, tryck snabbt på sprayknappen tre gånger.

- 4 Tryck på sprayknappen igen för att stänga av kontinuerlig ånga.

**OBS!** Det finns ingen sugfunktion i detta läge. Byt till ett annat läge för att avlägsna det smutsiga vattnet.

## 4.7 Att ta bort svåra fläckar

**! FÖRSIKTIGHET!** Testa rengöringsmedlet på kanten av tyget först för att se till att det inte skadar tyget.

- Rekommenderade rengöringsmedel:
  - Starkt alkaliskt joniserat vatten
  - Citronsyra
  - Svagt surt elektrolytiskt vatten
  - Bakpulver
  - Hypokloritsyra (underklorsyrlighet)
- Använd INTE följande rengöringsmedel:
  - Neutralt rengöringsmedel för köksbruk
  - Starkt surt rengöringsmedel
  - Starkt alkaliskt rengöringsmedel

- 1 Applicera rengöringsmedel på området och gnugga bort smutsen med en borste. (Bild 15)
- 2 Spraya varmt vatten på området.
- 3 Använd sughuvudet för att avlägsna smuts och lösningsmedel från området. (Bild 16)

## 4.8 Att göra när det automatiska sugstoppet är aktiverat

**! FÖRSIKTIGHET!** Stäng av produkten omedelbart om det automatiska sugstoppet aktiveras eftersom det annars kan skada motorn.

Det automatiska sugstoppet aktiveras när smutsvattentanken fylls över MAX-markeringen. Motorn stannar och fyra gröna lampor blinkar på kontrollpanelen.

- 1 Stäng av produkten omedelbart.
- 2 Töm ut all vätska från tanken.

## 5 Transport

- Koppla ur kontakten från strömförsörjningen och ta bort all vätska från tankarna innan du flyttar produkten.
- Låt produkten svalna helt innan du förflyttar den.
- Använd handtagen när du lyfter eller flyttar produkten.

## 6 Förvaring

- Rengör och avlägsna alla vätskor från tankarna innan du ställer undan produkten för förvaring.
- Om produkten inte ska användas under en längre tid ska den förvaras på en ren och torr plats, utom räckhåll för barn och husdjur.

## 7 Underhåll

**! VARNING!** Blötlägg inte produktens huvuddel i vatten.

**! FÖRSIKTIGHET!** För att undvika skador på produkten, använd inte starka eller slipande rengöringsmedel.

- Använd det självrengörande huvudet för att rengöra slangen och smutsvattentanken.
- Använd kallvattenläget för att förhindra brännskador från het ånga.

## 7.1 Att rengöra smutsvattentanken

**OBS!** Rengör smutsvattentanken regelbundet för att förhindra att bakterier ansamlas.

- 1 Ta bort smutsvattentanken. (Bild 17)
- 2 Öppna locket. (Bild 18)
- 3 Ta bort tätningringen. (Bild 19)
- 4 Avlägsna smutsvattnet och spola smutsvattentanken och tätningringen med rent vatten. (Bild 20)

## 7.2 Att rengöra renavattentanken

- 1 Ta bort renavattentanken. (Bild 21)
- 2 Öppna locket och töm ur vattnet.
- 3 Rengör tanken och locket. (Bild 22)

**OBS!** Låt tanken och locket bli helt torra innan du sätter tillbaka dem på produkten.

## 7.3 Att rengöra huvuddel och filter

**⚠ FÖRSIKTIGHET!** Håll filtret rent. Ett smutsigt filter minskar luftflödet.

**OBS!** Rengör filtret en gång i månaden.

(Bild 23)

- A. Filtersvamp
- B. Luftintagssvamp

- 1 Ta bort alla tillbehör från produkten.
- 2 Ta bort luftintagssvampen (B) och filtersvampen (A).
- 3 Rengör och torka filtren.
- 4 Ta bort vatten i spåren på huvuddelen.
- 5 Använd en fuktig trasa och ett mildt rengöringsmedel för att rengöra produkten och torka den sedan helt.

**OBS!** Obs! Låt produkten svalna helt innan du lägger undan den för förvaring.

## 7.4 Att rengöra tillbehören

- Rengör tillbehören under rinnande kranvatten och torka dem.

### 7.4.1 Att rengöra vattenskrapan

- 1 Demontera vattenskrapan så som visas på bilden. (Bild 24)
- 2 Rengör vattenskrapan under rinnande kranvatten och torka den.

**OBS!** Rengör spruthålen med en nål eller sticka om de är igensatta.

- 3 Montera vattenskrapan och se till att delarna låses fast i sitt läge. Tryck tills du hör ett klick. (Bild 25)

## 8 Felsökning

Problem	Möjlig orsak	Åtgärd
Det kommer ingen ånga ut ur munstycket.	Vattentanken är tom.	Fyll på renavvattentanken.
	Produkten är inte helt uppvärmd.	Vänta tills indikatorn lyser grönt.
Sugkraften är svag.	Det finns ett stopp i filtret eller slangen	Rengör filter och slang. Se <a href="#">"7.3 Att rengöra huvuddel och filter"</a> på sida 27.
	Smutsvattentanken är full.	Töm ut vätskan från smutsvattentanken.
Det läcker vatten från produkten.	En tank är inte korrekt installerad.	Ta bort tanken och montera den igen.
Motorn är för varm.	Produkten har använts under för lång tid.	Stäng av produkten och låt den svalna.

## 9 Kassering

- Se till att du följer lokala bestämmelser när du kasserar produkten. Elda inte upp produkten.

## 10 Tekniska data

Specifikation	Värde
Märkspänning	230 V – 50 Hz
Uteffekt	1800 W
Strömförbrukning i standbyläge	0,5 W
Strömförbrukning i AV-läge	0,3 W
Maximalt vattentryck	16 kPa
Arbetryck	1 bar
Räckvidd	4,8 m
Ångans temperatur	ca. 105°C
Temperatur på slangen (max)	ca. 55°C
Renvattentank	1,9 l
Smutsvattentank	1,4 l
IP-klassning	IPX4
Kabellängd	3,3 m
Mått (L×B×H)	30 × 22 × 32 cm
Vikt	5 kg

# Innholdsfortegnelse

<b>1</b>	<b>Introduksjon</b>	<b>29</b>
1.1	Produktet.....	29
1.2	Symboler .....	29
1.3	Produktoversikt .....	29
<b>2</b>	<b>Sikkerhet</b>	<b>30</b>
2.1	Sikkerhetsspesifikasjoner.....	30
2.2	Sikkerhetsinstruksjoner for bruk.....	30
<b>3</b>	<b>Montering</b>	<b>32</b>
3.1	Montering av produktet .....	32
<b>4</b>	<b>Bruk</b>	<b>32</b>
4.1	Før du bruker produktet .....	32
4.2	Betjening av produktet .....	32
4.3	Slik bruker du kaldtvannsmodus .....	32
4.4	Slik bruker du varmtvannsmodus.....	32
4.5	Slik bruker du dampvaskingsmodus.....	33
4.6	Slik bruker du damprengjøringsmodus.....	33
4.7	For å fjerne vanskelige flekker.....	33
4.8	Slik gjør du når automatisk sugestopp er aktivert.....	33
<b>5</b>	<b>Transport</b>	<b>33</b>
<b>6</b>	<b>Oppbevaring</b>	<b>33</b>
<b>7</b>	<b>Vedlikehold</b>	<b>33</b>
7.1	Slik rengjør du vanntanken for skittent vann .	34
7.2	Slik rengjør du rentvannstanken.....	34
7.3	Slik rengjør du hoveddelen og filteret .....	34
7.4	Slik rengjør du tilbehøret.....	34
<b>8</b>	<b>Feilsøking</b>	<b>35</b>
<b>9</b>	<b>Avhending</b>	<b>35</b>
<b>10</b>	<b>Tekniske data</b>	<b>35</b>

# 1 Introduksjon

## 1.1 Produktet

Produktet er en bærbar flekkrengjører med fire rengjøringsmoduser. Kun til husholdningsbruk.

## 1.2 Symboler

	Les bruksanvisningen nøye og sørg for at du forstår instruksjonene før du bruker produktet. Ta vare på bruksanvisningen til senere bruk.
	Kassert produkt skal gjenvinnes i henhold til gjeldende forskrifter.
	Advarsel! Fare for skålding.
	Dette produktet er i samsvar med gjeldende EU-direktiver og -forskrifter.
	Gjenvinnes som elektrisk avfall.

## 1.3 Produktoversikt

Figur 1

1. Slange
2. Krok til å rotere slangen
3. Strømbryter
4. Strømkabel
5. Krok for strømkabel
6. Håndtak
7. Hjul
8. Vanntank for skittent vann
9. Control panel
10. Rengjør vanntanken
11. Slangekrok
12. Sprayknapp

Figur 2

13. Vannskrape
14. Glasskrape
15. Rett spaltespade
16. Rundbørste av metall
17. Rundbørste i plast
18. Buet spaltebørste
19. Sprinkler
20. Buet munnstykke
21. Selvrensende hode

## 2 Sikkerhet

### 2.1 Sikkerhetsspesifikasjoner

**⚠ ADVARSEL!** Hvis du ikke følger disse instruksjonene, er det fare for død eller personskade.

**⚠ FORSIKTIG!** Hvis du ikke følger disse instruksjonene, er det fare for skade på produktet, annet materiell eller på omgivelsene.

**MERK!** Informasjon som er nødvendig i en gitt situasjon.

### 2.2 Sikkerhetsinstruksjoner for bruk

**⚠ ADVARSEL!** Hvis du ikke følger disse instruksjonene, er det fare for død eller skade.

- Les og følg advarselsinstruksjonene før bruk.

- Pass på at disse personene ikke bruker produktet uten tilsyn:
  - Barn under 8 år.
  - Personer som ikke kjenner produktet tilstrekkelig.
  - Personer med nedsatt funksjonsevne.

- Barn må ikke leke med produktet.

- Barn må ikke rengjøre eller utføre vedlikehold på produktet uten tilsyn.

- Ikke trekk i strømkabelen for å koble fra støpselet.

- Sørg for at du kobler fra strømforsyningen før du rengjør eller utfører vedlikehold på produktet.

- Kontroller kabelen regelmessig for skader og slitasje.

- Ikke bruk produktet hvis strømkabelen eller støpselet er skadet.

- Skadet strømkabel eller støpsel må skiftes ut av et godkjent servicesenter eller godkjent personell for å sikre trygg bruk.

- Ikke senk strømkabelen eller støpselet i vann eller annen væske, da det er fare for elektrisk støt.

- Ikke berør produktet, strømkabelen eller støpselet med våte hender.

- Ikke bruk produktet i eksplosjonsfarlige omgivelser eller i nærheten av brennbare væsker, gass eller støv.

- Ikke bruk produktet der det brukes oksygen eller anestesimidler.

- Ikke bruk produktet i områder som er beskyttet mot elektrostatiske utladninger.

- Pass på at utgangsspenningen stemmer overens med den nominelle spenningen på typeskiltet. Produktet må kobles til et jordet strømuttak med en jordfeilbryter som har en maksimal utløsningsstrøm på 30 mA.

- Ikke bruk produktet utendørs når det regner.

- Bruk kun tilbehør anbefalt av produsenten.
- Ikke bruk produktet hvis du er trett, syk eller beruset. Dette vil redusere synet, årvåkenheten, koordinasjonen og dømmekraften din.
- Overvåk alltid produktet når strømkabelen er koblet til en strømkilde.
- Kontroller produktet regelmessig for skader. Kontakt et autorisert servicesenter for reparasjon.
- Vær forsiktig når du bruker produktet i trapper.
- Hold hår, fingre og løse klær borte fra åpninger og bevegelige deler.
- Bruk beskyttelsesmaske når du arbeider i støvete områder.
- Ikke bruk produktet til å rengjøre farlige materialer som asbest, arsenikk, barium, beryllium, bly og plantevernmidler.
- Bruk øyebeskyttelse når du bruker produktet på grunn av risikoen for at fremmedlegemer kan treffe øynene dine.
- Ikke rett dampstrålen mot mennesker, dyr eller elektriske apparater.
- Ikke plasser sugeåpningen i nærheten av øyne, munn, ører eller andre deler av kroppen.
- Ikke bruk produktet uten at støvbeholderen eller filteret er installert.
- Fjern alle væsker fra tankene etter hver bruk.
- Ikke bruk produktet til å suge opp brannfarlige eller brennbare væsker.
- Ikke bruk produktet til å suge opp brennende materiale eller materiale som avgir røyk, for eksempel sigaretter eller varm aske.
- Ikke bruk produktet til å støvsuge harde materialer, for eksempel glass og metall, da dette kan skade filtrene.
- Ikke bruk produktet til å støvsuge tørt støv.
- Hvis det oppstår skum eller væskeutslipp, må du stoppe produktet umiddelbart.
- Hvis produktet velter, må du sette det i oppreist stilling før du stopper det.
- Ikke bruk produktet hvis det er skadet.
- Ikke gjør endringer på produktet.
- Bruk produktet kun til det som det er beregnet til.

## 3 Montering

### 3.1 Montering av produktet

- 1 Sett produktet opp ned og sett hjulene inn i hullene til de klikker på plass. (Figur 3)
- 2 Fest slangekroken til braketten. (Figur 4)
- 3 Sett slangen inn i slangekroken.

## 4 Bruk

### 4.1 Før du bruker produktet

- 1 Ta ut rentvannstanken fra produktet. (Figur 5)
- 2 Ta av lokket. (Figur 6)
- 3 Fyll rentvannstanken med vann fra springen. Ikke fyll over maksimumsnivået. (Figur 7)

**MERK!** Maksimal vannkapasitet er 1,9 liter

- 4 Stram til lokket og monter tanken. (Figur 8)
- 5 Kontroller at skittenvannstanken er tom og riktig installert.
- 6 Installer det aktuelle tilbehøret. (Figur 9)
- 7 Kontroller at strømbryteren står i stillingen AV (0) før du kobler til støpselet. (Figur 10)

### 4.2 Betjening av produktet

**⚠ ADVARSEL!** Det varme vannet kan forårsake brannskader.

**⚠ ADVARSEL!** Ikke bruk produktet i mer enn 20 minutter om gangen.

**⚠ FORSIKTIG!** Ikke ha vaskemiddel eller løsemiddel i tanken, men påfør det på stoffet eller tepet.

**⚠ FORSIKTIG!** Stopp operasjonen når skittenvannstanken er fylt til maksimumsmerket.

- 1 Koble støpselet til et strømuttak.
- 2 Skyv strømbryteren til posisjonen ON (på). (Figur 10)
- 3 Velg en aktuell rengjøringsmodus.

**4** Indikatoren lyser grønt når produktet er klart til damping.

**5** Hold munnstykket på området som skal rengjøres, og trykk på dampknappen.

**6** Beveg munnstykket sakte for å bryte ned smusset.

**7** Slipp sprayknappen for å stoppe dampen.

#### 4.2.1 Control panel

Figur 11

- A. Kaldtvannsmodus
- B. Varmtvannsmodus
- C. Dampvaskingsmodus
- D. Damprengjøringsmodus
- E. Sprayknapp

### 4.3 Slik bruker du kaldtvannsmodus

- 1 Trykk på kaldtvannsknappen på kontrollpanelet. Indikatoren lyser grønt når produktet er klart.
- 2 Trykk og hold inne sprayknappen for å spraye kaldt vann. (Figur 12)
- 3 Beveg munnstykket sakte over det våte området for å fjerne flekker.
- 4 Slipp knappen for å stoppe sprayingen.
- 5 Beveg sugehodet tett over det våte området for å fjerne det skitne vannet. (Figur 13)

### 4.4 Slik bruker du varmtvannsmodus

**⚠ ADVARSEL!** Vanntemperaturen er ca. 60 °C

- 1 Trykk på varmtvannsknappen på kontrollpanelet. Indikatoren lyser rødt under oppvarming og grønt når produktet er klart.
- 2 Trykk og hold inne sprayknappen for å spraye varmt vann
- 3 Beveg munnstykket sakte over det våte området for å fjerne flekker.
- 4 Slipp knappen for å stoppe sprayingen.
- 5 Beveg sugehodet tett over det våte området for å fjerne det skitne vannet. (Figur 13)

## 4.5 Slik bruker du dampvaskingsmodus

**⚠ ADVARSEL!** Damptemperaturen er ca. 100 °C

- 1 Trykk på dampvaskingsknappen på kontrollpanelet. Indikatoren lyser rødt under oppvarming og grønt når produktet er klart.
- 2 Trykk og hold inne sprayknappen for å frigjøre damp. (Figur 14)
- 3 Beveg munnstykket sakte over overflaten for å bryte ned smusset.
- 4 Beveg sugehodet tett over det våte området for å fjerne det skitne vannet. (Figur 13)

## 4.6 Slik bruker du damprenngjøringsmodus

- 1 Velg det aktuelle tilbehøret.
- 2 Trykk på damprenngjøringsknappen. Indikatoren lyser rødt under oppvarming og grønt når produktet er klart.
- 3 Trykk på og hold inne sprayknappen for å starte rengjøringen.

**MERK!** For kontinuerlig damp, trykk raskt på sprayknappen 3 ganger.

- 4 Trykk på sprayknappen igjen for å stoppe den kontinuerlige dampen.

**MERK!** Det er ingen sugefunksjon i denne modusen. Bytt til en annen modus for å fjerne det skitne vannet.

## 4.7 For å fjerne vanskelige flekker

**⚠ FORSIKTIG!** Test vaskemiddelet på kanten av stoffet først for å forsikre deg om at det ikke skader stoffet.

- Anbefalte vaskemidler:
  - Sterkt alkalisk ionisert vann
  - Sitronsyre
  - Svakt surt elektrolytisk vann
  - Bakepulver
  - Hypoklorsyre
- Ikke bruk følgende vaskemidler:
  - Nøytralt vaskemiddel for kjøkkenbruk
  - Sterkt surt vaskemiddel
  - Sterkt alkalisk vaskemiddel

- 1 Påfør løsemiddel på området, og gni smusset med en børste. (Figur 15)

- 2 Spray varmt vann på området.

- 3 Bruk sugehodet til å fjerne smuss og løsemiddel fra området. (Figur 16)

## 4.8 Slik gjør du når automatisk sugestopp er aktivert

**⚠ FORSIKTIG!** Stopp produktet umiddelbart hvis den automatiske sugestoppen aktiveres, det kan skade motoren.

Den automatiske sugestoppen aktiveres når skittenvannstanken er fylt over "MAX"-merket. Motoren stopper og 4 grønne lamper blinker på kontrollpanelet.

- 1 Stopp produktet umiddelbart.
- 2 Fjern all væske fra tanken.

## 5 Transport

- Trekk ut støpselet og fjern all væske fra tankene før du flytter produktet.
- La produktet bli helt avkjølt før du flytter det.
- Bruk håndtakene når du løfter eller flytter produktet.

## 6 Oppbevaring

- Rengjør og fjern alle væsker fra tankene før du setter produktet til oppbevaring.
- Dersom produktet ikke skal brukes over en lengre periode, oppbevar produktet innendørs på et rent og tørt sted utilgjengelig for barn og kjæledyr.

## 7 Vedlikehold

**⚠ ADVARSEL!** Ikke legg produktets hoveddel i vann.

**⚠ FORSIKTIG!** For å unngå skade på produktet må du ikke bruke sterke rengjøringsmidler eller skuremidler.

- Bruk det selvrensende hodet til å rengjøre slangen og vanntanken for skittent vann.
- Bruk kaldtvannsmodus for å unngå brannskader fra varm damp.

## 7.1 Slik rengjør du vanntanken for skittent vann

**MERK!** Rengjør skittenvannstanken regelmessig for å forhindre bakterieoppbygging.

- 1 Fjern skittenvannstanken. (Figur 17)
- 2 Åpne toppdekelet. (Figur 18)
- 3 Fjern tetningsringen. (Figur 19)
- 4 Tøm det skitne vannet, og spyl skittenvannstanken med rent vann. (Figur 20)

## 7.2 Slik rengjør du rentvannstanken

- 1 Ta ut rentvannstanken. (Figur 21)
- 2 Åpne lokket og tøm vannet.
- 3 Rengjør tanken og lokket. (Figur 22)

**MERK!** La tanken og lokket bli helt tørre før du monterer dem igjen.

## 7.3 Slik rengjør du hoveddelen og filteret

**⚠ FORSIKTIG!** Hold filteret rent. Et skittent filter vil redusere luftstrømmen.

**MERK!** Rengjør filteret en gang i måneden.

Figur 23

- A. Filtersvamp
- B. Luftinntakssvamp

- 1 Fjern alt tilbehøret fra produktet.
- 2 Fjern luftinntakssvampen (B) og filtersvampen (A).
- 3 Rengjør og tørk filtrene.
- 4 Fjern vann i sporene på hoveddelen.
- 5 Bruk en fuktig klut og et mildt rengjøringsmiddel til å rengjøre produktet, og tørk det deretter helt.

**MERK!** Merk! La produktet avkjøles før du setter det til oppbevaring.

## 7.4 Slik rengjør du tilbehøret

- Rengjør tilbehøret under vann fra springen og tørk det.

### 7.4.1 Slik rengjør du vannskraperen

- 1 Demonter vannskraperen som vist i illustrasjonen. (Figur 24)
- 2 Rengjør vannskrapen under vann fra springen og tørk den.

**MERK!** Rengjør sprøytehullene med en nål eller stift hvis de er tilstoppet.

- 3 Sett sammen vannskraperen og sørg for at delene låses på plass. Trykk til du hører et klikk. (Figur 25.)

## 8 Feilsøking

Problem	Mulig årsak	Tiltak
Det kommer ingen damp ut av munnstykket.	Vanntanken er tom.	Fyll rentvannstanken.
	Produktet er ikke fullt oppvarmet.	Vent til indikatoren lyser grønt.
Sugingen er svak.	Det er en blokkering i filteret eller slangen	Rengjør filteret og slangen. Se <a href="#">"7.3 Slik rengjør du hoveddelen og filteret" på side 34</a>
	Skittenvannstanken er full.	Tøm væsken fra skittenvannstanken.
Det er en vannlekkasje fra produktet.	En tank er ikke riktig installert.	Ta ut tanken og sett den på plass igjen.
Motoren er for varm.	Produktet har vært i drift for lenge.	Stopp produktet og la det bli kjølig.

## 9 Avhending

- Sørg for at du følger lokale forskrifter når du avhender produktet. Produktet må ikke brennes.

## 10 Tekniske data

Spesifikasjoner	Verdi
Nominell spenning	230 V ~ 50 Hz
Effekt	1800 W
Strømforbruk i standby-modus	0,5 W
Strømforbruk i avslått modus	0,3 W
Maks vanntrykk	16 kPa
Arbeidstrykk	1 bar
Rekkevidde	4,8 m
Damptemperatur	~105 °C
Temperatur på slangen (maks.)	~55 °C
Tank med rent vann	1,9 liter
Tank for skittent vann	1,4 liter
IP-klassifisering	IPX4
Kabellengde	3,3 m
Dimensjoner (LxBxH)	30x22x32 cm
Vekt	5 kg

<b>1</b>	<b>Indledning</b>	<b>15</b>
1.1	Produktet.....	15
1.2	Symboler .....	15
1.3	Produktoversigt.....	15
<b>2</b>	<b>Sikkerhed</b>	<b>16</b>
2.1	Sikkerhedsdefinitioner.....	16
2.2	Sikkerhedsanvisninger for brug.....	16
<b>3</b>	<b>Samlevejledning</b>	<b>18</b>
3.1	Sådan samles produktet .....	18
<b>4</b>	<b>Brug</b>	<b>18</b>
4.1	Før produktet tages i brug.....	18
4.2	Sådan betjenes produktet .....	18
4.3	Sådan bruges koldt vandsfunktionen.....	18
4.4	Sådan bruges varmt vandsfunktionen .....	18
4.5	Sådan bruges dampvaskefunktionen .....	19
4.6	Sådan bruges damprensfunctonen .....	19
4.7	Sådan fjernes genstridige pletter.....	19
4.8	Hvis det automatiske sugestop aktiveres.....	19
<b>5</b>	<b>Transport</b>	<b>19</b>
<b>6</b>	<b>Opbevaring</b>	<b>19</b>
<b>7</b>	<b>Vedligeholdelse</b>	<b>19</b>
7.1	Sådan rengøres tanken til snavset vand.....	20
7.2	Sådan rengøres tanken til rent vand.....	20
7.3	Sådan rengøres hoveddelen og filteret.....	20
7.4	Sådan rengøres tilbehøret.....	20
<b>8</b>	<b>Fejlfinding</b>	<b>21</b>
<b>9</b>	<b>Bortskaffelse</b>	<b>21</b>
<b>10</b>	<b>Tekniske data</b>	<b>21</b>

## 1 Indledning

### 1.1 Produktet

Produktet er en pletrensers med fire rensefunktioner. Kun til privat brug.

### 1.2 Symboler

	Læs betjeningsvejledningen omhyggeligt, og vær sikker på, du forstår den, før du tager produktet i brug. Gem betjeningsvejledningen til senere brug.
	Produktet skal bortskaffes i henhold til gældende regler.
	Advarsel! Skoldningsfare.
	Produktet overholder gældende EU-direktiver og -forordninger.
	Skal bortskaffes som elektronikaffald.

### 1.3 Produktoversigt

Figur 1

1. Slange
2. Drejelig holder til slange
3. Tænd-/sluk-knap
4. Ledning
5. Holder til ledning
6. Håndtag
7. Hjul
8. Tank til snavset vand
9. Betjeningspanel
10. Tank til rent vand
11. Holder til slange
12. Sprayknap

Figur 2

13. Vandskraber
14. Glasskraber
15. Fugeskraber
16. Rund metalbørste
17. Rund plastbørste
18. Buet fugebørste
19. Spreder
20. Buet mundstykke
21. Selvrensende hoved

## 2 Sikkerhed

### 2.1 Sikkerhedsdefinitioner

**⚠ ADVARSEL!** Manglende overholdelse af denne vejledning kan medføre død eller personskade.

**⚠ FORSIGTIG!** Manglende overholdelse af denne vejledning kan medføre skader på produktet, andre materialer eller det omgivende område.

**BEMÆRK!** Information, der er nødvendig i bestemte situationer.

### 2.2 Sikkerhedsanvisninger for brug

**⚠ ADVARSEL!** Manglende overholdelse af denne vejledning kan medføre fare for død eller personskade.

- Læs og følg advarslerne før brug.
- Følgende personer må kun bruge produktet under opsyn:
  - Børn under 8 år.
  - Personer, der ikke kender produktet tilstrækkeligt.
  - Personer med handicap.
- Børn må ikke lege med produktet.
- Børn må ikke rengøre eller vedligeholde produktet uden opsyn.
- Træk ikke i ledningen for at tage stikket ud.
- Sørg for at tage stikket ud af stikkontakten, før du rengør eller udfører vedligeholdelse på produktet.
- Kontrollér jævnligt ledningen for skader og slitage.
- Brug ikke produktet, hvis ledningen eller stikket er beskadiget.
- En beskadiget ledning eller et beskadiget stik skal udskiftes af et autoriseret servicecenter eller en autoriseret person for at garantere sikker brug.
- Nedsæk ikke ledningen eller stikket i vand eller anden væske, da der er risiko for elektrisk stød.
- Rør ikke ved produktet, ledningen eller stikket med våde hænder.
- Brug ikke produktet i et eksplosivt miljø eller i nærheden af brandfarlige væsker, gas eller støv.
- Brug ikke produktet, hvor der anvendes ilt eller bedøvelsesmidler.
- Brug ikke produktet i områder, der er beskyttet mod elektrostatisk udladning.
- Kontroller, at netspændingen stemmer overens med den nominelle spænding på typeskiltet. Produktet skal tilsluttes en jordet stikkontakt med en fejlstrømsafbryder, der har en maksimal udløsningsstrøm på 30 mA.
- Brug ikke produktet udendørs, når det regner.

- Brug kun tilbehør, der anbefales af producenten.
- Brug ikke produktet, hvis du er træt, syg eller påvirket af stoffer, alkohol eller medicin. Det vil påvirke dit syn, din opmærksomhed, din koordination og din dømmekraft.
- Hold altid øje med produktet, når ledningen er tilsluttet en stikkontakt.
- Kontrollér regelmæssigt produktet for skader. Kontakt et autoriseret servicecenter for reparation.
- Vær forsigtig, når du bruger produktet på trapper.
- Hold hår, fingre og løstsiddende tøj væk fra åbninger og bevægelige dele.
- Brug en beskyttelsesmaske, når du arbejder i støvede områder.
- Brug ikke produktet til at rense farlige materialer som asbest, arsenik, barium, beryllium, bly og pesticider.
- Brug øjenbeskyttelse, når du bruger produktet, så du undgår at få fremmedlegemer i øjnene.
- Ret ikke dampstrålen mod mennesker, dyr eller elektriske apparater.
- Placér ikke sugeåbningen i nærheden af øjne, mund, ører eller andre dele af kroppen.
- Brug ikke produktet, uden at støvbeholderen eller filteret er installeret.
- Hæld al væske ud af tankene efter hver brug.
- Brug ikke produktet til at støvsuge brandfarlige eller brændbare væsker.
- Brug ikke produktet til at støvsuge brændende eller ryggede materiale, f.eks. cigaretter eller varm aske.
- Brug ikke produktet til at støvsuge hårde materialer, f.eks. glas og metal, da det kan beskadige filtrene.
- Brug ikke produktet til at støvsuge tørt støv.
- Hvis der siver skum eller væske ud, skal produktet straks stoppes.
- Hvis produktet vælter, skal du sætte det i lodret position, før du stopper det.
- Brug ikke produktet, hvis det er beskadiget.
- Foretag ikke ændringer på produktet.
- Brug kun produktet til den angivne funktion.

## 3 Samlevejledning

### 3.1 Sådan samles produktet

- 1 Vend produktet på hovedet, og sæt hjulene i hullerne, indtil de klikker på plads. (Figur 3)
- 2 Sæt slangeholderen fast på beslaget. (Figur 4)
- 3 Sæt slangen i holderen.

## 4 Brug

### 4.1 Før produktet tages i brug

- 1 Tag tanken til rent vand af produktet. (Figur 5)
- 2 Tag hættten af. (Figur 6)
- 3 Fyld tanken til rent vand med vand fra hanen. Fyld ikke op over maksimumsmærket. (Figur 7)

**BEMÆRK!** Maksimal vandkapacitet er 1,9 l

- 4 Spænd hættten, og sæt tanken på plads. (Figur 8)
- 5 Sørg for, at tanken til snavset vand er tom og korrekt monteret.
- 6 Montér det relevante tilbehør. (Figur 9)
- 7 Sørg for, at der er slukket på tænd-/sluk-knappen (position 0), før du sætter stikket i stikkontakten. (Figur 10)

### 4.2 Sådan betjenes produktet

**⚠ ADVARSEL!** Det varme vand kan give forbrændinger.

**⚠ ADVARSEL!** Brug ikke produktet i mere end 20 minutter ad gangen.

**⚠ FORSIGTIG!** Kom ikke rengøringsmiddel eller opløsningsmiddel i tanken, men påfør det på stoffet eller tæppet.

**⚠ FORSIGTIG!** Stop brugen, når tanken til snavset vand er fyldt til maksimumsmærket.

- 1 Sæt stikket i en stikkontakt.
- 2 Tænd på tænd-/sluk-knappen. (Figur 10)
- 3 Vælg en relevant rensstilstand.

- 4 Indikatoren lyser grønt, når den er klar til damp.
- 5 Hold mundstykket på det område, der skal renses, og tryk på dampknappen.
- 6 Bevæg mundstykket langsomt for at nedbryde snavset.
- 7 Slip sprayknappen for at stoppe dampen.

#### 4.2.1 Betjeningspanel

Figur 11

- A. Koldt vandsfunktion
- B. Varmtvandsfunktion
- C. Dampvaskefunktion
- D. Damprensefunktion
- E. Sprayknap

### 4.3 Sådan bruges koldt vandsfunktionen

- 1 Tryk på knappen for koldt vand på betjeningspanelet. Indikatoren lyser grønt, når den er klar.
- 2 Tryk og hold sprayknappen inde for at bruge koldt vand. (Figur 12)
- 3 Bevæg langsomt mundstykket hen over det våde område for at fjerne pletter.
- 4 Slip knappen for at stoppe.
- 5 Bevæg sugehovedet tæt hen over det våde område for at fjerne det snavsede vand. (Figur 13)

### 4.4 Sådan bruges varmt vandsfunktionen

**⚠ ADVARSEL!** Vandtemperaturen er omkring 60 °C

- 1 Tryk på knappen for varmt vand på betjeningspanelet. Indikatoren lyser rødt under opvarmning og grønt, når den er klar.
- 2 Tryk og hold sprayknappen inde for at bruge varmt vand
- 3 Bevæg langsomt mundstykket hen over det våde område for at fjerne pletter.
- 4 Slip knappen for at stoppe.
- 5 Bevæg sugehovedet tæt hen over det våde område for at fjerne det snavsede vand. (Figur 13)

## 4.5 Sådan bruges dampvaskefunktionen

**⚠ ADVARSEL!** Damptemperaturen er omkring 100 °C

- 1 Tryk på knappen for dampvask på betjeningspanelet. Indikatoren lyser rødt under opvarmning og grønt, når den er klar.
- 2 Tryk og hold sprayknappen inde for at frigive damp. (Figur 14)
- 3 Bevæg langsomt mundstykket hen over overfladen for at nedbryde snavset.
- 4 Bevæg sugehovedet tæt hen over det våde område for at fjerne det snavsede vand. (Figur 13)

## 4.6 Sådan bruges damprensefunktionen

- 1 Vælg det relevante tilbehør.
- 2 Tryk på knappen for damprens. Indikatoren lyser rødt under opvarmning og grønt, når den er klar.
- 3 Tryk og hold sprayknappen inde for at starte.

**BEMÆRK!** For at få kontinuerlig damp skal du trykke hurtigt på sprayknappen 3 gange.

- 4 Tryk på sprayknappen igen for at stoppe kontinuerlig damp.

**BEMÆRK!** Der er ingen sugefunktion i denne funktion. Skift til en anden funktion for at fjerne det snavsede vand.

## 4.7 Sådan fjernes genstridige pletter

**⚠ FORSIGTIG!** Foretag først en test af rengøringsmidlet på kanten af stoffet for at sikre, at det ikke skader stoffet.

- Anbefalede rengøringsmidler:
  - Stærkt basisk ioniseret vand
  - Citronsyre
  - Svagt surt elektrolytisk vand
  - Natron
  - Hypoklorsyrling
- Brug ikke følgende rengøringsmidler:
  - Neutralt rengøringsmiddel til køkkenbrug
  - Stærkt syreholdigt rengøringsmiddel
  - Stærkt alkalisk rengøringsmiddel

- 1 Påfør rengøringsmidlet på området, og gnid på snavset med en børste. (Figur 15)
- 2 Sprøjt varmt vand på området.
- 3 Brug sugehovedet til at fjerne snavs og rengøringsmidler fra området. (Figur 16)

## 4.8 Hvis det automatiske sugestop aktiveres

**⚠ FORSIGTIG!** Stop straks produktet, hvis det automatiske sugestop aktiveres, da motoren ellers kan blive beskadiget.

Det automatiske sugestop aktiveres, når tanken til snavset vand er fyldt over "MAX"-mærket. Motoren stopper, og 4 grønne lamper blinker på betjeningspanelet.

- 1 Stop straks med at bruge produktet.
- 2 Tøm tanken for al væske.

## 5 Transport

- Tag stikket ud, og tøm tankene for væske, før du flytter produktet.
- Lad produktet køle helt af, før du flytter det.
- Brug håndtaget, når du løfter eller flytter produktet.

## 6 Opbevaring

- Tøm tankene for væske af rengør dem, før du sætter produktet væk.
- Hvis produktet ikke skal bruges i længere tid, skal du opbevare det indendørs på et rent og tørt sted utilgængeligt for børn og kæledyr.

## 7 Vedligeholdelse

**⚠ ADVARSEL!** Produktets hoveddel må ikke nedsænkes i vand.

**⚠ FORSIGTIG!** Brug ikke kraftige rengøringsmidler eller slibemidler for at undgå skader på produktet.

- Brug det selvrensende hoved til at rengøre slangen og tanken til snavset vand.
- Brug koldtvandsfunktionen til at undgå forbrændinger fra varm damp.

## 7.1 Sådan rengøres tanken til snavset vand

**BEMÆRK!** Rengør tanken til snavset vand regelmæssigt for at forhindre, at der ophobes bakterier.

- 1 Tag tanken til snavset vand af. (Figur 17)
- 2 Åbn topdækslet. (Figur 18)
- 3 Fjern tætningsringen. (Figur 19)
- 4 Hæld det snavsede vand ud, og skyl med rent vand. (Figur 20)

## 7.2 Sådan rengøres tanken til rent vand

- 1 Tag tanken til rent vand af. (Figur 21)
- 2 Åbn hættten, og hæld vandet ud.
- 3 Rengør tanken og hættten. (Figur 22)

**BEMÆRK!** Lad tanken og hættten tørre helt, før du monterer dem igen.

## 7.3 Sådan rengøres hoveddelen og filteret

**⚠ FORSIGTIG!** Hold filteret rent. Et snavset filter mindsker luftgennemstrømningen.

**BEMÆRK!** Rengør filteret en gang om måneden.

Figur 23

- A. Filtersvamp
- B. Svamp til luftindtag

- 1 Fjern alt tilbehør fra produktet.
- 2 Fjern svampen til luftindtaget (B) og filtersvampen (A).
- 3 Rengør og tør filtrerne.
- 4 Fjern vand i rillerne på hoveddelen.
- 5 Brug en fugtig klud og et mildt rengøringsmiddel til at rengøre produktet, og tør det derefter helt.

**BEMÆRK!** Bemærk! Lad produktet køle helt af, før du sætter det væk.

## 7.4 Sådan rengøres tilbehøret

- Rengør tilbehøret med rent vand, og tør det.

### 7.4.1 Sådan rengøres vandskraberen

- 1 Skil vandskraberen ad som vist på figuren. (Figur 24)
- 2 Rengør vandskraberen med rent vand, og tør den.

**BEMÆRK!** Rengør dysens huller med en nål eller lignende, hvis de er tilstoppede.

- 3 Saml vandskraberen, og sørg for, at delene låses på plads. Tryk, indtil du hører et klik. (Figur 25)

EN

SV

NO

DA

PL

DE

FI

FR

NL

## 8 Fejlfinding

Problem	Mulig årsag	Løsning
Der kommer ingen damp ud af mundstykket.	Vandtanken er tom.	Fyld tanken til rent vand med vand.
	Produktet er ikke helt opvarmet.	Vent, til indikatoren lyser grønt.
Sugefunktionen er svag.	Filteret eller slangen er blokeret	Rengør filteret og slangen. Se " <a href="#">7.3. Sådan rengøres hoveddelen og filteret</a> " på side 41
	Tanken med snavset vand er fuld.	Hæld det snavsede vand ud af tanken.
Produktet lækker vand.	En tank er ikke monteret korrekt.	Fjern tanken, og sæt den på igen.
Motoren er for varm.	Produktet har været i brug for længe.	Sluk produktet, og lad det køle af.

## 9 Bortskaffelse

- Følg de lokale regler ved bortskaffelse af produktet.  
Brænd ikke produktet.

## 10 Tekniske data

Specifikation	Værdi
Nominal spænding	230 V ~ 50 Hz
Effekt	1800 W
Strømforbrug i standbytilstand	0,5 W
Strømforbrug i slukket tilstand	0,3 W
Maks. vandtryk	16 kPa
Arbejdstryk	1 bar
Rækkevidde	4,8 m
Damptemperatur	~105 °C
Temperatur på slangen (maks.)	~55 °C
Tank til rent vand	1,9 L
Tank til snavset vand	1,4 L
IP-klassificering	IPX4
Ledningslængde	3,3 m
Mål (LxBxH)	30 × 22 × 32 cm
Vægt	5 kg

## Spis treści

<b>1</b>	<b>Wprowadzenie</b>	<b>43</b>
1.1	Produkt.....	43
1.2	Symbol.....	43
1.3	Przegląd produktu.....	43
<b>2</b>	<b>Bezpieczeństwo</b>	<b>44</b>
2.1	Definicje dotyczące bezpieczeństwa.....	44
2.2	Instrukcja bezpiecznej obsługi.....	44
<b>3</b>	<b>Montaż</b>	<b>46</b>
3.1	Sposób montażu.....	46
<b>4</b>	<b>Obsługa</b>	<b>46</b>
4.1	Czynności do wykonania przed rozpoczęciem użytkowania produktu.....	46
4.2	Obsługa produktu .....	46
4.3	Używanie trybu zimnej wody .....	46
4.4	Korzystanie z trybu gorącej wody .....	46
4.5	Korzystanie z trybu prania parowego.....	47
4.6	Korzystanie z trybu czyszczenia parowego .....	47
4.7	Usuwanie trudnych plam .....	47
4.8	Co zrobić, gdy włączy się automatyczne zatrzymanie ssania.....	47
<b>5</b>	<b>Transport</b>	<b>47</b>
<b>6</b>	<b>Przechowywanie</b>	<b>48</b>
<b>7</b>	<b>Konserwacja</b>	<b>48</b>
7.1	Czyszczenie zbiornika na brudną wodę .....	48
7.2	Czyszczenie zbiornika czystej wody .....	48
7.3	Czyszczenie korpusu i filtra.....	48
7.4	Czyszczenie akcesoriów.....	48
<b>8</b>	<b>Usuwanie usterek</b>	<b>49</b>
<b>9</b>	<b>Utylizacja</b>	<b>49</b>
<b>10</b>	<b>Dane techniczne</b>	<b>49</b>

## 1 Wprowadzenie

### 1.1 Produkt

Produkt to przenośne urządzenie do usuwania plam, wyposażone w cztery tryby czyszczenia. Tylko do użytku domowego.

### 1.2 Symbole

	Przed użyciem produktu należy dokładnie i ze zrozumieniem przeczytać tę instrukcję obsługi. Instrukcję tę należy zachować do wykorzystania w przyszłości.
	Zużyty produkt należy przetworzyć na surowce wtórne zgodnie z obowiązującymi aktualnie przepisami.
	Ostrzeżenie! Niebezpieczeństwo poparzenia.
	Niniejszy produkt spełnia wymagania stosownych dyrektyw i rozporządzeń unijnych.
	Utylizować jak odpady elektryczne.

### 1.3 Przegląd produktu

Rysunek 1

1. Wąż
2. Haczyk obrotowy do węża
3. Przełącznik zasilania
4. Przewód zasilający
5. Haczyk do kabla zasilającego
6. Uchwyt
7. Kółka
8. Zbiornik na brudną wodę
9. Panel sterowania
10. Zbiornik na czystą wodę
11. Haczyk do węża
12. Przycisk rozpływacza

Rysunek 2

13. Ściągaczka do wody
14. Ściągaczka do szyb
15. Łopatka prosta
16. Metalowa okrągła szczotka
17. Plastikowa okrągła szczotka
18. Szczotka zakrzywiona
19. Spryskiwacz
20. Zakrzywiona dysza
21. Głowica samoczyszcząca

## 2 Bezpieczeństwo

### 2.1 Definicje dotyczące bezpieczeństwa

**⚠ OSTRZEŻENIE!** W razie niestosowania się do niniejszej instrukcji zachodzi ryzyko śmierci lub obrażeń ciała.

**⚠ PRZESTROGA!** W razie niestosowania się do niniejszej instrukcji zachodzi ryzyko uszkodzenia produktu lub innych przedmiotów w jego pobliżu.

**UWAGA!** Informacje dotyczące postępowania w określonych sytuacjach.

### 2.2 Instrukcja bezpiecznej obsługi

**⚠ OSTRZEŻENIE!** W razie niestosowania się do niniejszej instrukcji zachodzi ryzyko śmierci lub obrażeń ciała.

- Przed użyciem produktu zapoznaj się z ostrzeżeniami w niniejszej instrukcji, a następnie stosuj się do nich podczas używania.
- Należy upewnić się, że niżej wymienione osoby nie obsługują produktu samodzielnie:
  - Dzieci w wieku poniżej 8 lat.
  - Osoby, które nie są zaznajomione z produktem w wystarczającym stopniu.
  - Osoby z niepełnosprawnościami.
- Dzieciom nie wolno bawić się produktem.
- Dzieciom nie wolno samodzielnie czyścić ani konserwować produktu.
- Nie ciągnij za przewód zasilający, aby odłączyć wtyczkę.
- Przed czyszczeniem lub konserwacją produktu upewnij się, że wtyczka została wyciągnięta z gniazda zasilania.
- Regularnie sprawdzaj kabel pod kątem uszkodzeń i zużycia.
- Nie używaj produktu, jeśli przewód zasilający lub wtyczka są uszkodzone.
- Ze względów bezpieczeństwa uszkodzony przewód zasilający lub wtyczkę należy wymienić w autoryzowanym serwisie lub u autoryzowanego pracownika.
- Nie zanurzaj przewodu zasilającego produkt ani jego wtyczki w wodzie lub innym płynie ze względu na ryzyko porażenia prądem.
- Nie dotykaj produktu, przewodu zasilającego ani wtyczki mokrymi rękami.
- Nie używaj produktu w środowisku wybuchowym ani w pobliżu łatwopalnych cieczy, gazów lub pyłów.
- Nie używaj produktu w miejscach, gdzie stosuje się tlen lub środki znieczulające.
- Nie używaj produktu w obszarach chronionych przed wyładowaniami elektrostatycznymi.
- Sprawdź, czy napięcie w gnieździe zasilania odpowiada napięciu znamionowemu podanemu na tabliczce znamionowej. Produkt musi być podłączony do uziemionego

- gniazda zasilania z wyłącznikiem różnicowoprądowym o maks. prądzie wyzwalania 30 mA.
- Nie używaj produktu na zewnątrz podczas deszczu.
  - Używaj wyłącznie akcesoriów zalecanych przez producenta.
  - Nie używaj produktu w stanie zmęczenia, choroby lub pod wpływem środków odurzających. Takie okoliczności powodują pogorszenie wzroku, koncentracji, koordynacji i oceny sytuacji.
  - Zawsze nadzoruj produkt, gdy kabel zasilający jest podłączony do źródła zasilania.
  - Regularnie sprawdzaj produkt pod kątem uszkodzeń. Skontaktuj się z autoryzowanym serwisem w celu naprawy.
  - Zachowaj ostrożność podczas używania produktu na schodach.
  - Chronь włosy, palce i luźną odzież przed kontaktem z ruchomymi częściami i otworami.
  - Podczas obsługi w zapyłonym otoczeniu należy nosić maskę ochronną.
  - Nie używaj produktu do czyszczenia materiałów niebezpiecznych, takich jak azbest, arsen, bar, beryl, ołów i pestycydy.
  - Podczas obsługi produktu należy nosić okulary ochronne ze względu na ryzyko wpadnięcia ciała obcego w oczy.
  - Nie kieruj strumienia pary na ludzi, zwierzęta ani urządzenia elektryczne.
  - Nie umieszczaj otworu ssącego w pobliżu oczu, ust, uszu i innych części ciała.
  - Nie używaj produktu bez zainstalowanego pojemnika na pył lub filtra.
  - Po każdym użyciu usuń wszystkie płyny ze zbiorników.
  - Nie używaj produktu do odkurzania łatwopalnych lub palnych płynów.
  - Nie używaj produktu do odkurzania materiałów palących się lub dymiących, na przykład papierosów lub gorącego popiołu.
  - Nie używaj produktu do odkurzania twardych materiałów, takich jak szkło i metal, ponieważ może to spowodować uszkodzenie filtrów.
  - Nie używaj produktu do zasysania suchego kurzu.
  - W przypadku pojawienia się piany lub wycieku płynu należy natychmiast przerwać stosowanie produktu.
  - Jeśli produkt się przewróci, postaw go w pozycji pionowej przed zatrzymaniem.
  - Nie używaj produktu, jeśli jest uszkodzony.
  - Nie modyfikuj produktu.
  - Produktu można używać wyłącznie zgodnie z jego przeznaczeniem.

## 3 Montaż

### 3.1 Sposób montażu

- 1 Odwróć produkt do góry nogami i wsuń kółka do otworów, aż zatrzasną się we właściwym położeniu. (Rysunek 3)
- 2 Przymocuj haczyk do węża do wspornika. (Rysunek 4)
- 3 Włóż wąż do haczyka.

## 4 Obsługa

### 4.1 Czynności do wykonania przed rozpoczęciem użytkowania produktu

- 1 Wymij zbiornik na czystą wodę z produktu. (Rysunek 5)
- 2 Odkręć nakrętkę. (Rysunek 6)
- 3 Napełnij zbiornik czystą wodą z kranu. Nie napełniaj powyżej maksymalnego poziomu. (Rysunek 7)

**UWAGA!** Maksymalna pojemność zbiornika na wodę wynosi 1,9 l.

- 4 Dokręć nakrętkę i włóż zbiornik. (Rysunek 8)
- 5 Upewnij się, że zbiornik na brudną wodę jest pusty i prawidłowo włożony.
- 6 Załóż odpowiednie akcesorium. (Rysunek 9)
- 7 Przed podłączeniem wtyczki zasilania upewnij się, że przełącznik zasilania znajduje się w pozycji OFF (0). (Rysunek 10)

### 4.2 Obsługa produktu

**! OSTRZEŻENIE!** Gorąca woda może spowodować oparzenia.

**! OSTRZEŻENIE!** Nie używaj produktu w trybie ciągłym dłużej niż przez 20 minut.

**! PRZESTROGA!** Nie wlewaj detergentu ani rozpuszczalnika do zbiornika, nałóż go na tkaninę lub dywan.

**! PRZESTROGA!** Zatrzymaj produkt, gdy zbiornik na brudną wodę zostanie napełniony do maksymalnego poziomu.

- 1 Podłącz wtyczkę do gniazdka elektrycznego.
- 2 Przesuń przełącznik zasilania do pozycji ON. (Rysunek 10)
- 3 Wybierz odpowiedni tryb czyszczenia.
- 4 Wskaźnik zmienia kolor na zielony, gdy urządzenie jest gotowe do pracy.
- 5 Przytrzymaj dyszę nad czyszczonym obszarem i naciśnij przycisk pary.
- 6 Powoli przesuwaj dyszę, aby rozbić brud.
- 7 Zwolnij przycisk rozpylacza, aby zatrzymać wydostawanie się pary.

#### 4.2.1 Panel sterowania

Rysunek 11

- A. Tryb zimnej wody
- B. Tryb gorącej wody
- C. Tryb prania parowego
- D. Tryb czyszczenia parowego
- E. Przycisk rozpylacza

### 4.3 Używanie trybu zimnej wody

- 1 Naciśnij przycisk zimnej wody na panelu sterowania. Wskaźnik zmieni kolor na zielony, gdy urządzenie będzie gotowe.
- 2 Naciśnij i przytrzymaj przycisk rozpylacza, aby spryskać zimną wodą. (Rysunek 12)
- 3 Przesuwaj dyszę powoli po mokrym obszarze, aby usunąć plamy.
- 4 Zwolnij przycisk, aby zatrzymać rozpylanie.
- 5 Przesuń głowicę ssącą blisko mokrego obszaru, aby usunąć brudną wodę. (Rysunek 13)

### 4.4 Korzystanie z trybu gorącej wody

**! OSTRZEŻENIE!** Temperatura wody wynosi około 60°C.

- 1 Naciśnij przycisk gorącej wody na panelu sterowania. Wskaźnik świeci się na czerwono podczas nagrzewania i na zielono, gdy urządzenie jest gotowe do użycia.

- 2 Naciśnij i przytrzymaj przycisk rozpylacza, aby spryskać gorącą wodą.
- 3 Przesuwaj dyszę powoli po mokrym obszarze, aby usunąć plamy.
- 4 Zwolnij przycisk, aby zatrzymać rozpylanie.
- 5 Przesuń głowicę ssącą blisko mokrego obszaru, aby usunąć brudną wodę. (Rysunek 13).

#### 4.5 Korzystanie z trybu prania parowego

**! OSTRZEŻENIE!** Temperatura pary wynosi około 100°C

- 1 Naciśnij przycisk prania parowego na panelu sterowania. Wskaźnik świeci się na czerwono podczas nagrzewania i na zielono, gdy urządzenie jest gotowe do użycia.
- 2 Naciśnij i przytrzymaj przycisk rozpylacza, aby uwolnić parę. (Rysunek 14)
- 3 Przesuwaj dyszę powoli po powierzchni, aby rozbić brud.
- 4 Przesuń głowicę ssącą blisko mokrego obszaru, aby usunąć brudną wodę. (Rysunek 13)

#### 4.6 Korzystanie z trybu czyszczenia parowego

- 1 Wybierz odpowiednie akcesorium.
- 2 Naciśnij przycisk czyszczenia parowego. Wskaźnik świeci się na czerwono podczas nagrzewania i na zielono, gdy urządzenie jest gotowe do użycia.
- 3 Naciśnij i przytrzymaj przycisk rozpylacza, aby rozpocząć czyszczenie.

**UWAGA!** Aby uzyskać ciągły strumień pary, należy szybko nacisnąć przycisk rozpylacza 3 razy.

- 4 Naciśnij ponownie przycisk rozpylania, aby zatrzymać ciągłe generowanie pary.

**UWAGA!** W tym trybie nie ma funkcji zasysania. Przejdź do innego trybu, aby usunąć brudną wodę.

#### 4.7 Usuwanie trudnych plam

**! PRZESTROGA!** Najpierw przetestuj detergent na krawędzi tkaniny, aby upewnić się, że nie uszkodzi materiału.

- Zalecane detergenty:
  - Silnie alkaliczna woda jonizowana
  - Kwas cytrynowy
  - Lekko kwaśna woda elektrolityczna
  - Soda oczyszczona
  - Kwas podchlorowy
- Nie używaj następujących detergentów:
  - Neutralny detergent do użytku w kuchni
  - Silnie kwaśny detergent
  - Silnie zasadowy detergent

- 1 Nałóż rozpuszczalnik na zabrudzone miejsce i wyszoruj je szczotką. (Rysunek 15)
- 2 Spryskaj miejsce gorącą wodą.
- 3 Użyj głowicy ssącej, aby usunąć brud i rozpuszczalnik z danego obszaru. (Rysunek 16)

#### 4.8 Co zrobić, gdy włączy się automatyczne zatrzymanie ssania

**! PRZESTROGA!** Natychmiast wyłącz urządzenie, jeśli zadziała automatyczne wyłączenie ssania, ponieważ istnieje ryzyko uszkodzenia silnika.

Automatyczne zatrzymanie ssania zostaje włączone, gdy zbiornik na brudną wodę zostanie napełniony powyżej znaku „MAX”. Silnik zatrzymuje się, a na panelu sterowania zapalają się 4 zielone diody.

- 1 Natychmiast zaprzestań używać produktu.
- 2 Wylej cały płyn ze zbiornika.

#### 5 Transport

- Przed przeniesieniem produktu odłącz wtyczkę i wylej cały płyn ze zbiorników.
- Przed przeniesieniem produktu odczekaj, aż ten całkowicie ostygnie.
- Podnosząc lub przenosząc produkt, używaj uchwytu.

## 6 Przechowywanie

- Przed odłożeniem produktu do przechowywania należy wyczyścić zbiorniki i wylać z nich wszystkie płyny.
- Produkt, który nie będzie używany przez długi czas, należy przechowywać wewnątrz pomieszczeń w czystym i suchym miejscu, niedostępnym dla dzieci i zwierząt.

## 7 Konserwacja

**! OSTRZEŻENIE!** Nie zamaczaj korpusu produktu w wodzie.

**! PRZESTROGA!** Aby zapobiec uszkodzeniu produktu, nie należy używać silnych detergentów ani ściernych środków czyszczących.

- Do czyszczenia węża i zbiornika na brudną wodę użyj głowicy samoczyszczącej.
- Aby uniknąć poparzeń gorącą parą, użyj trybu zimnej wody.

### 7.1 Czyszczenie zbiornika na brudną wodę

**UWAGA!** Regularnie czyść zbiornik na brudną wodę, aby zapobiec gromadzeniu się bakterii.

- 1 Wyjmij zbiornik na brudną wodę. (Rysunek 17)
- 2 Otwórz górną pokrywę. (Rysunek 18)
- 3 Zdejmij pierścień uszczelniający. (Rysunek 19)
- 4 Wylej brudną wodę i przepłucz zbiornik czystą wodą. (Rysunek 20)

### 7.2 Czyszczenie zbiornika czystej wody

- 1 Wyjmij zbiornik czystej wody. (Rysunek 21)
- 2 Otwórz nakrętkę i wylej wodę.
- 3 Wyczyść zbiornik i nakrętkę. (Rysunek 22)

**UWAGA!** Przed montażem poczekaj, aż zbiornik i nakrętka całkowicie wyschną.

## 7.3 Czyszczenie korpusu i filtra

**! PRZESTROGA!** Utrzymuj filtr w czystości. Brudny filtr zmniejsza przepływ powietrza.

**UWAGA!** Raz w miesiącu należy wyczyścić filtr.

(Rysunek 23)

- A. Gąbka filtracyjna
- B. Gąbka wlotu powietrza

- 1 Zdemontuj wszystkie akcesoria z produktu.
- 2 Wyjmij gąbkę wlotu powietrza (B) i gąbkę filtracyjną (A).
- 3 Wyczyść i wysusz filtry.
- 4 Wylej wodę z rowków korpusu głównego.
- 5 Do czyszczenia produktu użyj wilgotnej ściereczki i łagodnego detergentu, a następnie całkowicie go wysusz.

**UWAGA!** Uwaga! Przed odłożeniem produktu do przechowywania poczekaj, aż całkowicie ostygnie.

## 7.4 Czyszczenie akcesoriów

- Wyczyść akcesoria pod bieżącą wodą i wysusz je.

### 7.4.1 Czyszczenie ściągaczki do wody

- 1 Rozłóż ściągaczkę do wody zgodnie z ilustracją. (Rysunek 24)
- 2 Wyczyść ściągaczkę pod bieżącą wodą i wysusz ją.

**UWAGA!** Jeśli otwory rozpylające są niedrożne, wyczyść je za pomocą szpilki lub igły.

- 3 Zmontuj ściągaczkę do wody i upewnij się, że wszystkie części są prawidłowo zamocowane. Naciskaj, aż usłyszysz kliknięcie. (Rysunek 25)

## 8 Usuwanie usterek

Problem	Możliwa przyczyna	Co zrobić
Z dyszy nie wydobywa się para.	Zbiornik wody jest pusty.	Napełnij zbiornik czystą wodą.
	Produkt nie jest w pełni rozgrzany.	Poczekaj, aż wskaźnik zmieni kolor na zielony.
Niedostateczne ssanie.	W filtrze lub wężu występuje zator.	Wyczyść filtr i węź. Patrz <a href="#">"7.3 Czyszczenie korpusu i filtra"</a> na stronie 48
	Zbiornik na brudną wodę jest pełny.	Wylej płyn ze zbiornika na brudną wodę.
Z produktu wycieka woda.	Zbiornik nie jest prawidłowo włożony.	Wymij zbiornik i włoż go ponownie.
Silnik jest zbyt gorący.	Produkt był używany zbyt długo.	Wyłącz produkt i poczekaj, aż ostygnie.

## 9 Utylizacja

- Pamiętaj, aby postępować zgodnie z lokalnymi przepisami dotyczącymi utylizacji. Nie spalaj produktu.

## 10 Dane techniczne

Specyfikacja	Wartość
Napięcie znamionowe	230 V ~ 50 Hz
Moc wyjściowa	1800 W
Pobór mocy w trybie czuwania	0,5 W
Pobór energii w trybie wyłączonym	0,3 W
Maksymalne ciśnienie wody	16 kPa
Ciśnienie robocze	1 bar
Zakres	4,8 m
Temperatura pary	~105°C
Temperatura na wężu (maks.)	~55°C
Zbiornik na czystą wodę	1,9 l
Zbiornik na brudną wodę	1,4 l
Klasa IP	IPX4
Długość przewodu	3,3 m
Wymiary (dł. × szer. × wys.)	30 × 22 × 32 cm
Masa	5 kg

# Inhaltsverzeichnis

<b>1</b>	<b>Einführung</b>	<b>50</b>
1.1	Das Produkt .....	50
1.2	Symbole.....	50
1.3	Produktübersicht.....	50
<b>2</b>	<b>Sicherheit</b>	<b>51</b>
2.1	Sicherheitshinweise.....	51
2.2	Sicherheitshinweise für die Bedienung.....	51
<b>3</b>	<b>Montage</b>	<b>53</b>
3.1	So montieren Sie das Produkt.....	53
<b>4</b>	<b>Verwendung</b>	<b>53</b>
4.1	Das müssen Sie tun, bevor Sie das Produkt verwenden.....	53
4.2	So bedienen Sie das Produkt .....	53
4.3	So verwenden Sie den Kaltwassermodus...53	
4.4	So verwenden Sie den Warmwassermodus..53	
4.5	So verwenden Sie den Dampfwaschmodus..54	
4.6	So verwenden Sie den Dampfreinigungsmodus.....	54
4.7	So entfernen Sie hartnäckige Flecken .....	54
4.8	So gehen Sie vor, wenn der automatische Saugstopp aktiviert ist.....	54
<b>5</b>	<b>Transport</b>	<b>54</b>
<b>6</b>	<b>Aufbewahrung</b>	<b>55</b>
<b>7</b>	<b>Wartung und Pflege</b>	<b>55</b>
7.1	So reinigen Sie den Schmutzwasserbehälter..55	
7.2	So reinigen Sie den Frischwasserbehälter..55	
7.3	So reinigen Sie das Hauptteil und den Filter..55	
7.4	So reinigen Sie das Zubehör.....	55
<b>8</b>	<b>Fehlersuche</b>	<b>56</b>
<b>9</b>	<b>Entsorgung</b>	<b>56</b>
<b>10</b>	<b>Technische Daten</b>	<b>56</b>

## 1 Einführung

### 1.1 Das Produkt

Bei dem Produkt handelt es sich um einen tragbaren Fleckenentferner mit vier Reinigungsmodi. Nur für den Hausgebrauch.

### 1.2 Symbole

	Lesen Sie die Betriebsanleitung sorgfältig durch und stellen Sie sicher, dass Sie die Anweisungen verstanden haben, bevor Sie das Produkt verwenden. Bewahren Sie die Anleitung zum späteren Nachschlagen auf.
	Das Produkt muss gemäß den geltenden Vorschriften recycelt werden.
	Warnung! Gefahr von Verbrühungen.
	Dieses Produkt entspricht den geltenden EU-Richtlinien und -Vorschriften.
	Als Elektroschrott entsorgen.

### 1.3 Produktübersicht

Abbildung 1

- Schlauch
- Schlauchhalterung
- Einschalttaste
- Netzkabel
- Kabelhalterung
- Griff
- Räder
- Schmutzwasserbehälter
- Bedienfeld
- Wasserbehälter reinigen
- Schlauchhaken
- Sprühknopf

Abbildung 2

- Wasserabstreifer
- Glasschaber
- Gerade Fugendüse
- Rundbürste aus Metall
- Rundbürste aus Kunststoff
- Fugenbürste
- Sprinkler
- Gebogene Düse
- Selbstreinigender Kopf

## 2 Sicherheit

### 2.1 Sicherheitshinweise

**⚠️ WARNUNG!** Wenn Sie diese Anweisungen nicht befolgen, besteht Lebens- und Verletzungsgefahr.

**⚠️ ACHTUNG!** Wenn Sie diese Anweisungen nicht befolgen, besteht die Gefahr, dass das Produkt, andere Materialien oder der angrenzende Bereich beschädigt werden.

**HINWEIS!** Informationen, die in einer bestimmten Situation notwendig sind.

### 2.2 Sicherheitshinweise für die Bedienung

**⚠️ WARNUNG!** Wenn Sie diese Anweisungen nicht befolgen, besteht Lebens- und Verletzungsgefahr.

- Lesen und beachten Sie die Warnhinweise vor der Verwendung.
- Stellen Sie sicher, dass folgende Personen das Produkt nicht selbstständig bedienen:
  - Kinder unter 8 Jahren.
  - Personen, die nicht ausreichend mit dem Produkt vertraut sind.
  - Menschen mit Behinderungen.
- Kinder dürfen nicht mit dem Produkt spielen.
- Kinder dürfen das Produkt nicht selbstständig reinigen oder warten.
- Ziehen Sie nicht am Netzkabel, um das Produkt von der Stromversorgung zu trennen.
- Trennen Sie das Produkt von der Steckdose, bevor Sie es reinigen oder warten.
- Überprüfen Sie das Kabel regelmäßig auf Schäden und Verschleiß.
- Verwenden Sie das Produkt nicht, wenn das Netzkabel oder der Stecker beschädigt sind.
- Ein beschädigtes Netzkabel oder ein beschädigter Stecker muss von einem autorisierten Kundendienst oder anderem qualifizierten Personal ausgetauscht werden, um einen sicheren Gebrauch zu gewährleisten.
- Tauchen Sie das Produkt, das Kabel oder den Stecker nicht in Wasser oder andere Flüssigkeiten – es besteht die Gefahr eines Stromschlags.
- Berühren Sie das Produkt, das Netzkabel oder den Stecker nicht mit nassen Händen.
- Verwenden Sie das Produkt nicht in einer explosiven Umgebung oder in der Nähe von brennbaren Flüssigkeiten, Gasen oder Staub.
- Verwenden Sie das Produkt nicht in Bereichen, in denen Sauerstoff oder Narkosemittel verwendet werden.
- Verwenden Sie das Produkt nicht in Bereichen, die gegen elektrostatische Entladungen geschützt sind.
- Stellen Sie sicher, dass die Netzspannung mit der Nennspannung auf dem Typenschild übereinstimmt. Das Produkt muss an eine geerdete Steckdose mit einem Fehlerstromschutzgerät

angeschlossen werden, das einen maximalen Auslösestrom von 30 mA hat.

- Verwenden Sie das Produkt nicht im Freien, wenn es regnet.
- Verwenden Sie nur vom Hersteller empfohlenes Zubehör.
- Verwenden Sie das Produkt nicht, wenn Sie müde, krank oder berauscht sind. Dadurch werden Ihr Sehvermögen, Ihre Wachsamkeit, Ihre Koordination und Ihr Urteilsvermögen beeinträchtigt.
- Halten Sie das Produkt immer im Auge, wenn das Netzkabel an eine Stromquelle angeschlossen ist.
- Überprüfen Sie das Produkt regelmäßig auf Schäden. Wenden Sie sich zur Reparatur an ein zugelassenes Servicecenter.
- Seien Sie vorsichtig, wenn Sie das Produkt auf Treppen verwenden.
- Halten Sie Haare, Finger und lose Kleidung von den Öffnungen und beweglichen Teilen fern.
- Tragen Sie eine Schutzmaske, wenn Sie in staubigen Bereichen arbeiten.
- Verwenden Sie das Produkt nicht zur Reinigung von gefährlichen Materialien wie Asbest, Arsen, Barium, Beryllium, Blei und Pestiziden.
- Tragen Sie beim Bedienen des Produkts eine Schutzbrille, da Fremdkörper in Ihre Augen gelangen können.
- Richten Sie den Dampfstrahl nicht auf Menschen, Tiere oder elektrische Geräte.
- Positionieren Sie die Saugöffnung nicht in der Nähe von Augen, Mund, Ohren und anderen Körperteilen.
- Verwenden Sie das Produkt nicht ohne installierten Staubbehälter oder Filter.
- Entfernen Sie nach jedem Gebrauch alle Flüssigkeiten aus den Behältern.
- Verwenden Sie das Produkt nicht zum Aufsaugen von entflammbar oder brennbaren Flüssigkeiten.
- Verwenden Sie das Gerät nicht zum Aufsaugen von brennendem oder rauchendem Material, z. B. Zigaretten oder heißer Asche.
- Verwenden Sie das Gerät nicht zum Aufsaugen von hartem Material, z. B. Glas und Metall, da dies die Filter beschädigen kann.
- Verwenden Sie das Produkt nicht zum Aufsaugen von trockenem Staub.
- Stellen Sie das Produkt bei Schaumbildung oder Austreten von Flüssigkeit sofort ab.
- Wenn das Produkt umkippt, stellen Sie es in die aufrechte Position, bevor Sie es anhalten.
- Verwenden Sie das Produkt niemals, wenn es defekt ist.
- Nehmen Sie keine Änderungen an dem Produkt vor.
- Verwenden Sie das Produkt nur für die angegebene Funktion.

## 3 Montage

### 3.1 So montieren Sie das Produkt

- 1 Stellen Sie das Produkt auf den Kopf und stecken Sie die Rollen in die Löcher, bis sie einrasten. (Abbildung 3)
- 2 Befestigen Sie den Schlauchhaken an der Halterung. (Abbildung 4)
- 3 Stecken Sie den Schlauch in den Schlauchhaken.

## 4 Verwendung

### 4.1 Das müssen Sie tun, bevor Sie das Produkt verwenden

- 1 Nehmen Sie den Frischwasserbehälter aus dem Produkt. (Abbildung 5)
- 2 Entfernen Sie den Deckel. (Abbildung 6)
- 3 Füllen Sie den Frischwasserbehälter mit Leitungswasser. Nicht über die maximale Füllhöhe befüllen. (Abbildung 7)

**HINWEIS!** Maximale Wasserkapazität: 1,9 l

- 4 Ziehen Sie den Deckel fest und setzen Sie den Behälter ein. (Abbildung 8)
- 5 Stellen Sie sicher, dass der Schmutzwasserbehälter leer und korrekt installiert ist.
- 6 Installieren Sie das entsprechende Zubehör. (Abbildung 9)
- 7 Vergewissern Sie sich, dass der Netzschalter in der Position OFF (0) steht, bevor Sie den Netzstecker anschließen. (Abbildung 10)

### 4.2 So bedienen Sie das Produkt

**! WARNUNG!** Das heiße Wasser kann Verbrennungen verursachen.

**! WARNUNG!** Betreiben Sie das Produkt nicht länger als 20 Minuten.

**! ACHTUNG!** Geben Sie kein Reinigungs- oder Lösungsmittel in den Behälter, sondern tragen Sie es auf den Stoff oder Teppich auf.

**! ACHTUNG!** Beenden Sie den Betrieb, wenn der Schmutzwasserbehälter bis zur Höchstmarke gefüllt ist.

- 1 Schließen Sie den Stecker an eine Steckdose an.
- 2 Stellen Sie den Netzschalter auf ON. (Abbildung 10)
- 3 Wählen Sie einen geeigneten Reinigungsmodus.
- 4 Die Anzeige leuchtet grün, wenn das Gerät dampfbereit ist.
- 5 Halten Sie die Düse auf den zu reinigenden Bereich und drücken Sie die Dampftaste.
- 6 Bewegen Sie die Düse langsam, um den Schmutz zu lösen.
- 7 Lassen Sie den Sprühknopf los, um den Dampf zu stoppen.

#### 4.2.1 Bedienfeld

Abbildung 11

- A. Kaltwasser-Modus
- B. Warmwasser-Modus
- C. Dampfwaschmodus
- D. Dampfreinigungsmodus
- E. Sprühknopf

### 4.3 So verwenden Sie den Kaltwassermodus

- 1 Drücken Sie die Kaltwassertaste auf dem Bedienfeld. Die Anzeige leuchtet grün, wenn das Gerät betriebsbereit ist.
- 2 Halten Sie den Spritzknopf gedrückt, um kaltes Wasser zu versprühen. (Abbildung 12)
- 3 Bewegen Sie die Düse langsam über die nasse Fläche, um Flecken zu entfernen.
- 4 Lassen Sie die Taste los, um das Sprühen zu beenden.
- 5 Bewegen Sie den Saugkopf dicht über den nassen Bereich, um das Schmutzwasser zu entfernen. (Abbildung 13)

### 4.4 So verwenden Sie den Warmwassermodus

**! WARNUNG!** Die Wassertemperatur beträgt etwa 60 °C

- 1 Drücken Sie die Heißwassertaste auf dem Bedienfeld. Die Anzeige leuchtet während des Aufheizens rot und grün, wenn das Gerät bereit ist.

- 2 Drücken und halten Sie den Sprühknopf, um heißes Wasser zu versprühen
- 3 Bewegen Sie die Düse langsam über die nasse Fläche, um Flecken zu entfernen.
- 4 Lassen Sie den Knopf los, um das Sprühen zu beenden.
- 5 Bewegen Sie den Saugkopf dicht über den nassen Bereich, um das Schmutzwasser zu entfernen. (Abbildung 13)

#### 4.5 So verwenden Sie den Dampfwaschmodus

**! WARNUNG!** Die Dampftemperatur beträgt etwa 100 °C

- 1 Drücken Sie die Dampfwaschtaste auf dem Bedienfeld. Die Anzeige leuchtet während des Aufheizens rot und grün, wenn das Gerät bereit ist.
- 2 Halten Sie den Sprühknopf gedrückt, um Dampf abzulassen. (Abbildung 14)
- 3 Bewegen Sie die Düse langsam über die Oberfläche, um den Schmutz zu lösen.
- 4 Bewegen Sie den Saugkopf dicht über den nassen Bereich, um das Schmutzwasser zu entfernen. (Abbildung 13)

#### 4.6 So verwenden Sie den Dampfreinigungsmodus

- 1 Wählen Sie das entsprechende Zubehör.
- 2 Drücken Sie die Dampfreinigungstaste. Die Anzeige leuchtet während des Aufheizens rot und grün, wenn das Gerät bereit ist.
- 3 Drücken und halten Sie die Sprühtaste, um die Reinigung zu starten.

**HINWEIS!** Für kontinuierlichen Dampfstrahl drücken Sie die Sprühtaste 3 Mal schnell hintereinander.

- 4 Drücken Sie die Sprühtaste erneut, um den kontinuierlichen Dampfstrahl zu stoppen.

**HINWEIS!** In diesem Modus gibt es keine Saugfunktion. Wechseln Sie in einen anderen Modus, um das Schmutzwasser zu entfernen.

#### 4.7 So entfernen Sie hartnäckige Flecken

**! ACHTUNG!** Testen Sie das Reinigungsmittel zunächst an einer unauffälligen Stelle des Stoffes, um sicherzustellen, dass es den Stoff nicht beschädigt.

- Empfohlene Reinigungsmittel:
  - Stark alkalisches ionisiertes Wasser
  - Zitronensäure
  - Schwach saures elektrolytisches Wasser
  - Backnatron
  - Hypochlorige Säure
- Verwenden Sie nicht die folgenden Reinigungsmittel:
  - Neutrale Reinigungsmittel für die Küche
  - Stark säurehaltige Reinigungsmittel
  - Stark alkalische Reinigungsmittel

1 Tragen Sie Lösungsmittel auf die Stelle auf und reiben Sie den Schmutz mit einer Bürste ab. (Abbildung 15)

2 Sprühen Sie heißes Wasser auf die Stelle.

3 Verwenden Sie den Saugkopf, um Schmutz und Lösungsmittel aus dem Bereich zu entfernen. (Abbildung 16)

#### 4.8 So gehen Sie vor, wenn der automatische Saugstopp aktiviert ist

**! ACHTUNG!** Halten Sie das Gerät sofort an, wenn der automatische Saugstopp aktiviert wird, da dies den Motor beschädigen kann.

Der automatische Saugstopp wird aktiviert, wenn der Schmutzwasserbehälter über die Markierung „MAX“ gefüllt ist. Der Motor hält an und 4 grüne Leuchten blinken auf dem Bedienfeld.

1 Stoppen Sie das Produkt sofort.

2 Entfernen Sie die gesamte Flüssigkeit aus dem Behälter.

### 5 Transport

- Ziehen Sie den Stecker ab und entfernen Sie alle Flüssigkeiten aus den Behältern, bevor Sie das Produkt transportieren.
- Lassen Sie das Produkt vollständig abkühlen, bevor Sie es transportieren.
- Benutzen Sie den Griff, wenn Sie das Produkt anheben oder bewegen.

## 6 Aufbewahrung

- Reinigen Sie die Behälter und entfernen Sie alle Flüssigkeiten, bevor Sie das Produkt lagern.
- Wenn das Produkt längere Zeit nicht verwendet wird, lagern Sie es an einem sauberen und trockenen Ort im Innenbereich, außerhalb der Reichweite von Kindern und Haustieren.

## 7 Wartung und Pflege

**! WARNUNG!** Tauchen Sie den Hauptteil des Produkts nicht in Wasser ein.

**! ACHTUNG!** Um Schäden am Produkt zu vermeiden, verwenden Sie keine scharfen Reinigungsmittel oder Scheuermittel.

- Verwenden Sie den Selbstreinigungskopf, um den Schlauch und den Schmutzwasserbehälter zu reinigen.
- Verwenden Sie den Kaltwasser-Modus, um Verbrennungen durch heißen Dampf zu vermeiden.

### 7.1 So reinigen Sie den Schmutzwasserbehälter

**HINWEIS!** Reinigen Sie den Schmutzwasserbehälter regelmäßig, um die Ansammlung von Bakterien zu verhindern.

- 1 Entfernen Sie den Schmutzwasserbehälter. (Abbildung 17)
- 2 Öffnen Sie die obere Abdeckung. (Abbildung 18)
- 3 Entfernen Sie den Dichtungsring. (Abbildung 19)
- 4 Entfernen Sie das Schmutzwasser und spülen Sie den Schmutzwasserbehälter mit sauberem Wasser. (Abbildung 20)

### 7.2 So reinigen Sie den Frischwasserbehälter

- 1 Entfernen Sie den Frischwasserbehälter. (Abbildung 21)
- 2 Öffnen Sie den Deckel und entfernen Sie das Wasser.
- 3 Reinigen Sie den Behälter und den Deckel. (Abbildung 22)

**HINWEIS!** Lassen Sie den Behälter und den Deckel vollständig trocknen, bevor Sie sie einbauen.

## 7.3 So reinigen Sie das Hauptteil und den Filter

**! ACHTUNG!** Halten Sie den Filter sauber. Ein verschmutzter Filter verringert den Luftstrom.

**HINWEIS!** Reinigen Sie den Filter einmal im Monat.

Abbildung 23

- A. Filterschwamm
- B. Lufterinlass-Schwamm

- 1 Nehmen Sie das gesamte Zubehör aus dem Produkt.
- 2 Entfernen Sie den Lufterinlass-Schwamm (B) und den Filterschwamm (A).
- 3 Reinigen und trocknen Sie die Filter.
- 4 Entfernen Sie das Wasser in den Rillen des Hauptteils.
- 5 Verwenden Sie ein feuchtes Tuch und ein mildes Reinigungsmittel, um das Produkt zu reinigen, und trocknen Sie es anschließend vollständig ab.

**HINWEIS!** Hinweis! Lassen Sie das Produkt abkühlen, bevor Sie es lagern.

## 7.4 So reinigen Sie das Zubehör

- Reinigen Sie das Zubehör unter fließendem Wasser und trocknen Sie es ab.

### 7.4.1 So reinigen Sie den Wasserabstreifer

- 1 Demontieren Sie den Wasserabstreifer wie in der Abbildung gezeigt. (Abbildung 24)
- 2 Reinigen Sie den Wasserabstreifer unter fließendem Wasser und trocknen Sie ihn ab.

**HINWEIS!** Reinigen Sie die Sprühhöffnungen mit einem Stift oder einer Nadel, wenn sie verstopft sind.

- 3 Montieren Sie den Wasserabstreifer und stellen Sie sicher, dass die Teile einrasten. Drücken Sie, bis Sie ein Klicken hören. (Abbildung 25)

## 8 Fehlersuche

Problem	Mögliche Ursache	Fehlerbehebung
Es tritt kein Dampf aus der Düse aus.	Der Wasserbehälter ist leer.	Füllen Sie den Frischwasserbehälter.
	Das Produkt ist nicht vollständig erhitzt.	Warten Sie, bis die Anzeige grün leuchtet.
Die Absaugung ist schwach.	Der Filter oder der Schlauch ist verstopft	Reinigen Sie den Filter und den Schlauch. Siehe <a href="#">„7.3 So reinigen Sie das Hauptteil und den Filter“ auf Seite 55</a>
	Der Schmutzwasserbehälter ist voll.	Entfernen Sie die Flüssigkeit aus dem Schmutzwasserbehälter.
Es tritt Wasser aus dem Produkt.	Ein Behälter ist nicht korrekt installiert.	Entfernen Sie den Behälter und setzen Sie ihn wieder ein.
Der Motor ist zu heiß.	Das Gerät wurde zu lange betrieben.	Stoppen Sie das Produkt und lassen Sie es abkühlen.

## 9 Entsorgung

- Stellen Sie sicher, dass Sie die örtlichen Vorschriften befolgen, wenn Sie das Produkt entsorgen. Produkt nicht verbrennen.

## 10 Technische Daten

Spezifikation	Wert
Nennspannung	230 V ~ 50 Hz
Ausgangsspannung	1800 W
Der Energieverbrauch im Standby-Modus	0,5 W
Stromverbrauch im OFF-Modus	0,3 W
Maximaler Wasserdruck	16 kPa
Arbeitsdruck	1 bar
Reichweite	4,8 m
Dampftemperatur	~105 °C
Temperatur am Schlauch (max)	~55 °C
Frischwasserbehälter	1,9 l
Schmutzwasserbehälter	1,4 l
IP-Einstufung	IPX4
Kabellänge	3,3 m
Abmessungen (LxBxH)	30 × 22 × 32 cm
Gewicht	5 kg

# Sisällysluettelo

<b>1</b>	<b>Johdanto</b>	<b>57</b>
1.1	Tuote.....	57
1.2	Symbolit.....	57
1.3	Tuotteen yleiskuvaus.....	57
<b>2</b>	<b>Turvallisuus</b>	<b>58</b>
2.1	Turvallisuusmääräykset.....	58
2.2	Käytön turvaohjeet.....	58
<b>3</b>	<b>Kokoaminen</b>	<b>60</b>
3.1	Tuotteen kokoaminen.....	60
<b>4</b>	<b>Käyttö</b>	<b>60</b>
4.1	Toimenpiteet ennen tuotteen käyttöä.....	60
4.2	Tuotteen käyttäminen.....	60
4.3	Kylmävesitilan käyttäminen.....	60
4.4	Kuumavesitilan käyttäminen.....	60
4.5	Höyrypesutilan käyttäminen.....	61
4.6	Höyrypuhdistustilan käyttäminen.....	61
4.7	Pinttyneen lian poistaminen.....	61
4.8	Näin käytät laitetta, kun automaattinen imun pysäytys on aktivoitu.....	61
<b>5</b>	<b>Kuljettaminen</b>	<b>61</b>
<b>6</b>	<b>Säilyttäminen</b>	<b>61</b>
<b>7</b>	<b>Huoltotoimet</b>	<b>61</b>
7.1	Likavesisäiliön puhdistaminen.....	62
7.2	Puhdasvesisäiliön puhdistaminen.....	62
7.3	Päärungon ja suodattimen puhdistaminen...	62
7.4	Lisävarusteiden puhdistaminen.....	62
<b>8</b>	<b>Vianetsintä</b>	<b>63</b>
<b>9</b>	<b>Hävittäminen</b>	<b>63</b>
<b>10</b>	<b>Tekniset tiedot</b>	<b>63</b>

## 1 Johdanto

### 1.1 Tuote

Tuote on kannettava tahranpuhdistin, jossa on neljä puhdistustilaa. Vain kotikäyttöön.

### 1.2 Symbolit

	Lue käyttöohjeet huolellisesti ja varmista ennen tuotteen käytön aloittamista, että olet ymmärtänyt ohjeet. Säilytä ohjeet myöhempää käyttöä varten.
	Hävitä tuote kierrättämällä se voimassa olevien määräysten mukaisesti.
	Varoitus! Kuumenemisvaara.
	Tämä tuote on sovellettavien EU:n direktiivien ja säädösten mukainen.
	Kierrätetään sähkö- ja elektroniikkajätteenä mukana.

### 1.3 Tuotteen yleiskuvaus

Kuva 1

1. Letku
2. Letkun kiertokoukku
3. Virtakytkin
4. Virtakaapeli
5. Virtajohdon koukku
6. Kahva
7. Rullat
8. Likavesisäiliö
9. Ohjauspaneeli
10. Puhdasvesisäiliö
11. Letkun koukku
12. Suihkupainike

Kuva 2

13. Vesikaavin
14. Lasikaavin
15. Suora rakelasta
16. Pyöreä metalliharja
17. Pyöreä muoviharja
18. Kaareva rakelasta
19. Sprinkleri
20. Kaareva suutin
21. Itsepuhdistuva pää

## 2 Turvallisuus

### 2.1 Turvallisuusmääräykset

**⚠ VAROITUS!** Jos näitä ohjeita ei noudateta, seurauksena voi olla kuoleman tai vamman vaara.

**⚠ HUOMIO!** Jos näitä ohjeita ei noudateta, tuote, muut materiaalit tai ympäröivä alue voivat vahingoittua.

**HUOM.** Tilannekohtaiset välttämättömät tiedot.

### 2.2 Käytön turvaohjeet

**⚠ VAROITUS!** Jos näitä ohjeita ei noudateta, seurauksena voi olla kuoleman tai vamman vaara.

- Lue varoitusmerkinnät ja noudata niitä ennen käyttöä.
- Varmista, että nämä henkilöt eivät käytä tuotetta itsenäisesti:
  - Alle 8-vuotiaat lapset.
  - Henkilöt, jotka eivät tunne tuotetta riittävän hyvin.
  - Toimintarajoitteiset henkilöt.
- Lapset eivät saa leikkiä tuotteella.
- Lapset eivät saa puhdistaa tai huoltaa tuotetta itsenäisesti.
- Älä irrota virtapistoketta vetämällä tuotteen virtakaapelista.
- Irrota tuote virtalähteestä ennen sen puhdistamista tai huoltoa.
- Tarkista kaapeli säännöllisesti vaurioiden ja kulumisen varalta.
- Älä käytä tuotetta, jos virtakaapeli tai -pistoake on vaurioitunut.

- Vahingoittunut virtajohto tai pistoke on vaihdettava valtuutetun huoltokeskuksen tai valtuutetun henkilökunnan toimesta turvallisen käytön varmistamiseksi.
- Älä upota virtakaapelia tai pistoketta veteen tai muuhun nesteeseen sähköiskun vaaran vuoksi.
- Älä koske tuotteeseen, virtakaapeliin tai pistokkeeseen märillä käsillä.
- Älä käytä tuotetta räjähdysvaarallisessa ympäristössä tai syttyvien nesteiden, kaasun tai pölyn lähellä.
- Älä käytä tuotetta, jos tilassa käytetään happea tai anestesia-aineita.
- Älä käytä tuotetta alueilla, jotka on suojattu sähköstaattisilta purkauksilta.
- Varmista, että verkkojännite vastaa tyyppikilvessä olevaa nimellisjännitettä. Tuote on kytkettävä maadoitettuun pistorasiaan, jossa on vikavirtalaite, jonka suurin laukaisuvirta on 30 mA.
- Älä käytä tuotetta ulkona sateella.
- Käytä vain valmistajan suosittelemia lisävarusteita.

- Älä käytä tuotetta, jos olet väsynyt, sairas tai päihtynyt. Nämä seikat heikentävät näkö-, havainto-, koordinaatio- ja arviointikykyäsi.
- Tarkkaile tuotetta aina, kun virtajohto on kytketty virtalähteeseen.
- Tarkista tuote säännöllisesti vaurioiden varalta. Ota yhteys valtuutettuun huoltoliikkeeseen korjausta varten.
- Ole varovainen, kun käytät tuotetta portaissa.
- Pidä hiukset, sormet ja löysät vaatteet kaukana aukoista ja liikkuvista osista.
- Käytä suojanaamaria, kun työskentelet pölyisillä alueilla.
- Älä käytä tuotetta vaarallisten materiaalien, kuten asbestin, arseenin, bariumin, berylliumin, lyijyn ja torjunta-aineiden puhdistamiseen.
- Käytä silmiensuojaimia, kun käytät tuotetta, koska silmiin voi osua vieraita esineitä.
- Älä suuntaa höyrysuihkua ihmisiä, eläimiä tai sähkölaitteita kohti.
- Älä aseta imuaukkoa silmien, suun, korvien tai muiden kehon osien lähelle.
- Älä käytä tuotetta ilman asennettua pölysäiliötä tai suodatinta.
- Poista kaikki nesteet säiliöistä jokaisen käytön jälkeen.
- Älä käytä tuotetta syttyvien tai palavien nesteiden imurointiin.
- Älä käytä tuotetta palavan tai savuavan materiaalin, esimerkiksi savukkeiden tai kuumun tuhkan imuroimiseen.
- Älä käytä tuotetta kovien materiaalien, kuten lasin ja metallin, imuroimiseen, koska tämä voi vahingoittaa suodattimia.
- Älä käytä tuotetta kuivan pölyn imuroimiseen.
- Jos vaahtoa tai nestettä vapautuu, lopeta tuotteen käyttö välittömästi.
- Jos tuote kaatuu, aseta se pystyasentoon, ennen kuin pysäytät sen.
- Älä käytä tuotetta, jos se on vahingoittunut.
- Älä tee tuotteeseen muutoksia.
- Käytä tuotetta vain käyttötarkoituksensa mukaisesti.

## 3 Kokoaminen

### 3.1 Tuotteen kokoaminen

- 1 Aseta tuote ylösalaisin ja aseta pyörät reikiin, kunnes ne napsahtavat paikalleen. (Kuva 3)
- 2 Kiinnitä letkukoukku kiinnikkeeseen. (Kuva 4)
- 3 Aseta letku letkukoukkuun.

## 4 Käyttö

### 4.1 Toimenpiteet ennen tuotteen käyttöä

- 1 Irrota puhdasvesisäiliö tuotteesta. (Kuva 5)
- 2 Poista kansi. (Kuva 6)
- 3 Täytä puhdasvesisäiliö vesijohtovedellä. Älä täytä yli enimmäistason. (Kuva 7)

**HUOM.!** Suurin vesitilavuus on 1,9 L

- 4 Kiristä kansi ja asenna säiliö. (Kuva 8)
- 5 Varmista, että likavesisäiliö on tyhjä ja oikein asennettu.
- 6 Asenna asianmukainen lisävaruste. (Kuva 9)
- 7 Varmista, että virtakytkin on OFF (0) -asennossa, ennen kuin kytket virtapistokkeen. (Kuva 10)

### 4.2 Tuotteen käyttäminen

**!** **VAROITUS!** Kuuma vesi voi aiheuttaa palovammoja.

**!** **VAROITUS!** Älä käytä tuotetta yli 20 minuutin ajan kerrallaan.

**!** **HUOMIO!** Älä laita pesuainetta tai liuotinta säiliöön, vaan levitä sitä kankaalle tai matolle.

**!** **VAROITUS!** Lopeta käyttö, kun likavesisäiliö on täyttynyt enimmäismerkintään asti.

- 1 Liitä pistoke pistorasiaan.
- 2 Paina virtakytkin ON-asentoon. (Kuva 10)
- 3 Valitse sopiva puhdistustila.

**4** Merkkivalo palaa vihreänä, kun laite on valmis tuottamaan höyryä.

**5** Pidä suutinta puhdistettavalla alueella ja paina höyrypainiketta.

**6** Liikuta suutinta hitaasti lian irrottamiseksi.

**7** Vapauta suihkupainike höyryn tuoton lopettamiseksi.

#### 4.2.1 Ohjauspaneeli

Kuva 11

- A. Kylmän veden tila
- B. Kuuman veden tila
- C. Höyrypesutila
- D. Höyrypuhdistustila
- E. Suihkupainike

### 4.3 Kylmävesitilan käyttäminen

- 1 Paina ohjauspaneelin kylmävesipainiketta. Merkkivalo palaa vihreänä, kun laite on valmis.
- 2 Suihkuta kylmää vettä painamalla ja pitämällä suihkupainiketta painettuna. (Kuva 12)
- 3 Liikuta suutinta hitaasti märällä alueella tahrojen poistamiseksi.
- 4 Vapauta painike lopettaaksesi suihkutus.
- 5 Siirrä imupää lähelle märkää aluetta likaveden poistamiseksi. (Kuva 13)

### 4.4 Kuumavesitilan käyttäminen

**!** **VAROITUS!** Veden lämpötila on noin 60 °C

- 1 Paina ohjauspaneelin kuumavesipainiketta. Merkkivalo palaa punaisena lämmityksen aikana ja vihreänä, kun laite on valmis.
- 2 Suihkuta kuumaa vettä painamalla ja pitämällä suihkupainiketta painettuna.
- 3 Liikuta suutinta hitaasti märällä alueella tahrojen poistamiseksi.
- 4 Vapauta painike lopettaaksesi suihkutus.
- 5 Siirrä imupää lähelle märkää aluetta likaveden poistamiseksi. (Kuva 13).

## 4.5 Höyrypesutilan käyttäminen

**VAROITUS!** Höyryn lämpötila on noin 100 °C

- 1 Paina ohjauspaneelin höyrypesupainiketta. Merkkivalo palaa punaisena lämmityksen aikana ja vihreänä, kun laite on valmis.
- 2 Paina ja pidä suihkupainiketta painettuna höyryn tuottamiseksi. (Kuva 14)
- 3 Liikuta suutinta hitaasti pinnan yli lian irrottamiseksi.
- 4 Siirrä imupää lähelle märkää aluetta likaveden poistamiseksi. (Kuva 13)

## 4.6 Höyrypuhdistustilan käyttäminen

- 1 Valitse sopiva lisävaruste.
- 2 Paina höyrypuhdistuspainiketta. Merkkivalo palaa punaisena lämmityksen aikana ja vihreänä, kun laite on valmis.
- 3 Aloita puhdistus painamalla ja pitämällä suihkupainiketta painettuna.

**HUOMAA!** Jos haluat jatkuvaa höyryä, paina suihkupainiketta 3 kertaa nopeasti.

- 4 Paina suihkupainiketta uudelleen pysäyttääksesi jatkuvan höyryn.

**HUOMAA!** Tässä tilassa ei ole imutoimintoa. Vaihda toiseen tilaan likaveden poistamiseksi.

## 4.7 Pinttyneen lian poistaminen

**VAROITUS!** Testaa pesuainetta ensin kankaan reunan varmistääksesi, ettei aine vahingoita kangasta.

- Suositellut pesuaineet:
  - Emäksinen ionisoitu vesi
  - Sitruunahappo
  - Laimea hapan elektrolyyttinen vesi
  - Ruokasooda
  - Hypokloorihappo
- Älä käytä seuraavia pesuaineita:
  - Neutraali keittiöpuhdistusaine
  - Erittäin hapan pesuaine
  - Erittäin emäksinen pesuaine

- 1 Levitä liuotinta alueelle ja hankaa tahraa harjalla. (Kuva 15)

- 2 Suihkuta kuumaa vettä alueelle.

- 3 Käytä imupäätä lian ja liuottimen poistamiseen alueelta. (Kuva 16)

## 4.8 Näin käytät laitetta, kun automaattinen imun pysäytys on aktivoitu

**VAROITUS!** HUOMIO! Pysäytä tuote välittömästi, jos automaattinen imun pysäytys aktivoituu, sillä se voi vahingoittaa moottoria.

Automaattinen imun pysäytys aktivoituu, kun likavesisäiliö täyttyy "MAX"-merkinän yläpuolelle. Moottori pysähtyy ja ohjauspaneelissa vilkkuu 4 vihreää valoa.

- 1 Pysäytä tuote välittömästi.
- 2 Poista kaikki neste säiliöstä.

## 5 Kuljettaminen

- Irrota pistoke ja poista kaikki neste säiliöistä ennen tuotteen siirtämistä.
- Anna tuotteen jäähtyä täysin ennen sen siirtämistä.
- Käytä kahvoja, kun nostat tai siirät tuotetta.

## 6 Säilyttäminen

- Puhdista ja poista kaikki nesteet säiliöistä ennen tuotteen siirtämistä säilytyspaikkaan.
- Jos tuotetta ei käytetä pitkään aikaan, säilytä sitä puhtaassa ja kuivassa paikassa, lasten ja lemmikkieläinten ulottumattomissa.

## 7 Huoltotoimet

**VAROITUS!** Älä upota tuotteen runkoa veteen.

**VAROITUS!** HUOMIO! Älä käytä voimakkaita tai hankaavia puhdistusaineita, jotta tuote ei vahingoitu.

- Puhdista letku ja likavesisäiliö itsepuhdistuvalla puhdistuspäällä.
- Käytä kylmävesitilaa ehkäistääksesi kuuman höyryn aiheuttamia palovammoja.

## 7.1 Likavesisäiliön puhdistaminen

**HUOM.!** Puhdista likavesisäiliö säännöllisesti bakteerien kertymisen estämiseksi.

- 1 Irrota likavesisäiliö. (Kuva 17)
- 2 Avaa yläkansi. (Kuva 18)
- 3 Irrota tiivisterengas. (Kuva 19)
- 4 Poista likavesi ja huuhtelee likavesisäiliö puhtaalla vedellä. (Kuva 20)

## 7.2 Puhdasvesisäiliön puhdistaminen

- 1 Irrota puhdasvesisäiliö. (Kuva 21)
- 2 Avaa kansi ja poista vesi.
- 3 Puhdista säiliö ja kansi. (Kuva 22)

**HUOM.!** Anna säiliön ja kannen kuivua täysin ennen niiden asentamista.

## 7.3 Päärungon ja suodattimen puhdistaminen

**!** **HUOMIO!** Pidä suodatin puhtaana. Likainen suodatin heikentää ilmavirtaa.

**HUOM.!** Puhdista suodatin kerran kuukaudessa.

Kuva 23

- A. Suodatinsieni
- B. Ilmanottosieni

- 1 Poista kaikki lisävarusteet tuotteesta.
- 2 Irrota ilmanottosieni (B) ja suodatinsieni (A).
- 3 Puhdista ja kuivaa suodattimet.
- 4 Poista vesi päärungon urista.
- 5 Puhdista tuote kostealla liinalla ja miedolla pesuaineella ja kuivaa se sitten kokonaan.

**HUOM.!** Huom.! Anna tuotteen jäähtyä ennen sen varastointia.

## 7.4 Lisävarusteiden puhdistaminen

- Puhdista lisävarusteet hanavedellä ja kuivaa ne.

### 7.4.1 Vesikaapimen puhdistaminen

- 1 Pura vesikaavin kuvan osoittamalla tavalla. (Kuva 24)
- 2 Puhdista vesikaavin hanavedellä ja kuivaa se.

**HUOMAA!** Puhdista ruiskutusaukot neulalla, jos ne ovat tukossa.

- 3 Kokoa vesikaavin ja varmista, että osat lukittuvat paikoilleen. Paina, kunnes kuulet naksahduksen. (Kuva 25)

## 8 Vianetsintä

Ongelma	Mahdollinen syy	Ratkaisu
Suuttimesta ei tule höyryä.	Vesisäiliö on tyhjä.	Täytä puhdasvesisäiliö.
	Tuote ei ole täysin lämmennyt.	Odota, kunnes merkkivalo muuttuu vihreäksi.
Imuteho on heikko.	Suodattimessa tai letkussa on tukos.	Puhdista suodatin ja letku. Katso lisätietoja kohdasta <a href="#">"7.3 Päärungon ja suodattimen puhdistaminen"</a> sivulla 62
	Likavesisäiliö on täynnä.	Poista neste likavesisäiliöstä.
Tuotteesta vuotaa vettä.	Säiliötä ei ole asennettu oikein.	Irrota säiliö ja asenna se uudelleen.
Moottori on kuumentunut liikaa.	Tuotetta on käytetty liian kauan.	Pysäytä laite ja anna sen jäähtyä.

## 9 Hävittäminen

- Varmista, että hävität tuotteen paikallisten määräysten mukaisesti. Älä polta tuotetta.

## 10 Tekniset tiedot

Tekniset tiedot	Arvo
Nimellisjännite	230 V ~ 50 Hz
Teho	1800 W
Virrankulutus valmiutilassa	0,5 W
Virrankulutus OFF-tilassa	0,3 W
Suurin vedenpaine	16 kPa
Käyttöpaine	1 bar
Alue	4,8 m
Höyryn lämpötila	~105 °C
Lämpötila letkussa (max)	~55 °C
Puhdasvesisäiliö	1,9 L
Likavesisäiliö	1,4 L
IP-luokitus	IPX4
Johdon pituus	3,3 m
Mitat (P×L×K)	30 × 22 × 32 cm
Paino	5 kg





<b>1</b>	<b>Introduction</b>	<b>64</b>
1.1	Le produit.....	64
1.2	Symboles.....	64
1.3	Présentation du produit .....	64
<b>2</b>	<b>Sécurité</b>	<b>65</b>
2.1	Définitions relatives à la sécurité.....	65
2.2	Consignes de sécurité pour le fonctionnement.....	65
<b>3</b>	<b>Montage</b>	<b>67</b>
3.1	Pour monter le produit .....	67
<b>4</b>	<b>Utilisation</b>	<b>67</b>
4.1	Avant d'utiliser le produit .....	67
4.2	Utilisation du produit .....	67
4.3	Utilisation du mode eau froide.....	67
4.4	Utilisation du mode eau chaude.....	67
4.5	Utilisation du mode de lavage à la vapeur ..	68
4.6	Utilisation du mode de nettoyage à la vapeur.....	68
4.7	Élimination des taches tenaces.....	68
4.8	Quand l'arrêt d'aspiration automatique est activé .....	68
<b>5</b>	<b>Transport</b>	<b>68</b>
<b>6</b>	<b>Rangement</b>	<b>69</b>
<b>7</b>	<b>Entretien</b>	<b>69</b>
7.1	Nettoyage du réservoir d'eau sale.....	69
7.2	Nettoyage du réservoir d'eau propre .....	69
7.3	Nettoyage du corps principal et du filtre.....	69
7.4	Nettoyage des accessoires.....	69
<b>8</b>	<b>Dépannage</b>	<b>70</b>
<b>9</b>	<b>Mise au rebut</b>	<b>70</b>
<b>10</b>	<b>Données techniques</b>	<b>70</b>

## 1 Introduction

### 1.1 Le produit

Ce produit est un détacheur portable doté de quatre modes de nettoyage. Uniquement pour un usage domestique.

### 1.2 Symboles

	Lisez attentivement le mode d'emploi et veillez à bien en comprendre les instructions avant d'utiliser le produit. Conservez le mode d'emploi pour toute référence ultérieure.
	Le produit mis au rebut doit être recyclé conformément à la réglementation en vigueur.
	Avertissement ! Danger de brûlure.
	Ce produit est conforme aux directives et réglementations européennes en vigueur.
	Il doit être recyclé comme déchet électrique.

### 1.3 Présentation du produit

Figure 1

1. Tuyau
2. Crochet de rotation du tuyau
3. Interrupteur d'alimentation
4. Câble électrique
5. Crochet pour câble électrique
6. Poignée
7. Roulettes
8. Réservoir d'eau sale
9. Panneau de commande
10. Réservoir d'eau propre
11. Crochet pour tuyau
12. Bouton de pulvérisation

Figure 2

13. Racleur d'eau
14. Grattoir pour vitres
15. Embout plat
16. Brosse ronde métallique
17. Brosse ronde en plastique
18. Embout brosse incurvé
19. Gicleur
20. Buse incurvée
21. Tête autonettoyante

## 2 Sécurité

### 2.1 Définitions relatives à la sécurité

**⚠ AVERTISSEMENT !** Le non-respect de ces instructions fait courir un risque de mort ou de blessure.

**⚠ ATTENTION !** Le non-respect des présentes instructions crée un risque d'endommagement du produit, de tout autre matériel ou de la zone adjacente.

**REMARQUE !** Informations nécessaires dans une situation donnée.

### 2.2 Consignes de sécurité pour le fonctionnement

**⚠ AVERTISSEMENT !** Le non-respect de ces instructions peut faire courir un risque de mort ou de blessures.

- Veuillez lire et respecter les instructions d'avertissement avant l'utilisation.
  - Assurez-vous que ces personnes n'utilisent pas le produit de manière indépendante :
    - Enfants de moins de 8 ans.
    - Personnes qui ne connaissent pas suffisamment le produit.
    - Personnes handicapées.
  - Les enfants ne doivent pas jouer avec le produit.
  - Les enfants ne doivent pas nettoyer ou effectuer l'entretien du produit de manière autonome.
  - Ne tirez pas sur le câble électrique pour débrancher l'appareil.
  - Veillez à débrancher la prise secteur avant de nettoyer ou d'effectuer l'entretien du produit.
  - Vérifiez régulièrement que le câble n'est pas endommagé ou usé.
- N'utilisez pas le produit si le câble ou la fiche d'alimentation sont endommagés.
  - Un câble électrique ou une prise endommagée doit être remplacé(e) par un centre de réparation agréé ou un personnel approuvé pour garantir une utilisation en toute sécurité.
  - Ne trempez pas le produit, câble électrique ou la fiche dans de l'eau ou tout autre liquide : vous courez un risque de choc électrique.
  - Ne touchez pas le produit, le câble électrique ou à la fiche avec les mains mouillées.
  - N'utilisez pas le produit dans un environnement explosif ou à proximité de liquides, de gaz ou de poussières inflammables.
  - N'utilisez pas le produit en cas d'utilisation d'oxygène ou d'anesthésiques.
  - N'utilisez pas le produit dans des zones protégées contre les décharges électrostatiques.
  - Assurez-vous que la tension principale correspond à la tension nominale indiquée sur la plaque signalétique. Le produit doit être branché à une prise de courant mise à la terre avec un dispositif à courant résiduel ayant un courant de déclenchement maximum de 30 mA.
  - N'utilisez pas le produit en extérieur quand il pleut.

- Utilisez uniquement les accessoires recommandés par le fabricant.
- N'utilisez pas le produit si vous êtes fatigué(e), malade ou en état d'ébriété. Cela diminuera votre vision, votre vigilance, votre coordination et votre jugement.
- Surveillez toujours le produit quand le câble électrique est branché à une prise.
- Vérifiez régulièrement que le produit n'est pas endommagé. Contactez un centre de service agréé pour la réparation.
- Soyez vigilant(e) quand vous utilisez le produit dans les escaliers.
- Gardez les cheveux, les doigts et les vêtements amples à l'écart des orifices et des pièces mobiles.
- Portez un masque de protection quand vous travaillez dans des zones poussiéreuses.
- N'utilisez pas le produit pour nettoyer des matériaux dangereux tels que de l'amiante, de l'arsenic, du baryum, du béryllium, du plomb et des pesticides.
- Portez une protection oculaire quand vous utilisez le produit en raison du risque de projection de corps étrangers dans les yeux.
- Ne dirigez pas le jet de vapeur vers des personnes, des animaux ou des appareils électriques.
- Ne placez pas l'orifice d'aspiration à proximité des yeux, de la bouche, des oreilles et d'autres parties du corps.
- N'utilisez pas le produit sans le réservoir à poussière ou le filtre installé.
- Retirez tous les liquides des réservoirs après chaque utilisation.
- N'utilisez pas le produit pour aspirer des liquides inflammables ou combustibles.
- N'utilisez pas le produit pour aspirer des matières brûlantes ou fumantes, comme des cigarettes ou des cendres chaudes.
- N'utilisez pas le produit pour aspirer des matériaux durs, comme du verre ou du métal. Cela pourrait endommager les filtres.
- N'utilisez pas le produit pour aspirer de la saleté séchée.
- En cas de dégagement de mousse ou de liquide, arrêtez immédiatement le produit.
- Si le produit bascule, remettez-le en position verticale avant de l'arrêter.
- N'utilisez pas le produit s'il est endommagé.
- N'apportez aucune modification au produit.
- Utilisez le produit uniquement pour sa fonction prévue.

## 3 Montage

### 3.1 Pour monter le produit

- 1 Mettez le produit à l'envers et placez les roulettes dans les trous jusqu'à ce qu'elles s'enclenchent en position. (Figure 3)
- 2 Fixez le crochet du tuyau au support. (Figure 4)
- 3 Placez le tuyau dans le crochet du tuyau.

## 4 Utilisation

### 4.1 Avant d'utiliser le produit

- 1 Retirez le réservoir d'eau propre du produit. (Figure 5)
- 2 Retirez le couvercle. (Figure 6)
- 3 Remplissez le réservoir d'eau propre avec de l'eau courante. Ne dépassez pas le niveau maximal. (Figure 7)

**REMARQUE !** La capacité d'eau maximale est de 1,9 l.

- 4 Serrez le bouchon et installez le réservoir. (Figure 8)
- 5 Assurez-vous que le réservoir d'eau sale est vide et correctement positionné.
- 6 Installez l'accessoire approprié. (Figure 9)
- 7 Assurez-vous que l'interrupteur est en position OFF (0) avant de brancher la fiche au secteur. (Figure 10)

### 4.2 Utilisation du produit

**⚠ AVERTISSEMENT !** L'eau chaude peut provoquer des brûlures.

**⚠ AVERTISSEMENT !** N'utilisez pas le produit pendant plus de 20 minutes consécutives.

**⚠ ATTENTION !** Ne mettez pas de détergent ou de solvant dans le réservoir. Appliquez-le sur le tissu ou le tapis.

**⚠ ATTENTION !** Arrêtez l'utilisation quand le réservoir d'eau sale est rempli au maximum.

- 1 Branchez la fiche électrique dans une prise secteur.
- 2 Appuyez sur l'interrupteur en position ON. (Figure 10)
- 3 Sélectionnez un mode de nettoyage approprié.
- 4 Le voyant passe au vert quand l'appareil est prêt pour la vapeur.
- 5 Maintenez la buse sur la zone à nettoyer et appuyez sur le bouton vapeur.
- 6 Déplacez la buse lentement pour bien décoller la saleté.
- 7 Relâchez le bouton de pulvérisation pour arrêter la vapeur.

#### 4.2.1 Panneau de commande

Figure 11

- A. Mode eau froide
- B. Mode eau chaude
- C. Mode de lavage à la vapeur
- D. Mode de nettoyage à la vapeur
- E. Bouton de pulvérisation

### 4.3 Utilisation du mode eau froide

- 1 Appuyez sur le bouton d'eau froide du panneau de commande. Le voyant passe au vert quand l'appareil est prêt.
- 2 Appuyez sur le bouton de pulvérisation et maintenez-le enfoncé pour pulvériser de l'eau froide. (Figure 12)
- 3 Déplacez lentement la buse sur la zone humide pour éliminer les taches.
- 4 Relâchez le bouton pour arrêter la pulvérisation.
- 5 Rapprochez la tête d'aspiration de la zone humide pour éliminer l'eau sale. (Figure 13)

### 4.4 Utilisation du mode eau chaude

**⚠ AVERTISSEMENT !** La température de l'eau est d'environ 60 °C.

- 1 Appuyez sur le bouton d'eau chaude du panneau de commande. Le voyant passe au rouge pendant le chauffage et au vert quand l'appareil est prêt.

**2** Appuyez sur le bouton de pulvérisation et maintenez-le enfoncé pour pulvériser de l'eau chaude.

**3** Déplacez lentement la buse sur la zone humide pour éliminer les taches.

**4** Relâchez le bouton pour arrêter la pulvérisation.

**5** Rapprochez la tête d'aspiration de la zone humide pour éliminer l'eau sale. (Figure 13).

#### 4.5 Utilisation du mode de lavage à la vapeur

**! AVERTISSEMENT !** La température de la vapeur est d'environ 100 °C

**1** Appuyez sur le bouton de lavage à la vapeur du panneau de commande. Le voyant passe au rouge pendant le chauffage et au vert quand l'appareil est prêt.

**2** Appuyez sur le bouton de pulvérisation et maintenez-le enfoncé pour libérer la vapeur. (Figure 14)

**3** Déplacez lentement la buse sur la surface pour bien décoller la saleté.

**4** Rapprochez la tête d'aspiration de la zone humide pour éliminer l'eau sale. (Figure 13)

#### 4.6 Utilisation du mode de nettoyage à la vapeur

**1** Sélectionnez l'accessoire approprié.

**2** Appuyez sur le bouton de nettoyage à la vapeur. Le voyant passe au rouge pendant le chauffage et au vert quand l'appareil est prêt.

**3** Appuyez sur le bouton de pulvérisation et maintenez-le enfoncé pour commencer le nettoyage.

**Remarque !** Pour une vapeur continue, appuyez 3 fois brièvement sur le bouton de pulvérisation.

**4** Appuyez à nouveau sur le bouton de pulvérisation pour arrêter la vapeur continue.

**REMARQUE !** La fonction d'aspiration est désactivée dans ce mode. Passez à un autre mode pour éliminer l'eau sale.

#### 4.7 Élimination des taches tenaces

**! ATTENTION !** Testez d'abord le détergent sur le bord du tissu pour vous assurer qu'il ne l'abîme pas.

- Détergents recommandés :
  - Eau ionisée fortement alcaline
  - Acide citrique
  - Eau électrolytique faiblement acide
  - Bicarbonate de soude
  - Acide hypochloreux
- N'utilisez pas les détergents suivants :
  - Détergent neutre pour la cuisine
  - Détergent fortement acide
  - Détergent fortement alcalin

**1** Appliquez du solvant sur la zone et frottez la saleté à l'aide d'une brosse. (Figure 15)

**2** Pulvériser de l'eau chaude sur la zone tachée.

**3** Utilisez la tête d'aspiration pour éliminer la saleté et le solvant. (Figure 16)

#### 4.8 Quand l'arrêt d'aspiration automatique est activé

**! ATTENTION !** Arrêtez immédiatement le produit si l'arrêt d'aspiration automatique est activé. Cela peut endommager le moteur.

L'arrêt d'aspiration automatique est activé quand le réservoir d'eau sale est rempli au-delà du repère « MAX ». Le moteur s'arrête et 4 lumières vertes clignotent sur le panneau de commande.

**1** Arrêtez immédiatement le produit.

**2** Retirez tout le liquide du réservoir.

### 5 Transport

- Débranchez l'appareil du secteur puis retirez tout le liquide des réservoirs avant de déplacer le produit.
- Laissez le produit refroidir complètement avant de le transporter.
- Utilisez la poignée pour soulever ou déplacer le produit.

## 6 Rangement

- Videz les réservoirs et nettoyez-les avant de ranger le produit.
- Si le produit n'est pas utilisé pendant une période prolongée, rangez-le à l'intérieur dans un endroit propre et sec, hors de portée des enfants et des animaux domestiques.

## 7 Entretien

**⚠ AVERTISSEMENT !** Ne trempez pas le corps principal du produit dans l'eau.

**⚠ ATTENTION !** Pour éviter d'endommager le produit, n'utilisez pas de détergents agressifs ou de nettoyeurs abrasifs.

- Utilisez la tête autonettoyante pour nettoyer le tuyau et le réservoir d'eau sale.
- Utilisez le mode eau froide pour éviter les brûlures dues à la vapeur.

### 7.1 Nettoyage du réservoir d'eau sale

**REMARQUE !** Nettoyez régulièrement le réservoir d'eau sale pour éviter l'accumulation de bactéries.

- 1 Retirez le réservoir d'eau sale. (Figure 17)
- 2 Ouvrez le couvercle supérieur. (Figure 18)
- 3 Retirez la bague d'étanchéité. (Figure 19)
- 4 Retirez l'eau sale et rincez le réservoir d'eau sale avec de l'eau propre. (Figure 20)

### 7.2 Nettoyage du réservoir d'eau propre

- 1 Retirez le réservoir d'eau propre. (Figure 21)
- 2 Ouvrez le bouchon et videz l'eau.
- 3 Nettoyez le réservoir et le bouchon. (Figure 22)

**REMARQUE !** Laissez le réservoir et le bouchon sécher complètement avant de les remettre en place.

## 7.3 Nettoyage du corps principal et du filtre

**⚠ ATTENTION !** Maintenez le filtre propre. Un filtre encrassé réduit le débit d'air.

**REMARQUE !** Nettoyez le filtre une fois par mois.

Figure 23

- A. Éponge filtrante
- B. Éponge d'entrée d'air

- 1 Retirez tous les accessoires du produit.
- 2 Retirez l'éponge d'entrée d'air (B) et l'éponge filtrante (A).
- 3 Nettoyez et séchez les filtres.
- 4 Retirez l'eau dans les rainures du corps principal.
- 5 Utilisez un chiffon humide et un détergent doux pour nettoyer le produit, puis séchez-le complètement.

**REMARQUE !** Remarque ! Laissez totalement refroidir le produit avant de le ranger.

## 7.4 Nettoyage des accessoires

- Nettoyez les accessoires à l'eau courante et essuyez-les.

### 7.4.1 Nettoyage du racleur d'eau

- 1 Démontez le racleur d'eau comme illustré. (Figure 24)
- 2 Nettoyez le racleur d'eau à l'eau courante et essuyez-le.

**REMARQUE !** Nettoyez les orifices de pulvérisation à l'aide d'une épingle ou d'une aiguille s'ils sont obstrués.

- 3 Assemblez le racleur d'eau et assurez-vous que les pièces s'enclenchent bien. Poussez jusqu'à ce que vous entendiez un clic. (Figure 25)

## 8 Dépannage

Problème	Cause possible	Solution
Il n'y a pas de vapeur qui sort de la buse.	Le réservoir d'eau est vide.	Remplissez le réservoir d'eau propre.
	Le produit n'est pas tout à fait chaud.	Attendez que le voyant passe au vert.
L'aspiration est faible.	Le filtre ou le tuyau est obstrué.	Nettoyez le filtre et le tuyau. Voir " <a href="#">7.3 Nettoyage du corps principal et du filtre</a> " à la page 69
	Le réservoir d'eau sale est plein.	Videz le réservoir d'eau sale.
Le produit fuit.	L'un des réservoirs est mal installé.	Retirez le réservoir et remettez-le en place.
Le moteur est trop chaud.	Le produit a été utilisé pendant trop longtemps.	Arrêtez le produit et laissez-le refroidir.

## 9 Mise au rebut

- Veillez à respecter la réglementation locale quand vous mettez le produit au rebut. Ne brûlez pas le produit.

## 10 Données techniques

Spécifications	Valeur
Tension nominale	230 V ~ 50 Hz
Sortie	1800 W
Consommation électrique en mode veille*	0,5 W
Consommation électrique en mode OFF	0.3 W
Pression d'eau maximale	16 kpa
Pression de travail	1 bar
Autonomie	4,8 m
Température de la vapeur	~105 °C
Température au niveau du tuyau (max.)	~55 °C
Réservoir d'eau propre	1,9 l
Réservoir d'eau sale	1,4 l
Indice de protection	IPX4
Longueur de câble	3,3 m
Dimensions (LxIxH)	30 × 22 × 32 cm
Poids	5 kg

# Inhoud



<b>1</b>	<b>Inleiding</b>	<b>71</b>
1.1	Het product .....	71
1.2	Symbolen .....	71
1.3	Productoverzicht .....	71
<b>2</b>	<b>Veiligheid</b>	<b>72</b>
2.1	Definities van veiligheid.....	72
2.2	Veiligheidsvoorschriften voor gebruik.....	72
<b>3</b>	<b>Montage</b>	<b>74</b>
3.1	Het product in elkaar zetten .....	74
<b>4</b>	<b>Gebruik</b>	<b>74</b>
4.1	Voordat u het product gebruikt.....	74
4.2	Het product bedienen .....	74
4.3	Om de koudwatermodus te gebruiken.....	74
4.4	De heetwatermodus gebruiken .....	74
4.5	De stoomwasmodus gebruiken .....	75
4.6	De stoomreinigingsmodus gebruiken .....	75
4.7	Hardnekkige vlekken verwijderen .....	75
4.8	Wat u moet doen als de automatische zuigstop geactiveerd is.....	75
<b>5</b>	<b>Vervoeren</b>	<b>75</b>
<b>6</b>	<b>Opbergen</b>	<b>76</b>
<b>7</b>	<b>Onderhoud</b>	<b>76</b>
7.1	Het vuilwaterreservoir reinigen.....	76
7.2	Het schoonwaterreservoir reinigen .....	76
7.3	De behuizing en het filter reinigen .....	76
7.4	De accessoires reinigen .....	76
<b>8</b>	<b>Problemen oplossen</b>	<b>77</b>
<b>9</b>	<b>Afvoeren</b>	<b>77</b>
<b>10</b>	<b>Technische gegevens</b>	<b>77</b>

# 1 Inleiding

## 1.1 Het product

Het product is een draagbare vlekkenreiniger met vier reinigingsmodi. Alleen voor huishoudelijk gebruik.

## 1.2 Symbolen

	Lees de gebruiksaanwijzing zorgvuldig door en zorg ervoor dat u de instructies begrijpt voordat u het product gebruikt. Bewaar de gebruiksaanwijzing voor toekomstig gebruik.
	Een afgedankt product moet worden gerecycled volgens de actuele regelgeving.
	Waarschuwing! Gevaar voor verbranding.
	Dit product voldoet aan de geldende EU-richtlijnen en -regelgeving.
	Recyclen als elektrisch afval.

## 1.3 Productoverzicht

Afbeelding 1

1. Slang
2. Draaihaak slang
3. Stroomschakelaar
4. Netsnoer
5. Stroomkabelhaak
6. Handvat
7. Wielen
8. Vuilwaterreservoir
9. Control panel
10. Schoonwaterreservoir
11. Slanghaak
12. Spuitknop

Afbeelding 2

13. Waterschraper
14. Glasschraper
15. Rechte spletenschop
16. Metalen ronde borstel
17. Plastic ronde borstel
18. Gebogen spletenborstel
19. Sproeier
20. Gebogen mondstuk
21. Zelfreinigende kop

## 2 Veiligheid

### 2.1 Definities van veiligheid

**⚠ WAARSCHUWING!** Als u zich niet aan deze voorschriften houdt, kan dat leiden tot (dodelijk) letsel.

**⚠ VOORZICHTIG!** Als u zich niet aan deze voorschriften houdt, kan dat leiden tot schade aan het product, overige materialen of de nabije omgeving.

**LET OP!** Informatie die in bepaalde situaties noodzakelijk is.

### 2.2 Veiligheidsvoorschriften voor gebruik

**⚠ WAARSCHUWING!** Als u zich niet aan deze voorschriften houdt, kan dat leiden tot (dodelijk) letsel.

- Lees en volg de waarschuwingsinstructies voor gebruik.
- Zorg ervoor dat deze personen het product niet zelfstandig bedienen:
  - Kinderen jonger dan 8 jaar.
  - Personen die het product onvoldoende kennen.
  - Personen met een beperking.
- Kinderen mogen niet met het product spelen.
- Kinderen mogen het product niet zelfstandig schoonmaken of onderhouden.
- Trek niet aan het netsnoer om de stekker uit het stopcontact te halen.
- Zorg ervoor dat u de voeding loskoppelt voordat u het product schoonmaakt of er onderhoud aan verricht.
- Controleer de kabel regelmatig op beschadigingen en slijtage.
- Gebruik het product niet als het netsnoer of de stekker beschadigd is.
- Een beschadigd netkabel of stekker moet worden vervangen door een erkend servicecentrum of door goedgekeurd personeel om een veilig gebruik te garanderen.
- Laat het product, de voedingskabel of de stekker niet in water of een andere vloeistof vallen, er bestaat een risico op een elektrische schok.
- Raak het product, het netsnoer of de stekker niet met natte handen aan.
- Gebruik het product niet in een explosieve omgeving of in de buurt van brandbare vloeistoffen, gas of stof.
- Gebruik het product niet op plaatsen waar zuurstof of anesthetica worden gebruikt.
- Gebruik het product niet op plaatsen die beschermd zijn tegen elektrostatische ontladingen.
- Controleer of de netspanning overeenkomt met de nominale spanning op het typeplaatje. Het product moet worden aangesloten op een geaard stopcontact met een aardlekschakelaar met een maximale uitschakelstroom van 30 mA.

- Gebruik het product niet buiten als het regent.
- Gebruik alleen de door de fabrikant aanbevolen accessoires.
- Gebruik het product niet als u moe, ziek of onder invloed bent. Dat vermindert uw gezichtsvermogen, alertheid en coördinatie- en beoordelingsvermogen.
- Controleer het product altijd wanneer de stroomkabel op een stroombron is aangesloten.
- Controleer het product regelmatig op beschadigingen. Raadpleeg een erkend servicecentrum voor reparatie.
- Wees voorzichtig wanneer u het product op trappen gebruikt.
- Houd haar, vingers en losse kleding uit de buurt van openingen en bewegende delen.
- Draag een beschermingsmasker wanneer u in stoffige omgevingen werkt.
- Gebruik het product niet voor het reinigen van gevaarlijk materiaal zoals asbest, arsenicum, barium, beryllium, lood en pesticiden.
- Draag oogbescherming wanneer u het product bedient vanwege het risico van vreemde voorwerpen die uw ogen kunnen raken.
- Richt de stoomstraal niet op mensen, dieren of elektrische apparaten.
- Plaats de aanzuigopening niet in de buurt van ogen, mond, oren en andere lichaamsdelen.
- Gebruik het product niet zonder dat het stofreservoir of filter geïnstalleerd is.
- Verwijder na elk gebruik alle vloeistoffen uit de reservoirs.
- Gebruik het product niet om ontvlambare of brandbare vloeistoffen op te zuigen.
- Gebruik het product niet voor het opzuigen van brandend of rokend materiaal, zoals sigaretten of hete as.
- Gebruik het product niet voor het opzuigen van hard materiaal, zoals glas en metaal, want dit kan de filters beschadigen.
- Gebruik het product niet om stof op te zuigen.
- Stop het product onmiddellijk als er schuim of vloeistof vrijkomt.
- Als het product kantelt, zet het dan rechtop voordat u het stopt.
- Gebruik het product niet als het is beschadigd.
- Breng geen wijzigingen aan in het product.
- Gebruik het product alleen voor de beoogde functie.

## 3 Montage

### 3.1 Het product in elkaar zetten

- 1 Zet het product op zijn kop en steek de wielen in de gaten totdat ze vastklikken. (Afbeelding 3)
- 2 Bevestig de slanghaak aan de beugel. (Afbeelding 4)
- 3 Steek de slang in de slanghaak.

## 4 Gebruik

### 4.1 Voordat u het product gebruikt

- 1 Verwijder het schoonwaterreservoir van het product. (Afbeelding 5)
- 2 Verwijder de dop. (Afbeelding 6)
- 3 Vul het schoonwaterreservoir met leidingwater. Niet vullen boven het maximumniveau. (Afbeelding 7)

**LET OP!** De maximale watercapaciteit is 1,9 L

- 4 Draai de dop vast en installeer het reservoir. (Afbeelding 8)
- 5 Zorg ervoor dat het vuilwaterreservoir leeg en correct geïnstalleerd is.
- 6 Installeer het gewenste accessoire. (Afbeelding 9)
- 7 Zorg ervoor dat de stroomschakelaar in de stand OFF (0) staat voordat u de stekker in het stopcontact steekt. (Afbeelding 10)

### 4.2 Het product bedienen

**⚠ WAARSCHUWING!** Het hete water kan brandwonden veroorzaken.

**⚠ WAARSCHUWING!** Laat het product niet langer dan 20 minuut achtereen werken.

**⚠ VOORZICHTIG!** Doe geen schoonmaakmiddel of oplosmiddel in het reservoir, maar breng het aan op de stof of het tapijt.

**⚠ VOORZICHTIG!** Stop het gebruik wanneer het vuilwaterreservoir tot de maximummarkering gevuld is.

- 1 Steek de stekker in een stopcontact.
- 2 Druk de aan/uit-schakelaar naar AAN. (Afbeelding 10)
- 3 Selecteer een geschikte reinigingsmodus.
- 4 De indicator wordt groen wanneer het apparaat klaar is om te stomen.
- 5 Houd het mondstuk op het schoon te maken gedeelte en druk op de stoomknop.
- 6 Beweeg de spuitmond langzaam om het vuil af te breken.
- 7 Laat de sproeiknop los om de stoom te stoppen.

#### 4.2.1 Control panel

Afbeelding 11

- A. Koudwatermodus
- B. Heetwatermodus
- C. Stoomwasmodus
- D. Stoomreinigingsmodus
- E. Spuitknop

### 4.3 Om de koudwatermodus te gebruiken

- 1 Druk op de koudwaterknop op het bedieningspaneel. De indicator wordt groen als het apparaat klaar is.
- 2 Houd de sproeiknop ingedrukt om koud water te sproeien. (Afbeelding 12)
- 3 Beweeg de spuitmond langzaam over het natte gedeelte om vlekken te verwijderen.
- 4 Laat de knop los om te stoppen met sproeien.
- 5 Beweeg de zuigkop dicht over het natte gedeelte om het vuile water te verwijderen. (Afbeelding 13)

### 4.4 De heetwatermodus gebruiken

**⚠ WAARSCHUWING!** De watertemperatuur is ongeveer 60 °C

- 1 Druk op de heetwaterknop op het bedieningspaneel. De indicator wordt rood tijdens het opwarmen en groen wanneer het apparaat klaar is.

- 2 Houd de sproeiknop ingedrukt om heet water te sproeien
- 3 Beweeg de spuitmond langzaam over het natte gedeelte om vlekken te verwijderen.
- 4 Laat de knop los om te stoppen met sproeien.
- 5 Beweeg de zuigkop dicht over het natte gedeelte om het vuile water te verwijderen. (Afbeelding 13).

#### 4.5 De stoomwasmodus gebruiken

**!** **WAARSCHUWING!** De stoomtemperatuur is ongeveer 100 °C

- 1 Druk op de stoomwasknop op het bedieningspaneel. De indicator wordt rood tijdens het opwarmen en groen wanneer het apparaat klaar is.
- 2 Houd de sproeiknop ingedrukt om stoom af te geven. (Afbeelding 14)
- 3 Beweeg de spuitmond langzaam over het oppervlak om het vuil af te breken.
- 4 Beweeg de zuigkop dicht over het natte gedeelte om het vuile water te verwijderen. (Afbeelding 13)

#### 4.6 De stoomreinigingsmodus gebruiken

- 1 Selecteer het gewenste accessoire.
- 2 Druk op de stoomreinigingsknop. De indicator wordt rood tijdens het opwarmen en groen wanneer het apparaat klaar is.
- 3 Houd de sproeiknop ingedrukt om de reiniging te starten.

**LET OP!** Voor een continue stoom drukt u 3 keer snel op de sproeiknop.

- 4 Druk nogmaals op de sproeiknop om de continue stoom te stoppen.

**LET OP!** In deze modus is er geen zuigfunctie. Schakel over naar een andere modus om het vuile water te verwijderen.

#### 4.7 Hardnekkige vlekken verwijderen

**!** **VOORZICHTIG!** Doe eerst een test met het schoonmaakmiddel op de rand van de stof om er zeker van te zijn dat het de stof niet beschadigt.

- Aanbevolen schoonmaakmiddelen:
    - Sterk alkalisch geïoniseerd water
    - Citroenzuur
    - Zwak zuur elektrolytisch water
    - Zuiveringszout
    - Hypochloorzuur
  - Gebruik de volgende schoonmaakmiddelen niet:
    - Neutraal schoonmaakmiddel voor keukengebruik
    - Sterk zuur schoonmaakmiddel
    - Sterk alkalisch schoonmaakmiddel
- 1 Breng oplosmiddel aan op het gebied en wrijf het vuil weg met een borstel. (Afbeelding 15)
  - 2 Spuit heet water op het gebied.
  - 3 Gebruik de zuigkop om vuil en oplosmiddel uit het gebied te verwijderen. (Afbeelding 16)

#### 4.8 Wat u moet doen als de automatische zuigstop geactiveerd is

**!** **VOORZICHTIG!** Stop het product onmiddellijk als de automatische zuigstop geactiveerd wordt, dit kan de motor beschadigen.

De automatische aanzuigstop wordt geactiveerd wanneer het vuilwaterreservoir tot boven de 'MAX'-markering gevuld is. De motor stopt en er knipperen 4 groene lampjes op het bedieningspaneel.

- 1 Stop het product onmiddellijk.
- 2 Verwijder alle vloeistof uit het reservoir.

#### 5 Vervoeren

- Haal de stekker uit het stopcontact en verwijder alle vloeistof uit de reservoirs voordat u het product verplaatst.
- Laat het product volledig afkoelen voordat u het verplaatst.
- Gebruik de handgreep wanneer u het product optilt of verplaatst.

## 6 Opbergen

- Reinig en verwijder alle vloeistoffen uit de reservoirs voordat u het product opbergt.
- Als het product gedurende lange tijd niet wordt gebruikt, bewaar het dan binnenshuis in een schoon en droog gebied waar kinderen en huisdieren geen toegang hebben.

## 7 Onderhoud

**!** **WAARSCHUWING!** Dompel de behuizing van het product niet onder in water.

**!** **VOORZICHTIG!** Gebruik geen agressieve schoonmaakmiddelen of schuurmiddelen om schade aan het product te voorkomen.

- Gebruik de zelfreinigende kop om de slang en het vuilwaterreservoir schoon te maken.
- Gebruik de koudwatermodus om brandwonden door hete stoom te voorkomen.

### 7.1 Het vuilwaterreservoir reinigen

**LET OP!** Reinig het vuilwaterreservoir regelmatig om te voorkomen dat bacteriën zich ophopen.

- 1 Verwijder het vuilwaterreservoir. (Afbeelding 17)
- 2 Open de bovenklep. (Afbeelding 18)
- 3 Verwijder de afdichtring. (Afbeelding 19)
- 4 Verwijder het vuile water en spoel het vuilwaterreservoir door met schoon water. (Afbeelding 20)

### 7.2 Het schoonwaterreservoir reinigen

- 1 Verwijder het schoonwaterreservoir. (Afbeelding 21)
- 2 Open de dop en verwijder het water.
- 3 Maak het reservoir en de dop schoon. (Afbeelding 22)

**LET OP!** Laat het reservoir en de dop volledig drogen voordat u ze installeert.

## 7.3 De behuizing en het filter reinigen

**!** **VOORZICHTIG!** Houd het filter schoon. Een vuil filter vermindert de luchtstroom.

**LET OP!** Reinig het filter eenmaal per maand.

Afbeelding 23

- A. Filterspons
- B. Luchtinlaatspons

- 1 Verwijder alle accessoires van het product.
- 2 Verwijder de luchtinlaatspons (B) en de filterspons (A).
- 3 Reinig en droog de filters.
- 4 Verwijder water in de groeven van het hoofdgedeelte.
- 5 Gebruik een vochtige doek en een mild schoonmaakmiddel om het product schoon te maken, en droog het vervolgens volledig af.

**LET OP!** Let op! Laat het product volledig afkoelen voordat u het opbergt.

## 7.4 De accessoires reinigen

- Reinig de accessoires onder kraanwater en droog ze af.

### 7.4.1 De waterschraper reinigen

- 1 Demonteer de waterschraper zoals afgebeeld. (Afbeelding 24)
- 2 Reinig de waterschraper onder kraanwater en droog hem af.

**Let op!** Reinig de spuitgaten met een speld of naald als ze verstopt zijn.

- 3 Zet de waterschraper in elkaar en zorg ervoor dat de onderdelen vastklikken. Druk tot u een klik hoort. (Afbeelding 25)

## 8 Problemen oplossen

Probleem	Mogelijke oorzaak	Oplossing
Er komt geen stoom uit het mondstuk.	Het waterreservoir is leeg.	Vul het schoonwaterreservoir.
	Het product is niet volledig verwarmd.	Wacht tot de indicator groen wordt.
De zuigkracht is zwak.	Er is een verstopping in het filter of de slang	Reinig het filter en de slang. Zie <a href="#">7.3 De behuizing en het filter reinigen' op pagina 76</a>
	het vuilwaterreservoir is vol.	Verwijder de vloeistof uit het vuilwaterreservoir.
Er komt water uit het product.	Een reservoir is niet correct geïnstalleerd.	Verwijder het reservoir en installeer i weer.
De motor is te heet.	Het product is te lang gebruikt.	Schakel het product uit en laat het afkoelen.

## 9 Afvoeren

- Volg de lokale voorschriften wanneer u het product afvoert. Verbrand het product niet.

## 10 Technische gegevens

Specificaties	Waarde
Nominale spanning	230 V ~ 50 Hz
Vermogen	1800 W
Stroomverbruik in stand-bymodus	0,5 W
Stroomverbruik in uit-modus	0,3 W
Max. waterdruk	16 kPa
Werkdruk	1 bar
Bereik	4,8 m
Stoomtemperatuur	~105 °C
Temperatuur op slang (max)	~55 °C
Schoonwaterreservoir	1,9 l
Vuilwaterreservoir	1,4 l
IP-classificatie	IPX4
Snoerlengte	3,3 m
Afmetingen (LxBxH)	30 × 22 × 32 cm
Gewicht	5 kg







[www.jula.com](http://www.jula.com)