



## STAIN REMOVER

**OPERATING INSTRUCTIONS** - Original instructions

### **SV** FLÄCKBORTTAGARE BRUKSANVISNING

Översättning av originalinstruktioner

### **DE** FLECKENENTFERNER BEDIENUNGSANLEITUNG

Übersetzung der Originalanleitung

### **NO** FLEKKFJERNER BETJENINGSANVISNINGER

Oversettelse av originalinstruksjonene

### **FI** TAHARANPOISTAJA KÄYTTÖOHJE

Alkuperäisten ohjeiden käännös

### **DA** PLETFJERNER BETJENINGSVEJLEDNING

Oversættelse af den originale vejledning

### **FR** DÉTACHANT INSTRUCTIONS D'UTILISATION

Traduction des instructions d'origine

### **PL** ODPLAMIACZ INSTRUKCJA OBSŁUGI

Przekład instrukcji oryginalnej

### **NL** VLEKVERWIJDERAAR BEDIENINGSINSTRUCTIES

Vertaling van de originele instructies

Jula AB förbehåller sig rätten att göra ändringar på produkten. Jula AB innehar upphovsrätten till denna dokumentation. Det är inte tillåtet att modifiera eller ändra denna dokumentation på något sätt och bruksanvisningen ska skrivas ut och användas som den är i förhållande till produkten. Se Julas webbplats för den senaste versionen av bruksanvisningen.

Jula AB forbeholder seg retten til å endre produktet. Jula AB innehar opphavsretten til denne dokumentasjonen. Det er ikke tillatt å modifisere eller endre denne dokumentasjonen på noen som helst måte, og håndboken skal trykkes og brukes som den er i forhold til produktet. For siste versjon av betjeningsanvisningene, se Julas nettsider.

Jula AB forbeholder sig retten til at ændre produktet. Jula AB har ophavsretten til denne dokumentation. Det er ikke tilladt at modificere eller ændre denne dokumentation på nogen måde, og manualen skal printes og bruges som den er i forhold til produktet. For den seneste version af betjeningsvejledningen, se Julas hjemmeside.

Jula AB zastrzega sobie prawo do wprowadzania zmian w produkcie. Jula AB zastrzega sobie prawa autorskie do niniejszej dokumentacji. Dokumentacji nie wolno w żaden sposób modyfikować ani zmieniać, a instrukcję należy drukować i używać ją w odniesieniu do produktu w stanie niezmienionym. Najnowszą wersję instrukcji obsługi można znaleźć na stronie internetowej Jula.

Jula AB reserves the right to make changes to the product. Jula AB claims copyright on this documentation. It is not allowed to modify or alter this documentation in any way and the manual shall be printed and used as it is in relation to the product. For the latest version of operating instructions, refer to the Jula website.

Jula AB behält sich das Recht vor, Änderungen am Produkt vorzunehmen. Jula AB beansprucht die Urheberrechte an dieser Dokumentation. Es ist nicht zulässig, diese Dokumentation in irgendeiner Weise zu verändern oder umzugestalten. Die Anleitung muss gedruckt und so verwendet werden, wie sie in Bezug zum Produkt steht. Die aktuellste Version der Bedienungsanleitung finden Sie auf der Website von Jula.

Jula AB pidättää oikeuden tehdä tuotteeseen muutoksia. Jula AB:llä on tämän dokumentaation tekijänoikeus. Tätä dokumentaatiota ei saa muuttaa millään tavalla ja käyttöopas on tulostettava ja sitä on käytettävä sellaisena kuin se on tämän tuotteen kanssa. Käyttöohjeiden uusin versio löytyy Julan verkkosivustolta.

Jula AB se réserve le droit d'apporter des modifications au produit. Jula AB revendique les droits d'auteur sur cette documentation. Il est interdit de modifier ou d'altérer cette documentation de quelque manière que ce soit et le manuel doit être imprimé et utilisé tel quel en relation avec le produit. Pour obtenir la dernière version des instructions d'utilisation, consultez le site Web de Jula.

Jula AB behoudt zich het recht voor om wijzigingen aan het product aan te brengen. Jula AB claimt het copyright op deze documentatie. Het is niet toegestaan om deze documentatie op welke manier dan ook te wijzigen of te veranderen. De handleiding moet worden afgedrukt en gebruikt zoals deze in relatie tot het product staat. Raadpleeg de Jula-website voor de laatste versie van de bedieningsinstructies.

**WWW.JULA.COM**

**© JULA AB 2025-12-18**

**JULA AB  
BOX 363, 532 24 SKARA, SWEDEN**

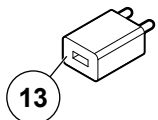
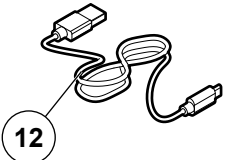
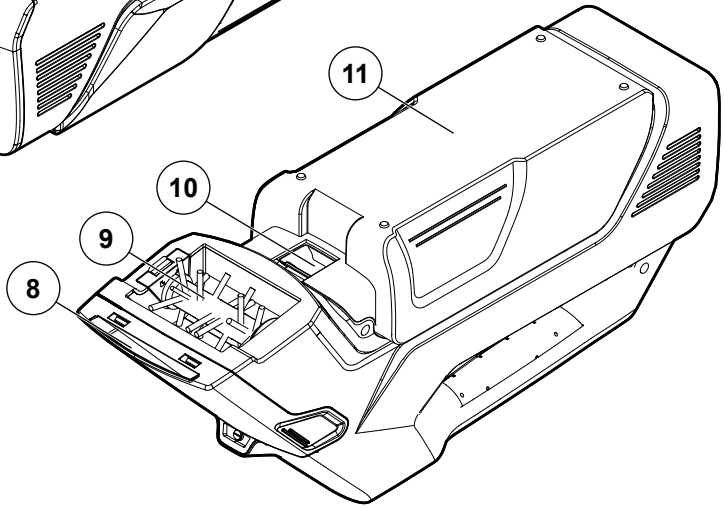
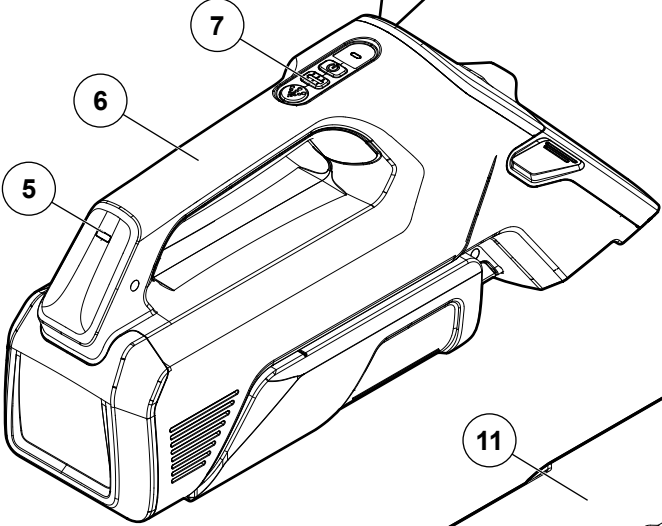
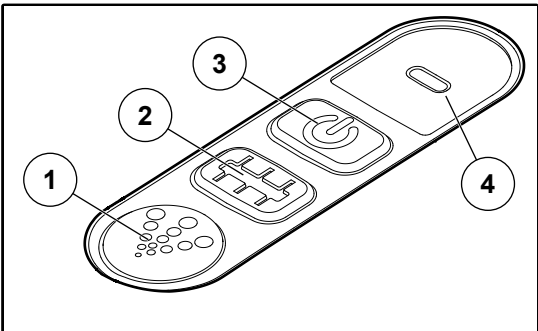

2

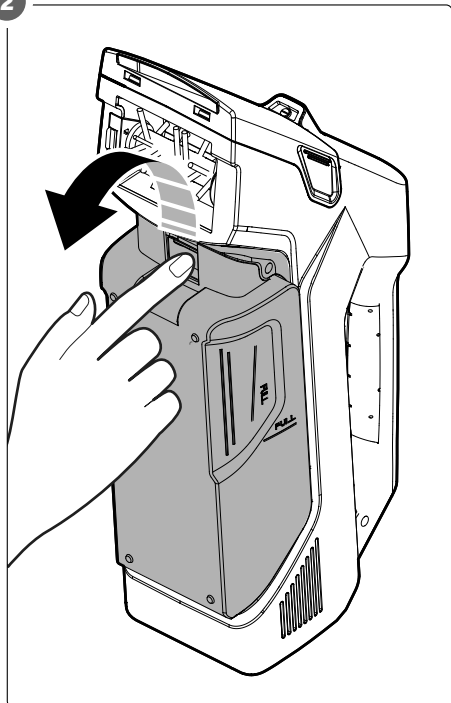

3

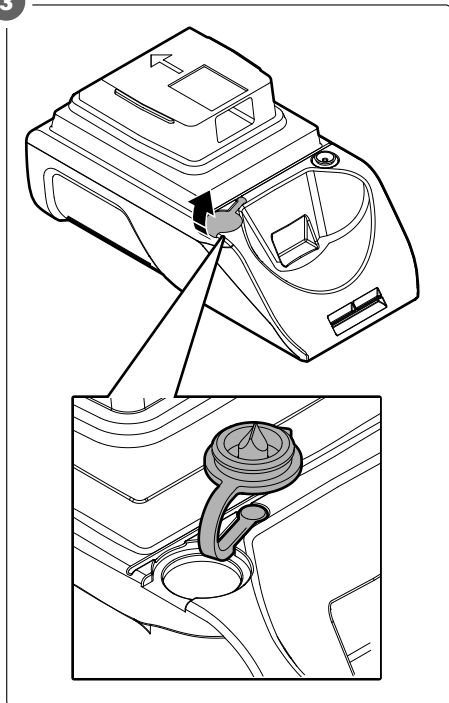

4

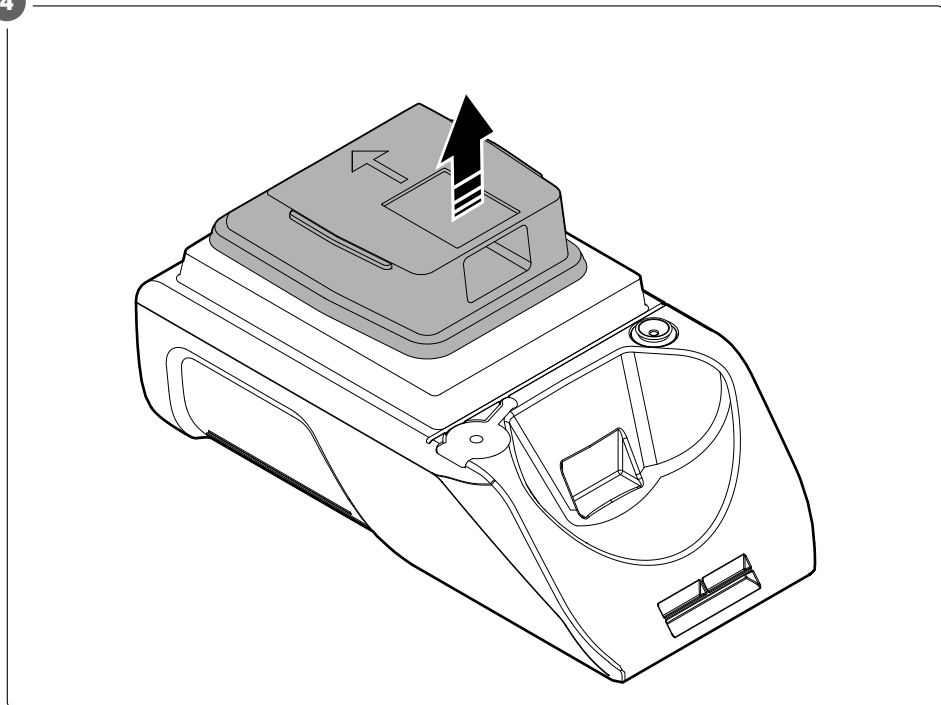

5

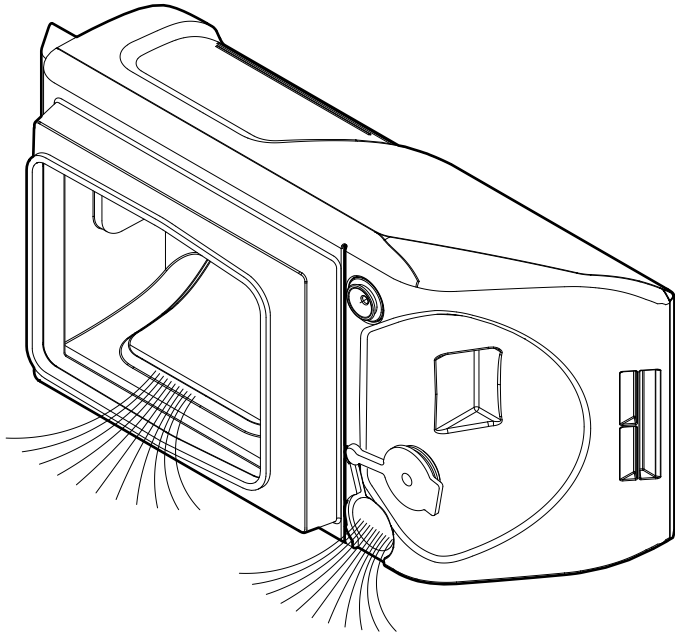

6

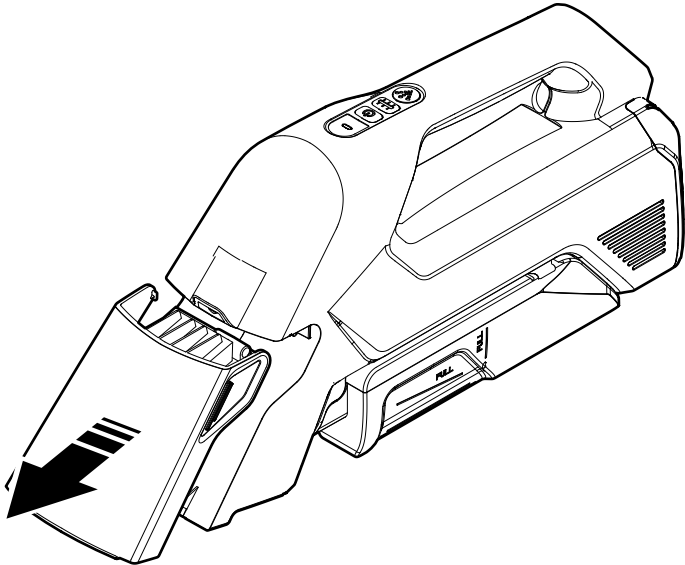

7

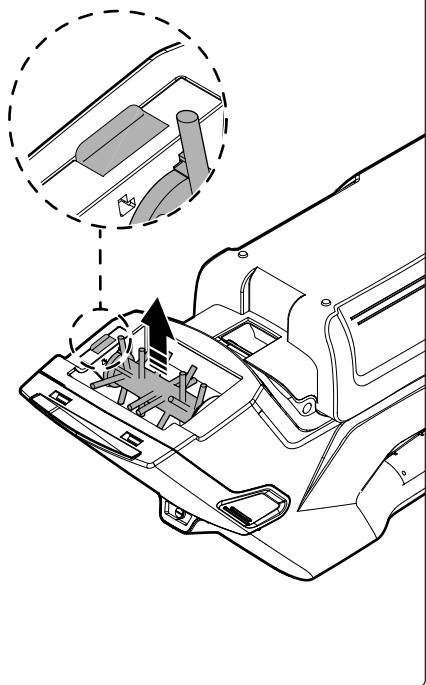

8

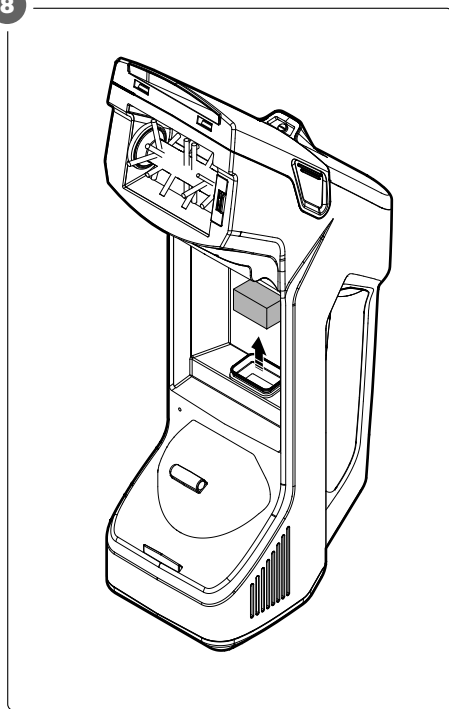

9

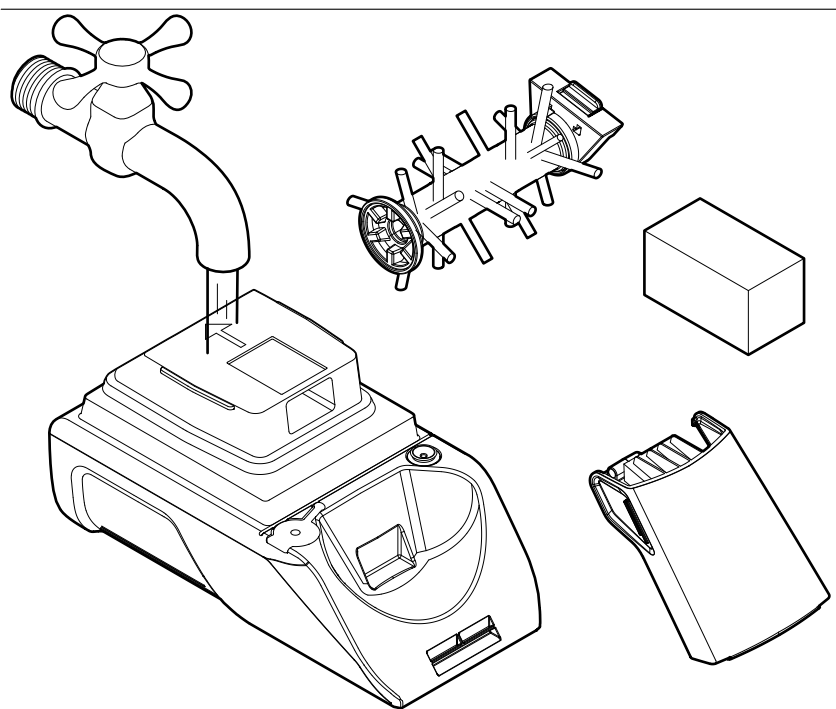

## Table of contents

<b>1</b>	<b>Introduction</b>	<b>7</b>
1.1	The product.....	7
1.2	Dedicated use.....	7
1.3	Symbols .....	7
1.4	Product overview .....	7
<b>2</b>	<b>Safety</b>	<b>8</b>
2.1	Safety definitions.....	8
2.2	Safety instructions for operation.....	8
<b>3</b>	<b>Operation</b>	<b>9</b>
3.1	To use the buttons .....	9
3.2	To charge the product.....	10
3.3	To do before you use the product.....	10
3.4	To use the product.....	10
3.5	To use the product with detergents .....	10
<b>4</b>	<b>Transport</b>	<b>10</b>
<b>5</b>	<b>Storage</b>	<b>10</b>
<b>6</b>	<b>Maintenance</b>	<b>11</b>
6.1	To clean the product.....	11
<b>7</b>	<b>Discard</b>	<b>11</b>
<b>8</b>	<b>Technical data</b>	<b>11</b>

## 1 Introduction





### 1.1 The product

The product is a wireless stain remover.

### 1.2 Dedicated use

The product is only for indoor and domestic use.

### 1.3 Symbols

	Read the operating instructions carefully and make sure that you understand the instructions before you use the product. Save the instructions for future reference.
	Danger of scalding
	Only use the specified plug type.
	This product complies with applicable EU directives and regulations.
	Recycle as electrical waste.

### 1.4 Product overview

Figure 1

1. Spray button
2. Brush button
3. Power switch
4. Indicator
5. Charging port
6. Handle
7. Control panel
8. Suction opening
9. Brush
10. Water tank lock
11. Water tank
12. Charging cable
13. Adapter

## 2 Safety

### 2.1 Safety definitions

**⚠ WARNING!** If you do not obey these instructions, there is a risk of death or injury.

**⚠ CAUTION!** If you do not obey these instructions, there is a risk of damage to the product, other materials or the adjacent area.

**NOTE!** Information that is necessary in a given situation.

### 2.2 Safety instructions for operation

**⚠ WARNING!** If you do not obey these instructions, there is a risk of death or injury.

- Read and obey the warning instructions before operation.
- Make sure that these persons do not operate the product independently:
  - Children less than 8 years.
  - Persons who do not know the product sufficiently.
  - Persons with disabilities.
- Children must not play with the product.
- Children must not clean or do maintenance on the product independently.
- The product must only be charged with the provided charging unit or another ZD010M050200EU charging unit.
- To prevent damage to the product and personal injury do not use the product to clean or pick up:
  - Large and sharp objects, for example broken glass.
  - Harming or corrosive liquids, for example solvents, caustic substances, and detergents.
  - Hazardous materials, for example asbestos, arsenic, barium, beryllium, lead and pesticides.
  - Flammable or explosive substances, for example gasoline and alcohol.
  - Burning or glowing objects, for example cigarettes, matches, and hot ashes.
  - Dry dust.
  - Big plastic bags.
  - Needles, pins, and other metal objects.
  - Pebbles.
  - Large quantities of dirt, powder, or sand.
- Do not point the steam jet at persons, animals, or electrical devices.
- Do not remove or open the tank during operation.

- Do not use the product in an explosive environment, near flammable liquids, gas, or dust.
- Do not use the product after it has fallen, been hit, is damaged or if there is a leakage.
- Do not soak the product in water or other liquid because of the risk of electric shock.
- Only use accessories recommended by the manufacturer.
- Monitor the product when it is on and during charging.
- Keep the ventilation openings of the product clean to prevent the product to become too hot and decrease the risk of fire.
- Do not tilt the product or use it upside down or in a vertical position when there is water in the waste water tank because the waste water will overflow through the air vent.
- Keep hair, fingers, and loose clothing away from the openings and the moving parts of the product.
- Wear a protective mask when you operate in dusty areas.
- Do not put the suction opening near eyes, mouth, ears and other parts of the body.

- Do not use the product if you are tired, ill, or intoxicated. This will decrease your vision, alertness, coordination and judgement.
- Do not use the product if it is damaged.
- Do not make changes to the product.
- Use the product only for its specified function.

### 3 Operation

#### 3.1 To use the buttons

##### 3.1.1 To use the power switch button

**NOTE!** The U-shaped indicator light is always on when the product is on. If the light is constant blue, the product is working normally and with healthy charge. If the light flashes blue, the product is discharged and will automatically stop.

- 1 Push the power switch to start the product. The suction function starts and the U-shaped indicator light comes on.
- 2 During operation, push the button to stop the product.

##### 3.1.2 To use the spray button

- 1 When the product is on, push and hold the spray button to spray water.
- 2 Release the spray button to stop spraying.

##### 3.1.3 To use the brush button

- 1 When the product is on, push the brush button to start the brush. The brush indicator comes on.
- 2 Push the brush button again to stop the brush.

## 3.2 To charge the product

The charging indicator comes on when a button on the control panel is pushed.

Blue stable light - the product is fully charged and the light will turn off after 1 hour.

Blue flashing light - the product is charging.

- 1 Connect the charging cable to the product.
- 2 Connect the other end of the charging cable to the adapter and then connect the adapter to a power outlet. The indicator flashes.
- 3 When the product is fully charged, disconnect the adapter from the power outlet.
- 4 Disconnect the charging cable from the product.

## 3.3 To do before you use the product

- 1 Push the water tank lock and remove the water tank. (Figure 2)
- 2 Open the cap of the clear-water tank. (Figure 3)
- 3 Fill the clear-water tank with water.

**NOTE!** Do not fill the clear-water tank above the "MAX" mark.

- 4 Close the clear-water tank cap tightly.
- 5 Install the water tank to the product.

**NOTE!** Do not shake or tilt the water tank during the installation to prevent leakage.

## 3.4 To use the product

**CAUTION!** Make sure to remove the liquid from the waste-water tank when it is filled to the "MAX" mark.

- 1 Push the spray button to spray water on the stained area.
- 2 Start the product.
- 3 Push the brush button and move the product forward and backward over the wet area.
- 4 Push the suction button and move the product

close over the wet area to remove the water.

## 3.5 To use the product with detergents

**WARNING!** Do not use solvents, aniline, chloroform, or flammable detergents.

**CAUTION!** Make sure that the detergent will not cause damage on the material to be cleaned. Do a test on the edge of the fabric before use.

- Use detergents that do not cause too much foam, for example:
  - Strong alkaline ionized water
  - Citric acid
  - Weak acid electrolytic water
  - Baking soda
  - Hypochlorous acid
- The use of the following detergents are not recommended:
  - Dishwashing detergent
  - Strongly alkaline detergents
  - Strongly acid detergents.

- 1 Apply the detergent on the stained area.
- 2 Push the brush button and move the product forward and backward over the area with detergent.
- 3 Push the suction button and move the product over the area to remove the detergent. Make sure to remove all detergent to prevent damage on the surface.

## 4 Transport

- Let the product become completely cool before you move it.
- Use the handle when you lift or move the product.

## 5 Storage

- If the product is not going to be used for a long period of time, keep the product in a clean and dry area, where children and pets do not have access to it.

## 6 Maintenance

**⚠ WARNING!** Do not soak the product and make sure that no water gets into the body of the product when you clean it.

### 6.1 To clean the product

- 1 Make sure that the indicator is off.
- 2 Push the water tank lock and remove the water tank.
- 3 Push the cover of the water tank in the direction of the arrow and remove it. (Figure 4)
- 4 Tilt the water tank to remove the waste-water. (Figure 5)
- 5 Open the cap of the clear-water tank and tilt the water tank to remove the clear water.
- 6 Pull the suction cover forward to remove it. (Figure 6)
- 7 Push the brush lock and remove the brush. (Figure 7)
- 8 Remove the inlet filter. (Figure 8)
- 9 Flush the water tank, suction cover, brush, and inlet filter. (Figure 9)
- 10 Clean the surface of the product with a moist cloth, use a mild detergent if necessary.

**NOTE!** Make sure that the parts of the product are completely dry before you assemble the product.

## 7 Discard

- Make sure that you follow local regulations when you discard the product. Do not burn the product.

## 8 Technical data

Specification	Value
Rated voltage	10.8 V DC
Power	90 W
Charging input	5 v 2 a
Max. operation time	17 minutes
Max. vacuum	5 Kpa
Clear water tank capacity	200 ml
Waste water tank capacity	250 ml
Dimensions	39.8 x 10.8 x 18.6 cm
Weight	1.7 kg

<b>1</b>	<b>Inledning</b>	<b>12</b>
1.1	Produkten.....	12
1.2	Avsedd användning .....	12
1.3	Symboler .....	12
1.4	Produktöversikt.....	12
<b>2</b>	<b>Säkerhet</b>	<b>13</b>
2.1	Säkerhetsdefinitioner.....	13
2.2	Säkerhetsinstruktioner för användning .....	13
<b>3</b>	<b>Användning</b>	<b>14</b>
3.1	Att använda knapparna.....	14
3.2	Att ladda produkten .....	15
3.3	Att göra innan du använder produkten.....	15
3.4	Att använda produkten.....	15
3.5	Att använda produkten med rengöringsmedel .....	15
<b>4</b>	<b>Transport</b>	<b>15</b>
<b>5</b>	<b>Förvaring</b>	<b>16</b>
<b>6</b>	<b>Underhåll</b>	<b>16</b>
6.1	Att rengöra produkten.....	16
<b>7</b>	<b>Kassering</b>	<b>16</b>
<b>8</b>	<b>Tekniska data</b>	<b>16</b>

## 1 Inledning

### 1.1 Produkten

Produkten är en trådlös fläckborttagare.

### 1.2 Avsedd användning

Produkten är endast avsedd för inomhus- och hushållsbruk.

### 1.3 Symboler

	Läs bruksanvisningen noggrant och se till att du förstår instruktionerna innan du börjar använda produkten. Spara bruksanvisningen för framtida bruk.
	Risk för skällning
	Använd endast den angivna kontaktypen.
	Denna produkt uppfyller tillämpliga EU-direktiv och -bestämmelser.
	Återvinns som elektroniskt avfall.

### 1.4 Produktöversikt

(Bild 1)

1. Sprayknapp
2. Borstknapp
3. Strömbrytare
4. Indikatorlampa
5. Laddningsport
6. Handtag
7. Kontrollpanel
8. Sugöppning
9. Borste
10. Lås för vattentanken
11. Vattentank
12. Laddningskabel
13. Adapter

## 2 Säkerhet

### 2.1 Säkerhetsdefinitioner

**⚠ VARNING!** Om du inte följer dessa instruktioner finns det risk för personskada eller dödsfall.

**⚠ FÖRSIKTIGHET!** Om du inte följer dessa instruktioner finns det risk för att du skadar produkten, andra material eller det närliggande området.

**OBS!** Information som är nödvändig i en specifik situation.

### 2.2 Säkerhetsinstruktioner för användning

**⚠ VARNING!** Om du inte följer dessa instruktioner finns det risk för personskada eller dödsfall.

- Läs och följ varningsanvisningarna innan användning.
- Se till att följande personer inte använder produkten på egen hand:
  - Barn under 8 år.
  - Personer som inte känner till produkten tillräckligt.
  - Personer med funktionshinder.
- Barn får inte leka med produkten.
- Barn får inte rengöra eller utföra underhåll på produkten på egen hand.
- Produkten får endast laddas med den medföljande laddningsenheten eller med en annan ZD010M050200EU-laddningsenhet.
- För att undvika skador på produkten och personskador ska produkten inte användas för att rengöra eller suga upp:
  - Stora och vassa föremål, t.ex. krossat glas.
  - Skadliga eller frätande vätskor, t.ex. lösningsmedel, frätande ämnen och rengöringsmedel.
  - Farliga material, t.ex. asbest, arsenik, barium, beryllium, bly och bekämpningsmedel.
  - Brandfarliga eller explosiva ämnen, t.ex. bensin och alkohol.
  - Brinnande eller glödande föremål, t.ex. cigaretter, tändstickor och het aska.
  - Torrt damm.
  - Stora plastpåsar.
  - Nålar, stift och andra metallföremål.
  - Småsten.
  - Stora mängder smuts, pulver/ puder eller sand.
- Rikta inte ångstrålen mot människor, djur eller elektriska enheter.
- Ta inte bort eller öppna vattentanken under användning.

- Använd inte produkten i en explosiv miljö eller i närheten av brandfarliga vätskor, gaser eller damm.
- Använd inte produkten om den har fallit, tagit emot slag, blivit skadad eller om det finns ett läckage.
- Blötlägg eller spola inte produkten i vatten eller andra vätskor på grund av risken för elektrisk chock.
- Använd endast tillbehör som rekommenderas av tillverkaren.
- Övervaka produkten när den är påslagen och under laddning.
- Håll produktens ventilationsöppningar rena för att förhindra att produkten blir överhettad och för att minska risken för brand.
- Luta inte produkten eller använd den upp och ned eller i vertikalt läge när det finns vatten i smutsvattentanken eftersom smutsvattnet då kommer att rinna ut genom ventilationsöppningen.
- Håll hår, fingrar och löst sittande kläder borta från produktens öppningar och rörliga delar.
- Använd skyddsmask när du arbetar i dammiga miljöer.

- Placera inte sugöppningen i närheten av ögon, mun, öron eller andra kroppsdelar.
- Använd inte produkten om du är trött, sjuk eller berusad. Dessa försämrar din syn, uppmärksamhet, koordination och omdömesförmåga.
- Använd inte produkten om den är skadad.
- Gör inga ändringar på produkten.
- Använd endast produkten för dess avsedda ändamål.

### 3 Användning

#### 3.1 Att använda knapparna

##### 3.1.1 Att använda strömbrytaren

**OBS!** Den U-formade indikatorlampan lyser alltid när produkten är påslagen. Om indikatorlampan lyser med fast blått sken fungerar produkten normalt och har tillräcklig laddning. Om indikatorlampan blinkar blått är produkten urladdad och kommer att stängas av automatiskt.

- 1 Tryck på strömbrytaren för att starta produkten. Sugfunktionen startar och den U-formade indikatorlampan tänds.
- 2 Efter användning, tryck på strömbrytaren för att stänga av produkten.

##### 3.1.2 Att använda sprayknappen

- 1 När produkten är påslagen, tryck och håll in sprayknappen för att spraya vatten.
- 2 Släpp sprayknappen för att sluta spraya.

### 3.1.3 Att använda borstknappen

- 1 När produkten är påslagen, tryck på borstknappen för att starta borsten. Borstindikatorlampan tänds.
- 2 Tryck på borstknappen igen för att stänga av borsten.

## 3.2 Att ladda produkten

Laddningsindikatorlampan tänds när man trycker på någon knapp på kontrollpanelen.

Fast blått sken – produkten är fulladdad och lampan släcks efter 1 timme.

Blinkande blått sken – produkten laddar.

- 1 Anslut laddningskabeln till produkten.
- 2 Anslut den andra änden av laddningskabeln till adaptern och anslut sedan adaptern till ett eluttag. Indikatorlampan blinkar.
- 3 När batteriet är fulladdat kopplar du bort adaptern från eluttaget.
- 4 Koppla bort laddningskabeln från produkten.

## 3.3 Att göra innan du använder produkten

- 1 Tryck på vattentankens lås och ta bort vattentanken. (Bild 2)
- 2 Öppna locket till färskvattentanken. (Bild 3)
- 3 Fyll färskvattentanken med vatten.

**OBS!** Fyll inte färskvattentanken över MAX-markeringen.

- 4 Stäng locket till färskvattentanken ordentligt.
- 5 Montera vattentanken på produkten igen.

**OBS!** Skaka eller luta inte vattentanken under monteringen för att förhindra läckage.

## 3.4 Att använda produkten

**!** **FÖRSIKTIGHET!** Se till att tömma ur vätskan från smutsvattentanken när den är fylld till MAX-markeringen.

- 1 Tryck på sprayknappen för att spruta vatten på det fläckiga området.

- 2 Starta produkten.
- 3 Tryck på borstknappen och förflytta produkten framåt och bakåt över det våta området.
- 4 Tryck på strömbrytaren och förflytta produkten tätt över det våta området för att starta sugfunktionen och avlägsna vattnet.

## 3.5 Att använda produkten med rengöringsmedel

**!** **WARNING!** Använd inte lösningsmedel, anilin, kloroform eller brandfarliga rengöringsmedel.

**!** **FÖRSIKTIGHET!** Se till att rengöringsmedlet inte skadar det material som ska rengöras. Gör ett test på kanten av tyget före användning.

- Använd rengöringsmedel som inte bildar för mycket skum, t.ex:
  - Starkt alkaliskt joniserat vatten
  - Citronsyra
  - Svagt surt elektrolytiskt vatten
  - Bakpulver
  - Hypokloritsyra (underklorrylighet)
- Användning av följande rengöringsmedel rekommenderas inte:
  - Diskmedel för diskmaskiner
  - Starkt alkaliska rengöringsmedel
  - Starkt sura rengöringsmedel

- 1 Applicera rengöringsmedlet på det fläckiga området.
- 2 Tryck på borstknappen och förflytta produkten framåt och bakåt över det fläckiga området.
- 3 Tryck på strömbrytaren och förflytta produkten över området för att starta sugfunktionen och avlägsna rengöringsmedlet. Se till att ta bort allt rengöringsmedel för att förhindra skador på ytan.

## 4 Transport

- Låt produkten svalna helt innan du flyttar den.
- Använd handtaget när du lyfter eller flyttar produkten.

## 5 Förvaring

- Om produkten inte ska användas under en längre tid ska den förvaras på en ren och torr plats, utom räckhåll för barn och husdjur.

## 6 Underhåll

**⚠ WARNING!** Blötlägg inte produkten i vatten och se till att inget vatten kommer in i produkten när du rengör den.

### 6.1 Att rengöra produkten

- 1 Se till att indikatorlampan är släckt.
- 2 Tryck på vattentankens lås och ta bort vattentanken.
- 3 Tryck vattentanken i pilens riktning och ta bort den. (Bild 4)
- 4 Luta vattentanken för att hålla ut smutsvattnet. (Bild 5)
- 5 Öppna locket till färskvattentanken och luta vattentanken för att hålla ut vattnet.
- 6 Dra sugöppningens hölje framåt för att ta bort det. (Bild 6)
- 7 Tryck på borstens låsmekanism och ta bort borsten. (Bild 7)
- 8 Ta bort inloppsfiltret. (Bild 8)
- 9 Spola av vattentanken, sugöppningens hölje, borsten och inloppsfiltret. (Bild 9)
- 10 Rengör utsidan av produkten med en fuktig trasa och använd ett mildt rengöringsmedel vid behov.

**OBS!** Se till att produktens delar är helt torra innan du återmonterar produkten.

## 7 Kassering

- Se till att du följer lokala bestämmelser när du kasserar produkten. Elda inte upp produkten.

## 8 Tekniska data

Specifikation	Värde
Märkspänning	10,8 V DC
Effekt	90 W
Laddningsingång	5 V, 2 A
Max. användningstid	17 minuter
Max. vakuuum	5 kPa
Färskvattentankens kapacitet	200 ml
Smutsvattentankens kapacitet	250 ml
Mått	39,8 x 10,8 x 18,6 cm
Vikt	1,7 kg

# Innholdsfortegnelse

<b>1</b>	<b>Introduksjon</b>	<b>17</b>
1.1	Produktet.....	17
1.2	Tiltenkt bruk.....	17
1.3	Symboler .....	17
1.4	Produktoversikt.....	17
<b>2</b>	<b>Sikkerhet</b>	<b>18</b>
2.1	Sikkerhetsspesifikasjoner.....	18
2.2	Sikkerhetsinstruksjoner for bruk.....	18
<b>3</b>	<b>Bruk</b>	<b>19</b>
3.1	Slik bruker du knappene .....	19
3.2	Slik lader du produktet.....	19
3.3	Før du bruker produktet .....	20
3.4	Bruk av produktet .....	20
3.5	Slik bruker du produktet sammen med vaskemidler .....	20
<b>4</b>	<b>Transport</b>	<b>20</b>
<b>5</b>	<b>Oppbevaring</b>	<b>20</b>
<b>6</b>	<b>Vedlikehold</b>	<b>20</b>
6.1	Rengjøring av produktet.....	20
<b>7</b>	<b>Avhending</b>	<b>21</b>
<b>8</b>	<b>Tekniske data</b>	<b>21</b>

## 1 Introduksjon

### 1.1 Produktet

Produktet er en trådløs flekkfjerner.

### 1.2 Tiltenkt bruk

Produktet er kun beregnet for innendørs og privat bruk.

### 1.3 Symboler

	Les bruksanvisningen nøye og sørg for at du forstår instruksjonene før du bruker produktet. Ta vare på bruksanvisningen til senere bruk.
	Fare for skålding.
	Bruk kun den angitte pluggtypen.
	Dette produktet er i samsvar med gjeldende EU-direktiver og -forskrifter.
	Gjenvinnes som elektrisk avfall.

### 1.4 Produktoversikt

Figur 1

1. Sprayknapp
2. Børsteknapp
3. Strømbryter
4. Indikator
5. Ladeport
6. Håndtak
7. Control panel
8. Sugeåpning
9. Rensekøst
10. Løkk til vanntank
11. Vanntank
12. Ladekabel
13. Adapter

## 2 Sikkerhet

### 2.1 Sikkerhetsspesifikasjoner

**⚠ ADVARSEL!** Hvis du ikke følger disse instruksjonene, er det fare for død eller personskade.

**⚠ FORSIKTIG!** Hvis du ikke følger disse instruksjonene, er det fare for skade på produktet, annet materiell eller på omgivelsene.

**MERK!** Informasjon som er nødvendig i en gitt situasjon.

### 2.2 Sikkerhetsinstruksjoner for bruk

**⚠ ADVARSEL!** Hvis du ikke følger disse instruksjonene, er det fare for død eller skade.

- Les og følg advarselsinstruksjonene før bruk.

- Pass på at disse personene ikke bruker produktet uten tilsyn:

- Barn under 8 år.
- Personer som ikke kjenner produktet tilstrekkelig.
- Personer med nedsatt funksjonsevne.
- Barn må ikke leke med produktet.
- Barn må ikke rengjøre eller utføre vedlikehold på produktet på egen hånd.
- Produktet må kun lades med den medfølgende ladeenheten eller en annen ZD010M050200EU-ladeenhet.
- For å unngå skade på produktet og personskade må du ikke bruke produktet til å rengjøre eller plukke opp:

- Store og skarpe gjenstander, for eksempel knust glass.
- Skadelige eller etsende væsker, for eksempel løsemidler, etsende stoffer og vaskemidler.
- Farlige materialer, for eksempel asbest, arsenikk, barium, beryllium, bly og plantevernmidler.
- Brannfarlige eller eksplosive stoffer, for eksempel bensin og alkohol.
- Brennende eller glødende gjenstander, for eksempel sigaretter, fyrstikker og varm aske.
- Tørt støv.
- Store plastposer.
- Nåler, stifter og andre metallgjenstander.
- Grus og småstein.
- Store mengder smuss, pulver eller sand.
- Ikke rett dampstrålen mot mennesker, dyr eller elektriske apparater.
- Ikke fjern eller åpne tanken under drift.
- Ikke bruk produktet i eksplosjonsfarlige omgivelser eller i nærheten av brennbare væsker, gass eller støv.

- Ikke bruk produktet etter at det har falt, blitt utsatt for slag eller støt, er skadet eller hvis det er lekkasje.
- Ikke bløtlegg produktet i vann eller andre væsker på grunn av risikoen for elektrisk støt.
- Bruk kun tilbehør anbefalt av produsenten.
- Overvåk produktet når det er slått på og under lading.
- Hold ventilasjonsåpningene på produktet rene for å forhindre at produktet blir for varmt og for å redusere risikoen for brann.
- Ikke vipp produktet eller bruk det opp-ned eller i vertikal stilling når det er vann i spillvannstanken, for da vil spillvannet renne over gjennom lufteventilen.
- Hold hår, fingre og løse klær borte fra åpningene og de bevegelige delene av produktet.
- Bruk beskyttelsesmaske når du arbeider i støvete områder.
- Ikke plasser sugeåpningen i nærheten av øyne, munn, ører eller andre deler av kroppen.
- Ikke bruk produktet hvis du er trett, syk eller beruset. Dette vil redusere synet, årvåkenheten, koordinasjonen og dømmekraften din.

- Ikke bruk produktet hvis det er skadet.
- Ikke gjør endringer på produktet.
- Bruk produktet kun til den angitte funksjonen.

## 3 Bruk

### 3.1 Slik bruker du knappene

#### 3.1.1 Slik bruker du strømbryterknappen

**MERK!** Den U-formede indikatorlampen lyser alltid når produktet er slått på. Hvis lyset er konstant blått, fungerer produktet normalt og har tilstrekkelig lading. Hvis lampen blinker blått, er produktet utladet og vil automatisk stoppe.

- 1 Trykk på strømbryteren for å starte produktet. Sugefunksjonen starter, og den U-formede indikatorlampen tennes.
- 2 Trykk på knappen for å stoppe driften av produktet.

#### 3.1.2 Slik bruker du sprayknappen

- 1 Når produktet er på, trykker du på og holder inne sprayknappen for å spraye vann.
- 2 Slipp sprayknappen for å stoppe sprøyen.

#### 3.1.3 Slik bruker du børsteknappen

- 1 Når produktet er på, trykker du på børsteknappen for å starte børsten. Børsteindikatoren tennes.
- 2 Trykk på børsteknappen igjen for å stoppe børsten.

### 3.2 Slik lader du produktet

Ladeindikatoren tennes når du trykker på en knapp på kontrollpanelet.

Blått konstant lys – produktet er fulladet og lyset slås av etter 1 time.

Blått blinkende lys – produktet lades.

- 1 Koble ladekabelen til produktet.
- 2 Koble den andre enden av ladekabelen til adapteren, og koble deretter adapteren til et strømuttak. Indikatoren blinker.

- 3 Når batteriet er fulladet, kobler du adapteren fra stikkontakten.

- 4 Koble ladekabelen fra produktet.

### 3.3 Før du bruker produktet

- 1 Trykk på låsen til vanntanken og ta ut vanntanken. (Figur 2)

- 2 Åpne lokket på rentvannstanken. (Figur 3)

- 3 Fyll rentvannstanken med vann.

**MERK!** Ikke fyll rentvannstanken over "MAX"-merket.

- 4 Lukk rentvannstankens lokk godt igjen.

- 5 Installer vanntanken på produktet.

**MERK!** Ikke rist eller vipp vanntanken under installasjonen for å unngå lekkasje.

### 3.4 Bruk av produktet

**⚠ FORSIKTIG!** Sørg for å fjerne væsken fra spillvannstanken når den er fylt til "MAX"-merket.

- 1 Trykk på sprayknappen for å spraye vann på det flekkete området.

- 2 Start produktet.

- 3 Trykk på børsteknappen og beveg produktet fremover og bakover over det våte området.

- 4 Trykk på sugeknappen og før produktet tett over det våte området for å fjerne vannet.

### 3.5 Slik bruker du produktet sammen med vaskemidler

**⚠ ADVARSEL!** Ikke bruk løsemidler, anilin, kloroform eller brannfarlige rengjøringsmidler.

**⚠ FORSIKTIG!** Forsikre deg om at vaskemiddelet ikke forårsaker skade på materialet som skal rengjøres. Gjør en test på kanten av stoffet før bruk.

- Bruk for eksempel vaskemidler som ikke forårsaker for mye skum:

- Sterkt alkalisk ionisert vann
- Sitronsyre
- Svakt surt elektrolytisk vann
- Bakepulver
- Hypoklorsyre

- Bruk av følgende vaskemidler anbefales ikke:

- Oppvaskmiddel
- Sterkt alkalisk vaskemiddel
- Sterkt sure vaskemidler.

- 1 Påfør vaskemiddelet på det flekkete området.

- 2 Trykk på børsteknappen og beveg produktet frem og tilbake over området med rengjøringsmiddel.

- 3 Trykk på sugeknappen og beveg produktet over området for å fjerne vaskemiddelet. Sørg for å fjerne alt vaskemiddel for å unngå skader på overflaten.

## 4 Transport

- La produktet bli helt avkjølt før du flytter på det.
- Bruk håndtakene når du løfter eller flytter produktet.

## 5 Oppbevaring

- Hvis produktet ikke skal brukes på lang tid, oppbevar det på et rent og tørt sted, utilgjengelig for barn og kjæledyr.

## 6 Vedlikehold

**⚠ ADVARSEL!** Ikke bløtlegg produktet i vann og pass på at det ikke kommer vann inn i produktet når du rengjør det.

### 6.1 Rengjøring av produktet

- 1 Kontroller at indikatoren er av.
- 2 Trykk på låsen til vanntanken og ta ut vanntanken.
- 3 Skyv dekslet til vanntanken i pilens retning og fjern det. (Figur 4)

- 4 Vipp vanntanken for å fjerne spillvannet. (Figur 5)
- 5 Åpne lokket på rentvannstanken og vipp vanntanken for å fjerne rentvannet.
- 6 Trekk sugedekselet fremover for å fjerne det. (Figur 6)
- 7 Trykk på børstelåsen og fjern børsten. (Figur 7)
- 8 Fjern inntaksfilteret. (Figur 8)
- 9 Spyl gjennom vanntanken, sugedekselet, børsten og inntaksfilteret. (Figur 9)
- 10 Rengjør produktet med en fuktig klut og et mildt rengjøringsmiddel om nødvendig.

**MERK!** Sørg for at produktets deler er helt tørre før du monterer produktet.

## 7 Avhending

- Sørg for at du følger lokale forskrifter når du avhender produktet. Produktet må ikke brennes.

## 8 Tekniske data

Spesifikasjoner	Verdi
Nominell spenning	10,8 V DC
Effekt	90 W
Ladeinngang	5 v 2 a
Maks. driftstid	17 minutter
Maks. vakuum	5 Kpa
Rentvannstankens kapasitet	200 ml
Spillvannstankens kapasitet	250 ml
Mål	39,8 x 10,8 x 18,6 cm
Vekt	1,7 kg

# Indholdsfortegnelse

<b>1</b>	<b>Indledning</b>	<b>22</b>
1.1	Produktet.....	22
1.2	Anvendelse.....	22
1.3	Symboler .....	22
1.4	Produktoversigt.....	22
<b>2</b>	<b>Sikkerhed</b>	<b>23</b>
2.1	Sikkerhedsdefinitioner.....	23
2.2	Sikkerhedsanvisninger for brug.....	23
<b>3</b>	<b>Brug</b>	<b>24</b>
3.1	Sådan bruges knapperne.....	24
3.2	Sådan oplades produktet.....	24
3.3	Før produktet tages i brug.....	25
3.4	Sådan bruges produktet.....	25
3.5	Sådan bruges produktet med rengøringsmidler .....	25
<b>4</b>	<b>Transport</b>	<b>25</b>
<b>5</b>	<b>Opbevaring</b>	<b>25</b>
<b>6</b>	<b>Vedligeholdelse</b>	<b>25</b>
6.1	Sådan rengøres produktet .....	25
<b>7</b>	<b>Bortskaffelse</b>	<b>26</b>
<b>8</b>	<b>Tekniske data</b>	<b>26</b>

## 1 Indledning

### 1.1 Produktet

Produktet er en ledningsfri pletrens.

### 1.2 Anvendelse

Produktet er kun til indendørs og privat brug.

### 1.3 Symboler

	Læs betjeningsvejledningen omhyggeligt, og vær sikker på, du forstår den, før du tager produktet i brug. Gem betjeningsvejledningen til senere brug.
	Skoldningsfare
	Brug kun den angivne stiktype.
	Produktet overholder gældende EU-direktiver og -forordninger.
	Skal bortskaffes som elektronikaffald.

### 1.4 Produktoversigt

Figur 1

1. Sprayknap
2. Børsteknap
3. Tænd-/sluk-knap
4. Indikator
5. Opladningsport
6. Håndtag
7. Betjeningspanel
8. Indsugning
9. Børste
10. Lås til vandtank
11. Vandbeholder
12. Opladningskabel
13. Adapter

## 2 Sikkerhed

### 2.1 Sikkerhedsdefinitioner

**⚠ ADVARSEL!** Manglende overholdelse af denne vejledning kan medføre død eller personskade.

**⚠ FORSIGTIG!** Manglende overholdelse af denne vejledning kan medføre skader på produktet, andre materialer eller det omgivende område.

**BEMÆRK!** Information, der er nødvendig i bestemte situationer.

### 2.2 Sikkerhedsanvisninger for brug

**⚠ ADVARSEL!** Manglende overholdelse af denne vejledning kan medføre fare for død eller personskade.

- Læs og følg advarslerne før brug.
- Følgende personer må kun bruge produktet under opsyn:
  - Børn under 8 år.
  - Personer, der ikke kender produktet tilstrækkeligt.
  - Personer med handicap.
- Børn må ikke lege med produktet.
- Børn må ikke rengøre eller vedligeholde produktet uden opsyn.
- Produktet må kun oplades med den medfølgende opladningsenhed eller en anden ZD010M050200EU-opladningsenhed.
- For at undgå skader på produktet og personskade må produktet ikke bruges til at fjerne eller opsuge:
  - Store og skarpe genstande, fx glasskår.
  - Skadelige eller ætsende væsker, fx opløsningsmidler, ætsende stoffer og rengøringsmidler.
  - Farlige materialer, fx asbest, arsenik, barium, beryllium, bly og pesticider.
  - Brandfarlige eller eksplosive stoffer, fx benzin og alkohol.
  - Brændende eller glødende genstande, fx cigaretter, tændstikker og varm aske.
  - Tørt støv.
  - Store plastikposer.
  - Nåle, søm og andre metalgenstande.
  - Småsten.
  - Store mængder snavs, pulver eller sand.
- Ret ikke dampstrålen mod mennesker, dyr eller elektriske apparater.
- Tanken må ikke tages af eller åbnes under brug.
- Brug ikke produktet i et eksplosivt miljø eller i nærheden af brandfarlige væsker, gas eller støv.
- Brug ikke produktet, hvis det er blevet tabt, er blevet ramt, er beskadiget, eller hvis det lækker væske.

- Produktet må ikke nedsænkes i vand eller andre væsker på grund af risikoen for elektrisk stød.
- Brug kun tilbehør, der anbefales af producenten.
- Hold øje med produktet, når det er tændt og under opladning.
- Hold ventilationsåbningerne på produktet rene for at forhindre, at produktet bliver for varmt, og reducere risikoen for brand.
- Vip ikke produktet, og brug det ikke på hovedet eller i lodret position, når der er vand i spildevandstanken, da spildevandet vil løbe ud gennem ventilationsåbningen.
- Hold hår, fingre og løstsiddende tøj væk fra produktets åbninger og bevægelige dele.
- Brug en beskyttelsesmaske, når du arbejder i støvede områder.
- Placer ikke sugeåbningen i nærheden af øjne, mund, ører eller andre dele af kroppen.
- Brug ikke produktet, hvis du er træt, syg eller påvirket. Det vil påvirke dit syn, din opmærksomhed, din koordination og din dømmekraft.
- Brug ikke produktet, hvis det er beskadiget.

- Foretag ikke ændringer på produktet.
- Brug kun produktet til det angivne formål.

### 3 Brug

#### 3.1 Sådan bruges knapperne

##### 3.1.1 Sådan bruges tænd-/sluk-knappen

**BEMÆRK!** Den U-formede indikatorlampe lyser altid, når produktet er tændt. Hvis lampen lyser konstant blåt, fungerer produktet normalt og har tilstrækkelig opladning. Hvis lampen blinker blåt, er produktet afladet og stopper automatisk.

- 1 Tryk på tænd-/sluk-knappen for at starte produktet. Sugefunktionen starter, og den U-formede indikatorlampe tænder.
- 2 Tryk på knappen for at slukke for produktet.

##### 3.1.2 Sådan bruger du sprayknappen

- 1 Når produktet er tændt, skal du trykke på sprayknappen og holde den nede for at bruge vand.
- 2 Slip sprayknappen for at stoppe igen.

##### 3.1.3 Sådan bruges børsteknappen

- 1 Når produktet er tændt, skal du trykke på børsteknappen for at starte børsten. Børsteindikatoren tænder.
- 2 Tryk på børsteknappen igen for at stoppe børsten.

#### 3.2 Sådan oplades produktet

Opladningsindikatoren tænder, når der trykkes på en knap på betjeningspanelet.

Blåt konstant lys – produktet er fuldt opladet, og lampen slukkes efter 1 time.

Blåt blinkende lys – produktet oplader.

- 1 Sæt opladningskablet i produktet.
- 2 Sæt den anden ende af opladningskablet i adapteren, og sæt derefter adapteren i en stikkontakt. Indikatorlampen blinker.
- 3 Når produktet er fuldt opladet, skal du tage adapteren ud af stikkontakten.

- 4 Tag opladningskablet ud af produktet.

### 3.3 Før produktet tages i brug

- 1 Tryk på vandtankens lås, og tag vandtanken af. (Figur 2)
- 2 Åbn dækslet på rentvandstanken. (Figur 3)
- 3 Fyld rentvandstanken med vand.

**BEMÆRK!** Fyld ikke tanken over "MAX"-mærket.

- 4 Luk dækslet, så det slutter tæt
- 5 Sæt vandtanken på produktet.

**BEMÆRK!** For at undgå at der løber vand ud, må vandtanken må ikke rystes eller vippes under montering.

### 3.4 Sådan bruges produktet

**⚠ FORSIGTIG!** Sørg for at tømme spildevandstanken, når den er fyldt til "MAX"-mærket.

- 1 Tryk på sprayknappen for at sprøjte vand på det plettede område.
- 2 Start produktet.
- 3 Tryk på børsteknappen, og bevæg produktet frem og tilbage over det våde område.
- 4 Tryk på sugenknappen, og bevæg produktet tæt hen over det våde område for at fjerne vandet.

### 3.5 Sådan bruges produktet med rengøringsmidler

**⚠ ADVARSEL!** Brug ikke opløsningsmidler, anilin, kloroform eller brandfarlige rengøringsmidler.

**⚠ FORSIGTIG!** Sørg for, at rengøringsmidlet ikke beskadiger det materiale, der skal rengøres. Lav en test på kanten af stoffet før brug.

- Brug rengøringsmidler, der ikke skummer for meget, fx:
  - Stærkt basisk ioniseret vand
  - Citronsyre
  - Svagt surt elektrolytisk vand

- Natron
- Hypoklorsyrling
- Det frarådes at bruge følgende rengøringsmidler:
  - Opvaskemiddel
  - Stærke alkaliske rengøringsmidler
  - Stærkt syreholdige rengøringsmidler.

- 1 Påfør rengøringsmidlet på det plettede område.
- 2 Tryk på børsteknappen, og bevæg produktet frem og tilbage over området med rengøringsmiddel.
- 3 Tryk på sugenknappen, og bevæg produktet hen over området for at fjerne rengøringsmidlet. Sørg for at fjerne alt rengøringsmiddel for at undgå skader på overfladen.

## 4 Transport

- Lad produktet køle helt af, før du flytter det.
- Brug håndtaget, når du løfter eller flytter produktet.

## 5 Opbevaring

- Hvis produktet ikke skal bruges i længere tid, skal det opbevares det på et rent og tørt sted utilgængeligt for børn og kæledyr.

## 6 Vedligeholdelse

**⚠ ADVARSEL!** Undgå at nedsænke produktet i vand, og sørg for, at der ikke kommer vand ind i produktet ved rengøring.

### 6.1 Sådan rengøres produktet

- 1 Sørg for, at indikatorlampen er slukket.
- 2 Tryk på vandtankens lås, og tag vandtanken af.
- 3 Skub vandtankens dæksel i pilens retning, og tag det af. (Figur 4)
- 4 Vip vandtanken for at hælde spildevandet ud. (Figur 5)
- 5 Åbn dækslet på rentvandstanken, og vip vandtanken for at hælde det rene vand ud.
- 6 Træk sugedækslet fremad for at fjerne det. (Figur 6)

**7** Tryk på børstelåsen, og tag børsten ud. (Figur 7)

**8** Fjern indløbsfilteret. (Figur 8)

**9** Skyl vandtanken, sugedækslet, børsten og indløbsfilteret. (Figur 9)

**10** Rengør om nødvendigt produktets overflade med en fugtig klud og evt. et mildt rengøringsmiddel.

**BEMÆRK!** Sørg for, at produktets dele er helt tørre, før du samler produktet.

## 7 Bortskaffelse

- Følg de lokale regler ved bortskaffelse af produktet. Brænd ikke produktet.

## 8 Tekniske data

Specifikation	Værdi
Nominel spænding	10,8 V DC
Effekt	90 W
Opladningsport	5 v 2 a
Maks. driftstid	17 minutter
Maks. vakuum	5 Kpa
Rentvandstankens kapacitet	200 ml
Spildevandstankens kapacitet	250 ml
Mål	39,8 x 10,8 x 18,6 cm
Vægt	1,7 kg

# Spis treści

<b>1</b>	<b>Wprowadzenie</b>	<b>27</b>
1.1	Produkt.....	27
1.2	Przeznaczenie.....	27
1.3	Symbol.....	27
1.4	Przegląd produktu.....	27
<b>2</b>	<b>Bezpieczeństwo</b>	<b>28</b>
2.1	Definicje dotyczące bezpieczeństwa.....	28
2.2	Instrukcja bezpiecznej obsługi.....	28
<b>3</b>	<b>Obsługa</b>	<b>29</b>
3.1	Używanie przycisków.....	29
3.2	Ładowanie produktu.....	30
3.3	Czynności do wykonania przed rozpoczęciem użytkowania produktu.....	30
3.4	Używanie produktu.....	30
3.5	Używanie produktu z detergentami.....	30
<b>4</b>	<b>Transport</b>	<b>30</b>
<b>5</b>	<b>Przechowywanie</b>	<b>31</b>
<b>6</b>	<b>Konserwacja</b>	<b>31</b>
6.1	Czyszczenie produktu.....	31
<b>7</b>	<b>Utylizacja</b>	<b>31</b>
<b>8</b>	<b>Dane techniczne</b>	<b>31</b>

# 1 Wprowadzenie

## 1.1 Produkt

Produkt to odpalacz bezprzewodowy.

## 1.2 Przeznaczenie

Produkt jest przeznaczony wyłącznie do użytku domowego.

## 1.3 Symbole

	Przed użyciem produktu należy dokładnie i ze zrozumieniem przeczytać tę instrukcję obsługi. Zachowaj instrukcję na przyszłość.
	Niebezpieczeństwo poparzenia
	Używaj tylko wtyczki określonego typu.
	Niniejszy produkt spełnia wymagania stosownych dyrektyw i rozporządzeń UE.
	Utylizuj jak odpady elektryczne.

## 1.4 Przegląd produktu

Rysunek 1

1. Przycisk spryskiwacza
2. Przycisk szczotki
3. Przełącznik zasilania
4. Wskaźnik
5. Gniazdo do ładowania
6. Uchwyt
7. Panel sterowania
8. Otwór zasysania
9. Szczotka
10. Pokrywka zbiornika na wodę
11. Zbiornik na wodę
12. Kabel do ładowania
13. Zasilacz

## 2 Bezpieczeństwo

### 2.1 Definicje dotyczące bezpieczeństwa

**!** **OSTRZEŻENIE!** W razie niestosowania się do niniejszej instrukcji zachodzi ryzyko śmierci lub obrażeń ciała.

**!** **PRZESTROGA!** W razie niestosowania się do niniejszej instrukcji zachodzi ryzyko uszkodzenia produktu lub innych przedmiotów w jego pobliżu.

**UWAGA!** Informacje dotyczące postępowania w określonych sytuacjach.

### 2.2 Instrukcja bezpiecznej obsługi

**!** **OSTRZEŻENIE!** W razie niestosowania się do niniejszej instrukcji zachodzi ryzyko śmierci lub obrażeń ciała.

- Przed użyciem produktu zapoznaj się z ostrzeżeniami w niniejszej instrukcji, a następnie stosuj się do nich podczas używania.
- Upewnij się, że niżej wymienione osoby nie obsługują produktu samodzielnie:
  - Dzieci w wieku poniżej 8 lat.
  - Osoby, które nie są zaznajomione z produktem w wystarczającym stopniu.
  - Osoby z niepełnosprawnościami.
- Dzieciom nie wolno bawić się produktem.
- Dzieciom nie wolno samodzielnie czyścić ani konserwować produktu.
- Produkt można ładować wyłącznie za pomocą dostarczonej ładowarki lub innej ładowarki ZD010M050200EU.
- Aby zapobiec uszkodzeniu produktu i obrażeniom ciała, nie używaj produktu do czyszczenia ani zbierania następujących przedmiotów:
  - Duże i ostre przedmioty, na przykład potłuczone szkło.
  - Płynny szkodliwe lub żrące, na przykład rozpuszczalniki, substancje żrące i detergenty.
  - Materiały niebezpieczne, na przykład azbest, arsen, bar, beryl, ołów i pestycydy.
  - Substancje łatwopalne lub wybuchowe, na przykład benzyna i alkohol.
  - Płonące lub żarzące się przedmioty, na przykład papierosy, zapałki i gorący popiół.
  - Suchy pył.
  - Duże plastikowe torby.
  - Igły, szpilki i inne metalowe przedmioty.
  - Kamyczki.
  - Duże ilości brudu, proszku lub piasku.
- Nie kieruj strumienia pary na ludzi, zwierzęta ani urządzenia elektryczne.

- Nie wyjmuj ani nie otwieraj zbiornika podczas używania.
- Nie używaj produktu w środowisku wybuchowym ani w pobliżu łatwopalnych cieczy, gazów lub pyłów.
- Nie używaj produktu, jeśli upadł, został uderzony, uległ uszkodzeniu lub wycieka z niego płyn.
- Nie zamaczaj produktu w wodzie lub innych płynach ze względu na ryzyko porażenia prądem.
- Używaj wyłącznie akcesoriów zalecanych przez producenta.
- Nadzoruj produkt, gdy jest włączony i podczas ładowania.
- Utrzymuj otwory wentylacyjne urządzenia w czystości, aby zapobiec jego przegrzewaniu i zmniejszyć ryzyko pożaru.
- Nie przechylaj produktu ani nie używaj go do góry nogami lub w pozycji pionowej, gdy w zbiorniku znajduje się brudna woda, ponieważ przeleje się przez otwór wentylacyjny.
- Chronь włosy, palce i luźną odzież przed kontaktem z ruchomymi częściami i otworami produktu.
- Podczas obsługi w zapyłonym otoczeniu należy nosić maskę ochronną.

- Nie przykładaj otworu zasysającego w pobliżu oczu, ust, uszu i innych części ciała.
- Nie używaj produktu w stanie zmęczenia, choroby lub pod wpływem środków odurzających. Takie okoliczności powodują pogorszenie wzroku, koncentracji, koordynacji i oceny sytuacji.
- Nie używaj produktu, jeśli jest uszkodzony.
- Nie modyfikuj produktu.
- Produktu można używać wyłącznie zgodnie z jego przeznaczeniem.

### 3 Obsługa

#### 3.1 Używanie przycisków

##### 3.1.1 Używanie przycisku przełącznika zasilania

**UWAGA!** Wskaźnik w kształcie litery U świeci się zawsze, gdy produkt jest włączony. Jeśli wskaźnik świeci się stałym niebieskim światłem, produkt działa normalnie i ma wystarczający poziom naładowania. Jeśli wskaźnik miga na niebiesko, oznacza to, że produkt jest rozładowany i automatycznie się wyłączy.

- 1 Naciśnij przełącznik zasilania, aby włączyć produkt. Uruchamia się funkcja zasysania i zapala się wskaźnik w kształcie litery U.
- 2 Naciśnij przycisk, aby wyłączyć produkt.

##### 3.1.2 Używanie przycisku spryskiwacza

- 1 Gdy produkt jest włączony, naciśnij i przytrzymaj przycisk spryskiwacza, aby rozpylić wodę.
- 2 Zwolnij przycisk spryskiwacza, aby zatrzymać wydostawanie się kropeł wody.

### 3.1.3 Używanie przycisku szczotki

- 1 Gdy produkt jest włączony, naciśnij przycisk szczotki, aby ją uruchomić. Zapala się wskaźnik szczotki.
- 2 Naciśnij ponownie przycisk szczotki, aby ją wyłączyć.

### 3.2 Ładowanie produktu

Wskaźnik ładowania zapala się po naciśnięciu przycisku na panelu sterowania.

Wskaźnik świeci niebieskim, ciągłym światłem – produkt jest w pełni naładowany i lampka wyłączy się po 1 godzinie.

Wskaźnik miga na niebiesko – produkt się ładuje.

- 1 Podłącz kabel ładujący do produktu.
- 2 Podłącz drugi koniec kabla ładującego do zasilacza, a następnie podłącz zasilacz do gniazdka elektrycznego. Wskaźnik miga.
- 3 Gdy produkt będzie w pełni naładowany, odłącz zasilacz od gniazdka elektrycznego.
- 4 Odłącz kabel ładujący od produktu.

### 3.3 Czynności do wykonania przed rozpoczęciem użytkowania produktu

- 1 Naciśnij pokrywkę zbiornika na wodę i wyjmij zbiornik. (Rysunek 2)
- 2 Otwórz pokrywkę zbiornika na czystą wodę. (Rysunek 3)
- 3 Napełnij zbiornik czystą wodą.

**UWAGA!** Nie napełniaj zbiornika powyżej oznaczenia „MAX”.

- 4 Dokładnie zamknij przezroczystą pokrywkę zbiornika na wodę.
- 5 Włóż zbiornik na wodę do produktu.

**UWAGA!** Nie potrząsaj ani nie przechylaj zbiornika na wodę podczas wkładania, aby zapobiec rozlaniu wody.

### 3.4 Używanie produktu

**⚠ PRZESTROGA!** Pamiętaj, aby wylać płyn ze zbiornika na brudną wodę, gdy napełni się do oznaczenia „MAX”.

- 1 Naciśnij przycisk spryskiwania, aby spryskać wodą zabrudzone miejsce.
- 2 Uruchom produkt.
- 3 Naciśnij przycisk szczotki i przesuвай produkt do przodu i do tyłu po mokrym obszarze.
- 4 Naciśnij przycisk zasysania i przesuń produkt blisko mokrego obszaru, aby zassać wodę.

### 3.5 Używanie produktu z detergentami

**⚠ OSTRZEŻENIE!** Nie używaj rozpuszczalników, aniliny, chloroformu ani łatwopalnych detergentów.

**⚠ PRZESTROGA!** Upewnij się, że detergent nie spowoduje uszkodzenia czyszczonego materiału. Przed użyciem wykonaj test na krawędzi tkaniny.

- Używaj detergentów, które nie powodują nadmiernego pienienia się, na przykład:
  - Silnie alkaliczna woda jonizowana
  - Kwas cytrynowy
  - Lekko kwaśna woda elektrolityczna
  - Soda oczyszczona
  - Kwas podchloryny
- Nie zaleca się stosowania następujących detergentów:
  - Środek do mycia naczyń
  - Silnie zasadowy detergent
  - Silnie kwaśny detergent

- 1 Nanieś detergent na zabrudzone miejsce.
- 2 Naciśnij przycisk szczotki i przesuвай produkt do przodu i do tyłu po obszarze z naniesionym detergentem.
- 3 Naciśnij przycisk zasysania i przesuń produkt po powierzchni, aby usunąć detergent. Pamiętaj, aby usunąć wszystkie pozostałości detergentu, aby zapobiec uszkodzeniu powierzchni.

## 4 Transport

- Przed przeniesieniem produktu odczekaj, aż całkowicie ostygnie.
- Podnosząc lub przenosząc produkt, używaj uchwytu.

## 5 Przechowywanie

- Produkt, który nie będzie używany przez długi czas, należy przechowywać w czystym i suchym miejscu niedostępnym dla dzieci i zwierząt.

## 6 Konserwacja

**⚠ OSTRZEŻENIE!** Nie zamaczaj produktu i upewnij się, że woda nie dostanie się do produktu podczas czyszczenia.

### 6.1 Czyszczenie produktu

- 1 Upewnij się, że wskaźnik jest wyłączony.
- 2 Naciśnij pokrywkę zbiornika na wodę i wyjmij zbiornik.
- 3 Pchnij pokrywkę zbiornika na wodę w kierunku strzałki i zdejmij ją. (Rysunek 4)
- 4 Przechyl zbiornik na wodę, aby wylać brudną wodę. (Rysunek 5)
- 5 Otwórz pokrywkę zbiornika na czystą wodę i przechyl go, aby wylać wodę.
- 6 Pociągnij pokrywkę modułu zasysania do przodu, aby ją zdjąć. (Rysunek 6)
- 7 Naciśnij blokadę szczotki i wyjmij szczotkę. (Rysunek 7)
- 8 Wyjmij filtr powietrza wlotowego. (Rysunek 8)
- 9 Wypłucz zbiornik na wodę, pokrywkę modułu zasysania, szczotkę i filtr powietrza wlotowego. (Rysunek 9)
- 10 Wyczyść powierzchnię produktu wilgotną ściereczką z delikatnym detergentem.

**UWAGA!** Przed zmontowaniem części produktu upewnij się, że są suche.

## 7 Utylizacja

- Pamiętaj, aby postępować zgodnie z lokalnymi przepisami dotyczącymi utylizacji. Nie spalaj produktu.

## 8 Dane techniczne

Specyfikacja	Wartość
Napięcie znamionowe	10,8 V DC
Moc	90 W
Gniazdo ładowania	5 V, 2 A
Maks. czas używania	17 minut
Maksymalne ciśnienie	5 kPa
Pojemność zbiornika na czystą wodę	200 ml
Pojemność zbiornika na brudną wodę	250 ml
Wymiary	39,8 x 10,8 x 18,6 cm
Masa	1,7 kg

# Inhaltsverzeichnis

<b>1</b>	<b>Einführung</b>	<b>32</b>
1.1	Das Produkt .....	32
1.2	Zweckgebundene Nutzung.....	32
1.3	Symbole.....	32
1.4	Produktübersicht.....	32
<b>2</b>	<b>Sicherheit</b>	<b>33</b>
2.1	Sicherheitshinweise.....	33
2.2	Sicherheitshinweise für die Bedienung.....	33
<b>3</b>	<b>Verwendung</b>	<b>34</b>
3.1	So verwenden Sie die Tasten.....	34
3.2	So laden Sie das Produkt auf.....	35
3.3	Das müssen Sie tun, bevor Sie das Produkt verwenden .....	35
3.4	So verwenden Sie das Produkt.....	35
3.5	So verwenden Sie das Produkt mit Reinigungsmitteln .....	35
<b>4</b>	<b>Transport</b>	<b>36</b>
<b>5</b>	<b>Lagerung</b>	<b>36</b>
<b>6</b>	<b>Wartung und Pflege</b>	<b>36</b>
6.1	So reinigen Sie das Produkt .....	36
<b>7</b>	<b>Entsorgung</b>	<b>36</b>
<b>8</b>	<b>Technische Daten</b>	<b>36</b>

## 1 Einführung

### 1.1 Das Produkt

Bei dem Produkt handelt es sich um einen kabellosen Fleckenentferner.

### 1.2 Zweckgebundene Nutzung

Das Produkt ist nur für den Innenbereich und den Hausgebrauch bestimmt.

### 1.3 Symbole

	Lesen Sie die Betriebsanleitung sorgfältig durch und stellen Sie sicher, dass Sie die Anweisungen verstanden haben, bevor Sie das Produkt verwenden. Bewahren Sie die Anweisungen zum späteren Nachschlagen auf.
	Gefahr von Verbrühungen.
	Verwenden Sie nur den angegebenen Steckertyp.
	Dieses Produkt entspricht den geltenden EU-Richtlinien und -Vorschriften.
	Als Elektroschrott entsorgen.

### 1.4 Produktübersicht

Abbildung 1

1. Sprühknopf
2. Bürstenknopf
3. Einschalttaste
4. Anzeige
5. Anschluss zum Aufladen
6. Griff
7. Bedienfeld
8. Ansaugöffnung
9. Bürste
10. Wasserbehälterverschluss
11. Wassertank
12. Ladekabel
13. Adapter

## 2 Sicherheit

### 2.1 Sicherheitshinweise

**⚠️ WARNUNG!** Wenn Sie diese Anweisungen nicht befolgen, besteht Lebens- und Verletzungsgefahr.

**⚠️ ACHTUNG!** Wenn Sie diese Anweisungen nicht befolgen, besteht die Gefahr, dass das Produkt, andere Materialien oder der angrenzende Bereich beschädigt werden.

**HINWEIS!** Informationen, die in einer bestimmten Situation notwendig sind.

### 2.2 Sicherheitshinweise für die Bedienung

**⚠️ WARNUNG!** Wenn Sie diese Anweisungen nicht befolgen, besteht Lebens- und Verletzungsgefahr.

- Lesen und beachten Sie die Warnhinweise vor dem Betrieb.
- Stellen Sie sicher, dass folgende Personen das Produkt nicht selbstständig bedienen:
  - Kinder unter 8 Jahren.
  - Personen, die nicht ausreichend mit dem Produkt vertraut sind.
  - Menschen mit Behinderungen.
- Kinder dürfen nicht mit dem Produkt spielen.
- Kinder dürfen das Produkt nicht selbstständig reinigen oder warten.
- Das Produkt darf nur mit dem mitgelieferten Ladegerät oder einem anderen ZD010M050200EU Ladegerät aufgeladen werden.
- Um Schäden am Produkt und Verletzungen zu vermeiden, verwenden Sie das Produkt nicht zum Reinigen oder Aufheben von:
  - Großen und scharfen Gegenständen, zum Beispiel Glasscherben.
  - Schädlichen oder ätzenden Flüssigkeiten, zum Beispiel Lösungsmittel, ätzende Substanzen und Reinigungsmittel.
  - Gefährlichen Materialien, z. B. Asbest, Arsen, Barium, Beryllium, Blei und Pestizide.
  - Entflammaren oder explosiven Stoffen, z. B. Benzin und Alkohol.
  - Brennenden oder glühenden Gegenständen, z. B. Zigaretten, Streichhölzer und heiße Asche.
  - Trockenem Staub.
  - Großen Plastiktüten.
  - Nadeln, Stiften und andere Metallgegenständen.
  - Kieselsteinen.
  - Großen Mengen an Schmutz, Pulver oder Sand.
- Richten Sie den Dampfstrahl nicht auf Menschen, Tiere oder elektrische Geräte.
- Entfernen oder öffnen Sie den Behälter nicht während des Betriebs.

- Verwenden Sie das Produkt nicht in einer explosiven Umgebung oder in der Nähe von brennbaren Flüssigkeiten, Gasen oder Staub.
- Verwenden Sie das Produkt nicht, wenn es heruntergefallen ist, einen Schlag erhalten hat, beschädigt ist oder wenn Flüssigkeit austritt.
- Tauchen Sie das Produkt nicht in Wasser oder andere Flüssigkeiten. Es besteht die Gefahr eines elektrischen Schlags.
- Verwenden Sie nur vom Hersteller empfohlenes Zubehör.
- Überwachen Sie das Produkt, wenn es eingeschaltet ist und während des Ladevorgangs.
- Halten Sie die Lüftungsöffnungen des Produkts sauber, um zu verhindern, dass das Produkt zu heiß wird, und um die Brandgefahr zu verringern.
- Kippen Sie das Produkt nicht und verwenden Sie es nicht kopfüber oder in einer vertikalen Position, wenn sich Wasser im Schmutzwasserbehälter befindet, da das Schmutzwasser durch die Entlüftungsöffnung überläuft.
- Halten Sie Haare, Finger und lose Kleidung von den Öffnungen und den beweglichen Teilen des Produkts fern.
- Tragen Sie eine Schutzmaske, wenn Sie in staubigen Bereichen arbeiten.
- Positionieren Sie die Saugöffnung nicht in der Nähe von Augen, Mund, Ohren und anderen Körperteilen.
- Verwenden Sie das Produkt nicht, wenn Sie müde, krank oder berauscht sind. Dadurch werden Ihr Sehvermögen, Ihre Wachsamkeit, Ihre Koordination und Ihr Urteilsvermögen beeinträchtigt.
- Verwenden Sie das Produkt niemals, wenn es defekt ist.
- Nehmen Sie keine Änderungen an dem Produkt vor.
- Verwenden Sie das Produkt nur für die angegebene Funktion.

### 3 Verwendung

#### 3.1 So verwenden Sie die Tasten

##### 3.1.1 So verwenden Sie die Einschalttaste

**HINWEIS!** Die U-förmige Kontrollleuchte leuchtet immer, wenn das Produkt eingeschaltet ist. Wenn die Kontrollleuchte konstant blau leuchtet, arbeitet das Produkt normal und hat ausreichende Ladung. Wenn die Kontrollleuchte blau blinkt, ist das Produkt entladen und wird automatisch gestoppt.

- 1 Drücken Sie den Netzschalter, um das Produkt zu starten. Die Saugfunktion startet und die U-förmige Kontrollleuchte leuchtet auf.
- 2 Drücken Sie die Taste, um das Produkt zu stoppen.

##### 3.1.2 So verwenden Sie den Sprühknopf

- 1 Wenn das Produkt eingeschaltet ist, halten Sie den Sprühknopf gedrückt, um Wasser zu versprühen.

- 2 Lassen Sie den Sprühknopf los, um das Sprühen zu beenden.

### 3.1.3 So verwenden Sie die Bürstentaste

- 1 Wenn das Produkt eingeschaltet ist, drücken Sie die Bürstentaste, um die Bürste zu starten. Die Bürstenanzeige leuchtet auf.
- 2 Drücken Sie die Bürstentaste erneut, um die Bürste zu stoppen.

### 3.2 So laden Sie das Produkt auf

Die Ladeanzeige leuchtet auf, wenn eine Taste auf dem Bedienfeld gedrückt wird.

Blaues stabiles Licht – das Produkt ist vollständig aufgeladen, und die Leuchte schaltet sich nach 1 Stunde aus.

Blaues Blinklicht – das Produkt wird geladen.

- 1 Schließen Sie das Ladekabel an das Produkt an.
- 2 Verbinden Sie das andere Ende des Ladekabels mit dem Adapter und schließen Sie den Adapter dann an eine Steckdose an. Die Anzeige blinkt.
- 3 Wenn das Produkt vollständig geladen ist, trennen Sie das Produkt von der Steckdose.
- 4 Trennen Sie das Ladekabel vom Produkt.

### 3.3 Das müssen Sie tun, bevor Sie das Produkt verwenden

- 1 Drücken Sie den Wasserbehälterverschluss und nehmen Sie den Wasserbehälter heraus. (Abbildung 2)
- 2 Öffnen Sie den Deckel des Frischwasserbehälters. (Abbildung 3)
- 3 Füllen Sie den Frischwasserbehälter mit Wasser.

**HINWEIS!** Füllen Sie den Frischwasserbehälter nicht über die "MAX"-Markierung hinaus.

- 4 Verschließen Sie den Deckel des Frischwasserbehälters.
- 5 Setzen Sie den Frischwasserbehälter in das Produkt ein.

**HINWEIS!** Schütteln oder kippen Sie den Wasserbehälter während der Installation nicht, um ein Auslaufen zu verhindern.

### 3.4 So verwenden Sie das Produkt

**!** **ACHTUNG!** Achten Sie darauf, die Flüssigkeit aus dem Schmutzwasserbehälter zu entfernen, wenn er bis zur Markierung "MAX" gefüllt ist.

- 1 Drücken Sie den Sprühknopf, um Wasser auf die verschmutzte Stelle zu sprühen.
- 2 Starten Sie das Produkt.
- 3 Drücken Sie die Bürstentaste und bewegen Sie das Produkt vorwärts und rückwärts über den nassen Bereich.
- 4 Drücken Sie den Saugknopf und bewegen Sie das Produkt dicht über die nasse Stelle, um das Wasser zu entfernen.

### 3.5 So verwenden Sie das Produkt mit Reinigungsmitteln

**!** **WARNUNG!** Verwenden Sie keine Lösungsmittel, Anilin, Chloroform oder brennbare Reinigungsmittel.

**!** **ACHTUNG!** Vergewissern Sie sich, dass das Reinigungsmittel keine Schäden am zu reinigenden Material verursacht. Testen Sie das Reinigungsmittel zunächst an einer unauffälligen Stelle.

- Verwenden Sie Reinigungsmittel, die nicht zu viel Schaum verursachen, z. B.:
    - Stark alkalisches ionisiertes Wasser
    - Zitronensäure
    - Schwach saures elektrolytisches Wasser
    - Backnatron
    - Hypochlorige Säure
  - Die Verwendung der folgenden Reinigungsmittel wird nicht empfohlen:
    - Geschirrspülmittel
    - Stark alkalische Reinigungsmittel
    - Stark säurehaltige Reinigungsmittel
- 1 Tragen Sie das Reinigungsmittel auf die verschmutzte Stelle auf.

**2** Drücken Sie die Bürstentaste und bewegen Sie das Produkt vorwärts und rückwärts über den zu reinigenden Bereich.

**3** Drücken Sie den Saugknopf und bewegen Sie das Produkt über den Bereich, um das Reinigungsmittel zu entfernen. Achten Sie darauf, das gesamte Reinigungsmittel zu entfernen, um Schäden an der Oberfläche zu vermeiden.

## 4 Transport

- Lassen Sie das Produkt vollständig abkühlen, bevor Sie es bewegen.
- Benutzen Sie die Griffe, wenn Sie das Produkt anheben oder bewegen.

## 5 Lagerung

- Wenn das Produkt über einen längeren Zeitraum nicht verwendet wird, bewahren Sie es an einem sauberen und trockenen Ort auf, zu dem Kinder und Haustiere keinen Zugang haben.

## 6 Wartung und Pflege

**!** **WARNUNG!** Tauchen Sie das Produkt nicht in Wasser und achten Sie darauf, dass beim Reinigen kein Wasser in das Produkt gelangt.

### 6.1 So reinigen Sie das Produkt

- 1** Achten Sie darauf, dass der Indikator ausgeschaltet ist.
- 2** Drücken Sie den Wasserbehälterverschluss und nehmen Sie den Wasserbehälter heraus.
- 3** Schieben Sie den Deckel des Wasserbehälters in Pfeilrichtung und nehmen Sie ihn ab. (Abbildung 4)
- 4** Kippen Sie den Wasserbehälter, um das Schmutzwasser zu entfernen. (Abbildung 5)
- 5** Öffnen Sie den Deckel des Frischwasserbehälters und kippen Sie den Wasserbehälter, um das Frischwasser zu entfernen.
- 6** Ziehen Sie den Saugdeckel nach vorne, um ihn zu entfernen. (Abbildung 6)
- 7** Drücken Sie den Bürstverschluss und nehmen Sie die Bürste heraus. (Abbildung 7)

**8** Entfernen Sie den Einlassfilter. (Abbildung 8)

**9** Spülen Sie den Wasserbehälter, den Saugdeckel, die Bürste und den Einlassfilter. (Abbildung 9)

**10** Reinigen Sie die Oberfläche des Produkts bei Bedarf mit einem feuchten Tuch und einem milden Reinigungsmittel.

**HINWEIS!** Vergewissern Sie sich, dass die Teile des Produkts vollständig trocken sind, bevor Sie das Produkt zusammenbauen.

## 7 Entsorgung

- Stellen Sie sicher, dass Sie die örtlichen Vorschriften befolgen, wenn Sie das Produkt entsorgen. Produkt nicht verbrennen.

## 8 Technische Daten

Spezifikation	Wert
Nennspannung	10,8 V DC
Leistung	90 W
Ladeeingang	5 V, 2 A
Max. Betriebszeit	17 Minuten
Max. Vakuum	5 Kpa
Fassungsvermögen des Frischwasserbehälters	200 ml
Kapazität des Schmutzwasserbehälters	250 ml
Abmessungen	39,8 x 10,8 x 18,6 cm
Gewicht	1,7 kg

# Sisällysluettelo

<b>1</b>	<b>Johdanto</b>	<b>37</b>
1.1	Tuote	37
1.2	Käyttötarkoitus	37
1.3	Symbolit	37
1.4	Tuotteen yleiskuvaus	37
<b>2</b>	<b>Turvallisuus</b>	<b>38</b>
2.1	Turvallisuusmääräykset	38
2.2	Käytön turvaohjeet	38
<b>3</b>	<b>Käyttö</b>	<b>39</b>
3.1	Painikkeiden käyttäminen	39
3.2	Tuotteen lataaminen	39
3.3	Toimenpiteet ennen tuotteen käyttöä	40
3.4	Tuotteen käyttäminen	40
3.5	Tuotteen käyttö pesuaineiden kanssa	40
<b>4</b>	<b>Kuljettaminen</b>	<b>40</b>
<b>5</b>	<b>Säilyttäminen</b>	<b>40</b>
<b>6</b>	<b>Ylläpito</b>	<b>40</b>
6.1	Tuotteen puhdistaminen	40
<b>7</b>	<b>Hävittäminen</b>	<b>41</b>
<b>8</b>	<b>Tekniset tiedot</b>	<b>41</b>

## 1 Johdanto

### 1.1 Tuote

Tuote on johdoton tahrannoistaja.

### 1.2 Käyttötarkoitus

Tuote on tarkoitettu vain sisä- ja kotikäyttöön.

### 1.3 Symbolit

	Lue käyttöohjeet huolellisesti ja varmista ennen tuotteen käytön aloittamista, että olet ymmärtänyt ohjeet. Säilytä ohjeet myöhempiä käyttöä varten.
	Kuumenemisvaara.
	Käytä vain määritettyä pistoketyyppiä.
	Tämä tuote noudattaa soveltuvia EU:n direktiivejä ja säädöksiä.
	Kierrätetään sähkö- ja elektroniikkajätteen mukana.

### 1.4 Tuotteen yleiskuvaus

Kuva 1

1. Suihkupainike
2. Harjuspainike
3. Virtakytkin
4. Merkkivalo
5. Latausportti
6. Kahva
7. Ohjauspaneeli
8. Imuaukko
9. Harja
10. Vesisäiliön kansi
11. Vesisäiliö
12. Latauskaapeli
13. Sovitin

## 2 Turvallisuus

### 2.1 Turvallisuusmääräykset

**⚠ VAROITUS!** Jos näitä ohjeita ei noudateta, seurauksena voi olla kuoleman tai vamman vaara.

**⚠ HUOMIO!** Jos näitä ohjeita ei noudateta, tuote, muut materiaalit tai ympäröivä alue voivat vahingoittua.

**HUOM.** Tilannekohtaiset välttämättömät tiedot.

### 2.2 Käytön turvaohjeet

**⚠ VAROITUS!** Jos näitä ohjeita ei noudateta, seurauksena voi olla kuoleman tai vamman vaara.

- Lue varoitusmerkinnät ja noudata niitä ennen käyttöä.
- Varmista, että nämä henkilöt eivät käytä tuotetta itsenäisesti:
  - Alle 8-vuotiaat lapset.
  - Henkilöt, jotka eivät tunne tuotetta riittävän hyvin.
  - Toimintarajoitteiset henkilöt.
- Lapset eivät saa leikkiä tuotteella.
- Lapset eivät saa puhdistaa tai huoltaa tuotetta itsenäisesti.
- Tuotetta saa ladata vain mukana toimitetulla latausyksiköllä tai toisella ZD010M050200EU-latausyksiköllä.
- Tuotteen vaurioitumisen ja henkilövahinkojen välttämiseksi älä käytä tuotetta seuraavien kohteiden puhdistamiseen tai siivoamiseen:

- Suuret ja terävät esineet, esimerkiksi lasinsirut.
- Haitalliset tai syövyttävät nesteet, esimerkiksi liuottimet, syövyttävät aineet ja pesuaineet.
- Vaaralliset materiaalit, esimerkiksi asbesti, arseeni, barium, beryllium, lyijy ja torjunta-aineet.
- Syttyvät tai räjähtävät aineet, esimerkiksi bensiini ja alkoholi.
- Palavat tai hehkuvat esineet, esimerkiksi savukkeet, tulitikut ja kuuma tuhka.
- Kuiva pöly.
- Isot muovipussit.
- Neulat, nuppineulat ja muut metalliesineet.
- Pikkukivet.
- Suuret määrät likaa, jauhetta tai hiekkaa.
- Älä suuntaa höyrysuihkua ihmisiä, eläimiä tai sähkölaitteita kohti.
- Älä poista tai avaa säiliötä käytön aikana.
- Älä käytä tuotetta räjähdysvaarallisessa ympäristössä tai syttyvien nesteiden, kaasun tai pölyn lähellä.

- Älä käytä tuotetta, jos se on pudonnut, siihen on tullut osuma, se on vaurioitunut tai jos siinä on vuoto.
- Älä upota tuotetta veteen tai muihin nesteisiin sähköiskun vaaran vuoksi.
- Käytä vain valmistajan suosittelemia lisävarusteita.
- Tarkkaile tuotetta, kun se on päällä ja latauksessa.
- Pidä tuotteen tuuletusaukot puhtaina, jotta tuote ei kuumenisi liikaa ja palovaara pienene.
- Älä kallista tuotetta tai käytä sitä ylösalaisin tai pystyasennossa, kun likavesisäiliössä on vettä, koska likavesi voi valua yli tuuletusaukon kautta.
- Pidä hiukset, sormet ja löysät vaatteet poissa tuotteen aukoista ja liikkuvista osista.
- Käytä suojanaamaria, kun työskentelet pölyisillä alueilla.
- Älä aseta imuaukkoa silmien, suun, korvien tai muiden kehon osien lähelle.
- Älä käytä tuotetta, jos olet väsynyt, sairas tai päihtynyt. Nämä seikat heikentävät näkö-, havainto-, koordinaatio- ja arviointikykyäsi.

- Älä käytä tuotetta, jos se on vahingoittunut.
- Älä tee tuotteeseen muutoksia.
- Käytä tuotetta vain käyttötarkoituksensa mukaisesti.

## 3 Käyttö

### 3.1 Painikkeiden käyttäminen

#### 3.1.1 Virtakytkinpainikkeen käyttäminen

**HUOM!** U-muotoinen merkkivalo palaa aina, kun tuote on päällä. Jos valo on tasaisen sininen, tuote toimii normaalisti ja akussa on riittävästi varausta. Jos valo vilkkuu sinisenä, akku on tyhjentynyt ja tuote pysähtyy automaattisesti.

- 1 Käynnistä tuote painamalla virtakytkintä. Imutoiminto käynnistyy ja U-muotoinen merkkivalo syttyy.

- 2 Paina painiketta tuotteen toiminnan pysäyttämiseksi käytön aikana.

#### 3.1.2 Suihkupainikkeen käyttäminen

- 1 Kun tuote on päällä, suihkuta vettä painamalla ja pitämällä suihkupainiketta painettuna.
- 2 Vapauta suihkupainike lopettaaksesi suihkutuksen.

#### 3.1.3 Harjapainikkeen käyttäminen

- 1 Kun tuote on päällä, käynnistä harjaus painamalla harjan painiketta. Harjan merkkivalo syttyy.
- 2 Pysäytä harjaus painamalla harjapainiketta uudelleen.

### 3.2 Tuotteen lataaminen

Latauksen merkkivalo syttyy, kun ohjauspaneelissa olevaa painiketta painetaan.

Sininen jatkuva valo – tuote on täysin ladattu ja valo sammuu 1 tunnin kuluttua.

Sininen vilkkuva valo – tuote latautuu.

- 1 Liitä latauskaapeli tuotteeseen.
- 2 Liitä latauskaapelin toinen pää sovittimeen ja liitä sovitin sitten pistorasiaan. Merkkivalo vilkkuu.

- 3** Kun akku on ladattu täyteen, irrota tuote pistorasiasta.

- 4** Irrota latauskaapeli tuotteesta.

### 3.3 Toimenpiteet ennen tuotteen käyttöä

- 1** Paina vesisäiliön lukitusta ja poista vesisäiliö. (Kuva 2)

- 2** Avaa puhdasvesisäiliön korkki. (Kuva 3)

- 3** Täytä puhdasvesisäiliö vedellä.

**HUOM.!** Älä täytä puhdasvesisäiliötä MAX-merkinnän yli.

- 4** Sulje puhdasvesisäiliön korkki tiiviisti.

- 5** Asenna vesisäiliö tuotteeseen.

**HUOM.!** Älä ravista tai kallista vesisäiliötä asennuksen aikana vuotojen välttämiseksi.

### 3.4 Tuotteen käyttäminen

**!** **HUOMIO!** Varmista, että poistat nesteen likavesisäiliöstä, kun se on täytetty "MAX"-merkintään asti.

- 1** Paina suihkupainiketta suihkuttaaksesi vettä tahruntuneelle alueelle.

- 2** Käynnistä tuote.

- 3** Paina harjapainiketta ja siirrä tuotetta edestakaisin määrällä alueella.

- 4** Paina imupainiketta ja siirrä tuote lähelle märkää aluetta veden poistamiseksi.

### 3.5 Tuotteen käyttö pesuaineiden kanssa

**!** **VAROITUS!** Älä käytä liuottimia, aniliinia, kloroformia tai syttyviä pesuaineita.

**!** **HUOMIO!** Varmista, että pesuaine ei vahingoita puhdistettavaa materiaalia. Tee testi kankaan reunaan ennen käyttöä.

- Käytä esimerkiksi pesuaineita, jotka eivät aiheuta liikaa vaahtoa:

- Emäksinen ionisoitu vesi
- Sitruunahappo
- Laimea hapan elektrolyyttinen vesi
- Ruokasooda
- Hypokloorihappo

- Seuraavien pesuaineiden käyttöä ei suositella:

- Astianpesuaine
- Erittäin emäksinen pesuaine
- Voimakkaasti happamat pesuaineet.

- 1** Levitä pesuainetta tahruntuneelle alueelle.

- 2** Paina harjapainiketta ja siirrä tuotetta edestakaisin pesuaineella käsitellyn alueen yli.

- 3** Paina imupainiketta ja liikuta tuotetta alueen yli pesuaineen poistamiseksi. Varmista, että kaikki pesuaine on poistettu, jotta pinta ei vahingoitu.

## 4 Kuljettaminen

- Anna tuotteen jäähtyä täysin ennen kuin siirrät sitä.
- Käytä kahvoja, kun nostat tai siirrät tuotetta.

## 5 Säilyttäminen

- Jos tuotetta ei käytetä pitkään aikaan, säilytä sitä puhtaassa ja kuivassa paikassa, lasten ja lemmikkieläinten ulottumattomissa.

## 6 Ylläpito

**!** **VAROITUS!** Älä upota tuotetta veteen ja varmista, että tuotteeseen ei pääse vettä puhdistuksen aikana.

### 6.1 Tuotteen puhdistaminen

- 1** Varmista, että merkkivalo on pois päältä.

- 2** Paina vesisäiliön lukitusta ja poista vesisäiliö.

- 3** Työnnä vesisäiliön kantta nuolen suuntaan ja irrota se. (Kuva 4)

- 4 Kallista vesisäiliötä jäteveden poistamiseksi. (Kuva 5)
- 5 Avaa puhdasvesisäiliön korkki ja kallista vesisäiliötä puhtaan veden poistamiseksi.
- 6 Irrota imukansi vetämällä sitä eteenpäin. (Kuva 6)
- 7 Paina harjan lukitusta ja poista harja. (Kuva 7)
- 8 Irrota imusuodatin. (Kuva 8)
- 9 Huuhtelee vesisäiliö, imukansi, harja ja imusuodatin. (Kuva 9)
- 10 Puhdista tuote kostealla liinalla ja miedolla pesuaineella tarpeen mukaan.

**HUOM.!** Varmista, että tuotteen osat ovat täysin kuivia ennen tuotteen kokoamista.

## 7 Hävittäminen

- Varmista, että hävität tuotteen paikallisten määräysten mukaisesti. Älä polta tuotetta.

## 8 Tekniset tiedot

Tekniset tiedot	Arvo
Nimellisjännite	10,8 V DC
Teho	90 W
Lataustulo	5 V, 2 A
Enimmäiskäyttöaika	17 minuuttia
Enimmäisalipaine	5 kPa
Puhdasvesisäiliön tilavuus	200 ml
Likavesisäiliön tilavuus	250 ml
Mitat	39,8 x 10,8 x 18,6 cm
Paino	1,7 kg

<b>1</b>	<b>Introduction</b>	<b>42</b>
1.1	Le produit.....	42
1.2	Usage prévu.....	42
1.3	Symboles.....	42
1.4	Présentation du produit.....	42
<b>2</b>	<b>Sécurité</b>	<b>43</b>
2.1	Définitions relatives à la sécurité.....	43
2.2	Consignes de sécurité pour le fonctionnement.....	43
<b>3</b>	<b>Utilisation</b>	<b>44</b>
3.1	Utilisation des boutons.....	44
3.2	Chargement du produit.....	45
3.3	À faire avant d'utiliser le produit.....	45
3.4	Utilisation du produit.....	45
3.5	Pour utiliser le produit avec des détergents.....	45
<b>4</b>	<b>Transport</b>	<b>46</b>
<b>5</b>	<b>Stockage</b>	<b>46</b>
<b>6</b>	<b>Entretien</b>	<b>46</b>
6.1	Nettoyage du produit.....	46
<b>7</b>	<b>Mise au rebut</b>	<b>46</b>
<b>8</b>	<b>Données techniques</b>	<b>46</b>

## 1 Introduction

### 1.1 Le produit

Le produit est un détacheur sans fil.

### 1.2 Usage prévu

Le produit est uniquement destiné à un usage domestique en intérieur.

### 1.3 Symboles

	Lisez attentivement le mode d'emploi et veillez à bien en comprendre les instructions avant d'utiliser le produit. Conservez le mode d'emploi pour pouvoir vous y référer ultérieurement.
	Danger de brûlure
	Utilisez uniquement le type de fiche spécifié.
	Ce produit est conforme aux directives et réglementations européennes en vigueur.
	Il doit être recyclé comme déchet électrique.

### 1.4 Présentation du produit

Figure 1

1. Bouton de pulvérisation
2. Bouton de brosse
3. Interrupteur d'alimentation
4. Indicateur
5. Port de charge
6. Poignée
7. Panneau de commande
8. Ouverture d'aspiration
9. Brosse
10. Verrouillage du réservoir d'eau
11. Réservoir d'eau
12. Câble de chargement
13. Adaptateur

## 2 Sécurité

### 2.1 Définitions relatives à la sécurité

**⚠ AVERTISSEMENT !** Le non-respect de ces instructions fait courir un risque de mort ou de blessure.

**⚠ ATTENTION !** Le non-respect des présentes instructions crée un risque d'endommagement du produit, de tout autre matériel ou de la zone adjacente.

**REMARQUE !** Informations nécessaires dans une situation donnée.

### 2.2 Consignes de sécurité pour le fonctionnement

**⚠ AVERTISSEMENT !** Le non-respect de ces instructions peut faire courir un risque de mort ou de blessures.

- Veuillez lire et respecter les instructions d'avertissement avant l'utilisation.
- Assurez-vous que ces personnes n'utilisent pas le produit de façon indépendante :
  - Enfants de moins de 8 ans.
  - Personnes qui ne connaissent pas suffisamment le produit.
  - Personnes handicapées.
- Les enfants ne doivent pas jouer avec le produit.
- Les enfants ne peuvent en aucun cas nettoyer le produit ou en effectuer l'entretien seuls.
- Le produit doit être rechargé exclusivement avec le chargeur fourni ou un autre chargeur ZD010M050200EU.
- Pour éviter tout dommage au produit et toute blessure, n'utilisez pas le produit pour nettoyer ou ramasser :
  - Objets larges et tranchants, par exemple du verre brisé
  - Liquides nocifs ou corrosifs, par ex. solvants, substances caustiques et détergents
  - Matériaux dangereux, par ex. amiante, arsenic, baryum, béryllium, plomb et pesticides
  - Substances inflammables ou explosives, par ex. essence et alcool
  - Objets brûlants ou incandescents, par ex. cigarettes, allumettes et cendres chaudes
  - Poussière sèche
  - Grands sacs en plastique
  - Aiguilles, épingles et autres objets métalliques
  - Cailloux
  - Grandes quantités de poussière, de poudre ou de sable
- Ne dirigez pas le jet de vapeur vers des personnes, des animaux ou des appareils électriques.
- Ne retirez pas et n'ouvrez pas le réservoir pendant l'utilisation.

- N'utilisez pas le produit dans un environnement explosif ou à proximité de liquides, de gaz ou de poussières inflammables.
- N'utilisez pas le produit s'il est tombé, s'il a été heurté, s'il est endommagé ou s'il fuit.
- Ne tremper pas le produit dans de l'eau ou tout autre liquide en raison du risque de choc électrique.
- Utilisez uniquement les accessoires recommandés par le fabricant.
- Surveillez le produit quand il est allumé et pendant la charge.
- Veillez à ce que les événements du produit soient propres afin d'éviter que le produit ne devienne trop chaud et afin de réduire le risque d'incendie.
- N'inclinez pas le produit et ne l'utilisez pas à l'envers ou en position verticale quand le réservoir d'eau sale est plein. L'eau sale déborderait et s'écoulerait par l'évent.
- Gardez les cheveux, les doigts et les vêtements amples à l'écart des orifices et des pièces mobiles du produit.
- Portez un masque de protection quand vous travaillez dans des zones poussiéreuses.

- Ne placez pas l'orifice d'aspiration à proximité des yeux, de la bouche, des oreilles et d'autres parties du corps.
- N'utilisez pas le produit si vous êtes fatigué(e), malade ou en état d'ébriété. Cela diminuera votre vision, votre vigilance, votre coordination et votre jugement.
- N'utilisez pas le produit s'il est endommagé.
- N'apportez aucune modification au produit.
- Utilisez le produit uniquement pour sa fonction spécifiée.

### 3 Utilisation

#### 3.1 Utilisation des boutons

##### 3.1.1 Utilisation de l'interrupteur d'alimentation

**REMARQUE !** Le voyant en forme de U est toujours allumé quand le produit est en marche. Si la lumière est bleue et constante, le produit fonctionne normalement et dispose d'une charge suffisante. Si le voyant clignote en bleu, le produit est déchargé et s'arrêtera automatiquement.

- 1 Appuyez sur l'interrupteur d'alimentation pour démarrer le produit. La fonction d'aspiration démarre et le voyant en forme de U s'allume.
- 2 Pendant l'utilisation, appuyez sur le bouton pour arrêter le produit.

##### 3.1.2 Utilisation du bouton de pulvérisation

- 1 Quand le produit est en marche, appuyez sur le bouton de pulvérisation et maintenez-le enfoncé pour pulvériser de l'eau.
- 2 Relâchez le bouton de pulvérisation pour arrêter la pulvérisation.

### 3.1.3 Utilisation du bouton de la brosse

- 1 Quand le produit est en marche, appuyez sur le bouton de la brosse pour activer la brosse. Le voyant de la brosse s'allume.
- 2 Appuyez à nouveau sur le bouton de la brosse pour arrêter la brosse.

## 3.2 Chargement du produit

Le voyant de charge s'allume quand vous appuyez sur un bouton du panneau de commande.

Lumière bleue constante : le produit est complètement chargé et le voyant s'éteindra après 1 heure.

Lumière bleue clignotante : le produit est en cours de chargement.

- 1 Connectez le câble de charge au produit.
- 2 Branchez l'autre extrémité du câble de chargement à l'adaptateur, puis l'adaptateur à une prise secteur. Le voyant clignote.
- 3 Une fois le produit complètement chargé, débranchez l'adaptateur de la prise secteur.
- 4 Débranchez le câble de chargement du produit.

## 3.3 À faire avant d'utiliser le produit

- 1 Appuyez sur le verrouillage du réservoir d'eau puis videz l'eau. (Figure 2)
- 2 Ouvrez le bouchon du réservoir d'eau propre. (Figure 3)
- 3 Remplissez le réservoir d'eau propre avec de l'eau.

**REMARQUE !** Ne remplissez pas le réservoir d'eau propre au-delà du repère « MAX ».

- 4 Fermez le bouchon du réservoir d'eau propre hermétiquement.
- 5 Installez le réservoir d'eau sur le produit.

**REMARQUE !** Ne secouez pas et n'inclinez pas le réservoir d'eau pendant l'installation afin d'éviter les fuites.

## 3.4 Utilisation du produit

**⚠ ATTENTION !** Veillez à vider le réservoir d'eau sale quand le niveau d'eau a atteint le repère « MAX ».

- 1 Appuyez sur le bouton de pulvérisation pour pulvériser de l'eau sur la zone tachée.
- 2 Démarrez le produit.
- 3 Appuyez sur le bouton de la brosse et déplacez le produit d'avant en arrière sur la zone humide.
- 4 Appuyez sur le bouton d'aspiration et rapprochez le produit de la zone humide pour retirer l'eau.

## 3.5 Pour utiliser le produit avec des détergents

**⚠ AVERTISSEMENT !** N'utilisez pas de solvants, d'aniline, de chloroforme ou de détergents inflammables.

**⚠ ATTENTION !** Assurez-vous que le détergent ne risque pas d'endommager le matériau à nettoyer. Faites un essai sur le bord du tissu avant de l'utilisation.

- Utilisez des détergents qui ne produisent pas trop de mousse, par exemple :
  - Eau ionisée fortement alcaline
  - Acide citrique
  - Eau électrolytique faiblement acide
  - Bicarbonate de soude
  - Acide hypochloreux
- L'utilisation des détergents suivants n'est pas recommandée :
  - Détergents pour lave-vaisselle
  - Détergents fortement alcalins
  - Détergents fortement acides

- 1 Appliquez le détergent sur la zone tachée.
- 2 Appuyez sur le bouton de la brosse et déplacez le produit d'avant en arrière sur la zone contenant le détergent.
- 3 Appuyez sur le bouton d'aspiration et déplacez le produit sur la zone pour éliminer le détergent. Veillez à enlever tout le détergent pour éviter d'endommager la surface.

## 4 Transport

- Laissez le produit refroidir complètement avant de le déplacer.
- Utilisez la poignée pour soulever ou déplacer le produit.

## 5 Stockage

- Si le produit n'est pas utilisé pendant une période prolongée, rangez-le dans un endroit propre et sec, hors de portée des enfants et des animaux domestiques.

## 6 Entretien

**⚠ AVERTISSEMENT !** Ne trempez pas le produit dans l'eau et assurez-vous qu'aucune eau ne pénètre dans le corps du produit quand vous le nettoyez.

### 6.1 Nettoyage du produit

- 1 Assurez-vous que le voyant est éteint.
- 2 Appuyez sur le verrouillage du réservoir d'eau puis videz l'eau.
- 3 Poussez le couvercle du réservoir d'eau dans le sens de la flèche et retirez-le. (Figure 4)
- 4 Inclinez le réservoir d'eau pour évacuer l'eau sale. (Figure 5)
- 5 Ouvrez le bouchon du réservoir d'eau propre et inclinez le réservoir pour en vider l'eau propre.
- 6 Tirez le couvercle d'aspiration vers l'avant pour le retirer. (Figure 6)
- 7 Appuyez sur le verrouillage de la brosse puis retirez la brosse. (Figure 7)
- 8 Retirez le filtre d'entrée. (Figure 8)
- 9 Rincez le réservoir d'eau, le couvercle d'aspiration, la brosse et le filtre d'entrée. (Figure 9)
- 10 Nettoyez la surface du produit à l'aide d'un chiffon humide et d'un détergent doux, si nécessaire.

**REMARQUE !** Assurez-vous que les pièces du produit sont complètement sèches avant d'assembler le produit.

## 7 Mise au rebut

- Veillez à respecter la réglementation locale quand vous mettez le produit au rebut. Ne brûlez pas le produit.

## 8 Données techniques

Spécifications	Valeur
Tension nominale	10,8 V CC
Puissance	90 W
Entrée de charge	5 V, 2 A
Durée d'utilisation max.	17 minutes
Aspiration maximale	5 kpa
Capacité du réservoir d'eau propre	200 ml
Capacité du réservoir d'eau sale	250 ml
Dimensions	39,8 x 10,8 x 18,6 cm
Poids	1,7 kg

# Inhoudsopgave

<b>1</b>	<b>Inleiding</b>	<b>47</b>
1.1	Het product .....	47
1.2	Beoogd gebruik.....	47
1.3	Symbolen .....	47
1.4	Productoverzicht .....	47
<b>2</b>	<b>Veiligheid</b>	<b>48</b>
2.1	Definities van veiligheid.....	48
2.2	Veiligheidsvoorschriften voor gebruik.....	48
<b>3</b>	<b>Gebruik</b>	<b>49</b>
3.1	De knoppen gebruiken.....	49
3.2	Het product opladen .....	50
3.3	Te doen voordat u het product gebruikt.....	50
3.4	Het product gebruiken .....	50
3.5	Het product gebruiken met schoonmaakmiddelen .....	50
<b>4</b>	<b>Vervoeren</b>	<b>51</b>
<b>5</b>	<b>Opbergen</b>	<b>51</b>
<b>6</b>	<b>Onderhoud</b>	<b>51</b>
6.1	Het product schoonmaken .....	51
<b>7</b>	<b>Afvoeren</b>	<b>51</b>
<b>8</b>	<b>Technische gegevens</b>	<b>51</b>

## 1 Inleiding

### 1.1 Het product

Het product is een draadloze vlekkenverwijderaar.

### 1.2 Beoogd gebruik

Het product is alleen bedoeld voor huishoudelijk gebruik binnenshuis.

### 1.3 Symbolen

	Lees de gebruiksaanwijzing zorgvuldig door en zorg ervoor dat u de instructies begrijpt voordat u het product gebruikt. Bewaar de gebruiksaanwijzing voor toekomstig gebruik.
	Gevaar voor verbranding
	Gebruik alleen het gespecificeerde stekkertype.
	Dit product voldoet aan de geldende EU-richtlijnen en -verordeningen.
	Recyclen als elektrisch afval.

### 1.4 Productoverzicht

Afbeelding 1

1. Sproeiknop
2. Borstelknop
3. Stroomschakelaar
4. Indicator
5. Oplaadpoort
6. Handvat
7. Control panel
8. Aanzuigopening
9. Borstel
10. Vergrendeling waterreservoir
11. Waterreservoir
12. Oplaadkabel
13. Adapter

## 2 Veiligheid

### 2.1 Definities van veiligheid

**⚠ WAARSCHUWING!** Als u zich niet aan deze voorschriften houdt, kan dat leiden tot (dodelijk) letsel.

**⚠ VOORZICHTIG!** Als u zich niet aan deze voorschriften houdt, kan dat leiden tot schade aan het product, overige materialen of de nabije omgeving.

**LET OP!** Informatie die in bepaalde situaties noodzakelijk is.

### 2.2 Veiligheidsvoorschriften voor gebruik

**⚠ WAARSCHUWING!** Als u zich niet aan deze voorschriften houdt, kan dat leiden tot (dodelijk) letsel.

- Lees en volg de waarschuwingsinstructies voor gebruik.
- Zorg ervoor dat deze personen het product niet zelfstandig bedienen:
  - Kinderen jonger dan 8 jaar.
  - Personen die het product onvoldoende kennen.
  - Personen met een handicap.
- Kinderen mogen niet met het product spelen.
- Kinderen mogen het product niet zelfstandig schoonmaken of onderhouden.
- Het product mag alleen worden opgeladen met de bijgeleverde oplader of een andere ZD010M050200EU oplader.
- Om schade aan het product en persoonlijk letsel te voorkomen mag u het product niet gebruiken om het volgende schoon te maken of op te rapen:
  - Grote en scherpe voorwerpen, bijvoorbeeld gebroken glas.
  - Schadelijke of bijtende vloeistoffen, bijvoorbeeld oplosmiddelen, bijtende stoffen en schoonmaakmiddelen.
  - Gevaarlijke materialen, zoals asbest, arsenicum, barium, beryllium, lood en pesticiden.
  - Brandbare of explosieve stoffen, bijvoorbeeld benzine en alcohol.
  - Brandende of gloeiende voorwerpen, zoals sigaretten, lucifers en hete as.
  - Droog stof.
  - Grote plastic zakken.
  - Naalden, spelden en andere metalen voorwerpen.
  - Kiezels.
  - Grote hoeveelheden vuil, poeder of zand.
- Richt de stoomstraal niet op mensen, dieren of elektrische apparaten.
- Verwijder of open het reservoir niet tijdens gebruik.

- Gebruik het product niet in een explosieve omgeving of in de buurt van brandbare vloeistoffen, gas of stof.
- Gebruik het product niet nadat het gevallen of geraakt is of beschadigd is of als er lekkage is.
- Dompel het product niet onder in water of andere vloeistoffen vanwege het risico op elektrische schokken.
- Gebruik alleen de door de fabrikant aanbevolen accessoires.
- Controleer het product wanneer het aan staat en tijdens het opladen.
- Houd de ventilatieopeningen van het product schoon om te voorkomen dat het product te heet wordt en om het risico op brand te verminderen.
- Kantel het product niet en gebruik het niet ondersteboven of in een verticale positie wanneer er water in het afvalwaterreservoir zit, omdat het afvalwater dan door de luchtopening zal overlopen.
- Houd haar, vingers en losse kleding uit de buurt van de openingen en bewegende delen van het product.
- Draag een beschermingsmasker wanneer u in stoffige omgevingen werkt.
- Zet de aanzuigopening niet in de buurt van ogen, mond, oren en andere lichaamsdelen.
- Gebruik het product niet als u moe, ziek of onder invloed bent. Dat vermindert uw gezichtsvermogen, alertheid en coördinatie- en beoordelingsvermogen.
- Gebruik het product niet als het is beschadigd.
- Breng geen wijzigingen aan in het product.
- Gebruik het product alleen voor de beoogde functie.

### 3 Gebruik

#### 3.1 De knoppen gebruiken

##### 3.1.1 De aan/uit-knop gebruiken

**LET OP!** Het U-vormige indicatielampje brandt altijd als het product aan staat. Als het licht constant blauw is, werkt het product normaal en heeft het voldoende lading. Als het lampje blauw knippert, is het product ontladen en zal het automatisch stoppen.

- 1 Druk op de stroomschakelaar om het product te starten. De zuigfunctie start en het U-vormige indicatielampje gaat branden.
- 2 Druk tijdens de bediening op de knop om het product te stoppen.

##### 3.1.2 De sproeiknop gebruiken

- 1 Als het product aan staat, houdt u de sproeiknop ingedrukt om water te sproeien.
- 2 Laat de sproeiknop los om het sproeien te stoppen.

### 3.1.3 De borstelknop gebruiken

- 1 Als het product aan staat, drukt u op de borstelknop om de borstel te starten. De borstelindicator gaat branden.
- 2 Druk nogmaals op de borstelknop om de borstel te stoppen.

### 3.2 Het product opladen

De oplaadindicator gaat branden wanneer u op een knop op het bedieningspaneel drukt.

Blauw stabiel licht – het product is volledig opgeladen en het lampje schakelt uit na 1 uur.

Blauw knipperend licht – het product wordt opgeladen.

- 1 Sluit de laadkabel aan op het product.
- 2 Sluit het andere uiteinde van de oplaadkabel aan op de adapter en sluit de adapter vervolgens aan op een stopcontact. De indicator knippert.
- 3 Wanneer het product volledig is opgeladen, koppelt u de adapter los van het stopcontact.

- 4 Koppel de oplaadkabel los van het product.

### 3.3 Te doen voordat u het product gebruikt

- 1 Druk op de vergrendeling van het waterreservoir en verwijder het waterreservoir. (Afbeelding 2)
- 2 Open de dop van het helderwaterreservoir. (Afbeelding 3)
- 3 Vul helderwaterreservoir met water.

**LET OP!** Vul het helderwaterreservoir niet boven de 'MAX'-markering.

- 4 Sluit de doorzichtige dop van het helderwaterreservoir goed af.
- 5 Installeer het waterreservoir op het product.

**LET OP!** Schud of kantel het waterreservoir niet tijdens de installatie om lekkage te voorkomen.

### 3.4 Het product gebruiken

**!** **VOORZICHTIG!** Zorg ervoor dat u de vloeistof uit het afvalwaterreservoir verwijdert wanneer deze tot de markering 'MAX' gevuld is.

- 1 Druk op de sproeiknop om water op het bevlekte gebied te sproeien.
- 2 Start het product op.
- 3 Druk op de borstelknop en beweeg het product naar voren en naar achteren over het natte gedeelte.
- 4 Druk op de zuigknop en beweeg het product dicht over het natte gedeelte om het water te verwijderen.

### 3.5 Het product gebruiken met schoonmaakmiddelen

**!** **WAARSCHUWING!** Gebruik geen oplosmiddelen, aniline, chloroform of ontvlambare schoonmaakmiddelen.

**!** **VOORZICHTIG!** Zorg ervoor dat het schoonmaakmiddel het te reinigen materiaal niet beschadigt. Doe vóór gebruik een test op de rand van de stof.

- Gebruik bijvoorbeeld schoonmaakmiddelen die niet te veel schuim veroorzaken:
  - Sterk alkalisch geïoniseerd water
  - Citroenzuur
  - Zwak zuur elektrolytisch water
  - Zuiveringszout
  - Hypochloorzuur
- Het gebruik van de volgende schoonmaakmiddelen wordt afgeraden:
  - Afwasmiddel
  - Sterk alkalische schoonmaakmiddelen
  - Sterk zure schoonmaakmiddelen.

- 1 Breng het schoonmaakmiddel aan op de bevlekte plek.
- 2 Druk op de borstelknop en beweeg het product naar voren en naar achteren over het gebied met schoonmaakmiddel.
- 3 Druk op de zuigknop en beweeg het product over het gebied om het schoonmaakmiddel te verwijderen. Zorg ervoor dat u al het schoonmaakmiddel verwijdert om schade aan het oppervlak te voorkomen.

## 4 Vervoeren

- Laat het product volledig afkoelen voordat u het verplaatst.
- Gebruik de handgreep wanneer u het product optilt of verplaatst.

## 5 Opbergen

- Als het product gedurende lange tijd niet wordt gebruikt, bewaar het dan in een schoon en droog gebied waar kinderen en huisdieren geen toegang hebben.

## 6 Onderhoud

**⚠ WAARSCHUWING!** Het product niet weken en ervoor zorgen dat er geen water in het product komt als u het schoonmaakt.

### 6.1 Het product schoonmaken

- 1 Controleer of de indicator uit is.
- 2 Druk op de vergrendeling van het waterreservoir en verwijder het waterreservoir.
- 3 Duw het deksel van het waterreservoir in de richting van de pijl en verwijder het. (Afbeelding 4)
- 4 Kantel het waterreservoir om het afvalwater te verwijderen. (Afbeelding 5)
- 5 Open de dop van het helderwaterreservoir en kantel het waterreservoir om het heldere water te verwijderen.
- 6 Trek het aanzuigdeksel naar voren om het te verwijderen. (Afbeelding 6)
- 7 Druk op de borstelvergrendeling en verwijder de borstel. (Afbeelding 7)
- 8 Verwijder het inlaatfilter. (Afbeelding 8)
- 9 Spoel het waterreservoir, het aanzuigdeksel, de borstel en het inlaatfilter. (Afbeelding 9)
- 10 Reinig het oppervlak van het product indien nodig met een vochtige doek en gebruik daarbij een mild schoonmaakmiddel.

**LET OP!** Zorg ervoor dat de onderdelen van het product volledig droog zijn voordat u het product in elkaar zet.

## 7 Afvoeren

- Volg de lokale voorschriften wanneer u het product afvoert. Verbrand het product niet.

## 8 Technische gegevens

Specificaties	Waarde
Nominale spanning	10,8 V DC
Vermogen	90 W
Oplaaadinput	5 V 2 a
Max. gebruikstijd	17 minuten
Max. vacuüm	5 kPa
Inhoud helderwaterreservoir	200 ml
Inhoud afvalwaterreservoir	250 ml
Afmetingen	39,8 x 10,8 x 18,6 cm
Gewicht	1,7 kg



[www.jula.com](http://www.jula.com)