

## STEAM IRON

OPERATING INSTRUCTIONS - Original instructions

**SV** PORTABELT ÅNGSTRYKJÄRN  
BRUKSANVISNING

Översättning av originalinstruktioner

**NO** BÆRBART DAMPSTRYKEJERN  
BETJENINGSANVISNINGER

Oversættelse av originalinstruksjonene

**DA** REJSESTRYGEJERN  
BETJENINGSVEJLEDNING

Oversættelse af den originale vejledning

**PL** PRZENOŚNE ŻELAZKO PAROWE  
INSTRUKCJA OBSŁUGI

Przekład instrukcji oryginalnej

**DE** MOBILER DAMPFLÄTTER  
BEDIENUNGSANLEITUNG

Übersetzung der Originalanleitung

**FI** KANNETTAVA HÖYRYSILITYSRAUTA  
KÄYTTÖOHJE

Alkuperäisten ohjeiden käännös

**FR** FER À VAPEUR PORTABLE  
INSTRUCTIONS D'UTILISATION

Traduction des instructions d'origine

**NL** DRAAGBAAR STOOMSTRIJKIJZER  
BEDIENINGSINSTRUCTIES

Vertaling van de originele instructies

Jula AB förbehåller sig rätten att göra ändringar på produkten. Jula AB innehar upphovsrätten till denna dokumentation. Det är inte tillåtet att modifiera eller ändra denna dokumentation på något sätt och bruksanvisningen ska skrivas ut och användas som den är i förhållande till produkten. Se Julas webbplats för den senaste versionen av bruksanvisningen.

Jula AB forbeholder seg retten til å endre produktet. Jula AB innehar opphavsretten til denne dokumentasjonen. Det er ikke tillatt å modifisere eller endre denne dokumentasjonen på noen som helst måte, og håndboken skal trykkes og brukes som den er i forhold til produktet. For siste versjon av betjeningsanvisningene, se Julas nettsider.

Jula AB forbeholder sig retten til at ændre produktet. Jula AB har ophavsretten til denne dokumentation. Det er ikke tilladt at modificere eller ændre denne dokumentation på nogen måde, og manualen skal printes og bruges som den er i forhold til produktet. For den seneste version af betjeningsvejledningen, se Julas hjemmeside.

Jula AB zastrzega sobie prawo do wprowadzania zmian w produkcie. Jula AB zastrzega sobie prawa autorskie do niniejszej dokumentacji. Dokumentacji nie wolno w żaden sposób modyfikować ani zmieniać, a instrukcję należy drukować i używać ją w odniesieniu do produktu w stanie niezmiennym. Najnowsza wersję instrukcji obsługi można znaleźć na stronie internetowej Jula.

Jula AB reserves the right to make changes to the product. Jula AB claims copyright on this documentation. It is not allowed to modify or alter this documentation in any way and the manual shall be printed and used as it is in relation to the product. For the latest version of operating instructions, refer to the Jula website.

Jula AB behält sich das Recht vor, Änderungen am Produkt vorzunehmen. Jula AB beansprucht die Urheberrechte an dieser Dokumentation. Es ist nicht zulässig, diese Dokumentation in irgendeiner Weise zu verändern oder umzugestalten. Die Anleitung muss gedruckt und so verwendet werden, wie sie in Bezug zum Produkt steht. Die aktuellste Version der Bedienungsanleitung finden Sie auf der Website von Jula.

Jula AB pidättää oikeuden tehdä tuotteen muutosia. Jula AB:llä on tämän dokumentaation tekijänoikeus. Tätä dokumentaatiota ei saa muuttaa millään tavalla ja käyttöopas on tulostettava ja sitä on käytettävä sellaisena kuin se on tämän tuotteen kanssa. Käyttöohjeiden uusin versio löytyy Julan verkkosivustolta.

Jula AB se réserve le droit d'apporter des modifications au produit. Jula AB revendique les droits d'auteur sur cette documentation. Il est interdit de modifier ou d'altérer cette documentation de quelque manière que ce soit et le manuel doit être imprimé et utilisé tel quel en relation avec le produit. Pour obtenir la dernière version des instructions d'utilisation, consultez le site Web de Jula.

Jula AB behoudt zich het recht voor om wijzigingen aan het product aan te brengen. Jula AB claimt het copyright op deze documentatie. Het is niet toegestaan om deze documentatie op welke manier dan ook te wijzigen of te veranderen. De handleiding moet worden afgedrukt en gebruikt zoals deze in relatie tot het product staat. Raadpleeg de Jula-website voor de laatste versie van de bedieningsinstructies.

**WWW.JULA.COM**

**© JULA AB 2025-11-07**

**JULA AB  
BOX 363, 532 24 SKARA, SWEDEN**

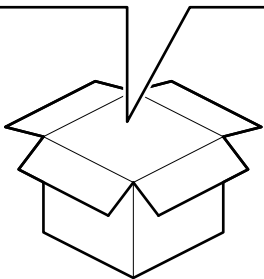
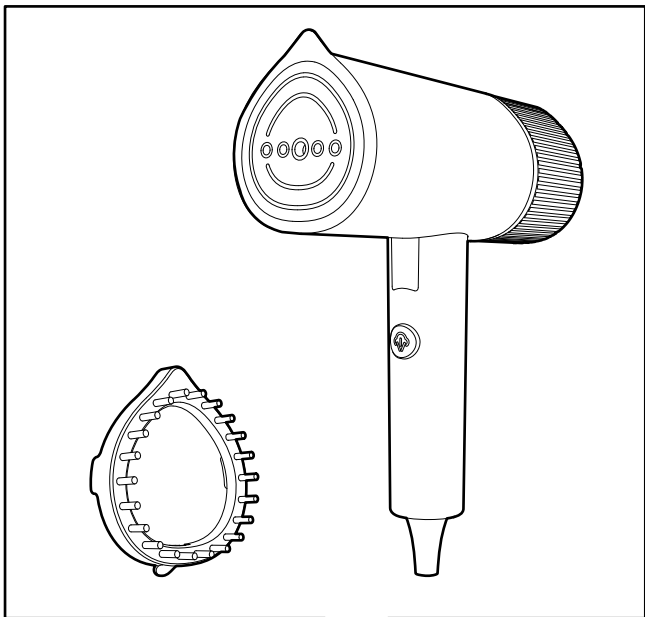

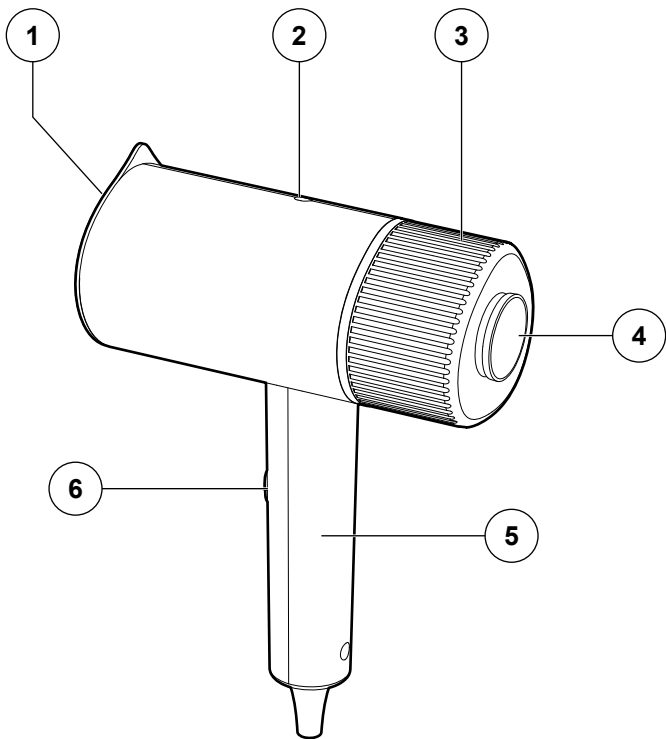
**1**

2

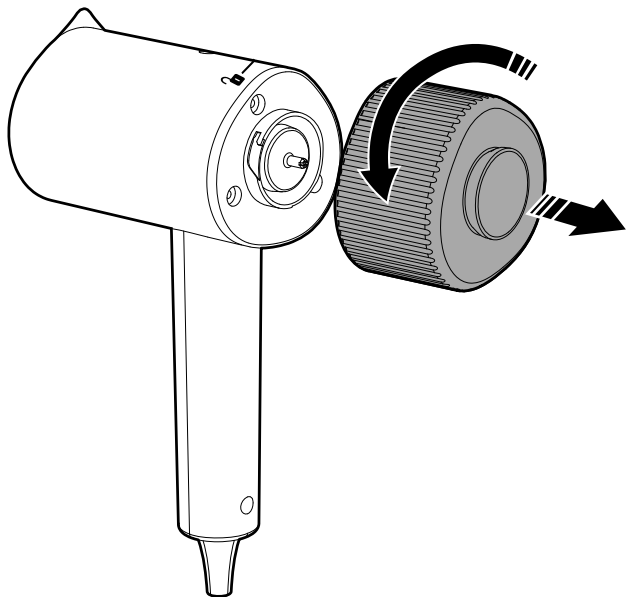

3

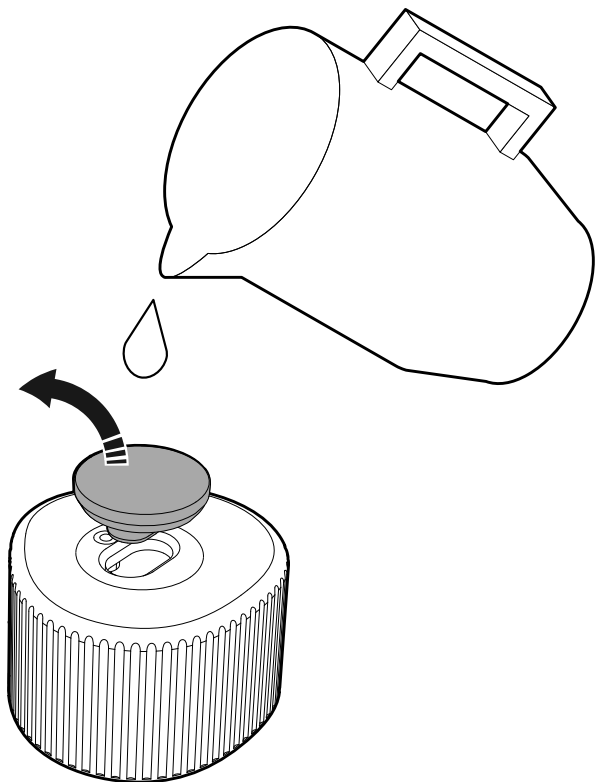

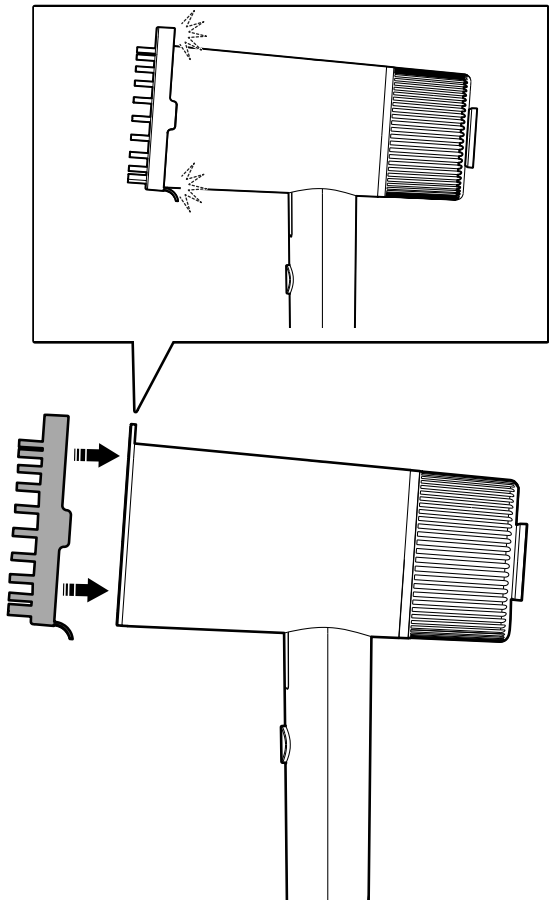

5

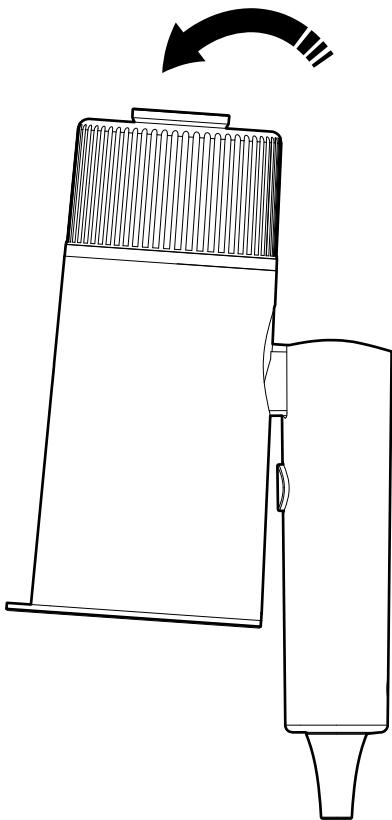

# Table of contents

<b>1</b>	<b>Introduction</b>	<b>10</b>
1.1	The product.....	10
1.2	Dedicated use.....	10
1.3	Symbols .....	10
1.4	Product overview .....	10
<b>2</b>	<b>Safety</b>	<b>11</b>
2.1	Safety definitions.....	11
2.2	Safety instructions for operation.....	11
<b>3</b>	<b>Operation</b>	<b>13</b>
3.1	To do before you operate the product.....	13
3.2	To fill the water tank.....	14
3.3	To attach the fabric brush.....	14
3.4	To operate the product.....	14
<b>4</b>	<b>Storage</b>	<b>15</b>
4.1	To fold the product .....	15
<b>5</b>	<b>Maintenance</b>	<b>16</b>
5.1	To clean the product.....	16
<b>6</b>	<b>Discard</b>	<b>16</b>
<b>7</b>	<b>Technical data</b>	<b>16</b>

# 1 Introduction



## 1.1 The product

The product is a fabric steamer.

## 1.2 Dedicated use

The product is used primarily to remove wrinkles on different types of fabrics, for example on silk, wool, cotton and blended fabrics. The product can be used to clean surfaces, for example to remove scale or dust.

## 1.3 Symbols

	<p>Read the operating instructions carefully and make sure that you understand the instructions before you use the product. Save the instructions for future reference.</p>
	<p>This product complies with applicable EU directives and regulations.</p>
	<p>Recycle as electrical waste.</p>

## 1.4 Product overview

Figure 1

1. Steam nozzle
2. Indicator light
3. Water tank
4. Tank cap
5. Handle
6. ON/OFF button

## 2 Safety

### 2.1 Safety definitions

**⚠ WARNING!** If you do not obey these instructions, there is a risk of death or injury.

**⚠ CAUTION!** If you do not obey these instructions, there is a risk of damage to the product, other materials or the adjacent area.

**NOTE!** Information that is necessary in a given situation.

### 2.2 Safety instructions for operation

**⚠ WARNING!** If you do not obey these instructions, there is a risk of death or injury.

- Make sure that these persons do not operate the product independently:
  - Children less than 8 years.
  - Persons who do not know the product sufficiently.
  - Persons with disabilities.
- Children must not play with the product.
- Children must not clean or do maintenance on the product independently.
- Disconnect the product when it is not in use.

- If the product fell from a height, examine it for damage. Do not use the product if there is a visible sign of damage or if there is leaks from it.
- Keep the product and its cable at a safe distance from children, when it is energized or becoming cool.
- Do not use the product if you are tired, ill, or intoxicated. This will decrease your vision, alertness, coordination and judgement.
- Do not let children or persons who do not know the product to use it.
- Do not make changes to the product.
- Use the product only for its specified function.
- Do not pull the power cable to disconnect the plug.
- Do not use the product if the power cable or plug is damaged.
- Stop the product and pull out the cable if the product has been in contact with water, does not work correctly or got damaged.
- A damaged power cable or plug must be replaced by an approved service center or an

approved personnel to make sure safe use.

- Do not soak the power cable or the plug in water or other liquid, there is a risk of electric shock.
- Do not touch the product, power cable or plug with wet hands.
- Make sure that the outlet voltage agrees to the rated voltage on the type plate. The product must be connected to an earthed power outlet with a residual current device that has a maximum tripping current of 30 mA.

### 3 Operation

**NOTE!** The product has a thermostat that controls the electrical current to keep the temperature within the rated range. If the thermostat does not work correctly, the thermal fuse will stop the power to prevent the product get too hot.

#### 3.1 To do before you operate the product

- Before use, do a check of the supply voltage. The supply voltage must agree to the power rating of the product.
- Use a 30 mA residual-current device (RCD). The socket rating must be more than 6A.
- Fully unwind the power cable before use.
- Do not connect the product to a socket together with high-power appliances.
- Do not use an extension cable because of the risk of too high load, which can cause fire.
- Put water in the water container before you start the product. Do not put more water than the maximum water level.

### 3.2 To fill the water tank

- 1 Turn the water tank counterclockwise to remove it from the body of the product. (Figure 2)
  - 2 Remove the cap and fill the water tank with clean water. (Figure 3)
- NOTE!** Do not fill the tank less than the minimum or more than the maximum level.
- 3 Close the tank cap tightly and clean the water spilled on the surface of the water tank.
  - 4 Turn the water tank clockwise to install it on the body of the product.

### 3.3 To attach the fabric brush

**NOTE!** The fabric brush helps to remove lint and loose fibres from the fabric while it is steamed.

Figure 4

- 1 Hold the steamer handle tightly.
- 2 Align the fabric brush with the steam nozzle and push it in until you hear a click.

### 3.4 To operate the product

**WARNING!** Do not put detergent or other liquids than water into the water tank.

**WARNING!** The product gets very hot during operation. Do not touch the steam nozzle to prevent burns.

**WARNING!** If smoke, a burning smell, or unusual noise, come from the product, stop the operation and disconnect the power cable immediately. Refer to an approved service center.

**NOTE!** When the product starts, it can give a loud sound. This sound comes from the water pump that sends water to the heating system. This is normal and does not indicate a fault.

- 1 Connect the power plug to a grounded electrical outlet.

**NOTE!** The power indicator light will illuminate while the product heats up. After approximately 25 seconds, the indicator light will go off, this indicates that the product is ready to use.

- 2 Point the steam nozzle to the fabric.
- 3 Push the steam button to start continuous steam.
- 4 Push the steam button again to stop the steam flow.

## 4 Storage



**CAUTION!** Wait until the product has become cool before you put it in a storage.

- If the product is not going to be used for a long period of time, keep the product in a clean and dry place, where children and pets do not have access.

### 4.1 To fold the product

Figure 5

- 1 Disconnect the product and let it become cool for a minimum time of 30 minutes.
- 2 Remove the remaining water from the water tank.
- 3 Hold the upper part of the product with one hand.
- 4 Use the other hand to pull and fold the handle completely.

## 5 Maintenance



**WARNING!** Make sure that you disconnect the power supply before you clean or do maintenance on the product.

### 5.1 To clean the product

- Clean the surface of the product with a dry soft cloth, use a neutral detergent if necessary. Do not use solvents such as gasoline, alcohol, or oil.

## 6 Discard

- Make sure that you follow local regulations when you discard the product. Do not burn the product.

## 7 Technical data

Specification	Value
Rated power	1200 W
Voltage	230 V ~ 50Hz
Tank capacity	110 ml
Dimensions (LxWxH)	174 x 82 x 220 mm
Weight	740 g

# Innehållsförteckning

<b>1</b>	<b>Inledning</b>	<b>18</b>
1.1	Produkten .....	18
1.2	Avsedd användning.....	18
1.3	Symboler.....	18
1.4	Produktöversikt.....	18
<b>2</b>	<b>Säkerhet</b>	<b>19</b>
2.1	Säkerhetsdefinitioner .....	19
2.2	Säkerhetsinstruktioner för användning.....	19
<b>3</b>	<b>Användning</b>	<b>21</b>
3.1	Att göra innan du använder produkten .....	21
3.2	Att fylla vattenbehållaren.....	22
3.3	Att fästa tygborsten.....	22
3.4	Att använda produkten .....	22
<b>4</b>	<b>Förvaring</b>	<b>23</b>
4.1	Att fälla ihop produkten .....	23
<b>5</b>	<b>Underhåll</b>	<b>24</b>
5.1	Att rengöra produkten.....	24
<b>6</b>	<b>Kassering</b>	<b>24</b>
<b>7</b>	<b>Tekniska data</b>	<b>24</b>

# 1 Inledning



## 1.1 Produkten

Produkten är en steamer.

## 1.2 Avsedd användning

Produkten används främst för att ta bort rynkor på olika typer av tyger, t.ex. på siden, ull, bomull och tyger av blandmaterial. Produkten kan användas för att rengöra ytor, t.ex. för att avlägsna kalk eller damm.

## 1.3 Symboler

	<p>Läs bruksanvisningen noggrant och se till att du förstår instruktionerna innan du börjar använda produkten. Spara bruksanvisningen för framtida bruk.</p>
	<p>Denna produkt uppfyller tillämpliga EU-direktiv och -förfordningar.</p>
	<p>Återvinns som elektroniskt avfall.</p>

## 1.4 Produktöversikt

(Bild 1)

1. Ångmunstycke
2. Indikatorlampa
3. Vattenbehållare
4. Vattenbehållarens lock
5. Handtag
6. Ångknapp PÅ/AV

## 2 Säkerhet

### 2.1 Säkerhetsdefinitioner

**!** **WARNING!** Om du inte följer dessa instruktioner finns det risk för personskada eller dödsfall.

**!** **FÖRSIKTIGHET!** Om du inte följer dessa instruktioner finns det risk för att du skadar produkten, andra material eller det närliggande området.

**OBS!** Information som är nödvändig i en specifik situation.

### 2.2 Säkerhetsinstruktioner för användning

**!** **WARNING!** Om du inte följer dessa instruktioner finns det risk för personskada eller dödsfall.

- Se till att följande personer inte använder produkten på egen hand:
  - Barn under 8 år.
  - Personer som inte känner till produkten tillräckligt.
  - Personer med funktionshinder.
- Barn får inte leka med produkten.
- Barn får inte rengöra eller utföra underhåll på produkten på egen hand.
- Koppla bort produkten från eluttaget när den inte används.

- Om produkten har fallit från höjd ska du undersöka den för skador. Använd inte produkten om det finns synliga tecken på skador eller om det läcker från den.
- Håll produkten och dess kabel på säkert avstånd från barn när den är strömförande eller håller på att svalna.
- Använd inte produkten om du är trött, sjuk eller berusad. Dessa har en negativ påverkan på din syn, uppmärksamhet, koordination och omdöme.
- Låt inte barn eller personer som inte vet hur man använder produkten använda den.
- Gör inga ändringar på produkten.
- Använd endast produkten för dess avsedda ändamål.
- Dra aldrig i strömkabeln för att koppla ur kontakten.
- Använd inte produkten om strömkabeln eller kontakten är skadad.
- Stäng av produkten och dra ur kontakten från eluttaget om produkten har varit i kontakt med vatten, om den inte fungerar korrekt eller har skadats.
- En skadad strömkabel eller kontakt måste bytas ut av en auktoriserad serviceverkstad eller av auktoriserad elektriker för att garantera säker användning.

- Blötlägg inte strömkabeln eller kontakten i vatten eller annan vätska. Det finns risk för elektrisk chock.
- Ta inte i produkten, strömkabeln eller kontakten med våta händer.
- Se till att spänningen i eluttaget stämmer överens med märkspänningen på typskylten. Produkten måste anslutas till ett jordat eluttag med en jordfelsbrytare som har en maximal utlösningssström på 30 mA.

### 3 Användning

**OBS!** Produkten har en termostat som styr den elektriska strömmen som ser till att temperaturen håller sig inom det nominella intervallet. Om termostaten inte fungerar korrekt kommer den termiska säkringen att bryta strömmen för att förhindra att produkten blir för varm.

#### 3.1 Att göra innan du använder produkten

- Kontrollera spänningen i strömförsörjningen före användning. Spänningen i strömförsörjningen måste överensstämma med produktens effektklassning.
- Se till att en 30 mA jordfelsbrytare (RCD) används. Eluttags effektvärde måste vara mer än 6 A.
- Rulla ut strömkabeln helt innan användning.
- Anslut inte produkten till ett eluttag tillsammans med andra enheter som kräver hög effekt.
- Använd inte förlängningskabel på grund av risken för överbelastning, vilket kan orsaka brand.
- Fyll på vatten i vattenbehållaren innan du startar produkten. Fyll inte på mer vatten än den angivna maxnivån.

### 3.2 Att fylla vattenbehållaren

- 1 Vrid vattenbehållaren moturs för att ta bort den från produkten. (Bild 2)
- 2 Ta bort locket och fyll vattenbehållaren med rent vatten. (Bild 3)

**OBS!** Fyll inte vattenbehållaren under miniminivån eller över maxnivån.

- 3 Stäng vattenbehållarens lock ordentligt och torka upp det vatten som hamnat på behållarens utsida.
- 4 Sätt tillbaka vattenbehållaren och vrid den medurs för att montera den på produkten igen.

### 3.3 Att fästa tygborsten

**OBS!** Tygborsten hjälper till att ta bort ludd och lösa fibrer från tyget medan det ångas.

(Bild 4)

- 1 Håll ordentligt i steamerns handtag.
- 2 Rikta in tygborsten med ångmunstycket och tryck in den tills du hör ett klick.

### 3.4 Att använda produkten

**! WARNING!** Fyll inte på tvättmedel eller andra vätskor än vatten i vattenbehållaren.

**! WARNING!** Produkten blir mycket varm under användning. Rör inte ångmunstycket för att undvika brännskador.

**! WARNING!** Om det kommer rök, en brännande lukt eller ovanliga ljud från produkten ska du omedelbart avbryta användningen och koppla bort strömkabeln från eluttaget. Kontakta en auktoriserad serviceverkstad.

**OBS!** När produkten startar kan den ge ifrån sig ett högt ljud. Detta ljud kommer från vattenpumpen som skickar vatten till värmesystemet. Detta är normalt och tyder inte på något fel.

**1** Anslut kontakten till ett jordat eluttag.

**OBS!** Indikatorlampan lyser vitt medan produkten värms upp. Efter ca. 25 sekunder slocknar indikatorlampan, vilket innebär att produkten är redo att användas.

**2** Rikta ångmunstycket mot tyget.

**3** Tryck på ångknappen för att starta kontinuerlig ånga.

**4** Tryck på ångknappen igen för att stoppa flödet av ånga.

## 4 Förvaring

**⚠ FÖRSIKTIGHET!** Vänta tills produkten har svalnat helt innan du lägger undan den för förvaring.

- Om produkten inte ska användas under en längre tid ska den förvaras på en ren och torr plats, utom räckhåll för barn och husdjur.

### 4.1 Att fälla ihop produkten

(Bild 5)

**1** Koppla bort produkten från eluttaget och låt den svalna i minst 30 minuter.

**2** Avlägsna det återstående vattnet från vattenbehållaren.

**3** Håll i den övre delen av produkten med en hand.

**4** Använd den andra handen för att dra och fälla in handtaget helt.

## 5 Underhåll

**!** **VARNING!** Koppla bort produkten från strömförsörjningen innan du rengör eller utför underhåll på den.

### 5.1 Att rengöra produkten

- Rengör produktens yta med en torr, mjuk trasa. Använd ett mildt rengöringsmedel vid behov. Använd inte lösningsmedel som bensen, alkohol eller olja.

## 6 Kassering

- Se till att du följer lokala bestämmelser när du kasserar produkten. Elda inte upp produkten.

## 7 Tekniska data

Specifikation	Värde
Märkeffekt	1200 W
Spänning	230 V - 50 Hz
Vattenbehållarens volym	110 ml
Mått (LxBxH)	174 x 82 x 220 mm
Vikt	740 g

# Innholdsfortegnelse

<b>1</b>	<b>Introduksjon</b>	<b>26</b>
1.1	Produktet .....	26
1.2	Tiltenkt bruk.....	26
1.3	Symboler.....	26
1.4	Produktoversikt.....	26
<b>2</b>	<b>Sikkerhet</b>	<b>27</b>
2.1	Sikkerhetsspesifikasjoner .....	27
2.2	Sikkerhetsinstruksjoner for bruk.....	27
<b>3</b>	<b>Bruk</b>	<b>29</b>
3.1	Før du bruker produktet .....	29
3.2	Slik fyller du vanntanken.....	30
3.3	Slik fester du stoffbørsten .....	30
3.4	Betjening av produktet .....	30
<b>4</b>	<b>Oppbevaring</b>	<b>31</b>
4.1	Slik folder du sammen produktet .....	31
<b>5</b>	<b>Vedlikehold</b>	<b>32</b>
5.1	Rengjøring av produktet .....	32
<b>6</b>	<b>Avhending</b>	<b>32</b>
<b>7</b>	<b>Tekniske data</b>	<b>32</b>

# 1 Introduksjon



## 1.1 Produktet

Produktet er en steamer for tøy.

## 1.2 Tiltentkt bruk

Produktet brukes primært til å fjerne skrukker på ulike typer tekstiler, for eksempel på silke, ull, bomull og blandingsstoffer. Produktet kan brukes til å rengjøre overflater, for eksempel for å fjerne belegg eller støv.

## 1.3 Symboler

	<p>Les bruksanvisningen nøye og sørg for at du forstår instruksjonene før du bruker produktet. Ta vare på bruksanvisningen til senere bruk.</p>
	<p>Dette produktet er i samsvar med gjeldende EU-direktiver og -forskrifter.</p>
	<p>Gjenvinnes som elektrisk avfall.</p>

## 1.4 Produktoversikt

Figur 1

1. Dampdyse
2. Indikatorlampe
3. Vanntank
4. Tanklokk
5. Håndtak
6. PÅ/AV-knapp

## 2 Sikkerhet

### 2.1 Sikkerhetsspesifikasjoner

**!** **ADVARSEL!** Hvis du ikke følger disse instruksjonene, er det fare for død eller personskade.

**!** **FORSIKTIG!** Hvis du ikke følger disse instruksjonene, er det fare for skade på produktet, annet materiell eller på omgivelsene.

**MERK!** Informasjon som er nødvendig i en gitt situasjon.

### 2.2 Sikkerhetsinstruksjoner for bruk

**!** **ADVARSEL!** Hvis du ikke følger disse instruksjonene er det fare for død eller personskade.

- Pass på at disse personene ikke bruker produktet uten tilsyn:
  - Barn under 8 år.
  - Personer som ikke kjenner produktet tilstrekkelig.
  - Personer med nedsatt funksjonsevne.
- Barn må ikke leke med produktet.
- Barn må ikke rengjøre eller utføre vedlikehold på produktet uten tilsyn.
- Koble fra produktet når det ikke er i bruk.

- Hvis produktet har falt fra en høyde, må du undersøke det for skader. Ikke bruk produktet hvis det er synlige tegn på skade eller hvis det lekker fra det.
- Hold produktet og strømkabelen på trygg avstand fra barn når det er under spenning og mens det blir avkjølt.
- Ikke bruk produktet hvis du er trett, syk eller beruset. Dette vil redusere synet, årvåkenheten, koordinasjonen og dømmekraften din.
- Ikke la barn eller personer som ikke vet hvordan de skal betjene produktet, bruke det.
- Ikke gjør endringer på produktet.
- Bruk produktet kun til den angitte funksjonen.
- Ikke trekk i strømkabelen for å koble fra støpselet.
- Ikke bruk produktet hvis strømkabelen eller støpselet er skadet.
- Slå av produktet og trekk ut strømkabelen hvis produktet har vært i kontakt med vann, ikke fungerer som det skal eller er blitt skadet.
- Skadet strømkabel eller støpsel må skiftes ut av et godkjent servicesenter eller godkjent personell for å sikre trygg bruk.

- Ikke senk strømkabelen eller støpselet i vann eller annen væske, da det er fare for elektrisk støt.
- Ikke berør produktet, strømkabelen eller støpselet med våte hender.
- Pass på at utgangsspenningen stemmer overens med den nominelle spenningen på typeskiltet. Produktet må kobles til et jordet strømuttak med en jordfeilbryter som har en maksimal utløsningsstrøm på 30 mA.

### 3 Bruk

**MERK!** Produktet har en termostat som styrer den elektriske strømmen for å holde temperaturen innenfor det nominelle området. Hvis termostaten ikke fungerer som den skal, vil termosikringen stoppe strømmen for å hindre at produktet blir for varmt.

#### 3.1 Før du bruker produktet

- Kontroller forsyningsspenningen før bruk. Forsyningsspenningen må stemme overens med produktets merkespenning.
- Bruk en 30 mA jordfeilbryter (RCD). Stikkontakten må være dimensjonert for mer enn 6A.
- Rull strømkabelen helt ut før bruk.
- Ikke koble produktet til en stikkontakt sammen med apparater med høy effekt.
- Ikke bruk en skjøteledning på grunn av risikoen for høy belastning, noe som kan forårsake brann.
- Fyll vann i vannbeholderen før du starter produktet. Ikke fyll på mer vann enn det maksimale vannivået.

### 3.2 Slik fyller du vanntanken

- 1 Vri vanntanken mot klokken for å fjerne den fra produktet. (Figur 2)
- 2 Fjern lokket og fyll vanntanken med rent vann. (Figur 3)

**MERK!** Ikke fyll tanken mindre enn minimumsnivået eller mer enn maksimumsnivået.

- 3 Lukk tanklokket tett og tørk bort vann som er sølt på overflaten av vanntanken.
- 4 Vri vanntanken med klokken for å montere den på produktet.

### 3.3 Slik fester du stoffbørsten

**MERK!** Stoffbørsten hjelper til med å fjerne lo og løse fibre fra stoffet mens det dampes.

Figur 4

- 1 Hold godt fast i håndtaket på steameren.
- 2 Rett inn stoffbørsten med dampdysen, og skyv den inn til du hører et klikk.

### 3.4 Betjening av produktet

**⚠ ADVARSEL!** Ikke fyll vaskemiddel eller andre væsker enn vann i vanntanken.

**⚠ ADVARSEL!** Produktet blir svært varmt under bruk. For å unngå brannskader, ikke ta på dampdysen.

**⚠ ADVARSEL!** Hvis det kommer røyk, en svidd lukt eller uvanlig støy fra produktet, må du stoppe driften og koble fra strømkabelen umiddelbart. Henvend deg til et godkjent servicesenter.

**MERK!** Når produktet starter, kan det gi fra seg en høy lyd. Denne lyden kommer fra vannpumpen som sender vann til varmesystemet. Dette er normalt og indikerer ikke en feil.

- 1 Koble støpselet til en jordet stikkontakt.

**MERK!** Strømindikatorlampen lyser hvitt når produktet varmes opp. Etter ca. 25 sekunder slukkes indikatorlampen, noe som indikerer at produktet er klart til bruk.

- 2 Rett dampdysen mot stoffet.
- 3 Trykk på dampknappen for å starte kontinuerlig damp.
- 4 Trykk på dampknappen igjen for å stoppe dampstrømmen.

## 4 Oppbevaring



**FORSIKTIG!** Vent til produktet har blitt kjølig før du setter det til oppbevaring.

- Dersom produktet ikke skal brukes over en lengre periode, oppbevar produktet på et rent og tørt sted utilgjengelig for barn og kjæledyr.

### 4.1 Slik folder du sammen produktet

Figur 5

- 1 Koble fra produktet og la det avkjøles i minst 30 minutter.
- 2 Fjern det resterende vannet fra vanntanken.
- 3 Hold den øvre delen av produktet med én hånd.
- 4 Bruk den andre hånden til å trekke og brette håndtaket helt sammen.

## 5 Vedlikehold

**!** **ADVARSEL!** Sørg for at du kobler fra strømforsyningen før du rengjør eller utfører vedlikehold på produktet.

### 5.1 Rengjøring av produktet

- Rengjør overflaten på produktet med en tørr, myk klut, bruk et nøytralt rengjøringsmiddel om nødvendig. Ikke bruk løsemidler som bensin, alkohol eller olje.

## 6 Avhending

- Sørg for at du følger lokale forskrifter når du avhender produktet. Produktet må ikke brennes.

## 7 Tekniske data

Spesifikasjoner	Verdi
Nominell effekt	1200 W
Spenning	230 V ~ 50 Hz
Beholderens kapasitet	110 ml
Mål (LxBxH)	174 x 82 x 220 mm
Vekt	740 g

# Indholdsfortegnelse

<b>1</b>	<b>Indledning</b>	<b>34</b>
1.1	Produktet .....	34
1.2	Anvendelse .....	34
1.3	Symboler .....	34
1.4	Produktoversigt .....	34
<b>2</b>	<b>Sikkerhed</b>	<b>35</b>
2.1	Sikkerhedsdefinitioner .....	35
2.2	Sikkerhedsanvisninger for brug .....	35
<b>3</b>	<b>Brug</b>	<b>37</b>
3.1	Før produktet tages i brug .....	37
3.2	Sådan fylder du vandtanken .....	38
3.3	Sådan fastgør du tøjborsten .....	38
3.4	Sådan betjenes produktet .....	38
<b>4</b>	<b>Opbevaring</b>	<b>39</b>
4.1	Sådan foldes produktet sammen .....	39
<b>5</b>	<b>Vedligeholdelse</b>	<b>40</b>
5.1	Sådan rengøres produktet .....	40
<b>6</b>	<b>Bortskaffelse</b>	<b>40</b>
<b>7</b>	<b>Tekniske data</b>	<b>40</b>

# 1 Indledning



## 1.1 Produktet

Produktet er en tøjdamper.

## 1.2 Anvendelse

Produktet bruges primært til at fjerne folder fra forskellige tekstiler, fx silke, uld, bomuld og blandede stoffer. Produktet kan bruges til at rengøre overflader som fx at fjerne skæl eller støv.

## 1.3 Symboler

	<p>Læs betjeningsvejledningen omhyggeligt, og vær sikker på, du forstår den, før du tager produktet i brug. Gem betjeningsvejledningen til senere brug.</p>
	<p>Produktet overholder gældende EU-direktiver og -forordninger.</p>
	<p>Skal bortskaffes som elektronikaffald.</p>

## 1.4 Produktoversigt

Figur 1

1. Dampdyse
2. Indikatorlampe
3. Vandbeholder
4. Låg til tank
5. Håndtag
6. Tænd/sluk-knap

## 2 Sikkerhed

### 2.1 Sikkerhedsdefinitioner

**!** **ADVARSEL!** Manglende overholdelse af denne vejledning kan medføre død eller personskade.

**!** **FORSIGTIG!** Manglende overholdelse af denne vejledning kan medføre skader på produktet, andre materialer eller det omgivende område.

**BEMÆRK!** Information, der er nødvendig i bestemte situationer.

### 2.2 Sikkerhedsanvisninger for brug

**!** **ADVARSEL!** Manglende overholdelse af disse anvisninger og sikkerhedsmeddelelser kan medføre død eller personskade.

- Følgende personer må kun bruge produktet under opsyn:
  - Børn under 8 år.
  - Personer, der ikke kender produktet tilstrækkeligt.
  - Personer med handicap.
- Børn må ikke lege med produktet.
- Børn må ikke rengøre eller vedligeholde produktet uden opsyn.
- Tag produktets stik ud, når det ikke er i brug.

- Undersøg produktet for skader, hvis det er faldet på gulvet. Brug ikke produktet, hvis der er synlige tegn på skader, eller hvis der er lækager fra det.
- Hold produktet og dets ledning på sikker afstand af børn, når det er sat til strøm eller afkøler.
- Brug ikke produktet, hvis du er træt, syg eller påvirket. Det vil påvirke dit syn, din opmærksomhed, din koordination og din dømmekraft.
- Lad ikke børn eller personer, der ikke kender produktet, bruge det.
- Foretag ikke ændringer på produktet.
- Produktet må kun bruges til den angivne funktion.
- Træk ikke i ledningen for at tage stikket ud.
- Brug ikke produktet, hvis ledningen eller stikket er beskadiget.
- Stop produktet og tag stikket ud, hvis produktet har været i kontakt med vand, ikke fungerer korrekt eller er beskadiget.
- En beskadiget ledning eller et beskadiget stik skal udskiftes af et autoriseret servicecenter eller en autoriseret person for at garantere sikker brug.

- Læg ikke ledningen eller stikket i blød i vand eller anden væske, da der er risiko for elektrisk stød.
- Rør ikke ved produktet, ledningen eller stikket med våde hænder.
- Sørg for, at netspændingen stemmer overens med den nominelle spænding på typeskiltet. Produktet skal tilsluttes en jordet stikkontakt med en fejlstrømsafbryder, der har en maksimal udløsningsstrøm på 30 mA.

### 3 Brug

**BEMÆRK!** Produktet har en termostat, der regulerer den elektriske strøm, så temperaturen bliver holdt inden for det nominelle område. Hvis termostaten ikke fungerer korrekt, vil termosikringen afbryde for strømmen for at forhindre, at produktet bliver for varmt.

#### 3.1 Før produktet tages i brug

- Kontroller forsyningsspændingen før brug. Forsyningsspændingen skal stemme overens med produktets nominelle effekt.
- Brug en 30 mA sikkerhedsafbryder (RCD). Stikkontaktens nominelle effekt skal være højere end 6A.
- Vikl ledningen helt ud før brug.
- Tilslut ikke produktet til en stikkontakt sammen med apparater med høj effekt.
- Brug ikke en forlængerledning på grund af risikoen for høj belastning, som kan forårsage brand.
- Fyld vand i vandbeholderen, før du starter produktet. Fyld kun vand op til den maksimale vandstand.

### 3.2 Sådan fylder du vandtanken

- 1 Drej vandtanken mod uret for at tage den ud af produktets hus. (Figur 2)
- 2 Fjern låget, og fyld vandtanken med rent vand. (Figur 3)

**BEMÆRK!** Fyld ikke tanken under minimumsniveau eller over maksimumsniveauet.

- 3 Stram låget på tanken godt til, og tør det vand op, der er spildt på vandtankens overflade.
- 4 Drej vandtanken med uret for at montere den på produktets hus.

### 3.3 Sådan fastgør du tøjborsten

**BEMÆRK!** Tøjborsten hjælper med at fjerne frug og løse fibre fra stoffet, mens det dampes.

Figur 4

- 1 Hold godt fast om tøjdamperens håndtag.
- 2 Juster tøjborsten efter dampdysen, og skub den ind, indtil du hører et klik.

### 3.4 Sådan betjenes produktet

**⚠ ADVARSEL!** Kom ikke rengøringsmiddel eller andre væsker end vand i vandtanken.

**⚠ ADVARSEL!** Produktet bliver meget varmt under brug. Rør ikke ved dampdysen for at undgå forbrændinger.

**⚠ ADVARSEL!** Hvis der opstår røg, en brændende lugt eller usædvanlig støj fra produktet, skal du stoppe brugen og straks tage ledningen ud af stikkontakten. Henvend dig til et godkendt servicecenter.

**BEMÆRK!** Når produktet starter, kan det afgive en høj lyd. Denne lyd kommer fra vandpumpen, der sender vand til opvarmningssystemet. Det er normalt og er ikke et tegn på en fejl.

- 1 Sæt stikket i en stikkontakt med jordforbindelse.

**BEMÆRK!** Indikatorlampen lyser, mens produktet varmer op. Efter ca. 25 sekunder slukkes indikatorlampen. Det viser, at produktet er klar til brug.

- 2 Ret dampdysen mod stoffet.
- 3 Tryk på dampknappen for at starte kontinuerlig damp.
- 4 Tryk på dampknappen igen for at stoppe for dampen.

## 4 Opbevaring



**FORSIGTIG!** Vent, indtil produktet er afkølet, før du stiller det til opbevaring.

- Hvis produktet ikke skal bruges i længere tid, skal det opbevares et rent og tørt sted, hvor det er utilgængeligt for børn og kæledyr.

### 4.1 Sådan foldes produktet sammen

Figur 5

- 1 Frakobl produktet, og lad det køle af i mindst 30 minutter.
- 2 Fjern det tilbageværende vand fra vandtanken.
- 3 Hold den øverste del af produktet i én hånd.
- 4 Brug den anden hånd til at trække og folde håndtaget helt sammen.

## 5 Vedligeholdelse

**!** **ADVARSEL!** Sørg for at tage stikket ud af stikkontakten, før du rengør eller udfører vedligeholdelse på produktet.

### 5.1 Sådan rengøres produktet

- Rengør overfladen af produktet med en tør, blød klud, og brug om nødvendigt et neutralt rengøringsmiddel. Brug ikke opløsningsmidler som benzin, alkohol eller olie.

## 6 Bortskaffelse

- Følg de lokale regler ved bortskaffelse af produktet. Brænd ikke produktet.

## 7 Tekniske data

Specifikation	Værdi
Mærkeeffekt	1200 W
Spænding	230 V ~ 50 Hz
Tankens kapacitet	110 ml
Mål (LxBxH)	174 x 82 x 220 mm
Vægt	740 g

# Spis treści

<b>1</b>	<b>Wprowadzenie</b>	<b>42</b>
1.1	Produkt .....	42
1.2	Przeznaczenie.....	42
1.3	Symbole .....	42
1.4	Przegląd produktu.....	42
<b>2</b>	<b>Bezpieczeństwo</b>	<b>43</b>
2.1	Definicje dotyczące bezpieczeństwa.....	43
2.2	Instrukcja bezpiecznej obsługi.....	43
<b>3</b>	<b>Obsługa</b>	<b>45</b>
3.1	Czynności do wykonania przed rozpoczęciem użytkowania produktu .....	45
3.2	Napełnianie zbiornika na wodę.....	46
3.3	Mocowanie szczotki do tkanin.....	46
3.4	Obsługa produktu.....	46
<b>4</b>	<b>Przechowywanie</b>	<b>47</b>
4.1	Składanie produktu.....	47
<b>5</b>	<b>Konserwacja</b>	<b>48</b>
5.1	Czyszczenie produktu .....	48
<b>6</b>	<b>Utylizacja</b>	<b>48</b>
<b>7</b>	<b>Dane techniczne</b>	<b>48</b>

# 1 Wprowadzenie



## 1.1 Produkt

Produkt to parownica do tkanin.

## 1.2 Przeznaczenie

Produkt służy przede wszystkim do usuwania zagnieceń z różnych rodzajów tkanin, na przykład z jedwabiu, wełny, bawełny i tkanin mieszanych. Produkt może być stosowany do czyszczenia powierzchni, na przykład do usuwania kamienia lub kurzu.

## 1.3 Symbole

	<p>Przed użyciem produktu należy dokładnie i ze zrozumieniem przeczytać tę instrukcję obsługi. Zachowaj instrukcję na przyszłość.</p>
	<p>Niniejszy produkt spełnia wymagania stosownych dyrektyw i rozporządzeń unijnych.</p>
	<p>Utylizować jak odpady elektryczne.</p>

## 1.4 Przegląd produktu

Rysunek 1

1. Dysza parowa
2. Lampka kontrolna
3. Zbiornik wody
4. Korek zbiornika
5. Uchwyt
6. Przycisk włączania/wyłączania

## 2 Bezpieczeństwo

### 2.1 Definicje dotyczące bezpieczeństwa

**!** **OSTRZEŻENIE!** W razie niestosowania się do niniejszej instrukcji zachodzi ryzyko śmierci lub obrażeń ciała.

**!** **PRZESTROGA!** W razie niestosowania się do niniejszej instrukcji zachodzi ryzyko uszkodzenia produktu lub innych przedmiotów w jego pobliżu.

**UWAGA!** Informacje dotyczące postępowania w określonych sytuacjach.

### 2.2 Instrukcja bezpiecznej obsługi

**!** **OSTRZEŻENIE!** W razie niestosowania się do niniejszej instrukcji zachodzi ryzyko śmierci lub obrażeń ciała.

- Należy upewnić się, że niżej wymienione osoby nie obsługują produktu samodzielnie:
  - Dzieci w wieku poniżej 8 lat.
  - Osoby, które nie są zaznajomione z produktem w wystarczającym stopniu.
  - Osoby z niepełnosprawnościami.
- Dzieciom nie wolno bawić się produktem.
- Dzieciom nie wolno samodzielnie czyścić ani konserwować produktu.
- Odłącz produkt od prądu, jeśli nie jest używany w danym momencie.

- Jeśli produkt spadł z wysokości, sprawdź, czy nie jest uszkodzony. Nie używaj produktu, jeśli widoczne są oznaki uszkodzenia lub wycieki.
- Produkt i jego kabel należy przechowywać w bezpiecznej odległości od dzieci, gdy jest podłączony do zasilania lub stygnie.
- Nie używaj produktu w stanie zmęczenia, choroby lub pod wpływem środków odurzających. Powoduje to pogorszenie wzroku, koncentracji, koordynacji i oceny sytuacji.
- Nie pozwalaj na korzystanie z produktu dzieciom lub osobom, które nie wiedzą, jak go obsługiwać.
- Nie modyfikuj produktu.
- Produktu można używać wyłącznie zgodnie z jego przeznaczeniem.
- Nie ciągnij za kabel, aby odłączyć wtyczkę.
- Nie używaj produktu, jeśli przewód zasilający lub wtyczka są uszkodzone.
- Jeśli przewód miał kontakt z wodą, produkt nie działa prawidłowo lub uległ uszkodzeniu, wyłącz go i wyciągnij wtyczkę z gniazda.
- Ze względów bezpieczeństwa uszkodzony przewód zasilający lub wtyczkę należy wymienić w autoryzowanym serwisie lub u autoryzowanego pracownika.

- Nie zanurzaj przewodu zasilającego ani wtyczki w wodzie lub innym płynie ze względu na ryzyko porażenia prądem.
- Nie dotykaj produktu, przewodu zasilającego ani wtyczki mokrymi rękami.
- Sprawdź, czy napięcie w gnieździe zasilania odpowiada napięciu znamionowemu podanemu na tabliczce znamionowej. Produkt musi być podłączony do uziemionego gniazda zasilania z wyłącznikiem różnicowoprądowym o maks. prądzie wyzwalania 30 mA.

### 3 Obsługa

**UWAGA!** Produkt ma termostat, który kontroluje prąd elektryczny, aby utrzymać temperaturę w zakresie znamionowym. Jeśli termostat nie działa prawidłowo, bezpiecznik termiczny odetnie zasilanie, aby zapobiec przegrzaniu produktu.

#### 3.1 Czynności do wykonania przed rozpoczęciem użytkowania produktu

- Przed użyciem sprawdź napięcie zasilania. Napięcie zasilania musi być zgodne z mocą znamionową produktu.
- Zastosuj wyłącznik różnicowoprądowy (RCD) o wartości 30 mA. Napięcie znamionowe gniazda musi być większe niż 6 A.
- Przed użyciem należy całkowicie rozwinąć przewód zasilający.
- Nie podłączaj produktu do gniazda wraz z urządzeniami o dużej mocy.
- Nie używaj przedłużacza, ponieważ istnieje ryzyko zbyt dużego obciążenia, które może spowodować pożar.
- Przed uruchomieniem produktu wlej wodę do zbiornika na wodę. Nie wlewaj więcej wody niż wskazuje poziom maksymalny.

### 3.2 Napełnianie zbiornika na wodę

- 1 Przekręć zbiornik na wodę w lewo, aby wyjąć go z korpusu produktu. (Rysunek 2)
- 2 Zdejmij pokrywkę i napełnij zbiornik czystą wodą. (Rysunek 3)

**UWAGA!** Poziom wody powinien znajdować się powyżej oznaczenia minimalnego i poniżej maksymalnego.

- 3 Dokładnie zamknij pokrywkę zbiornika i wytrzymaj wodę rozlaną na jego powierzchni.
- 4 Obróć zbiornik na wodę w prawo, aby zamontować go na korpusie produktu.

### 3.3 Mocowanie szczotki do tkanin

**UWAGA!** Szczotka pomaga usunąć kłaczki i luźne włókna z tkaniny podczas jej prasowania parą.

Rysunek 4

- 1 Trzymaj mocno uchwyt parownicy.
- 2 Ustaw szczotkę do tkanin równo z dyszą parową i wciśnij ją, aż usłyszysz kliknięcie.

### 3.4 Obsługa produktu

**! OSTRZEŻENIE!** Nie wlewaj do zbiornika na wodę detergentów ani innych płynów poza wodą.

**! OSTRZEŻENIE!** Podczas użytkowania produkt bardzo się nagrzewa. Nie dotykaj dyszy parowej, aby uniknąć poparzeń.

**! OSTRZEŻENIE!** Jeśli z produktu wydobywa się dym, zapach spalenizny lub nietypowy hałas, natychmiast przerwij obsługę urządzenia i odłącz kabel zasilający. Skontaktuj się z autoryzowanym punktem serwisowym.

**UWAGA!** Po uruchomieniu produkt może wydawać głośny dźwięk. Ten dźwięk pochodzi z pompy wodnej, która dostarcza wodę do systemu grzewczego. Jest to normalne i nie oznacza usterki.

- 1 Podłącz wtyczkę zasilającą do uziemionego gniazda elektrycznego.

**UWAGA!** Wskaźnik zasilania zaświeci się na biało, gdy produkt się nagrzej. Po około 25 sekundach wskaźnik zgaśnie, co oznacza, że produkt jest gotowy do użycia.

- 2 Skieruj dyszę parową na tkaninę.
- 3 Naciśnij przycisk pary, aby uruchomić ciągłe wytwarzanie pary.
- 4 Naciśnij ponownie przycisk pary, aby zatrzymać wypływ pary.

## 4 Przechowywanie

**! PRZESTROGA!** Zanim odłożysz produkt do przechowywania, poczekaj, aż ostygnie.

- Produkt, który nie będzie używany przez długi czas, należy przechowywać w czystym i suchym miejscu niedostępnym dla dzieci i zwierząt.

### 4.1 Składanie produktu

Rysunek 5

- 1 Odłącz produkt i pozostaw go do ostygnięcia na co najmniej 30 minut.
- 2 Wylej pozostałą wodę ze zbiornika.
- 3 Jedną ręką przytrzymaj górną część produktu.
- 4 Drugą ręką pociągnij i całkowicie złoż uchwyty.

## 5 Konserwacja

**!** **OSTRZEŻENIE!** Przed czyszczeniem lub konserwacją produktu upewnij się, że wtyczka została wyciągnięta z gniazda zasilania.

### 5.1 Czyszczenie produktu

- Wyczyść powierzchnię produktu suchą, miękką ściereczką, w razie potrzeby użyj neutralnego detergentu. Nie używaj rozpuszczalników, takich jak benzyna, alkohol lub olej.

## 6 Utylizacja

- Pamiętaj, aby postępować zgodnie z lokalnymi przepisami dotyczącymi utylizacji. Nie spalaj produktu.

## 7 Dane techniczne

Specyfikacja	Wartość
Moc znamionowa	1200 W
Napięcie	230 V ~ 50Hz
Pojemność zbiornika	110 ml
Wymiary (Dł. x Szer. x Wys.)	174 x 82 x 220 mm
Masa	740 g

# Inhaltsverzeichnis

<b>1</b>	<b>Einführung</b>	<b>50</b>
1.1	Das Produkt.....	50
1.2	Zweckgebundene Nutzung.....	50
1.3	Symbole	50
1.4	Produktübersicht .....	50
<b>2</b>	<b>Sicherheit</b>	<b>51</b>
2.1	Sicherheitshinweise .....	51
2.2	Sicherheitshinweise für die Bedienung.....	51
<b>3</b>	<b>Verwendung</b>	<b>53</b>
3.1	Das müssen Sie tun, bevor Sie das Produkt verwenden .....	53
3.2	So füllen Sie den Wassertank.....	54
3.3	So bringen Sie die Textilbürste an.....	54
3.4	So bedienen Sie das Produkt .....	54
<b>4</b>	<b>Aufbewahrung</b>	<b>55</b>
4.1	So klappen Sie das Produkt zusammen ...	55
<b>5</b>	<b>Wartung und Pflege</b>	<b>56</b>
5.1	So reinigen Sie das Produkt.....	56
<b>6</b>	<b>Entsorgung</b>	<b>56</b>
<b>7</b>	<b>Technische Daten</b>	<b>56</b>

# 1 Einführung



## 1.1 Das Produkt

Das Produkt ist ein Dampfglätter.

## 1.2 Zweckgebundene Nutzung

Das Produkt wird in erster Linie zur Beseitigung von Falten auf verschiedenen Arten von Stoffen verwendet, z. B. auf Seide, Wolle, Baumwolle und Mischgewebe. Das Produkt kann zum Reinigen von Oberflächen verwendet werden, z. B. um Schuppen oder Staub zu entfernen.

## 1.3 Symbole

DE		<p>Lesen Sie die Bedienungsanleitung sorgfältig durch und stellen Sie sicher, dass Sie die Anweisungen verstanden haben, bevor Sie das Produkt verwenden. Bewahren Sie die Anweisungen zum späteren Nachschlagen auf.</p>
FI		<p>Dieses Produkt entspricht den geltenden EU-Richtlinien und -Vorschriften.</p>
FR		<p>Als Elektroschrott entsorgen.</p>
NL		

## 1.4 Produktübersicht

Abbildung 1

1. Dampfdüse
2. Kontrollleuchte
3. Wassertank
4. Tankdeckel
5. Griff
6. EIN/AUS-Taste

## 2 Sicherheit

### 2.1 Sicherheitshinweise

**!** **WARNUNG!** Wenn Sie diese Anweisungen nicht befolgen, besteht Lebens- und Verletzungsgefahr.

**!** **ACHTUNG!** Wenn Sie diese Anweisungen nicht befolgen, besteht die Gefahr, dass das Produkt, andere Materialien oder der angrenzende Bereich beschädigt werden.

**HINWEIS!** Informationen, die in einer bestimmten Situation notwendig sind.

### 2.2 Sicherheitshinweise für die Bedienung

**!** **WARNUNG!** Wenn Sie diese Anweisungen nicht befolgen, besteht Lebens- und Verletzungsgefahr.

- Stellen Sie sicher, dass folgende Personen das Produkt nicht selbstständig bedienen:
  - Kinder unter 8 Jahren.
  - Personen, die nicht ausreichend mit dem Produkt vertraut sind.
  - Menschen mit Behinderungen.
- Kinder dürfen nicht mit dem Produkt spielen.
- Kinder dürfen das Produkt nicht selbstständig reinigen oder warten.
- Trennen Sie das Produkt von der Stromversorgung, wenn es nicht verwendet wird.
- Wenn das Produkt aus der Höhe gefallen ist, untersuchen Sie es auf Schäden. Verwenden Sie das

Produkt nicht, wenn es sichtbare Anzeichen von Beschädigungen aufweist oder wenn es undicht ist.

- Halten Sie das Produkt und sein Kabel in sicherer Entfernung von Kindern, wenn es unter Strom steht oder abkühlt.
- Verwenden Sie das Produkt nicht, wenn Sie müde, krank oder berauscht sind. Dadurch werden Ihr Sehvermögen, Ihre Wachsamkeit, Ihre Koordination und Ihr Urteilsvermögen beeinträchtigt.
- Überlassen Sie die Benutzung des Produkts nicht Kindern oder Personen, die mit der Bedienung des Produkts nicht vertraut sind.
- Nehmen Sie keine Änderungen an dem Produkt vor.
- Verwenden Sie das Produkt nur für die angegebene Funktion.
- Ziehen Sie nicht am Netzkabel, um das Produkt vom Strom zu trennen.
- Verwenden Sie das Produkt nicht, wenn das Netzkabel oder der Stecker beschädigt sind.
- Stoppen Sie das Produkt und ziehen Sie das Kabel heraus, wenn das Produkt mit Wasser in Berührung kommt, nicht korrekt funktioniert oder beschädigt ist.
- Ein beschädigtes Netzkabel oder ein beschädigter Stecker muss von einem autorisierten Kundendienst oder anderem qualifizierten Personal ausgetauscht werden, um

einen sicheren Gebrauch zu gewährleisten.

- Tauchen Sie das Netzkabel oder den Stecker nicht in Wasser oder andere Flüssigkeiten – es besteht die Gefahr eines Stromschlags.
- Berühren Sie das Produkt, das Netzkabel oder den Stecker nicht mit nassen Händen.
- Stellen Sie sicher, dass die Netzspannung mit der Nennspannung auf dem Typenschild übereinstimmt. Das Produkt muss an eine geerdete Steckdose mit einem Fehlerstromschutzgerät angeschlossen werden, das einen maximalen Auslösestrom von 30 mA hat.

### 3 Verwendung

**HINWEIS!** Das Produkt verfügt über einen Thermostat, der den elektrischen Strom steuert, um die Temperatur innerhalb des Nennbereichs zu halten. Wenn der Thermostat nicht richtig funktioniert, unterbricht die Thermosicherung die Stromzufuhr, damit das Gerät nicht zu heiß wird.

#### 3.1 Das müssen Sie tun, bevor Sie das Produkt verwenden

- Prüfen Sie vor dem Gebrauch die Versorgungsspannung. Die Versorgungsspannung muss mit der Nennleistung des Produkts übereinstimmen.
- Verwenden Sie einen 30 mA Fehlerstromschutzschalter (RCD). Die Nennleistung der Steckdose muss mehr als 6A betragen.
- Wickeln Sie das Netzkabel vor dem Gebrauch vollständig ab.
- Schließen Sie das Produkt nicht zusammen mit Starkstromgeräten an eine Steckdose an.
- Verwenden Sie kein Verlängerungskabel, da die Gefahr einer zu hohen Belastung besteht, die einen Brand verursachen kann.
- Füllen Sie Wasser in den Wasserbehälter, bevor Sie das Produkt starten. Füllen Sie nicht mehr Wasser ein als den maximalen Wasserstand.

## 3.2 So füllen Sie den Wassertank

- 1 Drehen Sie den Wassertank gegen den Uhrzeigersinn, um ihn aus dem Gehäuse des Geräts zu entfernen. (Abbildung 2)
- 2 Nehmen Sie den Deckel ab und füllen Sie den Wassertank mit sauberem Wasser. (Abbildung 3)

**HINWEIS!** Füllen Sie den Tank nicht unter dem Mindest- oder über dem Höchststand.

- 3 Schließen Sie den Tankdeckel fest und entfernen Sie Wasser, das auf die Oberfläche des Wassertanks gelangt ist.
- 4 Drehen Sie den Wassertank im Uhrzeigersinn, um ihn auf das Gehäuse des Geräts zu setzen.

## 3.3 So bringen Sie die Textilbürste an

**HINWEIS!** Die Textilbürste hilft, Flusen und lose Fasern aus dem Stoff beim Dampfen zu entfernen.

Abbildung 4

- 1 Halten Sie den Griff des Dampfglätters gut fest.
- 2 Richten Sie die Textilbürste auf die Dampfdüse aus und drücken Sie sie hinein, bis Sie ein Klicken hören.

## 3.4 So bedienen Sie das Produkt

**! WARNUNG!** Geben Sie kein Reinigungsmittel oder andere Flüssigkeiten als Wasser in den Wassertank.

**! WARNUNG!** Das Gerät wird während des Betriebs sehr heiß. Berühren Sie die Dampfdüse nicht, um Verbrennungen zu vermeiden.

**! WARNUNG!** Wenn Rauch, Brandgeruch oder ungewöhnliche Geräusche aus dem Gerät kommen, stoppen Sie den Betrieb und ziehen Sie sofort das Netzkabel ab. Wenden Sie sich an ein autorisiertes Servicecenter.

**HINWEIS!** Wenn das Gerät startet, kann es ein lautes Geräusch von sich geben. Dieses Geräusch kommt von der Wasserpumpe, die das Wasser zum Heizungssystem befördert. Dies ist normal und deutet nicht auf einen Fehler hin.

- 1 Schließen Sie den Netzstecker an eine geerdete Steckdose an.

**HINWEIS!** Die Betriebskontrollleuchte leuchtet weiß auf und das Gerät heizt auf. Nach etwa 25 Sekunden erlischt die Kontrollleuchte. Dies zeigt an, dass das Produkt einsatzbereit ist.

- 2 Richten Sie die Dampfdüse auf den Stoff.
- 3 Drücken Sie die Dampftaste, um kontinuierlichen Dampf zu erzeugen.
- 4 Drücken Sie die Dampftaste erneut, um den Dampfstrom zu stoppen.

## 4 Aufbewahrung

**!** **ACHTUNG!** Warten Sie, bis das Produkt abgekühlt ist, bevor Sie es aufbewahren.

- Wenn das Produkt längere Zeit nicht verwendet wird, lagern Sie es an einem sauberen und trockenen Ort, außerhalb der Reichweite von Kindern und Haustieren.

### 4.1 So klappen Sie das Produkt zusammen

Abbildung 5

- 1 Trennen Sie das Gerät vom Stromnetz und lassen Sie es mindestens 30 Minuten lang abkühlen.
- 2 Entfernen Sie das restliche Wasser aus dem Wassertank.
- 3 Halten Sie den oberen Teil des Produkts mit einer Hand fest.
- 4 Ziehen Sie mit der anderen Hand am Griff und klappen Sie ihn vollständig ein.

## 5 **Wartung und Pflege**



**WARNUNG!** Trennen Sie das Produkt von der Steckdose, bevor Sie es reinigen oder warten.

### 5.1 **So reinigen Sie das Produkt**

- Reinigen Sie die Oberfläche des Produkts mit einem trockenen, weichen Tuch und verwenden Sie ggf. ein neutrales Reinigungsmittel. Verwenden Sie keine Lösungsmittel wie Benzin, Alkohol oder Öl.

## 6 **Entsorgung**

- Stellen Sie sicher, dass Sie die örtlichen Vorschriften befolgen, wenn Sie das Produkt entsorgen. Produkt nicht verbrennen.

## 7 **Technische Daten**

Spezifikation	Wert
Nennleistung	1.200 W
Spannung	230 V ~ 50Hz
Tankkapazität	110 ml
Abmessungen (LxBxH)	174 x 82 x 220 mm
Gewicht	740 g

# Sisällysluettelo

<b>1</b>	<b>Johdanto</b>	<b>58</b>
1.1	Tuote .....	58
1.2	Käyttötarkoitus.....	58
1.3	Symbolit	58
1.4	Tuotteen yleiskuvaus.....	58
<b>2</b>	<b>Turvallisuus</b>	<b>59</b>
2.1	Turvallisuusmääräykset.....	59
2.2	Käytön turvaohjeet .....	59
<b>3</b>	<b>Käyttö</b>	<b>61</b>
3.1	Toimenpiteet ennen tuotteen käyttöä .....	61
3.2	Vesisäiliön täyttäminen.....	62
3.3	Tekstiiliharjan kiinnittäminen.....	62
3.4	Tuotteen käyttäminen.....	62
<b>4</b>	<b>Säilyttäminen</b>	<b>63</b>
4.1	Tuotteen kokoontaittaminen .....	63
<b>5</b>	<b>Huoltotoimet</b>	<b>64</b>
5.1	Tuotteen puhdistaminen .....	64
<b>6</b>	<b>Hävittäminen</b>	<b>64</b>
<b>7</b>	<b>Tekniset tiedot</b>	<b>64</b>

# 1 Johdanto



## 1.1 Tuote

Tuote on vaatehöyrystin.

## 1.2 Käyttötarkoitus

Tuotetta käytetään ensisijaisesti ryppyjen poistamiseen erityyppisistä kankaista, esimerkiksi silkistä, villasta, puuvillasta ja sekoitekankaista. Tuotetta voidaan käyttää pintojen puhdistamiseen, esimerkiksi kalkin tai pölyn poistamiseen.

## 1.3 Symbolit

	<p>Lue käyttöohjeet huolellisesti ja varmista ennen tuotteen käytön aloittamista, että olet ymmärtänyt ohjeet. Säilytä ohjeet myöhempää käyttöä varten.</p>
	<p>Tämä tuote on sovellettavien EU:n direktiivien ja säädösten mukainen.</p>
	<p>Kierrätetään sähkö- ja elektroniikkajätteen mukana.</p>

## 1.4 Tuotteen yleiskuvas

Kuva 1

1. Höyrysuulake
2. Merkkivalo
3. Vesisäiliö
4. Säiliön korkki
5. Kahva
6. ON/OFF-painike

## 2 Turvallisuus

### 2.1 Turvallisuusmääräykset

**!** **VAROITUS!** Jos näitä ohjeita ei noudateta, seurauksena voi olla kuoleman tai vamman vaara.

**!** **HUOMIO!** Jos näitä ohjeita ei noudateta, tuote, muut materiaalit tai ympäröivä alue voivat vahingoittua.

**HUOM.** Tilannekohtaiset välttämättömät tiedot.

### 2.2 Käytön turvaohjeet

**!** **VAROITUS!** Jos näitä ohjeita ei noudateta, seurauksena voi olla kuoleman tai vammautumisen riski.

- Varmista, että nämä henkilöt eivät käytä tuotetta itsenäisesti:
  - Alle 8-vuotiaat lapset.
  - Henkilöt, jotka eivät tunne tuotetta riittävän hyvin.
  - Toimintarajoitteiset henkilöt.
- Lapset eivät saa leikkiä tuotteella.
- Lapset eivät saa puhdistaa tai huoltaa tuotetta itsenäisesti.
- Irrota tuote virtalähteestä, kun sitä ei käytetä.

- Jos tuote on pudonnut korkealta, tutki se vaurioiden varalta. Älä käytä tuotetta, jos siinä on näkyviä merkkejä vaurioista tai jos siitä vuotaa.
- Pidä tuote ja sen kaapeli turvallisella etäisyydellä lapsista, kun se on jännitteinen tai jäähtymässä.
- Älä käytä tuotetta, jos olet väsynyt, sairas tai päihtynyt. Nämä seikat heikentävät näkö-, havainto-, koordinaatio- ja arviointikykyäsi.
- Älä anna lasten tai sellaisten henkilöiden, jotka eivät hallitse tuotteen käyttöä, käyttää sitä.
- Älä tee tuotteeseen muutoksia.
- Käytä tuotetta vain sen käyttötarkoituksen mukaisesti.
- Älä vedä tuotteen virtajohtosta pistoketta irrottaessasi.
- Älä käytä tuotetta, jos virtakaapeli tai -pistoke on vaurioitunut.
- Pysäytä tuote ja irrota kaapeli, jos tuote on joutunut kosketuksiin veden kanssa, ei toimi oikein tai on vaurioitunut.
- Vahingoittunut virtajohto tai pistoke on vaihdettava valtuutetun huoltokeskuksen tai valtuutetun henkilökunnan toimesta turvallisen käytön varmistamiseksi.

- Älä upota virtajohtoa tai pistoketta veteen tai muuhun nesteeseen sähköiskun vaaran vuoksi.
- Älä koske tuotteeseen, virtakaapeliin tai pistokkeeseen märillä käsillä.
- Varmista, että verkkojännite vastaa tyyppikilvessä olevaa nimellisjännitettä. Tuote on kytkettävä maadoitettuun pistorasiaan, jossa on vikavirtalaite, jonka suurin laukaisuvirta on 30 mA.

### 3 Käyttö

**HUOM.!** Tuotteessa on termostaatti, joka ohjaa sähkövirtaa pitääkseen lämpötilan nimellisarvella. Jos termostaatti ei toimi oikein, lämpösulake katkaisee virran, jotta tuote ei kuumenisi liikaa.

#### 3.1 Toimenpiteet ennen tuotteen käyttöä

- Tarkista syöttöjännite ennen käyttöä. Syöttöjännitteen on vastattava tuotteen nimellistehoa.
- Käytä 30 mA:n vikavirtasuojakytkintä (RCD). Pistorasian nimellisarvon on oltava yli 6A.
- Kierrä virtajohto kokonaan auki ennen käyttöä.
- Älä kytke tuotetta pistorasiaan yhdessä suuritehoisten laitteiden kanssa.
- Älä käytä jatkojohtoa, koska vaarana on liian suuri kuormitus, joka voi aiheuttaa tulipalon.
- Täytä vettä vesisäiliöön ennen kuin aloitat tuotteen käytön. Älä täytä vettä yli enimmäistason.

## 3.2 Vesisäiliön täyttäminen

- 1 Käännä vesisäiliötä vastapäivään irrottaaksesi sen tuotteen rungosta. (Kuva 2)
- 2 Irrota korkki ja täytä vesisäiliö puhtaalla vedellä. (Kuva 3)

**HUOM.!** Älä täytä säiliötä alle vähimmäistason tai yli enimmäistason.

- 3 Sulje säiliön korkki tiiviisti ja pyyhi vesisäiliön pinnalle valunut vesi.
- 4 Käännä vesisäiliötä myötäpäivään kiinnittääksesi sen tuotteen runkoon.

## 3.3 Tekstiiliharjan kiinnittäminen

**HUOM.!** Tekstiiliharja auttaa poistamaan nukkaa ja irtonaisia kuituja tekstiileistä höyrystämisen aikana.

Kuva 4

- 1 Pidä höyrystimen kahvasta tiukasti kiinni.
- 2 Kohdista tekstiiliharja höyrysuulakkeeseen ja työnnä sitä sisään, kunnes kuulet naksahduksen.

## 3.4 Tuotteen käyttäminen

**VAROITUS!** Älä täytä vesisäiliöön pesuainetta tai muita nesteitä kuin vettä.

**VAROITUS!** Tuote kuumenee voimakkaasti käytön aikana. Älä koske höyrysuulakkeeseen palovammojen välttämiseksi.

**VAROITUS!** Jos tuotteesta tulee savua, polttavaa hajua tai epätavallista ääntä, lopeta käyttö ja irrota virtajohto välittömästi. Käänny valtuutetun huoltokeskuksen puoleen.

**HUOM.!** Kun tuote käynnistyy, siitä voi kuulua kova ääni. Ääni tulee vesipumpusta, joka siirtää vettä lämmitysjärjestelmään. Tämä on normaalia eikä viittaa vikaan.

- 1 Kytke verkkopistoke maadoitettuun pistorasiaan.

**HUOM.!** Virran merkkivalo palaa valkoisena, kun tuote lämpenee. Noin 25 sekunnin kuluttua merkkivalo sammuu, mikä osoittaa, että tuote on käyttövalmis.

- 2 Kohdista hörysuulake tekstiiliin.
- 3 Paina hörypainiketta käynnistääksesi jatkuvan höyryn.
- 4 Lopeta höyryn virtaus painamalla hörypainiketta uudelleen.

## 4 Säilyttäminen



**HUOMIO!** Odota, että tuote on jäähtynyt, ennen kuin laitat sen säilytykseen.

- Jos tuotetta ei käytetä pitkään aikaan, säilytä sitä puhtaassa ja kuivassa paikassa lasten ja lemmikkieläinten ulottumattomissa.

### 4.1 Tuotteen kokoontaminen

Kuva 5

- 1 Irrota tuote virtalähteestä ja anna sen jäähtyä vähintään 30 minuutin ajan.
- 2 Tyhjennä vesisäiliö.
- 3 Pidä toisella kädellä kiinni tuotteen yläosasta.
- 4 Vedä ja taita kahva toisella kädellä kokoon.

## 5 Huoltotoimet



**VAROITUS!** Irrota tuote virtalähteestä ennen sen puhdistamista tai huoltoa.

### 5.1 Tuotteen puhdistaminen

- Puhdista tuotteen pinta kuivalla pehmeällä liinalla, käytä tarvittaessa neutraalia pesuainetta. Älä käytä liuottimia, kuten bensiiniä, alkoholia tai öljyä.

## 6 Hävittäminen

- Varmista, että hävität tuotteen paikallisten määräysten mukaisesti. Älä polta tuotetta.

## 7 Tekniset tiedot

Tekniset tiedot	Arvo
Nimellisteho	1200 W
Jännite	230 V ~ 50Hz
Säiliön tilavuus	110 ml
Mitat (PxLxK)	174 x 82 x 220 mm
Paino	740 g

# Sommaire

<b>1</b>	<b>Introduction</b>	<b>66</b>
1.1	Le produit .....	66
1.2	Usage prévu .....	66
1.3	Symboles .....	66
1.4	Présentation du produit.....	66
<b>2</b>	<b>Sécurité</b>	<b>67</b>
2.1	Définitions relatives à la sécurité.....	67
2.2	Consignes de sécurité pour le fonctionnement .....	67
<b>3</b>	<b>Utilisation</b>	<b>69</b>
3.1	Avant d'utiliser le produit.....	69
3.2	Pour remplir le réservoir d'eau.....	70
3.3	Pour fixer la brosse à tissu .....	70
3.4	Utilisation du produit .....	70
<b>4</b>	<b>Rangement</b>	<b>71</b>
4.1	Pour plier le produit.....	71
<b>5</b>	<b>Entretien</b>	<b>72</b>
5.1	Nettoyage du produit.....	72
<b>6</b>	<b>Mise au rebut</b>	<b>72</b>
<b>7</b>	<b>Données techniques</b>	<b>72</b>

# 1 Introduction



## 1.1 Le produit

Le produit est un défroisseur de tissu.

## 1.2 Usage prévu

Le produit est utilisé principalement pour défroisser différents types de tissus, par exemple la soie, la laine, le coton et les tissus mélangés. Il peut être utilisé pour nettoyer des surfaces, par exemple pour enlever le tartre ou la poussière.

## 1.3 Symboles

	<p>Lisez attentivement le mode d'emploi et veillez à bien en comprendre les instructions avant d'utiliser le produit. Conservez le mode d'emploi pour pouvoir vous y référer ultérieurement.</p>
	<p>Ce produit est conforme aux directives et réglementations européennes en vigueur.</p>
	<p>Il doit être recyclé comme déchet électrique.</p>

## 1.4 Présentation du produit

Figure 1

1. Buse de vapeur
2. Voyant lumineux
3. Réservoir d'eau
4. Bouchon de réservoir
5. Poignée
6. Bouton de MARCHE/ARRÊT

## 2 Sécurité

### 2.1 Définitions relatives à la sécurité

**⚠ AVERTISSEMENT !** Le non-respect de ces instructions fait courir un risque de mort ou de blessure.

**⚠ ATTENTION !** Le non-respect des présentes instructions crée un risque d'endommagement du produit, de tout autre matériel ou de la zone adjacente.

**REMARQUE !** Informations nécessaires dans une situation donnée.

### 2.2 Consignes de sécurité pour le fonctionnement

**⚠ AVERTISSEMENT !** Si vous ne respectez pas ces instructions, vous courez un risque de mort ou de blessure.

- Assurez-vous que ces personnes n'utilisent pas le produit toutes seules :
  - Enfants de moins de 8 ans.
  - Personnes qui ne connaissent pas suffisamment le produit.
  - Personnes handicapées.
- Les enfants ne doivent pas jouer avec le produit.
- Les enfants ne doivent pas nettoyer le produit ou en effectuer tous seuls l'entretien.
- Débranchez le produit lorsque vous ne l'utilisez pas.

- Si le produit est tombé d'une certaine hauteur, vérifiez qu'il n'est pas endommagé. N'utilisez pas le produit s'il présente des signes visibles de dommages ou s'il y a des fuites.
- Gardez le produit et son câble à une distance sûre des enfants, lorsqu'il est sous tension ou qu'il refroidit.
- N'utilisez pas le produit si vous êtes fatigué(e), malade ou en état d'ébriété. Cela diminuera votre vision, votre vigilance, votre coordination et votre jugement.
- Ne laissez pas des enfants ou d'autres personnes utiliser le produit s'ils ne le connaissent pas parfaitement.
- N'apportez aucune modification au produit.
- Utilisez le produit uniquement pour sa fonction spécifiée.
- Ne tirez pas sur le câble d'alimentation pour débrancher la fiche.
- N'utilisez pas le produit si le câble ou la fiche d'alimentation sont endommagés.
- Arrêtez le produit et débranchez le câble si le produit a été en contact avec de l'eau, s'il ne fonctionne pas correctement ou s'il est endommagé.
- Un câble d'alimentation ou une prise endommagée doit être remplacé(e) par un centre de service agréé ou un personnel approuvé pour garantir une utilisation en toute sécurité.

- Ne trempez pas le câble d'alimentation ou la fiche dans de l'eau ou tout autre liquide : vous courez un risque de choc électrique.
- Ne touchez pas au produit, au câble d'alimentation ou à la fiche avec des mains mouillées.
- Assurez-vous que la tension principale correspond à la tension nominale indiquée sur la plaque signalétique. Le produit doit être branché à une prise de courant mise à la terre avec un dispositif à courant résiduel ayant un courant de déclenchement maximum de 30 mA.

### 3 Utilisation

**REMARQUE !** Le produit est équipé d'un thermostat qui règle le courant électrique afin de maintenir la température dans la plage nominale. Si le thermostat ne fonctionne pas correctement, le fusible thermique coupe l'alimentation pour éviter que le produit ne devienne trop chaud.

#### 3.1 Avant d'utiliser le produit

- Avant toute utilisation, vérifiez la tension d'alimentation. La tension d'alimentation doit correspondre à la puissance nominale du produit.
- Utilisez un disjoncteur différentiel de 30 mA. Le calibre de la prise doit être supérieur à 6A.
- Déroulez complètement le câble d'alimentation avant utilisation.
- Ne branchez pas le produit sur une prise de courant en même temps que des appareils de grande puissance.
- N'utilisez pas de câble de rallonge en raison du risque de charge trop élevée, qui peut provoquer un incendie.
- Mettez de l'eau dans le réservoir d'eau avant de commencer à utiliser le produit. Ne mettez pas plus d'eau que le niveau maximum.

### 3.2 Pour remplir le réservoir d'eau

- 1 Tournez le réservoir d'eau dans le sens inverse des aiguilles d'une montre pour le retirer du corps de l'appareil. (Figure 2)
- 2 Retirez le bouchon et remplissez le réservoir d'eau avec de l'eau propre. (Figure 3)

**REMARQUE !** Ne remplissez pas le réservoir en deçà du niveau minimum ou au-delà du niveau maximum.

- 3 Fermez hermétiquement le bouchon du réservoir et nettoyez l'eau qui s'est écoulée à la surface du réservoir.
- 4 Tournez le réservoir d'eau dans le sens des aiguilles d'une montre pour l'installer sur le corps du produit.

### 3.3 Pour fixer la brosse à tissu

**REMARQUE !** La brosse à tissu permet d'éliminer les peluches et les fibres lâches du tissu pendant la cuisson à la vapeur.

Figure 4

- 1 Tenez fermement la poignée du four à vapeur.
- 2 Alignez la brosse à tissu avec la buse à vapeur et enfoncez-la jusqu'à ce que vous entendiez un déclic.

### 3.4 Utilisation du produit

**⚠ AVERTISSEMENT !** Ne mettez pas de détergent ou d'autres liquides que de l'eau dans le réservoir d'eau.

**⚠ AVERTISSEMENT !** Le produit devient très chaud quand il est utilisé. Ne touchez pas la buse de vapeur pour éviter les brûlures.

**⚠ AVERTISSEMENT !** Si de la fumée, une odeur de brûlé ou un bruit inhabituel se dégage de l'appareil, arrêtez l'utilisation et débranchez immédiatement le câble d'alimentation. Référez-vous à un centre de service agréé.

**REMARQUE !** Lorsque le produit démarre, il peut émettre un son fort. Ce bruit provient de la pompe à eau qui envoie l'eau au système de chauffage. Ceci est normal et n'indique pas un défaut.

- 1 Branchez la fiche d'alimentation sur une prise électrique reliée à la terre.

**REMARQUE !** Le voyant d'alimentation s'allume en blanc et le produit chauffe. Après environ 25 secondes, le voyant s'éteint, ce qui indique que le produit est prêt à être utilisé.

- 2 Dirigez la buse à vapeur vers le tissu.
- 3 Appuyez sur le bouton vapeur pour lancer la vapeur en continu.
- 4 Appuyez à nouveau sur le bouton vapeur pour arrêter le flux de vapeur.

## 4 Rangement



**ATTENTION !** Attendez que le produit soit refroidi avant de le mettre en stockage.

- Si le produit n'est pas utilisé pendant une longue période, rangez-le dans un endroit propre et sec, hors de la portée des enfants et des animaux domestiques.

### 4.1 Pour plier le produit

Figure 5

- 1 Débranchez le produit et laissez-le refroidir pendant au moins 30 minutes.
- 2 Retirez l'eau restante du réservoir d'eau.
- 3 Tenez la partie supérieure du produit d'une main.
- 4 Utilisez l'autre main pour tirer et plier complètement la poignée.

## 5 Entretien

**⚠ AVERTISSEMENT !** Veuillez à débrancher la prise secteur avant de nettoyer ou d'effectuer l'entretien du produit.

### 5.1 Nettoyage du produit

- Nettoyez la surface du produit avec un chiffon doux et sec, utilisez un détergent neutre si nécessaire. N'utilisez pas de solvants tels que l'essence, l'alcool ou l'huile.

## 6 Mise au rebut

- Veuillez à respecter la réglementation locale quand vous mettez le produit au rebut. Ne brûlez pas le produit.

## 7 Données techniques

Spécifications	Valeur
Puissance nominale	1200 W
Tension	230 V ~ 50 Hz
Contenance du réservoir	110 ml
Dimensions (L x l x H)	174 x 82 x 220 mm
Poids	740 g

# Inhoud

<b>1</b>	<b>Inleiding</b>	<b>74</b>
1.1	Het product.....	74
1.2	Beoogd gebruik .....	74
1.3	Symbolen .....	74
1.4	Productoverzicht.....	74
<b>2</b>	<b>Veiligheid</b>	<b>75</b>
2.1	Definities van veiligheid .....	75
2.2	Veiligheidsvoorschriften voor gebruik.....	75
<b>3</b>	<b>Gebruik</b>	<b>77</b>
3.1	Voordat u het product gebruikt .....	77
3.2	Het waterreservoir vullen .....	78
3.3	De stofborstel bevestigen .....	78
3.4	Het product bedienen .....	78
<b>4</b>	<b>Opbergen</b>	<b>79</b>
4.1	Het product inklappen .....	79
<b>5</b>	<b>Onderhoud</b>	<b>80</b>
5.1	Het product schoonmaken .....	80
<b>6</b>	<b>Afvoeren</b>	<b>80</b>
<b>7</b>	<b>Technische gegevens</b>	<b>80</b>

# 1 Inleiding



## 1.1 Het product

Het product is een textielstomer.

## 1.2 Beoogd gebruik

Het product wordt voornamelijk gebruikt om kreuken te verwijderen in verschillende soorten stoffen, bijvoorbeeld in zijde, wol, katoen en gemengde stoffen. Het product kan worden gebruikt om oppervlakken te reinigen, bijvoorbeeld om aanslag of stof te verwijderen.

## 1.3 Symbolen

	<p>Lees de gebruiksaanwijzing zorgvuldig door en zorg ervoor dat u de instructies begrijpt voordat u het product gebruikt. Bewaar de gebruiksaanwijzing voor toekomstig gebruik.</p>
	<p>Dit product voldoet aan de geldende EU-richtlijnen en -regelgeving.</p>
	<p>Recyclen als elektrisch afval.</p>

## 1.4 Productoverzicht

Afbeelding 1

1. Stoompijpe
2. Controlelampje
3. Waterreservoir
4. Reservoirdop
5. Handvat
6. AAN/UIT-knop

## 2 Veiligheid

### 2.1 Definities van veiligheid

**⚠ WAARSCHUWING!** Als u zich niet aan deze voorschriften houdt, kan dat leiden tot (dodelijk) letsel.

**⚠ VOORZICHTIG!** Als u zich niet aan deze voorschriften houdt, kan dat leiden tot schade aan het product, overige materialen of de nabije omgeving.

**LET OP!** Informatie die in bepaalde situaties noodzakelijk is.

### 2.2 Veiligheidsvoorschriften voor gebruik

**⚠ WAARSCHUWING!** Als u zich niet aan deze voorschriften houdt, kan dat leiden tot (dodelijk) letsel.

- Zorg ervoor dat deze personen het product niet zelfstandig bedienen:
  - Kinderen jonger dan 8 jaar.
  - Personen die het product onvoldoende kennen.
  - Personen met een beperking.
- Kinderen mogen niet met het product spelen.
- Kinderen mogen het product niet zelfstandig schoonmaken of onderhouden.
- Koppel het product los wanneer het niet in gebruik is.

- Onderzoek het product op schade, als het van een hoogte is gevallen. Gebruik het product niet als er zichtbare tekenen van schade zijn of als er lekkage is.
- Houd het product en de kabel op veilige afstand van kinderen wanneer het onder spanning staat of afkoelt.
- Gebruik het product niet als u moe, ziek of onder invloed bent. Dat vermindert uw gezichtsvermogen, alertheid en coördinatie- en beoordelingsvermogen.
- Laat het product niet gebruiken door kinderen of personen die het product niet kennen.
- Breng geen wijzigingen aan in het product.
- Gebruik het product alleen voor de beoogde functie.
- Trek niet aan het netsnoer om de stekker uit het stopcontact te halen.
- Gebruik het product niet als het netsnoer of de stekker beschadigd is.
- Zet het product stop en neem de stekker uit als het product in contact is geweest met water, niet goed werkt of beschadigd is geraakt.
- Een beschadigd netkabel of stekker moet worden vervangen door een erkend servicecentrum of door goedgekeurd personeel om een veilig gebruik te garanderen.

- Laat de voedingskabel of de stekker niet in water of een andere vloeistof vallen, er bestaat een risico op een elektrische schok.
- Raak het product, het netsnoer of de stekker niet met natte handen aan.
- Controleer of de netspanning overeenkomt met de nominale spanning op het typeplaatje. Het product moet worden aangesloten op een geaard stopcontact met een aardlekschakelaar met een maximale uitschakelstroom van 30 mA.

### 3 Gebruik

**LET OP!** Het product heeft een thermostaat die de elektrische stroom regelt om de temperatuur binnen het nominale bereik te houden. Als de thermostaat niet goed werkt, zal de thermische zekering de stroom uitschakelen om te voorkomen dat het product te heet wordt.

#### 3.1 Voordat u het product gebruikt

- Controleer vóór gebruik de voedingsspanning. De voedingsspanning moet overeenkomen met het nominale vermogen van het product.
- Gebruik een 30 mA aardlekschakelaar (RCD). De stroomsterkte van het stopcontact moet meer dan 6 A zijn.
- Trek het netsnoer vóór gebruik volledig uit.
- Sluit het product niet samen met krachtige apparaten aan op een stopcontact.
- Gebruik geen verlengkabel vanwege het risico van een te hoge belasting, die brand kan veroorzaken.
- Doe water in het waterreservoir voordat u het product start. Vul het niet meer water dan het maximale waterniveau.

### 3.2 Het waterreservoir vullen

- 1 Draai het waterreservoir linksom om het uit de behuizing van het product te verwijderen. (Afbeelding 2)
- 2 Verwijder de dop en vul het waterreservoir met schoon water. (Afbeelding 3)

**LET OP!** Vul het reservoir niet minder dan het minimum- of meer dan het maximumniveau.

- 3 Sluit de reservoirdop goed af en verwijder het gemorste water op het oppervlak van het waterreservoir.
- 4 Draai het waterreservoir rechtsom om het op de behuizing van het product te installeren.

### 3.3 De stofborstel bevestigen

**LET OP!** De stofborstel helpt om pluisjes en losse vezels van de stof te verwijderen terwijl deze gestoomd wordt.

Afbeelding 4

- 1 Houd het handvat van de stomer stevig vast.
- 2 Lijn de stofborstel uit met het stoompijpje en duw het in totdat u een klik hoort.

### 3.4 Het product bedienen

**!** **WAARSCHUWING!** Doe geen schoonmaakmiddel of andere vloeistoffen dan water in het waterreservoir.

**!** **WAARSCHUWING!** Het product wordt tijdens het gebruik erg heet. Raak het stoompijpje niet aan om brandwonden te voorkomen.

**!** **WAARSCHUWING!** Als er rook, een brandlucht of een ongewoon geluid uit het product komt, moet u het gebruik onmiddellijk stoppen en het netsnoer loskoppelen. Neem contact op met een erkend servicecentrum.

**LET OP!** Wanneer het product start, kan het een hard geluid maken. Dit geluid is afkomstig van de waterpomp, die water naar het verwarmingssysteem stuurt. Dit is normaal en duidt niet op een mankement.

- 1 Steek de stekker in een geaard stopcontact.

**LET OP!** Het aan/uit-lampje brandt wanneer het product opwarmt. Na ongeveer 25 seconden gaat het controlelampje uit, dit geeft aan dat het product klaar is voor gebruik.

- 2 Richt het stoompijpe op de stof.
- 3 Druk op de stoomknop om continu stoom te starten.
- 4 Druk nogmaals op de stoomknop om de stoom te stoppen.

## 4 Opbergen



**VOORZICHTIG!** Wacht tot het product afgekoeld is voordat u het opbergt.

- Bewaar het product op een schone en droge plaats waartoe kinderen en huisdieren geen toegang hebben, als het gedurende lange tijd niet wordt gebruikt.

### 4.1 Het product inklappen

Afbeelding 5

- 1 Koppel het product los en laat het minimaal 30 minuten afkoelen.
- 2 Verwijder het resterende water uit het waterreservoir.
- 3 Houd de bovenkant van het product met één hand vast.
- 4 Gebruik de andere hand om aan het handvat te trekken en dit volledig in te klappen.

## 5 Onderhoud



**WAARSCHUWING!** Zorg ervoor dat u de voeding loskoppelt voordat u het product schoonmaakt of er onderhoud aan verricht.

### 5.1 Het product schoonmaken

- Reinig het oppervlak van het product met een droge zachte doek, gebruik indien nodig een neutraal schoonmaakmiddel. Gebruik geen oplosmiddelen zoals benzine, alcohol of olie.

## 6 Afvoeren

- Volg de lokale voorschriften wanneer u het product afvoert. Verbrand het product niet.

## 7 Technische gegevens

Specificaties	Waarde
Nominaal vermogen	1200 W
Spanning	230 V ~ 50 Hz
Reservoirinhoud	110 ml
Afmetingen (LxBxH)	174 x 82 x 220 mm
Gewicht	740 g









[www.jula.com](http://www.jula.com)