

# Menuett®

002964



## SE MIKROVÅGSUGN

Bruksanvisning i original  
Viktigt! Läs bruksanvisningen noggrant innan användning!  
Spara den för framtida behov.

## NO MIKROBØLGEOVN

Bruksanvisning  
(Oversættelse av original bruksanvisning)  
Viktig! Les bruksanvisningen nøye før bruk.  
Ta vare på den for fremtidig bruk.

## DA MIKROBØLGEOVN

Betjeningsvejledning  
(Oversættelse af den originale vejledning)  
Vigtigt! Læs instruktionerne omhyggeligt inden brug.  
Gem den til senere brug.

## PL KUCHENKA MIKROFALOWA

Instrukcja obsługi  
(Tłumaczenie oryginalnej instrukcji)  
Ważny! Przed użyciem uważnie przeczytaj instrukcję obsługi!  
Zachowaj ją na przyszłość.

## EN BENÄMNING

Operating instructions  
(Translation of the original instructions)  
Important! Read the user instructions carefully before use.  
Save them for future reference.

## DE MIKROWELLENOFEN

Gebrauchsanweisung  
(Übersetzung der Original-Gebrauchsanweisung)  
Wichtig! Die Bedienungsanleitung vor der Verwendung bitte  
sorgfältig durchlesen!  
Für die zukünftige Verwendung aufbewahren.

## FI MIKROALTOUUNI

Käyttöohje  
(Käännös alkuperäisestä käyttöohjeesta)  
Tärkeää! Lue käyttöohje huolella ennen käyttöä!  
Säilytä se myöhempää käyttöä varten.

## FR FOUR À MICRO-ONDES

Mode d'emploi  
(Traduction du mode d'emploi original)  
Important! Lisez attentivement le mode d'emploi avant  
la mise en service. Conservez-le pour pouvoir le consulter  
ultérieurement.

## NL MAGNETRON

Gebruiksaanwijzing (Nederlandse vertaling)  
(Vertaling van originele gebruiksaanwijzing)  
Belangrijk! Lees de gebruiksaanwijzing aandachtig door  
voordat u het apparaat gebruikt.  
Bewaar de gebruiksaanwijzing voor toekomstig gebruik.

### **Värna om miljön!**

Kasserad produkt ska återvinnas enligt gällande bestämmelser.

### **Verne om miljøet!**

Kassert produkt skal gjenvinnes etter gjeldende lover og regler.

**Pas på miljøet!** Genbrug kasserede produkter i overensstemmelse med lokale regler.

### **Dbaj o środowisko!**

Zużyty produkt należy poddać recyklingowi zgodnie z obowiązującymi przepisami.

### **Care for the environment!**

Recycle discarded product in accordance with local regulations.

### **Schützen Sie die Umwelt!**

Das entsorgte Produkt muss gemäß den geltenden Bestimmungen recycelt werden.

### **Suojele ympäristöä!**

Käytöstä poistettu tuote on kierrätettävä voimassa olevien säännösten mukaisesti.

### **Pensez à l'environnement**

Les appareils hors d'usage doivent être recyclés conformément à la réglementation en vigueur.

### **Bescherm het milieu!**

Afgedankte producten moeten worden gerecycleerd volgens de van toepassing zijnde regelgeving.



Rätten till ändringar förbehålles.

För senaste version av bruksanvisningen se [www.jula.se](http://www.jula.se)

Med forbehold om endringer.

Nyeste versjon av bruksanvisningen finner du på [www.jula.no](http://www.jula.no)

Jula forbeholder sig retten til at foretage ændringer. For den seneste version af betjeningsvejledningen, se [www.jula.com](http://www.jula.com)

Z zastrzeżeniem prawa do zmian.

Najnowsza wersja instrukcji obsługi znajduje się na [www.jula.pl](http://www.jula.pl)

Jula reserves the right to make changes.

For latest version of operating instructions, see [www.jula.com](http://www.jula.com)

Änderungen vorbehalten.

Die aktuellste Version der Bedienungsanleitung finden Sie auf [www.jula.com](http://www.jula.com)

Pidätämme oikeuden muutoksiin.

Katso käyttöohjeiden uusin versio täältä: [www.jula.com](http://www.jula.com)

Nous nous réservons le droit d'apporter des modifications.

Vous trouverez la dernière version des consignes d'utilisation sur [www.jula.com](http://www.jula.com)

1

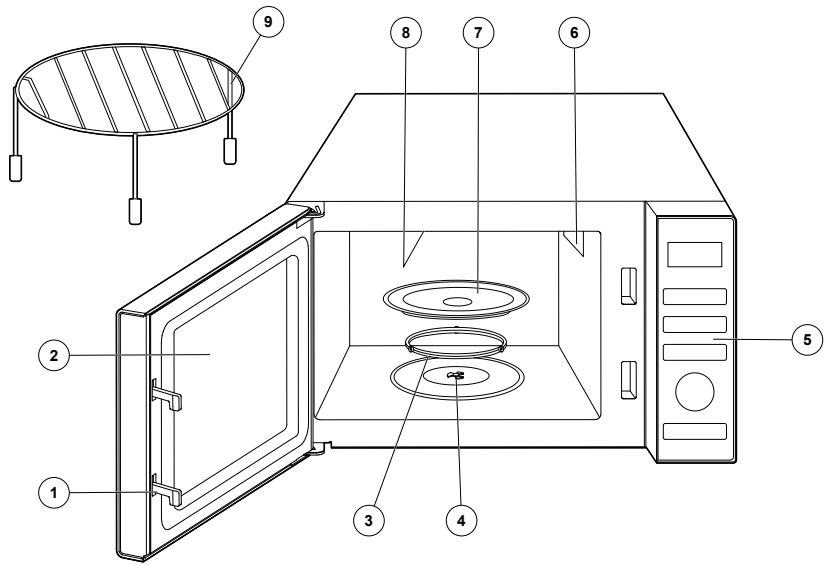

2

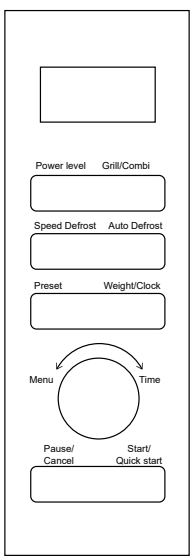

## SÄKERHETSANVISNINGAR

- Vidta alltid grundläggande säkerhetsåtgärder vid användning av elektriska apparater, för att minska risken för brand, elolycksfall och/eller personskada.
- Följ alltid nedanstående anvisningar, för att minska risken för brännskada, elolycksfall, brand, personskada och/eller exponering för mikrovågsstrålning.
- Apparaten får endast användas på avsett sätt och i enlighet med dessa anvisningar. Frätande kemiska ämnen eller ångor får inte användas i apparaten. Apparaten är avsedd för att värma, tillaga och torka livsmedel. Den är inte avsedd för industriell användning eller användning i laboratorium.
- Kör inte apparaten när den är tom.
- Använd inte apparaten om sladden eller stickproppen är skadad, om apparaten har utsatts för vatten eller inte fungerar normalt, eller om apparaten är skadad på annat sätt. Om sladden eller stickproppen är skadad ska den bytas ut av behörig servicerepresentant eller annan kvalificerad person, för att undvika fara.
- Beakta nedanstående punkter för att minska risken för brand i apparaten:
  - Kontrollera apparaten ofta vid värming av livsmedel i förpackningar av plast eller papper, eftersom de kan fatta eld.
  - Ta bort påsförslutare från pappers- och plastpåsar innan de placeras i apparaten.
  - Stäng av apparaten och dra ut stickproppen om det börjar ryka. Låt luckan vara stängd för att kväva eventuella lågor.
  - Använd inte apparaten som förvaringsutrymme. Låt inte papper, kokkärl eller livsmedel ligga kvar i apparaten när den inte används.

- Vätska som värmts i apparaten kan expandera kraftigt efter att den tagits ut ur apparaten. Hantera vätskebehållare försiktigt.
  - Friter inte livsmedel i apparaten. Het olja kan skada apparaten och kärlen och kan ge brännskador.
  - Ägg med skal, och hårdkokta ägg, ska inte värmas i apparaten eftersom de kan explodera även efter att de har tagits ur apparaten.
  - Stick hål på livsmedel med tjockt skal, som potatis, hel squash, äpplen och kastanjer, innan de tillagas i apparaten.
  - Innehållet i nappflaskor och barnmatsburkar ska röras om eller skakas före servering. Kontrollera temperaturen för att undvika brännskador.
  - Kockärnen kan bli varma när värme överförs från den uppvärmda maten. Grytlappar kan behövas vid hantering av kockärnen.
  - Kontrollera att kockärnen är avsedda att användas i mikrovågsugn.
- Apparaten är avsedd att användas fristående. Placera inte apparaten i skåp eller annat slutet utrymme.
  - Åtkomliga ytor kan bli varma när apparaten används.
  - Apparaten och luckan kan bli varma under användning. Rör inte vid heta delar – risk för brännskada.
  - Använd inte apparaten om luckan eller lucktätningen är skadad. Låt auktoriserad serviceverkstad kontrollera och vid behov reparera apparaten innan den används.
  - Apparaten är inte avsedd att styras med extern timer eller separat fjärrkontroll.
  - Apparaten är endast avsedd för hushållsbruk och är inte lämplig för kommersiell användning.
  - Avlägsna inte distanserna från apparatens baksida eller sidor, de är avsedda att säkerställa tillräckligt fritt utrymme för ventilation.



- Säkra den roterande glasskivan innan apparaten flyttas.
- Försök inte demontera eller reparera apparaten, inklusive lampan, sladden eller stickproppen. Lämna apparaten till behörig servicerepresentant för kontroll och/eller reparation, om så behövs.
- Apparaten är endast avsedd för att tina och tillaga livsmedel.
- Använd grytvantar eller liknande för att ta ut uppvärmda livsmedel.
- Den här apparaten kan användas av barn från åtta år och uppåt samt av personer med nedsatt fysisk, sensorisk eller mental förmåga eller personer som saknar erfarenhet och kunskap, om de ges handledning eller får instruktioner angående en säker användning av apparaten och förstår de risker som är förknippade med användningen.

- Barn får inte leka med apparaten.
- Stäng av apparaten och dra ut stickproppen om det börjar ryka. Låt luckan vara stängd för att kväva eventuella lågor.

**VARNING!**

- **Service eller reparation som innefattar borttagning av hölje som skyddar mot mikrovågsstrålning kan medföra fara och får endast utföras av utbildad personal.**
- **Vätskor och livsmedel får inte värmas i täta förpackningar, eftersom de kan explodera.**
- **Placera inte apparaten ovanför spis eller annan värmekälla, det kan skada apparaten och/eller göra att garantin upphör att gälla.**
- **Tänk på att het ånga kan strömma ut när mikrolocket lyfts eller förpackningar öppnas.**

## Symboler

|   |   |
|---|---|
|  | Godkänd enligt gällande direktiv.                             |
|  | Kasserad produkt ska återvinnas enligt gällande bestämmelser. |

## TEKNISKA DATA

|   |                    |
|---|--------------------|
| Märkspänning  | 230 V ~ 50 Hz      |
| Effekt  | 900 W              |
| Volym   | 25 l               |
| Innermått   | 220 x 340 x 344 mm |
| Ytermått  | 281 x 483 x 422 mm |
| Vikt  | 14,5 kg            |
| Strömförbrukning i standby-läge   | 0,57 W             |
| Tid som krävs för att utrustningen ska nå tillämpligt lågeffektläge eller lågeffektförhållande. | 1 min.             |

## BESKRIVNING

1. Lucklås
2. Lucka
3. Rotationsring
4. Rotationsaxel
5. Manöverpanel
6. Mikrovågsledare
7. Glasplatta
8. Grillelement
9. Grillgaller

### BILD 1

## Manöverpanel

### DISPLAY

- Visar tillagningstid, effekt, funktion och klocka.

### POWER LEVEL

- Val av tillagningseffekt.

### GRILL/COMBI

- Val av grillprogram.
- Val av kombinationsprogram.

### SPEED DEFROST

- Tinar livsmedel utifrån angiven tid.

### AUTO DEFROST

- Tinar livsmedel utifrån angiven vikt.

### PRESET

- Inställt förval.

### WEIGHT/CLOCK

- Inställning av livsmedlets vikt.
- Inställning av klockan. 12- eller 24-timmarsvisning kan väljas.

### MENU/TIME

- Inställning av tillagningstid.
- Snabbtillagning av vanliga livsmedel.

### PAUSE/CANCEL

- Tryck för att radera inställning eller för återställning innan ett tillagningsprogram väljs.
- Tryck en gång för att göra en paus i tillagningen eller två gånger för att avbryta den helt.
- Knappen används även för att ställa in barnlåset.

**START/QUICK START**

- Tryck för att starta ett tillagningsprogram.
- Tryck flera gånger för att ställa in tillagningstid och för att starta tillagningen direkt med full effekt.

**BILD 2****HANDHAVANDE****Installation**

1. Kontrollera att allt förpackningsmaterial innanför luckan är borttaget.
2. Kontrollera att mikrovågsugnen inte har några skador, som feljusterad eller skev lucka, skadade lucktätningar och tätningssytor, skadade eller lösa gångjärn och spärrar eller bucklor i ugnen eller på luckan. Använd inte mikrovågsugnen om den är skadad. Kontakta i sådant fall återförsäljaren.
3. Mikrovågsugnen ska placeras på en plan och stadig yta som kan bära tyngden av mikrovågsugnen och de livsmedel som ska tillagas.
4. Placera inte mikrovågsugnen så att den utsätts för värme, fukt eller hög luftfuktighet. Den ska inte heller placeras nära brännbart material.
5. Mikrovågsugnen måste ha tillräckligt luftflöde för att fungera korrekt. Placera mikrovågsugnen så att det finns 20 cm fritt utrymme ovanför, 10 cm bakom och 5 cm på vardera sidan. Mikrovågsugnens öppningar får inte blockeras. Ta inte bort mikrovågsugnens fötter.
6. Använd inte mikrovågsugnen utan glasskivan eller om stödrullarna och rotationsaxeln inte är i rätt läge.
7. Kontrollera att sladden inte är skadad och att den inte ligger under mikrovågsugnen eller på varma ytor eller skarpa kanter.

8. Stickproppen måste vara lätt tillgänglig så att den lätt kan dras ut i en eventuell nödsituation.

**Radiostörningar**

När mikrovågsugnen används kan störningar på radio, TV eller liknande utrustning uppstå. Störningarna kan minskas genom nedanstående åtgärder:

- Rengör ugnens lucka och tätningssytor.
- Flytta antennen för radio eller TV.
- Flytta mikrovågsugnen i förhållande till mottagaren.
- Flytta bort mikrovågsugnen från mottagaren.
- Anslut mikrovågsugnen till en annan nätspänningskrets än radio-/tv-mottagaren.

**Anslutning till nätspänning**

Mikrovågsugnen måste vara jordad. Stickproppen ska anslutas till korrekt installerat jordat nätuttag. Mikrovågsugnen bör anslutas till en egen nätspänningskrets.

**Tillagning av livsmedel**

1. Placera livsmedlet så att den tjockaste delen ligger närmast kokkärllets kant.
2. Kontrollera tillagningstiden. Välj den kortaste angivna tiden och öka den sedan om det behövs. Livsmedel som tillagas för länge kan börja ryka eller fatta eld.
3. Täck livsmedlet med ett mikrolock under tillagning. På så sätt stänker det inte inuti mikrovågsugnen och tillagningen blir jämnare.
4. Vänd på livsmedlet under tillagningen för att minska tillagningstiden för exempelvis kyckling och hamburgare. Stora bitar, som stekar, måste vändas minst en gång.

5. Flytta livsmedel som köttbullar efter halva tillagningstiden, från sidorna till mitten av kärlet och tvärt om.

### Val av kokkärl

- Mikrovågor kan inte passera genom metall och därför ska inte metalkärl eller tallrikar med metallkant användas.
- Använd inte kärl av återvunnet papper vid tillagning i mikrovågsugn, eftersom de kan innehålla små metallfragment som kan orsaka gnistor och brand.
- Använd runda eller ovala fat istället för kvadratiska/rektangulära, eftersom mat som ligger i hörnen av ett kvadratisk/ rektangulärt fat ofta blir överkokt.
- Nedan är en förteckning över material som kan användas vid tillagning i mikrovågsugnen:

| Kärl                               | Mikro | Grill | Kombination |
|------------------------------------|-------|-------|-------------|
| Värmetåligt glas                   | OK    | OK    | OK          |
| Ej värmetåligt glas                | –     | –     | –           |
| Värmetålig keramik                 | OK    | OK    | OK          |
| Plastkärl avsedda för mikrovågsugn | OK    | –     | –           |
| Hushållspapper                     | OK    | –     | –           |
| Metallbricka                       | –     | OK    | –           |
| Metallställning                    | –     | OK    | –           |
| Aluminiumfolie och kärl av folie   | –     | OK    | –           |

### Inställning av klocka

Följ anvisningarna nedan för att ställa in mikrovågsugnens klocka. Exempeltiden är satt till 8.30.

1. Tryck en gång på knappen WEIGHT/CLOCK för att välja 12-timmarsvisning eller två gånger för att välja 24-timmarsvisning.
2. Vrid vredet MENU/TIME för att ställa in timvärdet 8.

3. Tryck en gång på knappen WEIGHT/CLOCK för att bekräfta.
4. Vrid vredet MENU/TIME för att ställa in minuttvärdet 30.
5. Tryck en gång på knappen WEIGHT/CLOCK för att bekräfta.

### OBS!

**Under tillagning kan klockslaget visas kortvarigt på skärmen om knappen WEIGHT/CLOCK trycks in.**

### Snabbstart

Livsmedlet tillagas på full effekt med programmet QUICK START. Tryck på knappen START/QUICK START flera gånger för att ställa in tillagningstiden. Mikrovågsugnen startar automatiskt med full effekt. Den längsta tillagningstid som går att ställa in är 10 minuter.

### Tillagning i mikrovågsugn

Den längsta tillagningstid som går att ställa in är 95 minuter. För att tillaga livsmedel med endast mikrovågsenergi, tryck på POWER LEVEL flera gånger för att ställa in tillagningseffekten. Använd sedan vredet MENU/TIME för att ställa in önskad tillagningstid. För att kontrollera tillagningseffekten under tillagningen, tryck på POWER LEVEL.

1. Genom att trycka på POWER LEVEL kan tillagningseffekten ändras:

| Antal tryck | Tillagningseffekt |
|-------------|-------------------|
| En gång     | 100 %             |
| Två gånger  | 80 %              |
| Tre gånger  | 60 %              |
| Fyra gånger | 40 %              |
| Fem gånger  | 20 %              |
| Sex gånger  | 0 %               |

2. Vrid vredet MENU/TIME för att ställa in önskad tillagningstid.
3. Tryck på knappen START/QUICK START för att starta tillagningen.

### Grill

Mikrovågsugnen kan grilla livsmedel utifrån angiven tid. Den längsta tillagningstid som går att ställa in är 95 minuter.

1. Tryck på knappen GRILL/COMBI.
2. Vrid vredet MENU/TIME för att ställa in tillagningstiden.
3. Tryck på knappen START/QUICK START.

### Combi

Den längsta tillagningstid som går att ställa in är 95 minuter. Funktionen används för att kombinera grill- och mikrovågsfunktion med två olika inställningar.

#### Kombination 1

30 % av tillagningstiden med mikrovågsfunktion, 55 % med grillfunktion, 15 % avstängd under varje cykel. Används för fisk, potatis eller gratänger.

1. Tryck två gånger på knappen GRILL/COMBI.
2. Vrid vredet MENU/TIME för att ställa in tillagningstiden.
3. Tryck på knappen START/QUICK START.

#### Kombination 2

40 % av tillagningstiden med mikrovågsfunktion, 15 % avstängd, 45 % med grillfunktion under varje cykel. Används för pudding, omelett, bakad potatis och fågel.

1. Tryck tre gånger på knappen GRILL/COMBI.
2. Vrid vredet MENU/TIME för att ställa in tillagningstiden.
3. Tryck på knappen START/QUICK START.

### Automatisk upptining

Mikrovågsugnen kan tina upp livsmedel utifrån angiven vikt. Tid och effekt för upptining ställs in automatiskt när typ av livsmedel och vikt anges. Vikten kan variera mellan 100 och 1800 g.

1. I vänteläge, tryck en gång på knappen AUTO DEFROST.
2. Tryck på WEIGHT/CLOCK för att ange livsmedlets vikt.
3. Tryck på knappen START/QUICK START.

#### OBS!

**I upptiningsläget avbryts upptiningen och 2–3 ljudsignaler avges för att påminna om att livsmedlet ska vändas. Vänd livsmedlet och tryck på START/QUICK START för att återuppta upptiningen.**

### Snabbupptining

Med snabbupptiningsfunktionen SPEED DEFROST måste upptiningstiden anges. Den längsta tid som går att ställa in är 95 minuter.

1. I vänteläge, tryck en gång på knappen SPEED DEFROST.
2. Vrid vredet MENU/TIME för att ställa in upptiningstiden.
3. Tryck på knappen START/QUICK START.

#### OBS!

**I snabbupptiningsläget avbryts upptiningen och 2–3 ljudsignaler avges för att påminna om att livsmedlet ska vändas. Vänd livsmedlet och tryck på START/QUICK START för att återuppta upptiningen.**

### Förinställda program

Den här funktionen används för att ange att ett program ska starta vid angiven tid.

1. Placera livsmedlet i ugnen och stäng luckan.
2. Ange det önskade tillagningsprogrammet.
3. Tryck en gång på PRESET.
4. Vrid vredet MENU/TIME för att ställa in timsiffran.

- Tryck en gång på PRESET.
- Vrid vredet MENU/TIME för att ställa in minutsiffran.
- Tryck på PRESET för att bekräfta.

### OBS!

**Det finns inga förinställda program för upptining eller snabbstart. Tryck på knappen PRESET för att kontrollera den förinställda tiden i läge PRESET. Den förinställda tiden visas under 5 sekunder. Under denna tid kan det förinställda programmet avbrytas med knappen PAUSE/CANCEL.**

### Automatisk tillagning

För nedanstående livsmedel och tillagningssätt behöver inte tillagningseffekt och tid anges. Ange bara vilket livsmedel som ska tillagas och hur mycket det väger. Ugnen startar när knappen START/QUICK START trycks in.

Exempel:

- I vänteläge, vrid vredet MENU/TIME moturs för att ställa in programmet för det livsmedel som ska tillagas
- Tryck på knappen WEIGHT/CLOCK flera gånger för att ange rätt vikt.
- Tryck på knappen START/QUICK START.

### Meny för automatisk tillagning

| Program | Livsmedel                  |
|---------|----------------------------|
| 1       | Mjolk/kaffe (200 ml/kopp)  |
| 2       | Ris (g)                    |
| 3       | Spaghetti (g)              |
| 4       | Potatis (230 g/st)         |
| 5       | Automatisk uppvärmning (g) |
| 6       | Fisk (g)                   |
| 7       | Kyckling (g)               |
| 8       | Nötkött/lamm (g)           |
| 9       | Kött på spett (g)          |

- För mjölk, kaffe och potatis visas antalet portioner istället för vikt när knappen WEIGHT/CLOCK trycks in.
- För program 7–9 pausar mikrovågsugnen under upptiningen så att livsmedlet ska kunna vändas för att tinas jämnt. Tryck sedan på START/QUICK START för att fortsätta upptiningen.
- Resultatet beror på flera saker, bland annat spänningsfluktuationer, livsmedlets form och storlek, personlig smak rörande tillagning samt hur livsmedlet placeras i ugnen. Justera tillagningstiden om resultatet inte är tillfredsställande.

### Barnlås

Använd barnlåset så att barn inte kan använda mikrovågsugnen utan uppsikt av vuxen. När barnlåset är aktiverat visas barnlåssymbolen på displayen och mikrovågsugnen kan inte startas.

- För att aktivera barnlåset, håll knappen PAUSE/CANCEL intryckt 3 sekunder tills en signal ljuder och en låssymbol visas.
- För att avaktivera barnlåset, håll knappen PAUSE/CANCEL intryckt 3 sekunder tills en signal ljuder och låssymbolen på displayen försvinner.

## UNDERHÅLL

### OBS!

#### Stäng av mikrovågsugnen och dra ut stickproppen före rengöring.

- Håll insidan av mikrovågsugnen ren. Torka bort stänk och vätska med en fuktig trasa. Om mikrovågsugnen är mycket smutsig kan ett mildt rengöringsmedel användas. Undvik att använda starka eller slipande rengöringsmedel som kan ge fläckar och strimmor eller matt yta på luckan.
- Rengör mikrovågsugnen utvändigt med en fuktig trasa. Vatten får inte komma in i ventilationsöppningarna, det kan skada mikrovågsugnen.
- Torka ofta av luckans och fönstrets båda sidor, lucktätningarna och intilliggande delar med en fuktig trasa för att ta bort fläckar och stänk. Använd inte slipande rengöringsmedel.
- Rengör manöverpanelen med en lätt fuktad trasa. Låt luckan vara öppen när manöverpanelen rengörs, för att undvika att mikrovågsugnen startas av misstag.
- Torka med en mjuk trasa om det bildas kondens på insidan eller kring kanten av luckan. Kondens kan bildas när mikrovågsugnen används vid hög luftfuktighet. Detta är helt normalt.
- Ta ut och rengör glasskivan vid behov. Rengör den med varmt vatten och diskmedel eller i diskmaskin.
- Rotationsringen och mikrovågsugnens botten ska rengöras med jämna mellanrum så att rotationsringen kan röra sig utan problem. Torka av mikrovågsugnens botten med ett mildt rengöringsmedel. Rotationsringen kan rengöras med vatten och mildt rengöringsmedel eller i diskmaskin. Kontrollera att rotationsringen sätts tillbaka på rätt sätt i mikrovågsugnen efter rengöring.
- Dålig lukt i mikrovågsugnen tas bort med skalet och saften av en citron som blandas med 2,5 dl vatten i en mikrovågssäker skål. Kör skålen i mikrovågsugnen i 5 minuter. Torka ur mikrovågsugnen noga med en mjuk trasa.
- Mikrovågsugnen ska rengöras regelbundet och matrester ska tas bort. Om mikrovågsugnen inte hålls ren kan ytorna brytas ned. Detta minskar mikrovågsugnens livslängd och kan medföra fara.
- Första gången grillfunktionen används kan det ryka och lukta lite om mikrovågsugnen. Detta är helt normalt och beror på att olja från tillverkningen bränns bort. Rök och lukt upphör efter en stunds användning.
- Kontakta serviceverkstad om lampan i mikrovågsugnen måste bytas ut.

## SIKKERHETSANVISNINGER

- Følg alltid grunnleggende sikkerhetsregler når du bruker elektriske apparater. Dette for å redusere faren for brann, el-ulykker og/eller personska-
- de.
- Følg alltid anvisningene nedenfor for å redusere faren for brannskade, el-ulykke, brann, personska-
- de og/eller eksponering for mikrobøl-
- gestråling.
- Apparatet skal bare brukes til det som det er beregnet for, og i henhold til disse anvisningene. Etsende kjemiske stoffer eller damper må ikke brukes i apparatet. Apparatet er beregnet for å varme, tilberede og tørke matvarer. Det er ikke beregnet på industriell bruk eller bruk i laboratorium.
- Ikke kjør apparatet når det er tomt.
- Apparatet må ikke brukes hvis ledningen eller støpselet er skadet, hvis det har blitt utsatt for vann eller ikke fungerer som det skal, eller hvis det er skadet på annen måte. Hvis ledningen eller støpselet er skadet, må den/det byttes av en godkjent servicerepresentant eller en annen kvalifisert fagperson for å unngå risiko.
- Ta hensyn til punktene nedenfor for å redusere faren for brann i apparatet:
  - Kontroller apparatet ofte ved varming av mat i forpakninger av plast eller papir, siden de kan ta fyr.
  - Fjern poselukkere fra papir- og plastposer før de plasseres i apparatet.
  - Slå av apparatet og trekk ut støpselet om det begynner å ryke. La døren være stengt for å kvele eventuelle flammer.
  - Ikke bruk apparatet som oppbevaringsplass. Ikke la papir, beholdere eller matvarer bli liggende i apparatet når det ikke brukes.
- Væske som har blitt varmet opp i apparatet, kan ekspandere kraftig etter at den tas ut

av apparatet. Håndter væskebeholdere forsiktig.

- Ikke friter matvarer i apparatet. Varm olje kan skade apparatet og beholderen og kan gi brannskader.
- Egg med skall og hardkokte egg skal ikke varmes i apparatet, siden de kan eksplodere selv etter at de er tatt ut av apparatet.
- Stikk hull på matvarer med tykt skall, som poteter, hel squash, epler og kastanjer, før de tilberedes i apparatet.
- Innholdet i tåteflasker og bokser med barnemat skal røres om eller ristes før servering. Kontroller temperaturen for å unngå brannskader.
- Beholderne kan bli varme når varme overføres fra den oppvarmede maten. Grytekluter kan være nødvendig ved håndtering av beholdere.
- Kontroller at beholderne er beregnet på bruk i mikrobølgeovn.
- Apparatet er beregnet for frittstående bruk. Ikke sett

apparatet inn i et skap eller et annet lukket rom.

- Tilgjengelige overflater kan bli varme når apparatet er i bruk.
- Apparatet og døren kan bli varme ved bruk. Ikke berør varme deler – fare for brannskade.
- Ikke bruk apparatet hvis døren eller dørtetningen er skadet. La et autorisert serviceverksted kontrollere og ved behov reparere apparatet før det brukes.
- Apparatet er ikke beregnet på styring med eksternt tidsur eller separat fjernkontroll.
- Apparatet er kun beregnet til privat bruk og er ikke egnet til kommersiell bruk.
- Ikke reduser avstandene fra apparatets bakside eller sider, de er beregnet for å sikre tilstrekkelig ventilasjon.
- Sikre den roterende glassplaten før apparatet flyttes.
- Ikke prøv å demontere eller reparere apparatet, inkludert lampen, ledningen eller støpselet. Lever apparatet til

autorisert servicerepresentant for kontroll og/eller reparasjon om nødvendig.

- Apparatet er kun beregnet til å tine og tilberede matvarer.
- Bruk grytevotter eller lignende til å ta ut varme matvarer.
- Dette apparatet kan brukes av barn fra åtte år og oppover og av personer med redusert fysisk, sansemessig eller mental kapasitet, eller personer som mangler erfaring med og kunnskap om produktet, hvis de får veiledning eller instruksjoner om sikker bruk av apparatet og forstår farene som er forbundet med bruken.
- Barn skal ikke leke med apparatet.
- Slå av apparatet og trekk ut støpselet om det begynner å ryke. La døren være stengt for å kvele eventuelle flammer.



#### ADVARSEL!

- **Service eller reparasjon som omfatter fjerning av dekselet som beskytter mot mikrobøl-**

**gestråling, kan medføre fare og skal kun utføres av kvalifisert personell.**

- **Væsker og matvarer må ikke varmes i tette forpakninger, siden de kan eksplodere.**
- **Ikke sett apparatet over komfyr eller en annen varmekilde, det kan skade apparatet og/eller ugyldiggjøre garantien.**
- **Husk at det kan komme varm damp ut når du åpner lokk eller pakker.**

#### Symboler

|  |  |
|--|--|
|   | Godkjent i henhold til gjeldende direktiv.             |
|  | Produktet skal gjenvinnes etter gjeldende forskrifter. |

#### TEKNISKE DATA

|  |                    |
|--|--------------------|
| Nominell spenning  | 230 V ~ 50 Hz      |
| Effekt   | 900 W              |
| Volum  | 25 l               |
| Innvendige mål   | 220 x 340 x 344 mm |
| Utvendige mål  | 281 x 483 x 422 mm |
| Vekt   | 14,5 kg            |
| Strømforbruk i standby-modus   | 0,57 W             |
| Tiden som trengs for at utstyret skal nå den aktuelle modusen eller tilstanden med lav effekt. | 1min.              |

## BESKRIVELSE

1. Dørlås
2. Dør
3. Rotasjonsring
4. Rotasjonsaksel
5. Betjeningspanel
6. Mikrobølgeleder
7. Glassplate
8. Grillelement
9. Grillrist

### BILDE 1

#### Betjeningspanel

#### DISPLAY

- Viser tilberedningstid, effekt, funksjon og klokke.

#### POWER LEVEL

- Valg av tilberedningseffekt.

#### GRILL/COMBI

- Valg av grillprogram.
- Valg av kombinasjonsprogram.

#### SPEED DEFROST

- Tiner matvarer basert på angitt tid.

#### AUTO DEFROST

- Tiner matvarer basert på angitt vekt.

#### PRESET

- Innstilt forhåndsvalg.

#### WEIGHT/CLOCK

- Innstilling av matvarens vekt.
- Innstilling av klokken. 12- eller 24-timersvisning kan velges.

#### MENU/TIME

- Innstilling av tilberedningstid.
- Hurtigtilberedning av vanlige matvarer.

#### PAUSE/CANCEL

- Trykk for å slette innstilling eller for å tilbakestille før du velger et tilberedningsprogram.
- Trykk én gang for å sette tilberedningen på pause, eller to ganger for å avslutte den helt.
- Knappen brukes også til å stille inn barnesikringen.

#### START/QUICK START

- Trykk for å starte et tilberedningsprogram.
- Trykk flere ganger for å stille inn tilberedningstid og for å starte tilberedningen med en gang med full effekt.

### BILDE 2

## BRUK

### Installasjon

1. Kontroller at alt emballasjemateriale innenfor døren er fjernet.
2. Kontroller at mikrobølgeovnen ikke har noen skader, som feiljustert eller skjev dør, skadde dørtetninger og tetningsflater, skadde eller løse hengsler og sperrer eller bulker i ovnen eller på døren. Ikke bruk mikrobølgeovnen hvis den er skadet. Kontakt i så tilfelle forhandleren.
3. Mikrobølgeovnen skal plasseres på en plan og stabil overflate som tåler vekten av mikrobølgeovnen og matvarene som skal tilberedes.

- Ikke plasser mikrobølgeovnen slik at den utsettes for varme, fukt eller høy luftfuktighet. Den skal heller ikke plasseres nær brannfarlig materiale.
- Mikrobølgeovnen må ha tilstrekkelig ventilasjon for å fungere korrekt. Plasser mikrobølgeovnen slik at det er 20 cm åpent over den, 10 cm bak og 5 cm på hver side. Mikrobølgeovnens åpninger må ikke blokeres. Ikke fjern mikrobølgeovnens føtter.
- Ikke bruk mikrobølgeovnen uten glassplaten eller hvis støtterullene og rotasjonsakselen ikke er i riktig posisjon.
- Kontroller at ledningen ikke er skadet, og at den ikke ligger under mikrobølgeovnen eller på varme overflater eller skarpe kanter.
- Støpselet må være lett tilgjengelig, slik at det er enkelt å trekke det ut i en eventuell nødsituasjon.

### Radioforstyrrelser

Når mikrobølgeovnen brukes, kan det oppstå forstyrrelser på radio, TV eller lignende utstyr. Forstyrrelsene kan reduseres ved hjelp av tiltakene nedenfor:

- Rengjør ovnens dør og tetningsflater.
- Flytt radio- eller TV-antennen.
- Flytt mikrobølgeovnen i forhold til mottakeren.
- Flytt mikrobølgeovnen bort fra mottakeren.
- Koble mikrobølgeovnen til en annen nettspenningskrets enn radio-/TV-mottakeren.

### Tilkobling til strømforsyning

Mikrobølgeovnen må være jordet. Støpselet skal kobles til et korrekt installert jordet strømuttak. Mikrobølgeovnen bør kobles til en egen nettspenningskrets.

### Tilberedning av matvarer

- Plasser matvaren slik at den tykkeste delen ligger nærmest kanten av beholderen.
- Kontroller tilberedningstiden. Velg den korteste angitte tiden og øk den senere om nødvendig. Matvarer som tilberedes for lenge, kan begynne å ryke eller ta fyr.
- Dekk til matvaren med et mikrolokk under tilberedning. Da spruter det ikke inni mikrobølgeovnen, og tilberedningen blir jevnere.
- Snu matvaren under tilberedningen for å redusere tilberedningstiden for bl.a. kylling og hamburger. Store stykker som steik o.l. må snus minst en gang.
- Matvarer som kjøttboller må etter halve tilberedningstiden flyttes fra sidene til midten av beholderen og omvendt.

### Valg av beholder

- Mikrobølger kan ikke passere gjennom metall, og derfor skal ikke metallbeholdere eller tallerkener med metallkant brukes.
- Ikke bruk beholdere av gjenvunnet papir ved tilberedning i mikrobølgeovn, siden de kan inneholde små metallfragmenter som kan forårsake gnister og brann.
- Bruk runde eller ovale fat i stedet for kvadratiske/rektangulære, siden maten i hjørnene av et kvadratisk/rektangulært fat ofte blir overkokt.
- Nedenfor ser du en fortegnelse over materialer som kan brukes ved tilberedning i mikrobølgeovnen:

| Beholdere                 | Mikro | Grill | Kombinasjon |
|---------------------------|-------|-------|-------------|
| Varmebestandig glass      | OK    | OK    | OK          |
| Ikke varmebestandig glass | –     | –     | –           |
| Varmebestandig keramikk   | OK    | OK    | OK          |

| Beholdere                                | Mikro | Grill | Kombinasjon |
|--|-------|-------|-------------|
| Plastbeholder beregnet for mikrobølgeovn | OK    | –     | –           |
| Husholdningspapir                        | OK    | –     | –           |
| Metallplate                              | –     | OK    | –           |
| Metallstativ                             | –     | OK    | –           |
| Aluminiumsfolie og beholdere av folie    | –     | OK    | –           |

### Innstilling av klokke

Følg anvisningene nedenfor for å stille inn mikrobølgeovns klokke. Eksempelklokkeslettet er satt til 8.30.

1. Trykk én gang på knappen WEIGHT/CLOCK for å velge 12-timersvisning eller to ganger for å velge 24-timersvisning.
2. Vri bryteren MENU/TIME for å stille inn timeverdien 8.
3. Trykk én gang på knappen WEIGHT/CLOCK for å bekrefte.
4. Vri bryteren MENU/TIME for å stille inn minuttverdien 30.
5. Trykk én gang på knappen WEIGHT/CLOCK for å bekrefte.

### MERK!

**Under tilberedning kan klokkeslettet vises kortvarig på skjermen hvis knappen WEIGHT/CLOCK trykkes inn.**

### Hurtigstart

Matvaren tilberedes på full effekt med programmet QUICK START. Trykk flere ganger på knappen START/QUICK START for å stille inn tilberedningstiden. Mikrobølgeovnen starter automatisk med full effekt. Den lengste tilberedningstiden som det går an å stille inn, er 10 minutter.

### Tilberedning i mikrobølgeovn

Den lengste tilberedningstiden som det går an å stille inn, er 95 minutter. For å tilberede matvarer med kun mikrobølgeenergi, trykk flere ganger på POWER LEVEL for å stille inn tilberedningseffekten. Bruk deretter bryteren MENU/TIME for å stille inn ønsket tilberedningstid. Trykk på POWER LEVEL for å kontrollere tilberedningseffekten under tilberedning.

1. Ved å trykke på POWER LEVEL kan tilberedningseffekten endres:

| Antall trykk | Tilberedningseffekt |
|--------------|---------------------|
| Én gang      | 100 %               |
| To ganger    | 80 %                |
| Tre ganger   | 60 %                |
| Fire ganger  | 40 %                |
| Fem ganger   | 20 %                |
| Seks ganger  | 0 %                 |

2. Vri bryteren MENU/TIME for å stille inn ønsket tilberedningstid.
3. Trykk på knappen START/QUICK START for å starte tilberedningen.

### Grill

Mikrobølgeovnen kan grille matvarer basert på angitt tid. Den lengste tilberedningstiden som det går an å stille inn, er 95 minutter.

1. Trykk på knappen GRILL/COMBI.
2. Vri bryteren MENU/TIME for å stille inn tilberedningstiden.
3. Trykk på knappen START/QUICK START.

### Combi

Den lengste tilberedningstiden som det går an å stille inn, er 95 minutter. Funksjonen brukes for å kombinere grill- og mikrobølgefunksjon med to forskjellige innstillinger.

### Kombinasjon 1

Hver syklus bruker mikrobølgeeffekt 30 % av tiden, grilltilberedning 55 % av tiden og opphold 15 % av tiden. Brukes til fisk, poteter eller grateng.

1. Trykk to ganger på knappen GRILL/COMBI.
2. Vri bryteren MENU/TIME for å stille inn tilberedningstiden.
3. Trykk på knappen START/QUICK START.

### Kombinasjon 2

Hver syklus bruker mikrobølgeeffekt 40 % av tiden, opphold 15 % av tiden og grilltilberedning og 45 % av tiden. Brukes til pudding, omelett, bakte poteter og fugl.

1. Trykk tre ganger på knappen GRILL/COMBI.
2. Vri bryteren MENU/TIME for å stille inn tilberedningstiden.
3. Trykk på knappen START/QUICK START.

### Automatisk optiming

Mikrobølgeovnen kan tine matvarer basert på angitt vekt. Tid og effekt for optiming stilles inn automatisk når typen matvare og vekt angis. Vekten kan variere mellom 100 og 1800 g.

1. I ventemodus trykker du én gang på knappen AUTO DEFROST.
2. Trykk på WEIGHT/CLOCK for å angi matvarens vekt.
3. Trykk på knappen START/QUICK START.

### MERK!

**I optimingsmodus avbrytes optiming og 2–3 lydsignaler avgis for å minne deg på at maten må snus. Snu maten og trykk på START/QUICK START for å starte optiming igjen.**

### Hurtigoptiming

Med hurtigopptimingsfunksjonen SPEED DEFROST må optimingstiden angis. Den lengste tiden som det går an å stille inn, er 95 minutter.

1. I ventemodus trykker du én gang på knappen SPEED DEFROST.
2. Vri bryteren MENU/TIME for å stille inn optimingstiden.
3. Trykk på knappen START/QUICK START.

### MERK!

**I hurtigopptimingsmodus avbrytes optiming og 2–3 lydsignaler avgis for å minne deg på at maten må snus. Snu maten og trykk på START/QUICK START for å starte optiming igjen.**

### Forhåndsinnstilte programmer

Denne funksjonen brukes til å angi at et program skal starte til angitt tidspunkt.

1. Legg matvaren i ovnen og lukk døren.
2. Angi det ønskede tilberedningsprogrammet.
3. Trykk én gang på PRESET.
4. Vri bryteren MENU/TIME for å stille inn timeverdien.
5. Trykk én gang på PRESET.
6. Vri bryteren MENU/TIME for å stille inn minuttverdien.
7. Trykk på PRESET for å bekrefte.

### MERK!

**Det finnes ingen forhåndsinnstilte programmer for optiming eller hurtigstart. Trykk på knappen PRESET for å kontrollere den forhåndsinnstilte tiden i modusen PRESET. Den forhåndsinnstilte tiden vises i 5 sekunder. I denne perioden kan det forhåndsinnstilte programmet avbrytes med knappen PAUSE/CANCEL.**

## Automatisk tilberedning

For matvarene og tilberedningsmetodene nedenfor trenger ikke tilberedningseffekt og tid å angis. Bare angi hvilken matvare som skal tilberedes, og hvor mye den veier. Ovnen starter når knappen START/QUICK START trykkes inn.

Eksempel:

1. I ventemodus vrir du bryteren MENU/TIME mot klokken for å stille inn programmet for den matvaren som skal tilberedes.
2. Trykk flere ganger på knappen WEIGHT/CLOCK for å angi riktig vekt.
3. Trykk på knappen START/QUICK START.

### Meny for automatisk tilberedning

| Program | Matvare                   |
|---------|---------------------------|
| 1       | Melk/kaffe (200 ml/kopp)  |
| 2       | Ris (g)                   |
| 3       | Spaghetti (g)             |
| 4       | Poteter (230 g/stk.)      |
| 5       | Automatisk oppvarming (g) |
| 6       | Fisk (g)                  |
| 7       | Kylling (g)               |
| 8       | Oksekjøtt/lam (g)         |
| 9       | Kjøttt på spyd (g)        |

- For melk, kaffe og poteter vises antall porsjoner i stedet for vekt når knappen WEIGHT/CLOCK trykkes inn.
- For programmene 7–9 tar mikrobølgeovnen pause under opptiningen slik at matvaren skal kunne snus for å tines jevnt. Trykk deretter på START/QUICK START for å fortsette opptiningen.

- Resultatet er avhengig av flere ting, blant annet spenningsvingninger, matvarens form og størrelse, personlig smak når det gjelder tilberedning, og hvordan maten plasseres i ovnen. Juster tilberedningstiden hvis resultatet ikke er tilfredsstillende.

## Barnesikring

Bruk barnesikringen slik at barna ikke kan bruke mikrobølgeovnen uten voksnes tilsyn. Når barnesikringen er aktivert, vises barnesikrings-symbolet på displayet, og mikrobølgeovnen kan ikke startes.

1. For å aktivere barnesikringen holder du inne knappen PAUSE/CANCEL i 3 sekunder til et signal høres og et låsesymbol vises.
2. For å deaktivere barnesikringen holder du inne knappen PAUSE/CANCEL i 3 sekunder til et signal høres og låsesymbolet på displayet forsvinner.

## VEDLIKEHOLD

### MERK!

**Slå av mikrobølgeovnen og trekk ut støpselet før rengjøring.**

- Hold innsiden av mikrobølgeovnen ren. Tørk bort sprut og væske med en fuktig klut. Hvis mikrobølgeovnen er veldig skitten, kan du bruke et mildt rengjøringsmiddel. Unngå å bruke sterke eller slipende rengjøringsmidler som kan gi flekker og striper eller matt overflate på døren.
- Rengjør utsiden av mikrobølgeovnen med en fuktig klut. Vann må ikke komme inn i ventilasjonsåpningene, det kan skade mikrobølgeovnen.
- Tørk ofte av begge sidene av døren og vinduet, dørtettingene og tilgrensende deler med en fuktig klut for å fjerne flekker og sprut. Ikke bruk slipende rengjøringsmidler.

- Rengjør betjeningspanelet med en lett fuktet klut. La døren være åpen under rengjøring av betjeningspanelet for å unngå at mikrobølgeovnen startes ved en feil.
- Tørk med en myk klut hvis det danner seg kondens på innsiden eller rundt kanten av døren. Kondens kan dannes når mikrobølgeovnen brukes ved høy luftfuktighet. Dette er helt normalt.
- Ta ut og rengjør glassplaten ved behov. Rengjør med varmt vann og oppvaskmiddel eller i oppvaskmaskin.
- Rotasjonsringen og bunnen av mikrobølgeovnen skal rengjøres med jevne mellomrom, slik at rotasjonsringen kan bevege seg uten problemer. Tørk av bunnen av mikrobølgeovnen med et mildt rengjøringsmiddel. Rotasjonsringen kan rengjøres med vann og et mildt rengjøringsmiddel eller i oppvaskmaskin. Kontroller at rotasjonsringen settes riktig tilbake på plass i mikrobølgeovnen etter rengjøring.
- Dårlig lukt i mikrobølgeovnen fjernes med skall og saft fra en sitron som blandes med 2,5 dl vann i en mikrobølgesikker skål. Kjør skålen i mikrobølgeovnen i 5 minutter. Tørk godt ut av mikrobølgeovnen med en myk klut.
- Mikrobølgeovnen skal rengjøres regelmessig, og matrester skal fjernes. Hvis mikrobølgeovnen ikke holdes ren, kan overflatene brytes ned. Dette reduserer mikrobølgeovnens levetid og kan medføre fare.
- Første gang du bruker grillfunksjonen, kan det hende at det ryker og lukter litt av mikrobølgeovnen. Dette er helt normalt og skyldes at olje fra produksjonen brennes bort. Røyk og lukt slutter å oppstå etter du har brukt apparatet en stund.
- Ta kontakt med et serviceverksted hvis lampen i mikrobølgeovnen må byttes ut.

## SIKKERHEDSANVISNINGER

- Træf altid grundlæggende sikkerhedsforanstaltninger, når du bruger elektriske redskaber, for at minimere risikoen for brand, elektrisk stød og/eller personskade.
- Følg altid nedenstående instruktioner for at minimere risikoen for forbrændinger, elektriske ulykker, brand, personskade og/eller eksponering for mikrobølgestråling.
- Produktet må kun anvendes efter hensigten og i overensstemmelse med disse anvisninger. Der må ikke anvendes ætsende kemiske stoffer eller dampe i apparatet. Apparatet er beregnet til opvarmning, tilberedning og tørring af fødevarer. Den er ikke beregnet til industriel brug eller laboratoriebrug.
- Lad ikke apparatet køre, når det er tomt.
- Brug ikke apparatet, hvis ledningen eller stikket er beskadiget, hvis apparatet har

været udsat for vand eller ikke fungerer normalt, eller hvis apparatet på anden måde er beskadiget. Hvis ledningen er beskadiget, skal den udskiftes af et autoriseret servicecenter eller anden kvalificeret person for at undgå fare.

- Vær opmærksom på følgende punkter for at minimere risikoen for brand i apparatet:
  - Kontroller apparatet ofte, når du opvarmer mad i plast- eller papiremballage, da der kan gå ild i emballagen.
  - Fjern poselukkere fra papir- og plastikposer, før du placerer dem i apparatet.
  - Sluk for apparatet, og tag stikket ud, hvis det begynder at ryge. Lad døren være lukket for at kvæle eventuelle flammer.
  - Brug ikke apparatet som opbevaringsplads. Lad ikke papir, kogegrej eller fødevarer ligge i apparatet, når det ikke er i brug.



- Væske, der opvarmes i apparatet, kan udvide sig meget, når den tages ud af apparatet. Håndter forsigtigt beholdere med væske i.
- Du må ikke friturestege mad i apparatet. Varm olie kan beskadige apparatet og beholderne og forårsage forbrændinger.
- Æg med skal og hårdkogte æg bør ikke opvarmes i apparatet, da de kan eksplodere, selv efter at de er taget ud af apparatet.
- Stik hul på fødevarer med tykt skind, f.eks. kartofler, hele squash, æbler og kastanjer, før du tilbereder dem i apparatet.
- Indholdet i sutteflasker og glas med babymad skal omrøres eller rystes før servering. Kontroller temperaturen for at undgå forbrændinger.
- Kogegrejet kan blive varmt, når der overføres varme fra den opvarmede mad. Det kan være nødvendigt med grydelapper, når du håndterer kogegrejet.
- Kontroller, at kogegrejet er beregnet til brug i en mikrobølgeovn.
- Apparatet er beregnet til at blive brugt fritstående. Placer ikke apparatet i et skab eller et andet lukket rum.
- Tilgængelige overflader kan blive varme under brug.
- Apparatet og lågen kan blive varmt under brug. Rør ikke ved varme dele – risiko for forbrændinger.
- Brug ikke apparatet, hvis lågen eller lågens forsegling er beskadiget. Få apparatet kontrolleret og om nødvendigt repareret af et kvalificeret servicecenter, før det tages i brug.
- Apparatet er ikke beregnet til at blive styret af en ekstern timer eller en separat fjernbetjening.
- Apparatet er kun beregnet til husholdningsbrug og er ikke egnet til erhvervs-mæssig brug.
- Fjern ikke afstandsstykkerne fra apparatets bagside eller sider, de er beregnet til at sikre tilstrækkelig fri plads til ventilation.

- Sørg for at sikre den roterende glasskive, før du flytter apparatet.
  - Forsøg ikke at skille apparatet ad eller reparere det, heller ikke lampen, ledningen eller stikket. Indlever om nødvendigt apparatet hos en autoriseret servicerepræsentant med henblik på kontrol og/eller reparation.
  - Apparatet er kun beregnet til optøning og tilberedning af mad.
  - Brug grillhandsker eller lignende, når den opvarmede mad tages ud.
  - Dette produkt kan bruges af børn fra otte år og opefter og af personer med nedsatte fysiske, sensoriske eller mentale evner eller personer med manglende erfaring og viden, hvis de får hjælp eller instrueres i sikker brug af produktet og forstår de risiko, som brug af dette indebærer.
  - Børn må ikke lege med apparatet.
- Sluk for apparatet, og tag stikket ud, hvis det begynder at ryge. Lad døren være lukket for at kvæle eventuelle flammer.

**ADVARSEL!**

- **Service eller reparation, der indebærer fjernelse af afskærmning som beskytter mod mikrobølgestråling, kan medføre fare og bør kun udføres af uddannet personale.**
- **Væsker og fødevarer må ikke opvarmes i tæt lukket emballage, da de kan eksplodere.**
- **Apparatet må ikke placeres over kogepladen eller en anden varmekilde, da det kan beskadige apparatet og/eller ugyldiggøre garantien.**
- **Vær opmærksom på, at der kan slippe varm damp ud, når mikrolåg løftes, eller pakker åbnes.**

## Symboler

|   |  |
|---|--|
|  | Godkendt i henhold til de gældende direktiver.                               |
|  | Kasserede produkter skal genanvendes i overensstemmelse med gældende regler. |

## TEKNISKE DATA

|  |                    |
|--|--------------------|
| Mærkespænding  | 230 V ~ 50 Hz      |
| Effekt   | 900 W              |
| Volumen  | 25 l               |
| Indvendige dimensioner   | 220 x 340 x 344 mm |
| Ydre dimensioner   | 281 x 483 x 422 mm |
| Vægt   | 14,5 kg            |
| <p>Benodigede tijd voor de apparatuur om de toepasselijke energiebesparende modus of -conditie te bereiken</p> | 1 min.             |

## BESKRIVELSE

1. Dørlås
2. Døren
3. Rotationsring
4. Rotationsakse
5. Betjeningspanel
6. Mikrobølgeledere
7. Glasplade
8. Grillelement
9. Grillrist

### FIGUR 1

### Betjeningspanel

#### DISPLAY

- Viser tilberedningstid, effekt, funktion og klokkeslæt.

#### POWER LEVEL

- Valg af tilberedningseffekt.

#### GRILL/COMBI

- Valg af grillprogram.
- Valg af kombinationsprogram.

#### SPEED DEFROST

- Optøning af mad ud fra den angivne tid.

#### AUTO DEFROST

- Optøning af mad ud fra den angivne vægt.

#### PRESET

- Indstillede forvalg.

#### WEIGHT/CLOCK

- Indstilling af madens vægt.
- Indstilling af klokkeslæt. Der kan vælges 12- eller 24-timers visning.

#### MENU/TIME

- Indstilling af tilberedningstid.
- Hurtig tilberedning af almindelige madvarer.

#### PAUSE/CANCEL

- Tryk for at slette indstillingen eller for at nulstille, før du vælger et tilberedningsprogram.
- Tryk én gang for at sætte tilberedningen på pause eller to gange for at afbryde den helt.
- Knappen bruges også til at indstille børnesikringen.

#### START/QUICK START

- Tryk for at starte et tilberedningsprogram.
- Tryk flere gange for at indstille tilberedningstiden og for at starte tilberedningen med det samme ved fuld effekt.

### FIGUR 2

## BETJENING

### Installation

1. Kontrollér, at alt emballagemateriale inde for døren er fjernet.
2. Kontrollér mikrobølgeovnen for skader, f.eks. forkert justeret eller skævet dør, beskadigede dørtætninger og tætningsflader, beskadigede eller løse hængsler og låse eller buler i ovnen eller på døren. Brug ikke mikrobølgeovnen, hvis den er beskadiget. I så fald skal du kontakte din forhandler.
3. Mikrobølgeovnen skal placeres på en flad og stabil overflade, der kan bære vægten af mikrobølgeovnen og den mad, der skal tilberedes.
4. Mikrobølgeovnen må ikke placeres, hvor den udsættes for varme, fugt eller høj luftfugtighed. Den bør heller ikke placeres i nærheden af brændbart materiale.
5. Mikrobølgeovnen skal have tilstrækkelig luftgennemstrømning for at fungere korrekt. Placer mikrobølgeovnen, så der er 20 cm fri plads over, 10 cm bagved og 5 cm på hver side. Mikrobølgeovnens åbninger må ikke blokeres. Fjern ikke fødderne på mikrobølgeovnen.
6. Brug ikke mikrobølgeovnen uden glasskiven, eller hvis støtterullerne og rotationsakslen ikke er i den rigtige position.
7. Kontrollér, at ledningen ikke er beskadiget, og at den ikke ligger under mikrobølgeovnen eller på varme overflader eller skarpe kanter.
8. Stikket skal være let tilgængeligt, så det nemt kan trækkes ud i nødstilfælde.

### Radiointerferens

Ved brug af mikrobølgeovnen kan der opstå interferens med radio, tv eller lignende udstyr. Forstyrrelserne kan minimeres ved hjælp af følgende foranstaltninger:

- Rengør ovndøren og tætningsfladerne.
- Flyt radio- eller tv-antennen.
- Flyt mikrobølgeovnen i forhold til modtageren.
- Flyt mikrobølgeovnen væk fra modtageren.
- Tilslut mikrobølgeovnen til et andet strømspændingskredsløb end radio/tv-modtageren.

### Tilslutning til strømspænding

Mikrobølgeovnen skal være jordet. Stikket skal tilsluttes en korrekt installeret jordet stikkontakt. Mikrobølgeovnen skal tilsluttes et separat strømspændingskredsløb.

### Tilberedning af fødevarer

1. Placer maden, så den tykkeste del er tættest på beholderens kant.
2. Tjek tilberedningstiden. Vælg den korteste angivne tid, og øg den om nødvendigt. Mad, der tilberedes for længe, kan begynde at ryge eller bryde i brand.
3. Dæk maden med et mikrolåg under tilberedningen. På den måde sprøjter der ikke inde i mikrobølgeovnen, og tilberedningen bliver mere jævn.
4. Vend maden under tilberedningen for at reducere tilberedningstiden for f.eks. kylling og burgere. Store stykker, som f.eks. bøffer, skal vendes mindst én gang.
5. Efter halvdelen af tilberedningstiden skal du flytte madvarer som f.eks. kødboller fra siderne til midten af beholderen og omvendt.

## Valg af kogegrej

- Mikrobølger kan ikke gå gennem metal, og derfor bør man ikke bruge metalbeholdere eller tallerkener med metalkanter.
- Brug ikke beholdere af genbrugspapir til madlavning i mikrobølgeovnen, da de kan indeholde små metalfragmenter, der kan forårsage gnister og brand.
- Brug runde eller ovale fade i stedet for firkantede/rektangulære, da maden i hjørnerne af et firkantet/rektangulært fad ofte bliver overkogt.
- Nedenfor er en liste over materialer, der kan bruges til madlavning i mikrobølgeovnen:

| Beholder                                  | Mikro | Grill | Kombination |
|---|-------|-------|-------------|
| Varmebestandigt glas                      | OK    | OK    | OK          |
| Ikke-varmebestandigt glas                 | –     | –     | –           |
| Varmebestandig keramik                    | OK    | OK    | OK          |
| Plastbeholdere beregnet til mikrobølgeovn | OK    | –     | –           |
| Madpapir                                  | OK    | –     | –           |
| Metalplade                                | –     | OK    | –           |
| Metalstativ                               | –     | OK    | –           |
| Aluminiumsfolie og foliebeholdere         | –     | OK    | –           |

## Indstilling af ur

Følg instruktionerne nedenfor for at indstille mikrobølgeovnens ur. I eksemplet er tiden sat til 8.30.

1. Tryk én gang på WEIGHT/CLOCK-knappen for at vælge 12-timers visning eller to gange for at vælge 24-timers visning.
2. Drej MENU/TIME-knappen for at indstille timer til 8.

3. Tryk én gang på WEIGHT/CLOCK-knappen for at bekræfte.
4. Drej MENU/TIME-knappen for at indstille minutter til 30.
5. Tryk én gang på WEIGHT/CLOCK-knappen for at bekræfte.

### OBS!

**Tryk på WEIGHT/CLOCK-knappen for at få vist klokkeslæt kortvarigt under tilberedningen.**

## Hurtig start

Maden tilberedes med fuld effekt med QUICK START-programmet. Tryk på START/QUICK START-knappen flere gange for at indstille tilberedningstiden. Mikrobølgeovnen starter automatisk med fuld effekt. Den maksimale tilberedningstid, der kan indstilles, er 10 minutter.

## Tilberedning i mikrobølgeovnen

Den maksimale tilberedningstid, der kan indstilles, er 95 minutter. For kun at tilberede maden ved hjælp af mikrobølgeenergi skal du trykke på POWER LEVEL-knappen flere gange for at indstille tilberedningseffekten. Drej derefter på MENU/TIME-knappen for at indstille den ønskede tilberedningstid. Tryk på POWER LEVEL for at kontrollere tilberedningseffekten under tilberedningen.

1. Tryk POWER LEVEL for at ændre tilberedningseffekten:

| Antal tryk | Tilberedningseffekt |
|------------|---------------------|
| Et tryk    | 100 %               |
| To tryk    | 80 %                |
| Tre tryk   | 60 %                |
| Fire tryk  | 40 %                |
| Fem tryk   | 20 %                |
| Seks tryk  | 0 %                 |

2. Drej på MENU/TIME-knappen for at indstille den ønskede tilberedningstid.
3. Tryk på knappen START/QUICK START for at starte tilberedningen.

### Grill

Mikrobølgeovnen kan grille madvarer efter den angivne tid. Den maksimale tilberedningstid, der kan indstilles, er 95 minutter.

1. Tryk på knappen GRILL/COMBI.
2. Drej på MENU/TIME-knappen for at indstille tilberedningstiden.
3. Tryk på knappen START/QUICK START.

### Combi

Den maksimale tilberedningstid, der kan indstilles, er 95 minutter. Denne funktion bruges til at kombinere grill- og mikrobølgefunktionen med to forskellige indstillinger.

#### Kombination 1

30 % af tilberedningstiden med mikrobølgefunktion, 55 % med grillfunktion, 15 % slukket under hver cyklus. Brug den til fisk, kartofler eller gratiner.

1. Tryk to gange på knappen GRILL/COMBI.
2. Drej på MENU/TIME-knappen for at indstille tilberedningstiden.
3. Tryk på knappen START/QUICK START.

#### Kombination 2

40 % af tilberedningstiden med mikrobølgefunktion, 15 % slukket, 45 % med grillfunktion under hver cyklus. Bruges til budding, omelet, bagte kartofler og fjerkræ.

1. Tryk tre gange på knappen GRILL/COMBI.
2. Drej på MENU/TIME-knappen for at indstille tilberedningstiden.
3. Tryk på knappen START/QUICK START.

### Automatisk optøning

Mikrobølgeovnen kan optø fødevarer efter vægt. Optøningstiden og -effekten indstilles automatisk, når du har angivet madvarens type og vægt. Vægten kan variere mellem 100 og 1800 g.

1. Tryk én gang på knappen AUTO DEFROST i standbytilstand.
2. Tryk på WEIGHT/CLOCK for at angive madens vægt.
3. Tryk på knappen START/QUICK START.

#### OBS!

**I optøningstilstand afbrydes optøningen, og der udsendes 2-3 lydsignaler for at minde dig om, madvaren skal vendes. Vend madvaren, og tryk på START/QUICK START for at fortsætte optøningen.**

### Lynoptøning

Med lynoptøningsfunktionen SPEED DEFROST skal optøningstiden angives. Den maksimale tid, der kan indstilles, er 95 minutter.

1. Tryk én gang på knappen SPEED DEFROST i standbytilstand.
2. Drej på MENU/TIME-knappen for at indstille optøningstiden.
3. Tryk på knappen START/QUICK START.

#### OBS!

**I lynoptøningstilstanden afbrydes optøningen, og der udsendes 2-3 lydsignaler for at minde dig om, at maden skal vendes. Vend madvaren, og tryk på START/QUICK START for at fortsætte optøningen.**

### Forudindstillet program

Denne funktion bruges til at angive, at et program skal starte på et bestemt tidspunkt.

1. Sæt maden ind i ovnen, og luk lågen.
2. Angiv det ønskede tilberedningsprogram.
3. Tryk én gang på PRESET.

4. Drej på MENU/TIME-knappen for at indstille time.
5. Tryk én gang på PRESET.
6. Drej MENU/TIME-knappen for at indstille minutter.
7. Tryk på PRESET for at bekræfte.

### OBS!

**Der er ingen forudindstillede programmer til optøning eller hurtig start. Tryk på PRESET-knappen for at kontrollere den forudindstillede tid i PRESET-tilstand. Den forudindstillede tid vises i 5 sekunder. I dette tidsrum kan det forudindstillede program afbrydes med PAUSE/CANCEL-knappen.**

### Automatisk tilberedning

For nedenstående madvarer og tilberedningsmetoder er det ikke nødvendigt at angive tilberedningseffekt og -tid. Du skal blot angive, hvilken madvare der skal tilberedes, og hvor meget den vejer. Ovnen starter, når der trykkes på START/QUICK START-knappen.

Eksempel:

1. I standbytilstand skal du dreje MENU/TIME-knappen mod uret for at indstille programmet for den madvare, der skal tilberedes.
2. Tryk flere gange på WEIGHT/CLOCK-knappen for at angive den korrekte vægt.
3. Tryk på knappen START/QUICK START.

### Menu til automatisk tilberedning

| Program | Madvare                 |
|---------|-------------------------|
| 1       | Mælk/kaffe (200 ml/kop) |
| 2       | Ris (g)                 |
| 3       | Spaghetti (g)           |

|   |                            |
|---|----------------------------|
| 4 | Kartofler (230 g pr. stk.) |
| 5 | Automatisk opvarmning (g)  |
| 6 | Fisk (g)                   |
| 7 | Kylling (g)                |
| 8 | Oksekød/lam (g)            |
| 9 | Kød på spyd (g)            |

- For mælk, kaffe og kartofler vises antallet af portioner i stedet for vægten, når der trykkes på WEIGHT/CLOCK-knappen.
- Ved programmerne 7-9 holder mikrobølgeovnen pause under optøningen, så maden kan vendes og blive optøet jævnt. Tryk derefter på START/QUICK START for at fortsætte optøningen.
- Resultatet afhænger af flere faktorer, herunder spændingsudsving, madens form og størrelse, personlig smag med hensyn til madlavning, og hvordan maden placeres i ovnen. Juster tilberedningstiden, hvis resultatet ikke er tilfredsstillende.

### Børnesikring

Brug børnesikringen, så børn ikke kan bruge mikrobølgeovnen uden opsyn af en voksen. Når børnesikringen er aktiveret, vises børnesikringssymbolet på displayet, og mikrobølgeovnen kan ikke startes.

1. For at aktivere børnesikringen skal du trykke på PAUSE/CANCEL-knappen og holde den nede i 3 sekunder, indtil der lyder et signal og vises et låsesymbol.
2. For at deaktivere børnesikringen skal du trykke på PAUSE/CANCEL-knappen og holde den nede i 3 sekunder, indtil der lyder et signal, og låsesymbolet på displayet forsvinder.

## VEDLIGEHOJDELSE

### OBS!

#### Sluk for mikrobølgeovnen, og tag stikket ud, før du rengør den.

- Hold mikrobølgeovnen ren indvendigt. Tør stænk og væske af med en fugtig klud. Hvis mikrobølgeovnen er meget snavset, kan man bruge et mildt rengøringsmiddel. Undgå at bruge skræppe eller slibende rengøringsmidler, der kan give pletter og striber eller gøre overfladen på døren mat.
- Rengør mikrobølgeovnen udvendigt med en fugtig klud. Der må ikke komme vand ind i ventilationsåbningerne, da det kan beskadige mikrobølgeovnen.
- Tør ofte begge sider af lågen og vinduet, lågens forseglinger og de tilstødende dele af med en fugtig klud for at fjerne pletter og stænk. Brug ikke slibende rengøringsmidler.
- Rengør betjeningspanelet med en let fugtig klud. Lad lågen stå åben, når du rengør betjeningspanelet, så du ikke kommer til at starte mikrobølgeovnen ved et uheld.
- Hvis der dannes kondens på indersiden eller omkring kanten af lågen, skal du tørre den af med en blød klud. Der kan dannes kondens, når mikrobølgeovnen bruges ved høj luftfugtighed. Det er helt normalt.
- Fjern og rengør glasskiven, hvis det er nødvendigt. Rengør den med varmt vand og opvaskemiddel eller i opvaskemaskinen.
- Den roterende ring og bunden af mikrobølgeovnen skal rengøres med jævne mellemrum, så drejeringen kan bevæge sig uden problemer. Tør bunden af mikrobølgeovnen af med et mildt rengøringsmiddel. Den roterende ring kan rengøres med vand og mildt rengøringsmiddel eller i opvaskemaskinen. Efter rengøring skal du kontrollere, at den roterende ring er sat korrekt ind i mikrobølgeovnen igen.
- Dårlig lugt i mikrobølgeovnen fjernes

med skræl og saft fra en citron blandet med 2,5 dl vand i en skål, der kan tåle at komme i mikrobølgeovnen. Kør skålen i mikrobølgeovnen i 5 minutter. Tør mikrobølgeovnen grundigt af med en blød klud.

- Mikrobølgeovnen skal rengøres regelmæssigt, og madrester skal fjernes. Hvis mikrobølgeovnen ikke holdes ren, kan overfladerne blive nedbrudt. Det reducerer mikrobølgeovnens levetid og kan være farligt.
- Første gang grillfunktionen bruges, kan der være lidt røg og lugt fra mikrobølgeovnen. Det er helt normalt og skyldes afbrænding af olie fra fremstillingsprocessen. Røg og lugt forsvinder efter et stykke tids brug.
- Kontakt et serviceværksted, hvis pæren i mikrobølgeovnen skal udskiftes.

## ZASADY BEZPIECZEŃSTWA

- Podczas pracy z urządzeniami elektrycznymi zawsze przestrzegaj podstawowych zasad bezpieczeństwa w celu zmniejszenia ryzyka pożaru, porażenia prądem i obrażeń ciała.
- Zawsze przestrzegaj poniższych wskazówek, aby zmniejszyć ryzyko oparzeń, porażenia prądem, pożaru, obrażeń ciała i/lub narażenia na promieniowanie mikrofalowe.
- Urządzenia można używać wyłącznie w określony sposób, zgodnie z niniejszą instrukcją. Należy unikać substancji żrących i oparów. Urządzenie służy do podgrzewania, gotowania i suszenia żywności. Nie jest przeznaczone do użytku przemysłowego i laboratoryjnego.
- Nie uruchamiaj pustego urządzenia.
- Nie używaj urządzenia, jeśli przewód lub wtyk są uszkodzone, urządzenie zostało narażone na kontakt z wodą, nie działa normalnie lub jest uszkodzone w inny sposób.

Jeśli przewód lub wtyk jest uszkodzony, powinien zostać wymieniony w autoryzowanym serwisie lub przez uprawnioną osobę, aby uniknąć zagrożenia.

- Przestrzegaj poniższych wskazówek, aby zmniejszyć ryzyko pożaru w urządzeniu.
  - Podczas podgrzewania produktów w opakowaniach z tworzywa lub papieru obserwuj, czy we wnętrzu urządzenia nie pojawił się ogień.
  - Usuń zamknięcia z plastikowych i papierowych toreb, zanim umieścisz je w urządzeniu.
  - Gdy pojawi się dym, wyłącz urządzenie i wyjmij wtyk z gniazda. Nie otwieraj drzwiczek, aby stłumić ewentualne płomienie.
  - Nie używaj urządzenia jako miejsca do przechowywania. Nie pozostawiaj papieru, naczyń ani artykułów spożywczych w urządzeniu, gdy nie jest używane.

- Objętość cieczy podgrzanej w kuchence może się gwałtownie zwiększyć po wyjęciu jej z urządzenia. Obchodź się ostrożnie z pojemnikami z cieczą.
- Nie używaj urządzenia do smażenia produktów spożywczych. Gorący olej może uszkodzić urządzenie, a naczynia mogą spowodować oparzenia.
- W kuchence nie należy podgrzewać jaj w skorupce ani jaj na twardo, ponieważ mogą pęknąć nawet po wyjęciu z urządzenia.
- Produkty z twardą skórką, takie jak ziemniaki, cukinia, jabłka i kasztany, należy nakłuć przed rozpoczęciem ich podgrzewania.
- Zawartość butelek do karmienia i siołczków z potrawami dla dzieci należy wymieszać lub wstrząsnąć przed podaniem. Sprawdzaj temperaturę w celu uniknięcia oparzeń.
- Ciepło z podgrzanej żywności może także zostać przeniesione na naczynie. Do przenoszenia naczyń może być potrzebna rękawica kuchenna.
- Sprawdź, czy naczynia są przeznaczone do użytku w kuchence mikrofalowej.
- Kuchenkę należy użytkować jako urządzenie wolnostojące. Nie umieszczaj urządzenia w szafce ani innej zamkniętej przestrzeni.
- Łato dostępne powierzchnie mogą nagrzewać się podczas używania urządzenia.
- Urządzenie i drzwiczki mogą osiągnąć wysoką temperaturę podczas pracy. Nie dotykaj gorących części – grozi to oparzeniami.
- Nie używaj urządzenia, jeśli drzwiczki lub ich uszczelka są uszkodzone. Przed użyciem zleć autoryzowanemu punktowemu serwisowemu sprawdzenie urządzenia i w razie potrzeby oddaj je do naprawy.
- Urządzeniem nie można sterować przy użyciu zewnętrznego wyłącznika czasowego lub osobnego pilota.
- Urządzenie jest przeznaczone wyłącznie do użytku domowego i nie nadaje się do zastosowań komercyjnych.

- Nie zdejmuj elementów dystansowych z tyłu i po bokach urządzenia. Są one potrzebne, by zapewnić kuchence wystarczającą ilość miejsca na wentylację.
- Przed przesunięciem urządzenia zabezpiecz szklany talerz obrotowy.
- Nie próbuj demontować ani naprawiać urządzenia, łącznie z żarówką, przewodem i wtykiem. Jeżeli to konieczne, oddaj urządzenie do autoryzowanego serwisu w celu wykonania przeglądu i/lub naprawy.
- Urządzenie jest przeznaczone wyłącznie do rozmrażania i podgrzewania żywności.
- Do wyjmowania podgrzanej żywności używaj rękawicy kuchennej lub innej ochrony.
- Urządzenia mogą używać dzieci w wieku od ośmiu lat, osoby o obniżonej sprawności fizycznej, sensorycznej lub psychicznej oraz osoby, które nie używały go wcześniej, o ile uzyskają one pomoc lub wskazówki dotyczące bezpiecz-



nego użytkowania urządzenia i rozumieją związane z tym zagrożenia.

- Nie pozwalaj dzieciom bawić się urządzeniem.
- Gdy pojawi się dym, wyłącz urządzenie i wyjmij wtyk z gniazda. Nie otwieraj drzwiczek, aby stłumić ewentualne płomienie.

#### OSTRZEŻENIE!

- **Serwis i naprawy związane ze zdejmowaniem osłony chroniącej przed promieniowaniem mikrofalowym grożą niebezpieczeństwem i powinny być przeprowadzane wyłącznie przez wykwalifikowany personel.**
- **Ciecze i produkty spożywcze nie mogą być podgrzewane w szczelnych opakowaniach, gdyż mogą wybuchnąć.**
- **Nie stawiaj urządzenia nad kuchenką lub innym źródłem ciepła. Spowoduje to utratę gwarancji i może uszkodzić urządzenie.**
- **Pamiętaj, że po podniesieniu pokrywki do mikrofalówki lub otwarciu opakowania może wydobywać się gorąca para.**

## Symbole

|   |   |
|---|---|
|  | Zatwierdzona zgodność z obowiązującymi dyrektywami.                                 |
|  | Zużyty produkt oddaj do utylizacji, postępując zgodnie z obowiązującymi przepisami. |

## DANE TECHNICZNE

|   |                    |
|---|--------------------|
| Napięcie znamionowe   | 230 V ~ 50 Hz      |
| Moc   | 900 W              |
| Objętość  | 25 l               |
| Wymiary wewnętrzne  | 220 x 340 x 344 mm |
| Wymiary zewnętrzne  | 281 x 483 x 422 mm |
| Masa  | 14,5 kg            |
| Zużycie energii w trybie czuwania   | 0,57 W             |
| Czas potrzebny do osiągnięcia przez urządzenie odpowiedniego trybu lub stanu niskiej mocy 1min. |                    |

## OPIS

1. Zamek drzwiczek
2. Drzwiczki
3. Pierścień obrotowy
4. Oś obrotowa
5. Panel sterowania
6. Falowód mikrofalowy
7. Płytko szklana
8. Grzałka grilla
9. Ruszt grillowy

### RYS. 1

## Panel sterowania

### WYŚWIETLACZ

- Wskazuje czas przygotowania, moc, funkcję i godzinę.

### POWER LEVEL

- Wybór mocy grzania.

### GRILL/COMBI

- Wybór trybu grillowania.
- Wybór trybu kombinowanego.

### SPEED DEFROST

- Rozmrażanie żywności według podanego czasu.

### AUTO DEFROST

- Rozmrażanie żywności według podanej masy.

### PRESET

- Ustawianie programów zdefiniowanych.

### WEIGHT/CLOCK

- Ustawianie masy produktów spożywczych.
- Ustawianie zegara. Wybór 12- lub 24-godzinnego formatu czasu.

### MENU/TIME

- Ustawianie czasu przyrządzenia.
- Szybkie przyrządzenie standardowych produktów.

### PAUSE/CANCEL

- Naciśnij, aby cofnąć ustawienie lub przywrócić ustawienia początkowe, zanim zostanie wybrany program.
- Naciśnij jednokrotnie, aby tymczasowo przerwać podgrzewanie, lub dwa razy, aby całkowicie je zatrzymać.
- Przycisk używany również do ustawienia blokady zabezpieczającej przed dziećmi.

## START/QUICK START

- Wciśnij, aby włączyć program przyrządzenia.
- Wciśnij kilka razy, aby ustawić czas przyrządzenia i od razu rozpocząć przyrządzenie z użyciem pełnej mocy.

### RYS. 2

## OBSŁUGA

### Instalacja

1. Upewnij się, że z wnętrza kuchenki wyjęto wszystkie elementy opakowania.
2. Sprawdź, czy kuchenka nie ma uszkodzeń takich jak: źle ustawione lub krzywe drzwiczki, uszkodzone uszczelki drzwiczek i powierzchnie uszczelniające, zepsute lub luźne zawiasy i zamki, wgniecenia w kuchence lub drzwiczkach. Nie używaj kuchenki, jeśli jest uszkodzona. W takim wypadku skontaktuj się z dystrybutorem.
3. Urządzenie należy umieścić na płaskiej i stabilnej powierzchni, która uniesie ciężar kuchenki i wkładanych do niej produktów spożywczych.
4. Nie umieszczaj kuchenki tak, by była narażona na działanie ciepła, wilgoci lub wysokiej wilgotności powietrza. Nie umieszczaj jej także w pobliżu materiałów łatwopalnych.
5. Do prawidłowego działania kuchenka wymaga właściwego przepływu powietrza. Umieść kuchenkę tak, by wokół niej było dostatecznie dużo wolnej przestrzeni: 20 cm ponad nią, 10 cm za nią i 5 cm po obu stronach. Nie należy zaskaniać otworów wentylacyjnych kuchenki. Nie zdejmuj nóżek kuchenki.
6. Nie korzystaj z kuchenki, jeśli brakuje szklanego talerza obrotowego ani jeśli rolki przewodnicy i oś obrotowa znajdują się w nieodpowiednim położeniu.
7. Sprawdź, czy przewód nie jest uszkodzony i czy nie znajduje się pod kuchenką, na rozgrzanych powierzchniach lub ostrych krawędziach.

8. Wtyk powinien znajdować się w łatwo dostępnym miejscu, aby można go było sprawnie wyjąć z gniazda w sytuacji awaryjnej.

### Zakłócenia radiowe

Praca kuchenki mikrofalowej może powodować zakłócenia pracy radia, telewizora i podobnego sprzętu. Można zmniejszyć zakłócenia, stosując poniższe środki:

- Wyczyść drzwiczki kuchenki i powierzchnie uszczelniające.
- Zmień położenie anteny radia lub telewizora.
- Zmień położenie kuchenki mikrofalowej względem odbiornika.
- Odsuń kuchenkę od odbiornika.
- Podłącz kuchenkę do innego obwodu zasilania niż odbiornik radiowy lub telewizyjny.

### Podłączanie do zasilania

Kuchenka musi być uziemiona. Wtyk należy podłączyć do prawidłowo uziemionego gniazda sieciowego. Podłącz kuchenkę do oddzielnego obwodu zasilania.

### Przyrządzanie potraw

1. Umieść żywność tak, aby najgrubsza część znajdowała się najbliżej krawędzi naczynia.
2. Sprawdź czas przyrządzenia. Wybierz najkrótszy podany czas, a następnie wydłużaj go w razie potrzeby. Produkty podgrzewane zbyt długo mogą zacząć dymić lub płonąć.
3. Przykryj produkt pokrywką do mikrofalówki podczas przyrządzenia go w kuchence. W ten sposób unikniesz rozpryskiwania wewnątrz urządzenia i ułatwisz równomierne podgrzewanie potrawy.

- Podczas podgrzewania obróć potrawę, aby skrócić czas przygotowania, np. dla kurczaka lub hamburgera. Duże kawałki, np. steki, należy obrócić co najmniej raz.
- W połowie czasu przyrządzania przemieść produkty takie jak klopsiki od brzegów naczynia do środka i na odwrót.

### Wybór naczynia

- Mikrofałe nie przechodzą przez metal, dlatego nie można używać naczyń metalowych ani talerzy z metalowym brzegiem.
- Nie używaj naczyń z przetworzonego papieru, gdyż mogą one zawierać drobne elementy metalowe powodujące powstanie iskier i ognia.
- Używaj naczyń okrągłych lub owalnych zamiast kwadratowych i prostokątnych, ponieważ żywność znajdująca się w rogach często się rozgotowuje.
- Poniżej znajduje się spis materiałów, które można stosować do przygotowania potraw w kuchence mikrofalowej.

| Naczynia   | Mikrofałe | Grill | Tryb kombinowany |
|--|-----------|-------|------------------|
| Szkoło żaroodporne   | OK        | OK    | OK               |
| Szkoło nieodporne na wysoką temperaturę                    | –         | –     | –                |
| Żaroodporne wyroby ceramiczne                              | OK        | OK    | OK               |
| Naczynia z tworzywa przeznaczone do kuchenek mikrofalowych | OK        | –     | –                |
| Papier do pieczenia  | OK        | –     | –                |
| Podkładka metalowa   | –         | OK    | –                |

| Naczynia                             | Mikrofałe | Grill | Tryb kombinowany |
|--------------------------------------|-----------|-------|------------------|
| Podstawka metalowa                   | –         | OK    | –                |
| Folia aluminiowa i pojemniki foliowe | –         | OK    | –                |

### Ustawianie zegara

Postępuj według poniższych wskazówek, aby ustawić zegar kucharki. Przykładowy czas zostanie ustawiony na 8.30.

- Naciśnij jednokrotnie przycisk WEIGHT/CLOCK, aby wybrać 12-godzinny format czasu, lub dwa razy, aby ustawić 24-godzinny format czasu.
- Obróć pokrętko MENU/TIME tak, by ustawić liczbę godzin na 8.
- Aby potwierdzić, wciśnij ponownie przycisk WEIGHT/CLOCK.
- Obróć pokrętko MENU/TIME, aby ustawić liczbę minut na 30.
- Aby potwierdzić, wciśnij ponownie przycisk WEIGHT/CLOCK.

### UWAGA!

**Po wciśnięciu przycisku WEIGHT/CLOCK podczas przyrządzania na wyświetlaczu na krótką chwilę pojawi się godzina.**

### Szybki start

Po wyborze programu QUICK START produkt jest podgrzewany przy użyciu pełnej mocy. Naciśnij przycisk START/QUICK START kilka razy, aby ustawić czas. Kuchenka uruchamia się automatycznie z pełną mocą. Czas można ustawić maksymalnie na 10 minut.

## Przyrządzanie potraw w kuchence mikrofalowej

Czas można ustawić maksymalnie na 95 minut. Aby przygotować produkt, używając tylko energii mikrofal, naciśnij kilkakrotnie przycisk POWER LEVEL, aby ustawić moc grzania. Użyj następnie pokrętła MENU/TIME w celu ustawienia czasu przyrządzania. Naciśnij przycisk POWER LEVEL, aby sprawdzić moc grzania w trakcie przygotowania.

1. Moc grzania można zmienić, naciskając przycisk POWER LEVEL:

| Liczba naciśnieć | Moc grzania |
|------------------|-------------|
| Jeden raz        | 100%        |
| Dwa razy         | 80%         |
| Trzy razy        | 60%         |
| Cztery razy      | 40%         |
| Pięć razy        | 20%         |
| Sześć razy       | 0%          |

2. Przekręć pokrętło MENU/TIME w celu ustawienia czasu przyrządzania.
3. Wciśnij przycisk START/QUICK START, aby rozpocząć przyrządzanie.

## Grill

W kuchence można grillować żywność według podanego czasu. Czas można ustawić maksymalnie na 95 minut.

1. Wciśnij przycisk GRILL/COMBI.
2. Przekręć pokrętło MENU/TIME w celu ustawienia czasu przyrządzania.
3. Wciśnij przycisk START/QUICK START.

## Tryb kombinowany

Czas można ustawić maksymalnie na 95 minut. Funkcja służy do łączenia trybu grillowania z trybem mikrofal w dwóch różnych konfiguracjach.

## Konfiguracja 1

30% czasu gotowania mikrofalami, 55% czasu grillowania i 15% czasu zatrzymania pracy kuchenki w jednym cyklu. Funkcja przeznaczona do ryb, ziemniaków lub zapiekanek.

1. Naciśnij dwukrotnie przycisk GRILL/COMBI.
2. Przekręć pokrętło MENU/TIME w celu ustawienia czasu przyrządzania.
3. Wciśnij przycisk START/QUICK START.

## Konfiguracja 2

40% czasu gotowania mikrofalami, 15% czasu zatrzymania pracy kuchenki i 45% czasu grillowania w jednym cyklu. Funkcja przeznaczona do puddingu, omletów, pieczonych ziemniaków i drobiu.

1. Naciśnij trzykrotnie przycisk GRILL/COMBI.
2. Przekręć pokrętło MENU/TIME w celu ustawienia czasu przyrządzania.
3. Wciśnij przycisk START/QUICK START.

## Automatyczne rozmrażanie

Przy użyciu kuchenki można rozmrażać żywność według podanej masy. Czas i moc rozmrażania są ustawiane automatycznie po podaniu typu i masy produktu. Możesz ustawić masę w przedziale 100–1800 g.

1. W trybie czuwania naciśnij jednokrotnie przycisk AUTO DEFROST.
2. Wciśnij WEIGHT/CLOCK, aby podać masę produktu.
3. Wciśnij przycisk START/QUICK START.

## UWAGA!

**W trybie rozmrażania praca zostaje przerywana i wydawane są 2–3 sygnały dźwiękowe przypominające, że należy odwrócić produkt na drugą stronę. Odwróć produkt i naciśnij przycisk START/QUICK START, aby wznowić rozmrażanie.**

## Szybkie rozmrażanie

W przypadku funkcji szybkiego rozmrażania SPEED DEFROST należy podać czas rozmrażania. Czas można ustawić maksymalnie na 95 minut.

1. W trybie czuwania naciśnij jednokrotnie przycisk SPEED DEFROST.
2. Przekręć pokrętło MENU/TIME w celu ustawienia czasu rozmrażania.
3. Wciśnij przycisk START/QUICK START.

### UWAGA!

**W trybie szybkiego rozmrażania praca zostaje przerywana i wydawane są 2–3 sygnały dźwiękowe przypominające, że należy odwrócić produkt na drugą stronę. Odwróć produkt i naciśnij przycisk START/QUICK START, aby wznowić rozmrażanie.**

## Zdefiniowane programy

Za pomocą tej funkcji można ustawić uruchomienie programu o podanym czasie.

1. Umieść produkty w kuchence i zamknij drzwiczki.
2. Wskaż wybrany program przygotowywania potraw.
3. Naciśnij jednokrotnie przycisk PRESET.
4. Obróć pokrętło MENU/TIME, aby ustawić liczbę godzin.
5. Naciśnij jednokrotnie przycisk PRESET.
6. Obróć pokrętło MENU/TIME, aby ustawić liczbę minut.
7. Wciśnij przycisk PRESET, aby zatwierdzić.

### UWAGA!

**Nie ma zdefiniowanych programów dla trybu rozmrażania ani funkcji szybkiego startu. Naciśnij przycisk PRESET, aby sprawdzić ustawiony czas w trybie PRESET. Ustawiony czas jest wyświetlany przez 5 sekund. Przez ten czas można przerwać zdefiniowany program za pomocą przycisku PAUSE/CANCEL.**

## Tryb automatyczny

Nie musisz wybierać mocy ani czasu w przypadku poniższych produktów i sposobów przyrządzania potraw. Wystarczy podać, jaki produkt zostanie przygotowany i ile waży. Kuchenka włącza się po wciśnięciu przycisku START/QUICK START.

Przykład:

1. W trybie czuwania obróć pokrętło MENU/TIME w lewo, aby ustawić program dla przyrządzanego produktu.
2. Wciśnij kilkakrotnie przycisk WEIGHT/CLOCK, aby podać odpowiednią masę.
3. Wciśnij przycisk START/QUICK START.

### Menu trybu automatycznego

| Program | Produkt                       |
|---------|-------------------------------|
| 1       | Mleko/kawa (200 ml/filizanka) |
| 2       | Ryż (g)                       |
| 3       | Spaghetti (g)                 |
| 4       | Ziemniaki (230 g/szt.)        |
| 5       | Automatyczne podgrzewanie (g) |
| 6       | Ryba (g)                      |
| 7       | Kurczak (g)                   |
| 8       | Wołowina/jagnięcina (g)       |
| 9       | Szaszłyk (g)                  |

- W przypadku mleka, kawy i ziemniaków po wciśnięciu przycisku WEIGHT/CLOCK zamiast masy wyświetlana jest liczba porcji.
- W przypadku programów 7–9 kuchenka zatrzymuje się w trakcie rozmrażania, aby umożliwić obrócenie produktu w celu równomiernego rozmrożenia. Naciśnij następnie przycisk START/QUICK START, aby kontynuować rozmrażanie.
- Rezultat przygotowania potraw zależy od wielu czynników, m.in. od wahań napięcia, kształtu i rozmiaru produktu, ułożenia produktu w kuchence oraz indywidualnego smaku. Wyreguluj czas przyrządzania, jeśli rezultat nie jest zadowalający.

## Blokada przed dziećmi

Stosuj blokadę, aby dzieci nie mogły korzystać z kuchenki bez nadzoru osoby dorosłej. Kiedy blokada jest aktywna, na wyświetlaczu pokazuje się symbol blokady przed dziećmi, a kuchenka nie może zostać uruchomiona.

1. Aby włączyć blokadę, przytrzymaj przycisk PAUSE/CANCEL przez 3 sekundy, aż usłyszysz sygnał dźwiękowy i pojawi się symbol blokady.
2. Aby wyłączyć blokadę, przytrzymaj przycisk PAUSE/CANCEL przez 3 sekundy, aż usłyszysz sygnał dźwiękowy, a symbol blokady zniknie z wyświetlacza.

## KONSERWACJA

### UWAGA!

#### Przed przystąpieniem do czyszczenia wyłącz kuchenkę i wyjmij wtyk z gniazda.

- Utrzymuj wnętrze kuchenki w czystości. Zabrudzenia i płyny wycieraj wilgotną szmatką. Jeśli kuchenka jest mocno zabrudzona, można użyć łagodnego środka czyszczącego. Unikaj stosowania silnych lub ściernych środków czyszczących, które mogłyby zostawić plamy i smugi lub zmatowić powierzchnię drzwiczek.
- Czyść kuchenkę od zewnątrz wilgotną szmatką. Woda nie może dostać się do otworów wentylacyjnych kuchenki, gdyż grozi to jej uszkodzeniem.
- Często wycieraj zwilżoną szmatką obie strony drzwiczek i okienka, uszczelki drzwiczek oraz przylegające do nich części, aby usunąć plamy i zabrudzenia. Nie używaj ściernych środków czyszczących.
- Czyść panel sterowania lekko zwilżoną szmatką. Podczas czyszczenia panelu sterowania otwórz drzwiczki kuchenki, aby uniknąć przypadkowego uruchomienia.
- Skondensowaną parę wodną, która może gromadzić się we wnętrzu kuchenki lub na krawędziach drzwiczek, wycieraj miękką szmatką. Para może się utworzyć, kiedy kuchenka jest używana w warunkach wysokiej wilgotności powietrza. Jest to zupełnie normalne zjawisko.
- W razie potrzeby wyjmij szklany talerz i wyczyść go. Czyść go ciepłą wodą i płynem do mycia naczyń lub w zmywarce.
- Pierścień obrotowy i dno kuchenki należy regularnie czyścić, aby pierścień mógł poruszać się bez problemu. Czyść dno kuchenki łagodnym środkiem czyszczącym. Pierścień obrotowy można czyścić wodą i łagodnym środkiem czyszczącym lub w zmywarce. Dopilnuj, by po oczyszczeniu pierścień został umieszczony w kuchenke w właściwy sposób.
- Nieprzyjemny zapach w kuchenke usuwa się, podgrzewając skórkę i sok z cytryny zmieszane z 0,25 l wody w naczyniu przeznaczonym do kuchenki mikrofalowej. Podgrzewaj mieszankę w kuchenke przez 5 minut. Wytrzyj dokładnie kuchenkę przy użyciu miękkiej szmatki.
- Należy regularnie czyścić kuchenkę i usuwać z niej resztki jedzenia. Jeśli kuchenka nie jest utrzymywana w czystości, może dojść do zniszczenia jej powłok. To skraca żywność urządzenia i grozi niebezpieczeństwem.
- Przy pierwszym zastosowaniu trybu grillowania kuchenka może nieco dymić i wydzielać nietypowy zapach. Jest to zupełnie normalne zjawisko i wynika ze spalania oleju użytego do produkcji. Po pewnym czasie użytkowania dym i zapach znikają.
- Gdy zajdzie potrzeba wymiany żarówki w kuchenke, skontaktuj się z punktem serwisowym.

## SAFETY INSTRUCTIONS

- Always take basic safety precautions when using electrical appliances to reduce the risk of fire, electric shock and/or personal injury.
- Always follow the instructions below to reduce the risk of burns, electric shock, fire, personal injury and/or exposure to microwave radiation.
- The appliance must only be used as it is intended to be used, and in accordance with these instructions. Corrosive chemicals or steam must not be used in this appliance. The appliance is intended to heat, cook and dry food. It is not intended for industrial or laboratory use.
- Do not use the appliance when it is empty.
- Do not use the appliance if the power cord or plug are damaged, if the appliance has been exposed to water or is not working properly, or if it has been damaged in some other way. A damaged cord or plug must be replaced by an authorised service centre or qualified person to ensure safe use.
- Pay attention to the following to reduce the risk of fire in the appliance:
  - Check the appliance at regular intervals when heating food in plastic or paper packaging, in case they catch fire.
  - Remove bag sealers from paper and plastic bags before they are placed in the appliance.
  - Switch off the appliance and pull out the plug if it starts to smoke. Keep the door closed to smother any flames.
  - Do not use the appliance as storage space. Do not leave paper, cooking utensils or food in the appliance when not in use.
- Liquid heated up in the appliance can expand when taken out of the appliance. Handle liquid containers with care.

- Do not fry food in the appliance. Hot oil can damage the appliance and utensils, and can cause burns.
- Eggs with shells and hard-boiled eggs must not be heated in the appliance because they can explode even after being taken out of the appliance.
- Food with thick skin (potatoes, whole courgettes, apples, chestnuts, etc.) should be pierced before they are cooked in the appliance.
- The contents of feeding bottles and baby food jars should be shaken or stirred before serving. Check the temperature to avoid burns.
- Cooking utensils can get hot when heat is transferred from the heated food. Potholders may be needed when handling the utensil.
- Check that the utensil is intended to be used in a microwave oven.
- The appliance is intended to be used as a separate unit. Do not put the appliance in a cupboard or other enclosed space.
- The surfaces can get hot when the appliance is in use.
- The appliance and door get hot when in use. Do not touch hot parts – risk of getting burned.
- Do not use the appliance if the door or door seal is damaged. Have the appliance checked and if necessary repaired by an authorised service centre before using it again.
- The appliance is not intended to be controlled by an external timer or a separate remote control.
- The appliance is only intended for household use and is not suitable for commercial use.
- Do not remove the spacers from the back or sides of the appliance, they are intended to ensure sufficient free space for ventilation.
- Secure the rotating glass disc before moving the appliance.

- Do not attempt to dismantle or repair the appliance, including the light, power cord and plug. Take the appliance to an authorised service centre to be checked and/or repaired if necessary.
- The appliance is only intended to defrost and cook food.
- Use oven gloves or the equivalent when taking out hot food.
- This appliance can be used by children from eight years and upwards and by persons with physical, sensorial or mental disabilities, or persons who lack experience or knowledge, if they are supervised or receive instructions concerning the safe use of the appliance and understand the risks involved with its use.
- Do not allow children to play with the appliance.
- Switch off the appliance and pull out the plug if it starts to smoke. Keep the door closed to smother any flames.

**WARNING!**

- **Service or repairs that involve removal of the casing that provides protection from microwave radiation can be dangerous and must only be carried out by trained personnel.**
- **Liquids and food must not be heated in sealed containers, as this can cause them to explode.**
- **Do not place the appliance over a cooker or other source of heat, this can damage the appliance and/or invalidate the warranty.**
- **Note that hot steam can flow out when lifting micro lids, or opening packs.**

**Symbols**

|   |   |
|---|---|
|  | Approved as per applicable directives.                          |
|  | Recycle discarded product in accordance with local regulations. |

## TECHNICAL DATA

|   |                    |
|---|--------------------|
| Rated voltage   | 230 V ~ 50 Hz      |
| Output  | 900 W              |
| Volume  | 25 l               |
| Interior  | 220 x 340 x 344 mm |
| Exterior  | 281 x 483 x 422 mm |
| Weight  | 14.5 kg            |
| Power consumption in standby mode   | 0.57 W             |
| Time needed for the equipment to reach the applicable low power mode or condition | 1 min.             |

## DESCRIPTION

1. Door lock
2. Door
3. Rotation ring
4. Rotation axis
5. Control panel
6. Microwave conductor
7. Glass plate
8. Grill element
9. Grill rack

FIG. 1

### Control panel

#### DISPLAY

- Shows cooking time, power, mode and clock.

#### POWER LEVEL

- Selection of cooking mode.

#### GRILL/COMBI

- Selection of grill programme.
- Selection of combination programme.

#### SPEED DEFROST

- Defrosts food for set time.

#### AUTO DEFROST

- Defrosts food for set weight.

#### PRESET

- Preset selection.

#### WEIGHT/CLOCK

- Setting for weight of food.
- Setting the clock. Optional 12 or 24 hour display.

#### MENU/TIME

- Setting the cooking time.
- Quick cooking of normal food.

#### PAUSE/CANCEL

- Press to cancel the setting or to reset before selecting a cooking programme.
- Press once to pause cooking, or twice to cancel.
- The button is also used to set the child lock.

#### START/QUICK START

- Press to start a cooking programme.
- Press several times to set the cooking time and to start cooking immediately at full power.

FIG. 2

## USE

### Installation

1. Check that all the packaging materials inside the door have been removed.
2. Check the microwave oven for damage, such as a misaligned or bent door, damaged door seals and contact surfaces, damaged or loose hinges and catches, or dents in the oven or on the door. Do not use the microwave oven if it is damaged. Contact your retailer.

3. The microwave oven must be placed on a flat, stable surface that can support the weight of the oven and the food to be cooked.
4. Do not put the microwave oven where it can be exposed to heat, moisture or humidity. Do not place it near flammable materials.
5. The microwave oven must have an adequate flow of air to work properly. Place the microwave oven so that it has 20 cm of free space above, 10 cm behind, and 5 cm on each side. Do not block the openings on the microwave oven. Do not remove the feet on the microwave oven.
6. Do not use the microwave oven without the glass plate, or if the support rollers and the rotation axis are not in the correct position.
7. Check that the power cord is not damaged and that it is not lying under the microwave oven, or on hot surfaces or sharp edges.
8. The plug must be easily accessible so that it can be easily pulled out in an emergency.

### Radio interference

Interference on radios, televisions or other similar equipment can occur when the microwave oven is in use. To reduce interference:

- Clean the oven door and contact surfaces.
- Move the radio or TV antenna.
- Move the microwave oven in relation to the receiver.
- Move the microwave oven away from the receiver.
- Plug the microwave into a different circuit than the radio/TV receiver.

### Connection to mains supply

The microwave oven must be earthed. The plug must be plugged into a correctly installed and earthed power point. The microwave oven should be connected to a separate circuit.

### Cooking food

1. Place the food so that the thickest part is near the edge of the utensil.
2. Check the cooking time. Select the shortest suggested time and then increase, if necessary. Overcooked food can start to smoke or catch fire.
3. Cover the food with a micro lid during the cooking. This prevents splashing inside the microwave oven and the cooking is more uniform.
4. Turn the food during cooking to reduce the cooking time (e.g. for chicken and hamburgers). Large pieces, such as roasts, must be turned at least once.
5. Meatballs and similar food should be stirred halfway through cooking (from the sides to the middle of the utensil and vice versa).

### Choice of utensil

- Microwaves cannot pass through metal and therefore metal utensils or plates with metal edges should not be used.
- Do not use utensils made of recycled paper in the microwave oven, they can contain small metal fragments that can cause sparks and fire.
- Use round or oval dishes instead of square/rectangular ones, as food in the corners will often be overcooked.
- Below is a list of materials that can be used when cooking in the microwave oven:

| Utensil                                      | Micro | Grill | Combination |
|--|-------|-------|-------------|
| Heat-resistant glass                         | OK    | OK    | OK          |
| Non heat-resistant glass                     | –     | –     | –           |
| Heat-resistant ceramics                      | OK    | OK    | OK          |
| Plastic utensils intended for microwave oven | OK    | –     | –           |
| Kitchen paper                                | OK    | –     | –           |
| Metal plate                                  | –     | OK    | –           |
| Metal stand                                  | –     | OK    | –           |
| Aluminium foil and cookware foil             | –     | OK    | –           |

### Setting the clock

Follow the instructions below to set the clock on the microwave oven. The time set in the example is 8.30.

1. Press the WEIGHT/CLOCK button once to select 12 hour display, or twice to select 24 hour display.
2. Turn the MENU/TIME knob to set the hour number 8.
3. Press the WEIGHT/CLOCK button once to confirm.
4. Turn the MENU/TIME knob to set the minute number 30.
5. Press the WEIGHT/CLOCK button once to confirm.

#### NOTE:

**The time is shown briefly on the display during the cooking if the WEIGHT/CLOCK is pressed.**

### Quick start

The food is cooked at full power with the QUICK START programme. Press the START/QUICK START button several times to set the cooking time.

The microwave oven starts automatically at full power. The longest cooking time that can be set is 10 minutes.

### Cooking in the microwave oven

The longest cooking time that can be set is 95 minutes. To cook food with only microwave energy, press POWER LEVEL several times to set the cooking power. Now use MENU/TIME knob to set the required cooking time. To check the cooking power during the cooking, press POWER LEVEL.

1. The cooking power can be changed by pressing POWER LEVEL:

| Number of times | Cooking power |
|-----------------|---------------|
| Once            | 100%          |
| Twice           | 80%           |
| Three times     | 60%           |
| Four times      | 40%           |
| Five times      | 20%           |
| Six times       | 0%            |

2. Turn the MENU/TIME knob to set the required cooking time.
3. Press the START/QUICK START button to start the cooking.

### Grill

The microwave oven can grill food for the set time. The longest cooking time that can be set is 95 minutes.

1. Press the GRILL/COMBI button.
2. Turn the MENU/TIME knob to set the required cooking time.
3. Press the START/QUICK START button.

### Combi

The longest cooking time that can be set is 95 minutes. This function is used to combine the grill and microwave function with two different settings.

### Combination 1

30% of time for microwave cooking, 55% time for grill cooking and 15% time the oven will stop working in one cycle. Use for fish, potatoes or au gratin.

1. Press the GRILL/COMBI button twice.
2. Turn the MENU/TIME knob to set the required cooking time.
3. Press the START/QUICK START button.

### Combination 2

40% of time for microwave cooking, 15% time the oven will stop working and 45% for grill cooking in one cycle. Use for pudding, omelets, baked potatoes and poultry.

1. Press the GRILL/COMBI button three times.
2. Turn the MENU/TIME knob to set the required cooking time.
3. Press the START/QUICK START button.

### Automatic defrosting

The microwave oven can defrost food for the set weight. The time and power for defrosting are set automatically when the type of food and weight are set. The weight can be set from 100 to 1800 g.

1. In standby mode, press the AUTO DEFROST button once.
2. Press WEIGHT/CLOCK to set the weight of the food.
3. Press the START/QUICK START button.

#### NOTE:

**In defrost mode the defrosting is cancelled and 2–3 audio prompts are given to remind you that the food should be turned. Turn over the food and press START/QUICK START to resume defrosting.**

### Quick defrosting

With the quick defrosting function SPEED DEFROST it is necessary to set the defrost time. The longest time that can be set is 95 minutes.

1. In standby mode, press the SPEED DEFROST button once.
2. Turn the MENU/TIME knob to set the defrosting time.
3. Press the START/QUICK START button.

#### NOTE:

**In quick defrosting mode the defrosting is cancelled and 2–3 audio prompts are given to remind you that the food should be turned. Turn over the food and press START/QUICK START to resume defrosting.**

### Preset programmes

This function is used to set a programme to start at the set time.

1. Put the food in the oven and close the door.
2. Set the required cooking programme.
3. Press PRESET once.
4. Turn the MENU/TIME knob to set the hour reading.
5. Press PRESET once.
6. Turn the MENU/TIME knob to set the minutes reading.
7. Press PRESET to confirm.

#### NOTE:

**There are no preset programmes for defrosting or quick start. Press the PRESET button to check the preset time in PRESET mode. The preset time is shown for 5 seconds. During this time the preset programme can be cancelled with the PAUSE/CANCEL button.**

## Automatic cooking

The cooking power and time do not need to be set for the following food. Just enter the food to be cooked and how much it weighs. The oven starts when the START/QUICK START button is pressed.

Example:

1. In standby mode, turn the MENU/TIME knob anticlockwise to set the programme for the food to be cooked.
2. Press the WEIGHT/CLOCK button several times to set the right weight.
3. Press the START/QUICK START button.

### Menu for automatic cooking

| Programme | Food                     |
|-----------|--------------------------|
| 1         | Milk/coffee (200 ml/cup) |
| 2         | Rice (g)                 |
| 3         | Spaghetti (g)            |
| 4         | Potatoes (230 g/each)    |
| 5         | Automatic heating (g)    |
| 6         | Fish (g)                 |
| 7         | Chicken (g)              |
| 8         | Beef/lamb (g)            |
| 9         | Meat on a skewer (g)     |

- The number of portions are shown for milk, coffee and potatoes instead of the weight when the WEIGHT/CLOCK button is pressed.
- For programmes 7–9 the microwave oven pauses during the defrosting so that the food can be turned over for more uniform defrosting. Press START/QUICK START to continue defrosting.
- The results are affected by several factors, such as voltage fluctuations, the shape and size of the food, personal taste, and how the food is placed in the oven. Adjust the cooking time if the results are not satisfactory.

## Childlock

Use the childlock so that children cannot use the oven without adult supervision. The childlock symbol is shown on the display when the childlock is activated and it is not possible to start the oven.

1. To activate the childlock, press the PAUSE/CANCEL button for 3 seconds until an audio prompt is given and the lock symbol is shown.
2. To deactivate the childlock, press the PAUSE/CANCEL button for 3 seconds until an audio prompt is given and the lock symbol on the display goes off.

## MAINTENANCE

### NOTE:

**Switch off the microwave oven and pull out the plug before cleaning.**

- Keep the inside of the oven clean. Wipe off any splashing and liquid with a damp cloth. Use a mild detergent if the microwave oven is very dirty. Avoid using strong or abrasive detergents that can produce stains and streaks, or dull the surface of the door.
- Clean the outside of the microwave oven with a damp cloth. Do not allow water to get into the ventilation openings, this can damage the microwave oven.
- Wipe both sides of the door and window, the door seals and adjacent parts at regular intervals with a damp cloth to remove stains and splashing. Do not use abrasive detergents.
- Clean the control panel with a lightly moistened cloth. Leave the door open when cleaning the control panel, to prevent starting the microwave oven by mistake.
- Wipe with a soft cloth if condensation forms on the inside, or around the edge of the door. Condensation can develop when the microwave oven is used in humid conditions. This is not unusual.

- Remove and clean the glass plate when necessary. Clean it with hot water and washing-up liquid, or in a dishwasher.
- The rotation ring and bottom of the oven should be cleaned at regular intervals so that the ring can move freely. Wipe the bottom of the oven with a mild detergent. The rotation ring can be cleaned with water and a mild detergent, or in a dishwasher. Make sure the ring is replaced in the oven in the right way after cleaning.
- Bad smells in the oven can be removed with the peel and juice of a lemon mixed with 2.5 dl of water in a microwavable bowl. Put the bowl in the oven for 5 minutes. Wipe the oven thoroughly with a soft cloth.
- The oven should be regularly cleaned and any scraps of food removed. Failure to keep the oven clean can degrade the surface finish. This will reduce the useful life of the microwave oven and can put safety at risk.
- The first time the grill function is used the microwave oven may smoke and smell a little. This is quite normal and is caused by burning off oil from the manufacturing. The smoke and smell will go away after a while.
- Contact a service centre if the light in the microwave oven needs replacing.

## SICHERHEITSHINWEISE

- Um das Risiko von Feuer, Stromschlägen und/oder Verletzungen zu verringern, sollten Sie bei der Verwendung von Elektrogeräten stets grundlegende Sicherheitsvorkehrungen treffen.
- Um das Risiko von Verbrennungen, Stromschlägen, Feuer, Verletzungen und/oder der Exposition mit Mikrowellenstrahlung zu verringern, befolgen Sie immer die nachstehenden Anweisungen.
- Das Gerät darf nur bestimmungsgemäß und gemäß diesen Anweisungen verwendet werden. Korrosive chemische Substanzen oder Dämpfe dürfen nicht im Gerät verwendet werden. Dieses Gerät ist zum Erhitzen, Garen und Trocknen von Lebensmitteln vorgesehen. Es ist nicht für den Einsatz in der Industrie oder im Labor vorgesehen.
- Betreiben Sie das Gerät nicht, wenn es leer ist.
- Verwenden Sie das Gerät nicht, wenn das Kabel oder der Stecker beschädigt ist, wenn das Gerät Wasser ausgesetzt wurde oder nicht normal funktioniert oder wenn das Gerät anderweitig beschädigt ist. Ist das Kabel oder der Stecker beschädigt, muss das entsprechende Teil von einem zuständigen Techniker oder einer anderen qualifizierten Person ausgetauscht werden, um Gefahren zu vermeiden.
- Um das Brandrisiko im Gerät zu verringern, beachten Sie die folgenden Punkte:
  - Prüfen Sie das Gerät regelmäßig, wenn Sie Lebensmittel in Kunststoff- oder Papierverpackungen erhitzen, da sie sich entzünden können.
  - Entfernen Sie die Verschlüsse von Papier- und Kunststofftüten, bevor

- Sie sie in das Gerät legen.
- Schalten Sie das Gerät aus und ziehen Sie den Netzstecker, wenn es zu rauchen beginnt. Halten Sie die Tür geschlossen, um die Flammen zu ersticken.
  - Verwenden Sie das Gerät nicht als Aufbewahrungsraum. Lassen Sie kein Papier, Kochgeschirr oder Lebensmittel im Gerät, wenn es nicht in Gebrauch ist.
- Im Gerät erhitzte Flüssigkeit kann sich stark ausbreiten, nachdem sie aus dem Gerät entfernt wurde. Gehen Sie vorsichtig mit Flüssigkeitsbehältern um.
  - Frittieren Sie keine Speisen im Gerät. Heißes Öl kann das Gerät und die Behälter beschädigen und Verbrennungen verursachen.
  - Eier mit Schale und hartgekochte Eier sollten nicht im Gerät erhitzt werden, da sie explodieren können, selbst nachdem sie aus dem Gerät entfernt wurden.
  - Stechen Sie Lebensmittel mit dicken Schalen, wie Kartoffeln, ganze Kürbisse, Äpfel und Kastanien an, bevor Sie sie im Gerät garen.
  - Der Inhalt von Babyflaschen und Gläsern für Babynahrung sollte vor dem Servieren gerührt oder geschüttelt werden. Überprüfen Sie die Temperatur, um Verbrennungen zu vermeiden.
  - Das Kochgeschirr kann heiß werden, wenn Wärme von den erhitzten Speisen übertragen wird. Topflappen können beim Umgang mit dem Kochgeschirr erforderlich sein.
  - Stellen Sie sicher, dass das Kochgeschirr für den Einsatz in einer Mikrowelle geeignet ist.
  - Das Gerät ist für den freistehenden Betrieb vorgesehen. Stellen Sie das Gerät nicht in Schränke oder andere geschlossene Räume.

- Zugängliche Oberflächen können während des Gebrauchs heiß werden.
- Das Gerät und die Tür können während des Gebrauchs heiß werden. Berühren Sie keine heißen Teile – Verbrennungsgefahr.
- Das Gerät darf nicht verwendet werden, wenn Tür oder Türdichtung beschädigt sind. Lassen Sie das Gerät vor dem Gebrauch von einer autorisierten Werkstatt überprüfen und ggf. reparieren.
- Dieses Gerät ist nicht für den Betrieb mit einer externen Zeitschaltuhr oder einer Fernbedienung vorgesehen.
- Dieses Gerät ist nur für den Gebrauch im Haushalt bestimmt und nicht für den gewerblichen Gebrauch geeignet.
- Entfernen Sie die Distanzstücke nicht von der Rückseite oder den Seiten des Geräts, da sie für ausreichende Belüftung sorgen.
- Sichern Sie die drehbare Glasplatte, bevor Sie das Gerät bewegen.
- Versuchen Sie nicht, das Gerät einschließlich Lampe, Kabel oder Stecker, zu zerlegen oder zu reparieren. Lassen Sie das Gerät bei Bedarf von einem qualifizierten Kundendienstmitarbeiter überprüfen und/oder reparieren.
- Dieses Gerät ist nur zum Auftauen und Garen von Speisen vorgesehen.
- Verwenden Sie Topfhandschuhe oder dergleichen, um erhitzte Lebensmittel herauszunehmen.
- Dieses Gerät darf von Kindern ab 8 Jahren und Personen mit eingeschränkten physischen, sensorischen oder mentalen Fähigkeiten oder Personen ohne Erfahrung oder Kenntnisse verwendet werden, wenn sie beaufsichtigt oder in die sichere Verwendung des Gerätes eingewiesen werden

und die mit der Verwendung verbundenen Gefahren verstehen.



- Das Gerät ist kein Spielzeug.
- Schalten Sie das Gerät aus und ziehen Sie den Netzstecker, wenn es zu rauchen beginnt. Halten Sie die Tür geschlossen, um die Flammen zu ersticken.

#### WARNUNG!

- **Wartungs- oder Reparaturarbeiten, die das Entfernen von Mikrowellen-Strahlenschutzabdeckungen beinhalten, können eine Gefahr darstellen und dürfen nur von geschultem Personal durchgeführt werden.**
- **Flüssigkeiten und Lebensmittel dürfen nicht in versiegelten Verpackungen erhitzt werden, da sie explodieren können.**
- **Stellen Sie das Gerät nicht über einen Herd oder eine andere Wärmequelle, da dies zu Schäden am Gerät und/oder zum Erlöschen der Garantie führen kann.**

- **Beachten Sie, dass beim Anheben von Mikrowellen-Deckeln oder beim Öffnen der Verpackung heißer Dampf austreten kann.**

#### Symbole

|   |  |
|---|--|
|  | Zulassung gemäß geltender Verordnung.  |
|  | Das entsorgte Produkt muss gemäß den geltenden Bestimmungen recycelt werden. |

#### TECHNISCHE DATEN

|  |                    |
|--|--------------------|
| Nennspannung   | 230 V ~ 50 Hz      |
| Leistung   | 900 W              |
| Fassungsvermögen   | 25 l               |
| Innenabmessungen   | 220 x 340 x 344 mm |
| Außenabmessungen   | 281 x 483 x 422 mm |
| Gewicht  | 14,5 kg            |
| Stromverbrauch im Standby-Modus  | 0,57 W             |
| Zeit, die das Produkt benötigt, um den Low-Power-Modus zu erreichen.                                     | 1 min.             |
| Zeit, die das Gerät benötigt, um den anwendbaren Modus oder Zustand mit niedriger Leistung zu erreichen. | 1 min.             |

#### BESCHREIBUNG

1. Türschloss
2. Tür
3. Drehring
4. Rotationsachse
5. Bedienfeld
6. Mikrowellenleiter
7. Glasplatte
8. Grillelement
9. Grillrost

ABB. 1

## Bedienfeld

### DISPLAY

- Zeigt Garzeit, Leistung, Funktion und Uhrzeit an.

### POWER LEVEL

- Auswahl des Zubereitungsmodus.

### GRILL/COMBI

- Auswahl des Grillprogramms.
- Auswahl des Kombinationsprogramms.

### SPEED DEFROST

- Auftauen von Lebensmitteln in der angegebenen Zeit.

### AUTO DEFROST

- Auftauen von Lebensmitteln nach dem angegebenen Gewicht.

### PRESET

- Eingestellte Vorauswahl.

### WEIGHT/CLOCK

- Einstellen des Gewichts der Speisen.
- Einstellen der Uhr. Das 12- oder 24-Stunden-Format kann ausgewählt werden.

### MENU/TIME

- Einstellen der Garzeit.
- Schnelles Zubereiten von gewöhnlichen Lebensmitteln.

### PAUSE/CANCEL

- Drücken Sie, um die Einstellung zu löschen oder um sie zurückzusetzen, bevor Sie ein Garprogramm auswählen.

- Drücken Sie einmal, um den Garvorgang anzuhalten, oder zweimal, um den Garvorgang vollständig zu stoppen.
- Die Taste wird auch zum Einstellen der Kindersicherung verwendet.

### START/QUICK START

- Drücken Sie hier, um ein Garprogramm zu starten.
- Drücken Sie wiederholt, um die Garzeit einzustellen und sofort mit dem Garen zu beginnen.

### ABB. 2

## BEDIENUNG

### Installation

1. Vergewissern Sie sich, dass das gesamte Verpackungsmaterial in der Tür entfernt wurde.
2. Überprüfen Sie die Mikrowelle auf Beschädigungen wie falsch ausgerichtete oder verformte Türen, beschädigte Türdichtungen und Dichtflächen, beschädigte oder lose Scharniere und Verriegelungen oder Dellen im Backofen oder in der Tür. Verwenden Sie die Mikrowelle nicht, wenn sie beschädigt ist. Wenden Sie sich in diesem Fall an Ihren Händler.
3. Der Mikrowellenofen sollte auf einer ebenen und stabilen Oberfläche aufgestellt werden, die das Gewicht des Mikrowellenofens und der zu kochenden Speisen tragen kann.
4. Stellen Sie die Mikrowelle nicht an Orten auf, an denen sie Hitze, Feuchtigkeit oder hoher Luftfeuchtigkeit ausgesetzt ist. Sie sollte auch nicht in der Nähe von brennbaren Materialien platziert werden.
5. Die Mikrowelle muss über einen ausreichenden Luftstrom verfügen, um

ordnungsgemäß funktionieren zu können. Positionieren Sie die Mikrowelle so, dass sich darüber 20 cm freier Raum, dahinter 10 cm und auf jeder Seite 5 cm befindet. Die Öffnungen des Mikrowellenofens dürfen nicht blockiert werden. Entfernen Sie nicht die Füße der Mikrowelle.

6. Verwenden Sie die Mikrowelle nicht ohne den Gesteller oder wenn sich die Stützrollen und die Drehachse nicht in der richtigen Position befinden.
7. Stellen Sie sicher, dass das Kabel nicht beschädigt ist und sich nicht unter der Mikrowelle oder auf heißen Oberflächen oder an scharfen Kanten befindet.
8. Der Netzstecker muss leicht zugänglich sein, damit es im Notfall leicht entfernt werden kann.

### Funktstörungen

Wenn die Mikrowelle in Betrieb ist, können Störungen bei Radio, Fernseher oder ähnlichen Geräten auftreten. Störungen können durch die folgenden Schritte reduziert werden:

- Reinigen Sie die Backofentür und die Dichtflächen.
- Stellen Sie die Radio- oder Fernsehantenne an einen anderen Ort.
- Bewegen Sie die Mikrowelle in Bezug zum Receiver.
- Entfernen Sie die Mikrowelle vom Receiver.
- Schließen Sie die Mikrowelle an einen anderen Stromkreis als den Radio-/Fernsehreceiver an.

### Anschluss an das Stromnetz

Die Mikrowelle muss geerdet sein. Der Stecker muss mit einer korrekt installierten und geerdeten Steckdose verbunden werden. Der Mikrowellenherd sollte an einen eigenen Stromkreis angeschlossen werden.

### Zubereitung von Speisen

1. Platzieren Sie die Lebensmittel so, dass sich der dickste Teil am nächsten zum Rand des Kochgeschirrs befindet.
2. Überprüfen Sie die Garzeit. Wählen Sie die kürzeste angegebene Zeit aus, und erhöhen Sie sie bei Bedarf. Lebensmittel, die zu lange gekocht werden, können anfangen zu rauchen oder Feuer zu fangen.
3. Decken Sie die Speisen während des Garens mit einem Mikrowellendeckel ab. Dadurch wird sichergestellt, dass die Speise in der Mikrowelle nicht spritzt und der Garvorgang läuft reibungsloser.
4. Drehen Sie die Speisen während des Garens um, um die Garzeit für z. B. Hähnchen und Hamburger zu verkürzen. Große Stücke wie Steaks müssen mindestens einmal gedreht werden.
5. Speisen wie Fleischbällchen sollten nach der Hälfte der Garzeit von den Seiten in die Mitte des Behälters geschoben werden und umgekehrt.

### Auswahl des Kochgeschirrs

- Mikrowellen können Metall nicht durchdringen, daher dürfen keine Metallbehälter oder Platten mit Metallrand verwendet werden.
- Verwenden Sie beim Kochen in einer Mikrowelle keine recycelten Papierschalen, da sie kleine Metallfragmente enthalten können, die Funken und Feuer verursachen können.

- Verwenden Sie runde oder ovale Behälter anstelle von quadratischen/rechteckigen, da Lebensmittel in den Ecken eines quadratischen/rechteckigen Behälters oft überkocht werden.
- Im Folgenden finden Sie eine Liste der Materialien, die zum Kochen in der Mikrowelle verwendet werden können:

| Gefäß   | Mikro | Grill | Kombination |
|---|-------|-------|-------------|
| Hitzebeständiges Glas                                   | OK    | OK    | OK          |
| Nicht hitzebeständiges Glas                             | –     | –     | –           |
| Hitzebeständige Keramik                                 | OK    | OK    | OK          |
| Kunststoffbehälter für die Verwendung in der Mikrowelle | OK    | –     | –           |
| Küchenpapier  | OK    | –     | –           |
| Metallplatte  | –     | OK    | –           |
| Metallständer   | –     | OK    | –           |
| Aluminiumfolie und Behälter mit Folie                   | –     | OK    | –           |

## Einstellen der Uhr

Führen Sie die folgenden Schritte aus, um die Uhr Ihrer Mikrowelle einzustellen. Im Beispiel wird die Zeit auf 8.30 eingestellt.

1. Drücken Sie die Taste WEIGHT/CLOCK einmal, um das 12-Stunden-Format auszuwählen, oder zweimal, um das 24-Stunden-Format auszuwählen.
2. Drehen Sie den MENU/TIME-Knopf, um den Stundenwert 8 einzustellen.
3. Drücken Sie zur Bestätigung einmal die Taste WEIGHT/CLOCK.
4. Drehen Sie den MENU/TIME-Knopf, um den Minutenwert 30 einzustellen.
5. Drücken Sie zur Bestätigung einmal die Taste WEIGHT/CLOCK.

## ACHTUNG!

**Während des Garvorgangs kann durch Drücken der Taste WEIGHT/CLOCK die Tageszeit auf dem Bildschirm kurz angezeigt werden.**

## Schnellstart

Die Speisen werden mit dem Programm QUICK START vollständig gegart. Drücken Sie wiederholt die Taste START/QUICK START, um die Garzeit einzustellen. Die Mikrowelle startet automatisch mit voller Leistung. Die maximale Garzeit, die eingestellt werden kann, beträgt 10 Minuten.

## Zubereitung in der Mikrowelle

Die maximale Garzeit, die eingestellt werden kann, beträgt 95 Minuten. Um Lebensmittel nur mit Mikrowellenenergie zuzubereiten, drücken Sie mehrmals die Taste POWER LEVEL, um den Gareffekt einzustellen. Drehen Sie dann den MENU/TIME-Knopf, um die gewünschte Garzeit einzustellen. Um den Gareffekt während des Garens zu überprüfen, drücken Sie POWER LEVEL.

1. Durch Drücken VON POWER LEVEL kann der Gareffekt geändert werden:

| Anzahl   | Gareffekt |
|----------|-----------|
| Einmal   | 100 %     |
| Zweimal  | 80 %      |
| Dreimal  | 60 %      |
| Viermal  | 40 %      |
| Fünfmal  | 20 %      |
| Sechsmal | 0 %       |

2. Drehen Sie den MENU/TIME-Knopf, um die gewünschte Garzeit einzustellen.
3. Drücken Sie die Taste START/QUICK START, um den Garvorgang zu starten.

## Grill

Der Mikrowellenofen kann Lebensmittel in der angegebenen Zeit grillen. Die maximale Garzeit, die eingestellt werden kann, beträgt 95 Minuten.

1. Drücken Sie die Taste GRILL/COMBI.
2. Drehen Sie den MENU/TIME-Knopf, um die Garzeit einzustellen.
3. Drücken Sie die Taste START/QUICK START.

## Kombi

Die maximale Garzeit, die eingestellt werden kann, beträgt 95 Minuten. Die Funktion kombiniert Grill- und Mikrowellenfunktionen mit zwei verschiedenen Einstellungen.

### Kombination 1

30 % Zeit für das Kochen mit Mikrowelle, 55 % Zeit für das Grillen und 15 % Zeit, in der der Ofen nicht eingeschaltet ist, in einem Zyklus. Geeignet für Fisch, Kartoffeln oder Gratin.

1. Drücken Sie die Taste GRILL/COMBI zweimal.
2. Drehen Sie den MENU/TIME-Knopf, um die Garzeit einzustellen.
3. Drücken Sie die Taste START/QUICK START.

### Kombination 2

Kombination 2: 40 % Zeit für das Kochen mit Mikrowelle, 15 % Zeit, in der der Ofen nicht eingeschaltet ist, und 45 % Zeit für das Grillen, in einem Zyklus. Wird für Pudding, Omelettes, Backkartoffeln und Geflügel verwendet.

1. Drücken Sie die Taste GRILL/COMBI dreimal.
2. Drehen Sie den MENU/TIME-Knopf, um die Garzeit einzustellen.
3. Drücken Sie die Taste START/QUICK START.

## Automatisches Auftauen

Der Mikrowellenofen kann Lebensmittel in der angegebenen Zeit auftauen. Auftauzeit und Leistung werden automatisch eingestellt, wenn Lebensmittelart und -gewicht eingegeben werden. Das Gewicht kann zwischen 100 und 1.800 g variieren

1. Drücken Sie im Standby-Modus einmal die Taste AUTO DEFROST.
2. Drücken Sie die Taste WEIGHT/CLOCK, um das Gewicht der Lebensmittel einzugeben.
3. Drücken Sie die Taste START/QUICK START.

### ACHTUNG!

**Im Auftaumodus wird das Auftauen unterbrochen und es werden 2–3 Signaltöne ausgegeben, um daran zu erinnern, dass die Lebensmittel umgedreht werden müssen. Drehen Sie die Lebensmittel um und drücken Sie die Taste START/QUICK START, um das Auftauen fortzusetzen.**

## Schnelles Auftauen

Für die schnelle Auftaufunktion SPEED DEFROST muss die Auftauzeit eingestellt werden. Die längste Zeit, die eingestellt werden kann, beträgt 95 Minuten.

1. Drücken Sie im Standby-Modus einmal die Taste SPEED DEFROST.
2. Drehen Sie den MENU/TIME-Knopf, um die Auftauzeit einzustellen.
3. Drücken Sie die Taste START/QUICK START.

### ACHTUNG!

**Im Schnellauftaumodus wird das Auftauen unterbrochen und es werden 2–3 Signaltöne ausgegeben, um daran zu erinnern, dass die Lebensmittel umgedreht werden müssen. Drehen Sie die Lebensmittel um und drücken Sie die Taste START/QUICK START, um das Auftauen fortzusetzen.**

## Voreingestellte Programme

Mit dieser Funktion wird festgelegt, dass ein Programm zum angegebenen Zeitpunkt gestartet wird.

1. Legen Sie die Speisen in den Ofen und schließen Sie die Tür.
2. Geben Sie das gewünschte Garprogramm ein.
3. Drücken Sie einmal PRESET.
4. Drehen Sie den MENU/TIME-Knopf, um den Stundenwert einzustellen.
5. Drücken Sie einmal PRESET.
6. Drehen Sie den MENU/TIME-Knopf, um den Minutenwert einzustellen.
7. Drücken Sie zur Bestätigung die Taste PRESET.

### ACHTUNG!

**Es gibt keine voreingestellten Programme zum Auftauen oder Schnellstart. Drücken Sie die Taste PRESET, um die voreingestellte Zeit im PRESET-Modus zu überprüfen. Die voreingestellte Zeit wird für 5 Sekunden angezeigt. Während dieser Zeit kann das voreingestellte Programm mit der Taste PAUSE/CANCEL abgebrochen werden.**

## Automatisches Garen

Die folgenden Lebensmittel und Kochmethoden erfordern keinen Gareffekt und keine Zeitangabe. Geben Sie einfach an, welche Lebensmittel Sie zubereiten möchten und wie viel sie wiegen. Der Backofen startet, wenn die Taste START/QUICK START gedrückt wird.

Beispiel:

1. Drehen Sie im Standby-Modus den MENU/TIME-Knopf gegen den Uhrzeigersinn, um das Programm für die zu garenden Speisen einzustellen
2. Drücken Sie wiederholt die Taste WEIGHT/CLOCK, um das richtige Gewicht einzugeben.
3. Drücken Sie die Taste START/QUICK START.

## Menü für automatisches Garen

| Programm | Lebensmittel                |
|----------|-----------------------------|
| 1        | Milch/Kaffee (200 ml/Tasse) |
| 2        | Reis (g)                    |
| 3        | Spaghetti (g)               |
| 4        | Kartoffeln (230 g/St)       |
| 5        | Automatisches Aufwärmen (g) |
| 6        | Fisch (g)                   |
| 7        | Huhn (g)                    |
| 8        | Rindfleisch/Lamm (g)        |
| 9        | Fleischspieß (g)            |

- Bei Milch, Kaffee und Kartoffeln zeigt das Drücken der Taste WEIGHT/CLOCK die Anzahl der Portionen anstelle des Gewichts an.
- Bei den Programmen 7–9 hält die Mikrowelle während des Auftauens an, damit die Lebensmittel gleichmäßig aufgetaut werden können. Drücken Sie dann die Taste START/QUICK START, um den Auftauvorgang fortzusetzen.
- Das Ergebnis hängt von mehreren Faktoren ab, darunter Spannungsschwankungen, Form und Größe der Speisen, dem persönlichen Geschmack beim Kochen und der Platzierung der Speisen im Ofen. Wenn das Ergebnis nicht zufriedenstellend ist, passen Sie die Garzeit an.

## Kindersicherung

Verwenden Sie die Kindersicherung, um zu verhindern, dass Kinder die Mikrowelle ohne Aufsicht von Erwachsenen benutzen. Wenn die Kindersicherung aktiviert ist, wird das Symbol für die Kindersicherung im Display angezeigt, und die Mikrowelle kann nicht eingeschaltet werden.

1. Um die Kindersicherung zu aktivieren, halten Sie die Taste PAUSE/CANCEL 3 Sekunden lang gedrückt, bis ein Signalton ertönt und ein Verriegelungssymbol angezeigt wird.

2. Um die Kindersicherung zu deaktivieren, halten Sie die Taste PAUSE/CANCEL 3 Sekunden lang gedrückt, bis ein Signalton ertönt und das Verriegelungssymbol auf dem Display verschwindet.

## PFLEGE

### ACHTUNG!

#### **Schalten Sie den Mikrowellenofen vor der Reinigung aus und ziehen Sie den Stecker.**

- Halten Sie das Innere der Mikrowelle sauber. Wischen Sie Spritzer und Flüssigkeit mit einem feuchten Tuch fort. Bei starker Verschmutzung kann ein mildes Reinigungsmittel verwendet werden. Verwenden Sie keine aggressiven oder scheuernden Reinigungsmittel, die Flecken oder Kratzer auf der Tür verursachen oder das Glas blind machen können.
  - Reinigen Sie das Mikrowellengerät außen mit einem feuchten Tuch. Es darf kein Wasser in die Lüftungsöffnungen eindringen, da dies die Mikrowelle beschädigen kann.
  - Wischen Sie regelmäßig beide Seiten der Tür und der Scheibe, die Türdichtungen und die angrenzenden Teile mit einem feuchten Tuch ab, um Flecken und Spritzer zu entfernen. Verwenden Sie keine Scheuermittel.
  - Reinigen Sie das Bedienfeld mit einem feuchten Tuch. Halten Sie die Tür beim Reinigen des Bedienfelds offen, um ein versehentliches Starten der Mikrowelle zu vermeiden.
  - Wenn sich Kondenswasser auf der Innenseite oder am Rand der Tür bildet, wischen Sie es mit einem weichen Tuch ab. Kondensation kann entstehen, wenn die Mikrowelle bei hoher Luftfeuchtigkeit verwendet wird. Dies ist normal.
  - Entfernen Sie bei Bedarf den Glasteller und reinigen Sie ihn. Reinigen Sie ihn in heißem Wasser und Spülmittel oder in der Spülmaschine.
- Der Drehring und der Boden der Mikrowelle sollten in regelmäßigen Abständen gereinigt werden, damit sich der Drehring problemlos bewegen kann. Wischen Sie den Boden des Mikrowellenofens mit einem milden Reinigungsmittel ab. Der Drehring kann mit Wasser und mildem Reinigungsmittel oder in der Spülmaschine gereinigt werden. Stellen Sie nach der Reinigung sicher, dass der Drehring wieder korrekt in die Mikrowelle eingesetzt ist.
  - Ein schlechter Geruch in der Mikrowelle lässt sich mit der Schale und dem Saft einer Zitrone, die mit 250 ml Wasser in einer mikrowellenfesten Schüssel gemischt werden, entfernen. Lassen Sie die Schüssel 5 Minuten in der eingeschalteten Mikrowelle. Wischen Sie die Mikrowelle gründlich mit einem weichen Tuch ab.
  - Die Mikrowelle sollte regelmäßig gereinigt und Lebensmittelreste entfernt werden. Wenn die Mikrowelle nicht sauber gehalten wird, können die Oberflächen verschleifen. Dadurch wird die Lebensdauer der Mikrowelle verkürzt und es kann zu einer Gefährdung kommen.
  - Beim ersten Einsatz der Grillfunktion kann es in der Mikrowelle qualmen und riechen. Dies ist ganz normal und liegt daran, dass Öl aus dem Herstellungsprozess verbrannt wird. Rauch und Gerüche hören nach einer gewissen Nutzungsdauer auf.
  - Wenn die Lampe in der Mikrowelle ausgetauscht werden muss, wenden Sie sich an den Kundendienst.

## TURVALLISUUSOHJEET

- Ryhdy aina sähkölaitteita käyttäessäsi perusvarotoimiin tulipalon, sähkötapaturmien ja/tai henkilövahinkojen riskin vähentämiseksi.
- Noudata aina alla olevia ohjeita vähentääksesi palovammojen, sähkötapaturmien, tulipalon, henkilövahinkojen ja/tai mikroaaltosäteilylle altistumisen riskiä.
- Laitetta saa käyttää vain asianmukaisesti ja näiden ohjeiden mukaisesti. Laitteessa ei saa käyttää syövyttäviä kemiallisia aineita tai höyryjä. Laite on tarkoitettu ruoan lämmittämiseen, kypsentämiseen ja kuivaamiseen. Sitä ei ole tarkoitettu teollisuus- tai laboratoriokäyttöön.
- Älä käytä laitetta, kun se on tyhjä.
- Älä käytä laitetta, jos johto tai pistotulppa on vaurioitunut, jos laite ei toimi normaalisti,

jos se on altistunut vedelle tai jos se on vahingoittunut muulla tavoin. Jos johto tai pistotulppa on vaurioitunut, valtuutetun huoltoedustajan tai muun pätevän henkilön on vaihdettava se vaaran välttämiseksi.

- Vähentääksesi laitteen tulipalon vaaraa ota huomioon seuraavat seikat:
  - Tarkista laite usein, kun kuumennat muovi- tai paperiastioissa olevia ruokia, sillä ne voivat syttyä tuleen.
  - Poista sulkiat paperi- ja muovipusseista ennen niiden asettamista laitteeseen.
  - Pysäytä laite ja vedä pistotulppa pistorasiasta, jos se savuaa. Jätä luukku kiinni, jotta mahdolliset liekit tukahtuvat.
  - Älä käytä laitetta säilytystilana. Älä jätä paperia, keittoastioita tai elintarvikkeita laitteeseen, kun se ei ole käytössä.

- Laitteessa lämmitetty neste voi laajentua huomattavasti sen jälkeen, kun se on poistettu laitteesta. Käsittele nesteastioita varovasti.
  - Älä friteeraa ruokaa laitteessa. Kuuma öljy voi vahingoittaa laitetta ja astioita ja aiheuttaa palovammoja.
  - Kuorellisia kananmunia ja kovaksi keitettyjä kananmunia ei saa lämmittää laitteessa, koska ne voivat räjähtää senkin jälkeen, kun ne on otettu pois laitteesta.
  - Pistele reikiä paksukuorisiin elintarvikkeisiin, kuten perunoihin, kokonaiseen kurpitsaan, omenoihin ja kastanjoihin, ennen kuin kypsennät niitä laitteessa.
  - Tuttipullojen ja lastenruokapurkkien sisältö on sekoitettava tai ravistettava ennen tarjoilua. Tarkista lämpötila palovammojen välttämiseksi.
  - Keittoastiat voivat kuumentua, kun lämpö siirtyy lämmitetystä ruoasta.
- Keittoastiaa käsiteltäessä saatetaan tarvita suojakäsineitä.
- Tarkista, että keittoastia on tarkoitettu käytettäväksi mikroaaltouunissa.
  - Laite on tarkoitettu käytettäväksi erillislaitteena. Älä sijoita laitetta kaappiin tai muuhun suljettuun tilaan.
  - Paljaat pinnat voivat kuumentua, kun laite on käytössä.
  - Laite ja luukku voivat kuumentua käytön aikana. Älä koske kuumiin osiin - palovammojen vaara.
  - Älä käytä laitetta, jos luukku tai luukun tiiviste ovat vaurioituneet. Tarkastuta ja tarvittaessa korjauta laite valtuutetussa huoltoliikkeessä ennen käyttöä.
  - Laitetta ei ole tarkoitettu ohjattavaksi ulkoisella ajastimella tai erillisellä kaukosäätimellä.
  - Laite on tarkoitettu vain kotikäyttöön, ei kaupalliseen käyttöön.

- Älä poista välitteitä laitteen takaa tai sivuilta, sillä niiden tarkoituksena on varmistaa riittävä vapaa tila ilmanvaihtoa varten.
- Kiinnitä pyörivä lasilevy ennen laitteen siirtämistä.
- Älä yritä purkaa tai korjata laitetta, mukaan lukien lamppu, johto tai pistotulppa. Toimita laite tarvittaessa valtuutetulle huoltoedustajalle tarkastusta ja korjausta varten.
- Tuotetta on tarkoitettu ainoastaan ruoan sulattamiseen ja kypsennykseen.
- Käytä uunikintaita tai vastaavaa kuumennetun ruoan käsittelyyn.
- Tätä tuotetta voivat käyttää lapset 8 vuoden iästä alkaen ja henkilöt, joilla on fyysinen tai psyykinen toimintarajoitus tai joilla ei ole kokemusta tai tietoa, edellyttäen, että heitä valvotaan tai opastetaan tuotteen turvallisessa käytössä ja että he ymmärtävät



tuotteen käyttöön liittyvät riskit.

- Älä anna lasten leikkiä laitteella.
- Pysäytä laite ja vedä pistotulppa pistorasiasta, jos se savuaa. Jätä luukku kiinni, jotta mahdolliset liekit tukahtuvat.

#### **VAROITUS!**

- **Huolto tai korjaus, johon liittyy mikroaaltosuojan poistaminen, voi olla vaarallista, ja sen saa suorittaa vain koulutettu henkilökunta.**
- **Nesteitä ja elintarvikkeita ei saa lämmittää suljetuissa astioissa, sillä ne voivat räjähtää.**
- **Älä sijoita laitetta liedien tai muun lämmönlähteen yläpuolelle, sillä se voi vahingoittaa laitetta ja/tai mitätöidä takuun.**
- **Huomaa, että kuumaa höyryä voi päästä ulos, kun mikrokansi nostetaan tai pakkaus avataan.**

## Symbolit

|   |   |
|---|---|
|  | Hyväksytty voimassa olevien direktiivien mukaisesti.                              |
|  | Käytöstä poistettu tuote on kierrätettävä voimassa olevien säännösten mukaisesti. |

## TEKNISET TIEDOT

|   |                    |
|---|--------------------|
| Nimellisjännite   | 230 V ~ 50 Hz      |
| Teho  | 900 W              |
| Tilavuus  | 25 l               |
| Sisämitat   | 220 x 340 x 344 mm |
| Ulkomitat   | 281 x 483 x 422 mm |
| Paino   | 14,5 kg            |
| Virrankulutus valmiustilassa  | 0,57 W             |
| Aika, joka tarvitaan laitteen saavuttamiseen sovellettavan matalan teho-olosuhteeseen | 1 min.             |

## KUVAUS

1. Luukun lukitus
2. Luukku
3. Pyörivä rengas
4. Pyörivä akseli
5. Ohjauspaneeli
6. Mikroaaltojohdin
7. Lasilevy
8. Grillivastus
9. Grillin säleikkö

### KUVA 1

## Ohjauspaneeli

### NÄYTTÖ

- Näyttää kypsennysajan, tehon, toiminnon ja kellon.

### POWER LEVEL

- Kypsennystehon valinta.

### GRILL/COMBI

- Grillausohjelman valinta.
- Yhdistelmäohjelman valinta.

### SPEED DEFROST

- Sulattaa elintarvikkeet määritetyn ajan mukaan.

### AUTO DEFROST

- Sulattaa elintarvikkeet määritetyn painon mukaan.

### PRESET

- Oletusarvo.

### WEIGHT/CLOCK

- Elintarvikkeen painon asettaminen.
- Kellonajan asettaminen. Valittavana 12- tai 24-tuntinen näyttö.

### MENU/TIME

- Kypsennysajan asettaminen.
- Tavallisten elintarvikkeiden pikakypsennys.

### PAUSE/CANCEL

- Paina painiketta asetuksen poistamiseksi tai nollaamiseksi ennen kypsennysohjelman valitsemista.
- Paina kerran keskeyttääksesi kypsennyksen tai kahdesti pysäyttääksesi sen kokonaan.

- Painiketta käytetään myös lapsilukon asettamiseen.

### START/QUICK START

- Paina käynnistääksesi kypsennysohjelman.
- Paina toistuvasti asettaaksesi kypsennysajan ja aloittaaksesi kypsennyksen välittömästi täydellä teholla.

### KUVA 2

## KÄYTTÖ

### Asennus

1. Varmista, että kaikki luukun sisällä oleva pakkausmateriaali on poistettu.
2. Tarkista mikroaaltouuni mahdollisten vaurioiden varalta, kuten väärin säädetty tai vääntynyt luukku, vaurioituneet luukun tiivisteet ja tiivistepinnat, vaurioituneet tai löysät saranat ja salvat tai lommot uunissa tai luukussa. Älä käytä mikroaaltouunia, jos se on vaurioitunut. Ota tässä tapauksessa yhteys jälleenmyyjään.
3. Mikroaaltouuni on asetettava tasaiselle ja vakaalle alustalle, joka kestää mikroaaltouunin ja kypsennettävän ruoan painon.
4. Älä sijoita mikroaaltouunia paikkaan, jossa se altistuu kuumuudelle, kosteudelle tai korkealle ilmankosteudelle. Sitä ei myöskään saa sijoittaa palavien materiaalien läheisyyteen.
5. Mikroaaltouunissa on oltava riittävä ilmavirta, jotta se toimii kunnolla. Aseta mikroaaltouuni niin, että sen yläpuolella on 20 cm, takana 10 cm ja molemmin puolin 5 cm vapaata tilaa. Mikroaaltouunin aukkoja ei saa tukkia. Älä poista mikroaaltouunin jalkoja.

6. Älä käytä mikroaaltouunia ilman lasilevyä tai jos tukirullat ja pyörimisakseli eivät ole oikeassa asennossa.
7. Varmista, että johto ei ole vahingoittunut ja että se ei ole mikroaaltouunin alla tai kuumilla pinnoilla tai terävillä reunoilla.
8. Pistotulpan on oltava helposti saatavilla, jotta se voidaan hätätilanteessa helposti vetää ulos.

### Radiohäiriöt

Mikroaaltouunin käyttö voi aiheuttaa häiriöitä radio-, TV- tai vastaaville laitteille. Häiriöitä voidaan vähentää seuraavilla toimenpiteillä:

- Puhdista uunin luukku ja tiivistepinnat.
- Siirrä radio- tai TV-antenni.
- Siirrä mikroaaltouuni suhteessa vastaanottiimeen.
- Siirrä mikroaaltouuni kauemmas vastaanottimesta.
- Kytke mikroaaltouuni eri virransyöttöpiiriin kuin radio/ tv-vastaanotin.

### Kytkenä verkkojännitteeseen

Mikroaaltouunin on oltava maadoitettu. Pistotulppa on kytkettävä oikein asennettuun maadoitettuun pistorasiaan. Mikroaaltouuni on kytkettävä omaan virtapiiriinsä.

### Ruoan valmistaminen

1. Aseta ruoka niin, että paksuimmat osat ovat lähimpänä keittoastian reunaa.
2. Tarkista kypsennysaika. Valitse lyhin määritetty aika ja lisää sitä tarvittaessa. Liian kauan kypsennetty ruoka voi alkaa savuta tai syttyä tuleen.

- Peitä ruoka mikrokannella kypsennyksen aikana. Näin se ei roisku mikroaaltouunissa ja kypsennys sujuu tasaisemmin.
- Kääntelee ruokaa kypsennyksen aikana, jotta esimerkiksi kanan ja hampurilaisten kypsennysaika lyhenee. Suuria paloja, kuten pihvejä, on käännettävä vähintään kerran.
- Kun puolet kypsennysajasta on kulunut, siirrä elintarvikkeet astian reunoilta keskelle ja päinvastoin.

### Keittoastian valinta

- Mikroaallot eivät läpäise metallia, joten metallisia astioita tai lautasia, joissa on metallireunat, ei saa käyttää.
- Älä käytä mikroaaltouunissa kierrätyspaperiastioita, sillä ne voivat sisältää pieniä metallipalasia, jotka voivat aiheuttaa kipinöitä ja tulipalon.
- Käytä pyöreitä tai soikeita astioita neljän tai suorakulmion muotoisten sijaan, sillä neljän tai suorakulmion muotoisen astian kulmissa oleva ruoka kypsyy usein liikaa.
- Alla on luettelo materiaaleista, joita voidaan käyttää mikroaaltouunissa:

| Astia                              | Mikro | Grilli | Yhdistelmä |
|------------------------------------|-------|--------|------------|
| Lämmönkestävä lasi                 | OK    | OK     | OK         |
| Lämmönkestämätön lasi              | –     | –      | –          |
| Lämmönkestävä keramiikka           | OK    | OK     | OK         |
| Mikroaaltouunin kestävä muoviasiat | OK    | –      | –          |
| Talouspaperi                       | OK    | –      | –          |
| Metallitarjotin                    | –     | OK     | –          |
| Metalliteline                      | –     | OK     | –          |
| Alumiinifolio ja folioastiat       | –     | OK     | –          |

### Kellonajan asettaminen

Noudata alla olevia ohjeita mikroaaltouunin kellon asettamiseksi. Esimerkkaika on 8.30.

- Paina WEIGHT/CLOCK-painiketta kerran valitaksesi 12-tuntisen näytön tai kahdesti valitaksesi 24-tuntisen näytön.
- Aseta tuntiarvoksi 8 kääntämällä MENU/TIME-säädintä.
- Vahvista painamalla WEIGHT/CLOCK-painiketta kerran.
- Aseta minuuttiarvoksi 30 kääntämällä MENU/TIME-säädintä.
- Vahvista painamalla WEIGHT/CLOCK-painiketta kerran.

### HUOM!

**Kypsennyksen aikana kellonaika voidaan näyttää lyhyesti näytössä, jos painetaan WEIGHT/CLOCK-painiketta.**

### Pikakäynnistys

Ruoka kypsennetään täydellä teholla QUICK START -ohjelmalla. Paina START/QUICK START-painiketta toistuvasti kypsennysajan asettamiseksi. Mikroaaltouuni käynnistyy automaattisesti täydellä teholla. Pisin asetettava kypsennysaika on 10 minuuttia.

### Ruoanlaitto mikroaaltouunissa

Pisin asetettava kypsennysaika on 95 minuuttia. Jos haluat kypsentää ruokaa käyttämällä vain mikroaaltouunin energiaa, aseta kypsennysteho painamalla POWER LEVEL -näppäintä useita kertoja. Aseta sitten haluamasi kypsennysaika MENU/TIME-säätimellä. Voit säätää kypsennystehoa kypsennyksen aikana painamalla POWER LEVEL -painiketta.

- Painamalla POWER LEVEL -painiketta voidaan muuttaa kypsennystehoa:

| Painallusten määrä | Kypsennysteho |
|--------------------|---------------|
| Kerran             | 100 %         |
| Kahdesti           | 80 %          |
| Kolme kertaa       | 60 %          |
| Neljä kertaa       | 40 %          |
| Viisi kertaa       | 20 %          |
| Kuusi kertaa       | 0 %           |

2. Aseta haluamasi kypsennysaika kääntämällä MENU/TIME-säädintä.
3. Pysäytä kypsennys painamalla START/ QUICK START-painiketta.

## Grilli

Mikroaaltouuni voi grillata ruokaa annetun ajan. Pisin asetettava kypsennysaika on 95 minuuttia.

1. Paina GRILL/COMBI-painiketta.
2. Aseta kypsennysaika kääntämällä MENU/ TIME-säädintä.
3. Paina START/ QUICK START-painiketta.

## Combi

Pisin asetettava kypsennysaika on 95 minuuttia. Tätä toimintoa käytetään grillaus- ja mikroaaltotoimintojen yhdistämiseen kahdella eri asetuksella.

## Yhdistelmä 1

30 % ajasta mikroaaltokypsennykseen, 55 % ajasta grillaukseen ja 15 % ajasta uuni lakkaa toimimasta yhdessä jaksossa. Käytä kalalle, perunoille tai gratiinille.

1. Paina kaksi kertaa GRILL/ COMBI-painiketta.
2. Aseta kypsennysaika kääntämällä MENU/ TIME-säädintä.
3. Paina START/ QUICK START-painiketta.

## Yhdistelmä 2

40 % ajasta mikroaaltokypsennykseen, 15 % ajasta uuni lakkaa toimimasta ja 45 % ajasta grillaukseen yhdessä jaksossa. Käytä vanukoille, munakoille, uuniperunoille ja siipikarjalle.

1. Paina GRILL/COMBI-painiketta kolme kertaa.
2. Aseta kypsennysaika kääntämällä MENU/ TIME-säädintä.
3. Paina START/ QUICK START-painiketta.

## Automaattinen sulatus

Mikroaaltouuni voi sulattaa elintarvikkeen annetun painon perusteella. Sulatusaika ja -teho asetetaan automaattisesti, kun ruoan tyyppi ja paino on määritetty. Paino voi olla 100-1800 g.

1. Paina valmiustilassa AUTO DEFROST -painiketta kerran.
2. Syötä elintarvikkeen paino painamalla WEIGHT/CLOCK.
3. Paina START/ QUICK START-painiketta.

## HUOM!

**Sulatustilassa sulatus keskeytyy ja 2-3 äänimerkkiä muistuttaa sinua elintarvikkeen kääntämisestä. Käännä elintarvike ja jatka sulatusta painamalla START/QUICK START.**

## Pikasulatus

SPEED DEFROST -pikasulatustoiminnolla on annettava sulatusaika. Pisin asetettava aika on 95 minuuttia.

1. Paina valmiustilassa SPEED DEFROST -painiketta kerran.
2. Aseta sulatusaika kääntämällä MENU/ TIME-säädintä.
3. Paina START/ QUICK START-painiketta.

## HUOM!

**Pikasulatustilassa sulatus keskeytyy ja 2-3 äänimerkkiä muistuttaa sinua elintarvikkeen kääntämisestä. Käännä elintarvike ja jatka sulatusta painamalla START/QUICK START.**

## Esiasetetut ohjelmat

Tätä toimintoa käytetään määrittämään, että ohjelman tulisi käynnistyä määritettyä ajankohtana.

1. Aseta ruoka uuniin ja sulje luukku.
2. Syötä haluamasi kypsennysohjelma.
3. Paina PRESET kerran.
4. Aseta tuntilukema kääntämällä MENU/TIME-säädintä.
5. Paina PRESET kerran.
6. Aseta minuuttilukema kääntämällä MENU/TIME-säädintä.
7. Vahvista painamalla PRESET.

### HUOM!

**Sulatusta tai pikakäynnistystä varten ei ole esiasetettuja ohjelmia. Tarkista esiasetettu aika PRESET-tilassa painamalla PRESET-painiketta. Esiasetettu aika näkyy näytössä 5 sekunnin ajan. Tänä aikana esiasetettu ohjelma voidaan keskeyttää PAUSE/CANCEL-painikkeella.**

## Automaattinen kypsennys

Jäljempänä lueteltujen ruokien ja kypsennysmenetelmien osalta kypsennystehoa ja -aikaa ei tarvitse valita. Ilmoita vain kypsennettävä elintarvike ja sen paino. Uuni käynnistyy, kun START/QUICK START-painiketta painetaan.

Esimerkki:

1. Käännä valmiustilassa MENU/TIME-säädintä vastapäivään asettaaksesi ohjelman kypsennettävälle elintarvikkeelle
2. Paina WEIGHT/CLOCK-painiketta toistuvasti oikean painon syöttämiseksi.
3. Paina START/ QUICK START-painiketta.

## Automaattisen kypsennyksen -valikko

| Ohjelma | Elintarvike                 |
|---------|-----------------------------|
| 1       | Maito/kahvi (200 ml/kuppi)  |
| 2       | Riisi (g)                   |
| 3       | Spagetti (g)                |
| 4       | Peruna (230 g/kpl)          |
| 5       | Automaattinen lämmitys (g)  |
| 6       | Kala (g)                    |
| 7       | Kana (g)                    |
| 8       | Naudanliha/karitsanliha (g) |
| 9       | Lihavartaat (g)             |

- Maidon, kahvin ja perunoiden kohdalla painon sijasta näytetään annosten lukumäärä, kun painiketta WEIGHT/CLOCK painetaan.
- Ohjelmissa 7-9 mikroaaltouuni pysähtyy sulatuksen ajaksi, jotta ruoka voidaan kääntää ja sulattaa tasaisesti. Jatka sitten sulatusta painamalla START/QUICK START.
- Tulos riippuu useista asioista, kuten jännitteen vaihteluista, elintarvikkeen muodosta ja koosta, henkilökohtaisesta mausta ruoanlaitossa ja siitä, miten ruoka asetetaan uuniin. Säädä kypsennysaikaa, jos tulos ei ole tyydyttävä.

## Lapsilukko

Käytä lapsilukkoa, jotta lapset eivät voi käyttää mikroaaltouunia ilman aikuisen valvontaa. Kun lapsilukko on aktivoitu, näytössä näkyy lapsilukon symboli, eikä mikroaaltouunia voi käynnistää.

1. Aktivoi lapsilukko painamalla PAUSE/CANCEL-painiketta ja pitämällä sitä painettuna 3 sekunnin ajan, kunnes merkkiäni kuuluu ja lukitusymboli tulee näkyviin.

2. Voit poistaa lapsilukon käytöstä painamalla PAUSE/CANCEL-painiketta ja pitämällä sitä painettuna 3 sekunnin ajan, kunnes merkkiäni kuuluu ja lukitusymboli katoaa näytöstä.

## KUNNOSSAPITO

### HUOM!

#### **Pysäytä mikroaaltouuni ja vedä pistotulppa pistorasiasta ennen puhdistusta.**

- Pidä mikroaaltouunin sisäpuoli puhtaana. Pyyhi roiskeet ja neste kostealla liinalla. Jos mikroaaltouuni on hyvin likainen, voit käyttää mietoa pesuainetta. Vältä voimakkaita tai hankaavia puhdistusaineita, jotka voivat aiheuttaa tahroja tai raitoja tai himmentää luukun pinnan.
- Puhdista mikroaaltouuni ulkopuolelta kostealla liinalla. Vettä ei saa päästä tuuletusaukkoihin, sillä se voi vahingoittaa mikroaaltouunia.
- Pyyhi luukun ja ikkunan molemmat puolet, luukun tiivisteet ja viereiset osat usein kostealla liinalla tahrojen ja roiskeiden poistamiseksi. Älä käytä hankaavia puhdistusaineita.
- Puhdista ohjauspaneeli kostealla liinalla. Jätä luukku auki, kun puhdistat ohjauspaneelia, jotta mikroaaltouuni ei käynnistyisi vahingossa.
- Pyyhi pehmeällä liinalla, jos luukun sisäpuolelle tai reunoille muodostuu kondenssivettä. Kondenssaatiota voi muodostua, kun mikroaaltouunia käytetään korkeassa ilmankosteudessa. Tämä on täysin normaalia.
- Irrota ja puhdista lasilevy tarvittaessa. Puhdista se lämpimällä vedellä ja pesuaineella tai astianpesukoneessa.
- Pyörivä rengas ja mikroaaltouunin pohja on puhdistettava säännöllisin väliajoin, jotta rengas voi liikkua vapaasti. Pyyhi mikroaaltouunin pohja miedolla pesuaineella. Pyörivä rengas voidaan puhdistaa vedellä ja miedolla pesuaineella tai astianpesukoneessa. Tarkista, että pyörivä rengas on asetettu oikein takaisin mikroaaltouuniin puhdistuksen jälkeen.
- Poista paha haju mikroaaltouunista asettamalla yhden sitruunan kuori ja mehu sekoitettuna 2,5 dl:aan vettä mikroaaltouunille soveltuvaan kulhoon. Laita kulho mikroaaltouuniin 5 minuutiksi. Pyyhi mikroaaltouuni kuivaksi pehmeällä liinalla.
- Mikroaaltouuni on puhdistettava säännöllisesti ja ruokajäämät on poistettava. Jos mikroaaltouunia ei pidetä puhtaana, pinnat voivat hajota. Tämä lyhentää mikroaaltouunin käyttöikää ja voi olla vaarallista.
- Ensimmäisellä käyttökerralla tuote saattaa savuta ja haista hieman. Tämä on aivan normaalia, ja se johtuu valmistusprosessissa käytetyn öljyn palamisesta. Savu ja haju häviävät hetken käytön jälkeen.
- Jos mikroaaltouunin lamppu on vaihdettava, ota yhteys huoltoliikkeeseen.

## CONSIGNES DE SÉCURITÉ

- Lorsque vous utilisez des appareils électriques, respectez toujours les mesures de sécurité élémentaires afin de réduire le risque d'incendie, d'accident et/ou de blessure.
- Suivez toujours les indications ci-dessous pour réduire le risque de brûlure, d'accident, d'incendie, de blessure et/ou d'exposition au rayonnement des micro-ondes.
- L'appareil ne doit être utilisé que de la manière prévue et conformément à ces indications. N'utilisez pas de substances chimiques corrosives ni de vapeurs dans l'appareil. L'appareil est destiné au réchauffage, à la cuisson et au séchage des aliments. Il n'est pas destiné à un usage industriel ni à une utilisation en laboratoire.
- Ne faites pas fonctionner l'appareil à vide.
- N'utilisez pas l'appareil si la fiche ou le cordon d'alimentation est endommagé, si l'appareil a été exposé à l'eau ou ne fonctionne pas normalement, ou s'il a été endommagé d'une manière ou d'une autre. Si la fiche ou le cordon d'alimentation est endommagé, il doit être remplacé par un technicien de maintenance agréé ou toute autre personne qualifiée afin d'éviter les dangers.
- Tenez compte des points ci-dessous pour réduire le risque d'incendie dans l'appareil :
  - Vérifiez souvent l'appareil lorsque vous réchauffez des aliments dans des emballages en plastique ou en papier, car ils peuvent brûler.
  - Retirez les attaches des sacs en papier ou en plastique avant de les placer dans l'appareil.
  - Éteignez l'appareil et débranchez-le s'il commence à produire de la fumée. Laissez la porte

de l'appareil fermée pour étouffer d'éventuelles flammes.

- N'utilisez pas l'appareil comme espace de stockage. Ne laissez pas de papier, de récipient de cuisson ou d'aliments à l'intérieur de l'appareil lorsqu'il n'est pas utilisé.
- Les liquides chauffés dans l'appareil peuvent se dilater considérablement après avoir été retirés de l'appareil. Manipulez les contenants de liquides avec précaution.
- Ne faites pas frire d'aliments dans l'appareil. L'huile chaude peut endommager l'appareil et les récipients, mais aussi provoquer des brûlures.
- Les œufs avec leur coquille, y compris les œufs durs, ne doivent pas être chauffés dans l'appareil car ils peuvent exploser même après avoir été retirés de l'appareil.
- Percez les aliments à écorce ou peau épaisse, tels que les pommes de terre, les courgettes entières, les

pommes et les châtaignes, avant de les cuire dans l'appareil.

- Le contenu des biberons et des pots de nourriture pour bébés doit être remué ou secoué avant d'être servi. Vérifiez la température pour éviter les brûlures.
- Les récipients de cuisson peuvent devenir chauds au contact des aliments chauffés. Il peut être nécessaire d'utiliser des maniques pour manipuler les récipients de cuisson.
- Vérifiez que les récipients de cuisson peuvent être utilisés dans un four à micro-ondes.
- L'appareil est conçu pour être utilisé de manière autonome. Ne le placez pas dans un placard ou dans toute autre espace clos.
- Les surfaces de l'appareil peuvent devenir chaudes pendant le fonctionnement.
- L'appareil et sa porte peuvent être chauds pendant l'utilisation. Ne touchez pas

les pièces chaudes : risque de brûlures.

- Si la porte ou le joint de la porte est endommagé, n'utilisez pas l'appareil, mais laissez un atelier de maintenance agréé l'inspecter et, si nécessaire, le réparer avant l'utilisation.
- L'appareil n'est pas destiné à être mis en fonctionnement au moyen d'une minuterie extérieure ou par un système de commande à distance séparé.
- L'appareil est conçu pour un usage domestique et ne convient pas à une utilisation commerciale.
- Ne retirez pas les cales d'espacement à l'arrière ou sur les côtés de l'appareil, car elles sont destinées à garantir suffisamment d'espace libre pour la ventilation.
- Fixez le plateau tournant en verre avant de déplacer l'appareil.
- N'essayez pas de démonter ou de réparer l'appareil, y

compris la lampe, le cordon ou la prise. Si nécessaire, faites vérifier et/ou réparer l'appareil par un technicien de maintenance agréé.

- L'appareil est destiné uniquement à la décongélation et à la cuisson des aliments.
- Utilisez des gants de cuisine ou autres pour retirer de l'appareil les aliments chauffés.
- Cet appareil peut être utilisé par des personnes (y compris les enfants de plus de huit ans) dont les capacités physiques, sensorielles ou mentales sont réduites ou par des personnes dénuées d'expérience ou de connaissance, si elles ont pu bénéficier, par l'intermédiaire d'une personne responsable de leur sécurité, d'une surveillance ou d'instructions préalables concernant l'utilisation de l'appareil et comprennent les risques liés à son utilisation.



- Les enfants ne sont pas autorisés à jouer avec l'appareil.
- Éteignez l'appareil et débranchez-le s'il commence à produire de la fumée. Laissez la porte de l'appareil fermée pour étouffer d'éventuelles flammes.

#### ATTENTION !

- **L'entretien ou la réparation impliquant le retrait du boîtier qui protège contre les rayonnements micro-ondes peuvent présenter un danger et ne doivent être effectués que par du personnel qualifié.**
- **Les liquides et les aliments ne doivent pas être chauffés dans des emballages fermés car ceux-ci peuvent exploser.**
- **Ne placez pas l'appareil au-dessus d'une cuisinière ou toute autre source de chaleur, car cela peut endommager l'appareil et/ou entraîner l'expiration de la garantie.**
- **Gardez à l'esprit que de la vapeur chaude peut s'écouler**

**lorsque vous soulevez la cloche ou que vous ouvrez u emballage.**

#### Pictogrammes

|   |   |
|---|---|
|  | Approuvé selon les directives en vigueur.   |
|  | Les appareils hors d'usage doivent être recyclés conformément à la réglementation en vigueur. |

#### CARACTÉRISTIQUES TECHNIQUES

|   |                    |
|---|--------------------|
| Tension nominale  | 230 V ~ 50 Hz      |
| Puissance   | 900 W              |
| Contenance  | 25 l               |
| Dimensions intérieures  | 220 x 340 x 344 mm |
| Dimensions extérieures  | 281 x 483 x 422 mm |
| Poids   | 14,5 kg            |
| Consommation électrique en mode veille  | 0,57 W             |
| Temps nécessaire pour que l'équipement atteigne le mode ou la condition de faible puissance applicable 1 min. |                    |

#### DESCRIPTION

1. Verrouillage de la porte
2. Porte
3. Anneau de rotation
4. Axe de rotation
5. Panneau de commande
6. Conducteur micro-ondes
7. Plateau en verre
8. Élément chauffant du grill
9. Grille du grill

FIG. 1

## Panneau de commande

### DISPLAY (Affichage)

- Affiche la durée de cuisson, la puissance, la fonction et l'horloge.

### POWER LEVEL (Niveau de puissance)

- Sélection de la puissance de cuisson.

### GRILL/COMBI (Grill/Combi)

- Sélection des programmes grill.
- Sélection des programmes combinés.

### SPEED DEFROST (Décongélation rapide)

- Décongélation des aliments en fonction de la durée indiquée.

### AUTO DEFROST (Décongélation automatique)

- Décongélation des aliments en fonction du poids indiqué.

### PRESET (Pré-réglage)

- Pré-réglage.

### WEIGHT/CLOCK (Poids/Horloge)

- Réglage du poids des aliments.
- Réglage de l'horloge. Il est possible d'afficher l'heure au format 12 ou 24 heures.

### MENU/TIME (Menu/Durée)

- Réglage de la durée de cuisson.
- Cuisson rapide d'aliments courants.

### PAUSE/CANCEL (Pause/Annuler)

- Appuyez sur ce bouton pour annuler le réglage ou pour réinitialiser avant de sélectionner un programme de cuisson.
- Appuyez une fois pour faire une pause dans la cuisson ou deux fois pour y mettre fin.
- Le bouton permet également d'activer la sécurité enfants.

### START/QUICK START

#### (Démarrage/Démarrage rapide)

- Appuyez pour démarrer un programme de cuisson.
- Appuyez plusieurs fois pour régler le temps de cuisson et commencer la cuisson directement à pleine puissance.

FIG. 2

## UTILISATION

### Installation

1. Assurez-vous que tous les éléments d'emballage à l'intérieur de la porte ont été retirés.
2. Vérifiez que le four à micro-ondes ne présente pas de dégradations, comme une porte mal alignée ou asymétrique, des surfaces ou des joints endommagés, des charnières ou des boutons endommagés ou desserrés, ou des bosses dans le four ou sur la porte. Si le four à micro-ondes est endommagé, ne l'utilisez pas, mais contactez le revendeur.
3. Le four à micro-ondes doit être placé sur une surface plane et stable pouvant supporter son poids et celui des aliments à cuire.
4. Placez le four à micro-ondes de manière qu'il ne soit pas exposé à la chaleur, à l'humidité ou à une forte humidité. Il ne doit pas non plus être placé près d'un matériau combustible.

5. Le four à micro-ondes doit disposer d'un flux d'air suffisant pour fonctionner correctement. Placez le four à micro-ondes de manière à laisser 20 cm d'espace libre au-dessus, 10 cm derrière et 5 cm de chaque côté. Les ouvertures de l'appareil ne doivent pas être bloquées. Ne retirez pas les pieds de l'appareil.
6. N'utilisez pas le four à micro-ondes sans plateau tournant en verre ou si les rouleaux de support et l'axe de rotation ne sont pas correctement positionnés.
7. Assurez-vous que le cordon n'est pas endommagé et qu'il ne se trouve pas sous le four à micro-ondes, sur des surfaces chaudes ou sur des bords tranchants.
8. La fiche doit être facilement accessible pour pouvoir être facilement retirée en cas d'urgence.

### Interférences radio

Pendant le fonctionnement du four à micro-ondes, il peut se produire des interférences avec la radio, la télévision tout autre appareil similaire. Pour réduire les interférences :

- Nettoyez la porte du four et les surfaces.
- Déplacez l'antenne de la radio ou du téléviseur.
- Déplacez le four à micro-ondes par rapport au récepteur.
- Éloignez-vous le four à micro-ondes du récepteur.
- Raccordez le four à micro-ondes à un circuit d'alimentation différent de celui du récepteur radio-TV.

### Raccordement à la tension secteur

Le four à micro-ondes doit être mis à la terre. La fiche doit être branchée sur une prise secteur correctement installée et mise à la terre. Le four à micro-ondes doit être raccordé à son propre circuit d'alimentation.

### Cuisson des aliments

1. Disposez les aliments de telle sorte que la partie la plus épaisse soit au plus près du bord du récipient de cuisson.
2. Vérifiez la durée de cuisson. Sélectionnez la durée indiquée la plus courte, puis augmentez-la si nécessaire. Une cuisson trop longue peut causer de la fumée et brûler les aliments.
3. Couvrir les aliments avec une cloche pour micro-ondes pendant la cuisson afin d'éviter les projections l'intérieur du four à micro-ondes et d'assurer une cuisson plus homogène.
4. Pour réduire la durée de cuisson d'aliments comme le poulet et les hamburgers, retournez-les pendant la cuisson. Les gros morceaux comme les steaks, doivent être retournés au moins une fois.
5. Après la moitié du temps de cuisson, déplacez les aliments de type boulettes de viande de l'extérieur vers le centre du récipient et inversement.

### Choix des récipients de cuisson

- Les micro-ondes ne peuvent pas traverser le métal et c'est pourquoi il ne faut pas utiliser de récipients métalliques ou d'assiettes à bord métallique.
- N'utilisez pas de récipients en papier recyclé pour cuisiner au four à micro-ondes, car ils peuvent contenir de petits fragments de métal qui risquent de provoquer des étincelles et du feu.

- Utilisez des plats ronds ou ovales plutôt que carrés ou rectangulaires, car les dans les coins, les aliments sont souvent trop cuits.
- Vous trouverez ci-dessous une liste des matériaux pouvant être utilisés pour préparer des aliments au four à micro-ondes :

| Récipients  | Micro | Grill | Combinaison |
|---|-------|-------|-------------|
| Verre résistant à la chaleur                            | OK    | OK    | OK          |
| Verre non résistant à la chaleur                        | –     | –     | –           |
| Céramique résistante à la chaleur                       | OK    | OK    | OK          |
| Récipients en plastique conçus pour micro-ondes         | OK    | –     | –           |
| Papier essuie-tout                                      | OK    | –     | –           |
| Plateau en métal  | –     | OK    | –           |
| Grille métallique                                       | –     | OK    | –           |
| Papier d'aluminium et récipients en feuille d'aluminium | –     | OK    | –           |

## Réglage de l'horloge

Pour régler l'horloge du four à micro-ondes, suivez les indications ci-dessous. L'heure de notre exemple est fixée à 8 h 30.

1. Appuyez une fois sur le bouton WEIGHT/CLOCK pour sélectionner le format 12 heures ou deux fois pour sélectionner le format 24 heures.
2. Tournez le bouton de sélection MENU/TIME pour régler la valeur de l'heure sur 8.
3. Appuyez une fois sur le bouton WEIGHT/CLOCK pour confirmer.
4. Tournez le bouton de sélection MENU/TIME pour régler la valeur des minutes sur 30.

5. Appuyez une fois sur le bouton WEIGHT/CLOCK pour confirmer.

### REMARQUE !

**Pendant la cuisson, l'horloge peut apparaître brièvement à l'écran si vous appuyez sur le bouton WEIGHT/CLOCK.**

### Démarrage rapide

Les aliments sont cuits à pleine puissance avec le programme QUICK START. Appuyez plusieurs fois sur le bouton START/QUICK START pour régler la durée de cuisson. Le four à micro-ondes démarre automatiquement à pleine puissance. Le temps de cuisson le plus long qui peut être programmé est de 10 minutes.

### Cuisson au four à micro-ondes

Le temps de cuisson le plus long qui peut être programmé est de 95 minutes. Pour faire cuire des aliments en utilisant uniquement de l'énergie à micro-ondes, appuyez plusieurs fois sur POWER LEVEL pour régler la puissance de cuisson. Tournez ensuite le bouton de sélection MENU/TIME pour régler la durée de cuisson souhaitée. Pour vérifier la puissance de cuisson pendant la cuisson, appuyez sur POWER LEVEL

1. Il est possible de modifier la puissance de cuisson en appuyant sur POWER LEVEL :

| Nombre de pressions | Puissance de cuisson |
|---------------------|----------------------|
| Une fois            | 100 %                |
| Deux fois           | 80 %                 |
| Trois fois          | 60 %                 |
| Quatre fois         | 40 %                 |
| Cinq fois           | 20 %                 |
| Six fois            | 0 %                  |

2. Tournez le bouton de sélection MENU/TIME pour régler la durée de cuisson souhaitée.

- Appuyez sur le bouton START/QUICK START pour démarrer la cuisson.

### Grill

Le four à micro-ondes peut griller des aliments en fonction de la durée indiquée. Le temps de cuisson le plus long qui peut être programmé est de 95 minutes.

- Appuyez sur le bouton GRILL/COMBI.
- Tournez le bouton de sélection MENU/TIME pour régler la durée de cuisson.
- Appuyez sur le bouton START/QUICK START.

### Combi

Le temps de cuisson le plus long qui peut être programmé est de 95 minutes. Cette fonction est utilisée pour combiner les fonctions grill et micro-ondes avec deux réglages différents.

#### Combinaison 1

Sur un cycle, 30 % du temps pour la cuisson au micro-ondes, 55 % du temps pour la cuisson au grill et pendant 15 % du temps, le four est à l'arrêt. Pour préparer poissons, pommes de terre ou gratins.

- Appuyez deux fois sur le bouton GRILL/COMBI.
- Tournez le bouton de sélection MENU/TIME pour régler la durée de cuisson.
- Appuyez sur le bouton START/QUICK START.

#### Combinaison 2

Sur un cycle, 40 % du temps pour la cuisson au micro-ondes, 15 % du temps à l'arrêt et 45 % du temps pour la cuisson au grill. Pour préparer poudings, omelettes, pommes de terre au four et volailles.

- Appuyez trois fois sur le bouton GRILL/COMBI.

- Tournez le bouton de sélection MENU/TIME pour régler la durée de cuisson.
- Appuyez sur le bouton START/QUICK START.

### Décongélation automatique

Le four à micro-ondes peut décongeler les aliments en fonction du poids indiqué. Le temps et la puissance de décongélation sont automatiquement réglés lorsque le type d'aliment et le poids sont indiqués. Le poids peut varier entre 100 et 1 800 g.

- En mode veille, appuyez une fois sur le bouton AUTO DEFROST.
- Pour indiquer le poids de l'aliment, appuyez sur le bouton WEIGHT/CLOCK.
- Appuyez sur le bouton START/QUICK START.

#### REMARQUE !

**En mode décongélation, la décongélation est interrompue et 2 à 3 signaux audio sont émis pour rappeler que la nourriture doit être retournée. Retournez les aliments, puis appuyez sur START/QUICK START pour continuer la décongélation.**

### Décongélation rapide

Avec la fonction de décongélation rapide SPEED DEFROST, la durée de décongélation doit être indiquée. La durée maximale qui peut être indiquée est de 95 minutes.

- En mode veille, appuyez une fois sur le bouton SPEED DEFROST.
- Tournez le bouton de sélection MENU/TIME pour régler la durée de décongélation.
- Appuyez sur le bouton START/QUICK START.

#### REMARQUE !

**En mode décongélation rapide, la décongélation est interrompue et 2 à 3 signaux audio sont émis pour rappeler que les aliments doivent être retournés. Retournez les aliments, puis appuyez sur START/QUICK START pour continuer la décongélation.**

## Programmes présélectionnés

Cette fonctionnalité sert à indiquer qu'un programme doit démarrer à une heure donnée.

1. Placez les aliments dans le four et fermez la porte.
2. Indiquez le programme de cuisson souhaité.
3. Appuyez une fois sur PRESET.
4. Tournez le bouton de sélection MENU/TIME pour régler la valeur de l'heure.
5. Appuyez une fois sur PRESET.
6. Tournez le bouton de sélection MENU/TIME pour régler la valeur des minutes.
7. Appuyez sur PRESET pour confirmer.

### REMARQUE !

**Il n'existe aucun programme présélectionné pour la décongélation ou le démarrage rapide. Appuyez sur le bouton PRESET pour vérifier l'heure présélectionnée PRESET. L'heure présélectionnée s'affiche pendant moins de 5 secondes. Pendant ce temps, le programme présélectionné peut être annulé à l'aide du bouton PAUSE/CANCEL.**

## Cuisson automatique

Pour les aliments et les méthodes de cuisson ci-dessous, il n'est pas nécessaire d'indiquer la puissance de cuisson ni le temps de cuisson. Il suffit de préciser le type d'aliment et son poids. Le four démarre lorsque vous appuyez sur le bouton START/QUICK START.

Exemples :

1. En mode veille, tournez le bouton de sélection MENU/TIME dans le sens antihoraire afin de sélectionner le programme pour les aliments à cuire.
2. Appuyez plusieurs fois sur le bouton WEIGHT/CLOCK pour indiquer le poids correct.
3. Appuyez sur le bouton START/QUICK START.

## Menu de cuisson automatique

| Programmes | Aliments                    |
|------------|-----------------------------|
| 1          | Lait/café (200 ml/tasse)    |
| 2          | Riz (g)                     |
| 3          | Spaghetti (g)               |
| 4          | Pommes de terre (230 g/st)  |
| 5          | Réchauffage automatique (g) |
| 6          | Poisson (g)                 |
| 7          | Poulet (g)                  |
| 8          | Bœuf/agneau (g)             |
| 9          | Viande en brochette (g)     |

- Pour le lait, le café et les pommes de terre, c'est le nombre de portions au lieu du poids lorsque vous appuyez sur le bouton POIDS/HORLOGE.
- Pour les programmes 7 à 9, le four à micro-ondes s'arrête pendant la décongélation afin que les aliments puissent être décongelés de façon homogène. Appuyez ensuite sur START/QUICK START pour continuer la décongélation.
- Le résultat dépend de plusieurs facteurs, notamment les fluctuations de tension, la forme et le volume des aliments, les préférences individuelles concernant la cuisson et la disposition des aliments dans le four. Ajustez la durée de cuisson si le résultat n'est pas satisfaisant.

## Sécurité enfants

Le panneau de commande peut être verrouillé au moyen de la sécurité enfants afin que les enfants ne puissent pas utiliser le four à micro-ondes sans la surveillance d'un adulte. Lorsque la sécurité enfants est activée, le symbole correspondant s'affiche à l'écran et le four à micro-ondes ne peut pas être mis en marche.

1. Pour activer la sécurité enfants, appuyez sur le bouton PAUSE/CANCEL pendant 3 secondes jusqu'à ce qu'un signal sonore soit émis et que le de verrouillage s'affiche.
2. Pour désactiver la sécurité enfants, appuyez sur le bouton PAUSE/CANCEL pendant 3 secondes jusqu'à ce qu'un signal sonore soit émis et que le symbole de verrouillage disparaisse de l'écran.

## ENTRETIEN

### REMARQUE !

#### Éteignez le four à micro-ondes et débranchez-le avant de le nettoyer.

- Veillez à ce que l'intérieur du four à micro-ondes reste propre. Essayez les projections et le liquide avec un linge humide. Si l'appareil est très sale, un détergent doux peut être utilisé. Évitez d'utiliser des détergents forts ou abrasifs qui peuvent laisser des taches, des stries ou une surface mate sur la porte.
- Nettoyez l'extérieur du four à micro-ondes avec un linge humide. L'eau ne doit pas pénétrer dans les ouvertures de ventilation car elle peut endommager le four à micro-ondes.
- Essayez souvent les deux côtés de la porte et la fenêtre d'observation, les joints de la porte et les pièces adjacentes avec un linge humide pour éliminer les taches et les éclaboussures. N'utilisez pas de détergents abrasifs.
- Nettoyez le panneau de commande avec un linge légèrement humide. Laissez la porte ouverte pendant le nettoyage du panneau de commande afin d'éviter tout démarrage intempestive du four à micro-ondes.
- Si de la condensation se forme à l'intérieur ou autour du bord de la porte, essayez avec un chiffon doux. De la condensation peut se former lorsque le four à micro-ondes est utilisé dans un environnement humide. C'est tout à fait normal.
- Retirez et nettoyez le plateau tournant en verre en cas de besoin. Nettoyez-le à l'eau chaude et au liquide vaisselle ou faites-le passer au lave-vaisselle.
- L'anneau rotatif et le bas du four à micro-ondes doivent être nettoyés à intervalles réguliers afin que l'anneau rotatif puisse bouger sans problème. Essayez le fond du four à micro-ondes avec un détergent doux. L'anneau rotatif peut être nettoyée à l'eau et au détergent doux ou passer au lave-vaisselle. Vérifiez que l'anneau rotatif est correctement remis en place après le nettoyage.
- Pour éliminer les mauvaises odeurs, mélangez l'écorce et le jus d'un citron à 2,5 dl d'eau dans un saladier allant au four à micro-ondes. Faites passer le saladier au four pendant 5 minutes. Essayez soigneusement l'appareil avec un chiffon doux.
- Le four à micro-ondes doit être nettoyé régulièrement et les restes d'aliments doivent être enlevés. Si vous ne veillez pas à ce que le four à micro-ondes reste propre, le revêtement des surfaces peut se dégrader. Cela réduit la durée de vie de l'appareil et peut présenter un danger.
- Lors de la première utilisation de la fonction grill, le four à micro-ondes peut produire une légère fumée et une odeur. Ce phénomène parfaitement normal est dû à la combustion d'huile provenant de la fabrication. La fumée et l'odeur se dissipent après un moment d'utilisation.
- Si la lampe du four à micro-ondes doit être remplacée, contactez le service après-vente.

## VEILIGHEIDSINSTRUCTIES

- Neem altijd basisveiligheidsmaatregelen bij het gebruik van elektrische apparaten om het risico op brand, elektrische schokken en/of een persoonlijk letsel te verminderen.
  - Volg altijd de volgende instructies om het risico op brandwonden, elektrische schokken, brand, een persoonlijk letsel en/of blootstelling aan microgolfstraling te verminderen.
  - Het apparaat mag alleen worden gebruikt zoals bedoeld en in overeenstemming met deze instructies. Corrosieve chemische stoffen of dampen mogen niet in het apparaat worden gebruikt. Het apparaat is bedoeld voor het opwarmen, bereiden en drogen van voedsel. Het is niet bedoeld voor industrieel of laboratoriumgebruik.
  - Laat het apparaat niet draaien als het leeg is.
- Gebruik het apparaat niet als het snoer of de stekker beschadigd is, als het apparaat is blootgesteld aan water of niet normaal functioneert, of als het apparaat op een andere manier beschadigd is. Als het snoer of de stekker beschadigd is, moet deze worden vervangen door een gekwalificeerde servicevertegenwoordiger of een andere gekwalificeerde persoon om gevaar te voorkomen.
  - Houd rekening met de volgende punten om het risico op brand in het apparaat te verminderen:
    - Controleer het apparaat regelmatig bij het opwarmen van voedsel in plastic of papieren verpakkingen, omdat die in brand kunnen vliegen.
    - Verwijder zakafdichters van papieren en plastic zakken voordat u ze in het apparaat plaatst.



- Schakel het apparaat uit en trek de stekker uit het stopcontact als er rook ontstaat. Laat de deur gesloten om eventuele vlammen te doven.
- Gebruik het apparaat niet als opslagruimte. Laat geen papier, recipiënten of voedsel achter in het apparaat wanneer u het niet gebruikt.
- Vloeistof die in het apparaat wordt opgewarmd, kan na verwijdering uit het apparaat snel uitzetten. Ga zorgvuldig om met vloeistoffen.
- Frituur geen voedsel in het apparaat. Hete olie kan het apparaat ende recipiënten beschadigen en brandwonden veroorzaken.
- Eieren in de schaal en hardgekookte eieren mogen niet in het apparaat worden opgewarmd, omdat ze kunnen ontploffen, zelfs nadat ze uit het apparaat zijn verwijderd.
- Doorboor voedsel met dikke schil, zoals aardappelen, hele pompoen, appels en kastanjes, voordat u ze in het apparaat bereidt.
- De inhoud van babyflessen en potjes babyvoeding moet worden geroerd of geschud voor het serveren. Controleer de temperatuur om brandwonden te voorkomen.
- De recipiënten kunnen heet worden wanneer warmte wordt overgebracht van het opgewarmde voedsel. Bij het hanteren van het recipiënt kunnen pannenlappen nodig zijn.
- Controleer of het recipiënt bedoeld is voor gebruik in magnetrons.
- Het apparaat is bedoeld voor losstaand gebruik. Plaats het apparaat niet in kasten of andere gesloten ruimtes.
- Toegankelijke oppervlakken kunnen heet worden wanneer het apparaat in gebruik is.
- Het apparaat en de deur kunnen heet worden tijdens het gebruik. Raak geen hete delen aan – risico op brandwonden.

- Gebruik het apparaat niet als de deur of deurafdichting beschadigd is. Laat het apparaat controleren door een erkend servicecentrum en indien nodig voor gebruik repareren.
  - Het apparaat is niet bedoeld om te worden bestuurd door een externe timer of een aparte afstandsbediening.
  - Het apparaat is uitsluitend bedoeld voor huishoudelijk gebruik en is niet geschikt voor commercieel gebruik.
  - Verwijder de afstandhouders van de achterkant of zijkanten van het apparaat niet, ze zijn bedoeld om voldoende vrije ruimte voor ventilatie te garanderen.
  - Zet de roterende glazen schijf vast voordat u het apparaat verplaatst.
  - Probeer het apparaat, inclusief de lamp, het snoer of de stekker, niet te demonteren of te repareren. Breng het apparaat indien nodig naar een erkende servicevertegenwoordiger voor inspectie en/of reparatie.
- Het apparaat is alleen bedoeld voor het ontdooien en bereiden van voedsel.
  - Gebruik ovenwanten of iets dergelijks om verwarmd voedsel te verwijderen.
  - Dit apparaat kan worden gebruikt door kinderen van acht jaar en ouder en door personen met een fysieke, zintuiglijke of mentale handicap of personen die geen ervaring en kennis hebben, als ze worden begeleid of instructies krijgen over het veilige gebruik van het apparaat en de risico's van het gebruik ervan begrijpen.
  - Kinderen mogen niet met het apparaat spelen.
  - Schakel het apparaat uit en trek de stekker uit het stopcontact als er rook ontstaat. Laat de deur gesloten om eventuele vlammen te doven.

**WAARSCHUWING!**

- **Onderhoud of reparatie waarbij behuizing wordt verwijderd die beschermt tegen microgolfstraling kan een gevaar vormen en mag alleen door opgeleid personeel worden uitgevoerd.**
- **Vloeistoffen en voedsel mogen niet worden opgewarmd in een dichte verpakking, omdat ze kunnen exploderen.**
- **Plaats het apparaat niet boven het fornuis of een andere warmtebron, het kan het apparaat beschadigen en/of de garantie ongeldig maken.**
- **Houd er rekening mee dat er hete stoom kan vrijkomen wanneer de deur wordt geopend of verpakkingen worden geopend.**

**Symbolen**

|   |   |
|---|---|
|  | Goedgekeurd in overeenstemming met de toepasselijke richtlijnen.  |
|  | Voer kapotte producten af overeenkomstig de geldende regelgeving. |

**TECHNISCHE GEGEVENS**

|   |                    |
|---|--------------------|
| Nominale spanning   | 230 V ~ 50 Hz      |
| Vermogen  | 900 W              |
| Inhoud  | 25 l               |
| Binnenafmetingen  | 220 x 340 x 344 mm |
| Buitenafmetingen  | 281 x 483 x 422 mm |
| Gewicht   | 14,5 kg            |
| Energieverbruik in stand-bymodus  | 0,57 W             |
| Tijd die nodig is voor de apparatuur om de toepasselijke laagvermogenmodus of -toestand te bereiken | 1 min              |

**BESCHRIJVING**

1. *Deurvergrendeling*
2. *Deur*
3. *Rotatiering*
4. *Draaiais*
5. *Bedieningspaneel*
6. *Microgolfgeleiders*
7. *Glasplaat*
8. *Grillelement*
9. *Grillrooster*

**AFB. 1***Bedieningspaneel***DISPLAY**

- Geeft de bereidingstijd, het vermogen, de functie en de klok weer.

**POWER LEVEL**

- Keuze van bereidingswijze.

**GRILL/COMBI**

- Keuze van grillprogramma.
- Keuze van combinatieprogramma.

**SPEED DEFROST**

- Ontdooit voedsel op basis van de opgegeven tijd.

**AUTO DEFROST**

- Ontdooit voedsel op basis van het opgegeven gewicht.

**PRESET**

- Vooraf ingestelde selectie.

**WEIGHT/CLOCK**

- Instelling van het gewicht van het voedsel.
- Instelling van de klok. 12- of 24-uursnotatie kan worden geselecteerd.

**MENU/TIME**

- Instelling van de bereidingstijd.
- Snelle bereiding van gewone voedingsmiddelen.

**PAUSE/CANCEL**

- Tik om de instelling te verwijderen of om te resetten voordat u een bereidingsprogramma selecteert.
- Druk eenmaal om het bereiden te onderbreken of twee keer om volledig te annuleren.
- De knop wordt ook gebruikt om het kinderslot in te stellen.

**START/QUICK START**

- Tik om een bereidingsprogramma te starten.
- Druk meerdere keren om de bereidingstijd in te stellen en om onmiddellijk op vol vermogen te beginnen met bereiden.

**AFB. 2****GEBRUIK****Installatie**

1. Controleer of al het verpakkingsmateriaal binnenin is verwijderd.

2. Controleer of de magnetron geen beschadigingen heeft, zoals een verkeerd uitgelijnde of scheve deur, beschadigde deurafdichtingen en afdichtingsoppervlakken, beschadigde of losse scharnieren en grendels of deuken in de oven of op de deur. Gebruik de magnetron niet als hij beschadigd is. Neem in dit geval contact op met uw dealer.
3. De magnetron moet op een vlakke en stevige ondergrond worden geplaatst die het gewicht van de magnetron en het te bereiden voedsel kan dragen.
4. Plaats de magnetron niet zo dat hij wordt blootgesteld aan hitte, vocht of een hoge luchtvochtigheid. Hij mag ook niet in de buurt van brandbaar materiaal worden geplaatst.
5. De magnetron moet voldoende luchtstroom hebben om goed te kunnen functioneren. Plaats de magnetron zo dat er 20 cm vrije ruimte boven, 10 cm achter en 5 cm aan elke kant is. De openingen van de magnetron mogen niet worden geblokkeerd. Verwijder de voeten van de magnetron niet.
6. Gebruik de magnetron niet zonder de glazen schijf of als de steunrollen en de draaias niet in de juiste positie staan.
7. Zorg ervoor dat het snoer niet beschadigd is en dat het zich niet onder de magnetron of op hete oppervlakken of scherpe randen bevindt.
8. De stekker moet direct beschikbaar zijn, zodat hij in een noodgeval gemakkelijk kan worden uitgetrokken.

**Radiostoring**

Bij gebruik van de magnetron kan storing optreden met radio, tv of soortgelijke apparatuur. De volgende maatregelen kunnen storingen verminderen:

- Reinig de magnetrondeur en afdichtingsoppervlakken.

- Verplaats de antenne voor radio of tv.
- Verplaats de magnetron ten opzichte van de ontvanger.
- Plaats de magnetron uit de buurt van de ontvanger.
- Sluit de magnetron aan op een ander netspanningscircuit dan de radio-/televisie-ontvanger.

### Aansluiting op netspanning

De magnetron moet geaard zijn. De stekker moet worden aangesloten op een correct geïnstalleerd geaard stopcontact. De magnetron moet worden aangesloten op zijn eigen netspanningscircuit.

### Bereiden van het voedsel

1. Plaats het voedsel zo dat het dikste deel zich het dichtst bij de rand van het recipiënt bevindt.
2. Controleer de bereidingstijd. Selecteer de kortste opgegeven tijd en verhoog indien nodig. Voedsel dat te lang wordt bereid, kan gaan roken of vlam vatten.
3. Bedek het voedsel tijdens het bereiden met een magnetrondeksel. Op deze manier spat het niet in de magnetron en gebeurt de bereiding gelijkmatiger.
4. Draai het eten om tijdens het bereiden om de kooktijd voor bijvoorbeeld kip en hamburgers te verkorten. Grote stukken, zoals gebraad, moeten minstens één keer worden gedraaid.
5. Voedsel zoals gehaktballen moeten halverwege de bereidingstijd worden verplaatst, van de zijanten naar het midden van het recipiënt en vice versa.

### Geschikte recipiënten

- Microgolven kunnen niet door metaal en daarom mogen metalen recipiënten of borden met een metalen rand niet worden gebruikt.
- Gebruik geen gerecyclede papieren recipiënten tijdens het bereiden in een magnetron, omdat ze kleine metalen fragmenten kunnen bevatten die vonken en brand kunnen veroorzaken.
- Gebruik ronde of ovale borden in plaats van vierkantige/rechthoekige, omdat voedsel in de hoeken van een vierkantig/rechthoekig bord vaak te gaar is.
- Hieronder vindt u een lijst met materialen die kunnen worden gebruikt bij het bereiden in de magnetron:

| Recipiënt                                  | Micro | Grill | Combinatie |
|--|-------|-------|------------|
| Hittebestendig glas                        | OK    | OK    | OK         |
| Niet-hittebestendig glas                   | –     | –     | –          |
| Hittebestendig keramiek                    | OK    | OK    | OK         |
| Plastic containers bestemd voor magnetrons | OK    | –     | –          |
| Keukenpapier                               | OK    | –     | –          |
| Metalen dienblad                           | –     | OK    | –          |
| Metalen standaard                          | –     | OK    | –          |
| Aluminiumfolie en recipiënten van folie    | –     | OK    | –          |

### Klokinstelling

Volg de onderstaande instructies om de magnetronklok in te stellen. De tijd is in het voorbeeld ingesteld op 8.30 uur.

1. Druk eenmaal op de toets WEIGHT/CLOCK om de 12-uursnotatie te selecteren of tweemaal om de 24-uursnotatie te selecteren.
2. Draai aan de knop MENU/TIME om de uurwaarde in te stellen op 8.

3. Druk eenmaal op de toets WEIGHT/CLOCK om te bevestigen.
4. Draai aan de knop MENU/TIME om de minuutwaarde in te stellen op 30.
5. Druk eenmaal op de toets WEIGHT/CLOCK om te bevestigen.

### LET OP!

**Tijdens het bereiden kan de tijd kort op het scherm verschijnen als de toets WEIGHT/CLOCK wordt ingedrukt.**

### Quick start

Het eten wordt op volle kracht bereid met het QUICK START-programma. Druk meerdere keren op de knop START/QUICK START om de bereidingstijd in te stellen. De magnetron start automatisch op vol vermogen. De maximale bereidingstijd die kan worden ingesteld is 10 minuten.

### Bereiden in een magnetron

De maximale bereidingstijd die kan worden ingesteld is 95 minuten. Om voedsel te bereiden met enkel microgolvenenergie, drukt u meerdere keren op POWER LEVEL om het bereidingsvermogen in te stellen. Gebruik vervolgens de knop MENU/TIME om de gewenste bereidingstijd in te stellen. Druk op POWER LEVEL om het bereidingsvermogen tijdens het bereiden te controleren.

1. Als u op POWER LEVEL drukt, kan het bereidingsvermogen worden gewijzigd:

| Aantal keer indrukken | Bereidingsvermogen |
|-----------------------|--------------------|
| Eenmaal               | 100%               |
| Tweemaal              | 80%                |
| Driemaal              | 60%                |
| Viermaal              | 40%                |
| Vijfmaal              | 20%                |
| Zesmaal               | 0%                 |

2. Draai aan de knop MENU/TIME om de gewenste bereidingstijd in te stellen.
3. Druk op de knop START/QUICK START om te beginnen met bereiden.

### Grill

De magnetron kan voedsel grillen op basis van de opgegeven tijd. De maximale bereidingstijd die kan worden ingesteld is 95 minuten.

1. Druk op de knop GRILL/COMBI.
2. Draai aan de knop MENU/TIME om de bereidingstijd in te stellen.
3. Druk op de knop START/QUICK START.

### Combi

De maximale bereidingstijd die kan worden ingesteld is 95 minuten. Deze functie wordt gebruikt om grill- en magnetronfunctie te combineren met twee verschillende instellingen.

#### Combinatie 1

30% van de tijd voor bereiding in de magnetron, 55% van de tijd voor de grill en 15% van de tijd stopt de oven met werken in één cyclus. Gebruik voor vis, aardappels of gratins.

1. Druk tweemaal op de knop GRILL/COMBI.
2. Draai aan de knop MENU/TIME om de bereidingstijd in te stellen.
3. Druk op de knop START/QUICK START.

#### Combinatie 2

40% van de tijd voor bereiding in de magnetron, 15% van de tijd stopt de oven met werken 45% van de tijd voorbereiding in de grill in één cyclus. Gebruik voor pudding, omelet, gepofte aardappel en gevogelte.

1. Druk driemaal op de knop GRILL/COMBI.
2. Draai aan de knop MENU/TIME om de bereidingstijd in te stellen.
3. Druk op de knop START/QUICK START.

## Automatisch ontdooien

De magnetron kan voedsel ontdooien op basis van het opgegeven gewicht. De tijd en het vermogen van ontdooien worden automatisch ingesteld wanneer het type voedsel en het gewicht worden aangegeven. Het gewicht kan variëren tussen 100 en 1800 g.

1. Druk in de stand-bymodus eenmaal op de knop AUTO DEFROST.
2. Druk op WEIGHT/CLOCK om het gewicht van het voedsel in te voeren.
3. Druk op de knop START/QUICK START.

### LET OP!

**In de ontdooimodus wordt het ontdooien onderbroken en worden 2-3 geluidssignalen uitgezonden om u eraan te herinneren dat het voedsel moet worden omgedraaid. Draai het voedsel om en druk op START/QUICK START om het ontdooien te hervatten.**

## Snel ontdooien

Met de snelle ontdooifunctie SPEED DEFROST moet de ontdooitijd worden ingesteld. De maximale in te stellen tijd is 95 minuten.

1. Druk in de stand-bymodus eenmaal op de knop SPEED DEFROST.
2. Draai aan de knop MENU/TIME om de ontdooitijd in te stellen.
3. Druk op de knop START/QUICK START.

### LET OP!

**In de snelontdooimodus wordt het ontdooien onderbroken en worden 2-3 geluidssignalen uitgezonden om u eraan te herinneren dat het voedsel moet worden omgedraaid. Draai het voedsel om en druk op START/QUICK START om het ontdooien te hervatten.**

## Vooraf ingestelde programma's

Deze functie wordt gebruikt om aan te geven dat een programma op het opgegeven tijdstip moet worden gestart.

1. Zet het eten in de magnetron en sluit de deur.
2. Geef het gewenste bereidingsprogramma op.
3. Druk eenmaal op PRESET.
4. Draai aan de knop MENU/TIME om het uurtijfer in te stellen.
5. Druk eenmaal op PRESET.
6. Draai aan de knop MENU/TIME om het minutencijfer in te stellen.
7. Druk op PRESET om te bevestigen.

### LET OP!

**Er zijn geen vooraf ingestelde programma's voor ontdooien of snel starten. Druk op de knop PRESET om de vooraf ingestelde tijd in de PRESET-modus te controleren. De vooraf ingestelde tijd wordt gedurende 5 seconden weergegeven. Gedurende deze tijd kan het vooraf ingestelde programma worden onderbroken met behulp van de knop PAUSE/CANCEL.**

## Automatisch bereiden

Voor de volgende voedingsmiddelen en bereidingsmethoden hoeven het bereidingsvermogen en de tijd niet te worden gespecificeerd. Geef gewoon aan welk voedsel u wilt bereiden en hoeveel het weegt. De magnetron start wanneer de knop START/QUICK START wordt ingedrukt.

Voorbeeld:

1. Draai in de stand-bymodus de knop MENU/TIME tegen de klok in om het programma voor het te bereiden voedsel in te stellen
2. Druk meerdere keren op de knop WEIGHT/CLOCK om het juiste gewicht in te voeren.
3. Druk op de knop START/QUICK START.

**Menu voor automatisch bereiden**

| Programma | Levensmiddel             |
|-----------|--------------------------|
| 1         | Melk/koffie (200 ml/kop) |
| 2         | Rijst (g)                |
| 3         | Spaghetti (g)            |
| 4         | Aardappelen (230 g/st)   |
| 5         | Automatisch opwarmen (g) |
| 6         | Vis (g)                  |
| 7         | Kip (g)                  |
| 8         | Rundvlees/lamsvlees (g)  |
| 9         | Vlees op spiesjes (g)    |

- Voor melk, koffie en aardappelen wordt het aantal porties in plaats van het gewicht weergegeven wanneer de knop WEIGHT/CLOCK wordt ingedrukt.
- Voor programma's 7-9 pauzeert de magnetron tijdens het ontdooien, zodat het voedsel kan worden omgedraaid om gelijkmatig te ontdooien. Druk vervolgens op START/QUICK START om verder te ontdooien.
- Het resultaat hangt af van verschillende dingen, waaronder spanningsschommelingen, de vorm en grootte van het voedsel, persoonlijke smaak met betrekking tot bereiden en hoe het voedsel in de magnetron wordt geplaatst. Pas de bereidingstijd aan als het resultaat niet bevredigend is.

**Kinderslot**

Gebruik het kinderslot zodat kinderen de magnetron niet zonder toezicht van een volwassene kunnen gebruiken. Wanneer het kinderslot is geactiveerd, verschijnt het kinderslotsymbool op het scherm en kan de magnetron niet worden gestart.

1. Om het kinderslot te activeren, houdt u de knop PAUSE/CANCEL 3 seconden ingedrukt totdat er een signaal klinkt en er een vergrendelingssymbool verschijnt.

2. Om het kinderslot uit te schakelen, houdt u de knop PAUSE/CANCEL 3 seconden ingedrukt totdat er een signaal klinkt en het vergrendelingssymbool op het scherm verdwijnt.

**ONDERHOUD****LET OP!****Zet de magnetron uit en trek de stekker uit het stopcontact voordat u hem schoonmaakt.**

- Houd de binnenkant van de magnetron schoon. Veeg spatten en vloeistof af met een vochtige doek. Als de magnetron erg vuil is, kan een mild reinigingsmiddel worden gebruikt. Vermijd het gebruik van sterke of schurende reinigingsmiddelen die vlekken en strepen of een mat oppervlak op de deur kunnen veroorzaken.
- Reinig de buitenkant van de magnetron met een vochtige doek. Er mag geen water in de ventilatieopeningen komen, dit kan de magnetron beschadigen.
- Veeg de twee zijden van de deur en het raam, de deurafdichtingen en de aangrenzende delen regelmatig schoon met een vochtige doek om vlekken en spatten te verwijderen. Gebruik geen schurende reinigingsmiddelen.
- Reinig het bedieningspaneel met een licht vochtige doek. Laat de deur open bij het reinigen van het bedieningspaneel om te voorkomen dat de magnetron per ongeluk wordt gestart.
- Droog met een zachte doek als zich condensatie vormt aan de binnenkant of rond de rand van de deur. Condensatie kan ontstaan wanneer de magnetron bij hoge luchtvochtigheid wordt gebruikt. Dit is heel normaal.
- Verwijder en reinig de glazen schijf indien nodig. Reinig hem met heet water en afwasmiddel of in een vaatwasser.

- De rotatiering en de bodem van de magnetron moeten regelmatig worden gereinigd, zodat de rotatiering soepel kan bewegen. Veeg de bodem van de magnetron schoon met een mild reinigingsmiddel. De rotatiering kan worden gereinigd met water en mild reinigingsmiddel of in een vaatwasser. Controleer of de rotatiering na het reinigen weer correct in de magnetron is geplaatst.
- Slechte geur in de magnetron kan worden verwijderd met de schaal en het sap van een citroen gemengd met 2,5 dl water in een magnetronbestendige kom. Zet de kom 5 minuten in de magnetron. Veeg de magnetron grondig schoon met een zachte doek.
- De magnetron moet regelmatig worden gereinigd en voedselresten moeten worden verwijderd. Als de magnetron niet schoon wordt gehouden, kunnen de oppervlakken afbreken. Dit verkort de levensduur van de magnetron en kan een gevaar vormen.
- De eerste keer dat de grillfunctie wordt gebruikt, kan er een beetje rook ontstaan en kan de magnetron een lichte geur afgeven. Dit is volkomen normaal en is te wijten aan olie uit de productie die wordt afgebrand. Rook en geuren verdwijnen na een tijd.
- Als de lamp in de magnetron vervangen moet worden, neem dan contact op met een servicecentrum.

**Menuett**®

[www.jula.com](http://www.jula.com)