



MICROWAVE OVEN

OPERATING INSTRUCTIONS - Original instructions

**SV MIKROVÅGSUGN
BRUKSANVISNING**

Översättning av originalinstruktioner

**DE MIKROWELLE
BEDIENUNGSANLEITUNG**

Übersetzung der Originalanleitung

**NO MIKROBØLGEOVN
BETJENINGSANVISNINGER**

Oversættelse av originalinstruksjonene

**FI MIKROAALTOUUNI
KÄYTTÖOHJE**

Alkuperäisten ohjeiden käännös

**DA MIKROBØLGEOVNE
BETJENINGSVEJLEDNING**

Oversættelse af den originale vejledning

**FR FOUR À MICRO-ONDES
INSTRUCTIONS D'UTILISATION**

Traduction des instructions d'origine

**PL KUCHENKA MIKROFALOWA
INSTRUKCJA OBSŁUGI**

Przekład instrukcji oryginalnej

**NL MAGNETRON
BEDIENINGSINSTRUCTIES**

Vertaling van de originele instructies

Jula AB förbehåller sig rätten att göra ändringar på produkten. Jula AB innehar upphovsrätten till denna dokumentation. Det är inte tillåtet att modifiera eller ändra denna dokumentation på något sätt och bruksanvisningen ska skrivas ut och användas som den är i förhållande till produkten. Se Julas webbplats för den senaste versionen av bruksanvisningen.

Jula AB forbeholder seg retten til å endre produktet. Jula AB innehar opphavsretten til denne dokumentasjonen. Det er ikke tillatt å modifisere eller endre denne dokumentasjonen på noen som helst måte, og håndboken skal trykkes og brukes som den er i forhold til produktet. For siste versjon av betjeningsanvisningene, se Julas nettsider.

Jula AB forbeholder sig retten til at ændre produktet. Jula AB har ophavsretten til denne dokumentation. Det er ikke tilladt at modificere eller ændre denne dokumentation på nogen måde, og manualen skal printes og bruges som den er i forhold til produktet. For den seneste version af betjeningsvejledningen, se Julas hjemmeside.

Jula AB zastrzega sobie prawo do wprowadzania zmian w produkcie. Jula AB zastrzega sobie prawa autorskie do niniejszej dokumentacji. Dokumentacji nie wolno w żaden sposób modyfikować ani zmieniać, a instrukcję należy drukować i używać ją w odniesieniu do produktu w stanie niezmienionym. Najnowszą wersję instrukcji obsługi można znaleźć na stronie internetowej Jula.

Jula AB reserves the right to make changes to the product. Jula AB claims copyright on this documentation. It is not allowed to modify or alter this documentation in any way and the manual shall be printed and used as it is in relation to the product. For the latest version of operating instructions, refer to the Jula website.

Jula AB behält sich das Recht vor, Änderungen am Produkt vorzunehmen. Jula AB beansprucht die Urheberrechte an dieser Dokumentation. Es ist nicht zulässig, diese Dokumentation in irgendeiner Weise zu verändern oder umzugestalten. Die Anleitung muss gedruckt und so verwendet werden, wie sie in Bezug zum Produkt steht. Die aktuellste Version der Bedienungsanleitung finden Sie auf der Website von Jula.

Jula AB pidättää oikeuden tehdä tuotteeseen muutoksia. Jula AB:llä on tämän dokumentaation tekijänoikeus. Tätä dokumentaatiota ei saa muuttaa millään tavalla ja käyttöopas on tulostettava ja sitä on käytettävä sellaisena kuin se on tämän tuotteen kanssa. Käyttöohjeiden uusin versio löytyy Julan verkkosivustolta.

Jula AB se réserve le droit d'apporter des modifications au produit. Jula AB revendique les droits d'auteur sur cette documentation. Il est interdit de modifier ou d'altérer cette documentation de quelque manière que ce soit et le manuel doit être imprimé et utilisé tel quel en relation avec le produit. Pour obtenir la dernière version des instructions d'utilisation, consultez le site Web de Jula.

Jula AB behoudt zich het recht voor om wijzigingen aan het product aan te brengen. Jula AB claimt het copyright op deze documentatie. Het is niet toegestaan om deze documentatie op welke manier dan ook te wijzigen of te veranderen. De handleiding moet worden afgedrukt en gebruikt zoals deze in relatie tot het product staat. Raadpleeg de Jula-website voor de laatste versie van de bedieningsinstructies.

WWW.JULA.COM

© JULA AB 2026-01-22

**JULA AB
BOX 363, 532 24 SKARA, SWEDEN**

1

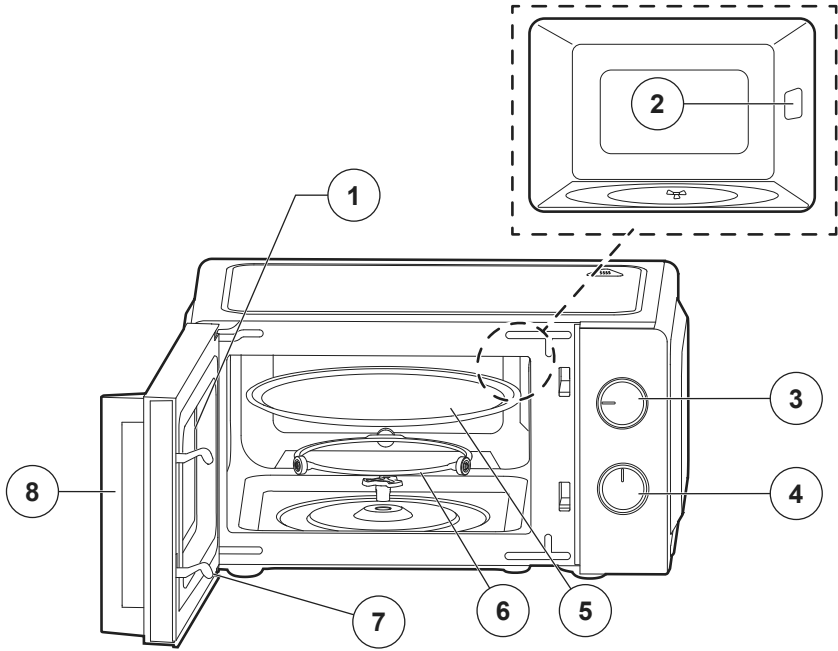

2

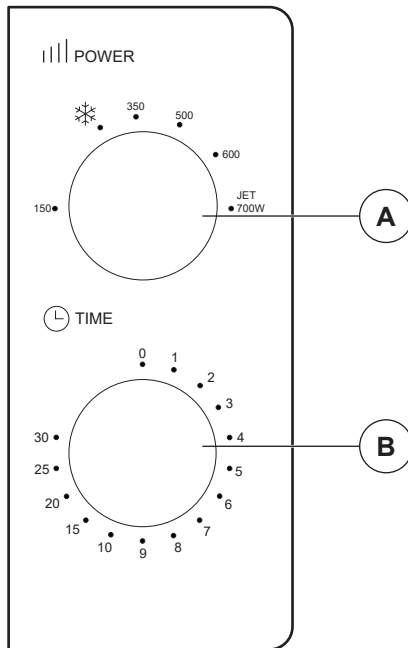

Table of contents

1	Introduction	4
1.1	The product.....	4
1.2	Dedicated use.....	4
1.3	Symbols	4
1.4	Product overview	4
2	Safety	4
2.1	Safety definitions.....	4
2.2	Safety instructions for operation.....	5
3	Operation	5
3.1	To do before you operate the product.....	5
3.2	To operate the product.....	6
3.3	Control panel functions.....	6
3.4	Cooking Guidelines.....	6
3.5	To select a cookware.....	7
3.6	Microwave Cooking	7
4	Transport	7
5	Storage	7
6	Maintenance	7
6.1	To clean the product.....	7
7	Discard	8
8	Technical data	8

1 Introduction



1.1 The product

The product is a microwave oven.

1.2 Dedicated use

The product is used to make food or liquids warm. The product is for freestanding use only.

1.3 Symbols

	Read the operating instructions carefully and make sure that you understand the instructions before you use the product. Save the instructions for future reference.
	This product complies with applicable EU directives and regulations.
	Recycle as electrical waste.

1.4 Product overview

Figure 1

1. Door glass
2. Wave guard
3. Power dial
4. Time dial
5. Glass plate
6. Roller ring
7. Door latch and lock switch
8. Door handle

2 Safety

2.1 Safety definitions

⚠ WARNING! If you do not obey these instructions, there is a risk of death or injury.

⚠ CAUTION! If you do not obey these instructions, there is a risk of damage to the product, other materials or the adjacent area.

NOTE! Information that is necessary in a given situation.

2.2 Safety instructions for operation

⚠ WARNING! Read and obey the instructions to decrease the risk of fire.

- The product is only for domestic and equivalent use, for example:
 - staff kitchen areas in working environments,
 - farm houses,
 - by clients in hotels, motels and other residential environments,
 - bed and breakfast environments.
- Make sure that these persons do not operate the product independently:
 - Children less than 8 years.
 - Persons who do not know the product sufficiently.
 - Persons with disabilities.
- Children must not play with the product.
- Children must not clean or do maintenance on the product independently.
- The product becomes hot during use. Keep children at a safe distance.
- Children can use the product only when monitored by an adult.
- Parts of the product become very hot during use. Do not touch hot parts, for example the heater element inside the oven.
- Do not remove the waveguide guard.
- Do not use the product if the door or the sealing is damaged. Refer to an approved service center for reparation before you use the product.
- The user must not remove the casing from the product to prevent injury. The casing is a microwave protection and can only be removed by approved personnel.
- Do not let children or persons who do not know the product to use it.
- Do not use the product if it is damaged.
- Do not make changes to the product.
- Use the product only for its specified function.
- Make sure that the mains voltage agrees to the rated voltage on the type plate. Connect the plug to a grounded power outlet.
- Do not put the product above a cooker or other source of heat, this can damage the product.
- Open sealed packs or sealed containers before operation. Liquids and food expands when they get hot, which can cause the vessel to break.
- Only use utensils approved for use in microwave ovens.
- Monitor the product when you make the food in plastic or paper containers warm, because of the risk of fire.
- Stop and disconnect the product if the food it starts to smoke or burn, keep the door closed to suppress flames.
- Be careful when you make beverages warm, a delayed eruptive boil can occur.
- Do not use the product if you are tired, ill, or intoxicated. This will decrease your vision, alertness, coordination and judgement.
- Do not cook the food for too long.
- Remove bag sealers before you put a bag into the product.
- Do not use the product to make oil or fat for deep-frying warm because it is not possible to control the temperature of the oil or fat.
- Clean scraps of food and splashings from the waveguide guard after each use, fat collected in the product can become too hot and start to smoke or burn.
- Use utensils with wide openings to make liquids warm. Do not remove the hot liquid immediately after the operation. Wait a few minutes before you remove the liquid. The liquid can suddenly expand and cause burns.
- If the power cable or plug are damaged they must be replaced by an authorised service center to make sure that it is safe to use.
- Do not use the product outdoors.
- Do not connect the product to an external timer or a separate remote control.

3 Operation

3.1 To do before you operate the product

⚠ WARNING! Do not put the product inside a cabinet, above a range cook top, or other heat-producing appliances.

⚠ WARNING! If you find damage, do not operate the product. Refer to an approved service personnel.

- Remove all packing materials of the product before use.
- Before each operation, examine the product for:
 - a misaligned or bent door,
 - damaged door seals or sealing surfaces,
 - broken or loose hinges or latches,
 - dents inside or on the door.
- Put the product on a flat and stable surface that can support its weight and the food to be cooked.
- Do not put the product near sources of heat, moisture, high humidity, or flammable materials to prevent moisture and fire hazard.
- Make sure that the product has good airflow for correct operation. Make sure that there is a minimum of 20 cm of space above the product and a minimum of 5 cm on each side.
- Put the rear plate close to the wall.
- Do not put a cover on or block the ventilation openings.
- Do not remove the feet.
- Install the internal parts correctly.
- Examine the power cable. Make sure that it is not damaged, or put under the product or above hot or sharp surface.
- The power outlet must be easy to access so that you can disconnect the product quickly in an emergency.

3.2 To operate the product

⚠ WARNING! Do not use the the product to dry food, fabrics, or to make pads, clothes, sponges and equivalent warm because of the risk of fire, personal injury and material damage.

⚠ CAUTION! Be careful when you open lids or packaging, because hot steam can flow out and cause burns.

⚠ WARNING! Do not operate the product if the glass tray, roller support, and shaft are not in their correct positions.

- Potatoes, sausages, chestnuts and equivalent food with hard shell must be peeled or pricked before operation.
- Do not use the product to make eggs in their shells or hard-boiled eggs warm because they can break with great force inside the product or after you removed it from the product.

- The cooking utensil can be very hot after the food is heated. Use oven gloves and keep your hands and face at a safe distance from the steam.
- Be careful when you lift the lid or the protective film, start to open from the furthest side of the lid.
- Make sure that you keep your face at a safe distance when you open for example, a popcorn bag or a cooking bag.
- Do not put hot food or objects on a cold glass plate.
- Do not put cold food or objects on a hot glass plate.
- Make sure that the utensils you use do not touch the inner walls of the product during operation.
- Do not use the product as a storage for food or other objects.
- Do not start the product without liquid or food inside.
- Do not use accessories other than those recommended by the manufacturer because of the risk of personal injury.
- Do not operate the product with the door open. Open-door operation can cause harmful exposure to microwave energy. Do not remove, change, or do damage to the safety interlocks.

3.3 Control panel functions

Figure

- Power dial:** Turn the dial to the applicable power level.
- Time dial:** Turn the dial clockwise to set the cooking time.

3.4 Cooking Guidelines

- Put thick foods on the outer side of the dish.
- Monitor the cooking time. Start with the shortest recommended time and add more if needed.
- Overcooked food can cause smoke or catch fire.
- Cover the food with a lid during cooking. A lid decreases splatter and help to cook the food equally.
- Turn the food during cooking to cook it equally and faster.
- Turn large pieces of food for example a roast, a minimum of 1 time during cooking.
- Change the position of the food in the dish, for example meatballs, at the middle of the cooking process. Move the food from top to bottom and from the center to the outer side of the dish.

- Shake or mix the contents of feeding bottles and baby food jars before you give it to the baby. Do a check of the temperature to prevent burn injuries.

3.5 To select a cookware

⚠ WARNING! Do not use metal containers. Microwaves cannot go through metals. Metallic containers that have a "Microwave safe" marking can be used.

- Use only utensils that are applicable for microwave ovens.
- Do not use metal utensils or dishes with metallic trim.
- Do not use recycled paper products in the microwave. They can contain small metal fragments that can cause sparks or fire.
- Use round or oval dishes. Food in the corners of a square dishes can overcook.

3.5.1 Guide for cookware

Cookware	Microwave use
Heat-resistant glass	YES
Non heat-resistant glass	NO
Heat resistant ceramics	YES
Microwave-safe plastic dish	YES
Baking paper	YES
Metal tray	NO
Metal rack	NO
Aluminium foil and foil containers	NO

3.6 Microwave Cooking

NOTE! The operation starts as soon as the time dial is turned.

- 1 Put the food inside the product, make sure that the door is fully closed. Refer to "[3.4 Cooking Guidelines](#)" on page 6.
- 2 Turn the power dial to an applicable power level. Refer to "[3.6.1 Microwave power level](#)" on page 7.
- 3 Turn the time dial to the applicable cooking time.

NOTE! When you set the time for less than 2 minutes, turn the time dial for more than 2 minutes and then turn it back to the correct time.

3.6.1 Microwave power level

Power output	Description
700 W	High
600 W	Medium-High
500 W	Medium
350 W	Medium-Low
❄ (300 W)	Defrost
150 W	Low

4 Transport

- Let the product become completely cool before you move the product.

5 Storage

- If the product is not going to be used for a long period of time, keep the product in a clean and dry area, where children and pets do not have access to it.

6 Maintenance

⚠ CAUTION! If the light bulb breaks or do not function of time, refer to an approved service center for repair.

⚠ WARNING! Stop the product and disconnect the power plug before you clean the product.

6.1 To clean the product

⚠ CAUTION! If the product is not kept clean, its surface can become damaged, which can shorten the lifespan of the product and cause safety hazard.

⚠ CAUTION! Do not let water get into the ventilation openings, it can damage the product.

⚠ CAUTION! Do not use a steamer to clean the product.

- Let the glass plate become cool before you clean it. Remove the glass plate if necessary. Wash it in warm, soapy water or in a dishwasher.
- Do not use abrasive detergents or tools that can cause scratches on the glass door of the product, this can cause the glass to break.
- Remove food deposits and clean the product at regular intervals, clean it with a moist cloth.
- Clean the surface of the product with a moist cloth.
- Do not let the control panel to get wet. Clean it with a soft, moist cloth.

- Clean the roller ring and the bottom part inside of the product at regular intervals. Wash the roller ring in warm, soapy water or in a dishwasher.
- Clean the the bottom part with mild detergent.

NOTE! Make sure that you put back the roller ring and the plate in the correct position.

6.1.1 To remove odors

- 1 Put a microwave-safe bowl with 200 ml of water, the juice and peel of one lemon inside the product.
- 2 Turn the time dial to 5 minutes.
- 3 Clean the inside of the product with a soft cloth.

7 Discard

- Make sure that you follow local regulations when you discard the product. Do not burn the product.

8 Technical data

Specification	Value
Power	230/ 50 Hz 1100 W (microwave)
Output	700 W
Operation frequency	2450 MHz
Outer dimensions (HxWxD)	243 x 446 x 363 mm
Inner dimensions (HxWxD)	203 x 304 x 309 mm
Volume	20 L
Net. weight	9.4 kg
Power consumption in OFF-mode	0.1 W

NOTE! The period after which the equipment get to OFF-mode automatically is 0 minutes.

Innehållsförteckning

1	Inledning	9
1.1	Produkten.....	9
1.2	Avsedd användning	9
1.3	Symboler	9
1.4	Produktöversikt.....	9
2	Säkerhet	9
2.1	Säkerhetsdefinitioner.....	9
2.2	Säkerhetsinstruktioner för användning	10
3	Användning	10
3.1	Att göra innan du använder produkten.....	10
3.2	Att använda produkten.....	11
3.3	Kontrollpanelens funktioner	11
3.4	Riktlinjer för tillagning.....	11
3.5	Att välja behållare	12
3.6	Tillagning i mikrovågsugn.....	12
4	Transport	12
5	Förvaring	12
6	Underhåll	12
6.1	Att rengöra produkten	12
7	Kassering	13
8	Tekniska data	13

1 Inledning



1.1 Produkten

Produkten är en mikrovågsugn.

1.2 Avsedd användning

Produkten används för att värma upp mat eller vätskor. Produkten är inte avsedd för inbyggnad.

1.3 Symboler

	Läs bruksanvisningen noggrant och se till att du förstår instruktionerna innan du börjar använda produkten. Spara bruksanvisningen för framtida bruk.
	Denna produkt uppfyller tillämpliga EU-direktiv och -förfordningar.
	Återvinns som elektroniskt avfall.

1.4 Produktöversikt

(Bild 1)

1. Luckfönster
2. Skydd mot mikrovågor
3. Effektratt
4. Tidsratt
5. Glasbricka
6. Rullring
7. Luckspärr och låsbrytare
8. Luckhandtag

2 Säkerhet

2.1 Säkerhetsdefinitioner

! **VARNING!** Om du inte följer dessa instruktioner finns det risk för personskada eller dödsfall.

! **FÖRSIKTIGHET!** Om du inte följer dessa instruktioner finns det risk för att du skadar produkten, andra material eller det närliggande området.

OBS! Information som är nödvändig i en specifik situation.

2.2 Säkerhetsinstruktioner för användning

! VARNING! Läs och följ instruktionerna för att minska risken för brand.

- Produkten är endast avsedd för hushållsbruk och motsvarande användning, t.ex:
 - Personalkök i arbetsmiljöer,
 - på bondgårdar,
 - av kunder på hotell, motell och i andra bostadsmiljöer,
 - Bed-and-breakfast-miljöer
- Se till att följande personer inte använder produkten på egen hand:
 - Barn under 8 år.
 - Personer som inte känner till produkten tillräckligt.
 - Personer med funktionshinder.
- Barn får inte leka med produkten.
- Barn får inte rengöra eller utföra underhåll på produkten på egen hand.
- Produkten blir varm under användning. Håll barn på säkert avstånd.
- Barn får endast använda produkten under uppsikt av en vuxen.
- Delar av produkten blir mycket varma under användning. Rör inte vid heta delar, t.ex. värmeelementet i mikrovågsugnen.
- Ta inte bort skyddet mot mikrovågor.
- Använd inte produkten om luckan eller tätningen är skadad. Kontakta en auktoriserad serviceverkstad för reparation innan du använder produkten.
- För att förhindra personsador får användare inte ta bort höljet från produkten. Höljet är ett skydd mot mikrovågor och får endast tas bort av auktoriserad personal.
- Låt inte barn eller personer som inte vet hur man använder produkten använda den.
- Använd inte produkten om den är skadad.
- Gör inga ändringar på produkten.
- Använd endast produkten för dess avsedda ändamål.
- Kontrollera att huvudspänningen stämmer överens med märkspänningen på typskylten. Anslut kontakten till ett jordat eluttag.
- Placera inte produkten ovanför en spis eller annan värmekälla eftersom detta kan skada produkten.

- Öppna förseglade förpackningar eller förseglade behållare före användning. Vätskor och livsmedel expanderar när de blir varma, vilket kan leda till att behållaren går sönder.
- Använd endast redskap som är godkända för användning i mikrovågsugn.
- Övervaka produkten när du värmer upp mat i plast- eller pappersbehållare på grund av brandrisken.
- Stäng av och koppla bort produkten från eluttaget om livsmedlet börjar ryka eller brinna. Håll luckan stängd för att dämpa lågorna.
- Var försiktig när du värmer drycker. En fördröjd eruptiv kokning kan uppstå.
- Använd inte produkten om du är trött, sjuk eller berusad. Dessa försämrar din syn, uppmärksamhet, koordination och omdömesförmåga.
- Tillaga inte maten för länge.
- Ta bort påsfoliulutare innan du lägger in en påse i produkten.
- Använd inte produkten för att värma olja eller fett för fritering eftersom det inte går att styra temperaturen på oljan eller fettet.
- Ta bort matrester och stänk från skyddet för mikrovågor efter varje användning. Fett som ansamlas i produkten kan bli överhettat och börja ryka eller brinna.
- Använd behållare med vida öppningar för att värma upp vätskor. Ta inte ut den heta vätskan omedelbart efter användningen. Vänta i någon minut innan du tar ut vätskan. Vätskan kan plötsligt expandera och orsaka brännskador.
- Om strömkabeln eller kontakten är skadade måste de bytas ut av ett auktoriserat servicecenter för att säkerställa att de är säkra att använda.
- Använd inte produkten utomhus.
- Anslut inte produkten till en extern timer eller till en separat fjärrkontroll.

3 Användning

3.1 Att göra innan du använder produkten

! VARNING! Placera inte produkten inuti ett skåp, ovanför en spishäll eller vid andra värmealstrande apparater.

! VARNING! Använd inte produkten om du upptäcker att den är skadad. Kontakta en auktoriserad serviceverkstad.

- Ta bort allt förpackningsmaterial från produkten före användning.
- Före varje användning ska produkten undersökas efter:
 - En felriktad eller böjd lucka
 - Skadade lucktätningar eller tätningssyror
 - Trasiga eller lösa gångjärn eller spärrar
 - Bucklor i produkten eller på luckan
- Placera produkten på ett plant och stabilt underlag som kan bära dess vikt och den mat som ska tillagas.
- Placera inte mikrovågsugnen nära värmekällor, fukt, hög luftfuktighet eller brandfarliga material för att förhindra fukt och brandrisker.
- Se till att produkten har ett bra luftflöde för korrekt funktion. Se till att det finns ett utrymme på minst 20 cm ovanför produkten och minst 5 cm på varje sida.
- Placera den bakre plattan nära väggen.
- Ventilationsöppningarna får inte täckas över eller blockeras.
- Ta inte bort fötterna.
- Installera delarna innanför luckan korrekt.
- Undersök strömkabeln. Se till att den inte är skadad eller har hamnat under produkten eller ovanpå heta eller vassa ytor.
- Eluttaget måste vara lättåtkomligt så att du snabbt kan koppla bort produkten i en nödsituation.

3.2 Att använda produkten

! **WARNING!** Använd inte produkten för att torka mat, tyger eller för att värma dynor, kläder, svampar och liknande eftersom detta innebär en risk för brand, personskador och materiella skador.

! **FÖRSIKTIGHET!** Var försiktig när du öppnar lock eller förpackningar eftersom het ånga kan strömma ut och orsaka brännskador.

! **WARNING!** Använd inte produkten om glasbrickan, rullringen och axeln inte är i sina korrekta lägen.

- Du måste skala eller göra hål i potatis, korv, kastanjer och liknande livsmedel med hårt skal före användning.
- Använd inte produkten för att koka ägg i skal eller värma hårdkokta ägg eftersom de kan explodera i produkten eller efter att du har tagit ut dem från produkten.

- Använda köksredskap kan vara mycket varma efter att maten har värmts upp. Använd ugnshandskar och håll händer och ansikte på säkert avstånd från ångan.
- Var försiktig när du lyfter på locket eller skyddsfilmen. Börja öppna från lockets bortsida.
- Se till att du håller ansiktet på säkert avstånd när du öppnar t.ex. en popcornpåse eller en matlagingspåse.
- Placera inte varm mat eller varma föremål på en kall glasbricka.
- Placera inte kall mat eller kalla föremål på en varm glasbricka.
- Se till att de redskap du använder inte kommer i kontakt med produktens innerväggar under användningen.
- Använd inte produkten som förvaring för mat eller andra föremål.
- Starta inte produkten utan vätska eller livsmedel i den.
- Använd inte andra tillbehör än de som rekommenderas av tillverkaren på grund av risken för personskador.
- Använd inte produkten med öppen lucka. Användning med öppen lucka kan orsaka skadlig exponering för mikrovågor. Säkerhetsanordningarna (luckspärr och låsbrytare) får inte tas bort, ändras eller skadas.

3.3 Kontrollpanelens funktioner

(Bild 2)

- A. Effektratt:** Vrid ratten till tillämplig effektnivå.
- B. Tidsratt:** Vrid ratten medurs för att ställa in tillagningstiden.

3.4 Riktlinjer för tillagning

- Placera tjocka livsmedel på den yttre delen av fatet.
- Övervaka tillagningstiden. Börja med den kortast rekommenderade tiden och lägg till mer tid, vid behov.
- Överkockt mat kan skapa rök eller fatta eld.
- Täck över maten med ett lock under tillagningen. Ett lock minskar stänk och hjälper till att tillaga maten jämnt.
- Vänd på maten under tillagningen för att tillaga den jämnt och snabbare.
- Vänd stora matbitar, t.ex. en stek, minst en gång under tillagningen.
- Flytta om maten (t.ex. köttbullar) i behållaren halvvägs genom tillagningen. Flytta maten från behållarens övre del till botten och från mitten till utkanten av behållaren.

- Skaka eller rör om innehållet i nappflaskor och barnmatsburkar innan du ger det till barnet. Kontrollera temperaturen för att förhindra brännskador.

3.5 Att välja behållare

⚠ WARNING! Använd inte metallbehållare. Mikrovågor kan inte passera igenom metaller. Metallbehållare som är märkta med "Microwave safe" kan användas.

- Använd endast redskap som är avsedda för mikrovågsugnar.
- Använd inte metallredskap eller behållare med metalldekor.
- Använd inte återvunna pappersprodukter i mikrovågsugnen. De kan innehålla små metallfragment som kan orsaka gnistor eller brand.
- Använd runda eller ovala behållare. Maten i hörnen av en fyrkantig behållare kan bli överkokt.

3.5.1 Guide för behållare

Typ av behållare	Mikrovågssäker
Värmebeständigt glas	JA
Icke värmebeständigt glas	NEJ
Värmebeständig keramik	JA
Plastbehållare som tål mikrovågsgugn	JA
Bakplåtspapper	JA
Metallbricka	NEJ
Metallställ	NEJ
Aluminiumfolie och foliebehållare	NEJ

3.6 Tillagning i mikrovågsugn

OBS! Tillagningen startar så snart du vrider på tidsratten.

- 1 Placera maten i produkten och se till att luckan är helt stängd. Se "3.4 Riktlinjer för tillagning" på sida 11.
- 2 Vrid ratten för effekt till tillämplig effektnivå. Se "3.6.1 Effektnivåer" på sida 12.
- 3 Vrid tidsratten till en tillämplig tillagningstid.

OBS! När du vill ställa in tiden på mindre än 2 minuter, vrid tidsknappen till mer än 2 minuter och vrid sedan tillbaka den till önskad tid.

3.6.1 Effektnivåer

Uteffekt	Beskrivning
700 W	Hög
600 W	Medelhög - Hög
500 W	Mellan
350 W	Medel - Låg
❄ 300 W	Avfrostning
150 W	Låg

4 Transport

- Låt produkten svalna helt innan du förflyttar den.

5 Förvaring

- Om produkten inte ska användas under en längre tid ska den förvaras på en ren och torr plats, utom räckhåll för barn och husdjur.

6 Underhåll

⚠ FÖRSIKTIGHET! Om glödlampan går sönder eller slutar fungera ska du vända dig till en auktoriserad serviceverkstad för reparation.

⚠ WARNING! Stäng av produkten och dra ur kontakten från eluttaget innan du rengör produkten.

6.1 Att rengöra produkten

⚠ FÖRSIKTIGHET! Om produkten inte hålls ren kan dess yta skadas, vilket kan förkorta produktens livslängd och utgöra en säkerhetsrisk.

⚠ FÖRSIKTIGHET! Låt inte vatten tränga in i ventilationsöppningarna. Det kan skada produkten.

⚠ FÖRSIKTIGHET! Använd inte en steamer/ångmaskin för att rengöra produkten.

- Låt glasbrickan svalna innan du rengör den. Ta bort glasbrickan, vid behov. Diska den i varmt vatten med diskmedel eller i diskmaskin.
- Använd inte slipande rengöringsmedel eller verktyg som kan orsaka repor på produktens luckfönster eftersom detta kan leda till att glaset går sönder.
- Ta bort matrester och rengör produkten regelbundet med en fuktig trasa.
- Rengör produktens yta med en fuktig trasa.
- Låt inte kontrollpanelen bli våt. Rengör den med en mjuk, fuktig trasa.

- Rengör rullringen och botten i produkten med jämna mellanrum. Diska rullringen i varmt vatten med diskmedel eller i diskmaskin.
- Rengör botten med ett mildt rengöringsmedel.

OBS! Se till att du sätter tillbaka rullringen och glasplattan i rätt läge.

6.1.1 Att avlägsna lukt

- 1 Placera en mikrovågssäker behållare med 200 ml vatten plus saften och skalet av en citron i produkten.
- 2 Vrid tidsratten till 5 minuter.
- 3 Rengör insidan av produkten med en fuktig trasa.

7 Kassering

- Se till att du följer lokala bestämmelser när du kasserar produkten. Elda inte upp produkten.

8 Tekniska data

Specifikation	Värde
Effekt	230 V/50 Hz 1100 W (mikrovågor)
Uteffekt	700 W
Användningsfrekvens	2450 MHz
Yttre mått (HxBxD)	243 x 446 x 363 mm
Invändiga mått (HxBxD)	203 x 304 x 309 mm
Volym	20 l
Nettovikt	9,4 kg
Strömförbrukning i AV-läge	0,1 W

OBS! Den tid efter vilken utrustningen automatiskt övergår till AV-läge är 0 minuter.

Innholdsfortegnelse

1	Introduksjon	14
1.1	Produktet.....	14
1.2	Tiltentkt bruk.....	14
1.3	Symboler	14
1.4	Produktoversikt.....	14
2	Sikkerhet	14
2.1	Sikkerhetsspesifikasjoner.....	14
2.2	Sikkerhetsinstruksjoner for bruk.....	15
3	Bruk	15
3.1	Før du bruker produktet	15
3.2	Betjening av produktet.....	16
3.3	Funksjoner på kontrollpanelet.....	16
3.4	Retningslinjer for matlaging	16
3.5	Slik velger du kokekar.....	17
3.6	Mikrobølgeovn.....	17
4	Transport	17
5	Oppbevaring	17
6	Vedlikehold	17
6.1	Rengjøring av produktet.....	17
7	Avhending	18
8	Tekniske data	18

1 Introduksjon



1.1 Produktet

Produktet er en mikrobølgeovn.

1.2 Tiltentkt bruk

Produktet brukes til å varme opp mat eller væsker. Produktet er kun beregnet for frittstående bruk.

1.3 Symboler

	Les bruksanvisningen nøye og sørg for at du forstår instruksjonene før du bruker produktet. Ta vare på bruksanvisningen til senere bruk.
	Dette produktet er i samsvar med gjeldende EU-direktiver og -forskrifter.
	Gjenvinnes som elektrisk avfall.

1.4 Produktoversikt

Figur 1

1. Dørglass
2. Bølgebeskyttelse
3. Effekthjul
4. Tidshjul
5. Glasstallerken
6. Rullering
7. Dørlås og låsebryter
8. Dørhåndtak

2 Sikkerhet

2.1 Sikkerhetsspesifikasjoner

⚠ ADVARSEL! Hvis du ikke følger disse instruksjonene, er det fare for død eller personskaide.

⚠ FORSIKTIG! Hvis du ikke følger disse instruksjonene, er det fare for skade på produktet, annet materiell eller på omgivelsene.

MERK! Informasjon som er nødvendig i en gitt situasjon.

2.2 Sikkerhetsinstruksjoner for bruk

⚠ ADVARSEL! Les og følg instruksjonene for å redusere risikoen for brann.

- Produktet er kun beregnet for husholdningsbruk og tilsvarende bruk, for eksempel:
 - personalkjøkken på arbeidsplasser
 - gårdsbygninger
 - på hoteller, moteller og i andre bomiljøer
 - bed and breakfast-miljøer.
- Pass på at disse personene ikke bruker produktet uten tilsyn:
 - Barn under 8 år.
 - Personer som ikke kjenner produktet tilstrekkelig.
 - Personer med nedsatt funksjonsevne.
- Barn må ikke leke med produktet.
- Barn må ikke rengjøre eller utføre vedlikehold på produktet uten tilsyn.
- Produktet blir varmt under bruk. Hold barn på trygg avstand.
- Barn kan bare bruke produktet under oppsyn av en voksen.
- Deler av produktet blir svært varme under bruk. Ikke ta på varme deler, for eksempel varmeelementet inne i ovnen.
- Ikke fjern bølgelederbeskyttelsen.
- Ikke bruk produktet hvis døren eller tetningen er skadet. Henvend deg til et godkjent servicesenter for reparasjon før du bruker produktet.
- Brukeren må ikke ta dekslet av produktet for å unngå skader. Dekslet er en mikrobølgebeskyttelse og kan bare fjernes av godkjent personell.
- Ikke la barn eller personer som ikke vet hvordan de skal betjene produktet, bruke det.
- Ikke bruk produktet hvis det er skadet.
- Ikke gjør endringer på produktet.
- Bruk produktet kun til den angitte funksjonen.
- Pass på at hovedspenningen stemmer overens med merkespenningen på typeskiltet. Koble støpselet til et jordet strømuttak.
- Ikke plasser produktet over en komfyr eller annen varmekilde, da dette kan skade produktet.

- Åpne forseglede pakninger eller forseglede beholdere før bruk. Væsker og mat utvider seg når de blir varme, noe som kan føre til at beholderen sprekker.
- Bruk kun redskaper som er godkjent for bruk i mikrobølgeovner.
- Overvåk produktet når du gjør maten i plast- eller papirbeholdere varm, på grunn av risikoen for brann.
- Stopp og koble fra produktet hvis maten begynner å ryke eller brenne, hold døren lukket for å undertrykke flammene.
- Vær forsiktig når du varmer opp drikke, det kan oppstå en forsinket koking.
- Ikke bruk produktet hvis du er trett, syk eller beruset. Dette vil redusere synet, årvåkenheten, koordinasjonen og dømmekraften din.
- Ikke tilbered maten for lenge.
- Fjern poseforsegleren før du legger en pose i produktet.
- Ikke bruk produktet til å varme opp olje eller fett til frityrsteking, for det er ikke mulig å kontrollere temperaturen på oljen eller fettene.
- Fjern matrester og sprut fra bølgelederbeskyttelsen etter hver bruk, ellers kan fett som samler seg i produktet bli for varmt og begynne å ryke eller brenne.
- Bruk redskaper med brede åpninger for å gjøre væsker varme. Ikke ta ut den varme væsken umiddelbart etter bruk. Vent noen minutter før du tar ut væsken. Væsken kan plutselig utvide seg og forårsake brannskader.
- Hvis strømkabelen eller støpselet er skadet, må de skiftes ut av et autorisert servicesenter for å sikre at det er trygt å bruke apparatet.
- Ikke bruk produktet utendørs.
- Ikke koble en ekstern timer eller separat fjernkontroll til produktet.

3 Bruk

3.1 Før du bruker produktet

⚠ ADVARSEL! Ikke plasser produktet inne i et skap, over en komfyrtopp eller andre varmeproduserende apparater.

⚠ ADVARSEL! Hvis du oppdager skader, må du ikke bruke produktet. Henvend deg til et godkjent servicesenter.

- Fjern alt emballasjemateriale fra produktet før bruk.
- Før hver operasjon må du undersøke produktet for:
 - en skjev eller bøyd dør,
 - skadede dørpakninger eller tetningsflater,
 - ødelagte eller løse hengsler eller låser,
 - bulker på innsiden eller på døren.
- Sett produktet på et flatt og stabilt underlag som tåler vekten og maten som skal tilberedes.
- Ikke plasser produktet i nærheten av varmekilder, fuktighet, høy luftfuktighet eller brennbare materialer for å unngå fukt- og brannfare.
- Sørg for at produktet har god luftgjennomstrømning for korrekt drift. Sørg for at det er minst 20 cm plass over produktet og minst 5 cm på hver side.
- Plasser bakplaten tett inntil veggen.
- Ikke dekk til eller blokker ventilasjonsåpningene.
- Ikke fjern føttene.
- Monter de innvendige delene riktig.
- Undersøk strømkabelen. Pass på at den ikke er skadet, eller at den ikke er plassert under produktet eller over varme eller skarpe overflater.
- Strømuttaket må være lett tilgjengelig, slik at du raskt kan koble fra produktet i en nødssituasjon.

3.2 Betjening av produktet

⚠ ADVARSEL! Ikke bruk produktet til å tørke mat, tekstiler eller til å varme opp puter, klær, svamper og lignende på grunn av fare for brann, personskaide og materielle skader.

⚠ FORSIKTIG! Vær forsiktig når du åpner lokk eller emballasje, fordi varm damp kan strømme ut og forårsake brannskader.

⚠ ADVARSEL! Ikke bruk produktet hvis glassbrettet, rullestøtten og akselen ikke er i riktig posisjon.

- Poteter, pølser, kastanjer og tilsvarende matvarer med hardt skall må skrelles eller prikkes før bruk.
- Ikke bruk produktet til å varme opp egg i skall eller hardkokte egg, fordi de kan gå i stykker med stor kraft inne i produktet eller etter at du har tatt dem ut av produktet.
- Kjøkkenutstyret kan være svært varmt etter at maten er varmet opp. Bruk ovnshansker og hold hender og ansikt på trygg avstand fra dampen.

- Vær forsiktig når du løfter lokket eller beskyttelsesfilmen, og begynn å åpne fra den siden av lokket som er lengst fra deg.
- Sørg for at du holder ansiktet på trygg avstand når du åpner for eksempel en popcornpose eller en kokepose.
- Ikke legg varm mat eller gjenstander på en kald glasstallerken.
- Ikke legg kald mat eller gjenstander på en varm glasstallerken.
- Sørg for at redskapene du bruker, ikke kommer i kontakt med produktets indre vegger under bruk.
- Ikke bruk produktet som oppbevaringsplass for mat eller andre gjenstander.
- Ikke start produktet uten væske eller mat inni.
- Ikke bruk annet tilbehør enn det som er anbefalt av produsenten, på grunn av faren for personskaide.
- Ikke bruk produktet med åpen dør. Bruk med åpen dør kan forårsake skadelig eksponering for mikrobølgeenergi. Ikke fjern, endre eller skad sikkerhetssperrene.

3.3 Funksjoner på kontrollpanelet

Figur

- Effekthjul:** Vri hjulet til det aktuelle effektnivået.
- Tidshjul:** Vri hjulet med klokken for å stille inn tilberedningstiden.

3.4 Retningslinjer for matlaging

- Legg tykke matvarer langs ytterkanten av fatet.
- Hold øye med tilberedningstiden. Begynn med den korteste anbefalte tiden, og legg til mer om nødvendig.
- Oversteckt mat kan forårsake røyk eller ta fyr.
- Dekk til maten med et lokk under tilberedningen. Et lokk reduserer sprut og bidrar til å tilberede maten jevnt.
- Snu maten under tilberedningen for å tilberede den jevnt og raskere.
- Snu store matstykker, for eksempel en stek, minst én gang under tilberedningen.
- Endre plasseringen av maten, for eksempel kjøttboller, midtveis i tilberedningsprosessen. Flytt maten fra topp til bunn og fra midten til yttersiden av fatet.
- Rist eller bland innholdet i tåteflasker og glass med barnemat før du gir det til barnet. Kontroller temperaturen for å unngå brannskader.

3.5 Slik velger du kokekar

⚠ ADVARSEL! Ikke bruk metallbeholdere. Mikrobølger kan ikke gå gjennom metaller. Metallbeholdere som er merket med "Microwave safe", kan brukes.

- Bruk kun redskaper som er egnet for mikrobølgeovner.
- Ikke bruk metallredskaper eller tallerkener med metallkant.
- Ikke bruk resirkulerte papirprodukter i mikrobølgeovnen. De kan inneholde små metallfragmenter som kan forårsake gnister eller brann.
- Bruk runde eller ovale tallerkener. Mat i hjørnene av en firkantet tallerken kan bli overkokt.

3.5.1 Guide for kokekar

Kokekar	Bruk av mikrobølgeovn
Varmebestandig glass	JA
Ikke varmebestandig glass	NEI
Varmebestandig keramikk	JA
Mikrobølgeovnsikker plastskål	JA
Bakepapir	JA
Metallbrett	NEI
Metallstativ	NEI
Aluminiumsfolie og foliebeholdere	NEI

3.6 Mikrobølgeovn

MERK! Operasjonen starter så snart tidshjulet dreies.

- 1 Sett maten inn i produktet og sørg for at døren er helt lukket. Se "[3.4 Retningslinjer for matlaging](#)" på [side 16](#).
- 2 Vri effekthjulet til et passende effektnivå. Se "[3.6.1 Mikrobølgeovnens effektnivå](#)" på [side 17](#).
- 3 Vri tidshjulet til ønsket tilberedningstid.

MERK! Når du stiller inn tiden på mindre enn 2 minutter, vrir du tidsvelgeren i mer enn 2 minutter og vrir den deretter tilbake til riktig tid.

3.6.1 Mikrobølgeovnens effektnivå

Effektuttak	Beskrivelse
700 W	Høy
600 W	Middels-høy
500 W	Middels
350 W	Middels-lav
❄ (300 W)	Tining
150 W	Lav

4 Transport

- La produktet bli helt avkjølt før du flytter det.

5 Oppbevaring

- Hvis produktet ikke skal brukes på lang tid, oppbevar det på et rent og tørt sted, utilgjengelig for barn og kjæledyr.

6 Vedlikehold

⚠ FORSIKTIG! Hvis lyspæren går i stykker eller ikke fungerer, må du henvende deg til et godkjent servicesenter for reparasjon.

⚠ ADVARSEL! Stopp produktet og koble fra støpselet før du rengjør produktet.

6.1 Rengjøring av produktet

⚠ FORSIKTIG! Hvis produktet ikke holdes rent, kan overflaten bli skadet, noe som kan forkorte produktets levetid og utgjøre en sikkerhetsrisiko.

⚠ FORSIKTIG! Ikke la vann komme inn i ventilasjonsåpningene, det kan skade produktet.

⚠ FORSIKTIG! Ikke bruk en damprengjører til å rengjøre produktet.

- La glasstallerkenen avkjøles før du rengjør den. Fjern glasstallerkenen om nødvendig. Vask den i varmt såpevann eller i oppvaskmaskin.
- Ikke bruk skurende rengjøringsmidler eller verktøy som kan forårsake riper i glassdøren på produktet, da dette kan føre til at glasset går i stykker.
- Fjern matrester og rengjør produktet med jevne mellomrom med en fuktig klut.
- Rengjør overflaten på produktet med en fuktet klut.

- Ikke la kontrollpanelet bli vått. Rengjør den med en myk, fuktig klut.
- Rengjør rulleringen og den nederste delen på innsiden av produktet med jevne mellomrom. Vask rulleringen i varmt såpevann eller i oppvaskmaskin.
- Rengjør den nederste delen med et mildt rengjøringsmiddel.

MERK! Sørg for at du setter tilbake rulleringen og tallerkenen i riktig posisjon.

6.1.1 For å fjerne lukt

- 1 Sett en mikrobølgesikker bolle med 200 ml vann, saften og skallet av en sitron i produktet.
- 2 Vri tidshjulet til 5 minutter.
- 3 Rengjør utsiden av produktet med en fuktig klut.

7 Avhending

- Sørg for at du følger lokale forskrifter når du avhender produktet. Produktet må ikke brennes.

8 Tekniske data

Spesifikasjoner	Verdi
Effekt	230/ 50 Hz 1100 W (mikrobølgeovn)
Effekt	700 W
Operasjonsfrekvens	2450 MHz
Utvendige mål (HxBxD)	243 x 446 x 363 mm
Innvendige mål (HxBxD)	203 x 304 x 309 mm
Volum	20 L
Nettvekt	9,4 kg
Strømforbruk i avslått modus	0,1 W

MERK! Perioden før utstyret automatisk går over i avslått modus, er 0 minutter.

Indholdsfortegnelse

1	Indledning	19
1.1	Produktet.....	19
1.2	Anvendelse.....	19
1.3	Symboler	19
1.4	Produktoversigt.....	19
2	Sikkerhed	19
2.1	Sikkerhedsdefinitioner.....	19
2.2	Sikkerhedsanvisninger for brug.....	20
3	Brug	20
3.1	Før produktet tages i brug.....	20
3.2	Sådan betjenes produktet.....	21
3.3	Kontrolpanelets funktioner.....	21
3.4	Retningslinjer for tilberedelsen	21
3.5	Sådan vælger du kogegrej.....	22
3.6	Tilberedning med mikrobølger.....	22
4	Transport	22
5	Opbevaring	22
6	Vedligeholdelse	22
6.1	Sådan rengøres produktet	22
7	Bortskaffelse	23
8	Tekniske data	23

1 Indledning

1.1 Produktet

Produktet er en mikrobølgeovn.

1.2 Anvendelse

Produktet bruges til at opvarme mad eller væsker.

Produktet er kun til fritstående brug.

1.3 Symboler

	Læs betjeningsvejledningen omhyggeligt, og vær sikker på, du forstår den, før du tager produktet i brug. Gem betjeningsvejledningen til senere brug.
	Produktet overholder gældende EU-direktiver og -forordninger.
	Skal bortskaffes som elektronikaffald.

1.4 Produktoversigt

Figur 1

1. Dørglas
2. Bølgeafskærmning
3. Effektvælger
4. Tidsvælger
5. Glastallerken
6. Rullering
7. Dørlås og låsekontakt
8. Dørhåndtag

2 Sikkerhed

2.1 Sikkerhedsdefinitioner

! **ADVARSEL!** Manglende overholdelse af denne vejledning kan medføre død eller personskade.

! **FORSIGTIG!** Manglende overholdelse af denne vejledning kan medføre skader på produktet, andre materialer eller det omgivende område.

BEMÆRK! Information, der er nødvendig i bestemte situationer.

2.2 Sikkerhedsanvisninger for brug

⚠ ADVARSEL! Læs og overhold anvisningerne for at mindske risikoen for brand.

- Produktet er kun til privat brug og tilsvarende brug, for eksempel:
 - personalekøkkener på arbejdspladser,
 - bondegårde,
 - kunder på hoteller, moteller og i andre boligmiljøer,
 - bed and breakfast-steder.
- Følgende personer må kun bruge produktet under opsyn:
 - Børn under 8 år.
 - Personer, der ikke kender produktet tilstrækkeligt.
 - Personer med handicap.
- Børn må ikke lege med produktet.
- Børn må ikke rengøre eller vedligeholde produktet uden opsyn.
- Produktet bliver varmt under brug. Hold børn på sikker afstand.
- Børn må kun bruge produktet under opsyn af en voksen.
- Dele af produktet bliver meget varme under brug. Rør ikke ved varme dele som fx varmelegemet inde i ovnen.
- Fjern ikke bølgelederforskyrmningen.
- Brug ikke produktet, hvis døren eller tætningen er beskadiget. Henvend dig til et godkendt servicecenter for reparation, før du bruger produktet.
- Brugeren må ikke fjerne huset fra produktet for at undgå skader. Huset er en mikrobølgeafskærmning og må kun fjernes af et godkendt personale.
- Lad ikke børn eller personer, der ikke kender produktet, bruge det.
- Brug ikke produktet, hvis det er beskadiget.
- Foretag ikke ændringer på produktet.
- Produktet må kun bruges til den angivne funktion.
- Sørg for, at netspændingen stemmer overens med den nominelle spænding på typeskiltet. Sæt stikket i en stikkontakt med jordforbindelse.
- Stil ikke produktet over et komfur eller en anden varmekilde, det kan beskadige produktet.
- Åbn forseglede pakker eller forseglede beholdere før brug. Væsker og fødevarer udvider sig, når de bliver varme, hvilket kan få beholderen til at gå i stykker.
- Brug kun genstande, der er godkendt til brug i mikrobølgeovne.
- Overvåg produktet, når du opvarmer mad i plast- eller papirbeholdere på grund af risikoen for brand.
- Sluk og frakobl produktet, hvis maden begynder at ryge eller brænde. Hold døren lukket for at standse flammerne.
- Vær forsigtig, når du opvarmer drikkevarer. Der kan opstå en forsinket boblende kogning.
- Brug ikke produktet, hvis du er træt, syg eller påvirket. Det vil påvirke dit syn, din opmærksomhed, din koordination og din dømmekraft.
- Tilbered ikke maden for længe.
- Fjern poseforseglinger, før du lægger en pose ind i produktet.
- Brug ikke produktet til at opvarme olie eller fedt til friturestegning, da det ikke er muligt at kontrollere temperaturen på olien eller fedtet.
- Fjern rester og sprøjt af mad fra bølgelederforskyrmningen efter hver brug, da fedt, der samles i produktet, kan blive for varmt og begynde at ryge eller brænde.
- Brug genstande med brede åbninger til at opvarme væsker. Tag ikke den varme væske ud umiddelbart efter brugen. Vent et par minutter, før du tager væsken ud. Væsken kan pludselig udvide sig og give forbrændinger.
- Hvis ledningen eller stikket er beskadiget, skal de udskiftes af et autoriseret servicecenter for at garantere, at produktet er sikkert at bruge.
- Brug ikke produktet udendørs.
- Slut ikke produktet til en ekstern timer eller en separat fjernbetjening.

3 Brug

3.1 Før produktet tages i brug

⚠ ADVARSEL! Anbring ikke produktet inde i et skab, over et komfur eller andre varmeproducerende apparater.

⚠ ADVARSEL! Brug ikke produktet, hvis du finder en skade. Henvend dig til et godkendt servicepersonale.

- Fjern alle emballagematerialer fra produktet før brug.
- Undersøg før hver brug produktet for:
 - en forkert justeret eller bøjet dør
 - beskadigede dørpakninger eller tætningsflader
 - ødelagte eller løse hængsler eller låse
 - buler indvendigt eller på døren.
- Stil produktet på en flad og stabil overflade, der kan bære dets vægt og den mad, der skal tilberedes.
- Stil ikke produktet i nærheden af varmekilder, fugt, høj luftfugtighed eller brændbare materialer for at undgå fugt og brandfare.
- Sørg for, at produktet har en god luftgennemstrømning for korrekt brug. Sørg for, at der er mindst 20 cm plads over produktet og mindst 5 cm på hver side.
- Anbring bagpladen tæt på væggen.
- Undgå at tildække eller blokere for ventilationsåbningerne.
- Tag ikke fødderne af.
- Monter de indvendige dele korrekt.
- Undersøg ledningen. Sørg for, at den ikke er beskadiget eller placeret under produktet eller over en varm eller skarp overflade.
- Stikkontakten skal være let tilgængelig, så du hurtigt kan frakoble produktet i en nødsituation.

3.2 Sådan betjenes produktet

⚠ ADVARSEL! Brug ikke produktet til at tørre mad, tekstiler eller til at opvarme puder, tøj, svampe og lignende på grund af risikoen for brand, personskade og materielle skader.

⚠ FORSIGTIG! Vær forsigtig, når du åbner lågene eller emballagen, fordi der kan strømme varm damp ud og forårsage forbrændinger.

⚠ ADVARSEL! Brug ikke produktet, hvis glasbakken, rullestøtten og akslen ikke er i deres korrekte positioner.

- Kartofler, pølser, kastanjer og tilsvarende fødevarer med hård skal bør skrælles eller prikkes hul i før brug.
- Brug ikke produktet til at opvarme æg med skal eller hårdkogte æg, fordi de kan gå i stykker med stor kraft inde i produktet, eller efter at du har taget dem ud af produktet.
- Køkkenredskaber kan være meget varme, efter maden er opvarmet. Brug ovenhandsker, og hold hænder og ansigt på sikker afstand af dampen.

- Vær forsigtig, når du løfter låget eller beskyttelsesfilmen, og begynd at åbne fra den yderside af låget.
- Sørg for at holde ansigtet på sikker afstand, når du fx åbner en popcornpose eller en stegepose.
- Læg ikke varm mad eller genstande på en kold glastallerken.
- Læg ikke kolde madvarer eller genstande på en varm glastallerken.
- Sørg for, at de genstande, du bruger, ikke rører ved produktets indervægge under brug.
- Brug ikke produktet til opbevaring af mad eller andre genstande.
- Start ikke produktet, uden at der er væske eller mad i det.
- Brug ikke andet tilbehør end det, der anbefales af producenten på grund af risikoen for personskade.
- Brug ikke produktet med døren åben. Brug med åben dør kan medføre skadelig eksponering for mikrobølgeenergi. Undgå at fjerne, ændre eller beskadige sikkerhedslåsene.

3.3 Kontrolpanelets funktioner

Figur

- Effektvælger:** Drej vælgeren til det relevante effektniveau.
- Tidsvælger:** Drej vælgeren med uret for at indstille tilberedningstiden.

3.4 Retningslinjer for tilberedelsen

- Læg tykke fødevarer på yderst på tallerkenen.
- Hold øje med tilberedningstiden. Start med den korteste anbefalede tid, og tilføj mere, hvis det er nødvendigt.
- Overkogt mad kan forårsage røg eller bryde i brand.
- Dæk maden med et låg under tilberedningen. Et låg mindsker sprøjt og hjælper med at tilberede maden jævnt.
- Vend maden under tilberedningen for at tilberede den jævnt og hurtigere.
- Vend store stykker mad, fx en steg, mindst 1 gang under tilberedningen.
- Ændr madens position på tallerkenen, fx kødboller, midt under tilberedningsprocessen. Flyt maden fra top til bund og fra midten til ydersiden af fadet.

- Ryst eller bland indholdet i sutteflasker og glas med babymad, før du giver det til barnet. Kontroller temperaturen for at undgå forbrændinger.

3.5 Sådan vælger du kogegrej

⚠ ADVARSEL! Brug ikke metalbeholdere. Mikrobølger kan ikke gå igennem metal. Metalbeholdere, der bærer mærket "Tåler mikrobølgeovn", kan bruges.

- Brug kun genstande, der er egnede til mikrobølgeovn.
- Brug ikke metalgenstande eller fæde med metalkant.
- Brug ikke produkter af genbrugspapir i mikrobølgeovnen. De kan indeholde små metalfragmenter, som kan forårsage gnister eller brand.
- Brug runde eller ovale tallerkener. Mad i hjørnerne af et firkantet fad kan blive overkogt.

3.5.1 Vejledning til køkkengrej

Køkkengrej	Brug af mikrobølger
Varmebestandigt glas	JA
Ikke-varmebestandigt glas	NEJ
Varmebestandig keramik	JA
Plastiktallerken, der tåler mikrobølgeovn	JA
Bagepapir	JA
Metalbakke	NEJ
Metalstativ	NEJ
Stanniol og aluforme	NEJ

3.6 Tilberedning med mikrobølger

BEMÆRK! Brugen starter, så snart tidsvælgeren drejes.

- 1 Stil madvaren ind i produktet, og sørg for, at døren er helt lukket. Se "[3.4 Retningslinjer for tilberedelsen](#)" på side 21.
- 2 Drej effektvælgeren til et passende effektniveau. Se "[3.6.1 Mikrobølge-effektniveau](#)" på side 22.
- 3 Drej tidsvælgeren til den relevante tilberedningstid.

BEMÆRK! Når du indstiller tiden til mindre end 2 minutter, skal du dreje tidsvælgeren til mere end 2 minutter og derefter dreje den tilbage til den korrekte tid.

3.6.1 Mikrobølge-effektniveau

Udgangseffekt	Beskrivelse
700 W	Høj
600 W	Middel-høj
500 W	Middel
350 W	Middel-lav
❄ (300 W)	Optøning
150 W	Lav

4 Transport

- Lad produktet køle helt af, før du flytter det.

5 Opbevaring

- Hvis produktet ikke skal bruges i længere tid, skal det opbevares det på et rent og tørt sted utilgængeligt for børn og kæledyr.

6 Vedligeholdelse

⚠ FORSIGTIG! Hvis pæren går i stykker eller ikke fungerer, skal du henvende dig til et godkendt servicecenter for reparation.

⚠ ADVARSEL! Sluk for produktet, og tag stikket ud af stikkontakten, før du rengør produktet.

6.1 Sådan rengøres produktet

⚠ FORSIGTIG! Hvis produktet ikke holdes rent, kan overfladen blive beskadiget, og det kan forkorte produktets levetid og bringe sikkerheden i fare.

⚠ FORSIGTIG! Lad ikke vand komme ind i ventilationsåbningerne, da det kan beskadige produktet.

⚠ FORSIGTIG! Brug ikke en damper til at rengøre produktet.

- Lad glastallerkenen køle af, før du rengør den. Fjern glastallerkenen, hvis det er nødvendigt. Vask den i varmt sæbevand eller i opvaskemaskinen.
- Brug ikke slibende rengøringsmidler eller redskaber, der kan ridse produktets glasdør, da det kan få glasset til at gå i stykker.
- Fjern madrester, og rengør produktet med jævne mellemrum med en fugtig klud.
- Rengør produktets overflade med en fugtig klud.
- Lad ikke kontrolpanelet blive vådt. Rengør den med en blød, fugtig klud.

- Rengør rulleringen og den indvendige bund af produktet med jævne mellemrum. Vask rulleringen i varmt sæbevand eller i opvaskemaskinen.
- Rengør bunden med et mildt rengøringsmiddel.

BEMÆRK! Sørg for at sætte rulleringen og tallerkenen tilbage i den rigtige position.

6.1.1 Sådan fjernes dårlig luft

- 1 Stil en skål, der tåler mikrobølgeovn, med 200 ml vand samt saften og skallen af en citron ind i produktet.
- 2 Drej tidsvælgeren til 5 minutter.
- 3 Rengør produktet indvendigt med en blød klud.

7 Bortskaffelse

- Følg de lokale regler ved bortskaffelse af produktet. Brænd ikke produktet.

8 Tekniske data

Specifikation	Værdi
Effekt	230/ 50 Hz 1100 W (mikrobølge)
Effekt	700 W
Brugsfrekvenser	2450 MHz
Udvendige mål (HxBxD)	243 x 446 x 363 mm
Indvendige mål (HxBxD)	203 x 304 x 309 mm
Kapacitet	20 l
Nettovægt	9,4 kg
Strømforbrug i slukket tilstand	0,1 W

BEMÆRK! Perioden, hvorefter udstyret automatisk går i OFF-tilstand, er 0 minutter.

Spis treści

1	Wprowadzenie	24
1.1	Produkt.....	24
1.2	Przeznaczenie.....	24
1.3	Symbole.....	24
1.4	Przegląd produktu.....	24
2	Bezpieczeństwo	24
2.1	Definicje dotyczące bezpieczeństwa.....	24
2.2	Instrukcja bezpiecznej obsługi.....	25
3	Obsługa	25
3.1	Czynności do wykonania przed rozpoczęciem użytkowania produktu	25
3.2	Obsługa produktu.....	26
3.3	Funkcje panelu sterowania	26
3.4	Wskazówki dotyczące gotowania.....	26
3.5	Wybór naczynia kuchennego	27
3.6	Gotowanie w kuchence mikrofalowej.....	27
4	Transport	27
5	Przechowywanie	27
6	Konserwacja	27
6.1	Czyszczenie produktu.....	27
7	Utylizacja	28
8	Dane techniczne	28

1 Wprowadzenie



1.1 Produkt

Produkt to kuchenka mikrofalowa.

1.2 Przeznaczenie

Produkt służy do podgrzewania/gotowania żywności stałej lub w płynie. Produkt nie jest przeznaczony do zabudowy.

1.3 Symbole

	Przed użyciem produktu należy dokładnie i ze zrozumieniem przeczytać tę instrukcję obsługi. Zachowaj instrukcję na przyszłość.
	Niniejszy produkt spełnia wymagania stosownych dyrektyw i rozporządzeń unijnych.
	Utylizować jak odpady elektryczne.

1.4 Przegląd produktu

Rysunek 1

1. Szyba drzwi
2. Osłona przed mikrofalami
3. Pokrętko mocy
4. Pokrętko czasu
5. Szklany talerz
6. Pierścień z rolkami
7. Zatrask drzwi i blokada
8. Uchwyt drzwi

2 Bezpieczeństwo

2.1 Definicje dotyczące bezpieczeństwa

! OSTRZEŻENIE! W razie niestosowania się do niniejszej instrukcji zachodzi ryzyko śmierci lub obrażeń ciała.

! PRZESTROGA! W razie niestosowania się do niniejszej instrukcji zachodzi ryzyko uszkodzenia produktu lub innych przedmiotów w jego pobliżu.

UWAGA! Informacje dotyczące postępowania w określonych sytuacjach.

2.2 Instrukcja bezpiecznej obsługi

⚠ OSTRZEŻENIE! Przeczytaj instrukcję i postępuj zgodnie z nią, aby zmniejszyć ryzyko pożaru.

- Produkt jest przeznaczony wyłącznie do użytku domowego i innego nieprofesjonalnego, np.
 - kuchni dla pracowników,
 - gospodarstwa rolne,
 - przez klientów w hotelach, motelach itp.
 - pensjonaty.
- Należy upewnić się, że niżej wymienione osoby nie obsługują produktu samodzielnie:
 - Dzieci w wieku poniżej 8 lat.
 - Osoby, które nie są zaznajomione z produktem w wystarczającym stopniu.
 - Osoby z niepełnosprawnościami.
- Dzieciom nie wolno bawić się produktem.
- Dzieciom nie wolno samodzielnie czyścić ani konserwować produktu.
- Produkt nagrzewa się podczas użytkowania. Chroń dzieci przed zbliżaniem się do produktu.
- Dzieci mogą korzystać z produktu wyłącznie pod nadzorem osoby dorosłej.
- Podczas użytkowania niektóre części produktu bardzo się nagrzewają. Nie dotykaj gorących elementów, na przykład elementu grzejnego wewnątrz kuchenki.
- Nie zdejmuj osłony przed mikrofalami.
- Nie używaj produktu, jeśli drzwi lub uszczelka są uszkodzone. Przed użyciem produktu skontaktuj się z autoryzowanym centrum serwisowym w celu naprawy.
- Aby uniknąć obrażeń, nie zdejmuj obudowy z produktu. Obudowa stanowi zabezpieczenie przed promieniowaniem mikrofalowym i może być zdjęta wyłącznie przez wykwalifikowany personel.
- Nie pozwalaj na korzystanie z produktu dzieciom lub osobom, które nie wiedzą, jak go obsługiwać.
- Nie używaj produktu, jeśli jest uszkodzony.
- Nie modyfikuj produktu.
- Produktu można używać wyłącznie zgodnie z jego przeznaczeniem.
- Sprawdź, czy napięcie w gnieździe zasilania odpowiada napięciu znamionowemu podanemu na tabliczce znamionowej. Podłącz wtyczkę do uziemionego gniazda elektrycznego.
- Nie umieszczaj produktu nad kuchenką lub innym źródłem ciepła ze względu na ryzyko uszkodzenia.
- Przed podgrzewaniem otwórz zamknięte opakowania lub pojemniki. Płyn i żywność zwiększając objętość pod wpływem ciepła, co może spowodować pęknięcie opakowania/pojemnika.
- Używaj wyłącznie naczyń przeznaczonych do użycia w kuchenkach mikrofalowych.
- Podczas podgrzewania żywności w plastikowych lub papierowych pojemnikach należy kontrolować produkt ze względu na ryzyko pożaru.
- Zatrzymaj produkt i odłącz od zasilania, jeśli żywność zacznie dymić lub się palić, tnie otwieraj drzwi, aby stłumić ogień.
- Zachowaj ostrożność podczas podgrzewania napojów, ponieważ może dojść do opóźnionego wrzenia.
- Nie używaj produktu w stanie zmęczenia, choroby lub pod wpływem środków odurzających. Takie okoliczności powodują pogorszenie wzroku, koncentracji, koordynacji i oceny sytuacji.
- Nie gotuj jedzenia zbyt długo.
- Przed włożeniem torebki usuń jej zamknięcie.
- Nie używaj produktu do przygotowywania oleju lub tłuszczu do smażenia w głębokim tłuszczu, ponieważ nie ma możliwości kontrolowania temperatury oleju lub tłuszczu.
- Po każdym użyciu należy wytrzeć resztki jedzenia i rozpryski z osłony przed mikrofalami, ponieważ tłuszcz zgromadzony w produkcie może się zbytnio nagrząć i zacząć dymić lub palić.
- Do podgrzewania płynów używaj naczyń z szerokimi otworami. Nie wyjmuj gorącego płynu bezpośrednio po zakończeniu podgrzewania. Przed wyjęciem płynu odczekaj kilka minut. Płyn może nagle zwiększyć objętość i spowodować oparzenia.
- Jeśli kabel zasilający lub wtyczka są uszkodzone, ze względów bezpieczeństwa należy je wymienić w autoryzowanym serwisie.
- Nie używaj produktu na zewnątrz pomieszczeń.
- Nie podłączaj produktu do zewnętrznego wyłącznika czasowego ani oddzielnego systemu zdalnego sterowania.

3 Obsługa

3.1 Czynności do wykonania przed rozpoczęciem użytkowania produktu

⚠ OSTRZEŻENIE! Nie umieszczaj produktu w szafce, nad kuchenką ani innymi urządzeniami generującymi ciepło.

⚠ OSTRZEŻENIE! W przypadku stwierdzenia uszkodzeń nie używaj produktu. Skontaktuj się z autoryzowanym serwisem.

- Przed użyciem usunąć wszystkie materiały opakowaniowe produktu.
- Przed każdym użyciem sprawdź produkt pod kątem następujących nieprawidłowości:
 - nieprawidłowo wyregulowane lub wygięte drzwi,
 - uszkodzone uszczelki drzwi lub powierzchnie uszczelniające,
 - uszkodzone lub luźne zawiasy lub zatrzaski,
 - wgniecenia wewnątrz lub na drzwiach.
- Umieść produkt na płaskiej i stabilnej powierzchni, która wytrzyma jego ciężar oraz ciężar przygotowywanej żywności.
- Nie umieszczaj produktu w pobliżu źródeł ciepła, wilgoci, wysokiej wilgotności lub materiałów łatwopalnych, aby zapobiec zagrożeniu wilgocią i pożarem.
- Upewnij się, że produkt ma dobrą wentylację, aby działał prawidłowo podczas obsługi. Upewnij się, że nad produktem jest co najmniej 20 cm wolnej przestrzeni, a po bokach co najmniej 5 cm.
- Umieść tylną płytę blisko ściany.
- Nie zakrywaj ani nie blokuj otworów wentylacyjnych.
- Nie demontuj nóżek.
- Prawidłowo zamontuj części wewnętrzne.
- Sprawdź kabel zasilający. Upewnij się, że nie jest uszkodzony, nie umieszczaj go pod produktem ani nad gorącą lub ostrą powierzchnią.
- Gniazdo elektryczne musi być łatwo dostępne, aby w razie nagłej potrzeby można było szybko odłączyć produkt.

3.2 Obsługa produktu

⚠ OSTRZEŻENIE! Nie używaj produktu do suszenia żywności, tkanin ani do ogrzewania poduszek, ubrań, gąbek i podobnych przedmiotów ze względu na ryzyko pożaru, obrażeń ciała i szkód materialnych.

⚠ PRZESTROGA! Zachowaj ostrożność podczas otwierania pokrywek lub opakowań, ponieważ może wydostać się z nich gorąca para i spowodować oparzenia.

⚠ OSTRZEŻENIE! Nie obsługuj produktu, jeśli szklany talerz, pierścień z rolkami i wałek nie znajdują się we właściwym położeniu.

- Ziemniaki, kielbaski, kasztany i podobne produkty spożywcze we flaku lub twardej tупinie należy obracać lub nakłuć przed podgrzaniem.
- Nie używaj produktu do gotowania jajek w skorupkach, ponieważ mogą pęknąć z dużą siłą wewnątrz produktu lub po wyjęciu z niego.

- Po podgrzaniu potrawy naczynie może być bardzo gorące. Używaj rękawic kuchennych i chroń ręce oraz twarz przed kontaktem z parą.
- Zachowaj ostrożność podczas podnoszenia pokrywki lub folii ochronnej, zacznij otwierać od najdalej położonej strony pokrywy.
- Upewnij się, że Twoja twarz znajduje się w bezpiecznej odległości podczas otwierania np. torebki z popcornem lub torebki do gotowania.
- Nie kładź gorących potraw ani przedmiotów na zimnym szklanym talerzu.
- Nie kładź zimnych potraw ani przedmiotów na gorącym szklanym talerzu.
- Upewnij się, że używane przybory kuchenne nie dotykają wewnętrznych ścianek produktu podczas podgrzewania.
- Nie używaj produktu do przechowywania żywności lub innych przedmiotów.
- Nie uruchamiaj produktu bez płynu lub żywności w środku.
- Nie używaj akcesoriów innych niż zalecane przez producenta, ponieważ grozi to obrażeniami ciała.
- Nie używaj produktu przy otwartych drzwiach. Podgrzewanie przy otwartych drzwiach może spowodować narażenie na szkodliwe działanie energii mikrofalowej. Nie wolno usuwać, zmieniać ani uszkadzać blokad bezpieczeństwa.

3.3 Funkcje panelu sterowania

Rysunek

- Pokrętko mocy:** Przekręć pokrętko na odpowiedni poziom mocy.
- Pokrętko czasu:** Aby ustawić czas gotowania, przekręć pokrętko w prawo.

3.4 Wskazówki dotyczące gotowania

- Gęstą żywność umieść na zewnętrznej stronie naczynia.
- Monitoruj czas gotowania. Zaczynij od najkrótszego zalecanego czasu i w razie potrzeby wydłuż go.
- Zbyt długi czas gotowania może doprowadzić do powstania dymu lub ognia wewnątrz.
- Podczas gotowania przykryj potrawę pokrywką. Pokrywka ogranicza rozpryskiwanie i pomaga równomiernie ugotować potrawę.
- Podczas gotowania obracaj potrawę, aby ugotowała się równomiernie i szybciej.
- Duże kawałki jedzenia, np. pieczeń, należy obrócić co najmniej 1 raz podczas gotowania.
- W trakcie procesu gotowania przemieszaj jedzenie w naczyniu, na przykład klopsiki. Przesuń je z góry do dołu i ze środka do zewnętrznej strony naczynia.

- Zawartość butelki do karmienia i stoiczka z jedzeniem dla niemowląt należy wstrząsnąć lub wymieszać przed podaniem dziecku. Ponadto sprawdź temperaturę jedzenia, aby uniknąć poparzeń.

3.5 Wybór naczynia kuchennego

⚠ OSTRZEŻENIE! Nie używaj metalowych pojemników. Mikrofale nie przenikają przez metal. Możesz używać metalicznych pojemników oznaczonych jako nadające się do użycia w kuchence mikrofalowej.

- Używaj wyłącznie naczyń przeznaczonych do kuchenki mikrofalowej.
- Nie używaj metalowych przyborów kuchennych ani naczyń z metalowymi wykończeniami.
- Nie używaj produktów z papieru pochodzącego z recyklingu w kuchence mikrofalowej. Mogą zawierać małe fragmenty metalu, które mogą powodować iskrzenie lub pożar.
- Używaj okrągłych lub owalnych naczyń. Jedzenie w narożnikach kwadratowych naczyń może się przypalić.

3.5.1 Przewodnik po naczyniach kuchennych

Naczynia kuchenne	Korzystanie z kuchenki mikrofalowej
Szkoło żaroodporne	TAK
Szkoło nieodporne na wysoką temperaturę	NIE
Ceramika odporna na wysoką temperaturę	TAK
Naczynie plastikowe nadające się do użycia w kuchence mikrofalowej	TAK
Papier do pieczenia	TAK
Metalowa taca	NIE
Metalowy stojak	NIE
Folia aluminiowa i pojemniki foliowe	NIE

3.6 Gotowanie w kuchence mikrofalowej

UWAGA! Obsługa rozpoczyna się natychmiast po przekręceniu pokrętki czasu.

- 1 Włóż jedzenie do środka produktu i dobrze zamknij drzwi. Patrz sekcja ["3.4 Wskazówki dotyczące gotowania"](#) na stronie 26.

- 2 Przekręć pokrętkę na odpowiedni poziom mocy. Patrz ["3.6.1 Poziom mocy mikrofal"](#) na stronie 27.
- 3 Ustaw pokrętkę czasu na odpowiedni czas gotowania.

UWAGA! Jeśli ustawiasz czas krótszy niż 2 minuty, przekręć pokrętkę na więcej niż 2 minuty, a następnie skoryguj.

3.6.1 Poziom mocy mikrofal

Moc znamionowa	Opis
700 W	Wysoka
600 W	Średnio-wysoka
500 W	Średnia
350 W	Średnio-niska
❄ (300 W)	Rozmrażanie
150 W	Niska

4 Transport

- Przed przeniesieniem produktu odczekaj, aż ten całkowicie ostygnie.

5 Przechowywanie

- Produkt, który nie będzie używany przez długi czas, należy przechowywać w czystym i suchym miejscu niedostępnym dla dzieci i zwierząt.

6 Konserwacja

⚠ PRZESTROGA! Jeśli żarówka zbije się lub przestanie działać, oddaj produkt do autoryzowanego serwisu w celu naprawy.

⚠ OSTRZEŻENIE! Przed czyszczeniem produktu należy go wyłączyć i odłączyć wtyczkę od źródła zasilania.

6.1 Czyszczenie produktu

⚠ PRZESTROGA! Jeśli produkt nie jest utrzymywany w czystości, jego powierzchnia może ulec uszkodzeniu, co może skrócić żywotność produktu i spowodować zagrożenie dla bezpieczeństwa.

⚠ PRZESTROGA! Nie dopuść do przedostania się wody do otworów wentylacyjnych, ponieważ może to spowodować uszkodzenie produktu.

! **PRZESTROGA!** Nie używaj parownicy do czyszczenia produktu.

- Przed czyszczeniem poczekaj, aż szklany talerz ostygnie. W razie potrzeby wyjmij go z mikrofalówki. Umyj talerz w ciepłej wodzie z dodatkiem płynu do mycia naczyń lub w zmywarce.
- Nie używaj detergentów ściernych ani narzędzi, które mogą spowodować zarysowania szklanych drzwi produktu, ponieważ może to doprowadzić do pęknięcia szkła.
- Regularnie usuwaj resztki jedzenia i czyść produkt, przecierając go wilgotną szmatką.
- Czyść powierzchnię produktu wilgotną szmatką.
- Nie pozwól, aby panel sterowania uległ zamoczeniu. Czyść go miękką, wilgotną szmatką.
- W regularnych odstępach czasu czyść pierścień z rolkami i dół produktu wewnątrz. Umyj pierścień z rolkami w ciepłej wodzie z dodatkiem płynu do mycia naczyń lub w zmywarce.
- Wyczyść dół produktu łagodnym detergentem.

UWAGA! Upewnij się, że pierścień z rolkami i talerz zostały umieszczone we właściwym położeniu.

6.1.1 Usuwanie nieprzyjemnych zapachów

- 1 Włóż do produktu miskę nadającą się do kuchenki mikrofalowej z 200 ml wody z sokiem i skórką z jednej cytryny.
- 2 Ustaw pokrętko czasu na 5 minut.
- 3 Wyczyść wnętrze produktu miękką szmatką.

7 Utylizacja

- Pamiętaj, aby postępować zgodnie z lokalnymi przepisami dotyczącymi utylizacji. Nie spalaj produktu.

8 Dane techniczne

Specyfikacja	Wartość
Moc	230/ 50 Hz 1100 W (mikrofałe)
Moc wyjściowa	700 W
Częstotliwość pracy	2450 MHz
Wymiary zewnętrzne (wys. x szer. x gł.)	243 x 446 x 363 mm
Wymiary wewnętrzne (wys. x szer. x gł.)	203 x 304 x 309 mm
Pojemność	20 l
Masa netto	9,4 kg
Pobór energii w trybie OFF	0,1 W

UWAGA! Okres, po upływie którego sprzęt automatycznie przechodzi w tryb OFF, wynosi 0 minut.

Inhaltsverzeichnis

1	Einführung	29
1.1	Das Produkt	29
1.2	Zweckgebundene Nutzung.....	29
1.3	Symbole.....	29
1.4	Produktübersicht.....	29
2	Sicherheit	29
2.1	Sicherheitshinweise.....	29
2.2	Sicherheitshinweise für die Bedienung.....	30
3	Verwendung	30
3.1	Das müssen Sie tun, bevor Sie das Produkt verwenden	30
3.2	So bedienen Sie das Produkt.....	31
3.3	Funktionen des Bedienfelds.....	31
3.4	Leitlinien zum Kochen.....	31
3.5	So wählen Sie Kochgeschirr aus.....	32
3.6	Kochen in der Mikrowelle	32
4	Transport	32
5	Aufbewahrung	32
6	Wartung und Pflege	32
6.1	So reinigen Sie das Produkt	32
7	Entsorgung	33
8	Technische Daten	33

1 Einführung

1.1 Das Produkt

Das Produkt ist eine Mikrowelle.

1.2 Zweckgebundene Nutzung

Das Produkt wird verwendet, um Lebensmittel oder Flüssigkeiten zu erhitzen. Das Produkt ist nur für den freistehenden Gebrauch bestimmt.

1.3 Symbole

	Lesen Sie die Bedienungsanleitung sorgfältig durch und stellen Sie sicher, dass Sie die Anweisungen verstanden haben, bevor Sie das Produkt verwenden. Bewahren Sie die Anweisungen zum späteren Nachschlagen auf.
	Dieses Produkt entspricht den geltenden EU-Richtlinien und -Vorschriften.
	Als Elektroschrott entsorgen.

1.4 Produktübersicht

Abbildung 1

1. Türglas
2. Wellenschutz
3. Leistungsauswahl
4. Zeitauswahl
5. Glasplatte
6. Rollerring
7. Schalter für Türverriegelung und Schloss
8. Türgriff

2 Sicherheit

2.1 Sicherheitshinweise

⚠️ WARNUNG! Wenn Sie diese Anweisungen nicht befolgen, besteht Lebens- und Verletzungsgefahr.

⚠️ ACHTUNG! Wenn Sie diese Anweisungen nicht befolgen, besteht die Gefahr, dass das Produkt, andere Materialien oder der angrenzende Bereich beschädigt werden.

HINWEIS! Informationen, die in einer bestimmten Situation notwendig sind.

2.2 Sicherheitshinweise für die Bedienung

⚠️ WARNUNG! Lesen und befolgen Sie die Anweisungen, um die Brandgefahr zu verringern.

- Das Produkt ist nur für den Hausgebrauch oder eine gleichwertige Verwendung bestimmt, zum Beispiel:
 - Personalküchen am Arbeitsplatz,
 - Bauernhäuser,
 - von Kunden in Hotels, Motels und anderen Unterkünften,
 - Bed & Breakfast.
- Stellen Sie sicher, dass folgende Personen das Produkt nicht selbstständig bedienen:
 - Kinder unter 8 Jahren.
 - Personen, die nicht ausreichend mit dem Produkt vertraut sind.
 - Menschen mit Behinderungen.
- Kinder dürfen nicht mit dem Produkt spielen.
- Kinder dürfen das Produkt nicht selbstständig reinigen oder warten.
- Das Produkt wird während des Gebrauchs heiß. Halten Sie Kinder in einem sicheren Abstand.
- Kinder dürfen das Produkt nur unter Aufsicht eines Erwachsenen verwenden.
- Teile des Produkts werden während des Gebrauchs sehr heiß. Berühren Sie keine heißen Teile, zum Beispiel das Heizelement im Inneren.
- Entfernen Sie den Schutz des Wellenleiters nicht.
- Verwenden Sie das Produkt nicht, wenn die Tür oder die Dichtung beschädigt ist. Wenden Sie sich zur Reparatur an ein zugelassenes Servicezentrum, bevor Sie das Produkt verwenden.
- Um Verletzungen zu vermeiden, darf der Benutzer das Gehäuse nicht vom Produkt entfernen. Das Gehäuse ist ein Mikrowellenschutz und kann nur von zugelassenem Personal entfernt werden.
- Überlassen Sie die Benutzung des Produkts nicht Kindern oder Personen, die mit der Bedienung des Produkts nicht vertraut sind.
- Verwenden Sie das Produkt niemals, wenn es defekt ist.
- Nehmen Sie keine Änderungen an dem Produkt vor.
- Verwenden Sie das Produkt nur für die angegebene Funktion.
- Stellen Sie sicher, dass die Netzspannung mit der Nennspannung auf dem Typenschild übereinstimmt. Schließen Sie den Stecker an eine geerdete Steckdose an.
- Stellen Sie das Produkt nicht über einen Herd oder eine andere Wärmequelle, da dies das Produkt beschädigen kann.
- Öffnen Sie versiegelte Verpackungen oder versiegelte Behälter vor dem Betrieb. Flüssigkeiten und Lebensmittel dehnen sich aus, wenn sie heiß werden, was zum Bruch des Gefäßes führen kann.

- Verwenden Sie nur Utensilien, die für die Verwendung in Mikrowellen zugelassen sind.
- Überwachen Sie das Produkt, wenn Sie die Lebensmittel in Plastik- oder Papierbehältern warm machen, da die Gefahr eines Brandes besteht.
- Halten Sie das Gerät an und trennen Sie es vom Netz, wenn die Lebensmittel zu rauchen oder zu brennen beginnen, halten Sie die Tür geschlossen, um Flammen zu unterdrücken.
- Seien Sie vorsichtig, wenn Sie Getränke warm machen, denn die Flüssigkeiten können (verzögert) überkochen.
- Verwenden Sie das Produkt nicht, wenn Sie müde, krank oder berauscht sind. Dadurch werden Ihr Sehvermögen, Ihre Wachsamkeit, Ihre Koordination und Ihr Urteilsvermögen beeinträchtigt.
- Erhitzen Sie das Essen nicht zu lange.
- Entfernen Sie die Beutelverschweißer, bevor Sie einen Beutel in das Produkt legen.
- Verwenden Sie das Produkt nicht, um Öl oder Fett zum Frittieren zu erwärmen, da es nicht möglich ist, die Temperatur des Öls oder Fetts zu kontrollieren.
- Säubern Sie den Wellenleiterschutz nach jedem Gebrauch von Essensresten und Spritzern. Das im Gerät angesammelte Fett kann zu heiß werden und anfangen zu rauchen oder zu brennen.
- Verwenden Sie Utensilien mit großen Öffnungen, um Flüssigkeiten zu erwärmen. Entfernen Sie die heiße Flüssigkeit nicht sofort nach dem Betrieb. Warten Sie ein paar Minuten, bevor Sie die Flüssigkeit entfernen. Die Flüssigkeit kann sich plötzlich ausdehnen und Verbrennungen verursachen.
- Wenn das Netzkabel oder der Stecker beschädigt sind, müssen sie von einem autorisierten Servicecenter ausgetauscht werden, um sicherzustellen, dass das Gerät sicher verwendet werden kann.
- Verwenden Sie das Produkt nicht im Freien.
- Verwenden Sie keinen externen Timer oder eine separate Fernbedienung für das Produkt.

3 Verwendung

3.1 Das müssen Sie tun, bevor Sie das Produkt verwenden

⚠️ WARNUNG! Stellen Sie das Gerät nicht in einen Schrank, über eine Herdplatte oder andere hitzezerzeugende Geräte.

⚠️ WARNUNG! Wenn Sie Schäden feststellen, nehmen Sie das Gerät nicht in Betrieb. Wenden Sie sich an autorisiertes Servicepersonal.

- Entfernen Sie vor dem Gebrauch alle Verpackungsmaterialien des Produkts.
- Untersuchen Sie das Produkt vor jedem Betrieb auf:
 - eine falsch ausgerichtete oder verbogene Tür,
 - beschädigte Türdichtungen oder Dichtungsflächen,
 - beschädigte oder lose Scharniere oder Verschlüsse,
 - Dellen in oder an der Tür.
- Stellen Sie das Gerät auf eine flache und stabile Unterlage, die sein Gewicht und die zu kochenden Speisen tragen kann.
- Stellen Sie das Gerät nicht in der Nähe von Wärmequellen, Feuchtigkeit, hoher Luftfeuchtigkeit oder brennbaren Materialien auf, um Feuchtigkeit und Brandgefahr zu vermeiden.
- Vergewissern Sie sich, dass das Gerät über einen guten Luftstrom verfügt, damit es richtig funktioniert. Achten Sie darauf, dass über dem Produkt mindestens 20 cm Platz und auf jeder Seite mindestens 5 cm ist.
- Stellen Sie die hintere Platte nahe an die Wand.
- Decken Sie die Lüftungsöffnungen nicht ab und blockieren Sie sie nicht.
- Entfernen Sie die Füße nicht.
- Bauen Sie die Innenteile korrekt ein.
- Untersuchen Sie das Stromkabel. Achten Sie darauf, dass es nicht beschädigt wird und nicht unter das Gerät oder auf eine heiße oder scharfe Oberfläche gelegt wird.
- Die Steckdose muss leicht zugänglich sein, damit Sie das Gerät im Notfall schnell vom Stromnetz trennen können.

3.2 So bedienen Sie das Produkt

⚠️ WARNUNG! Verwenden Sie das Gerät nicht zum Trocknen von Lebensmitteln, Stoffen oder zum Erwärmen von Kissen, Kleidung, Schwämmen und Ähnlichem, da die Gefahr von Feuer, Verletzungen und Sachschäden besteht.

⚠️ ACHTUNG! Seien Sie vorsichtig, wenn Sie Deckel oder Verpackungen öffnen, da heißer Dampf ausströmen und Verbrennungen verursachen kann.

⚠️ WARNUNG! Nehmen Sie das Gerät nicht in Betrieb, wenn die Glasschale, die Rollenhalterung und die Welle nicht in der richtigen Position sind.

- Kartoffeln, Würste, Kastanien und ähnliche Lebensmittel mit harter Schale müssen vor dem Betrieb geschält oder gespickt werden.
- Verwenden Sie das Produkt nicht, um Eier in der Schale oder hartgekochte Eier warm zu machen, da diese mit großer Kraft im Produkt oder nachdem Sie sie aus dem Produkt genommen haben, zerbrechen können.

- Das Kochgeschirr kann nach dem Erhitzen der Speisen sehr heiß sein. Verwenden Sie Ofenhandschuhe und halten Sie Ihre Hände und Ihr Gesicht in einem sicheren Abstand zum Dampf.
- Seien Sie vorsichtig, wenn Sie den Deckel oder die Schutzfolie anheben. Beginnen Sie mit dem Öffnen an der äußersten Seite des Deckels.
- Achten Sie darauf, dass Sie Ihr Gesicht in einem sicheren Abstand halten, wenn Sie zum Beispiel eine Popcorntüte oder einen Kochbeutel öffnen.
- Stellen Sie keine heißen Speisen oder Gegenstände auf eine kalte Glasplatte.
- Stellen Sie keine kalten Speisen oder Gegenstände auf eine heiße Glasplatte.
- Achten Sie darauf, dass die von Ihnen verwendeten Utensilien während des Betriebs nicht die Innenwände des Geräts berühren.
- Verwenden Sie das Produkt nicht als Lagerung für Lebensmittel oder andere Gegenstände.
- Starten Sie das Gerät nicht ohne Flüssigkeit oder Lebensmittel darin.
- Verwenden Sie kein anderes als das vom Hersteller empfohlene Zubehör, da sonst die Gefahr von Verletzungen besteht.
- Betreiben Sie das Gerät nicht bei geöffneter Tür. Der Betrieb bei offener Tür kann zu einer schädlichen Belastung durch Mikrowellenenergie führen. Entfernen, verändern oder beschädigen Sie die Sicherheitsverriegelungen nicht.

3.3 Funktionen des Bedienfelds

Abbildung

- Leistungsauswahl:** Drehen Sie das Rad auf die gewünschte Leistungsstufe.
- Zeitauswahl:** Drehen Sie das Rad im Uhrzeigersinn, um die Garzeit einzustellen.

3.4 Leitlinien zum Kochen

- Legen Sie dicke Lebensmittel auf die Außenseite des Tellers.
- Überwachen Sie die Garzeit. Beginnen Sie mit der kürzesten empfohlenen Zeit und verlängern Sie sie bei Bedarf.
- Überkochte Lebensmittel können Rauch verursachen oder Feuer fangen.
- Decken Sie das Essen während des Kochens mit einem Deckel ab. Ein Deckel vermindert Spritzer und hilft, das Essen gleichmäßig zu garen.
- Wenden Sie das Essen während des Kochens, um es gleichmäßig und schneller zu garen.
- Wenden Sie große Stücke, z. B. einen Braten, mindestens 1 Mal während des Kochens.

- Ändern Sie die Position der Speisen auf dem Teller, z. B. Fleischbällchen, nach der Hälfte des Garvorgangs. Bewegen Sie die Speisen von oben nach unten und von der Mitte zur Außenseite des Tellers.
- Schütteln oder mischen Sie den Inhalt von Fläschchen und Gläschen mit Babynahrung, bevor Sie ihn dem Baby geben. Überprüfen Sie die Temperatur, um Verbrennungen zu vermeiden.

3.5 So wählen Sie Kochgeschirr aus

⚠️ WARNUNG! Verwenden Sie keine Metallbehälter. Mikrowellen können keine Metalle durchdringen. Sie können Metallbehälter verwenden, die mit „Mikrowellensicher“ gekennzeichnet sind.

- Benutzen Sie nur Utensilien, die für Mikrowellenherde geeignet sind.
- Verwenden Sie keine Metallutensilien oder Geschirr mit Metallverzierungen.
- Verwenden Sie keine recycelten Papierprodukte in der Mikrowelle. Sie können kleine Metallsplinter enthalten, die Funken oder Feuer verursachen können.
- Verwenden Sie runde oder ovale Schalen. Speisen in den Ecken eines quadratischen Geschirrs können überkochen.

3.5.1 Leitfaden für Kochgeschirr

Kochgeschirr	Verwendung in der Mikrowelle
Hitzebeständiges Glas	JA
Nicht hitzebeständiges Glas	NO
Hitzebeständige Keramiken	JA
Mikrowellengeeignete Plastischale	JA
Backpapier	JA
Metallschale	NO
Metallgestell	NO
Aluminiumfolie und Folienbehälter	NO

3.6 Kochen in der Mikrowelle

HINWEIS! Der Betrieb beginnt, sobald die Zeitauswahl gedreht wird.

- 1 Stellen Sie die Lebensmittel in das Gerät und achten Sie darauf, dass die Tür vollständig geschlossen ist. Siehe „[3.4 Leitlinien zum Kochen](#)“ auf Seite 31.

- 2 Drehen Sie die Leistungsauswahl auf eine geeignete Leistungsstufe. Siehe „[3.6.1 Leistung der Mikrowelle](#)“ auf Seite 32.
- 3 Drehen Sie die Zeitauswahl auf die gewünschte Garzeit.

HINWEIS! Wenn Sie die Zeit auf weniger als 2 Minuten eingestellt haben, drehen Sie das Einstellrad für mehr als 2 Minuten und dann zurück auf die richtige Zeit.

3.6.1 Leistung der Mikrowelle

Leistung	Beschreibung
700 W	Hoch
600 W	Mittel-Hoch
500 W	Mittel
350 W	Mittel-Niedrig
❄️ (300 W)	Auftauen
150 W	Niedrig

4 Transport

- Lassen Sie das Produkt vollständig abkühlen, bevor Sie es transportieren.

5 Aufbewahrung

- Wenn das Produkt über einen längeren Zeitraum nicht verwendet wird, bewahren Sie es an einem sauberen und trockenen Ort auf, zu dem Kinder und Haustiere keinen Zugang haben.

6 Wartung und Pflege

⚠️ ACHTUNG! Wenn die Glühbirne kaputt geht oder nicht funktioniert, wenden Sie sich zur Reparatur an ein zugelassenes Servicezentrum.

⚠️ WARNUNG! Halten Sie das Gerät an und ziehen Sie den Netzstecker, bevor Sie das Gerät reinigen.

6.1 So reinigen Sie das Produkt

⚠️ ACHTUNG! Wenn das Produkt nicht sauber gehalten wird, kann seine Oberfläche beschädigt werden, was die Lebensdauer des Produkts verkürzen und ein Sicherheitsrisiko darstellen kann.

⚠️ ACHTUNG! Achten Sie darauf, dass kein Wasser in die Lüftungsöffnungen eindringt, da dies das Gerät beschädigen kann.

⚠ ACHTUNG! Verwenden Sie keinen Dampfstrahler, um das Produkt zu reinigen.

- Lassen Sie die Glasplatte abkühlen, bevor Sie sie reinigen. Entfernen Sie die Glasplatte, falls erforderlich. Waschen Sie sie in warmem Seifenwasser oder in der Spülmaschine.
- Verwenden Sie keine Scheuermittel oder Werkzeuge, die Kratzer auf der Glastür des Geräts verursachen können, da dies zu Glasbruch führen kann.
- Entfernen Sie Lebensmittelablagerungen und reinigen Sie das Produkt in regelmäßigen Abständen mit einem feuchten Tuch.
- Reinigen Sie die Oberfläche des Produkts mit einem trockenen Tuch.
- Achten Sie darauf, dass das Bedienfeld nicht nass wird. Reinigen Sie es mit einem weichen, feuchten Tuch.
- Reinigen Sie den Rollerring und den unteren Teil im Inneren des Produkts in regelmäßigen Abständen. Waschen Sie den Rollerring in warmem Seifenwasser oder in der Spülmaschine.
- Reinigen Sie den unteren Teil mit einem milden Reinigungsmittel.

HINWEIS! Achten Sie darauf, dass Sie den Rollerring und die Platte wieder in die richtige Position bringen.

6.1.1 Entfernen von Gerüchen

- 1 Stellen Sie eine mikrowelleneignete Schüssel mit 200 ml Wasser, dem Saft und der Schale einer Zitrone in das Produkt.
- 2 Stellen Sie die Zeitauswahl auf 5 Minuten.
- 3 Reinigen Sie die Innenseite des Produkts mit einem weichen Tuch.

7 Entsorgung

- Stellen Sie sicher, dass Sie die örtlichen Vorschriften befolgen, wenn Sie das Produkt entsorgen. Produkt nicht verbrennen.

8 Technische Daten

Spezifikation	Wert
Leistung	230/50 Hz 1100 W (Mikrowelle)
Ausgangsspannung	700 W
Betriebsfrequenz	2450 MHz
Äußere Abmessungen (H x B x T)	243 x 446 x 363 mm
Innere Abmessungen (H x B x T)	203 x 304 x 309 mm
Volumen	20 L
Nettogewicht	9,4 kg
Stromverbrauch im OFF-Modus	0,1 W

HINWEIS! Die Zeitspanne, nach der das Gerät automatisch in den OFF-Zustand wechselt, beträgt 0 Minuten.

Sisällysluettelo

1	Johdanto	34
1.1	Tuote	34
1.2	Käyttötarkoitus	34
1.3	Symbolit.....	34
1.4	Tuotteen yleiskuvas	34
2	Turvallisuus	34
2.1	Turvallisuusmääräykset.....	34
2.2	Käytön turvaohjeet.....	35
3	Käyttö	35
3.1	Toimenpiteet ennen tuotteen käyttöä.....	35
3.2	Tuotteen käyttäminen	36
3.3	Ohjauspaneelin toiminnot	36
3.4	Ruoanlaitto-ohjeet.....	36
3.5	Keittoastian valitseminen.....	37
3.6	Ruoanlaitto mikroaaltouunissa.....	37
4	Kuljettaminen	37
5	Säilyttäminen	37
6	Huoltotoimet	37
6.1	Tuotteen puhdistaminen.....	37
7	Hävittäminen	38
8	Tekniset tiedot	38

1 Johdanto

1.1 Tuote

Tuote on mikroaaltouuni.

1.2 Käyttötarkoitus

Tuotetta käytetään ruoan tai nesteiden lämmittämiseen. Tuote on tarkoitettu vain vapaasti seisovaan käyttöön.

1.3 Symbolit

	Lue käyttöohjeet huolellisesti ja varmista ennen tuotteen käytön aloittamista, että olet ymmärtänyt ohjeet. Säilytä ohjeet myöhempäkäyttöä varten.
	Tämä tuote on sovellettavien EU:n direktiivien ja säädösten mukainen.
	Kierrätetään sähkö- ja elektroniikkalajajätteen mukana.

1.4 Tuotteen yleiskuvas

Kuva 1

1. Oven lasi
2. Aaltosuoja
3. Tehonsäädin
4. Ajanvalitsin
5. Lasitaso
6. Rullarengas
7. Oven salvan ja lukon kytkin
8. Ovenkahva

2 Turvallisuus

2.1 Turvallisuusmääräykset

! **VAROITUS!** Jos näitä ohjeita ei noudateta, seurauksena voi olla kuoleman tai vamman vaara.

! **HUOMIO!** Jos näitä ohjeita ei noudateta, tuote, muut materiaalit tai ympäröivä alue voivat vahingoittua.

HUOM. Tilannekohtaiset välttämättömät tiedot.

2.2 Käytön turvaohjeet

VAROITUS! Lue ja noudata ohjeita tulipalon vaaran vähentämiseksi.

- Tuote on tarkoitettu vain käytettäväksi vain kotitalouksissa ja vastaavissa, kuten
 - työympäristöissä olevissa henkilökunnan keittiötiloissa
 - maalaistaloissa
 - hotellien, motellien ja muiden majoitustilojen asiakkaiden keskuudessa
 - bed and breakfast -majoitustiloissa.
- Varmista, että nämä henkilöt eivät käytä tuotetta itsenäisesti:
 - Alle 8-vuotiaat lapset.
 - Henkilöt, jotka eivät tunne tuotetta riittävän hyvin.
 - Toimintarajoitteiset henkilöt.
- Lapset eivät saa leikkiä tuotteella.
- Lapset eivät saa puhdistaa tai huoltaa tuotetta itsenäisesti.
- Tuote kuumenee käytön aikana. Pidä lapset turvallisen välimatkan päässä.
- Lapset voivat käyttää tuotetta vain aikuisen valvonnassa.
- Tuotteen osat kuumenevat erittäin kuumiksi käytön aikana. Älä koske kuumiin osiin, esimerkiksi uunin sisällä olevaan lämmitinelementtiin.
- Älä poista aaltosuojusta.
- Älä käytä tuotetta, jos ovi tai tiiviste on vaurioitunut. Käännä valtuutetun huoltokeskuksen puoleen korjausta varten, ennen kuin käytät tuotetta.
- Käyttäjä ei saa poistaa koteloa tuotteesta loukkaantumisen välttämiseksi. Kotelo on mikroaaltosuoja, ja sen voi poistaa vain valtuutettu henkilökunta.
- Älä anna lasten tai sellaisten henkilöiden, jotka eivät hallitse tuotteen käyttöä, käyttää sitä.
- Älä käytä tuotetta, jos se on vahingoittunut.
- Älä tee tuotteeseen muutoksia.
- Käytä tuotetta vain sen käyttötarkoituksen mukaisesti.
- Varmista, että verkkojännite vastaa tyyppikilvessä olevaa nimellisarvoa. Kytke pistoke maadoitettuun pistorasiaan.

- Älä aseta tuotetta liedien tai muun lämmönlähteen yläpuolelle, sillä se voi vahingoittaa tuotetta.
- Avaa sinetöidyt pakkaukset tai sinetöidyt säiliöt ennen käyttöä. Nesteet ja elintarvikkeet laajenevat kuumentuessaan, mikä voi aiheuttaa astian rikkoutumisen.
- Käytä vain mikroaaltouunissa käytettäväksi hyväksytyjä välineitä.
- Tarkkaile tuotetta, kun lämmität ruokaa muovivi- tai paperiastioissa, koska on olemassa tulipalon vaara.
- Pysäytä tuote ja katkaise virta, jos ruoka alkaa savuta tai palaa, pidä ovi suljettuna liekkien sammuttamiseksi.
- Ole varovainen, kun lämmität juomia, sillä ne voivat kiehua yli viiveellä.
- Älä käytä tuotetta, jos olet väsynyt, sairas tai päihtynyt. Nämä seikat heikentävät näkö-, havainto-, koordinaatio- ja arviointikykyä.
- Älä kypsennä ruokaa liian kauan.
- Poista pussinsuljin ennen kuin laitat pussin tuotteeseen.
- Älä käytä tuotetta öljyn tai rasvan lämmittämiseen friteerausta varten, koska öljyn tai rasvan lämpötilaa ei voi hallita.
- Puhdista aaltosuojuksesta ruoan tähteet ja roiskeet jokaisen käytön jälkeen, tuotteeseen kerääntynyt rasva voi kuumentua liikaa ja alkaa savuta tai palaa.
- Käytä leveäaukkoisia astioita nesteiden lämmittämiseen. Älä poista kuumaa nestettä sisältävää astiaa heti käytön jälkeen. Odota muutama minuutti ennen nestettä sisältävän astian poistamista. Neste voi laajentua äkillisesti ja aiheuttaa palovammoja.
- Jos virtajohto tai pistoke on vaurioitunut, ne on vaihdettava valtuutetussa huoltokeskuksessa, jotta laitteen käyttö on turvallista.
- Älä käytä tuotetta ulkona.
- Älä liitä tuotetta ulkoiseen ajastimeen tai erilliseen kaukosäädinjärjestelmään.

3 Käyttö

3.1 Toimenpiteet ennen tuotteen käyttöä

VAROITUS! Älä sijoita tuotetta kaapin sisään tai liesitasojen tai muiden lämpöä tuottavien laitteiden yläpuolelle.

VAROITUS! Jos havaitset vaurioita, älä käytä tuotetta. Käännä valtuutetun huoltokeskuksen puoleen.

- Poista kaikki tuotteen pakkausmateriaalit ennen käyttöä.
- Tarkasta tuote ennen jokaista käyttökertaa ja varmista, että:
 - ovi ei ole väärässä asennossa tai taipunut
 - oven tiivisteet tai tiivistepinnat eivät ole vioittuneet
 - saranat tai salvat eivät ole rikkiäisiä tai löysällä
 - oven sisällä tai ovesa ei ole lommoja.
- Aseta tuote tasaiselle ja vakaalle alustalle, joka kestää tuotteen ja kypsennettävän ruoan painon.
- Älä aseta tuotetta lähelle lämmönlähteitä, kosteutta, korkeaa ilmakeuhutusta tai syttyviä materiaaleja kosteus- ja palovaaran välttämiseksi.
- Varmista tuotteen ilmanvaihto, jotta se toimii oikein. Varmista, että tuotteen yläpuolella on vähintään 20 cm tilaa ja vähintään 5 cm kummallakin puolella.
- Aseta takalevy lähelle seinää.
- Älä peitä tai tuki ilmanvaihtoaukkoja.
- Älä poista jalkoja.
- Asenna sisäosat oikein.
- Tutki virtajohto. Varmista, että se ei ole vahingoittunut tai että sitä ei ole asetettu tuotteen alle tai kuuman tai terävän pinnan yläpuolelle.
- Pistorasiaan on päästävä helposti käsiksi, jotta voit hätätapauksessa irrottaa tuotteen nopeasti.

3.2 Tuotteen käyttäminen

⚠ VAROITUS! Älä käytä tuotetta ruoan tai kankaiden kuivaamiseen tai tynnyjen, vaatteiden, pesusienien tai vastaavien lämmittämiseen tulipalon, henkilövahinkojen ja aineellisten vahinkojen vaaran vuoksi.

⚠ HUOMIO! Ole varovainen, kun avaat kannet tai pakkaukset, sillä kuuma höyry voi vIRRata ulos ja aiheuttaa palovammoja.

⚠ VAROITUS! Älä käytä tuotetta, jos lasitaso, rullan tuki ja akseli eivät ole oikeissa asennoissaan.

- Perunat, makkarat, kastanjat ja vastaavat kovakuoriset elintarvikkeet on kuorittava tai pisteltävä ennen käyttöä.
- Älä käytä tuotetta kuorellisten kananmunien tai kovaksi keitettyjen kananmunien lämmittämiseen, koska ne voivat rikkoutua suurella voimalla tuotteen sisällä tai sen jälkeen, kun olet poistanut ne tuotteesta.

- Keittoastia voi kuumentua voimakkaasti ruokaa kuumennettaessa. Käytä patakintaita ja pidä kädet ja kasvat turvallisen välimatkan päässä höyrystä.
- Ole varovainen, kun nostat kantta tai suojakalvoa, aloita avaaminen kannen kauimmaiselta puolelta.
- Varmista, että pidät kasvosi turvallisen etäisyyden päässä, kun avaat esimerkiksi popcorn- tai paistopussia.
- Älä laita kuumaa ruokaa tai astioita kylmälle lasilevyille.
- Älä laita kylmää ruokaa tai astioita kuumalle lasilevyille.
- Varmista, että käyttämäsi välineet eivät kosketa tuotteen sisäseinämiä käytön aikana.
- Älä käytä tuotetta elintarvikkeiden tai muiden esineiden säilyttämiseen.
- Älä käynnistä tuotetta, jos sen sisällä ei ole nestettä tai ruokaa.
- Älä käytä muita kuin valmistajan suosittelemia lisävarusteita henkilövahinkojen vaaran vuoksi.
- Älä käynnistä tuotetta oven ollessa auki. Tuotteen käyminen ovi avoimena voi aiheuttaa haitallista altistumista mikroaaltoenergialle. Älä poista, muuta tai vaihda turvallisuuslukituksia.

3.3 Ohjauspaneelin toiminnot

Kuva

- A. Tehon valitsin:** Valitse sopiva tehotasoa kiertämällä valitsinta.
- B. Ajan valitsin:** Aseta kypsennysaika kiertämällä valitsinta myötöpäivään.

3.4 Ruoanlaitto-ohjeet

- Laita paksut ruoat lautasen ulkoreunalle.
- Seuraa kypsennysaika. Aloita lyhyimmästä suositellusta ajasta ja lisää aikaa tarvittaessa.
- Liian kauan kypsennetty ruoka voi savuta tai syttyä tuleen.
- Peitä ruoka kuvulla kypsennyksen aikana. Kupu vähentää roiskeita ja takaa tasaisemman kypsennystuloksen.
- Käännä ruokaa kypsennyksen aikana, jotta se kypsyy tasaisesti ja nopeammin.
- Käännä suuria ruokia, esimerkiksi paistia, vähintään kerran kypsennyksen aikana.
- Vaihda ruoan, esimerkiksi lihapullien, asentoa lautasella kypsennyksen puolivälissä. Siirrä ruokaa ylhäältä alas ja lautasen keskeltä ulkosivulle.

- Ravista tai sekoita tuttipullojen ja vauvanruokapurkkien sisältö ennen kuin annat sen vauvalle. Tarkista lämpötila palovammojen välttämiseksi.

3.5 Keittoastian valitseminen

VAROITUS! Älä käytä metalliastioita. Mikroaallot eivät läpäise metalleja. Voit kuitenkin käyttää metalliastioita, joissa on merkintä "Microwave safe" ja jotka on hyväksytty käytettäväksi mikroaaltouunissa.

- Käytä vain mikroaaltouuniin soveltuvia välineitä.
- Älä käytä metallisia keittövälineitä tai astioita, joissa on metallisia koristeita.
- Älä käytä kierrätyspaperituotteita mikroaaltouunissa. Ne voivat sisältää pieniä metallipalasia, jotka voivat aiheuttaa kipinöitä tai tulipalon.
- Käytä pyöreitä tai soikeita astioita. Nelikulmaisten astioiden kulmissa oleva ruoka voi kypsyä liikaa.

3.5.1 Keittoastian valitseminen

Keittoastia	Sopivuus mikroaaltouuniin
Lämmönkestävä lasi	KYLLÄ
Lämmönkestämätön lasi	EI
Lämmönkestävä keramiikka	KYLLÄ
Mikroaaltouuniin kestävä muoviastia	KYLLÄ
Leivinpaperi	KYLLÄ
Metallitarjotin	EI
Metalliteline	EI
Alumiinifolio ja foliopakkaukset	EI

3.6 Ruoanlaitto mikroaaltouunissa

HUOM. Laite käynnistyy heti, kun ajan valitsinta kierretään.

- 1 Aseta ruoka tuotteen sisälle ja varmista, että ovi on täysin kiinni. Katso lisätietoja kohdasta "[3.4 Ruoanlaitto-ohjeet](#)" sivulla [36](#).
- 2 Valitse sopiva tehotaso kiertämällä tehon valitsinta. Katso lisätietoja kohdasta "[3.6.1 Mikroaaltokäytön tehotaso](#)" sivulla [37](#).
- 3 Valitse kypsennysaika kiertämällä ajan valitsinta.

HUOM. Kun asetat ajan alle 2 minuuttiin, kierrä ajan valitsinta yli 2 minuuttiin ja kierrä se sitten takaisin oikeaan aikaan.

3.6.1 Mikroaaltokäytön tehotaso

Teho	Kuvaus
700 W	Korkea
600 W	Keskitaso-Korkea
500 W	Keskitaso
350 W	Keskitaso-Matala
❄️ (300 W)	Sulatus
150 W	Low (Matala)

4 Kuljettaminen

- Anna tuotteen jäähtyä täysin ennen sen siirtämistä.

5 Säilyttäminen

- Jos tuotetta ei käytetä pitkään aikaan, säilytä sitä puhtaassa ja kuivassa paikassa, lasten ja lemmikkieläinten ulottumattomissa.

6 Huoltotoimet

VAROITUS! Jos polttimo rikkoutuu tai ei toimi, käänny valtuutetun huoltoliikkeen puoleen korjausta varten.

VAROITUS! Pysäytä tuote ja irrota verkkopistoke ennen tuotteen puhdistamista.

6.1 Tuotteen puhdistaminen

VAROITUS! Jos tuotetta ei pidetä puhtaana, sen pinta voi vaurioitua, mikä voi lyhentää tuotteen käyttöikää ja aiheuttaa turvallisuusrisikin.

VAROITUS! Älä päästä vettä ilmanvaihtoaukkoihin, sillä se voi vahingoittaa tuotetta.

VAROITUS! Älä käytä höyrytintä tuotteen puhdistamiseen.

- Anna lasitason jäähtyä ennen sen puhdistamista. Poista lasitaso tarvittaessa. Pese se lämpimällä saippuvedellä tai astianpesukoneessa.
- Älä käytä hankaavia pesuaineita tai välineitä, jotka voivat aiheuttaa naarmuja tuotteen lasioveen, sillä tämä voi aiheuttaa lasin rikkoutumisen.
- Poista ruokajäämät ja puhdista tuote säännöllisin väliajoin kostealla liinalla.
- Puhdista tuotteen pinta kuivalla liinalla.
- Älä anna ohjauspaneelin kastua. Puhdista se pehmeällä, kostealla liinalla.

- Puhdista rullarengas ja tuotteen sisäpuolella oleva alaosa säännöllisin väliajoin. Pese rullarengas lämpimällä saippuavedellä tai astianpesukoneessa.

- Puhdista alaosa miedolla pesuaineella.

HUOM.! Varmista, että asetat rullarenkaan ja tason takaisin oikeaan asentoon.

6.1.1 Hajujen poistaminen

- 1 Laita laitteen sisään mikroaaltouunikestävään kulhoon 200 ml vettä sekä yhden sitruunan mehu ja kuori.
- 2 Käännä aikasäädin 5 minuuttiin.
- 3 Pyyhi tuotteen sisäpuoli kostealla liinalla.

7 Hävittäminen

- Varmista, että hävität tuotteen paikallisten määräysten mukaisesti. Älä polta tuotetta.

8 Tekniset tiedot

Tekniset tiedot	Arvo
Teho	230 / 50 Hz 1100 W (mikroaalto)
Teho	700 W
Käyttötaajuus	2450 MHz
Ulkomitat (K x L x S)	243 x 446 x 363 mm
Sisämitat (K x L x S)	203 x 304 x 309 mm
Tilavuus	20 L
Nettopaino	9,4 kg
Virrankulutus OFF-tilassa	0,1 W

HUOM.! Aika, jonka jälkeen laite siirtyy automaattisesti OFF-tilaan, on 0 minuuttia.

Sommaire

1	Introduction	39
1.1	Le produit.....	39
1.2	Usage prévu.....	39
1.3	Symboles.....	39
1.4	Présentation du produit.....	39
2	Sécurité	39
2.1	Définitions relatives à la sécurité.....	39
2.2	Consignes de sécurité pour le fonctionnement 40	
3	Utilisation	40
3.1	Avant d'utiliser le produit	40
3.2	Utilisation du produit.....	41
3.3	Fonctions du panneau de contrôle.....	41
3.4	Conseils de cuisson	41
3.5	Sélection d'un ustensile de cuisine.....	42
3.6	Cuisson au micro-ondes.....	42
4	Transport	42
5	Rangement	42
6	Entretien	42
6.1	Nettoyage du produit.....	43
7	Mise au rebut	43
8	Données techniques	43

1 Introduction

1.1 Le produit

Le produit est un four à micro-ondes.

1.2 Usage prévu

Le produit est utilisé pour chauffer des aliments ou des liquides. Le produit est uniquement destiné à une utilisation autonome.

1.3 Symboles

	Lisez attentivement le mode d'emploi et veillez à bien en comprendre les instructions avant d'utiliser le produit. Conservez le mode d'emploi pour pouvoir vous y référer ultérieurement.
	Ce produit est conforme aux directives et réglementations européennes en vigueur.
	Il doit être recyclé comme déchet électrique.

1.4 Présentation du produit

Figure 1

1. Porte vitrée
2. Protection contre les ondes
3. Cadran de puissance
4. Cadran de temps
5. Plateau en verre
6. Support à roulettes
7. Bouton de verrouillage de la porte
8. Poignée de porte

2 Sécurité

2.1 Définitions relatives à la sécurité

⚠ AVERTISSEMENT ! Le non-respect de ces instructions fait courir un risque de mort ou de blessure.

⚠ ATTENTION ! Le non-respect des présentes instructions crée un risque d'endommagement du produit, de tout autre matériel ou de la zone adjacente.

REMARQUE ! Informations nécessaires dans une situation donnée.

2.2 Consignes de sécurité pour le fonctionnement

⚠ AVERTISSEMENT ! Lisez et respectez les instructions afin de réduire le risque d'incendie.

- Le produit est uniquement destiné à un usage domestique et équivalent, notamment :
 - cuisines de personnel dans des environnements professionnels ;
 - fermes ;
 - par des clients dans des hôtels, motels et autres environnements résidentiels ;
 - chambres d'hôtes.
- Assurez-vous que ces personnes n'utilisent pas le produit toutes seules :
 - Enfants de moins de 8 ans.
 - Personnes qui ne connaissent pas suffisamment le produit.
 - Personnes handicapées.
- Les enfants ne doivent pas jouer avec le produit.
- Les enfants ne peuvent en aucun cas nettoyer le produit ou en effectuer l'entretien seuls.
- Le produit devient chaud pendant l'utilisation. Gardez les enfants à une distance de sécurité.
- Les enfants ne peuvent utiliser le produit que sous la surveillance d'un adulte.
- Certaines parties du produit deviennent très chaudes pendant l'utilisation. Ne touchez pas les parties chaudes, par exemple l'élément chauffant à l'intérieur du four.
- Ne retirez pas la protection du guide d'ondes.
- N'utilisez pas l'appareil si la porte ou le joint est endommagé. Adressez-vous à un centre agréé pour toute réparation avant d'utiliser le produit.
- L'utilisateur ne doit pas retirer le boîtier du produit afin d'éviter toute blessure. Le boîtier est une protection contre les micro-ondes et ne peut être retiré que par du personnel agréé.
- Ne laissez pas des enfants ou d'autres personnes utiliser le produit s'ils ne le connaissent pas parfaitement.
- N'utilisez pas le produit s'il est endommagé.
- N'apportez aucune modification au produit.
- Utilisez le produit uniquement pour sa fonction spécifiée.
- Assurez-vous que la tension principale correspond à la tension nominale indiquée sur la plaque signalétique. Branchez la fiche à une prise de courant mise à la terre.
- Ne placez pas le produit par-dessus une cuisinière ou toute autre source de chaleur. Cela pourrait l'endommager.

- Ouvrez les emballages ou les récipients scellés avant utilisation. Les liquides et les aliments se dilatent quand ils sont chauds, ce qui peut entraîner la rupture du récipient.
- Utilisez exclusivement des ustensiles approuvés pour les fours à micro-ondes.
- Surveillez le produit quand vous faites chauffer des aliments dans des récipients en plastique ou en papier, en raison du risque d'incendie.
- Arrêtez et débranchez le produit si les aliments commencent à fumer ou à brûler et gardez la porte fermée pour étouffer les flammes.
- Soyez vigilant quand vous faites chauffer des boissons. Un bouillonnement éruptif peut en effet se produire à retardement.
- N'utilisez pas le produit si vous êtes fatigué(e), malade ou en état d'ébriété. Cela diminuera votre vision, votre vigilance, votre coordination et votre jugement.
- Ne faites pas cuire les aliments trop longtemps.
- Retirez les fermetures de sachet avant de placer un sachet dans le produit.
- N'utilisez pas le produit pour chauffer de l'huile ou de la graisse pour friture, car il n'est pas possible d'en contrôler la température.
- Nettoyez les restes de nourriture et les éclaboussures de la protection du guide d'ondes après chaque utilisation. En effet, la graisse accumulée dans le produit peut devenir trop chaude et commencer à fumer ou à brûler.
- Utilisez des ustensiles à ouverture large pour chauffer les liquides. Ne retirez pas le liquide chaud immédiatement après l'utilisation. Attendez quelques minutes avant de retirer le liquide. Le liquide peut se dilater soudainement et provoquer des brûlures.
- Si le câble ou la prise électrique est endommagé, ils doivent être remplacés par un centre de réparation agréé afin de garantir la sécurité d'utilisation.
- Évitez d'utiliser le produit en extérieur.
- Ne branchez pas le produit à un minuteur externe ou à une télécommande séparée.

3 Utilisation

3.1 Avant d'utiliser le produit

⚠ AVERTISSEMENT ! Ne placez pas le produit à l'intérieur d'une armoire, au-dessus d'une table de cuisson ou d'autres appareils produisant de la chaleur.

⚠ AVERTISSEMENT ! Si vous constatez des dommages, n'utilisez pas le produit. Référez-vous à un centre de réparation agréé.

- Retirez tous les matériaux d'emballage du produit avant utilisation.
- Avant chaque utilisation, examinez le produit pour déceler :
 - une porte mal alignée ou déformée ;
 - des joints de porte ou des surfaces d'étanchéité endommagés ;
 - des charnières ou des loquets cassés ou desserrés ;
 - des bosses à l'intérieur ou sur la porte.
- Placez le produit sur une surface plane et stable, capable de supporter son poids et celui des aliments à chauffer.
- Ne placez pas le produit à proximité de sources de chaleur, d'humidité, à une hygrométrie élevée ou près de matériaux inflammables afin d'éviter tout risque d'humidité et d'incendie.
- Assurez-vous que le produit dispose d'une bonne circulation d'air pour un fonctionnement approprié. Veillez à ce qu'il y ait un espace d'au moins 20 cm au-dessus du produit et au moins 5 cm de chaque côté.
- Placez la plaque arrière près du mur.
- Ne couvrez pas et n'obstruez pas les événements.
- Ne retirez pas les pieds.
- Installez correctement les pièces internes.
- Examinez le câble d'alimentation. Assurez-vous qu'il n'est pas endommagé, qu'il n'est pas placé sous le produit ou au-dessus d'une surface chaude ou d'arêtes vives.
- La prise électrique doit être facile d'accès afin que vous puissiez débrancher le produit rapidement en cas d'urgence.

3.2 Utilisation du produit

⚠ AVERTISSEMENT ! N'utilisez pas l'appareil pour sécher des aliments ou des tissus, ou pour réchauffer des coussinets, des vêtements, des éponges ou autres, en raison des risques d'incendie, de blessures et de dommages matériels.

⚠ ATTENTION ! Faites attention lorsque vous ouvrez les couvercles ou les emballages, car de la vapeur chaude peut s'en échapper et provoquer des brûlures.

⚠ AVERTISSEMENT ! N'utilisez pas l'appareil si le plateau de verre, le support roulant et l'arbre ne sont pas dans leur position correcte.

- Les pommes de terre, les saucisses, les châtaignes et les aliments à coque dure similaires doivent être épiluchés ou piqués avant l'utilisation du produit.

- N'utilisez pas le produit pour faire chauffer des œufs dans leur coquille ou des œufs durs, car ils peuvent exploser brutalement à l'intérieur du produit ou une fois que vous les avez retirés du produit.
- L'ustensile de cuisine peut être très chaud après que les aliments ont été chauffés. Utilisez des gants de cuisine et maintenez vos mains et votre visage à une distance suffisante de la vapeur.
- Soyez vigilant(e) quand vous soulevez le couvercle ou le film de protection et commencez par le côté le plus éloigné du couvercle.
- Veillez à garder votre visage à distance lorsque vous ouvrez un sachet de pop-corn ou un sachet de cuisson, par exemple.
- Ne placez pas d'aliments ou d'objets chauds sur une assiette en verre froide.
- Ne placez pas d'aliments ou d'objets froids sur une assiette en verre chaude.
- Veillez à ce que les ustensiles que vous utilisez ne touchent pas les parois intérieures du produit pendant l'utilisation.
- N'utilisez pas le produit pour stocker des aliments ou tout autre objet.
- Ne mettez pas le produit en marche s'il ne contient ni liquide ni aliment.
- N'utilisez pas d'accessoires autres que ceux recommandés par le fabricant en raison du risque de blessures.
- N'utilisez pas l'appareil quand la porte est ouverte. Tout fonctionnement avec la porte ouverte peut entraîner une exposition nocive à l'énergie des micro-ondes. Ne retirez pas, ne modifiez pas et n'endommagez pas les dispositifs de verrouillage de sécurité.

3.3 Fonctions du panneau de contrôle

Figure

- A. Cadran de puissance :** Tournez le cadran au niveau de puissance approprié.
- B. Cadran de temps :** Tournez le cadran dans le sens horaire pour régler le temps de cuisson.

3.4 Conseils de cuisson

- Disposez les aliments épais vers l'extérieur de l'assiette.
- Surveillez le temps de cuisson. Commencez par la durée la plus courte recommandée et ajoutez plus de temps si nécessaire.
- Les aliments trop cuits peuvent dégager de la fumée ou s'enflammer.

- Couvrez les aliments à l'aide d'un couvercle pendant la cuisson. Un couvercle réduit les éclaboussures et contribue à une cuisson uniforme des aliments.
- Retournez les aliments pendant la cuisson pour qu'ils cuisent uniformément et plus rapidement.
- Retournez les grosses pièces, par ex. un rôti, au moins 1 fois pendant la cuisson.
- Changez la position des aliments dans l'assiette, par exemple les boulettes de viande, à mi-cuisson. Déplacez les aliments de haut en bas et du centre vers l'extérieur de l'assiette.
- Agitez ou mélangez le contenu des biberons et des petits pots avant de les donner à un bébé. Vérifiez la température pour éviter les brûlures.

3.5 Sélection d'un ustensile de cuisine

⚠ AVERTISSEMENT ! N'utilisez pas de récipients métalliques. Les micro-ondes ne peuvent pas traverser les métaux. Les récipients métalliques portant la mention « Microwave safe » peuvent être utilisés.

- N'utilisez que des ustensiles adaptés aux fours à micro-ondes.
- N'utilisez pas d'ustensiles ou d'assiettes à garniture métallique.
- N'utilisez pas de produits en papier recyclé dans le four à micro-ondes. Ils peuvent contenir de petits fragments de métal qui peuvent provoquer des étincelles ou un incendie.
- Utilisez des assiettes rondes ou ovales. Les aliments dans les coins d'une assiette carrée risquent de trop cuire.

3.5.1 Guide des ustensiles de cuisine

Ustensiles	Utilisation dans un micro-ondes
Verre résistant à la chaleur	OUI
Verre non résistant à la chaleur	NON
Céramique résistante à la chaleur	OUI
Récipient en plastique allant au micro-ondes	OUI
Papier sulfurisé	OUI
Plateau métallique	NON
Bac métallique	NON
Feuilles d'aluminium et récipients en aluminium	NON

3.6 Cuisson au micro-ondes

REMARQUE ! L'utilisation commence dès que vous tournez le cadran de l'heure.

- 1 Placez les aliments à l'intérieur de l'appareil en veillant à ce que la porte soit complètement fermée. Reportez-vous à "[3.4 Conseils de cuisson](#)" à la page 41.
- 2 Tournez le cadran de réglage de la puissance au niveau de puissance approprié. Reportez-vous à "[3.6.1 Niveau de puissance des micro-ondes](#)" à la page 42.
- 3 Tournez le cadran de temps sur le temps de cuisson applicable.

REMARQUE ! Pour régler le temps sur moins de 2 minutes, tournez le cadran de temps sur plus de 2 minutes, puis remettez-le au temps souhaité.

3.6.1 Niveau de puissance des micro-ondes

Puissance de sortie	Description
700 W	Élevée
600 W	Moyenne-élevée
500 W	Moyenne
350 W	Moyenne-basse
❄ (300 W)	Décongélation
150 W	Faible

4 Transport

- Laissez le produit refroidir complètement avant de le transporter.

5 Rangement

- Si le produit n'est pas utilisé pendant une période prolongée, rangez-le dans un endroit propre et sec, hors de portée des enfants et des animaux domestiques.

6 Entretien

⚠ ATTENTION ! Si l'ampoule se brise ou ne fonctionne pas, adressez-vous à un centre de réparation agréé pour la faire réparer.

⚠ AVERTISSEMENT ! Arrêtez le produit et débranchez la fiche électrique du secteur avant de le nettoyer.

6.1 Nettoyage du produit

⚠ ATTENTION ! Si le produit n'est pas maintenu propre, sa surface peut être endommagée, ce qui peut en réduire la durée de vie et entraîner des risques en termes de sécurité.

⚠ ATTENTION ! Ne laissez pas de l'eau s'infiltrer dans les événements. Cela pourrait endommager le produit.

⚠ ATTENTION ! N'utilisez pas de steamer pour nettoyer le produit.

- Laissez refroidir le plateau en verre avant de le nettoyer. Retirez le plateau en verre si nécessaire. Lavez-le à l'eau chaude savonneuse ou au lave-vaisselle.
- N'utilisez pas de détergents abrasifs ou d'outils susceptibles de provoquer des rayures sur la porte en verre du produit. Cela pourrait casser le verre.
- Retirez les dépôts alimentaires et nettoyez l'appareil à intervalles réguliers à l'aide d'un chiffon humide.
- Nettoyez la surface du produit à l'aide d'un chiffon sec.
- Veillez à ce que le panneau de commande ne soit jamais mouillé. Nettoyez-le à l'aide d'un chiffon doux et humide.
- Nettoyez régulièrement le support à roulettes et le fond du produit. Lavez le support à roulettes à l'eau chaude savonneuse ou au lave-vaisselle.
- Nettoyez le fond du produit à l'aide d'un détergent doux.

REMARQUE ! Veillez à remettre le support à roulettes et le plateau dans la position adéquate.

6.1.1 Élimination des odeurs

- 1 Placez un bol pour micro-ondes rempli de 200 ml d'eau mélangée au jus et au zeste d'un citron à l'intérieur du produit.
- 2 Tournez le cadran de temps sur 5 minutes.
- 3 Nettoyez l'intérieur du produit à l'aide d'un chiffon doux.

7 Mise au rebut

- Veillez à respecter la réglementation locale quand vous mettez le produit au rebut. Ne brûlez pas le produit.

8 Données techniques

Spécifications	Valeur
Puissance	230/50 Hz 1100 W (micro-ondes)
Sortie	700 W
Fréquence d'utilisation	2450 MHz
Dimensions extérieures (HxLxP)	243 x 446 x 363 mm
Dimensions intérieures (HxLxP)	203 x 304 x 309 mm
Volume	20 l
Poids net	9,4 kg
Consommation électrique en mode OFF	0,1 W

REMARQUE ! La période après laquelle l'équipement passe automatiquement en mode OFF est de 0 minute.

Inhoud

1	Inleiding	44
1.1	Het product	44
1.2	Beoogd gebruik.....	44
1.3	Symbolen	44
1.4	Productoverzicht	44
2	Veiligheid	44
2.1	Definities van veiligheid.....	44
2.2	Veiligheidsvoorschriften voor gebruik.....	45
3	Gebruik	45
3.1	Voordat u het product gebruikt.....	45
3.2	Het product bedienen.....	46
3.3	Functies bedieningspaneel.....	46
3.4	Richtlijnen voor koken	46
3.5	Een kookgerei kiezen	47
3.6	Magnetron	47
4	Vervoeren	47
5	Opbergen	47
6	Onderhoud	47
6.1	Het product schoonmaken	47
7	Afvoeren	48
8	Technische gegevens	48

1 Inleiding

1.1 Het product

Het product is een magnetron.

1.2 Beoogd gebruik

Het product wordt gebruikt om voedsel of vloeistoffen warm te maken. Het product is alleen voor vrijstaand gebruik.

1.3 Symbolen

	Lees de gebruiksaanwijzing zorgvuldig door en zorg ervoor dat u de instructies begrijpt voordat u het product gebruikt. Bewaar de gebruiksaanwijzing voor toekomstig gebruik.
	Dit product voldoet aan de geldende EU-richtlijnen en -regelgeving.
	Recyclen als elektrisch afval.

1.4 Productoverzicht

Afbeelding 1

1. Deurglas
2. Golfbeschermer
3. Vermogensdraaiknop
4. Tijdsdraaiknop
5. Glasplaat
6. Rolring
7. Schakelaar voor deurklink en -vergrendeling
8. Deurgreep

2 Veiligheid

2.1 Definities van veiligheid

! **WAARSCHUWING!** Als u zich niet aan deze voorschriften houdt, kan dat leiden tot (dodelijk) letsel.

! **VOORZICHTIG!** Als u zich niet aan deze voorschriften houdt, kan dat leiden tot schade aan het product, overige materialen of de nabije omgeving.

! **LET OP!** Informatie die in bepaalde situaties noodzakelijk is.

2.2 Veiligheidsvoorschriften voor gebruik

! **WAARSCHUWING!** Lees de instructies en volg ze op om het risico op brand te verminderen.

- Het product is alleen voor huishoudelijk en gelijkwaardig gebruik, bijvoorbeeld:
 - ruimten voor personeelskeukens in werkomgevingen,
 - boerderijen,
 - door klanten in hotels, motels en andere woonomgevingen,
 - bed & breakfast-omgevingen.
- Zorg ervoor dat deze personen het product niet zelfstandig bedienen:
 - Kinderen jonger dan 8 jaar.
 - Personen die het product onvoldoende kennen.
 - Personen met een handicap.
- Kinderen mogen niet met het product spelen.
- Kinderen mogen het product niet zelfstandig schoonmaken of onderhouden.
- Het product wordt heet tijdens gebruik. Houd kinderen op een veilige afstand.
- Kinderen mogen het product alleen onder toezicht van een volwassene gebruiken.
- Delen van het product worden tijdens gebruik zeer heet. Raak geen hete onderdelen aan, bijvoorbeeld het verwarmingselement in de oven.
- Verwijder de golfgeleiderbeschermers niet.
- Gebruik het product niet als de deur of de afdichting beschadigd is. Neem contact op met een erkend servicecentrum voor reparatie voordat u het product gebruikt.
- Om letsel te voorkomen mag de gebruiker mag de behuizing niet van het product verwijderen. De behuizing is een microgolfbeveiliging en mag alleen door bevoegd personeel worden verwijderd.
- Laat het product niet gebruiken door kinderen of personen die het product niet kennen.
- Gebruik het product niet als het is beschadigd.
- Breng geen wijzigingen aan in het product.
- Gebruik het product alleen voor de beoogde functie.
- Controleer of de netspanning overeenkomt met de nominale spanning op het typeplaatje. Steek de stekker in een geaard stopcontact.
- Plaats het product niet boven een fornuis of andere warmtebron, want dit kan het product beschadigen.

- Open verzegelde verpakkingen of verzegelde houders vóór gebruik. Vloeistoffen en voedsel zetten uit wanneer ze heet worden, waardoor de houder kan breken.
- Gebruik alleen keukengerei dat is goedgekeurd voor gebruik in de magnetron.
- Controleer het product wanneer u het voedsel in plastic of papieren bakjes warm maakt, vanwege het risico van brand.
- Stop en ontkoppel het product als het voedsel begint te roken of te branden en houd de deur gesloten om vlammen te onderdrukken.
- Wees voorzichtig wanneer u dranken warm maakt, want deze kunnen door kookvertraging uit elkaar spatten.
- Gebruik het product niet als u moe, ziek of onder invloed bent. Dat vermindert uw gezichtsvermogen, alertheid en coördinatie- en beoordelingsvermogen.
- Kook het voedsel niet te lang.
- Verwijder de sluitzegels voordat u een zak in het product doet.
- Gebruik het product niet om olie of vet voor frituren warm te maken, want het is niet mogelijk om de temperatuur van de olie of het vet te regelen.
- Reinig na elk gebruik etensresten en spatten van de golfgeleider, want vet dat in het product wordt verzameld, kan te heet worden en gaan roken of verbranden.
- Gebruik keukengerei met brede openingen om vloeistoffen warm te maken. Verwijder de hete vloeistof niet onmiddellijk na het gebruik. Wacht een paar minuten voordat u de vloeistof verwijdert. De vloeistof kan plotseling uitzetten en brandwonden veroorzaken.
- Als het netsnoer of de stekker beschadigd zijn, moeten deze worden vervangen door een erkend servicecentrum om er zeker van te zijn dat het apparaat veilig gebruikt kan worden.
- Gebruik het product niet buitenshuis.
- Sluit het product niet aan op een externe timer of een aparte afstandsbediening.

3 Gebruik

3.1 Voordat u het product gebruikt

! **WAARSCHUWING!** Plaats het product niet in een kast, boven een fornuis of andere apparaten die warmte genereren.

! **WAARSCHUWING!** Als u schade aantreft, mag u het product niet gebruiken. Neem contact op met erkend servicepersoneel.

- Verwijder voor gebruik alle verpakkingsmaterialen van het product.
- Controleer het product voor elke handeling op:
 - een verkeerd uitgelijnde of gebogen deur,
 - beschadigde deurafdichtingen of afdichtingsvlakken,
 - gebroken of losse scharnieren of grendels,
 - deuken in of op de deur.
- Zet het product op een vlakke en stabiele ondergrond die het gewicht en het te koken voedsel kan dragen.
- Plaats het product niet in de buurt van warmtebronnen, vocht, hoge luchtvochtigheid of ontvlambare materialen om vocht- en brandgevaar te voorkomen.
- Zorg ervoor dat het product een goede luchtstroom heeft voor een correcte werking. Zorg ervoor dat er minimaal 20 cm ruimte boven het product is en minimaal 5 cm aan elke kant.
- Plaats de achterplaat dicht bij de muur.
- De ventilatieopeningen mogen niet afgedekt of geblokkeerd worden.
- Verwijder de voetjes niet.
- Installeer de interne onderdelen op de juiste manier.
- Onderzoek de voedingskabel. Zorg ervoor dat deze niet beschadigd raakt en leg hem niet onder het product of boven een heet of scherp oppervlak.
- Het stopcontact moet gemakkelijk bereikbaar zijn, zodat u het product in geval van nood snel kunt loskoppelen.
- Het kookgerei kan erg heet zijn nadat het voedsel is opgewarmd. Gebruik ovenwanten en houd uw handen en gezicht op veilige afstand van de stoom.
- Wees voorzichtig wanneer u het deksel of de beschermfolie optilt; begin met openen vanaf de verste kant van het deksel.
- Zorg ervoor dat u uw gezicht op een veilige afstand houdt wanneer u bijvoorbeeld een popcornzak of een kookzak opent.
- Leg geen heet voedsel of voorwerpen op een koude glazen plaat.
- Leg geen koud voedsel of koude voorwerpen op een hete glazen plaat.
- Zorg ervoor dat het keukengerei dat u gebruikt de binnenwanden van het product niet raakt tijdens het gebruik.
- Gebruik het product niet als opslagplaats voor voedsel of andere voorwerpen.
- Start het product niet zonder vloeistof of voedsel erin.
- Gebruik geen andere accessoires dan die door de fabrikant worden aanbevolen vanwege het risico op persoonlijk letsel.
- Gebruik het product niet met de deur open. Gebruik van een open deur kan leiden tot schadelijke blootstelling aan microgolvenenergie. Verwijder, verander of beschadig de veiligheidsvergrensingen niet.

3.2 Het product bedienen

! **WAARSCHUWING!** Gebruik het product niet om voedsel of stoffen te drogen of om kussentjes, kleding, sponzen en dergelijke warm te maken vanwege het risico op brand, persoonlijk letsel en materiële schade.

! **VOORZICHTIG!** Wees voorzichtig wanneer u deksels of verpakkingen opent, want hete stoom kan eruit stromen en brandwonden veroorzaken.

! **WAARSCHUWING!** Gebruik het product niet als de glasplaat, de rolhouder en de as zich niet in de juiste positie bevinden.

- Aardappelen, worstjes, kastanjes en vergelijkbaar voedsel met een harde schil moet voor gebruik geschild of ingeprikt worden.
- Gebruik het product niet om eieren in de schaal of hardgekookte eieren warm te maken, omdat deze met grote kracht kunnen breken in het product of nadat u ze uit het product hebt gehaald.

3.3 Functies bedieningspaneel

Afbeelding

- Vermogensdraaiknop:** Draai de draaiknop naar het gewenste vermogen.
- Tijdsdraaiknop:** Draai de draaiknop met de klok mee om de kooktijd in te stellen.

3.4 Richtlijnen voor koken

- Leg dik voedsel op de buitenkant van de schaal.
- Houd de kooktijd in de gaten. Begin met de kortste aanbevolen tijd en voeg indien nodig meer toe.
- Te gaar voedsel kan rook veroorzaken of in brand vliegen.
- Dek het voedsel tijdens het koken af met een deksel. Een deksel vermindert spatten en helpt om het voedsel gelijkmatig te garen.
- Draai het voedsel tijdens het koken om het gelijkmatig en sneller gaar te maken.
- Draai grote stukken voedsel, bijvoorbeeld een braadstuk, tijdens het koken minimaal 1 keer om.
- Verander de positie van het voedsel in het gerecht, bijvoorbeeld gehaktballetjes, halverwege het kookproces. Verplaats het voedsel van boven naar beneden en van het midden naar de buitenkant van de schaal.

- Schud of meng de inhoud van zuigflessen en potjes babyvoeding voordat u het aan de baby geeft. Controleer de temperatuur om brandwonden te voorkomen.

3.5 Een kookgerei kiezen

⚠ WAARSCHUWING! Gebruik geen metalen houders. Microgolven gaan niet door metalen heen. U kunt metalen houders gebruiken die het merktken 'magnetronbestendig' hebben.

- Gebruik alleen keukengerei dat geschikt is voor de magnetron.
- Gebruik geen metalen keukengerei of schalen met metalen randen.
- Gebruik geen producten van gerecycled papier in de magnetron. Ze kunnen kleine metaaldeeltjes bevatten die vonken of brand kunnen veroorzaken.
- Gebruik ronde of ovale schalen. Voedsel in de hoeken van een vierkante schaal kan overkoken.

3.5.1 Gids voor kookgerei

Kookgerei	Gebruik in de magnetron
Hittebestendig glas	JA
Niet-hittebestendig glas	NO
Hittebestendig keramiek	JA
Magnetronbestendige plastic schaal	JA
Bakpapier	JA
Metalen dienblad	NO
Metalen rek	NO
Aluminiumfolie en foliehouders	NO

3.6 Magnetron

LET OP! De bediening start zodra aan de tijdsdraaiknop wordt gedraaid.

- 1 Plaats het voedsel in het product en zorg ervoor dat de deur volledig gesloten is. Zie '[3.4 Richtlijnen voor koken](#)' op pagina 46.
- 2 Draai de vermogensdraaiknop naar een toepasselijk vermogen. Zie '[3.6.1 Magnetronvermogen](#)' op pagina 47.
- 3 Draai de tijdsdraaiknop naar de gewenste kooktijd.

LET OP! Als u de tijd op minder dan 2 minuten wilt instellen, draait u de tijdsdraaiknop naar meer dan 2 minuten en draait u hem daarna terug naar de juiste tijd.

3.6.1 Magnetronvermogen

Vermogen	Beschrijving
700 W	Hoog
600 W	Gemiddeld-hoog
500 W	Gemiddeld
350 W	Gemiddeld-laag
❄ (300 W)	Ontdooien
150 W	Laag

4 Vervoeren

- Laat het product volledig afkoelen voordat u het verplaatst.

5 Opbergen

- Als het product gedurende lange tijd niet wordt gebruikt, bewaar het dan in een schoon en droog gebied waar kinderen en huisdieren geen toegang hebben.

6 Onderhoud

⚠ VOORZICHTIG! Als het lampje breekt of niet werkt, dient u zich tot een erkend servicecentrum te wenden voor reparatie.

⚠ WAARSCHUWING! Stop het product en trek de stekker uit het stopcontact voordat u het product reinigt.

6.1 Het product schoonmaken

⚠ VOORZICHTIG! Als het product niet schoon wordt gehouden, kan het oppervlak beschadigd raken, wat de levensduur van het product kan verkorten en veiligheidsrisico's kan veroorzaken.

⚠ VOORZICHTIG! Laat geen water in de ventilatieopeningen komen, dit kan het product beschadigen.

⚠ VOORZICHTIG! Gebruik geen stoomreiniger om het product schoon te maken.

- Laat de glasplaat afkoelen voordat u deze schoonmaakt. Verwijder indien nodig de glasplaat. Was hem in een warm sopje of in de vaatwasser.
- Gebruik geen schurende schoonmaakmiddelen of gereedschappen die krassen op de glazen deur van het product kunnen veroorzaken, want hierdoor kan het glas breken.
- Verwijder voedselresten en reinig het product regelmatig met een vochtige doek.

- Maak het oppervlak van het product schoon met een vochtige doek.
- Zorg dat het bedieningspaneel niet nat wordt. Maak het schoon met een zachte, vochtige doek.
- Reinig de rolring en de onderkant van de binnenkant van het product regelmatig. Was de rolring in een warm sopje of in de vaatwasser.
- Reinig de onderkant met een mild schoonmaakmiddel.

LET OP! Zorg ervoor dat u de rolring en de plaat in de juiste positie terugplaatst.

6.1.1 Geuren verwijderen

- 1 Zet een magnetronbestendige kom met 200 ml water, het sap en de schil van een citroen in het product.
- 2 Zet de tijdsdraaiknop op 5 minuten.
- 3 Maak de binnenkant van het product schoon met een zachte doek.

7 Afvoeren

- Volg de lokale voorschriften wanneer u het product afvoert. Verbrand het product niet.

8 Technische gegevens

Specificaties	Waarde
Vermogen	230/ 50 Hz 1100 W (magnetron)
Vermogen	700 W
Gebruiksfrequentie	2450 MHz
Buitenafmetingen (HxBxD)	243 x 446 x 363 mm
Binnenafmetingen (HxBxD)	203 x 304 x 309 mm
Volume	20 l
Netto gewicht	9,4 kg
Stroomverbruik in UIT-modus	0,1 W

LET OP! De periode waarna de apparatuur automatisch naar de UIT-stand gaat, is 0 minuten.



www.jula.com