

# ELECTRIC HAND MIXER WITH BOWL

OPERATING INSTRUCTIONS - Original instructions

**SV** ELVISP MED BUNKE  
BRUKSANVISNING

Översättning av originalinstruktioner

**DE** HANDMIXER MIT RÜHRSCHÜSSEL  
BEDIENUNGSANLEITUNG

Übersetzung der Originalanleitung

**NO** EL-VISP MED BOLLE  
BETJENINGSANVISNINGER

Oversettelse av originalinstruksjonene

**FI** SÄHKÖVATKAIN KULHOLLA  
KÄYTTÖOHJE

Alkuperäisten ohjeiden käännös

**DA** ELPISKER MED SKÅL  
BETJENINGSVEJLEDNING

Oversættelse af den originale vejledning

**FR** FOUET ÉLECTRIQUE AVEC BOL  
INSTRUCTIONS D'UTILISATION

Traduction des instructions d'origine

**PL** MIKSER Z MISKĄ  
INSTRUKCJA OBSŁUGI

Przekład instrukcji oryginalnej

**NL** ELEKTRISCHE GARDE MET KOM  
BEDIENINGSINSTRUCTIES

Vertaling van de originele instructies

Jula AB förbehåller sig rätten att göra ändringar på produkten. Jula AB innehar upphovsrätten till denna dokumentation. Det är inte tillåtet att modifiera eller ändra denna dokumentation på något sätt och bruksanvisningen ska skrivas ut och användas som den är i förhållande till produkten. Se Julas webbplats för den senaste versionen av bruksanvisningen.

Jula AB forbeholder seg retten til å endre produktet. Jula AB innehar opphavsretten til denne dokumentasjonen. Det er ikke tillatt å modifisere eller endre denne dokumentasjonen på noen som helst måte, og håndboken skal trykkes og brukes som den er i forhold til produktet. For siste versjon av betjeningsanvisningene, se Julas nettsider.

Jula AB forbeholder sig retten til at ændre produktet. Jula AB har ophavsretten til denne dokumentation. Det er ikke tilladt at modificere eller ændre denne dokumentation på nogen måde, og manualen skal printes og bruges som den er i forhold til produktet. For den seneste version af betjeningsvejledningen, se Julas hjemmeside.

Jula AB zastrzega sobie prawo do wprowadzania zmian w produkcie. Jula AB zastrzega sobie prawa autorskie do niniejszej dokumentacji. Dokumentacji nie wolno w żaden sposób modyfikować ani zmieniać, a instrukcję należy drukować i używać ją w odniesieniu do produktu w stanie niezmiennym. Najnowszą wersję instrukcji obsługi można znaleźć na stronie internetowej Jula.

Jula AB reserves the right to make changes to the product. Jula AB claims copyright on this documentation. It is not allowed to modify or alter this documentation in any way and the manual shall be printed and used as it is in relation to the product. For the latest version of operating instructions, refer to the Jula website.

Jula AB behält sich das Recht vor, Änderungen am Produkt vorzunehmen. Jula AB beansprucht die Urheberrechte an dieser Dokumentation. Es ist nicht zulässig, diese Dokumentation in irgendeiner Weise zu verändern oder umzugestalten. Die Anleitung muss gedruckt und so verwendet werden, wie sie in Bezug zum Produkt steht. Die aktuellste Version der Bedienungsanleitung finden Sie auf der Website von Jula.

Jula AB pidättää oikeuden tehdä tuotteeseen muutoksia. Jula AB:llä on tämän dokumentaation tekijänoikeus. Tätä dokumentaatiota ei saa muuttaa millään tavalla ja käyttöopas on tulostettava ja sitä on käytettävä sellaisena kuin se on tämän tuotteen kanssa. Käyttöohjeiden uusin versio löytyy Julan verkkosivustolta.

Jula AB se réserve le droit d'apporter des modifications au produit. Jula AB revendique les droits d'auteur sur cette documentation. Il est interdit de modifier ou d'altérer cette documentation de quelque manière que ce soit et le manuel doit être imprimé et utilisé tel quel en relation avec le produit. Pour obtenir la dernière version des instructions d'utilisation, consultez le site Web de Jula.

Jula AB behoudt zich het recht voor om wijzigingen aan het product aan te brengen. Jula AB claimt het copyright op deze documentatie. Het is niet toegestaan om deze documentatie op welke manier dan ook te wijzigen of te veranderen. De handleiding moet worden afgedrukt en gebruikt zoals deze in relatie tot het product staat. Raadpleeg de Jula-website voor de laatste versie van de bedieningsinstructies.

**WWW.JULA.COM**

**© JULA AB 2025-11-03**

**JULA AB  
BOX 363, 532 24 SKARA, SWEDEN**

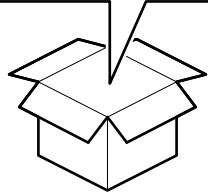
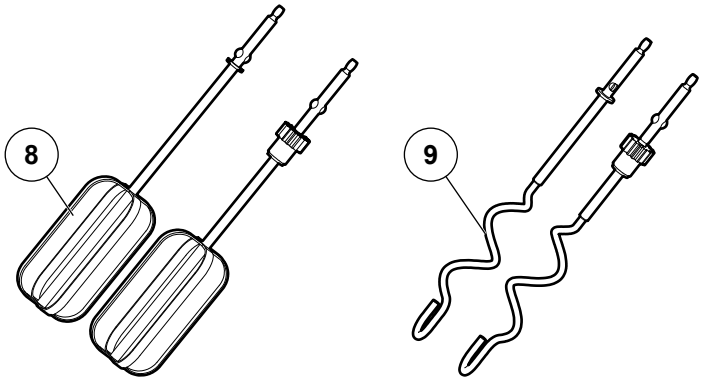
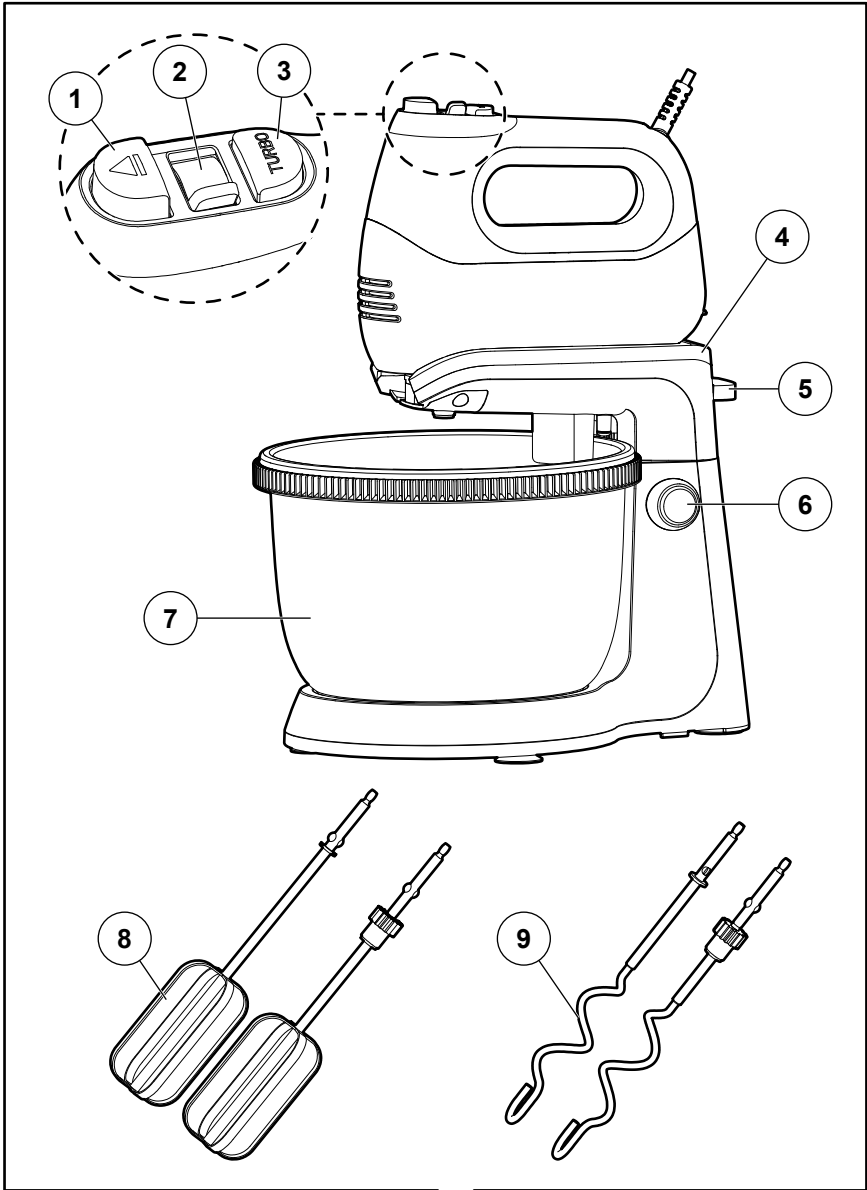



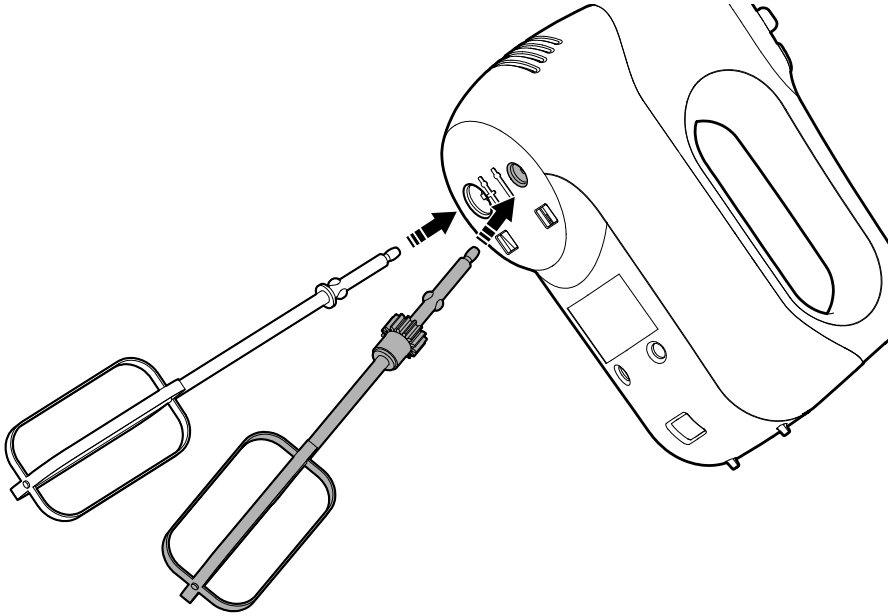



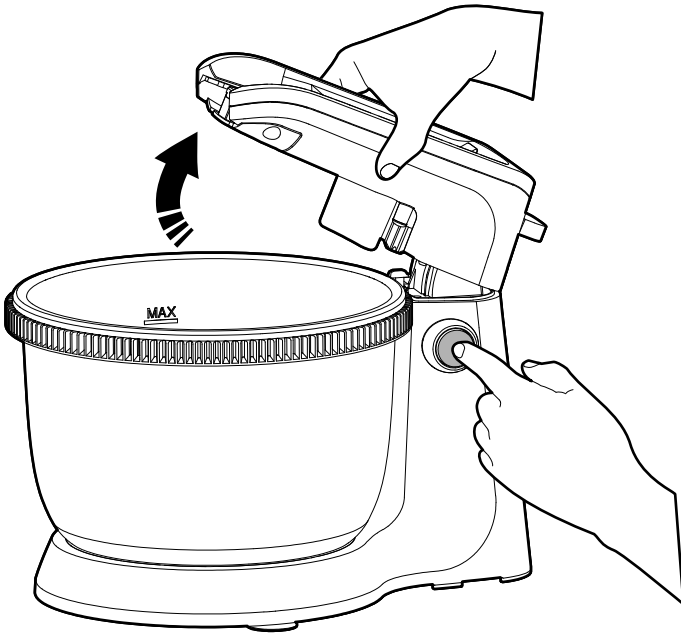

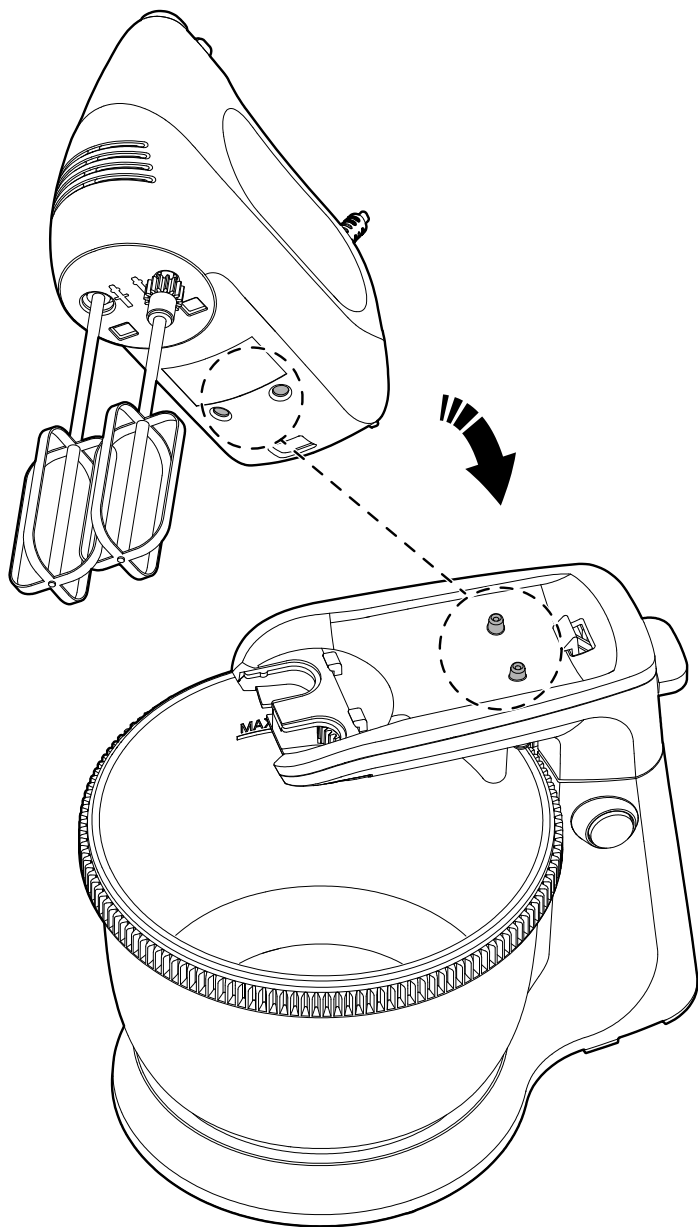

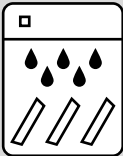
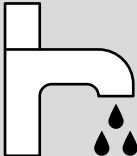



2

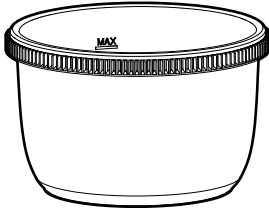

3

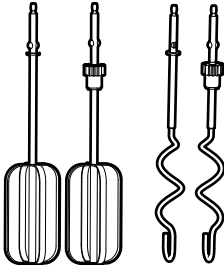



## Table of contents

<b>1</b>	<b>Introduction</b>	<b>7</b>
1.1	The product.....	7
1.2	Dedicated use.....	7
1.3	Symbols .....	7
1.4	Product overview .....	7
<b>2</b>	<b>Safety</b>	<b>7</b>
2.1	Safety definitions.....	7
2.2	Safety instructions for operation.....	8
<b>3</b>	<b>Operation</b>	<b>9</b>
3.1	To do before you operate the product.....	9
3.2	To attach the whisks and dough hooks.....	9
3.3	To operate the product.....	9
<b>4</b>	<b>Transport</b>	<b>10</b>
<b>5</b>	<b>Storage</b>	<b>10</b>
<b>6</b>	<b>Maintenance</b>	<b>10</b>
6.1	To clean the product.....	10
<b>7</b>	<b>Troubleshooting</b>	<b>10</b>
<b>8</b>	<b>Discard</b>	<b>10</b>
<b>9</b>	<b>Technical data</b>	<b>10</b>

## 1 Introduction





### 1.1 The product

The product is a mixer with a bowl. Whisk and dough hooks are included.

### 1.2 Dedicated use

The product is used to stir, beat, knead, and mix food and liquids. Only for household use.

### 1.3 Symbols

	Read the operating instructions carefully and make sure that you understand the instructions before you use the product. Save the instructions for future reference.
	Safety class II
	Approved for contact with food.
	This product complies with applicable EU directives and regulations.
	Recycle as electrical waste.

### 1.4 Product overview

Figure 1

1. Ejector button
2. Speed dial
3. Turbo button
4. Mixer holder
5. Mixer release button
6. Lock button
7. Bowl
8. Whisks
9. Dough hooks

## 2 Safety

### 2.1 Safety definitions

**⚠ WARNING!** If you do not obey these instructions, there is a risk of death or injury.

**⚠ CAUTION!** If you do not obey these instructions, there is a risk of damage to the product, other materials or the adjacent area.

**NOTE!** Information that is necessary in a given situation.

## 2.2 Safety instructions for operation

**⚠ WARNING!** If you do not obey these instructions, there is a risk of death or injury.

- Read and obey the warning instructions before operation.
- Make sure that these persons do not operate the product independently:
  - Children less than 8 years.
  - Persons who do not know the product sufficiently.
  - Persons with disabilities.
- Children must not play with the product.
- Children must not clean or do maintenance on the product independently.
- Keep the product and its cord out of reach of children.
- Keep the product away from hot surfaces.
- For indoor use only.
- The product is only for domestic and equivalent use, for example:
  - staff kitchen areas in working environments
  - farm houses
  - by clients in hotels, motels and other residential environments
  - bed and breakfast environments.
- Do not pull the power cable to disconnect the power plug.
- Make sure you disconnect the power supply before you clean or do maintenance on the product.
- Before you use the product for the first time, clean all parts that will touch the food.
- Always monitor the product when it is operating.
- Disconnect the product from the power source when it is not in use, before you change parts, and before you clean it.
- Do not use the product if any parts are missing or it is damaged.
- Only use accessories recommended by the manufacturer.
- Keep hands, clothing, and utensils away from moving parts during operation to prevent personal injuries and damage to the product.
- A damaged power cable or plug must be replaced by an approved service center or an approved personnel to make sure safe use.
- Do not soak the main body of the product in water.
- Do not soak the power cable or the plug in water or other liquid, there is a risk of electric shock.
- Do not touch the product, power cable or plug with wet hands.
- Make sure that the outlet voltage agrees to the rated voltage on the type plate.
- Do not make changes to the product.

- Use the product only for its specified function.
- Do not use the product if you are tired, ill, or intoxicated. This will decrease your vision, alertness, coordination and judgement.

### 3 Operation

#### 3.1 To do before you operate the product

Before you use the product for the first time, clean all parts that will touch the food. Refer to the instructions in chapter "6.1 To clean the product" on page 10

#### 3.2 To attach the whisks and dough hooks

**NOTE!** The whisk and dough hooks must be attached into specified drive sockets.

Figure 2

- 1 Attach the whisk or dough hook with the cogwheel into the small drive socket.
- 2 Push in the hooks into the correct drive sockets until a clicks is heard.

##### 3.2.1 Recommended accessory use

- Use the whisks for sauces, egg whites, mashed potatoes, cream, and light dough.
- Use the dough hooks for thick mixtures. For example, to make pasta dough, bread dough, and to mix minced-meat.

#### 3.3 To operate the product

**⚠ WARNING!** Make sure the speed dial is set to "0" before you connect to a power outlet.

**⚠ WARNING!** Do not use the dough hooks for more than 10 minutes and the whisks for more than 15 minutes.

**⚠ WARNING!** Do not put hands or utensils into the bowl when it is operating.

**NOTE!** You can use the product independently without the base stand.

- 1 Put the base stand on a flat and stable surface.
- 2 Push and hold the lock button and lift the mixer holder until it locks in its upper position. (Figure 3)
- 3 Put the bowl into the base stand.
- 4 Push and hold the lock button and push the mixer holder back its lower position.
- 5 Attach the applicable accessories to the mixer. See "3.2 To attach the whisks and dough hooks" on page 9
- 6 Put the product onto the mixer holder. Make sure that the sockets align with the lock lugs on the mixer holder. You will hear a click when it is in the correct position. (Figure 4)
- 7 Put the ingredients into the bowl.

**NOTE!** Do not go over the MAX level.

- 8 Connect the product to a power outlet.
- 9 Start the product at a low speed and gradually increase to the applicable speed.

**NOTE!** The speed range is from 1 to 5 and Turbo. Speed 1 is the slowest. Turbo is the fastest.

**NOTE!** Use a slower speed for dough.

- 10 When the operation is complete, turn the speed dial to "0" and disconnect the power plug.
- 11 Push and hold the mixer release button to remove the product from the stand.
- 12 Hold the whisks or dough hooks with one hand and push the ejector button to remove them.
- 13 Push and hold the lock button to lift the mixer holder and remove the bowl.

##### 3.3.1 Tips

- Let ingredients, for example butter and eggs come to room temperature before you mix them.
- Start at a low speed and gradually increase the speed to prevent spill.

- Make sure that the bowl and whisk are dry and without fat before you whisk egg whites or cream.
- When you mix liquids, add small quantities at a time to prevent spill.

## 4 Transport

- Let the product come to a complete stop and pull out the power plug before you move the product.

## 5 Storage

- If the product is not going to be used for a long period of time, keep the product in a clean and dry area, where children and pets do not have access to it.

## 6 Maintenance

**⚠ WARNING!** Stop and disconnect the product from the power outlet and let it become cool before you clean or do maintenance to the product.

## 6.1 To clean the product

**⚠ WARNING!** Do not use water or other liquids to soak or flush the motor.

Figure 5

- 1 Clean the motor unit with a damp cloth.
- 2 Clean the bowl in hot water with washing-up liquid.
- 3 Clean the accessories in hot water with washing-up liquid or in the dishwasher.
- 4 Make sure that the product and accessories are dry before you put them into storage.

## 7 Troubleshooting

Problem	Possible cause	Task
The product does not start.	The speed dial is set to OFF (0).	Set the speed dial to the applicable speed.
	The power cable is not correctly connected.	Make sure that the product is connected to a serviceable power outlet.
An unusual noise, smell, or smoke comes from the product.	The product operated too long without a pause, the motor has overheated.	Stop and disconnect the product. Let an approved personnel examine and repair the product.

## 8 Discard

- Make sure that you follow local regulations when you discard the product. Do not burn the product.

## 9 Technical data

Specification	Value
Voltage	230 V ~ 50 Hz
Output	400 W
Volume	3.4 L
Cord length	1 m
Dimensions (HxDxW)	35 x 21 x 29 cm
Weight	1.98 kg
Power consumption in off mode	0.12 W

# Innehållsförteckning

<b>1</b>	<b>Inledning</b>	<b>1</b>
1.1	Produkten.....	1
1.2	Avsedd användning .....	1
1.3	Symboler .....	1
1.4	Produktöversikt.....	1
<b>2</b>	<b>Säkerhet</b>	<b>1</b>
2.1	Säkerhetsdefinitioner.....	1
2.2	Säkerhetsinstruktioner för användning .....	2
<b>3</b>	<b>Användning</b>	<b>3</b>
3.1	Att göra innan du använder produkten.....	3
3.2	Att fästa vispar och degkrokar .....	3
3.3	Att använda produkten.....	3
<b>4</b>	<b>Transport</b>	<b>4</b>
<b>5</b>	<b>Förvaring</b>	<b>4</b>
<b>6</b>	<b>Underhåll</b>	<b>4</b>
6.1	Att rengöra produkten .....	4
<b>7</b>	<b>Felsökning</b>	<b>4</b>
<b>8</b>	<b>Kassering</b>	<b>4</b>
<b>9</b>	<b>Tekniska data</b>	<b>4</b>

## 1 Inledning

### 1.1 Produkten

Produkten är en köksassistent. Visp och degkrokar ingår.

### 1.2 Avsedd användning

Produkten används för att röra om, vispa, knåda och blanda mat och vätskor. Endast för hushållsbruk.

### 1.3 Symboler

	Läs bruksanvisningen noggrant och se till att du förstår instruktionerna innan du börjar använda produkten. Spara bruksanvisningen för framtida bruk.
	Säkerhetsklass II
	Godkänd för kontakt med livsmedel.
	Denna produkt uppfyller tillämpliga EU-direktiv och -förfordningar.
	Återvinns som elektroniskt avfall.

### 1.4 Produktöversikt

(Bild 1)

1. Frisläppningsknapp
2. Snabbvalsknapp
3. Turboknapp
4. Blandarhållare
5. Frisläppningsknapp för blandare
6. Låsknapp
7. Skål
8. Vispar
9. Degkrokar

## 2 Säkerhet

### 2.1 Säkerhetsdefinitioner

**!** **WARNING!** Om du inte följer dessa instruktioner finns det risk för personskada eller dödsfall.

**!** **FÖRSIKTIGHET!** Om du inte följer dessa instruktioner finns det risk för att du skadar produkten, andra material eller det närliggande området.

**OBS!** Information som är nödvändig i en specifik situation.

## 2.2 Säkerhetsinstruktioner för användning

**⚠ WARNING!** Om du inte följer dessa instruktioner finns det risk för personskada eller dödsfall.

- Läs och följ varningsanvisningarna innan användning.
- Se till att följande personer inte använder produkten på egen hand:
  - Barn under 8 år.
  - Personer som inte känner till produkten tillräckligt.
  - Personer med funktionshinder.
- Barn får inte leka med produkten.
- Barn får inte rengöra eller utföra underhåll på produkten på egen hand.
- Förvara produkten och dess sladd oåtkomligt för barn.
- Håll produkten borta från heta ytor.
- Endast för inomhusbruk.
- Produkten är endast avsedd för hushållsbruk och motsvarande användning, t.ex:
  - Personalkök i arbetsmiljö
  - Bondgårdar
  - Av kunder på hotell, motell och andra boendemiljöer
  - Bed-and-breakfast-miljöer
- Dra aldrig i själva strömkabeln för att koppla bort kontakten från strömförsörjningen. Håll i kontakten.
- Koppla bort produkten från strömförsörjningen innan du rengör eller utför underhåll på produkten.
- Innan du använder produkten för första gången ska du rengöra alla delar som kommer att komma i kontakt med maten.
- Övervaka alltid produkten när den är i användning.
- Koppla bort produkten från strömförsörjningen när den inte används, innan du byter delar och innan du rengör den.
- Använd inte produkten om någon del saknas eller är skadad.
- Använd endast tillbehör som rekommenderas av tillverkaren.
- Håll händer, kläder och redskap borta från rörliga delar under användning för att förhindra personskador och skador på produkten.
- En skadad strömkabel eller kontakt måste bytas ut av ett godkänt servicecenter eller av auktoriserad personal för att garantera säker användning.
- Blötlägg inte produktens huvuddel i vatten.
- Blötlägg inte strömkabeln eller kontakten i vatten eller annan vätska. Det finns risk för elektrisk chock.
- Ta inte i produkten, strömkabeln eller kontakten med våta händer.
- Se till att spänningen i eluttaget stämmer överens med märkspänningen på typskylten.

- Gör inga ändringar på produkten.
- Använd endast produkten för dess avsedda ändamål.
- Använd inte produkten om du är trött, sjuk eller berusad. Dessa försämrar din syn, uppmärksamhet, koordination och omdömesförmåga.

### 3 Användning

#### 3.1 Att göra innan du använder produkten

Innan du använder produkten för första gången ska du rengöra alla delar som kommer att komma i kontakt med maten. Se anvisningarna i kapitel "[6.1 Att rengöra produkten](#)" på sida 14

#### 3.2 Att fästa vispar och degkrokar

**OBS!** Visparna och degkrokarna måste fästas i de angivna uttagen.

(Bild 2)

- 1 Sätt fast vispen eller degkroken med kugghjulet i det lilla drivuttaget.
- 2 Tryck in krokarna i rätt uttag tills ett klick hörs.

##### 3.2.1 Rekommenderad användning av tillbehör

- Använd visparna till såser, äggvitor, potatismos, gräddor och lätta degar.
- Använd degkrokarna för tjocka blandningar, t.ex. för att göra pastadeg, bröddeg och för att blanda köttfärs.

#### 3.3 Att använda produkten

**⚠ WARNING!** Se till att snabbvalsknappen är inställd på "0" innan du ansluter till ett eluttag.

**⚠ WARNING!** Använd inte degkrokarna i mer än 10 minuter och visparna i mer än 15 minuter.

**⚠ WARNING!** Stoppa inte in händer eller redskap i skålen när produkten är igång.

**OBS!** Du kan använda produkten självständigt utan basstativet.

- 1 Placera basstativet på ett plant och stabilt underlag.
- 2 Håll låsknappen intryckt och lyft blandarhållaren tills den låser sig i sitt övre läge. (Bild 3)
- 3 Ställ in skålen i basstativet.
- 4 Håll låsknappen intryckt och tryck tillbaka blandarhållaren till dess nedre läge.
- 5 Fäst de tillämpliga tillbehören på blandaren. Se "[3.2 Att fästa vispar och degkrokar](#)" på sida 13
- 6 Placera produkten på blandarhållaren. Se till att uttagen är i linje med låsklackarna på blandarhållaren. Du hör ett klick när den är i rätt läge. (Bild 4)
- 7 Placera ingredienserna i skålen.

**OBS!** Överskrid inte MAX-nivån.

- 8 Anslut produkten till ett eluttag.
- 9 Starta produkten på låg hastighet och öka gradvis till lämplig hastighet.

**OBS!** Hastighetsintervallet är från 1–5 samt Turbo. Hastighet 1 är den långsammaste. Turbo är den snabbaste.

**OBS!** Använd en långsammare hastighet för deg.

- 10 När du är klar med användningen vrider du snabbvalsknappen till "0" och kopplar ur kontakten från eluttaget.
- 11 Håll blandarens frisläppningsknapp intryckt för att ta bort produkten från stativet.
- 12 Håll visparna eller degkrokarna med en hand och tryck på frisläppningsknappen för att ta bort dem.
- 13 Håll låsknappen intryckt för att lyfta upp blandarhållaren och ta bort skålen.

##### 3.3.1 Tips

- Låt ingredienser, t.ex. smör och ägg, bli rumstempererade innan du blandar dem.
- Börja med låg hastighet och öka hastigheten gradvis för att förhindra spill.
- Se till att skålen och vispen är torra och fettfria innan du vispar äggvitor eller gräddor.
- När du blandar vätskor ska du tillsätta små mängder åt gången för att förhindra spill.

## 4 Transport

- Låt produkten stanna helt och dra ut kontakten ur eluttaget innan du flyttar produkten.

## 5 Förvaring

- Om produkten inte ska användas under en längre tid ska den förvaras på en ren och torr plats, utom räckhåll för barn och husdjur.

## 6 Underhåll

**⚠️ WARNING!** Stäng av och koppla bort produkten från eluttaget och låt den svalna innan du rengör eller utför underhåll på produkten.

## 6.1 Att rengöra produkten

**⚠️ WARNING!** Använd inte vatten eller andra vätskor för att dränka eller spola motorn.

(Bild 5)

- 1 Rengör motorenheten med en fuktig trasa.
- 2 Rengör skålen i varmt vatten med diskmedel.
- 3 Rengör tillbehören i varmt vatten med diskmedel eller i diskmaskinen.
- 4 Se till att produkten och tillbehören är torra innan du lägger undan dem för förvaring.

## 7 Felsökning

Problem	Möjlig orsak	Åtgärd
Produkten startar inte.	Snabbvalsknappen är inställd på AV (0).	Ställ in snabbvalsknappen på den önskade hastigheten.
	Strömkabeln och kontakten är inte korrekt ansluten.	Se till att produkten är ansluten till ett fungerande eluttag.
Ett ovanligt ljud, lukt eller rök kommer från produkten.	Produkten användes för länge utan paus så att motorn har överhettats.	Stäng av produkten och dra ur kontakten ur eluttaget. Låt auktoriserad personal undersöka och reparera produkten.

## 8 Kassering

- Se till att du följer lokala bestämmelser när du kasserar produkten. Elda inte upp produkten.

## 9 Tekniska data

Specifikation	Värde
Spänning	230 V - 50 Hz
Uteffekt	400 W
Volym	3,4 l
Sladdlängd	1 m
Mått (HxDxB)	35 x 21 x 29 cm
Vikt	1,98 kg
Strömförbrukning i AV-läge	0,12 W

# Innholdsfortegnelse

<b>1</b>	<b>Introduksjon</b>	<b>15</b>
1.1	Produktet.....	15
1.2	Tiltentk bruk.....	15
1.3	Symboler .....	15
1.4	Produktoversikt.....	15
<b>2</b>	<b>Sikkerhet</b>	<b>15</b>
2.1	Sikkerhetsspesifikasjoner.....	15
2.2	Sikkerhetsinstruksjoner for bruk.....	16
<b>3</b>	<b>Bruk</b>	<b>17</b>
3.1	Før du bruker produktet .....	17
3.2	Slik fester du vispene og deigkrokene .....	17
3.3	Betjening av produktet.....	17
<b>4</b>	<b>Transport</b>	<b>18</b>
<b>5</b>	<b>Oppbevaring</b>	<b>18</b>
<b>6</b>	<b>Vedlikehold</b>	<b>18</b>
6.1	Rengjøring av produktet.....	18
<b>7</b>	<b>Feilsøking</b>	<b>18</b>
<b>8</b>	<b>Avhending</b>	<b>18</b>
<b>9</b>	<b>Tekniske data</b>	<b>18</b>

## 1 Introduksjon

### 1.1 Produktet

Produktet er en mikser med en bolle. Visp og deigkroker følger med.

### 1.2 Tiltentk bruk

Produktet brukes til å røre, slå, elte og blande mat og væsker. Kun til bruk i private husholdninger.

### 1.3 Symboler

	Les bruksanvisningen nøye og sørg for at du forstår instruksjonene før du bruker produktet. Ta vare på bruksanvisningen til senere bruk.
	Sikkerhetsklasse II
	Godkjent for kontakt med mat.
	Dette produktet er i samsvar med gjeldende EU-direktiver og -forskrifter.
	Gjenvinnes som elektrisk avfall.

### 1.4 Produktoversikt

Figur 1

1. Utkasterknapp
2. Hastighetsvelger
3. Turbo-knapp
4. Mikserholder
5. Mikserutløserknapp
6. Låseknapp
7. Bolle
8. Visper
9. Deigkroker

## 2 Sikkerhet

### 2.1 Sikkerhetsspesifikasjoner

**⚠ ADVARSEL!** Hvis du ikke følger disse instruksjonene, er det fare for død eller personskade.

**⚠ FORSIKTIG!** Hvis du ikke følger disse instruksjonene, er det fare for skade på produktet, annet materiell eller på omgivelsene.

**MERK!** Informasjon som er nødvendig i en gitt situasjon.

## 2.2 Sikkerhetsinstruksjoner for bruk

**⚠ ADVARSEL!** Hvis du ikke følger disse instruksjonene, er det fare for død eller skade.

- Les og følg advarselinstruksjonene før bruk.
- Pass på at disse personene ikke bruker produktet uten tilsyn:
  - Barn under 8 år.
  - Personer som ikke kjenner produktet tilstrekkelig.
  - Personer med nedsatt funksjonsevne.
- Barn må ikke leke med produktet.
- Barn må ikke rengjøre eller utføre vedlikehold på produktet uten tilsyn.
- Oppbevar produktet og kabelen utilgjengelig for barn.
- Hold produktet unna varme overflater.
- Kun til innendørs bruk.
- Produktet er kun beregnet for husholdningsbruk og tilsvarende bruk, for eksempel:
  - personalkjøkken på arbeidsplasser
  - gårdsbruk
  - av kunder på hoteller, moteller og andre bomiljøer
  - bed and breakfast-miljøer.
- Ikke trekk i strømkabelen for å koble fra strømpluggen.
- Sørg for at du kobler fra strømforsyningen før du rengjør eller utfører vedlikehold på produktet.

- Før du bruker produktet for første gang, rengjør alle deler som vil komme i kontakt med mat.
- Overvåk alltid produktet når det er i drift.
- Koble produktet fra strømkilden når det ikke er i bruk, før du skifter ut deler og før du rengjør det.
- Ikke bruk produktet hvis noen deler mangler eller hvis det er skadet.
- Bruk kun tilbehør anbefalt av produsenten.
- Hold hender, klær og redskaper borte fra bevegelige deler under bruk for å unngå personskader og skade på produktet.
- En skadet strømkabel eller støpsel må byttes ut av et godkjent servicesenter eller godkjent personell for å sikre sikker bruk.
- Ikke legg produktets hoveddel i vann.
- Ikke dypp strømkabelen eller støpselet i vann eller annen væske, da det er fare for elektrisk støt.
- Ikke berør produktet, strømkabelen eller støpselet med våte hender.
- Sørg for at utgangsspenningen stemmer overens med den nominelle spenningen på typeskiltet.
- Ikke gjør endringer på produktet.
- Bruk produktet kun til den angitte funksjonen.

- Ikke bruk produktet hvis du er trett, syk eller beruset. Dette vil redusere synet, årvåkenheten, koordinasjonen og dømmekraften din.

## 3 Bruk

### 3.1 Før du bruker produktet

Før du bruker produktet for første gang, rengjør alle deler som vil komme i kontakt med mat. Se instruksjonene i kapittel "6.1 Rengjøring av produktet" på side 18

### 3.2 Slik fester du vispene og deigkrokene

**MERK!** Visp og deigkroker må festes i de angitte drivkontaktene.

Figur 2

- 1 Fest vispen eller deigkroken med tannhjulet i den lille drivkontakten.
- 2 Trykk krokene inn i de riktige drivkontaktene til du hører et klikk.

#### 3.2.1 Anbefalt bruk av tilbehør

- Bruk vispene til sauser, eggehviter, potetmos, fløte og lett deig.
- Bruk deigkrokene til tykke blandinger. For eksempel til å lage pastadeig, brøddeig og til å blande kjøttdeig.

### 3.3 Betjening av produktet

**⚠ ADVARSEL!** Sørg for at hastighetsvelgeren er satt til "0" før du kobler til et strømuttak.

**⚠ ADVARSEL!** Ikke bruk deigkrokene i mer enn 10 minutter eller vispene i mer enn 15 minutter.

**⚠ ADVARSEL!** Ikke stikk hender eller redskaper ned i bollen når den er i drift.

**MERK!** Du kan bruke produktet uavhengig av basestativet.

- 1 Plasser basestativet på et flatt og stabilt underlag.
- 2 Trykk og hold inne låseknappen og løft mikserholderen til den låses i øvre posisjon. (Figur 3)

- 3 Sett bollen inn på basestativet.
- 4 Trykk og hold inne låseknappen og skyv mikserholderen tilbake til sin nedre posisjon.
- 5 Fest det aktuelle tilbehøret til mikseren. Se "[3.2 Slik fester du vispene og deigkrokene](#)" på side 17
- 6 Sett produktet på mikserholderen. Sørg for at kontaktene passer med låsetappene på mikserholderen. Du hører et klikk når den er i riktig posisjon. (Figur 4)
- 7 Legg ingrediensene oppi bollen.

**MERK!** Ikke gå over MAX-nivået.

- 8 Koble produktet til en stikkontakt.
- 9 Start produktet på lav hastighet og øk gradvis til ønsket hastighet.

**MERK!** Hastighetsområdet er fra 1 til 5 og Turbo. Hastighet 1 er den laveste. Turbo er den høyeste.

**MERK!** Bruk en lavere hastighet for deig.

- 10 Når operasjonen er fullført, vrir du hastighetsvelgeren til "0" og kobler fra støpselet.
- 11 Trykk og hold inne utløserknappen på mikseren for å fjerne produktet fra stativet.
- 12 Hold vispene eller deigkrokene med én hånd og trykk på utløserknappen for å fjerne dem.
- 13 Trykk og hold inne låseknappen for å løfte mikserholderen og fjerne bollen.

#### 3.3.1 Tips

- La ingredienser, for eksempel smør og egg, komme til romtemperatur før du blander dem.
- Begynn med lav hastighet og øk hastigheten gradvis for å unngå søl.
- Pass på at bollen og vispen er tørre og uten fett før du pisker eggehvite eller fløte.
- Når du blander væsker, tilsett små mengder om gangen for å unngå søl.

## 4 Transport

- La produktet komme helt til ro og trekk ut støpselet før du flytter produktet.

## 5 Oppbevaring

- Hvis produktet ikke skal brukes på lang tid, oppbevar det på et rent og tørt sted, utilgjengelig for barn og kjæledyr.

## 6 Vedlikehold

**⚠ ADVARSEL!** Slå av og koble produktet fra strømuttaket, og la det avkjøles før du rengjør eller utfører vedlikehold på produktet.

## 7 Feilsøking

Problem	Mulig årsak	Oppgave
Produktet starter ikke.	Hastighetsvelgeren er satt til AV (0).	Still inn hastighetsvelgeren til ønsket hastighet.
	Strømkabelen er ikke koblet til på riktig måte.	Sørg for at produktet er koblet til et strømuttak som er i god stand.
Det kommer en uvanlig lyd, lukt eller røyk fra produktet.	Produktet har vært i drift for lenge uten pause og motoren har blitt overopphetet.	Slå av og koble fra produktet. La godkjent personell undersøke og reparere produktet.

## 8 Avhending

- Sørg for at du følger lokale forskrifter når du avhender produktet. Produktet må ikke brennes.

## 9 Tekniske data

Spesifikasjoner	Verdi
Spenning	230 V ~ 50 Hz
Effekt	400 W
Volum	3,4 liter
Lengde på kabel	1 m
Dimensjoner (HxDxB)	35x21x29 cm
Vekt	1,98 kg
Strømforbruk i avslått modus	0,12 W

## 6.1 Rengjøring av produktet

**⚠ ADVARSEL!** Ikke bruk vann eller andre væsker til å bløtlegge eller spyle motoren.

Figur 5

- 1 Rengjør motorenheten med en fuktig klut.
- 2 Rengjør bollen i varmt vann med oppvaskmiddel.
- 3 Rengjør tilbehøret i varmt vann med oppvaskmiddel eller i oppvaskmaskinen.
- 4 Sørg for at produkt og tilbehør er tørre før du legger dem til oppbevaring.

# Indholdsfortegnelse

<b>1</b>	<b>Indledning</b>	<b>19</b>
1.1	Produktet.....	19
1.2	Anvendelse.....	19
1.3	Symboler .....	19
1.4	Produktoversigt.....	19
<b>2</b>	<b>Sikkerhed</b>	<b>19</b>
2.1	Sikkerhedsdefinitioner.....	19
2.2	Sikkerhedsanvisninger for brug.....	20
<b>3</b>	<b>Brug</b>	<b>21</b>
3.1	Før produktet tages i brug.....	21
3.2	Sådan sætter du piskeris og dejkroge fast...21	
3.3	Sådan betjenes produktet .....	21
<b>4</b>	<b>Transport</b>	<b>22</b>
<b>5</b>	<b>Opbevaring</b>	<b>22</b>
<b>6</b>	<b>Vedligeholdelse</b>	<b>22</b>
6.1	Sådan rengøres produktet .....	22
<b>7</b>	<b>Fejlfinding</b>	<b>22</b>
<b>8</b>	<b>Bortskaffelse</b>	<b>22</b>
<b>9</b>	<b>Tekniske data</b>	<b>22</b>

## 1 Indledning

### 1.1 Produktet

Produktet er en røremaskine med skål. Piskeris og dejkroge medfølger.

### 1.2 Anvendelse

Produktet bruges til at røre, piske, ælte og blande fødevarer og væsker. Kun til privat brug.

### 1.3 Symboler

	Læs betjeningsvejledningen omhyggeligt, og vær sikker på, du forstår den, før du tager produktet i brug. Gem betjeningsvejledningen til senere brug.
	Sikkerhedsklasse II
	Godkendt til kontakt med fødevarer.
	Produktet overholder gældende EU-direktiver og -forordninger.
	Skal bortskaffes som elektronikaffald.

### 1.4 Produktoversigt

Figur 1

1. Frigørelsesknap
2. Hastighedsvælger
3. Turbo-knap
4. Holder til håndmixer
5. Udløserknap til håndmixer
6. Låseknap
7. Skål
8. Piskeris
9. Dejkroge

## 2 Sikkerhed

### 2.1 Sikkerhedsdefinitioner

**!** **ADVARSEL!** Manglende overholdelse af denne vejledning kan medføre død eller personskade.

**!** **FORSIGTIG!** Manglende overholdelse af denne vejledning kan medføre skader på produktet, andre materialer eller det omgivende område.

**BEMÆRK!** Information, der er nødvendig i bestemte situationer.

## 2.2 Sikkerhedsanvisninger for brug

**⚠ ADVARSEL!** Manglende overholdelse af denne vejledning kan medføre fare for død eller personskade.

- Læs og følg advarslerne før brug.
- Følgende personer må kun bruge produktet under opsyn:
  - Børn under 8 år.
  - Personer, der ikke kender produktet tilstrækkeligt.
  - Personer med handicap.
- Børn må ikke lege med produktet.
- Børn må ikke rengøre eller vedligeholde produktet uden opsyn.
- Opbevar produktet og ledningen utilgængeligt for børn.
- Hold produktet væk fra varme overflader.
- Kun til indendørs brug.
- Produktet er kun til privat brug og tilsvarende brug, for eksempel:
  - personalekøkkener på arbejdspladser
  - bondegårde
  - kunder på hoteller, moteller og i andre boligmiljøer
  - bed and breakfast-steder.
- Træk ikke i ledningen for at tage stikket ud.
- Sørg for at tage stikket ud af stikkontakten, før du rengør eller udfører vedligeholdelse på produktet.

- Før du bruger produktet første gang, skal du rengøre alle dele, der kommer i berøring med maden.
- Hold altid øje med produktet, når det er i brug.
- Træk stikket ud, når produktet ikke er i brug, før du skifter dele, og før du rengør produktet.
- Brug ikke produktet, hvis der mangler dele, eller det er beskadiget.
- Brug kun tilbehør, der anbefales af producenten.
- Hold hænder, tøj og køkkenredskaber væk fra bevægelige dele under brug for at forhindre personskade og skader på produktet.
- En beskadiget ledning eller et beskadiget stik skal udskiftes af et autoriseret servicecenter eller en autoriseret person for at sikre sikker brug.
- Produktets hoveddel må ikke lægges i blød i vand.
- Læg ikke strømkablet eller stikket i blød i vand eller anden væske, da der er risiko for elektrisk stød.
- Rør ikke ved produktet, ledningen eller stikket med våde hænder.
- Kontroller, at netspændingen stemmer overens med den nominelle spænding på typeskiltet.
- Foretag ikke ændringer på produktet.
- Produktet må kun bruges til den angivne funktion.

- Brug ikke produktet, hvis du er træt, syg eller påvirket. Det vil påvirke dit syn, din opmærksomhed, din koordination og din dømmekraft.

## 3 Brug

### 3.1 Før produktet tages i brug

Før du bruger produktet første gang, skal du rengøre alle dele, der kommer i berøring med maden. Se instruktionerne i kapitel "6.1 Sådan rengøres produktet" på side 22

### 3.2 Sådan sætter du piskeris og dejkroge fast

**BEMÆRK!** Piskeris og dejkroge skal indsættes i de angivne huller.

Figur 2

- 1 Sæt piskeriset eller dejkrogen med tandhjulet i det lille hul.
- 2 Skub kroge ind i de korrekte huller, indtil der høres et klik.

#### 3.2.1 Anbefalet brug af tilbehør

- Brug piskerisene til saucer, æggehvider, kartoffelmos, fløde og lette deje.
- Brug dejkroge til tykke blandinger. For eksempel til at lave pastadej, brøddej og til at blande hakket kød.

### 3.3 Sådan betjenes produktet

**⚠ ADVARSEL!** Sørg for, at hastighedsvælgeren er indstillet til "0", før tilslutning til en stikkontakt.

**⚠ ADVARSEL!** Brug ikke dejkroge i mere end 10 minutter og piskerisene i mere end 15 minutter.

**⚠ ADVARSEL!** Stik ikke hænder eller redskaber ned i skålen, når produktet er i brug.

**BEMÆRK!** Du kan bruge produktet uafhængigt af basen.

- 1 Stil basen på en plan og stabil overflade.
- 2 Tryk og hold låseknappen inde, og løft holderen til håndmixeren, indtil den låses i sin øverste position. (Figur 3)

- 3 Sæt skålen i basen.
- 4 Tryk og hold låseknappen inde, og skub håndmixerholderen tilbage til sin nederste position.
- 5 Sæt det relevante tilbehør på mixeren. Se "3.2 Sådan sætter du piskeris og dejkroge fast" på side 21
- 6 Sæt produktet på holderen. Sørg for, at hullerne er på linje med låsekroge på holderen. Der lyder et klik, når den er i den rigtige position. (Figur 4)
- 7 Kom ingredienserne i skålen.

**BEMÆRK!** Gå ikke over MAX-niveauet.

- 8 Sæt stikket i en stikkontakt.
- 9 Start produktet ved lav hastighed, og øg gradvist til den ønskede hastighed.

**BEMÆRK!** Hastigheden går fra 1 til 5 og Turbo. Hastighed 1 er den langsomste. Turbo er den hurtigste.

**BEMÆRK!** Brug en langsommere hastighed til dej.

- 10 Når du er færdig, skal du dreje hastighedsknappen til "0" og tage stikket ud af stikkontakten.
- 11 Tryk og hold på mixerens udløserknop for at fjerne produktet fra stativet.
- 12 Hold piskerisene eller dejkroge med den ene hånd, og tryk på frigørelsesknappen for at fjerne dem.
- 13 Tryk på låseknappen, og hold den inde for at løfte holderen og fjerne skålen.

#### 3.3.1 Tips

- Sørg for, at ingredienser som f.eks. smør og æg har stuetemperatur, før du tilsætter dem.
- Start ved lav hastighed, og øg hastigheden gradvist for at undgå spild.
- Sørg for, at skålen og piskeriset er tørt og uden fedt, før du pisker æggehvider eller fløde.
- Tilsæt væsker i små mængder ad gangen for at undgå spild.

## 4 Transport

- Lad produktet standse helt, og træk stikket ud, før du flytter produktet.

## 5 Opbevaring

- Hvis produktet ikke skal bruges i længere tid, skal det opbevares det på et rent og tørt sted utilgængeligt for børn og kæledyr.

## 6 Vedligeholdelse

**⚠ ADVARSEL!** Stop og tag produktet ud af stikkontakten, og lad det køle af, før du rengør eller foretager vedligeholdelse.

### 6.1 Sådan rengøres produktet

**⚠ ADVARSEL!** Nedsænk ikke motoren i vand eller andre væsker.

Figur 5

- Rengør motorenheden med en fugtig klud.
- Rengør skålen i varmt vand med opvaskemiddel.
- Rengør tilbehøret i varmt vand med opvaskemiddel eller i opvaskemaskinen.
- Sørg for, at produktet og tilbehøret er tørt, før du sætter det væk.

## 7 Fejlfinding

Problem	Mulig årsag	Løsning
Produktet starter ikke.	Hastighedsvælgeren er sat til (0).	Indstil hastighedsvælgeren til den ønskede hastighed.
	Ledningen er ikke tilsluttet korrekt.	Sørg for, at produktet er tilsluttet en stikkontakt.
Der kommer usædvanlig støj, lugt eller røg fra produktet.	Produktet har været brugt i for lang tid uden pause, motoren er overophedet.	Sluk produktet og træk stikket ud. Lad autoriseret personale undersøge og reparere produktet.

## 8 Bortskaffelse

- Følg de lokale regler ved bortskaffelse af produktet. Brænd ikke produktet.

## 9 Tekniske data

Specifikation	Værdi
Spænding	230 V ~ 50 Hz
Effekt	400 W
Kapacitet	3,4 l
Ledningens længde	1 m
Mål (HxDxB)	35 x 21 x 29 cm
Vægt	1,98 kg
Strømforbrug i slukket tilstand	0,12 W

# Spis treści

<b>1</b>	<b>Wprowadzenie</b>	<b>23</b>
1.1	Produkt.....	23
1.2	Przeznaczenie.....	23
1.3	Symbole.....	23
1.4	Przegląd produktu.....	23
<b>2</b>	<b>Bezpieczeństwo</b>	<b>23</b>
2.1	Definicje dotyczące bezpieczeństwa.....	23
2.2	Instrukcja bezpiecznej obsługi.....	24
<b>3</b>	<b>Obsługa</b>	<b>25</b>
3.1	Czynności do wykonania przed rozpoczęciem użytkowania produktu.....	25
3.2	Mocowanie trzepaczek i haków do ciasta... ..	25
3.3	Obsługa produktu.....	25
<b>4</b>	<b>Transport</b>	<b>26</b>
<b>5</b>	<b>Przechowywanie</b>	<b>26</b>
<b>6</b>	<b>Konserwacja</b>	<b>26</b>
6.1	Czyszczenie produktu.....	26
<b>7</b>	<b>Usuwanie usterek</b>	<b>26</b>
<b>8</b>	<b>Utylizacja</b>	<b>26</b>
<b>9</b>	<b>Dane techniczne</b>	<b>26</b>

# 1 Wprowadzenie

## 1.1 Produkt

Produkt to mikser z miską. W zestawie znajduje się trzepaczka i haki do ciasta.

## 1.2 Przeznaczenie

Produkt służy do mieszania, ubijania i ugniatania żywności oraz płynów. Wyłącznie do użytku domowego.

## 1.3 Symbole

	Przed użyciem produktu należy dokładnie i ze zrozumieniem przeczytać tę instrukcję obsługi. Zachowaj instrukcję na przyszłość.
	Klasa bezpieczeństwa II
	Zatwierdzony do kontaktu z żywnością.
	Niniejszy produkt spełnia wymagania stosownych dyrektyw i rozporządzeń UE.
	Utylizować jak odpady elektryczne.

## 1.4 Przegląd produktu

Rysunek 1

1. Przycisk wysuwania
2. Pokrętko ustawienia prędkości
3. Przycisk Turbo
4. Uchwyt miksera
5. Przycisk zwalniania miksera
6. Przycisk blokady
7. Miska
8. Trzepaczki
9. Haki do ciasta

# 2 Bezpieczeństwo

## 2.1 Definicje dotyczące bezpieczeństwa

**! OSTRZEŻENIE!** W razie niestosowania się do niniejszej instrukcji zachodzi ryzyko śmierci lub obrażeń ciała.

**! PRZESTROGA!** W razie niestosowania się do niniejszej instrukcji zachodzi ryzyko uszkodzenia produktu lub innych przedmiotów w jego pobliżu.

**UWAGA!** Informacje dotyczące postępowania w określonych sytuacjach.

## 2.2 Instrukcja bezpiecznej obsługi

**⚠ OSTRZEŻENIE!** W razie niestosowania się do niniejszej instrukcji zachodzi ryzyko śmierci lub obrażeń ciała.

- Przed użyciem produktu zapoznaj się z ostrzeżeniami w niniejszej instrukcji, a następnie stosuj się do nich podczas używania.
- Należy upewnić się, że niżej wymienione osoby nie obsługują produktu samodzielnie:
  - Dzieci w wieku poniżej 8 lat.
  - Osoby, które nie są zaznajomione z produktem w wystarczającym stopniu.
  - Osoby z niepełnosprawnościami.
- Dzieciom nie wolno bawić się produktem.
- Dzieciom nie wolno samodzielnie czyścić ani konserwować produktu.
- Produkt wraz z przewodem należy trzymać poza zasięgiem dzieci.
- Trzymaj produkt z dala od gorących powierzchni.
- Tylko do użytku wewnątrz pomieszczeń.
- Produkt jest przeznaczony wyłącznie do użytku domowego i innego nieprofesjonalnego, np.
  - kuchni dla pracowników
  - gospodarstwa rolne
  - przez klientów w hotelach, motelach itp.
  - pensjonaty.
- Nie ciągnij za przewód zasilający, aby odłączyć wtyczkę.

- Przed czyszczeniem lub konserwacją produktu upewnij się, że wtyczka została wyciągnięta z gniazda zasilania.
- Przed pierwszym użyciem produktu wyczyść wszystkie części, które będą miały styczność z żywnością.
- Zawsze nadzoruj produkt podczas pracy.
- Odłącz produkt od źródła zasilania, gdy nie jest używany, przed wymianą części i przed czyszczeniem.
- Nie używaj produktu, jeśli brakuje którejkolwiek z jego części lub jeśli jest uszkodzony.
- Używaj wyłącznie akcesoriów zalecanych przez producenta.
- Podczas obsługi chroń ręce, ubranie i narzędzia przed kontaktem z ruchomymi częściami, aby zapobiec obrażeniom ciała i uszkodzeniu produktu.
- Ze względów bezpieczeństwa uszkodzony przewód zasilający lub wtyczkę należy wymienić w autoryzowanym serwisie lub u autoryzowanego pracownika.
- Nie zamaczaj korpusu produktu w wodzie.
- Nie zanurzaj przewodu zasilającego ani wtyczki w wodzie lub innym płynie ze względu na ryzyko porażenia prądem.
- Nie dotykaj produktu, przewodu zasilającego ani wtyczki mokrymi rękami.
- Sprawdź, czy napięcie w gnieździe zasilania odpowiada napięciu znamionowemu podanemu na tabliczce znamionowej.

- Nie modyfikuj produktu.
- Produktu można używać wyłącznie zgodnie z jego przeznaczeniem.
- Nie używaj produktu, jeżeli jesteś zmęczony, chory lub pod wpływem środków odurzających. Takie okoliczności powodują pogorszenie wzroku, koncentracji, koordynacji i oceny sytuacji.

## 3 Obsługa

### 3.1 Czynności do wykonania przed rozpoczęciem użytkowania produktu

Przed pierwszym użyciem produktu wyczyść wszystkie części, które będą miały styczność z żywnością. Zapoznaj się z instrukcjami zawartymi w rozdziale "6.1 Czyszczenie produktu" na stronie 26

### 3.2 Mocowanie trzepaczek i haków do ciasta

**UWAGA!** Trzepaczki i haki do ciasta muszą być zamocowane w odpowiednich gniazdach napędowych.

Rysunek 2

- 1 Umocuj trzepaczkę lub hak do ciasta, wkładając końcówkę aż po wypustki do małego gniazda napędowego.
- 2 Wciśnij wypustki w gniazda - kliknięcie potwierdza prawidłowe osadzenie.

#### 3.2.1 Przeznaczenie akcesoriów

- Używaj trzepaczek do ubijania sosów, białek jaj, puree ziemniaczanego, śmietany i lekkiego ciasta.
- Do gęstych ciast używaj haków do ciasta. Na przykład do przygotowania ciasta na makaron czy chleb oraz do mieszania mielonego mięsa.

### 3.3 Obsługa produktu

**!** **OSTRZEŻENIE!** Przed podłączeniem do gniazda elektrycznego upewnij się, że pokrętko prędkości obrotowej jest ustawione w pozycji „0”.

**!** **OSTRZEŻENIE!** Nie używaj haków do ciasta dłużej niż 10 minut, a trzepaczek dłużej niż 15 minut.

**!** **OSTRZEŻENIE!** Nie wkładaj rąk ani przyborów kuchennych do miski podczas pracy urządzenia.

**UWAGA!** Produktu można używać samodzielnie, bez podstawy.

- 1 Postaw podstawę na płaskiej i stabilnej powierzchni.
- 2 Naciśnij i przytrzymaj przycisk blokady, a następnie podnieś uchwyt miksera, aż zablokuje się w górnej pozycji. (Rysunek 3)
- 3 Połóż miskę na podstawie.
- 4 Naciśnij i przytrzymaj przycisk blokady, a następnie przesuń uchwyt miksera z powrotem do dolnej pozycji.
- 5 Umocuj odpowiednie akcesoria w mikserze. Zobacz "3.2 Mocowanie trzepaczek i haków do ciasta" na stronie 25
- 6 Umieść produkt na uchwycie miksera. Upewnij się, że gniazda są w tej samej linii co wypustki blokujące na uchwycie miksera. Gdy mikser znajdzie się we właściwej pozycji, usłyszysz kliknięcie. (Rysunek 4)
- 7 Włóż składniki do miski.

**UWAGA!** Nie przekraczaj poziomu MAX.

- 8 Podłącz urządzenie do źródła zasilania.
- 9 Uruchom urządzenie na niskich obrotach i stopniowo zwiększaj prędkość do odpowiedniej wartości.

**UWAGA!** Zakres prędkości wynosi od 1 do 5 oraz tryb Turbo. Ustawienie 1 to najniższa prędkość. Ustawienie Turbo to najwyższa prędkość.

**UWAGA!** Do ciasta używaj niższej prędkości.

- 10 Po zakończeniu używania ustaw pokrętko prędkości w pozycji „0” i odłącz wtyczkę zasilania.
- 11 Naciśnij i przytrzymaj przycisk zwalniający mikser, aby wyjąć produkt ze stojaka.
- 12 Chwyć trzepaczki lub haki do ciasta jedną ręką, a drugą naciśnij przycisk wysuwania, aby je wyjąć.
- 13 Naciśnij i przytrzymaj przycisk blokady, aby podnieść uchwyt miksera i wyjąć miskę.

### 3.3.1 Wskazówki

- Przed ubijaniem składników, takich jak masło i jajka, poczekaj, aż osiągną temperaturę pokojową.
- Rozpocznij od niskiej prędkości i stopniowo ją zwiększaj, aby zapobiec rozlewaniu.
- Przed ubiciem białek jaj lub śmietany upewnij się, że miska i trzepaczka są suche i nie ma na nich tłuszczu.
- Podczas mieszania płynów dodawaj je małymi porcjami, aby zapobiec rozlaniu.

## 4 Transport

- Przed przeniesieniem produktu wyłącz go, poczekaj, aż się zatrzyma całkowicie i wyjmij wtyczkę ze źródła zasilania.

## 5 Przechowywanie

- Produkt, który nie będzie używany przez długi czas, należy przechowywać w czystym i suchym miejscu niedostępnym dla dzieci i zwierząt.

## 7 Usuwanie usterek

Problem	Możliwa przyczyna	Co zrobić
Produkt nie włącza się.	Pokrętło ustawienia prędkości jest ustawione na OFF (0).	Ustaw pokrętło ustawienia prędkości do odpowiedniej prędkości.
	Przewód zasilający nie jest prawidłowo podłączony.	Upewnij się, że produkt jest podłączony do sprawnego gniazda zasilania.
Z produktu wydobywa się nietypowy hałas, zapach lub dym.	Produkt działał zbyt długo bez przerwy, silnik się przegrzał.	Wyłącz i odłącz produkt. Zleć wykwalifikowanemu personelowi zbadanie i naprawę produktu.

## 8 Utylizacja

- Pamiętaj, aby postępować zgodnie z lokalnymi przepisami dotyczącymi utylizacji. Nie spalaj produktu.

## 9 Dane techniczne

Specyfikacja	Wartość
Napięcie	230 V ~ 50 Hz
Moc wyjściowa	400 W
Pojemność	3,4 l
Długość przewodu	1 m
Wymiary (wys. x gł. x szer.)	35 x 21 x 29 cm
Masa	1,98 kg
Pobór energii w trybie wyłączonym	0,12 W

## 6 Konserwacja

**! OSTRZEŻENIE!** Przed rozpoczęciem czyszczenia lub konserwacji produktu należy go wyłączyć i odłączyć od gniazda elektrycznego, a następnie pozostawić do ostygnięcia.

### 6.1 Czyszczenie produktu

**! OSTRZEŻENIE!** Nie zanurzaj silnika w wodzie ani innych płynach i nie używaj wody ani innych płynów do przepłukiwania silnika.

Rysunek 5

- 1 Moduł silnika należy oczyścić wilgotną ściereczką.
- 2 Umyj miskę w gorącej wodzie z dodatkiem płynu do mycia naczyń.
- 3 Akcesoria należy myć w gorącej wodzie z dodatkiem płynu do mycia naczyń lub w zmywarce.
- 4 Upewnij się, że produkt i akcesoria są suche przed odłożeniem ich do przechowywania.

# Inhaltsverzeichnis

<b>1</b>	<b>Einführung</b>	<b>27</b>
1.1	Das Produkt .....	27
1.2	Zweckgebundene Nutzung.....	27
1.3	Symbole.....	27
1.4	Produktübersicht.....	27
<b>2</b>	<b>Sicherheit</b>	<b>27</b>
2.1	Sicherheitshinweise.....	27
2.2	Sicherheitshinweise für die Bedienung.....	28
<b>3</b>	<b>Verwendung</b>	<b>29</b>
3.1	Das müssen Sie tun, bevor Sie das Produkt verwenden.....	29
3.2	So befestigen Sie die Schneebesens und Knethaken.....	29
3.3	So bedienen Sie das Produkt.....	29
<b>4</b>	<b>Transport</b>	<b>30</b>
<b>5</b>	<b>Aufbewahrung</b>	<b>30</b>
<b>6</b>	<b>Wartung</b>	<b>30</b>
6.1	So reinigen Sie das Produkt .....	30
<b>7</b>	<b>Fehlersuche</b>	<b>30</b>
<b>8</b>	<b>Entsorgung</b>	<b>30</b>
<b>9</b>	<b>Technische Daten</b>	<b>30</b>

## 1 Einführung

### 1.1 Das Produkt

Das Produkt ist ein Mixer mit einer Schüssel. Schneebesens und Knethaken sind im Lieferumfang enthalten.

### 1.2 Zweckgebundene Nutzung

Das Produkt wird zum Rühren, Schlagen, Kneten und Mischen von Lebensmitteln und Flüssigkeiten verwendet. Nur für den häuslichen Gebrauch bestimmt.

### 1.3 Symbole

	Lesen Sie die Bedienungsanleitung sorgfältig durch und stellen Sie sicher, dass Sie die Anweisungen verstanden haben, bevor Sie das Produkt verwenden. Bewahren Sie die Anweisungen zum späteren Nachschlagen auf.
	Sicherheitsklasse II
	Zugelassen für den Kontakt mit Lebensmitteln.
	Dieses Produkt entspricht den geltenden EU-Richtlinien und -Vorschriften.
	Als Elektroschrott entsorgen.

### 1.4 Produktübersicht

Abbildung 1

1. Auswurfaste
2. Kurzwahl
3. Turbo-Taste
4. Mixer-Halter
5. Freigabeknopf
6. Sperrtaste
7. Schüssel
8. Schneebesens
9. Knethaken

## 2 Sicherheit

### 2.1 Sicherheitshinweise

**!** **WARNUNG!** Wenn Sie diese Anweisungen nicht befolgen, besteht Lebens- und Verletzungsgefahr.

**⚠ ACHTUNG!** Wenn Sie diese Anweisungen nicht befolgen, besteht die Gefahr, dass das Produkt, andere Materialien oder der angrenzende Bereich beschädigt werden.

**HINWEIS!** Informationen, die in einer bestimmten Situation notwendig sind.

## 2.2 Sicherheitshinweise für die Bedienung

**⚠ WARNUNG!** Wenn Sie diese Anweisungen nicht befolgen, besteht Lebens- und Verletzungsgefahr.

- Lesen und beachten Sie die Warnhinweise vor der Verwendung.
- Stellen Sie sicher, dass folgende Personen das Produkt nicht selbstständig bedienen:
  - Kinder unter 8 Jahren.
  - Personen, die nicht ausreichend mit dem Produkt vertraut sind.
  - Menschen mit Behinderungen
- Kinder dürfen nicht mit dem Produkt spielen.
- Kinder dürfen das Produkt nicht selbstständig reinigen oder warten.
- Bewahren Sie das Produkt und sein Kabel außerhalb der Reichweite von Kindern auf.
- Halten Sie das Produkt von heißen Oberflächen fern.
- Nur für den Innengebrauch.
- Das Produkt ist nur für den Hausgebrauch oder eine gleichwertige Verwendung bestimmt, zum Beispiel:
  - Personalküchen am Arbeitsplatz
  - Bauernhäuser
- von Kunden in Hotels, Motels und anderen Unterkünften
- Bed & Breakfast.
- Ziehen Sie nicht am Netzkabel, um das Produkt von der Stromversorgung zu trennen.
- Trennen Sie das Produkt von der Steckdose, bevor Sie es reinigen oder warten.
- Reinigen Sie vor der ersten Inbetriebnahme alle Teile, die mit Lebensmitteln in Berührung kommen.
- Überwachen Sie das Produkt immer, wenn es in Betrieb ist.
- Trennen Sie das Gerät von der Stromquelle, wenn Sie es nicht benutzen, bevor Sie Teile austauschen und bevor Sie es reinigen.
- Verwenden Sie das Produkt nicht, wenn Teile fehlen oder beschädigt sind.
- Verwenden Sie nur vom Hersteller empfohlenes Zubehör.
- Halten Sie während des Betriebs Hände, Kleidung und Utensilien von den beweglichen Teilen fern, um Verletzungen und Schäden am Gerät zu vermeiden.
- Ein beschädigtes Netzkabel oder ein beschädigter Stecker muss von einem autorisierten Kundendienst oder anderem qualifizierten Personal ausgetauscht werden, um einen sicheren Gebrauch zu gewährleisten.
- Tauchen Sie den Hauptteil des Produkts nicht in Wasser ein.
- Tauchen Sie das Netzkabel oder den Stecker nicht in Wasser oder andere Flüssigkeiten – es besteht die Gefahr eines Stromschlags.

- Berühren Sie das Produkt, das Netzkabel oder den Stecker nicht mit nassen Händen.
- Stellen Sie sicher, dass die Netzspannung mit der Nennspannung auf dem Typenschild übereinstimmt.
- Nehmen Sie keine Änderungen an dem Produkt vor.
- Verwenden Sie das Produkt nur für die angegebene Funktion.
- Verwenden Sie das Produkt nicht, wenn Sie müde, krank oder berauscht sind. Dadurch werden Ihr Sehvermögen, Ihre Wachsamkeit, Ihre Koordination und Ihr Urteilsvermögen beeinträchtigt.

### 3 Verwendung

#### 3.1 Das müssen Sie tun, bevor Sie das Produkt verwenden

Reinigen Sie vor der ersten Inbetriebnahme alle Teile, die mit Lebensmitteln in Berührung kommen. Beachten Sie die Anweisungen in Kapitel „6.1 So reinigen Sie das Produkt“ auf Seite 30

#### 3.2 So befestigen Sie die Schneebesen und Knethaken

**HINWEIS!** Der Schneebesen und die Knethaken müssen in den dafür vorgesehenen Antriebsstutzen befestigt werden.

Abbildung 2

- 1 Stecken Sie den Schneebesen oder den Knethaken mit dem Zahnrad in den kleinen Antriebsstutzen.
- 2 Schieben Sie die Haken in die richtigen Antriebsstutzen, bis ein Klicken zu hören ist.

##### 3.2.1 Empfohlene Verwendung des Zubehörs

- Verwenden Sie die Schneebesen für Soßen, Eischnee, Kartoffelpüree, Sahne und leichten Teig.
- Verwenden Sie die Knethaken für dickflüssige Mischungen. Zum Beispiel zur Herstellung von Nudelteig, Brotteig und zum Mischen von Hackfleisch.

### 3.3 So bedienen Sie das Produkt

**! WARNUNG!** Vergewissern Sie sich, dass die Kurzwahl auf "0" eingestellt ist, bevor Sie das Gerät an eine Steckdose anschließen.

**! WARNUNG!** Verwenden Sie die Knethaken nicht länger als 10 Minuten und die Schneebesen nicht länger als 15 Minuten.

**! WARNUNG!** Stecken Sie keine Hände oder Utensilien in die Schüssel, wenn diese in Betrieb ist.

**HINWEIS!** Sie können das Produkt auch ohne den Standfuß verwenden.

- 1 Stellen Sie den Ständer auf eine flache und stabile Oberfläche.
- 2 Halten Sie die Verriegelungstaste gedrückt und heben Sie den Mixerhalter an, bis er in seiner oberen Position einrastet. (Abbildung 3)
- 3 Stellen Sie die Schüssel in den Standfuß.
- 4 Halten Sie die Verriegelungstaste gedrückt und schieben Sie den Mixerhalter in seine untere Position zurück.
- 5 Bringen Sie das entsprechende Zubehör am Mixer an. Siehe „3.2 So befestigen Sie die Schneebesen und Knethaken“ auf Seite 29
- 6 Setzen Sie das Produkt auf den Mixerhalter. Achten Sie darauf, dass die Buchsen mit den Rastnasen am Mixerhalter übereinstimmen. Sie werden ein Klicken hören, wenn er in der richtigen Position ist. (Abbildung 4)
- 7 Geben Sie die Zutaten in die Schüssel.

**HINWEIS!** Überschreiten Sie nicht den MAX-Wert.

- 8 Schließen Sie das Produkt an eine Steckdose an.
- 9 Starten Sie das Produkt mit einer niedrigen Geschwindigkeit und erhöhen Sie sie allmählich auf die gewünschte Geschwindigkeit.

**HINWEIS!** Der Geschwindigkeitsbereich reicht von 1 bis 5 und Turbo. Geschwindigkeit 1 ist die langsamste. Turbo ist der Schnellste.

**HINWEIS!** Verwenden Sie für Teig eine langsamere Geschwindigkeit.

- 10 Wenn der Betrieb abgeschlossen ist, drehen Sie das Schnellwahlrad auf "0" und ziehen Sie den Netzstecker.

- 11** Halten Sie die Entriegelungstaste des Mixers gedrückt, um das Produkt aus dem Ständer zu nehmen.
- 12** Halten Sie die Schneebesen oder Knethaken mit einer Hand und drücken Sie die Auswurfaste, um sie zu entfernen.
- 13** Drücken und halten Sie die Verriegelungstaste, um den Mixerhalter anzuheben und die Schüssel zu entfernen.

### 3.3.1 Tipps

- Lassen Sie die Zutaten, z. B. Butter und Eier, auf Zimmertemperatur kommen, bevor Sie sie vermischen.
- Beginnen Sie mit einer niedrigen Geschwindigkeit und erhöhen Sie die Geschwindigkeit allmählich, um ein Verschütten zu vermeiden.
- Stellen Sie sicher, dass Schüssel und Schneebesen trocken und fettfrei sind, bevor Sie Eiweiß oder Sahne schlagen.
- Wenn Sie Flüssigkeiten mischen, fügen Sie immer nur kleine Mengen hinzu, um ein Verschütten zu vermeiden.

## 4 Transport

- Lassen Sie das Produkt vollständig zum Stillstand kommen und ziehen Sie den Stecker aus der Steckdose, bevor Sie das Produkt bewegen.

## 7 Fehlersuche

Problem	Mögliche Ursache	Fehlerbehebung
Das Produkt startet nicht.	Die Kurzwahl ist auf AUS (0) gestellt.	Stellen Sie den Kurzwahlschalter auf die gewünschte Geschwindigkeit ein.
	Das Netzkabel ist nicht richtig angeschlossen.	Stellen Sie sicher, dass das Produkt an eine funktionsfähige Steckdose angeschlossen ist.
Vom Produkt gehen ungewöhnliche Geräusche, Gerüche oder Rauch aus.	Das Gerät wurde zu lange ohne Pause betrieben, der Motor ist überhitzt.	Schalten Sie das Gerät aus und trennen Sie es vom Stromnetz. Lassen Sie das Produkt dann von autorisiertem Personal prüfen und reparieren.

## 8 Entsorgung

- Stellen Sie sicher, dass Sie die örtlichen Vorschriften befolgen, wenn Sie das Produkt entsorgen. Produkt nicht verbrennen.

## 5 Aufbewahrung

- Wenn das Produkt über einen längeren Zeitraum nicht verwendet wird, bewahren Sie es an einem sauberen und trockenen Ort auf, an dem Kinder und Haustiere keinen Zugang dazu haben.

## 6 Wartung

**! WARNUNG!** Trennen Sie das Gerät vom Stromnetz und lassen Sie es abkühlen, bevor Sie das Gerät reinigen und warten.

### 6.1 So reinigen Sie das Produkt

**! WARNUNG!** Verwenden Sie zum Einweichen oder Spülen des Motors kein Wasser oder andere Flüssigkeiten.

Abbildung 5

- 1** Reinigen Sie die Motoreinheit mit einem feuchten Tuch.
- 2** Reinigen Sie die Schüssel in heißem Wasser mit Geschirrspülmittel.
- 3** Reinigen Sie das Zubehör in heißem Wasser mit Spülmittel oder in der Spülmaschine.
- 4** Stellen Sie sicher, dass das Produkt und das Zubehör trocken sind, bevor Sie sie einlagern.

## 9 Technische Daten

Spezifikation	Wert
Spannung	230 V~50 Hz
Ausgangsspannung	400 W
Volumen	3,4 L
Kabellänge	1 m
Maße (H x T x B)	35 x 21 x 29 cm
Gewicht	1,98 kg
Stromverbrauch im OFF-Modus	0,12 W

# Sisällysluettelo

<b>1</b>	<b>Johdanto</b>	<b>31</b>
1.1	Tuote.....	31
1.2	Käyttötarkoitus.....	31
1.3	Symbolit.....	31
1.4	Tuotteen yleiskuvas	31
<b>2</b>	<b>Turvallisuus</b>	<b>31</b>
2.1	Turvallisuusmääräykset.....	31
2.2	Käytön turvaohjeet.....	32
<b>3</b>	<b>Käyttö</b>	<b>33</b>
3.1	Toimenpiteet ennen tuotteen käyttöä.....	33
3.2	Vispilöiden ja taikinakoukkujen kiinnittäminen.....	33
3.3	Tuotteen käyttäminen.....	33
<b>4</b>	<b>Siirtäminen</b>	<b>34</b>
<b>5</b>	<b>Säilyttäminen</b>	<b>34</b>
<b>6</b>	<b>Huolto</b>	<b>34</b>
6.1	Tuotteen puhdistaminen.....	34
<b>7</b>	<b>Vianetsintä</b>	<b>34</b>
<b>8</b>	<b>Hävittäminen</b>	<b>34</b>
<b>9</b>	<b>Tekniset tiedot</b>	<b>34</b>

## 1 Johdanto

### 1.1 Tuote

Tuote on sekoitin, jossa on kulho. Mukana on vispilä ja taikinakoukut.

### 1.2 Käyttötarkoitus

Tuotetta käytetään elintarvikkeiden ja nesteiden sekoittamiseen, vatkaamiseen ja vaivaamiseen. Vain kotikäyttöön.

### 1.3 Symbolit

	Lue käyttöohjeet huolellisesti ja varmista ennen tuotteen käytön aloittamista, että olet ymmärtänyt ohjeet. Säilytä ohjeet myöhempiä käyttöä varten.
	Suojausluokka II
	Hyväksytty elintarvikkeikäyttöön.
	Tämä tuote on sovellettavien EU:n direktiivien ja säädösten mukainen.
	Kierrätetään sähkö- ja elektroniikkajätteenä mukana.

### 1.4 Tuotteen yleiskuvas

Kuva 1

1. Poistopainike
2. Pikavalitsin
3. Turbo-painike
4. Sekoittimen pidike
5. Sekoittimen vapautuspainike
6. Lukituspainike
7. Kulho
8. Vispilät
9. Taikinakoukut

## 2 Turvallisuus

### 2.1 Turvallisuusmääräykset

**!** **VAROITUS!** Jos näitä ohjeita ei noudateta, seurauksena voi olla kuoleman tai vammauksen vaara.

**!** **HUOMIO!** Jos näitä ohjeita ei noudateta, tuote, muut materiaalit tai ympäröivä alue voivat vahingoittua.

**HUOM.** Tilannekohtaiset välttämättömät tiedot.

## 2.2 Käytön turvaohjeet



**VAROITUS!** Jos näitä ohjeita ei noudateta, seurauksena voi olla kuoleman tai vamman vaara.

- Lue varoitusmerkinnät ja noudata niitä ennen käyttöä.
- Varmista, että nämä henkilöt eivät käytä tuotetta itsenäisesti:
  - Alle 8-vuotiaat lapset.
  - Henkilöt, jotka eivät tunne tuotetta riittävän hyvin.
  - Toimintarajoitteiset henkilöt.
- Lapset eivät saa leikkiä tuotteella.
- Lapset eivät saa puhdistaa tai huoltaa tuotetta itsenäisesti.
- Pidä tuote ja sen johto lasten ulottumattomissa.
- Pidä tuote poissa kuumilta pinnoilta.
- Vain sisäkäyttöön.
- Tuote on tarkoitettu vain käytettäväksi vain kotitalouksissa ja vastaavissa, kuten
  - henkilökunnan keittiötiloissa
  - maalaistaloissa
  - hotellien, motellien ja muiden asuntoloiden majoitustiloissa
  - bed and breakfast -majoitustiloissa.
- Älä irrota virtapistoketta vetämällä tuotteen virtakaapelista.
- Irrota tuote virtalähteestä ennen sen puhdistamista tai huoltoa.
- Ennen kuin käytät tuotetta ensimmäistä kertaa, puhdista kaikki osat, jotka ovat kosketuksissa ruoka-aineisiin.
- Tarkkaile tuotetta aina, kun se on käytössä.
- Irrota tuote virtalähteestä, kun se ei ole käytössä, ennen kuin vaihdat osia ja ennen kuin puhdistat sitä.
- Älä käytä tuotetta, jos jokin sen osista puuttuu tai on vaurioitunut.
- Käytä vain valmistajan suosittelemia lisävarusteita.
- Pidä kädet, vaatteet ja välineet poissa liikkuvien osien läheisyydestä käyttö aikana henkilövahinkojen ja tuotteen vaurioitumisen estämiseksi.
- Vahingoittunut virtajohto tai pistoke on vaihdettava valtuutetun huoltokeskuksen tai valtuutetun henkilökunnan toimesta turvallisen käytön varmistamiseksi.
- Älä upota tuotteen runkoa veteen.
- Älä upota virtakaapelia tai pistoketta veteen tai muuhun nesteeseen sähköiskun vaaran vuoksi.
- Älä koske tuotteeseen, virtakaapeliin tai pistokkeeseen märillä käsillä.
- Varmista, että verkkojännite vastaa tyyppikilvessä olevaa nimellisarvoa.
- Älä tee tuotteeseen muutoksia.
- Käytä tuotetta pelkästään sen käyttötarkoituksen mukaisesti.

- Älä käytä tuotetta, jos olet väsynyt, sairas tai päihtynyt. Nämä seikat heikentävät näkö-, havainto-, koordinaatio- ja arviointikykyäsi.

## 3 Käyttö

### 3.1 Toimenpiteet ennen tuotteen käyttöä

Ennen kuin käytät tuotetta ensimmäistä kertaa, puhdista kaikki osat, jotka ovat kosketuksissa ruoka-aineisiin. Katso lisätietoja kohdasta ["6.1 Tuotteen puhdistaminen"](#) sivulla 34

### 3.2 Vispilöiden ja taikinakoukkujen kiinnittäminen

**HUOM.!** Vispilät ja taikinakoukut on kiinnitettävä tiettyihin liitäntöihin.

Kuva 2

- 1 Kiinnitä vispilä tai taikinakoukku hammasrattaalla pieneen liitäntään.
- 2 Työnnä koukut oikeisiin liitäntöihin, kunnes kuuluu naksahdus.

#### 3.2.1 Suositeltava lisäkäyttö

- Käytä vispilöitä kastikkeisiin, munanvalkuaisiin, perunamuusiin, kermavaahtoon ja kevyeen taikinaan.
- Käytä taikinakoukkuja paksuja seoksia varten. Esimerkiksi pastataikinain ja leipätaikinain valmistukseen sekä jauhelihan sekoittamiseen.

### 3.3 Tuotteen käyttäminen

**!** **VAROITUS!** Varmista, että pikavalinta on asetettu kohtaan "0", ennen kuin kytket laitteen pistorasiaan.

**!** **VAROITUS!** Älä käytä taikinakoukkuja yli 10 minuuttia ja vatkaimia yli 15 minuuttia.

**!** **VAROITUS!** Älä laita käsiä tai välineitä kulhoon, kun tuote on käynnissä.

**HUOM.** Voit käyttää tuotetta itsenäisesti ilman jalustaa.

- 1 Aseta jalusta tasaiselle ja vakaalle alustalle.
- 2 Pidä lukituspainiketta painettuna ja nosta sekoittimen pidikettä, kunnes se lukittuu yläasentoonsa. (Kuva 3)

3 Laita kulho jalustaan.

4 Pidä lukituspainiketta painettuna ja työnnä sekoittimen pidike takaisin ala-asentoonsa.

5 Kiinnitä tarvittavat lisävarusteet sekoittimeen. Katso ["3.2 Vispilöiden ja taikinakoukkujen kiinnittäminen"](#) sivulla 33

6 Aseta tuote sekoittimen pidikkeeseen. Varmista, että liitännät ovat linjassa sekoittimen lukitusosien kanssa. Kuulet naksahduksen, kun ne ovat oikeassa asennossa. (Kuva 4)

7 Laita ainekset kulhoon.

**HUOM.!** Älä ylitä MAX-tasoa.

8 Liitä tuote pistorasiaan.

9 Käynnistä tuote matalalla nopeudella ja lisää nopeutta vähitellen toivotulle tasolle.

**HUOM.!** Nopeusalue on 1-5 ja Turbo. Nopeus 1 on hitain. Turbo on nopein.

**HUOM.** Käytä hitaampaa nopeutta taikinaa varten.

10 Kun käyttö on valmis, käännä pikavalitsin asentoon "0" ja irrota pistoke pistorasiasta.

11 Poista tuote jalustasta pitämällä sekoittimen vapautuspainiketta painettuna.

12 Pidä vispilöitä tai taikinakoukkuja toisella kädellä ja paina poistopainiketta niiden irrottamiseksi.

13 Pidä lukituspainiketta painettuna sekoittimen pidikkeen nostamiseksi ja kulhon irrottamiseksi.

#### 3.3.1 Vinkkejä

- Anna ainesosien, esimerkiksi voin ja munien, lämmitä huoneenlämpöisiksi ennen niiden sekoittamista.
- Aloita matalalla nopeudella ja lisää nopeutta vähitellen roiskeiden estämiseksi.
- Varmista, että kulho ja vispilä ovat kuivia ja rasvattomia vatkatessasi valkuaisia tai kermaa.
- Kun sekoitat nesteitä, lisää pieniä määriä kerrallaan roiskeiden estämiseksi.

## 4 Siirtäminen

- Anna tuotteen pysähtyä kokonaan ja irrota pistoke virtalähteestä ennen kuin siirrät tuotetta.

## 5 Säilyttäminen

- Jos tuotetta ei käytetä pitkään aikaan, säilytä sitä puhtaassa ja kuivassa paikassa, lasten ja lemmikkieläinten ulottumattomissa.

## 6 Huolto

**VAROITUS!** Pysäytä ja irrota tuote pistorasiasta ja anna sen jäähtyä, ennen kuin puhdistat tai teet tuotteelle ylläpitoa.

## 6.1 Tuotteen puhdistaminen

**VAROITUS!** Älä käytä vettä tai muita nesteitä moottorin pesuun tai huuhteluun.

Kuva 5

- 1 Puhdista moottoriyksikkö kostealla liinalla.
- 2 Puhdista kulho kuumassa vedessä pesuaineella.
- 3 Puhdista lisävarusteet kuumassa vedessä ja pesuaineella tai astianpesukoneessa.
- 4 Varmista, että tuote ja lisävarusteet ovat kuivia ennen kuin laitat ne säilytykseen.

## 7 Vianetsintä

Ongelma	Mahdollinen syy	Ratkaisu
Tuote ei käynnisty.	Pikavalitsin on asetettu asentoon OFF (0).	Aseta pikavalitsin sopivaan nopeuteen.
	Virtakaapelia ei ole liitetty oikein.	Varmista, että tuote on kytketty toimivaan pistorasiaan.
Tuotteesta tulee epätavallista ääntä, hajua tai savua.	Tuote on ollut käynnissä liian kauan ilman taukoa, moottori on ylikuumentunut.	Sammuta tuote ja kytke se irti virtalähteestä. Anna valtuutetun huoltohenkilön tarkastaa ja korjata tuote.

## 8 Hävittäminen

- Varmista, että hävität tuotteen paikallisten määräysten mukaisesti. Älä polta tuotetta.

## 9 Tekniset tiedot

Tekniset tiedot	Arvo
Jännite	230 V ~ 50 Hz
Teho	400 W
Tilavuus	3,4 L
Johdon pituus	1 m
Mitat (K x S x L)	35 x 21 x 29 cm
Paino	1,98 kg
Virrankulutus OFF-tilassa	0,12 W

## Sommaire

<b>1</b>	<b>Introduction</b>	<b>35</b>
1.1	Le produit.....	35
1.2	Usage prévu.....	35
1.3	Symboles.....	35
1.4	Présentation du produit.....	35
<b>2</b>	<b>Sécurité</b>	<b>35</b>
2.1	Définitions relatives à la sécurité.....	35
2.2	Consignes de sécurité pour le fonctionnement.....	36
<b>3</b>	<b>Utilisation</b>	<b>37</b>
3.1	Avant d'utiliser le produit .....	37
3.2	Pour fixer les fouets et les crochets à pâte. 37	
3.3	Utilisation du produit.....	37
<b>4</b>	<b>Transport</b>	<b>38</b>
<b>5</b>	<b>Remisage</b>	<b>38</b>
<b>6</b>	<b>Entretien</b>	<b>38</b>
6.1	Nettoyage du produit.....	38
<b>7</b>	<b>Dépannage</b>	<b>38</b>
<b>8</b>	<b>Mise au rebut</b>	<b>38</b>
<b>9</b>	<b>Données techniques</b>	<b>38</b>

## 1 Introduction

### 1.1 Le produit

Le produit est un mélangeur avec un bol. Le fouet et les crochets à pâte sont inclus.

### 1.2 Usage prévu

Le produit est utilisé pour remuer, battre, pétrir et mélanger les aliments et les liquides. Pour usage ménager uniquement.

### 1.3 Symboles

	Lisez attentivement le mode d'emploi et veillez à bien en comprendre les instructions avant d'utiliser le produit. Conservez le mode d'emploi pour pouvoir vous y référer ultérieurement.
	Classe de sécurité II
	Approuvé pour le contact avec les aliments.
	Ce produit est conforme aux directives et réglementations européennes en vigueur.
	Il doit être recyclé comme déchet électrique.

### 1.4 Présentation du produit

Figure 1

1. Bouton d'éjection
2. Sélecteur de vitesse
3. Bouton turbo
4. Porte-mélangeur
5. Bouton de libération d'air
6. Bouton de verrouillage
7. Bol
8. Sifflets
9. Crochets à pâte

## 2 Sécurité

### 2.1 Définitions relatives à la sécurité

**⚠ AVERTISSEMENT !** Le non-respect de ces instructions fait courir un risque de mort ou de blessure.

**⚠ ATTENTION !** Le non-respect des présentes instructions crée un risque d'endommagement du produit, de tout autre matériel ou de la zone adjacente.

**REMARQUE !** Informations nécessaires dans une situation donnée.

## 2.2 Consignes de sécurité pour le fonctionnement

**⚠ AVERTISSEMENT !** Le non-respect de ces instructions peut faire courir un risque de mort ou de blessures.

- Veuillez lire et respecter les instructions d'avertissement avant l'utilisation.

- Assurez-vous que ces personnes n'utilisent pas le produit de manière indépendante :

- Enfants de moins de 8 ans.
- Personnes qui ne connaissent pas suffisamment le produit.

- Personnes handicapées.

- Les enfants ne doivent pas jouer avec le produit.

- Les enfants ne doivent pas nettoyer ou effectuer tous seuls l'entretien du produit.

- Tenez le produit et son cordon électrique hors de la portée des enfants de moins de 8 ans.

- Tenez le produit à l'écart des surfaces chaudes.

- Pour une utilisation en intérieur uniquement.

- Le produit est uniquement destiné à un usage domestique et équivalent, notamment :

- cuisines du personnel dans les environnements de travail
- fermes
- par des clients dans des hôtels, motels et autres environnements résidentiels

- chambres d'hôtes.

- Ne tirez pas sur le câble d'alimentation pour débrancher la fiche électrique.

- Veillez à débrancher la prise secteur avant de nettoyer ou d'effectuer la maintenance du produit.

- Avant d'utiliser le produit pour la première fois, nettoyez toutes les pièces qui entreront en contact avec les aliments.

- Surveillez toujours le produit lorsqu'il est en cours d'utilisation.

- Débranchez le produit de la source d'alimentation lorsqu'il n'est pas utilisé, avant de changer des pièces et avant de le nettoyer.

- N'utilisez pas le produit si des pièces sont manquantes ou endommagées.

- Utilisez uniquement les accessoires recommandés par le fabricant.

- Gardez les mains, les vêtements et les ustensiles à l'écart des pièces mobiles pendant l'utilisation afin d'éviter les blessures et d'endommager le produit.

- Un câble d'alimentation ou une prise endommagée doit être remplacé(e) par un centre de service agréé ou un personnel approuvé pour garantir une utilisation en toute sécurité.

- Ne trempez pas le corps principal du produit dans l'eau.

- Ne trempez pas le câble d'alimentation ou la fiche dans de l'eau ou tout autre liquide : vous risquez un choc électrique.

- Ne touchez pas au produit, au câble d'alimentation ou à la fiche avec des mains mouillées.
- Assurez-vous que la tension principale correspond à la tension nominale indiquée sur la plaque signalétique.
- N'apportez aucune modification au produit.
- Utilisez le produit uniquement pour sa fonction spécifiée.
- Ne pas utiliser le produit si vous êtes fatigué(e), malade ou en état d'ébriété. Cela diminuera votre vision, votre vigilance, votre coordination et votre jugement.

### 3 Utilisation

#### 3.1 Avant d'utiliser le produit

Avant d'utiliser le produit pour la première fois, nettoyez toutes les pièces qui entreront en contact avec les aliments. Reportez-vous aux instructions du chapitre "6.1 Nettoyage du produit" à la page 38

#### 3.2 Pour fixer les fouets et les crochets à pâte

**REMARQUE !** Le fouet et les crochets à pâte doivent être fixés dans les prises d'entraînement spécifiées.

Figure 2

- 1 Fixez le fouet ou le crochet pétrisseur avec la roue dentée dans la petite prise d'entraînement.
- 2 Poussez les crochets dans les douilles d'entraînement correctes jusqu'à ce que vous entendiez un clic.

##### 3.2.1 Utilisation accessoire recommandée

- Utilisez les fouets pour les sauces, les blancs d'œufs, la purée de pommes de terre, la crème et les pâtes légères.
- Utilisez les crochets à pâte pour les mélanges épais. Par exemple, pour faire de la pâte à pâtes, de la pâte à pain et pour mélanger de la viande hachée.

#### 3.3 Utilisation du produit

**! AVERTISSEMENT !** Assurez-vous que la numérotation rapide est réglée sur "0" avant de vous connecter à une prise de courant.

**! AVERTISSEMENT !** N'utilisez pas les crochets à pâte pendant plus de 10 minutes et les fouets pendant plus de 15 minutes.

**! AVERTISSEMENT !** Ne mettez pas les mains ou des ustensiles dans le bol lorsqu'il est en cours d'utilisation.

**REMARQUE !** Vous pouvez utiliser le produit indépendamment sans le socle.

- 1 Placez le socle sur une surface plane et stable.
- 2 Appuyez sur le bouton de verrouillage et maintenez-le enfoncé, puis soulevez le porte-batteur jusqu'à ce qu'il s'enclenche dans sa position supérieure. (Figure 3)
- 3 Placez le bol dans le socle.
- 4 Appuyez sur le bouton de verrouillage et maintenez-le enfoncé, puis repoussez le porte-batteur dans sa position inférieure.
- 5 Fixez les accessoires appropriés au mélangeur. Voir "3.2 Pour fixer les fouets et les crochets à pâte" à la page 37
- 6 Placez le produit sur le support du mélangeur. Veillez à ce que les prises soient alignées sur les ergots de verrouillage du support du mélangeur. Vous entendrez un clic lorsqu'il sera dans la bonne position. (Figure 4)
- 7 Déposez les ingrédients dans le panier.

**REMARQUE !** Ne dépassez pas le niveau MAX.

- 8 Branchez le produit à une prise secteur.
- 9 Démarrez le produit à faible vitesse et augmentez progressivement jusqu'à la vitesse applicable.

**REMARQUE !** La plage de vitesse va de 1 à 5 et Turbo. La vitesse 1 est la plus lente. Le Turbo est la plus rapide.

**REMARQUE !** Utilisez une vitesse plus lente pour la pâte.

- 10 Lorsque l'utilisation est terminée, tournez le sélecteur de vitesse sur "0" et débranchez la fiche d'alimentation.
- 11 Appuyez sur le bouton d'ouverture du mixeur et maintenez-le enfoncé pour retirer le produit de son support.
- 12 Tenez les fouets ou les crochets à pâte d'une main et appuyez sur le bouton d'éjection pour les retirer.

- 13** Appuyez sur le bouton de verrouillage et maintenez-le enfoncé pour soulever le support du mixeur et retirer le bol.

### 3.3.1 Conseils

- Laissez les ingrédients, par exemple le beurre et les œufs, atteindre la température ambiante avant de les mélanger.
- Commencez à une vitesse faible et augmentez progressivement la vitesse pour éviter les déversements.
- Assurez-vous que le bol et le fouet sont secs et sans matière grasse avant de monter des blancs d'œufs ou la crème.
- Lorsque vous mélangez des liquides, ajoutez de petites quantités à la fois pour éviter les déversements.

## 4 Transport

- Laissez le produit s'arrêter complètement et débranchez la fiche de la prise secteur avant de le déplacer.

## 5 Remisage

- Si le produit n'est pas utilisé pendant une période prolongée, rangez-le dans un endroit propre et sec, hors de portée des enfants et des animaux domestiques.

## 7 Dépannage

Problème	Cause possible	Solution
Le produit ne démarre pas.	Le sélecteur de vitesse est réglé sur OFF.	Réglez le sélecteur de vitesse sur la vitesse applicable.
	Le câble d'alimentation n'est pas branché correctement.	Assurez-vous que le produit est connecté à une prise de courant en état de marche.
Le produit émet un bruit, une odeur ou une fumée inhabituels.	Le produit a fonctionné trop longtemps sans pause, le moteur a surchauffé.	Éteignez le produit et débranchez-le. Confiez l'examen et la réparation du produit à du personnel agréé.

## 8 Mise au rebut

- Veillez à respecter la réglementation locale quand vous mettez le produit au rebut. Ne brûlez pas le produit.

## 9 Données techniques

Spécifications	Valeur
Tension	230V~50 Hz
Sortie	400 W
Volume	3,4 l
Longueur du cordon	1 m
Dimensions (HxPxI)	35 x 21 x 29 cm
Poids	1,98 kg
Consommation électrique en mode OFF	0.12 W

## 6 Entretien

**⚠ AVERTISSEMENT !** Arrêtez et débranchez le produit de la prise de courant et laissez-le refroidir avant de le nettoyer ou d'effectuer des opérations de maintenance.

### 6.1 Nettoyage du produit

**⚠ AVERTISSEMENT !** N'utilisez pas d'eau ou d'autres liquides pour tremper ou rincer le moteur.

Figure 5

- 1 Nettoyez l'unité moteur avec un chiffon humide.
- 2 Nettoyez la cuvette à l'eau chaude avec du liquide vaisselle.
- 3 Nettoyez les accessoires à l'eau chaude avec du liquide vaisselle ou au lave-vaisselle.
- 4 Assurez-vous que le produit et les accessoires sont secs avant de les ranger.

# Inhoud

<b>1</b>	<b>Inleiding</b>	<b>39</b>
1.1	Het product .....	39
1.2	Beoogd gebruik.....	39
1.3	Symbolen .....	39
1.4	Productoverzicht .....	39
<b>2</b>	<b>Veiligheid</b>	<b>39</b>
2.1	Definities van veiligheid.....	39
2.2	Veiligheidsvoorschriften voor gebruik.....	40
<b>3</b>	<b>Gebruik</b>	<b>41</b>
3.1	Voordat u het product gebruikt.....	41
3.2	De garde en deeghaken bevestigen .....	41
3.3	Het product bedienen.....	41
<b>4</b>	<b>Vervoeren</b>	<b>42</b>
<b>5</b>	<b>Opbergen</b>	<b>42</b>
<b>6</b>	<b>Onderhoud</b>	<b>42</b>
6.1	Het product schoonmaken .....	42
<b>7</b>	<b>Problemen oplossen</b>	<b>42</b>
<b>8</b>	<b>Afvoeren</b>	<b>42</b>
<b>9</b>	<b>Technische gegevens</b>	<b>42</b>

## 1 Inleiding

### 1.1 Het product

Het product is een mixer met een kom. De garde en deeghaken zijn inbegrepen.

### 1.2 Beoogd gebruik

Het product wordt gebruikt om voedsel en vloeistoffen te roeren, kloppen, kneden en mengen. Uitsluitend voor huishoudelijk gebruik.

### 1.3 Symbolen

	Lees de gebruiksaanwijzing zorgvuldig door en zorg ervoor dat u de instructies begrijpt voordat u het product gebruikt. Bewaar de instructies voor toekomstig gebruik.
	Veiligheidsklasse II
	Goedgekeurd voor contact met voedsel.
	Dit product voldoet aan de geldende EU-richtlijnen en -regelgeving.
	Recyclen als elektrisch afval.

### 1.4 Productoverzicht

Afbeelding 1

1. Uitwerpknop
2. Snelheidsregelaar
3. Turboknop
4. Mixerhouder
5. Mixer-ontgrendelingsknop
6. Vergrendelknop
7. Kom
8. Garde
9. Deeghaken

## 2 Veiligheid

### 2.1 Definities van veiligheid

**!** **WAARSCHUWING!** Als u zich niet aan deze voorschriften houdt, kan dat leiden tot (dodelijk) letsel.

**!** **VOORZICHTIG!** Als u zich niet aan deze voorschriften houdt, kan dat leiden tot schade aan het product, overige materialen of de nabije omgeving.

**LET OP!** Informatie die in bepaalde situaties noodzakelijk is.

## 2.2 Veiligheidsvoorschriften voor gebruik

**⚠ WAARSCHUWING!** Als u zich niet aan deze voorschriften houdt, kan dat leiden tot (dodelijk) letsel.

- Lees en volg de waarschuwingeninstructies voor gebruik.
- Zorg ervoor dat deze personen het product niet zelfstandig bedienen:
  - Kinderen jonger dan 8 jaar.
  - Personen die het product onvoldoende kennen.
  - Personen met een handicap.
- Kinderen mogen niet met het product spelen.
- Kinderen mogen het product niet zelfstandig schoonmaken of onderhouden.
- Houd het product en het snoer buiten het bereik van kinderen.
- Houd het product uit de buurt van hete oppervlakken.
- Alleen voor gebruik binnenshuis.
- Het product is alleen voor huishoudelijk en gelijkwaardig gebruik, bijvoorbeeld:
  - ruimten voor personeelskeukens in werkomgevingen
  - boerderijen
  - door klanten in hotels, motels en andere woonomgevingen
  - bed & breakfast-omgevingen.
- Trek niet aan het netsnoer om de stekker uit het stopcontact te halen.

- Zorg ervoor dat u de voeding loskoppelt voordat u het product schoonmaakt of er onderhoud aan verricht.
- Voordat u het product voor de eerste keer gebruikt, moet u alle onderdelen reinigen die in contact komen met het voedsel.
- Houd het product altijd in de gaten als het in gebruik is.
- Koppel het product los van de stroombron als het niet in gebruik is, voordat u onderdelen vervangt en voordat u het schoonmaakt.
- Gebruik het product niet als er onderdelen ontbreken of beschadigd zijn.
- Gebruik alleen de door de fabrikant aanbevolen accessoires.
- Houd handen, kleding en gereedschap uit de buurt van bewegende delen tijdens het gebruik om persoonlijk letsel en schade aan het product te voorkomen.
- Een beschadigde voedingskabel of stekker moet worden vervangen door een erkend servicecentrum of door goedgekeurd personeel om een veilig gebruik te garanderen.
- Dompel de behuizing van het product niet onder in water.
- Laat de voedingskabel of de stekker niet in water of een andere vloeistof vallen, er bestaat een risico op een elektrische schok.
- Raak het product, de voedingskabel of de stekker niet met natte handen aan.
- Controleer of de netspanning overeenkomt met de nominale spanning op het typeplaatje.

- Breng geen wijzigingen aan in het product.
- Gebruik het product alleen voor de beoogde functie.
- Gebruik het product niet als u moe, ziek of onder invloed bent. Dat vermindert uw gezichtsvermogen, alertheid en coördinatie- en beoordelingsvermogen.

### 3 Gebruik

#### 3.1 Voordat u het product gebruikt

Voordat u het product voor de eerste keer gebruikt, moet u alle onderdelen reinigen die in contact komen met het voedsel. Raadpleeg de instructies in hoofdstuk '6.1 Het product schoonmaken' op pagina 42

#### 3.2 De garde en deeghaken bevestigen

**LET OP!** De garde en kneedhaken moeten in de daarvoor bestemde aansluitingen worden bevestigd.

Afbeelding 2

- 1 Bevestig de garde of deeghaak met het tandwielletje in de kleine aansluiting.
- 2 Duw de haken in de juiste aansluiting totdat u een klik hoort.

##### 3.2.1 Aanbevolen gebruik van accessoires

- Gebruik de garde voor sauzen, eiwitten, aardappelpuree, room en luchtig deeg.
- Gebruik de deeghaken voor dikke mengsels. Bijvoorbeeld om pastadeeg of brooddeeg te maken en om gehakt te mengen.

#### 3.3 Het product bedienen

**!** **WAARSCHUWING!** Zorg ervoor dat de sneltoets op '0' staat voordat u op een stopcontact aansluit.

**!** **WAARSCHUWING!** Gebruik de deeghaken niet langer dan 10 minuten en de garde niet langer dan 15 minuten.

**!** **WAARSCHUWING!** Steek geen handen of keukengerei in de kom wanneer deze in werking is.

**LET OP!** U kunt het product ook zonder de voet gebruiken.

- 1 Zet de voet op een vlakke en stabiele ondergrond.
- 2 Houd de vergrendelknop ingedrukt en til de mixerhouder op totdat deze in de bovenste positie is vergrendeld. (Afbeelding 3)
- 3 Zet de kom in de voet.
- 4 Houd de vergrendelknop ingedrukt en duw de mixerhouder terug in de onderste stand.
- 5 Bevestig de gewenste accessoires aan de mixer. Zie '3.2 De garde en deeghaken bevestigen' op pagina 41
- 6 Plaats het product op de mixerhouder. Zorg ervoor dat de aansluitingen uitgelijnd zijn met de vergrendelingsnokken op de mixerhouder. U hoort een klik wanneer het in de juiste positie staat. (Afbeelding 4)
- 7 Doe de ingrediënten in de kom.

**LET OP!** Overschrijd het MAX-niveau niet.

- 8 Sluit het product aan op een stopcontact.
- 9 Start het product op een lage snelheid en verhoog geleidelijk naar de toepasselijke snelheid.

**LET OP!** Het snelheidsbereik loopt van 1 tot 5 en Turbo. Snelheid 1 is het langzaamst. Turbo is het snelst.

**LET OP!** Gebruik een lagere snelheid voor deeg.

- 10 Wanneer de bewerking voltooid is, draait u de snelheidsknop naar '0' en trekt u de stekker uit het stopcontact.
- 11 Houd de ontgrendelknop van de mixer ingedrukt om het product van de standaard te verwijderen.
- 12 Houd de garde of deeghaken met één hand vast en druk op de uitwerpknop om ze te verwijderen.
- 13 Houd de vergrendelknop ingedrukt om de mixerhouder op te tillen en de kom te verwijderen.

##### 3.3.1 Tips

- Laat ingrediënten, bijvoorbeeld boter en eieren, op kamertemperatuur komen voordat u ze mengt.
- Begin op een lage snelheid en verhoog de snelheid geleidelijk om morsen te voorkomen.

- Zorg ervoor dat de kom en de garde droog en vetvrij zijn voordat u eiwit of room gaat kloppen.
- Voet bij het mengen van vloeistoffen kleine hoeveelheden tegelijk toe om morsen te voorkomen.

## 4 Vervoeren

- Laat het product volledig tot stilstand komen en trek de stekker uit het stopcontact voordat u het product verplaatst.

## 5 Opbergen

- Als het product gedurende lange tijd niet wordt gebruikt, bewaar het dan in een schoon en droog gebied waar kinderen en huisdieren geen toegang hebben.

## 6 Onderhoud

**⚠ WAARSCHUWING!** Stop en haal de stekker uit het stopcontact en laat het product afkoelen voordat u het schoonmaakt of onderhoud aan het product uitvoert.

## 7 Problemen oplossen

Probleem	Mogelijke oorzaak	Taak
Het product start niet.	De snelheidsregelaar staat op OFF (0).	Stel de snelheidsregelaar in op de toepasselijke snelheid.
	De stroomkabel is niet correct aangesloten.	Controleer of het product is aangesloten op een bruikbaar stopcontact.
Er komt een ongewoon geluid, geur of rook uit het product.	Het product heeft te lang zonder onderbreking gedraaid en de motor is oververhit.	Stop het product en koppel het los. Laat het product onderzoeken en repareren door goedgekeurd personeel.

## 8 Afvoeren

- Volg de lokale voorschriften wanneer u het product afvoert. Verbrand het product niet.

## 9 Technische gegevens

Specificaties	Waarde
Spanning	230 V ~ 50 Hz
Vermogen	400 W
Volume	3,4 l
Snoerlengte	1 m
Afmetingen (HxDxB)	35 x 21 x 29 cm
Gewicht	1,98 kg
Stroomverbruik in uit-modus	0,12 W

## 6.1 Het product schoonmaken

**⚠ WAARSCHUWING!** Gebruik geen water of andere vloeistoffen om de motor te laten weken of te spoelen.

Afbeelding 5

- 1 Maak de motorunit schoon met een vochtige doek.
- 2 Maak de kom schoon in heet water met afwasmiddel.
- 3 Reinig de accessoires in heet water met afwasmiddel of in de vaatwasser.
- 4 Zorg ervoor dat het product en de accessoires droog zijn voordat u ze opbergt.





[www.jula.com](http://www.jula.com)