

Xiaomi Robot Vacuum S40 Pro User Manual	. 01
Manual de usuario de Xiaomi Robot Vacuum S40 Pro	. 19
Manuel d'utilisation de Xiaomi Robot Vacuum S40 Pro	. 37
Manuale utente Xiaomi Robot Vacuum S40 Pro	. 55
Руководство пользователя Робота-пылесоса Xiaomi Robot Vacuum S40 Pro	. 73
Instrukcja obsługi Odkurzacz automatyczny Xiaomi S40 Pro	. 92
Xiaomi Roboterstaubsauger S40 Pro Bedienungsanleitung	. 110
Xiaomi Robotstofzuiger S40 Pro Gebruikershandleiding	. 129
Xiaomi Temizlik Robotu S40 Pro Kullanım Kılavuzu	. 147
Xiaomi دليل مستخدم المكنسة الكهربائية الروبوت S40 Pro من	. 165
Xiaomi מדריך למשתמש בשואב אבק רובוטי S40 Pro	. 182
Manual do utilizador do Aspirador robó Xiaomi S40 Pro	. 200
Посібник користувача робота-пилососа Xiaomi Robot Vacuum S40 Pro	. 218
Užívateľská príručka pro Robotický vysavač Xiaomi S40 Pro	. 236
Ρομπωτική σκούπα Xiaomi S40 Pro Εγχειρίδιο χρήστη	. 254
Aspirator robot Xiaomi S40 Pro - Manual de utilizare	. 272
Xiaomi Robotdamm sugare S40 Pro Användarmanual	. 290
εγχειρίδιο χρήστη Xiaomi S40 Pro	. 308
Panduan Pengguna Xiaomi Robot Vacuum S40 Pro	. 325
Xiaomi S40 Pro робот шаңсорғышының пайдаланушы нұсқаулығы	. 343
Brugervejledning til Xiaomi Robotstøvsuger S40 Pro	. 364
Xiaomi S40 Pro -robotti-imurin Käyttöopas	. 382
Xiaomi robotstøvsuger S40 Pro Brukerhåndbok	. 400
Dulkių siurblio-roboto „Xiaomi S40 Pro“ naudotojo vadovas	. 418
Xiaomi S40 Pro robotporszívó Használati útmutatója	. 436
Korisnički priručnik za Xiaomi robotski usisavač S40 Pro	. 454
Uporabniški priročnik za Robotski sesalnik Xiaomi S40 Pro	. 472
Руководство за потребителя за Прахосмукачка робот Xiaomi S40 Pro	. 490
Korisnički priručnik za robotski usisivač Xiaomi S40 Pro	. 508
Používateľská príručka k Robotickému vysávaču Xiaomi S40 Pro	. 526
Hướng dẫn sử dụng Robot hút bụi Xiaomi S40 Pro	. 544



Safety Instructions

Read this manual carefully before use, and retain it for future reference.

This product is for floor cleaning in a home environment only. Do not use it outdoors, on non-floor surfaces, or in a commercial or industrial setting.

Usage Restrictions

- This appliance can be used by children aged from 8 years and above and persons with reduced physical, sensory or mental capabilities or lack of experience and knowledge if they have been given supervision or instruction concerning use of the appliance in a safe way and understand the hazards involved. Children shall not play with the appliance. Cleaning and user maintenance shall not be made by children without supervision.
- This appliance is not intended for use by persons (including children) with reduced physical, sensory or mental capabilities, or lack of experience and knowledge, unless they have been given supervision or instruction concerning use of the appliance by a person responsible for their safety.
- Children should be supervised to ensure that they do not play with the appliance.
- The appliance is only to be used with the power supply unit provided with the appliance.
- This appliance contains batteries that are only replaceable by skilled persons.
- If the pins of the plug parts are damaged, the plug-in power supply shall be scrapped.
- If the charger or battery becomes damaged, it must be replaced with a genuine component purchased from the manufacturer or after-sales service department.
- A hazard may occur if the appliance runs over the supply cord.
- Keep hair, loose clothing, fingers, and all parts of body away from openings and moving parts.
- Do not use the robot vacuum to clean any burning substances.
- Do not pick up the robot vacuum by its laser radar cover.
- Make sure the robot vacuum is turned off and the power supply is unplugged before cleaning or performing maintenance.
- Do not use the robot vacuum in an area suspended above ground level, such as a loft, open balcony, or on top of furniture, unless a protective barrier is present.
- Do not use the robot vacuum at an ambient temperature above 40°C or below 0°C or on a floor with liquids or sticky substances.
- Pick up any cables from the floor before using the robot vacuum to prevent it from dragging them while cleaning.
- Pick up any fragile or loose items from the floor, such as vases or plastic bags, to prevent the robot vacuum from being obstructed or bumping into them and causing damage.
- Do not place children, pets, or any item on top of the robot vacuum while it is stationary or moving.
- Do not use the mopping function on the carpet.
- Do not allow the robot vacuum to pick up hard or sharp objects such as building materials, glass, or nails.
- Do not place the robot vacuum upside down. Laser radar housing should never touch the ground.

- Only use this product as directed in the user manual. Users are responsible for any loss or damage arising from improper use of this product.
- For detailed e-manual, please go to www.mi.com/global/support/user-guide

Laser Safety Information

The laser sensor in this product meets the IEC 60825-1:2014 and EN 60825-1:2014/A11:2021 Standard for Class 1 laser products. Please avoid direct eye contact with it during use.

CLASS 1 LASER PRODUCT

CONSUMER LASER PRODUCT

EN 50689:2021

Batteries and Charging

- WARNING: Do not use any third-party battery, charging dock.
- WARNING: Only use the supply unit provided with this appliance.
- WARNING: For the purposes of recharging the battery, only use the detachable supply unit provided with this appliance.
- Use only with <BLJ24WJ200100P-V> supply unit.
- Do not attempt to disassemble, repair, or modify the battery or charging dock on your own.
- Disconnect the robot vacuum from power immediately if the battery leaks. If you come into physical contact with any substance that may leak out of the battery, rinse the contact area with plenty of water and seek medical attention immediately.
- Do not expose the appliance or battery to excessive temperatures.
- Be aware of the risk of terminals of the battery-operated appliance or battery being short-circuited by metal objects.
- Do not place the charging dock near a heat source.
- Do not use a wet cloth or wet hands to wipe or clean the charging dock's charging contacts.
- If the robot vacuum will not be used for an extended period, fully charge it, then turn it off and store in a cool, dry place. Recharge the robot vacuum at least once every 3 months to avoid over-discharging the battery.
- Do not charge non-rechargeable batteries.
- No action needed from users to shift the power between 50 Hz and 60 Hz, and the product can adapt itself for both 50 Hz and 60 Hz.

- The lithium-ion battery pack contains substances that are hazardous to the environment. Before disposing of the robot vacuum, please first remove the battery pack, then discard, or recycle it in accordance with local laws and regulations of the country or region it is used in.
- The battery must be removed from the appliance before it is scrapped.
- The appliance must be disconnected from the supply mains when removing the battery.
- The battery is to be disposed of safely.
- When removing the batteries from the product, it is better to use up the batteries and make sure your product is disconnected from power.
 1. Uninstall the screw on the bottom, then remove the cover.
 2. Unplug the battery connector, then remove the batteries. Do not damage the battery case to avoid any risk of injuries.
 3. Return the batteries to a professional recycling organization.



For indoor use only.



Before use, read the instructions.

Product Overview

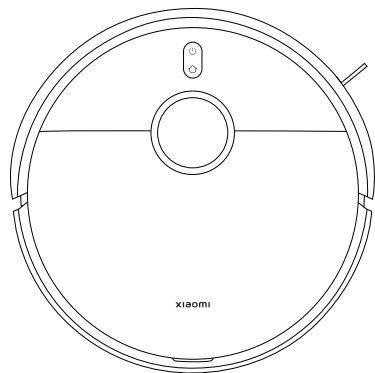

Robot Vacuum

Pre-installed Accessories



Brush



Brush Cover

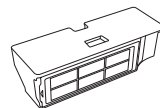

Dust Compartment
(install before vacuuming
and mopping)



Water Tank
(install before vacuuming
and mopping)

Other Accessories



Mop Pad Holder × 2

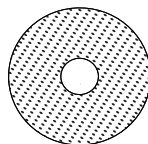

Mop Pad × 2
(pre-installed on the mop
pad holder)

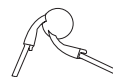

Side Brush

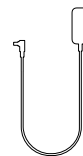

Power Adapter

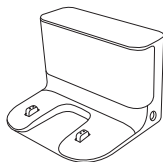

Charging Dock



User Manual



Image Guide



Warranty Notice

Note: Illustrations of product, accessories, and user interface in the user manual are for reference purposes only. Actual product and functions may vary due to product enhancements.

Product Overview

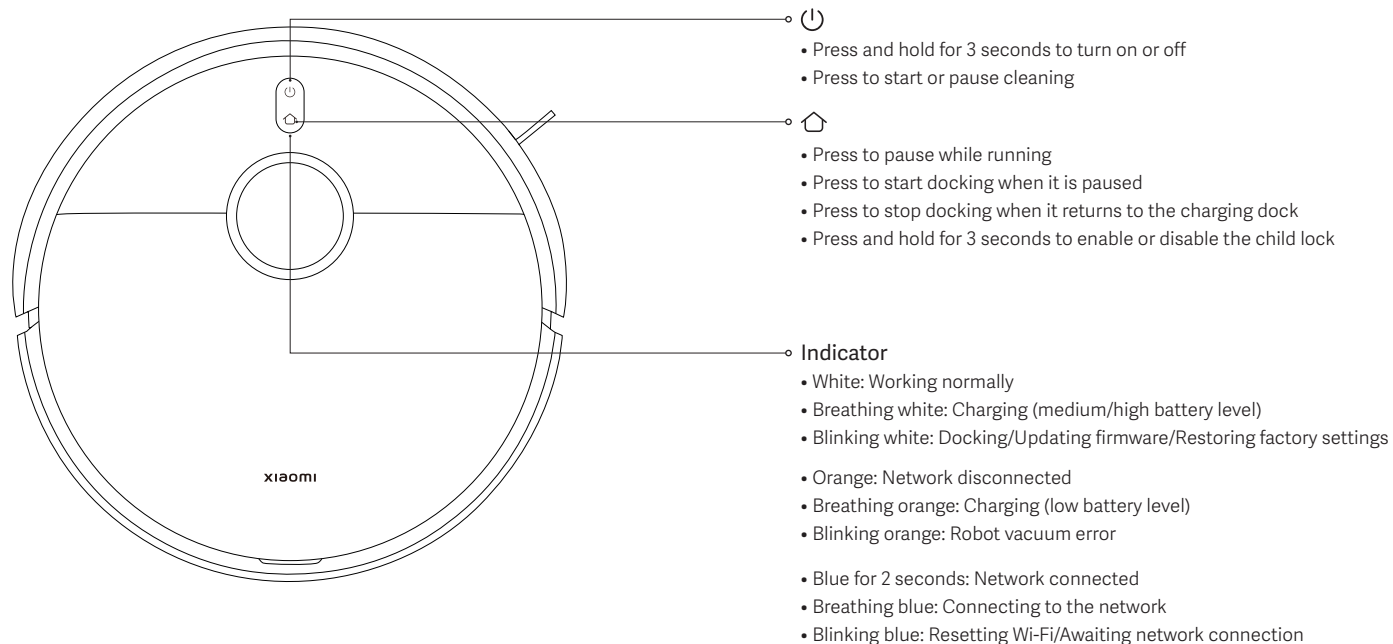

Product Overview

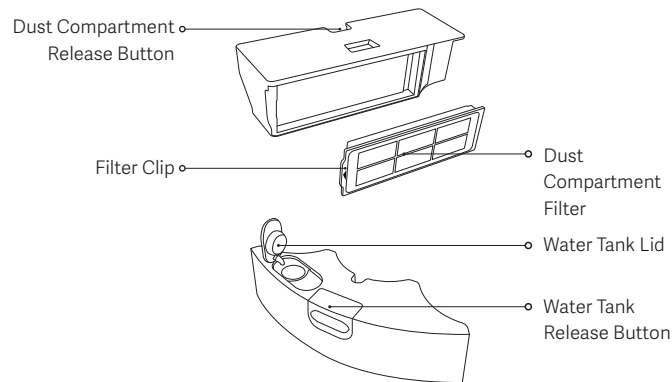
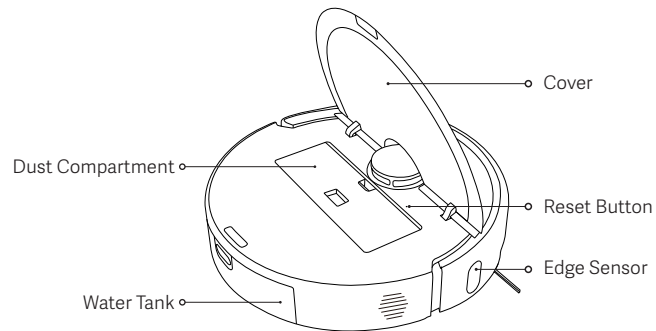
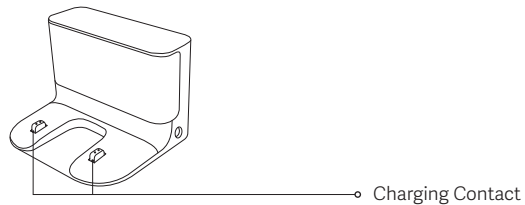
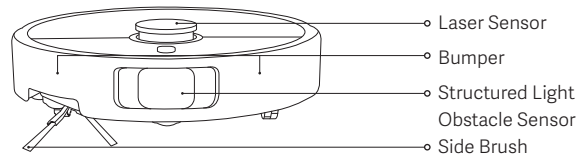
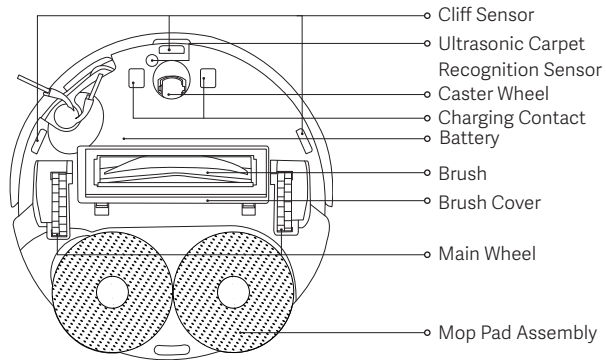

Before Use

1. Remove the protective strips.

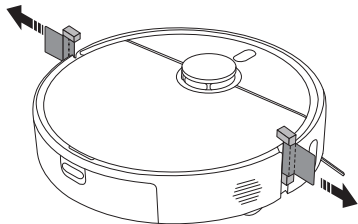

2. Install the side brush and the mop pad assembly.

Install the side brush and the mop pad assembly respectively as illustrated. They are properly installed when a “click” is heard.

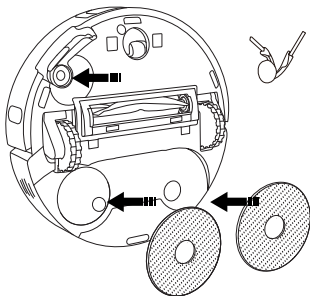

3. Remove the protective film from the charging dock, place the dock against a wall, and connect it to power.

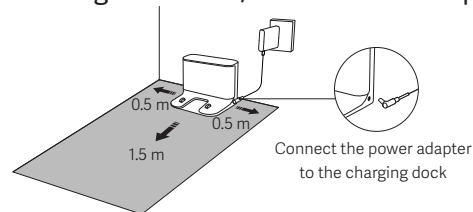

CAUTIONS:

- Do not expose the charging dock to direct sunlight.
- Do not place any objects within 0.5 meters on either side of the charging dock and 1.5 meters in front of it.

4. Charge the robot vacuum.

Place the robot vacuum on the charging dock for charging.

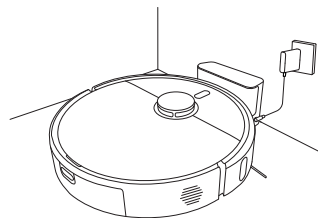

Notes:

- To ensure the battery's optimal performance, fully charge the battery for the first time before use.
- Place the robot vacuum on the charging dock and make sure their charging contacts are aligned. The robot vacuum will automatically turn on and cannot be turned off while charging.

How to Use

Connecting with the Xiaomi Home app

This product works with the Xiaomi Home app. Use the Xiaomi Home app to control your device, and to interact with other smart home devices.

Scan the QR code to download and install the app. You will be directed to the connection setup page if the app is installed already. Or search for "Xiaomi Home" in the app store to download and install it.





7F4E365C

Open the Xiaomi Home app, tap "+" on the upper right, and then follow the instructions to add your device.

Notes:

- Only 2.4 GHz Wi-Fi networks are supported.
- The version of the app might have been updated, please follow the instructions based on the current app version.
- When the robot vacuum connects with the Xiaomi Home app successfully, it connects with the network successfully. You can have a reset of Wi-Fi to disconnect it from the network.

Resetting the Wi-Fi

- While the robot vacuum is turned on, press and hold the buttons  and  for 7 seconds until a voice message is heard. The Wi-Fi is successfully reset when the indicator blinks blue.
- Reset the Wi-Fi connection when the robot vacuum needs to be disconnected from the network or the network needs to be changed.

Issue	Solution
The robot vacuum cannot connect to Wi-Fi.	<ul style="list-style-type: none">• Check whether the Wi-Fi password is correct.• The robot vacuum does not support the 5 GHz network frequency band, please connect it to a 2.4 GHz network.• There is something wrong with the Wi-Fi connection. Reset the Wi-Fi and download the latest version of the Xiaomi Home app, then try reconnecting.• Ensure the robot vacuum is in an area with good Wi-Fi coverage, then reset its Wi-Fi and reconnect it to the network.

Restoring factory settings

Use a pin-shaped object to press and hold the reset button for 3 seconds until a voice message is heard. The robot vacuum will be restored to factory settings.

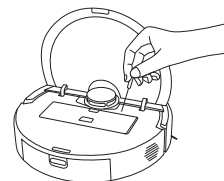

Note: In case of any issue, try restarting the robot vacuum first. If the issue persists after the restart, restore the vacuum to factory settings.

How to Use

Quick mapping

After the robot vacuum connects with the app for the first time, follow the instructions in the app to quickly create a map, and the robot vacuum will start mapping without cleaning. Once it has returned to the charging dock, the mapping process is completed and the map is saved automatically.

Preparation before mapping:

- Ensure the robot vacuum has been fully charged and starts from the charging dock.
- Open the doors of the rooms to be mapped, follow the robot vacuum throughout the whole process, and remove the items that may prevent the robot vacuum from accurately mapping.
- It is recommended to block areas where the robot vacuum may get stuck or be scraped, and other areas unsuitable for it to enter.

Setting up virtual walls or restricted areas after mapping:

- It is recommended to set up virtual walls or restricted areas in areas where the robot vacuum may get stuck or be scraped, and other areas unsuitable for it to enter.

Starting vacuuming & mopping

1. Press and hold the water tank release button to remove the water tank. Open its lid, and fill it with clean water.

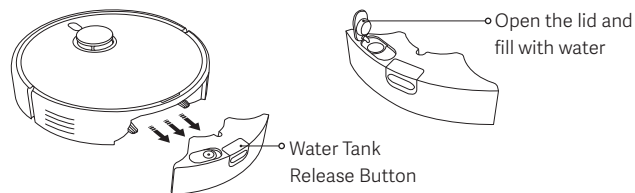

CAUTIONS:

- Do not add liquids such as hot water, detergent, or disinfectant into the water tank to prevent damaging the robot vacuum.
- The functions of the robot vacuum are tested before leaving the factory, so there may be some water residues in it. This is normal.

2. Insert the filled water tank into the robot vacuum as illustrated. It is properly installed when a "click" is heard.

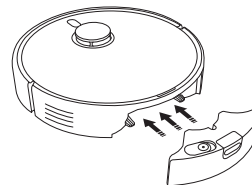

How to Use

3. Install the mop pad assembly to the position as illustrated. It is installed in place when a "click" is heard. Press the button  to start vacuuming & mopping.

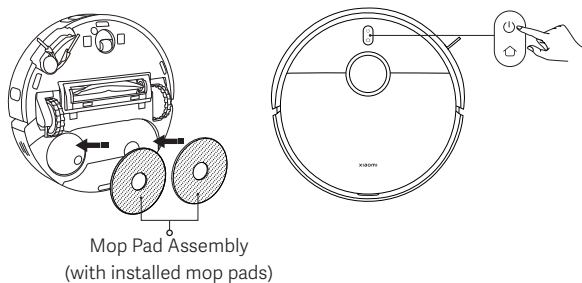

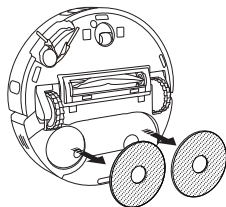

CAUTIONS: Remove the water tank and pour out the leftover water promptly after completing a mopping task. Then clean and dry the mop pad to prevent odor and mildew.

To only use the vacuuming function, remove the mop pad assembly.



Turning on/off

- Press and hold the button  for 3 seconds to turn on the robot vacuum, and the indicator turn on.
- When the robot vacuum is paused and not charged, press and hold the button  for 3 seconds to turn it off.

Note: If the robot vacuum is being charged, it will automatically be turned on and cannot be turned off.

Pause

When the robot vacuum is running, press any button on the robot vacuum to pause, and then press the button  to resume cleaning.

Note: Do not lift or move the robot vacuum while it is paused. Otherwise, it may have positioning errors that could prevent the robot vacuum from returning to the charging dock or cause the loss of map data.

Sleep mode

- The robot vacuum will enter sleep mode after being paused for 10 minutes.
- In sleep mode, the robot vacuum indicator will turn off. Press any button to wake the vacuum from sleep mode.

Note: The robot vacuum will automatically turn off after being in sleep mode for 6 hours.

Child lock

Press and hold the button  for 3 seconds during charging or pause to enable or disable the child lock function.

How to Use

Resuming cleanup

If the robot vacuum starts running low on battery during a cleaning task, it will automatically return to the charging dock to recharge, and then resume cleanup where it left off after being charged sufficiently.

DND mode

In the do not disturb (DND) mode, the robot vacuum does not resume cleanup or perform scheduled cleanups. The DND mode can be enabled or disabled in the app.

Care & Maintenance

Cleaning the water tank

Remove the water tank, open its lid, fill it with a small amount of clean water, shake it to rinse its interior, and pour out the dirty water.

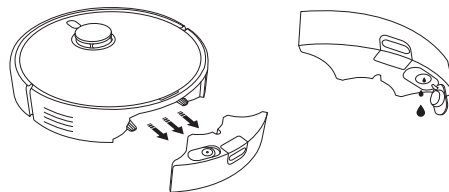

CAUTIONS:

- Do not rinse or soak the water tank.
- Clean the water tank regularly to prevent dirt buildup from affecting the cleaning performance.

Cleaning the dust compartment and filter

1. Open the top cover of the robot vacuum, and press the dust compartment release button to remove the dust compartment upward from the robot vacuum.

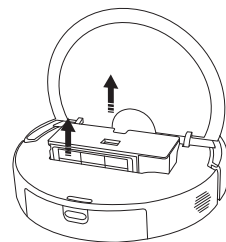

Care & Maintenance

2. Detach the filter from the filter clip. Gently tap the filter frame to remove dust and debris and empty the dust compartment.

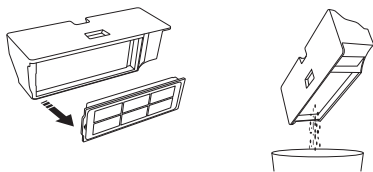

Notes:

- Do not attempt to clean the filter with a brush or fingers.
- Frequent rinse is not recommended, otherwise the filter may be damaged.
- Only use clean water to clean the dust compartment and filter. Do not use detergent.

3. Rinse the dust compartment and filter with clean water if needed.

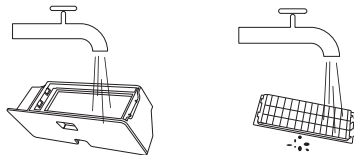

4. Fully dry the dust compartment and filter before reinstalling them.

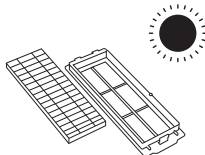

Cleaning the mop pad

Remove the mop pad from its holder, then wash and dry it.

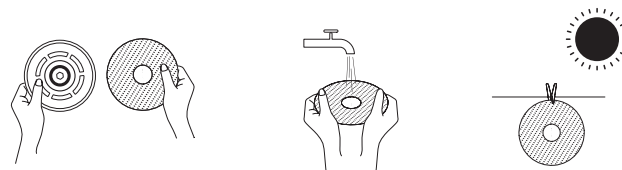

Cleaning the side brush and caster wheel

1. Turn the robot vacuum upside down and pull out the side brush and caster wheel upwards.
2. Clean any hair or debris that may have gotten stuck on the side brush and caster wheel.
3. Reinstall the side brush and caster wheel.

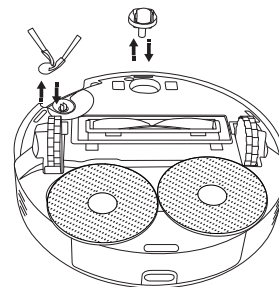

Note: Reinstall the side brush and caster wheel promptly after cleaning.

Care & Maintenance

Cleaning sensors and charging contacts

Please clean the sensors and charging contacts periodically using a soft, dry cloth.

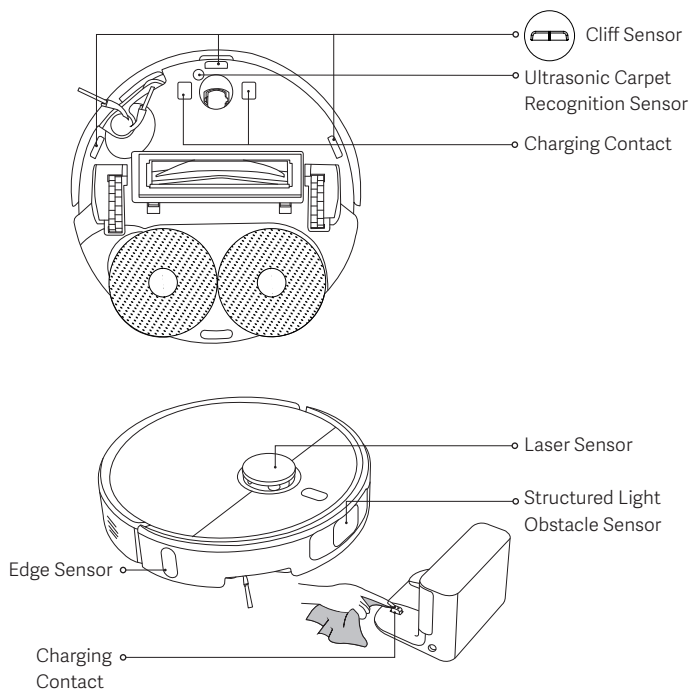

Cleaning the brush

1. Turn the robot vacuum upside down and pinch the two release buttons to remove the brush cover.
2. Remove the brush and pull out the removable end cap to clean the dirt.
3. Reinstall the removable end cap, the brush, and the brush cover in order after cleaning. The brush cover is installed in place when a "click" is heard.

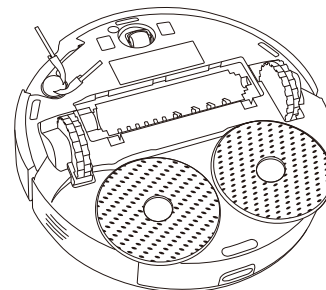
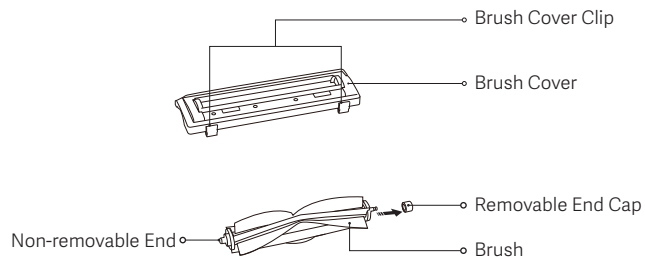

Care & Maintenance

Parts	Maintenance Frequency	Replacement Frequency
Side brush	Every 2 weeks	3–6 months
Brush	Every 2 weeks	6–12 months
Filter	Every 2 weeks	3–6 months
Brush Cover	/	3–6 months (or upon wear)
Mop Pad	After each use	1–3 months (or upon wear)
Dust Compartment	After each use	/
Water Tank	Clean as required	/
Caster Wheel	Every month	/
Laser Sensor		
Structured Light Obstacle Sensor		
Ultrasonic Carpet Recognition Sensor		
Cliff Sensor		
Edge Sensor		
Charging Contacts		

Note: Replacement frequency is for reference only. If a part is damaged, it should be replaced promptly to ensure efficient cleaning.

Common Issues

Issue	Possible Cause and Solution
The mop pad assembly is not rotating.	The mop pad assembly may get stuck by a foreign object. Please clean it.
The mop pad is not wet.	Check whether the water in the water tank is sufficient. Adjust the water level settings in the app. Follow the instructions in the user manual to install the mop pad assembly correctly.
The mop pad is too wet.	Adjust the water level settings in the app. Make sure the water tank lid is securely closed.
The robot vacuum no longer cleans efficiently or leaves dust behind.	The dust compartment is full. Clean it and try again. The filter is blocked. Clean it and try again. A foreign object has been caught in the brush. Clean it and try again.
The robot vacuum makes strange noises while cleaning.	A foreign object might have been caught in the brush, side brush, or one of the main wheels. Turn off the robot vacuum and remove any debris if any.
The robot vacuum cannot be turned on.	The battery level is low. Fully charge the robot vacuum and try again. The ambient temperature is too low (below 0°C) or too high (above 40°C).
The robot vacuum does not start cleaning.	The battery level is low. Fully charge the robot vacuum and try again.

Common Issues

Issue	Possible Cause and Solution
The robot vacuum does not resume cleanup.	Make sure the robot vacuum is not set to DND mode. Under this mode, pressing the dock button on the robot vacuum, tapping the dock button in the Xiaomi Home app, or moving the robot vacuum back to the charging dock will not resume cleanup.
The robot vacuum does not return to the charging dock.	There are too many obstructions around the charging dock. Place the charging dock in a more open area. The robot vacuum is too far away from the charging dock. Move it closer to the charging dock and try again.
The robot vacuum does not charge.	Make sure there is enough open space around the charging dock and its charging contacts are clean and unblocked. The ambient temperature is too low (below 0°C) or too high (above 40°C).
The robot vacuum behaves abnormally.	Turn off the robot vacuum and then restart it.
The robot vacuum does not perform scheduled cleanups.	Make sure the robot vacuum is connected to the network, otherwise it cannot synchronize time and perform the scheduled cleanups. Make sure the robot vacuum is not set to DND mode. The DND mode will prevent the robot vacuum from performing scheduled cleanups.
The robot vacuum keeps going offline.	Make sure the robot vacuum is connected to the network and stays within range of Wi-Fi at all times.

Troubleshooting

Error Prompt	Possible Cause and Solution
Make sure the water tank is properly installed.	Make sure the water tank is securely installed.
Mop pad has not been installed.	Make sure the mop pad holder and mop pad are securely installed.
Dust compartment uninstalled.	Install the dust compartment and the filter, and make sure they are secured in place.
Place the robot vacuum on a flat surface.	The robot vacuum has detected that it is at an angle on activation. Restart it after placing the device on a flat surface.
Couldn't return to the dock to charge, please move the robot vacuum to the charging dock.	Manually place the robot vacuum onto the charging dock and check if the charging dock is connected to power.
Please remove any obstacles around the robot vacuum .	The robot vacuum may be caught or stuck. Clear away any obstructions around it.
Please clean any foreign objects from the laser sensor area.	Clear any foreign objects that may block or obstruct the laser sensor, or move the robot vacuum to a new place and restart it.
Wipe the cliff sensors clean and move the robot vacuum to a new location to start.	Part of the robot vacuum may be off the ground, re-position the robot vacuum and restart it. Or, the cliff sensors may be dirty, wipe them clean.
Bumper error. Please check whether the bumper can rebound properly.	The collision buffer is stuck. Gently tap on it to remove foreign objects; if there are no foreign objects, move the robot vacuum to a new place and turn it on.

Specifications

Robot Vacuum

Name	Robotic Vacuum Cleaner
Model	OV71GL
Item Dimensions	Ø350 × 99 mm
Net Weight	4.2 kg
Rated Power	160 W
Rated Voltage	14.4 V ~
Charging Voltage	20 V ~
Lithium-ion Battery	4800 mAh (rated capacity) 5200 mAh (nominal capacity)
Operation Frequency	2400–2483.5 MHz
Maximum Output Power	< 20 dBm
Wireless Connectivity	Wi-Fi IEEE 802.11 b/g/n 2.4 GHz Bluetooth 4.2
Power Consumption	Standby mode: ≤ 0.5 W Networked standby mode: ≤ 2.0 W
Time to Enter the Condition	Standby mode: ≤ 20 min Networked standby mode: ≤ 20 min

Under normal use of condition, this equipment should be kept a separation distance of at least 20 cm between the antenna and the body of the user.

Charging Dock

Model	OV71CDZ
Rated Input	20 V ~ 1 A
Rated Output	20 V ~ 1 A
Item Dimensions	146 × 122 × 98.5 mm
Power Consumption	Standby mode: ≤ 0.5 W
Time to Enter the Condition	Standby mode: ≤ 20 min

Power Adapter

Manufacturer	Zhongshan Baolijin Electronic Co., Ltd.
Model	BLJ24WJ200100P-V
Input	100–240 V ~ 50/60 Hz 0.8 A
Output	20.0 V ~ 1.0 A 20.0 W
Average Active Efficiency	85.47 %
Efficiency at Low Load (10%)	75.47 %
No-load Power Consumption	0.10 W

Regulatory Compliance Information

EU Declaration of Conformity



Hereby, Xiaomi Communications Co., Ltd. declares that the radio equipment type OV71GL is in compliance with Directive 2014/53/EU. The full text of the EU declaration of conformity is available at the following internet address:

<https://www.mi.com/global/service/support/declaration.html>

WEEE Disposal and Recycling Information



All products bearing this symbol are waste electrical and electronic equipment (WEEE as in directive 2012/19/EU) which should not be mixed with unsorted household waste. Instead, you should protect human health and the environment by handing over your waste equipment to a designated collection point for the recycling of waste electrical and electronic equipment, appointed by the government or local authorities. Correct disposal and recycling will help prevent potential negative consequences to the environment and human health. Please contact the installer or local authorities for more information about the location as well as terms and conditions of such collection points.

WARRANTY NOTICE

THIS WARRANTY GIVES YOU SPECIFIC RIGHTS, AND YOU MAY HAVE OTHER RIGHTS CONVEYED BY LAWS OF YOUR COUNTRY, PROVINCE OR STATE. INDEED, IN SOME COUNTRIES, PROVINCES OR STATES, CONSUMER LAW MAY IMPOSE A MINIMUM WARRANTY PERIOD. OTHER THAN AS PERMITTED BY LAW, XIAOMI DOES NOT EXCLUDE, LIMIT OR SUSPEND OTHER RIGHTS YOU MAY HAVE. FOR A FULL UNDERSTANDING OF YOUR RIGHTS WE INVITE YOU TO CONSULT THE LAWS OF YOUR COUNTRY, PROVINCE OR STATE.

1. LIMITED PRODUCT WARRANTY

XIAOMI warrants that the Products are free from defects in materials and workmanship under normal use and use in accordance with the respective Product user manual, during the Warranty Period.

The duration and conditions related to the legal warranties are provided by respective local laws. For more information about the consumer warranty benefits, please refer to Xiaomi's official website <https://www.mi.com/global/support/warranty>.

Xiaomi warrants to the original purchaser that its Xiaomi Product will be free from defects in materials and workmanship under normal use in the period mentioned above.

Xiaomi does not guarantee that the operation of the Product will be uninterrupted or error free.

Xiaomi is not liable for damages arising from non-compliance with the instructions related to the use of the Product.

2. REMEDIES

If a hardware defect is found and a valid claim is received by Xiaomi within the Warranty Period, Xiaomi will either (1) repair the product at no charge, (2) replace the product, or (3) refund the Product, excluding potential shipping costs.

3. HOW TO OBTAIN WARRANTY SERVICE

To obtain warranty service, you must deliver the Product, in its original packaging

WARRANTY NOTICE

or similar packaging providing an equal degree of Product protection, to the address specified by Xiaomi. Except to the extent prohibited by applicable law, Xiaomi may require you to present proofs or proof of purchase and / or comply with registration requirements before receiving warranty service.

4. EXCLUSIONS AND LIMITATIONS

Unless otherwise stipulated by Xiaomi, this Limited Warranty applies only to the Product manufactured by or for Xiaomi and identifiable by the trademarks, trade name or “Xiaomi” or “Mi” logo.

The Limited Warranty does not apply to any (a) Damage due to acts of nature or God, for example, lightning strikes, tornadoes, flood, fire, earthquake or other external causes; (b) Negligence; (c) Commercial use; (d) Alterations or modifications to any part of the Product; (e) Damage caused by use with non-Xiaomi products; (f) Damage caused by accident, abuse or misuse; (g) Damage caused by operating the Product outside the permitted or intended uses described by Xiaomi or with improper voltage or power supply; or (h) Damage caused by service (including upgrades and expansions) performed by anyone who is not a representative of Xiaomi.

It is your responsibility to backup any data, software, or other materials you may have stored or preserved on the product. It is likely that the data, software or other materials in the equipment will be lost or reformatted during the service process, Xiaomi is not responsible for such damage or loss.

No Xiaomi reseller, agent, or employee is authorized to make any modification, extension, or addition to this Limited Warranty. If any term is held to be illegal or unenforceable, the legality or enforceability of the remaining terms shall not be affected or impaired.

Except as prohibited by laws or otherwise promised by Xiaomi, the after-sales services shall be limited to the country or region of the original purchase.

Products which were not duly imported and/or were not duly manufactured by Xiaomi and/or were not duly acquired from Xiaomi or a Xiaomi’s official seller are not covered by the present warranties. As per applicable law you may benefit from

warranties from the non-official retailer who sold the product. Therefore, Xiaomi invites you to contact the retailer from whom you purchased the product. The present warranties do not apply in Hong Kong and Taiwan.

5. IMPLIED WARRANTIES

Except to the extent prohibited by applicable law, all implied warranties (including warranties of merchantability and fitness for a particular purpose) will have a limited duration up to a maximum duration of this limited warranty. Some jurisdictions do not allow limitations on the duration of an implied warranty, so the above limitation will not be applied in these cases.

6. DAMAGE LIMITATION

Except to the extent prohibited by applicable law, Xiaomi shall not be liable for any damages caused by accidents, indirect, special or consequential damages, including but not limited to loss of profits, revenue or data, damages resulting from any breach of express or implied warranty or condition, or under any other legal theory, even if Xiaomi has been informed of the possibility of such damages. Some jurisdictions do not allow the exclusion or limitation of special, indirect, or consequential damages, so the above limitation or exclusion may not apply to you.

7. XIAOMI CONTACTS

For customers, please visit the website: <https://www.mi.com/global/support/warranty>

The contact person for the after-sale service may be any person in Xiaomi’s authorized service network, Xiaomi’s authorized distributors or the final vendor who sold the products to you. If in doubt please contact the relevant person as Xiaomi may identify.

Instrucciones de seguridad

Lea detenidamente este manual antes de usar el producto y consérvelo para futuras consultas.

Este producto está destinado a la limpieza de suelos en ambientes domésticos únicamente. No lo use en el exterior, en superficies que no sean suelos o en un entorno comercial o industrial.

Restricciones de uso

- Este aparato puede ser utilizado por niños a partir de 8 años y por personas con capacidades físicas, sensoriales o mentales reducidas o con falta de experiencia y conocimientos si han recibido supervisión o instrucciones sobre el uso del aparato de forma segura y comprenden los peligros que conlleva. Los niños no deben jugar con el aparato. La limpieza y el mantenimiento por parte del usuario no deben ser realizados por niños sin supervisión.
- Este dispositivo no está diseñado para personas (incluidos niños) con capacidades físicas, sensoriales o mentales reducidas, o con falta de experiencia y conocimientos, a menos que estén bajo supervisión o que la persona responsable de su seguridad les haya proporcionado instrucciones sobre el uso del producto.
- Los niños deberán estar bajo supervisión para asegurarse de que no jueguen con el aparato.
- El aparato solo debe utilizarse con la fuente de alimentación suministrada.
- Este aparato contiene baterías que solo deben ser reemplazadas por operarios expertos.
- Si las patillas de las piezas del enchufe están dañadas, el enchufe del adaptador de corriente deberá desecharse.
- Si se daña el cargador o la batería, deberá reemplazarlos por un recambio original del fabricante o del departamento del servicio posventa.
- Puede producirse una situación de peligro si el aparato pasa por encima del cable de alimentación.
- Mantenga el cabello, la ropa suelta, los dedos y todas las partes del cuerpo lejos de las aberturas y las partes móviles.
- No utilice el robot aspirador para limpiar sustancias en combustión.
- No coja el robot aspirador por la cubierta de su radar láser.
- Asegúrese de que el robot aspirador está apagado y el adaptador de corriente desenchufado antes de limpiar o realizar el mantenimiento.
- No utilice el robot aspirador en una zona suspendida sobre el nivel del suelo, como un desván, un balcón abierto o encima de un mueble, a menos que haya una barrera protectora.
- No use el robot aspirador en ambientes con temperaturas superiores a 40 °C o inferiores a 0 °C, ni sobre suelos con líquidos o con sustancias pegajosas.
- Recoja todos los cables que haya en el suelo antes de usar el robot aspirador para evitar que los arrastre mientras limpia.
- Recoja cualquier elemento frágil o suelto del suelo, como jarrones o bolsas de plástico, para evitar que el robot aspirador se obstruya o choque con ellos y les cause daños.
- No coloque niños, mascotas ni ningún objeto encima del robot aspirador mientras esté parado o en movimiento.
- No utilice la función de fregado en la alfombra.
- No permita que el robot aspirador recoja objetos duros o afilados, como materiales de construcción, vidrio o clavos.

- No coloque el robot aspirador boca abajo. La carcasa del radar láser nunca debe tocar el suelo.
- Utilice el producto únicamente según las indicaciones del manual de usuario. Los usuarios serán responsables de las pérdidas o los daños provocados por usar el producto de manera indebida.
- Para un manual electrónico detallado, visite www.mi.com/global/support/user-guide

Información de seguridad del láser

El sensor láser de este producto cumple la norma IEC 60825-1:2014 y EN 60825-1:2014/A11:2021 para productos láser de clase 1. Evite el contacto directo con los ojos durante su uso.

PRODUCTO LÁSER DE CLASE 1

PRODUCTO LÁSER DE CONSUMO

EN 50689:2021

Baterías y carga

- ADVERTENCIA: No utilice baterías ni bases de carga de otros fabricantes.
- ADVERTENCIA: Utilice únicamente la unidad de alimentación suministrada con este aparato.
- ADVERTENCIA: Para recargar la batería, utilice únicamente la unidad de alimentación desmontable que se proporciona con este aparato.
- Usar sólo con la unidad de alimentación <BLJ24WJ200100P-V>.
- No intente desarmar, reparar ni modificar la batería o la base de carga por su cuenta.
- Desconecte el robot aspirador de la corriente inmediatamente si la batería tiene fugas. Si entra en contacto con alguna sustancia que salga de la batería, enjuague la zona de contacto con abundante agua y busque atención médica inmediatamente.
- No exponga el aparato ni la batería a temperaturas excesivas.
- Tenga en cuenta que hay riesgo de que los terminales del dispositivo, que funciona con batería, o la batería misma, sufran un cortocircuito con algún objeto metálico.
- No coloque la base de carga cerca de una fuente de calor.
- No utilice un paño húmedo ni las manos mojadas para limpiar los contactos de carga de la base.
- Si el robot aspirador no se va a utilizar durante un período prolongado, cárguelo completamente, luego apáguelo y guárdelo en un lugar fresco y seco. Recargue el robot aspirador al menos una vez cada 3 meses para evitar que la batería se descargue en exceso.
- No cargue las baterías no recargables.
- No es necesario que los usuarios realicen ninguna acción para cambiar la base de carga entre 50 Hz y 60 Hz, ya que el producto puede adaptarse tanto a 50 Hz como a 60 Hz.

- El pack de batería de ion de litio contiene sustancias perjudiciales para el medio ambiente. Antes de desechar el robot aspirador, primero retire el paquete de baterías y luego deséchelo o recíclolo de acuerdo con las leyes y regulaciones locales del país o región donde se utilice.
- La batería debe retirarse del aparato antes de desecharlo.
- Al quitar la batería, se debe desconectar el aparato de la red eléctrica.
- La batería debe eliminarse de forma segura.
- Al retirar las baterías del producto, es mejor agotarlas y asegurarse de que el producto está desconectado de la corriente.
 1. Quite el tornillo de la parte inferior y, a continuación, retire la cubierta.
 2. Desenchufe el conector de la batería y, a continuación, retire las baterías. No dañe la carcasa de la batería para evitar cualquier riesgo de lesiones.
 3. Devuelva las baterías a una organización profesional de reciclaje.



Solo para uso
en interiores.



Antes de usar, lea detenidamente
las instrucciones.

Descripción del producto

Accesorios preinstalados

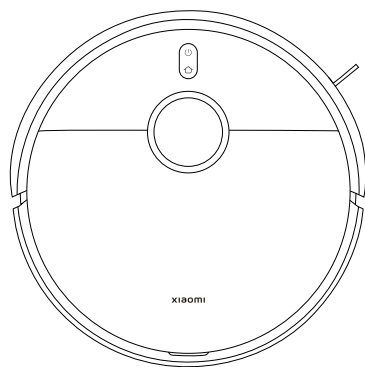

Robot aspirador



Cepillo



Cubierta del cepillo

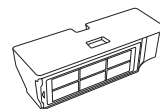

Compartimento de polvo
(Instalar antes de aspirar y fregar)



Depósito de agua
(Instalar antes de aspirar y fregar)

Otros accesorios



Soporte para almohadilla
de la mopa × 2

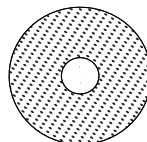

Almohadilla de la mopa × 2
(preinstalada en el soporte para
almohadilla de la mopa)



Cepillo lateral

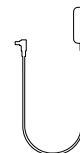

Adaptador de corriente

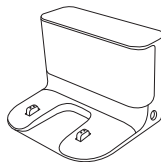

Base de carga



Manual de usuario



Guía de imágenes



Aviso de garantía

Nota: Las ilustraciones del producto, los accesorios y la interfaz de usuario del manual de usuario son solo para fines de referencia. El producto y las funciones reales pueden variar debido a las mejoras del producto.

Descripción del producto

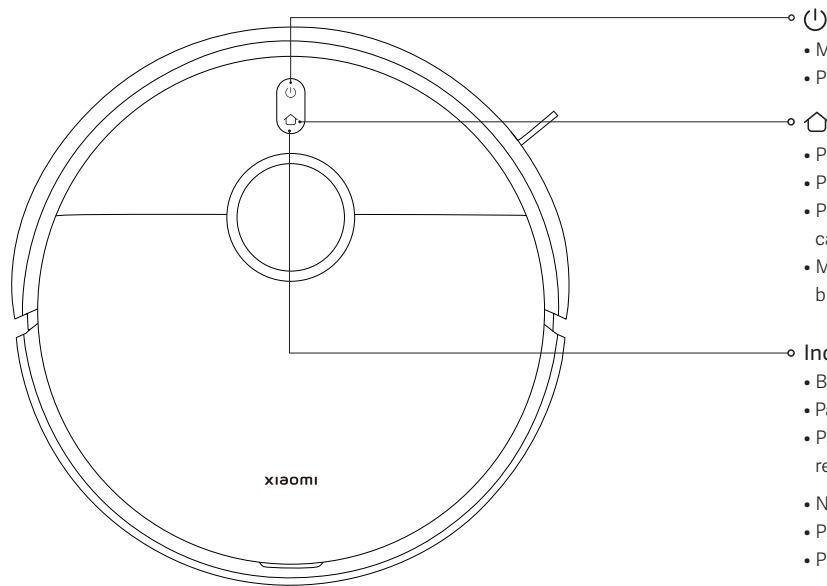

- Mantenga pulsado durante 3 segundos para encender o apagar
- Pulse para iniciar o pausar la limpieza

- Pulse para poner en pausa el funcionamiento
- Pulse para iniciar el acoplamiento cuando esté en pausa
- Presione para detener el acoplamiento cuando regrese a la base de carga
- Mantenga pulsado durante 3 segundos para habilitar o deshabilitar el bloqueo infantil

Indicador

- Blanco: funciona con normalidad
- Parpadeando lentamente en blanco: Cargando (nivel de batería medio/alto)
- Parpadeando en blanco: Acoplamiento/Actualizando el firmware/ restableciendo la configuración de fábrica.
- Naranja: Red desconectada
- Parpadeando lentamente en naranja: Cargando (nivel de batería bajo)
- Parpadeando en naranja: Error del robot aspirador
- Azul durante 2 segundos: Red conectada
- Parpadeando lentamente en azul: Conectando a la red
- Parpadeando en azul: Restableciendo Wi-Fi/Esperando conexión a la red

Descripción del producto

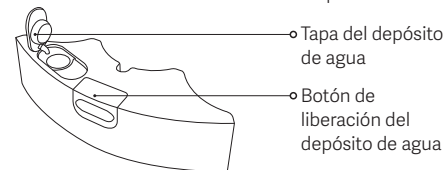
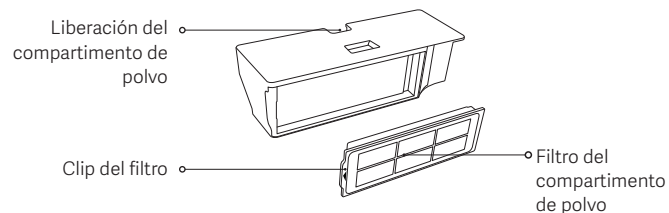
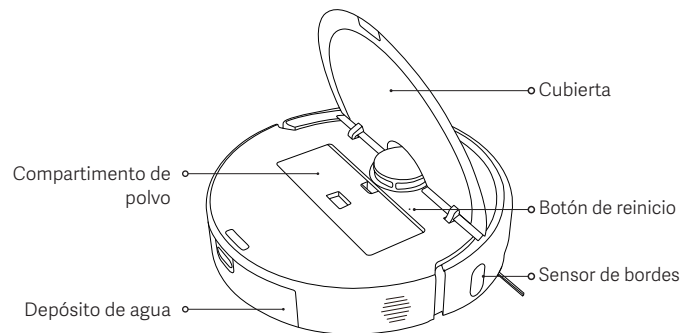
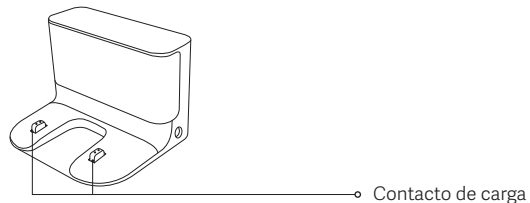
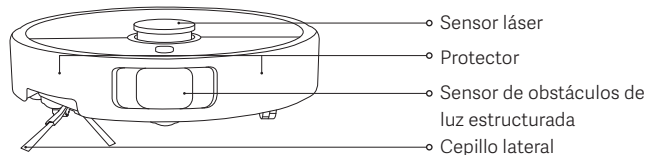
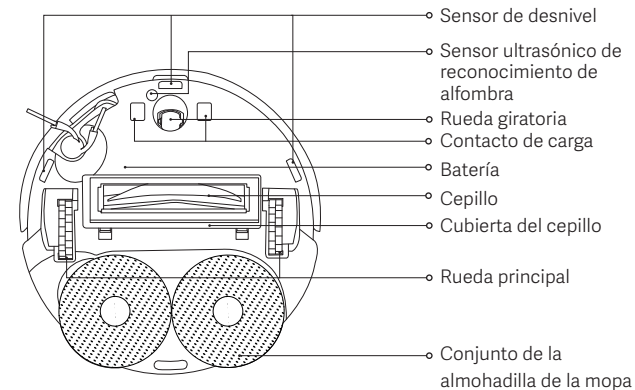

Antes de usar

1. Retire las tiras protectoras.

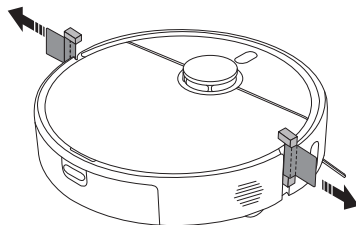

2. Instalar el cepillo lateral y el conjunto de la almohadilla de la mopa de la mopa.

Instale el cepillo lateral y el conjunto de la almohadilla de la mopa respectivamente como se muestra en la ilustración. Están correctamente instalados cuando se escucha un «clic».

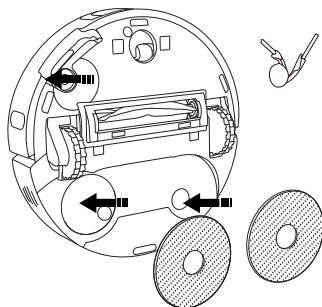

3. Retira la película protectora de la base de carga, colóquela contra la pared y conéctela a la corriente.

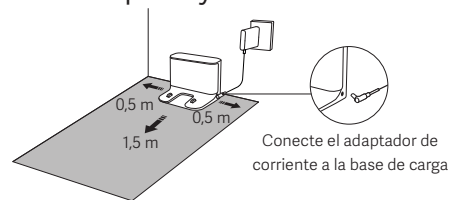

PRECAUCIONES:

- No exponga la base de carga a la luz solar directa.
- No coloque ningún objeto a menos de 0,5 metros a cada lado de la base de carga y a 1,5 metros delante de ella.

4. Cargue el robot aspirador.

Coloque el robot aspirador en la base de carga para cargarlo.

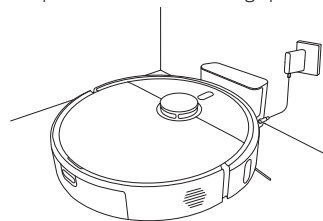

Notas:

- Para garantizar el rendimiento óptimo de la batería, cárguela completamente por primera vez antes de utilizarla.
- Coloque el robot aspirador en la base de carga y asegúrese de que los contactos de carga estén alineados. El robot aspirador se encenderá automáticamente y no podrá apagarse durante la carga.

Modo de uso

Conectar con la aplicación Xiaomi Home

Este producto funciona con la aplicación Xiaomi Home. Utilice la aplicación Xiaomi Home para controlar su dispositivo y para interactuar con otros dispositivos inteligentes.

Escanee el código QR para descargar e instalar la aplicación. Se le dirigirá a la página de configuración de conexión si la aplicación ya está instalada. O busque «Xiaomi Home» en la tienda de aplicaciones para descargarla e instalarla.





7F4E365C

Abra la aplicación Xiaomi Home, pulse «+» en la parte superior derecha y, a continuación, siga las instrucciones para añadir el dispositivo.

Notas:

- Solo se admiten redes Wi-Fi de 2,4 GHz.
- La versión de la aplicación puede haber sido actualizada, siga las instrucciones basadas en la versión actual de la aplicación.
- Cuando el robot aspirador se conecta con la aplicación Xiaomi Home correctamente, también se conecta con la red. Puede restablecer la Wi-Fi para desconectarlo de la red.

Restablecer la Wi-Fi

- Mientras el robot aspirador está encendido, mantenga pulsados los botones  y  durante 7 segundos hasta que escuche un mensaje de voz. El Wi-Fi se ha restablecido correctamente cuando el indicador parpadea en azul.
- Restablezca la conexión Wi-Fi cuando el robot aspirador necesite desconectarse de la red o cuando sea necesario cambiar de red.

Problema	Solución
El robot aspirador no puede conectarse a la Wi-Fi.	<ul style="list-style-type: none">• Compruebe si la contraseña de la Wi-Fi es correcta.• El robot aspirador no es compatible con la banda de frecuencia de red de 5 GHz. Conéctelo a una red de 2,4 GHz.• Hay algún problema con la conexión Wi-Fi. Reinicie la conexión Wi-Fi, descargue la última versión de la aplicación Xiaomi Home y luego intente conectarse de nuevo.• Asegúrese de que el robot aspirador se encuentra en una zona con buena cobertura Wi-Fi y, a continuación, restablezca su Wi-Fi y vuelva a conectarlo a la red.

Restaurar ajustes de fábrica

Use un objeto en forma de pin para presionar y mantener presionado el botón de reinicio durante 3 segundos hasta que se escuche un mensaje de voz. El robot aspirador se restaurará a la configuración de fábrica.

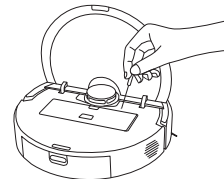

Nota: En caso de cualquier problema, intente reiniciar el robot aspirador primero. Si el problema persiste después del reinicio, restaure el robot aspirador a los ajustes de fábrica.

Modo de uso

Creación rápida de mapas

Después de que el robot aspirador se conecte con la aplicación por primera vez, siga las instrucciones de la aplicación para crear rápidamente un mapa, y el robot aspirador empezará a mapear sin limpiar. Una vez que haya vuelto a la base de carga, el proceso de mapeo se completará y el mapa se guardará automáticamente.

Preparación antes de crear el mapa:

- Asegúrese de que el robot aspirador está completamente cargado y arranca desde la base de carga.
- Abra las puertas de las habitaciones que se van a mapear, siga al robot aspirador durante todo el proceso y retire los objetos que puedan impedir que el robot aspirador realice un mapeo preciso.
- Se recomienda bloquear las zonas donde el robot pueda atascarse o sufrir daños, así como aquellas áreas no aptas para su acceso.

Configurar paredes virtuales o áreas restringidas después del mapeo:

- Se recomienda configurar paredes virtuales o zonas restringidas en áreas donde el robot aspirador pueda atascarse o ser raspado, y otras zonas que no sean aptas para su acceso.

Comenzar el aspirado y fregado

1. Mantenga pulsado el botón de liberación del depósito de agua para extraerlo. Abra la tapa y llénela de agua limpia.

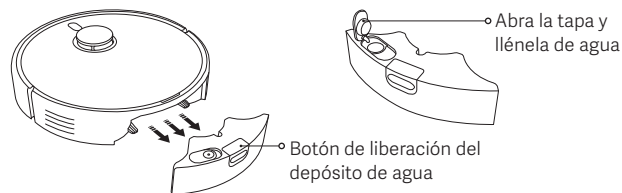

PRECAUCIONES:

- No añada líquidos como agua caliente, detergente o desinfectante en el depósito de agua para no dañar el robot aspirador.
 - Las funciones del robot aspirador se prueban antes de salir de fábrica, por lo que es posible que queden restos de agua en él. Es totalmente normal.
2. Inserte el depósito de agua lleno en el robot aspirador como se muestra en la ilustración. Está correctamente instalado cuando se escucha un «clic».

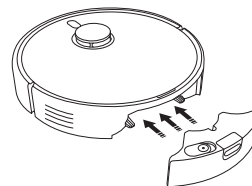

Modo de uso

3. Instale el conjunto de la almohadilla de la mopa en la posición indicada en la ilustración. Está instalado en su lugar cuando se escucha un «clíc». Pulse el botón  para empezar a aspirar y pasar la mopa.

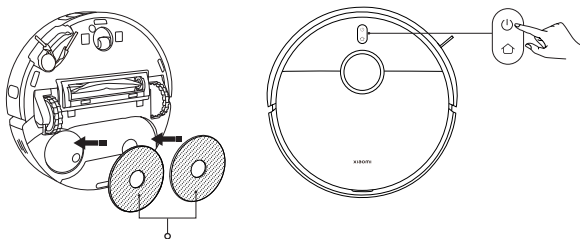



Conjunto de la almohadilla de la mopa
(con almohadillas de mopa instaladas)

PRECAUCIONES: Retire el depósito de agua y vacíe el agua sobrante inmediatamente después de completar la tarea de fregado. A continuación, limpie y seque la almohadilla de la mopa para evitar olores y moho.

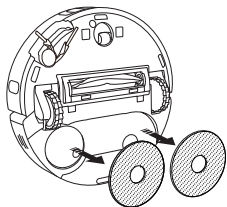
Para utilizar únicamente la función de aspiración, retire el conjunto de la almohadilla de la mopa.



Encendido/apagado

- Presione y mantenga pulsado el botón  durante 3 segundos para encender el robot aspirador, y el indicador se encenderá.
- Cuando el robot aspirador esté en pausa y no se esté cargando, mantenga pulsado el botón  durante 3 segundos para apagarlo.

Nota: Cuando el robot aspirador se esté cargando, se encenderá automáticamente y no se podrá apagar.

Pausa

Cuando el robot aspirador esté en funcionamiento, pulse cualquier botón para ponerlo en pausa y luego pulse el botón  para reanudar la limpieza.

Nota: No levante ni mueva el robot aspirador mientras esté en pausa. De lo contrario, puede tener errores de posicionamiento que podrían impedir que el robot aspirador regrese a la base multifunción o provocar la pérdida de los datos del mapa.

Modo suspensión

- El robot aspirador entrará en modo de suspensión después de estar en pausa durante 10 minutos.
- En modo de suspensión, el indicador del robot aspirador se apagará. Presione cualquier botón para despertar el aspirador del modo de suspensión.

Nota: El robot aspirador se apagará automáticamente después de estar 6 horas en el modo de suspensión.

Bloqueo para niños

Mantenga pulsado el botón  durante 3 segundos durante la carga o pausa para habilitar o deshabilitar la función de bloqueo para niños.

Modo de uso

Reanudar limpieza

Si el robot aspirador empieza a quedarse sin batería durante una tarea de limpieza, volverá automáticamente a la base de carga para recargarse. Cuando se haya cargado lo suficiente, reanudará la limpieza por donde la dejó.

Modo DND

En el modo no molestar (DND), el robot aspirador no reanudará la limpieza ni realiza limpiezas programadas. El modo DND se puede activar o desactivar en la aplicación.

Cuidado y mantenimiento

Limpieza del depósito de agua

Retire el depósito de agua, abra su tapa, llénelo con una pequeña cantidad de agua limpia, agítelo para enjuagar su interior y vacíe el agua sucia.

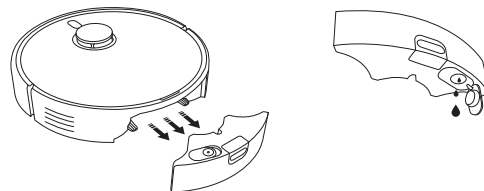

PRECAUCIONES:

- No enjuague ni sumerja el depósito de agua.
- Limpie el depósito de agua regularmente para evitar la acumulación de suciedad que pueda afectar el rendimiento de limpieza.

Limpieza del compartimento de polvo y el filtro

1. Abre la tapa superior del robot aspirador y presiona el botón de liberación del compartimento de polvo para retirarlo hacia arriba.

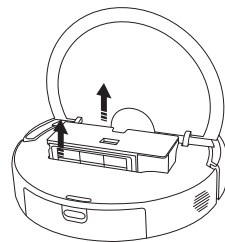

Cuidado y mantenimiento

2. Retire el filtro del clip del filtro. Golpee suavemente el marco del filtro para eliminar el polvo y los escombros y vaciar el compartimento de polvo.

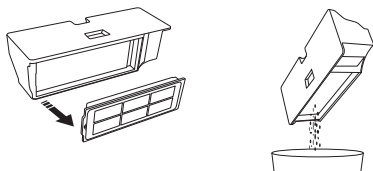

Notas:

- No intente limpiar el filtro con un cepillo ni con los dedos.
 - No se recomienda un enjuagado frecuente, ya que, de lo contrario, el filtro podría dañarse.
 - Utilice únicamente agua limpia para limpiar el compartimento de polvo y el filtro. No utilice detergente.
3. Enjuague el compartimento de polvo y el filtro con agua limpia si es necesario.

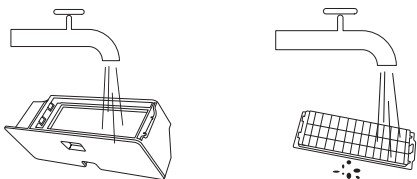

4. Seque completamente el compartimento de polvo y el filtro antes de volver a instalarlos.

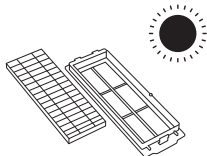

Limpeza de la almohadilla de la mopa

Retire la almohadilla de la mopa de su soporte, lávela y séquela.

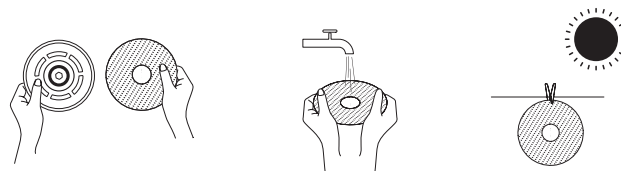

Limpeza del cepillo lateral y la rueda giratoria

1. Voltee el robot aspirador y saque el cepillo lateral y la rueda giratoria hacia arriba.
2. Limpie los pelos o los residuos que puedan haberse adherido al cepillo lateral o a la rueda giratoria.
3. Vuelva a instalar el cepillo lateral y la rueda giratoria.

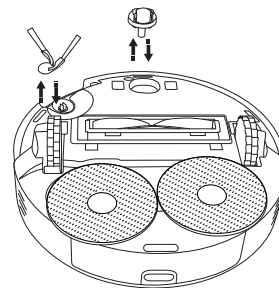

Nota: Vuelva a instalar el cepillo lateral y la rueda giratoria inmediatamente después de la limpieza.

Cuidado y mantenimiento

Sensores de limpieza y contactos de carga

Por favor, limpie los sensores y los contactos de carga periódicamente utilizando un paño suave y seco.

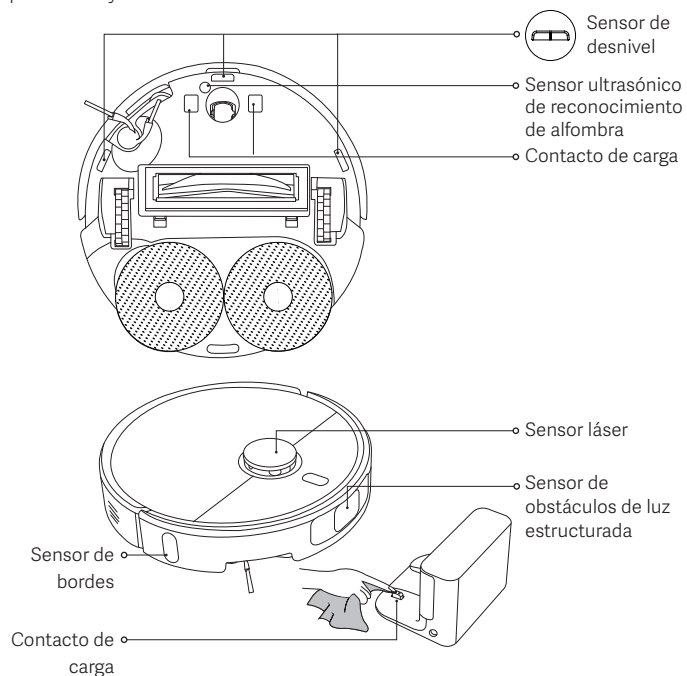

Limpieza del cepillo

1. Voltee el robot aspirador y apriete los dos botones de liberación para quitar la cubierta del cepillo.
2. Retire el cepillo y saque la tapa lateral removible para limpiar la suciedad.
3. Vuelva a instalar la tapa lateral removible, el cepillo y la cubierta del cepillo en el orden correspondiente después de la limpieza. La cubierta del cepillo está instalada en su lugar cuando se escucha un «clic».

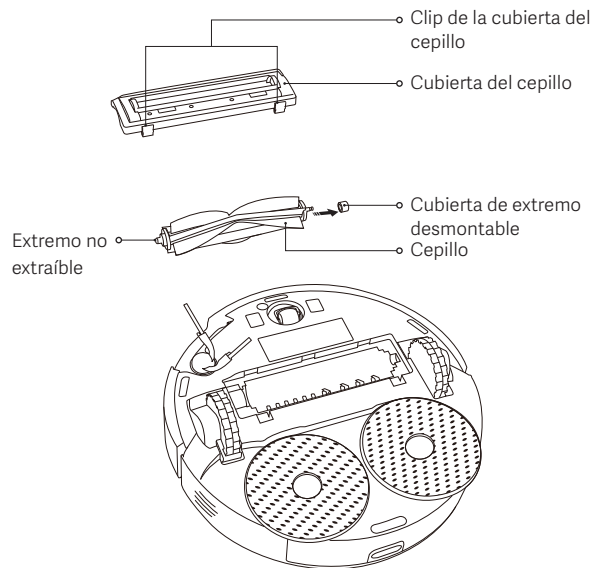

Cuidado y mantenimiento

Piezas	Frecuencia de mantenimiento	Frecuencia de reemplazo
Cepillo lateral	Cada 2 semanas	3–6 meses
Cepillo	Cada 2 semanas	6–12 meses
Filtro	Cada 2 semanas	3–6 meses
Cubierta del cepillo	/	3–6 meses (o en caso de desgaste)
Almohadilla de la mopa	Después de cada uso	1–3 meses (o en caso de desgaste)
Compartimento de polvo	Después de cada uso	/
Depósito de agua	Limpiar cuando sea necesario	/
Rueda giratoria	Cada mes	/
Sensor láser		
Sensor de obstáculos de luz estructurada		
Sensor ultrasónico de reconocimiento de alfombra		
Sensor de desnivel		
Sensor de bordes		
Contactos de carga		

Nota: La frecuencia de reemplazo es sólo orientativa. Si una pieza está dañada, se debe sustituir rápidamente para garantizar una limpieza eficaz.

Problemas comunes

Problema	Posible causa y solución
El conjunto de la almohadilla de la mopa no giran correctamente.	El conjunto de la almohadilla de la mopa puede quedar atascada por un objeto extraño. Por favor, límpiela.
La almohadilla de la mopa no está húmeda.	Compruebe si el depósito tiene suficiente agua. Ajuste la configuración de nivel de agua en la aplicación. Siga las instrucciones del manual de usuario para instalar el conjunto de la almohadilla de la mopa correctamente.
Las almohadillas de la mopa están demasiado húmedas.	Ajuste la configuración de nivel de agua en la aplicación. Asegúrese de que la tapa del depósito de agua esté bien cerrado.
El robot aspirador ya no limpia eficazmente y deja polvo.	El compartimento de polvo está lleno. Límpielo y vuelva a intentarlo. El filtro está bloqueado. Límpielo y vuelva a intentarlo. Ha quedado atrapado un objeto extraño en el cepillo. Límpielo y vuelva a intentarlo.
El robot aspirador hace ruidos extraños mientras limpia.	Puede que haya un objeto extraño en el cepillo, el cepillo lateral o una de las ruedas principales. Apague el robot aspirador y elimine cualquier posible residuo.
El robot aspirador no puede encenderse.	El nivel de batería es bajo. Cargue completamente el robot aspirador e inténtelo de nuevo. La temperatura ambiente es demasiado baja (por debajo de 0 °C) o demasiado alta (por encima de 40 °C).
El robot aspirador no empieza a limpiar.	El nivel de batería es bajo. Cargue completamente el robot aspirador e inténtelo de nuevo.

Problemas comunes

Problema	Posible causa y solución
El robot aspirador no reanuda la limpieza.	Asegúrese de que el robot aspirador no esté en Modo DND. En este modo, pulsar el botón de la base de carga del robot aspirador, pulsar el botón de la base de carga en la aplicación Xiaomi Home o volver a colocar el robot aspirador en la base de carga no reanudará la limpieza.
El robot aspirador no vuelve a la base de carga.	Hay demasiados obstáculos alrededor del base de carga. Coloque la base de carga en una zona más abierta. El robot aspirador está demasiado lejos de la base de carga. Acérquelo a la base de carga y vuelva a intentarlo.
El robot aspirador no se carga.	Asegúrese de que hay suficiente espacio abierto alrededor de la base de carga y que sus contactos de carga están libres y despejados. La temperatura ambiente es demasiado baja (por debajo de 0 °C) o demasiado alta (por encima de 40 °C).
El robot aspirador se comporta de forma anormal.	Apague el robot aspirador y reinicielo.
El robot aspirador no realiza limpiezas programadas.	Asegúrese de que el robot aspirador está conectado a la red; de lo contrario, no podrá sincronizar la hora y realizar las limpiezas programadas. Asegúrese de que el robot aspirador no esté en Modo DND. El Modo DND evitará que el robot aspirador realice las limpiezas programadas.
El robot aspirador sigue desconectándose.	Asegúrese de que el robot aspirador está conectado a la red y permanece en el rango de la Wi-Fi en todo momento.

Resolución de posibles problemas

Mensaje de error	Posible causa y solución
Asegúrese de que el depósito de agua esté correctamente instalado.	Asegúrese de que el depósito de agua esté colocado de forma segura.
No se ha instalado la almohadilla de la mopa.	Asegúrese de que el soporte para almohadilla de la mopa y la almohadilla de la mopa están bien instalados.
Compartimento de polvo desinstalado.	Instale el compartimento de polvo y el filtro y asegúrese de que estén en su sitio.
Coloque el robot aspirador sobre una superficie horizontal plana.	El robot aspirador ha detectado que está en ángulo al activarse. Reiniciar después de colocar el dispositivo sobre una superficie plana.
No se puede volver a la base de carga para cargar, por favor mueva el robot aspirador a la base de carga.	Coloque manualmente el robot aspirador en la base de carga y compruebe si la base de carga está conectada a la corriente.
Despeje los obstáculos que haya alrededor del robot aspirador.	El robot aspirador puede estar atrapado o atascado. Despeja cualquier obstáculo a su alrededor.
Por favor, limpie cualquier objeto extraño del área del sensor láser.	Retire cualquier objeto extraño que pueda bloquear u obstruir el sensor láser, o mueva el robot aspirador a un nuevo lugar y vuelva a ponerlo en marcha.
Limpie los sensores de desnivel y mueva el robot aspirador a una nueva ubicación para comenzar.	Parte del robot aspirador puede estar fuera del suelo, vuelva a colocar el robot aspirador y reinicielo. O, si los sensores de desnivel pueden estar sucios, límpielos.
Error del protector. Compruebe si el parachoques rebota correctamente.	El amortiguador de colisión está atascado. Golpee suavemente para eliminar objetos extraños; si no hay objetos extraños, mueva el robot aspirador a un lugar nuevo y enciéndalo.

Especificaciones

Robot aspirador

Nombre	Robot aspirador limpiador
Modelo	OV71GL
Dimensiones del artículo	Ø350 × 99 mm
Peso neto	4,2 kg
Potencia nominal	160 W
Tensión nominal	14,4 V ~
Tensión de carga	20 V ~
Batería de iones de litio	4800 mAh (capacidad real) 5200 mAh (capacidad nominal)
Frecuencia de operación	2400–2483,5 MHz
Potencia máxima de salida	< 20 dBm
Conexión inalámbrica	Wi-Fi IEEE 802.11 b/g/n 2,4 GHz Bluetooth 4.2
Consumo de energía	Modo de espera: ≤ 0,5 W Modo de espera de red: ≤ 2,0 W
Tiempo para entrar en la condición	Modo de espera: ≤ 20 min Modo de espera de red: ≤ 20 min

En condiciones normales de uso, este equipo debe mantenerse a una distancia de, al menos, 20 cm entre la antena y el cuerpo del usuario.

Base de carga

Modelo	OV71CDZ
Entrada nominal	20 V ~ 1 A
Salida nominal	20 V ~ 1 A
Dimensiones del artículo	146 × 122 × 98,5 mm
Consumo de energía	Modo de espera: ≤ 0,5 W
Tiempo para entrar en la condición	Modo de espera: ≤ 20 min

Adaptador de corriente

Fabricante	Zhongshan Baolijin Electronic Co., Ltd.
Modelo	BLJ24WJ200100P-V
Entrada	100–240 V~ 50/60 Hz 0,8 A
Salida	20,0 V ~ 1,0 A 20,0 W
Eficiencia activa media	85,47 %
Eficiencia a baja carga (10 %)	75,47 %
Consumo de energía sin carga	0,10 W

Información sobre el cumplimiento de la normativa

Declaración de conformidad de la UE



Por la presente, Xiaomi Communications Co., Ltd. declara que el tipo de equipo radioeléctrico OV71GL cumple con la Directiva 2014/53/UE. Encontrará el texto completo de la declaración de conformidad de la UE en esta dirección de Internet: <https://www.mi.com/global/service/support/declaration.html>

Directiva RAEE de información de eliminación y reciclaje



Todos los productos que llevan este símbolo son residuos de aparatos eléctricos y electrónicos (RAEE según la directiva 2012/19/UE) que no deben mezclarse con residuos domésticos sin clasificar. En su lugar, debe proteger la salud humana y el medio ambiente entregando sus equipos de desecho a un punto de recogida para el reciclaje de residuos de equipos eléctricos y electrónicos, designado por el gobierno o las autoridades locales. La eliminación y el reciclado correctos ayudarán a evitar posibles consecuencias negativas para el medio ambiente y la salud humana. Póngase en contacto con el instalador o con las autoridades locales para obtener más información sobre la ubicación y las condiciones de dichos puntos de recogida.

AVISO DE GARANTÍA

ESTA GARANTÍA LE OTORGA DERECHOS ESPECÍFICOS Y PUEDE QUE YA TENGA OTROS DERECHOS QUE VENGAN REFLEJADOS EN LAS LEYES DE SU PAÍS, PROVINCIA O ESTADO. DE HECHO, EN ALGUNOS PAÍSES, PROVINCIAS O ESTADOS, LAS LEYES DEL CONSUMIDOR PUEDEN IMPONER UN PERIODO MÍNIMO DE GARANTÍA. EXCEPTO LO PERMITIDO POR LA LEY, XIAOMI NO EXCLUYE, LIMITA NI SUSPENDE OTROS DERECHOS QUE USTED PUEDA TENER. PARA COMPRENDER DEL TODO SUS DERECHOS, LE RECOMENDAMOS QUE CONSULTE LAS LEYES DE SU PAÍS, PROVINCIA O ESTADO.

1. GARANTÍA LIMITADA DEL PRODUCTO

XIAOMI garantiza que los productos no tienen ningún defecto material ni de mano de obra cuando lo use de forma normal de acuerdo al manual de usuario del producto correspondiente durante el periodo de garantía.

La duración y las condiciones relativas a las garantías legales se contemplan en la legislación local respectiva. Para más información acerca de los beneficios de las garantías para el consumidor, diríjase a la página web oficial de Xiaomi <https://www.mi.com/global/support/warranty>.

Xiaomi garantiza al comprador original que su Producto Xiaomi no tendrá ningún defecto material ni de mano de obra cuando lo use de forma normal durante el periodo de tiempo antes mencionado.

Xiaomi no garantiza que el uso del Producto sea ininterrumpido ni esté libre de errores.

Xiaomi no se hace responsable de los daños que surjan del incumplimiento de las instrucciones relacionadas con el uso del producto.

2. MEDIDAS COMPENSATORIAS

Si se encuentra un defecto de hardware y Xiaomi recibe una reclamación válida dentro del Periodo de garantía, Xiaomi (1) reparará el producto sin cargos, (2) reemplazará el producto o (3) lo restituirá, excluyendo los posibles gastos de envío.

3. CÓMO OBTENER EL SERVICIO DE GARANTÍA

Para obtener el servicio de garantía, usted debe enviar el producto, o bien en su

paquete original o bien con un paquete similar que ofrezca el mismo nivel de protección, a la dirección que especifique Xiaomi. Excepto en la medida que lo prohíba la ley aplicable, Xiaomi podría pedirle que presente pruebas o un comprobante de compra y/o que cumpla con los requisitos de inscripción antes de que usted reciba el servicio de garantía.

4. EXCEPCIONES Y LIMITACIONES

A menos que Xiaomi estipule lo contrario, esta Garantía limitada se aplica solo al Producto fabricado por o para Xiaomi e identificable por la marca registrada, el nombre comercial o el logotipo “Xiaomi” o “Mi”.

La Garantía limitada no es aplicable a ningún (a) daño provocado por desastres naturales, por ejemplo, rayos, tornados, inundaciones, incendios, terremotos u otras causas externas; (b) negligencia; (c) uso comercial; (d) alteraciones o modificaciones a cualquier parte del Producto; (e) daños provocados por el uso con productos que no son de Xiaomi; (f) daños provocados por accidentes, abusos o malos usos; (g) daños provocados por utilizar el Producto fuera de los usos permitidos o previstos descritos por Xiaomi, o con una tensión o fuente de alimentación incorrecta; o (h) daños provocados por el servicio (incluidas las actualizaciones y expansiones) realizado por cualquiera que no sea representante de Xiaomi.

Es responsabilidad suya hacer una copia de seguridad de cualquier información, software u otros materiales que haya almacenado o conservado sobre el producto. Es probable que los datos, software u otros materiales del equipo se pierdan o se reformateen durante el proceso del servicio. Xiaomi no se hace responsable de dichos daños o pérdidas.

Ningún revendedor, representante ni empleado de Xiaomi está autorizado a realizar modificaciones, extensiones ni adiciones a esta Garantía limitada. Si cualquier término se considera ilegal o inaplicable, la legalidad o la aplicabilidad de los términos restantes no se verán afectados ni perjudicados.

Excepto cuando la ley lo prohíba o cuando Xiaomi prometa lo contrario, el servicio posventa quedará limitado al país o región de compra original.

Los productos que no se importaron debidamente y/o que Xiaomi no fabricó debidamente y/o no fueron adquiridos a Xiaomi o a un vendedor oficial de Xiaomi

no están cubiertos por las presentes garantías. De acuerdo con la ley aplicable, usted puede beneficiarse de las garantías del minorista no oficial que vendió el producto. Por lo tanto, Xiaomi le invita a que se ponga en contacto con el minorista al que compró el producto.

Las presentes garantías no se aplican en Hong Kong y Taiwán.

5. GARANTÍAS IMPLÍCITAS

Excepto en la medida que lo prohíba la ley aplicable, todas las garantías implícitas (incluidas las garantías de comercialización y adecuación para un fin determinado) estarán limitadas a una duración máxima de hasta la duración límite de esta garantía limitada. Algunas jurisdicciones no permiten las limitaciones en la duración de una garantía implícita, por lo que no se aplicará la limitación anterior en estos casos.

6. LIMITACIÓN DE DAÑOS

Excepto en la medida que lo prohíba la ley aplicable, Xiaomi no será responsable de ningún daño accidental, indirecto, especial o consecuente, incluyendo, entre otros, la pérdida de beneficios, ingresos o datos provocada por cualquier incumplimiento de la garantía expresa o implícita, o condición; o bajo cualquier otra teoría legal, incluso cuando se ha informado a Xiaomi de la posibilidad de dichos daños. Algunas jurisdicciones no permiten las excepciones ni las limitaciones de daños especiales, indirectos ni consecuentes, por lo que la limitación o exclusión anterior no se aplicará.

7. CONTACTOS DE XIAOMI

Para clientes, visiten la página web <https://www.mi.com/global/support/warranty>
La persona de contacto del servicio posventa puede ser cualquier persona de la red de servicio autorizado de Xiaomi, los distribuidores autorizados de Xiaomi o el vendedor final que vendió los productos. Si tiene alguna duda, póngase en contacto con la persona correspondiente que pueda identificar Xiaomi.

Consignes relatives à la sécurité

Lisez attentivement ce manuel avant toute utilisation et conservez-le pour pouvoir le consulter ultérieurement.

Ce produit est uniquement destiné au nettoyage des sols dans un environnement domestique. Ne l'utilisez pas en extérieur, ailleurs que sur le sol ou dans un environnement commercial ou industriel.

Restrictions d'utilisation

- Cet appareil peut être utilisé par des enfants d'au moins 8 ans, des personnes aux aptitudes physiques, sensorielles ou mentales réduites ou encore manquant d'expérience et de connaissances, à condition qu'ils soient surveillés ou sensibilisés à l'utilisation de manière sécurisée de l'appareil et qu'ils comprennent les risques impliqués. Les enfants ne doivent pas jouer avec l'appareil. Le nettoyage et l'entretien par l'utilisateur ne doivent pas être effectués par des enfants sans surveillance.
- Cet appareil n'a pas été conçu pour être utilisé par des personnes (y compris des enfants) ayant des capacités physiques, sensorielles ou mentales réduites, ou ne disposant pas de l'expérience ou des connaissances nécessaires, sauf sous la supervision d'une personne responsable de leur sécurité, qui doit leur donner des instructions sur l'utilisation de l'appareil.
- Les enfants doivent être surveillés pour s'assurer qu'ils ne jouent pas avec l'appareil.
- L'appareil ne doit être utilisé qu'avec le bloc d'alimentation fourni avec lui.
- Ce produit contient des batteries ne pouvant être remplacées que par des personnes compétentes.
- Si les broches des pièces de la fiche sont endommagées, l'adaptateur secteur enfichable sera supprimé.
- En cas d'endommagement du chargeur ou de la batterie, remplacez par une pièce authentique achetée auprès du fabricant ou du département du service après-vente.
- Un risque peut survenir si l'appareil passe sur le cordon d'alimentation.
- Gardez les cheveux, les vêtements amples, les doigts et toutes les parties du corps à l'écart des ouvertures et des pièces mobiles.
- N'utilisez pas le robot aspirateur pour nettoyer des substances brûlantes.
- Ne soulevez pas le robot aspirateur en saisissant le capot de son radar laser.
- Assurez-vous que le robot aspirateur est éteint et que l'adaptateur secteur est débranché avant d'effectuer le nettoyage ou l'entretien.
- N'utilisez pas le robot aspirateur dans une zone suspendue au-dessus du sol, notamment un grenier, un balcon ouvert ou sur le dessus d'un meuble, sauf s'il y a une barrière protectrice.
- N'utilisez pas le robot aspirateur à une température ambiante supérieure à 40 °C ou inférieure à 0 °C ou sur un sol contenant des liquides ou des substances collantes.
- Retirez tous les câbles sur le sol avant d'utiliser le robot aspirateur pour éviter qu'il ne s'emmêle dedans pendant le nettoyage.
- Enlevez tous les objets fragiles ou mobiles au sol, tels que les vases ou les sacs en plastique, pour éviter toute obstruction du robot aspirateur ou toute collision pouvant provoquer des dégâts.
- Ne mettez pas d'enfants, d'animaux ou d'objets sur le robot aspirateur, lorsqu'il est à l'arrêt ou en mouvement.
- N'utilisez pas la fonction lavage sur le tapis.
- Ne laissez pas le robot aspirateur aspirer des objets rigides ou pointus, tels que des matériaux de construction, du verre ou des clous.
- Ne placez pas le robot aspirateur à l'envers. Le boîtier du radar laser ne doit jamais toucher le sol.

- N'utilisez ce produit que conformément aux instructions du manuel d'utilisation. Les utilisateurs sont responsables de toute perte ou tout dommage résultant d'une utilisation incorrecte de ce produit.
- Pour obtenir un manuel électronique détaillé, rendez-vous sur le site www.mi.com/global/support/user-guide

Informations sur la sécurité liée à l'utilisation du laser

Le capteur laser de ce produit respecte la Norme IEC 60825-1:2014 et EN 60825-1:2014/A11:2021 pour les produits laser de Classe 1. Veuillez éviter tout contact direct du produit avec les yeux pendant son utilisation.

PRODUIT LASER DE CLASSE 1

PRODUIT LASER GRAND PUBLIC

EN 50689:2021

Batteries et charge

- **AVERTISSEMENT** : N'utilisez pas de batterie, d'ensemble cordon ou de socle de charge tiers.
- **AVERTISSEMENT** : Utilisez uniquement le bloc d'alimentation fourni avec l'appareil.
- **AVERTISSEMENT** : Pour recharger la batterie, utilisez uniquement le bloc d'alimentation amovible fourni avec cet appareil.
- Utilisez uniquement avec le bloc d'alimentation <BLJ24WJ200100P-V>.
- N'essayez pas de démonter, réparer ou modifier vous-même la batterie ou le socle de charge.
- Déconnectez le robot aspirateur de l'alimentation immédiatement si la batterie fuit. En cas de contact physique avec une substance susceptible de sécher de la batterie, rincez abondamment la zone de contact à l'eau et consultez immédiatement un médecin.
- N'exposez pas l'appareil ou la batterie à des températures excessives.
- Faites attention au risque de court-circuit des bornes de l'appareil fonctionnant sur batterie ou de la batterie par des objets métalliques.
- Ne placez pas le socle de charge près d'une source de chaleur.
- N'utilisez pas de tissu humide ni vos mains mouillées pour essuyer ou nettoyer les contacts de charge du socle de charge.
- Si vous ne prévoyez pas d'utiliser le robot aspirateur pendant une période prolongée, chargez-le entièrement, éteignez-le, puis entreposez-le dans un endroit frais et sec. Rechargez le robot aspirateur au moins une fois tous les 3 mois pour éviter une décharge excessive de la batterie.
- Ne chargez pas les batteries non rechargeables.
- Aucune action n'est nécessaire de la part des utilisateurs pour faire passer le socle de charge de 50 Hz à 60 Hz, et le produit peut s'adapter à la fois à 50 Hz et à 60 Hz.

- La batterie au lithium-ion contient des substances dangereuses pour l'environnement. Avant de mettre le robot aspirateur au rebut, retirez d'abord le bloc-batterie, puis mettez-le au rebut ou recyclez-le conformément aux lois et réglementations locales en vigueur dans le pays ou la région où il est utilisé.
- La batterie doit être retirée de l'appareil avant d'être éliminée.
- L'appareil doit être déconnecté de tout adaptateur secteur avant le retrait de la batterie.
- La batterie doit être mise au rebut de manière sûre.
- Lorsque vous retirez les batteries du produit, il est préférable de les décharger complètement et de vous assurer que votre produit est débranché de la source d'alimentation.
 1. Désinstallez la vis en dessous, puis retirez le couvercle.
 2. Débranchez le connecteur des batteries, puis retirez les batteries. N'endommagez pas le boîtier des batteries pour éviter tout risque de blessure.
 3. Renvoyez les batteries à un organisme de recyclage professionnel.



Pour une utilisation en intérieur uniquement.



Avant de l'utiliser, lisez les instructions.

Présentation du produit

Accessoires pré-installés

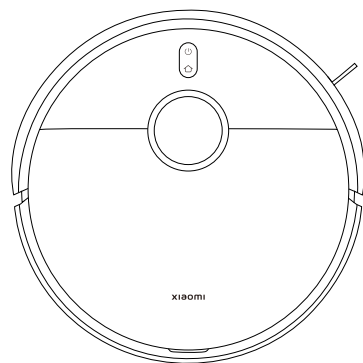

Robot aspirateur



Brosse



Couvercle de brosse

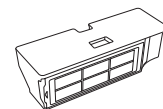

Compartment à poussière
(installer avant de passer
l'aspirateur et la serpillière)



Réservoir d'eau
(installer avant de passer
l'aspirateur et la serpillière)

Autres accessoires



Support de la serpillière × 2

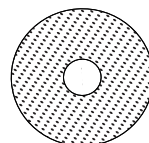

Serpillère × 2
(Préinstallées sur le
support de la serpillière)



Brosse latérale

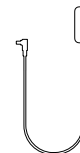

Adaptateur secteur

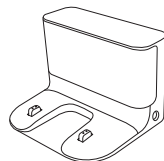

Socle de charge



Manuel d'utilisation



Guide de l'image



Garantie

Remarque : Les illustrations du produit, les accessoires et l'interface utilisateur présents dans le manuel d'utilisation sont uniquement fournis à titre indicatif. Le produit actuel et les fonctions effectives peuvent varier en raison des améliorations apportées au produit.

Présentation du produit

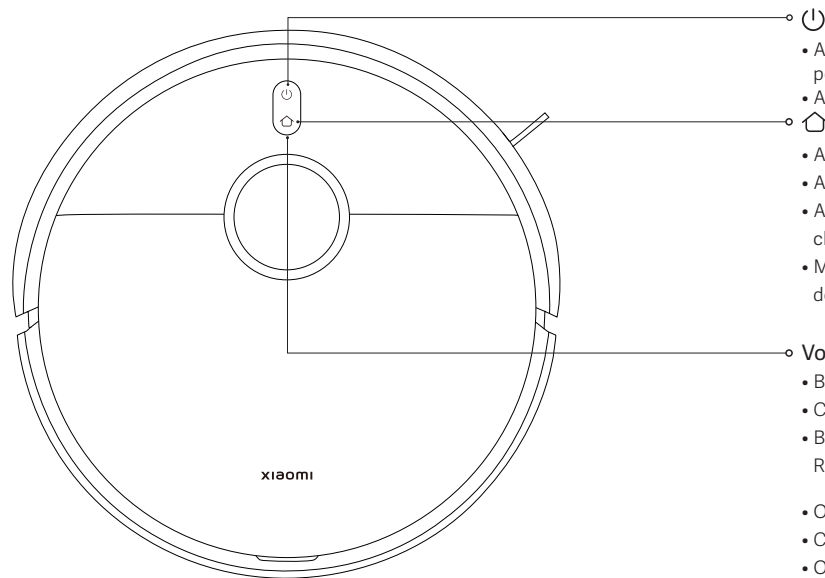

- Appuyez sur le bouton et maintenez-le enfoncé pendant 3 secondes pour allumer ou éteindre
 - Appuyer pour démarrer ou pour arrêter momentanément le nettoyage
 - Appuyer pour mettre en pause pendant le fonctionnement
 - Appuyer pour initier le retour au socle lorsque l'appareil est en pause
 - Appuyer pour arrêter le stationnement lorsqu'il retourne au socle de charge
 - Maintenir le bouton enfoncé pendant 3 secondes pour activer ou désactiver la sécurité enfant
- Voyant**
- Blanc : Fonctionne normalement
 - Clignotement blanc lent : Charge (niveau de batterie moyen/élevé)
 - Blanc clignotant : Stationnement/Mise à jour du micrologiciel/ Restauration des paramètres d'usine
 - Orange : Réseau déconnecté
 - Clignotement orange lent : Charge en cours (niveau de batterie faible)
 - Orange clignotant : Erreur du robot aspirateur
 - Bleu pendant 2 secondes : Réseau connecté
 - Clignotement bleu lent : Connexion en cours au réseau
 - Bleu clignotant : Réinitialisation du Wi-Fi/En attente de connexion réseau

Présentation du produit

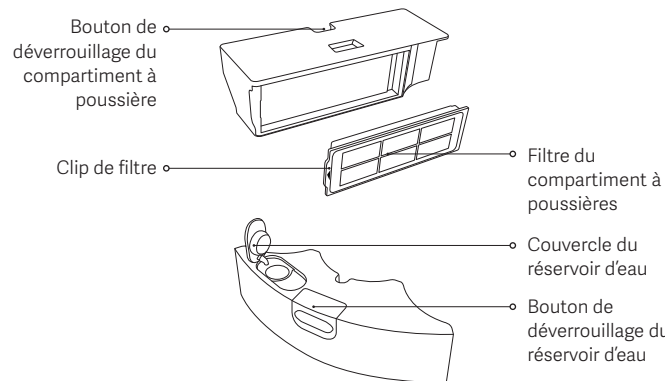
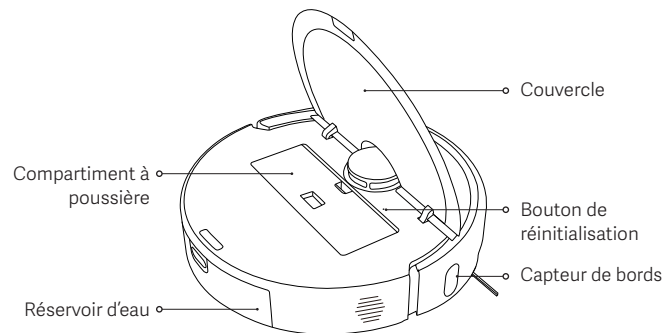
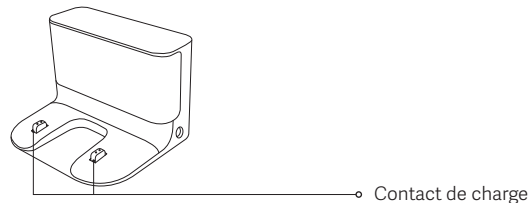
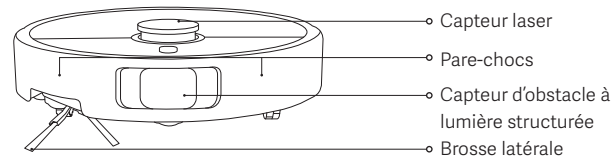
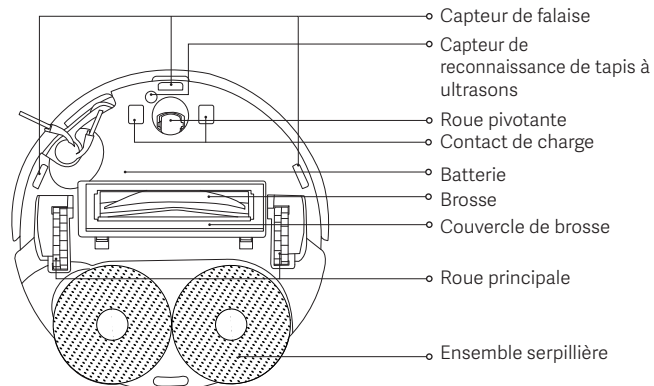

Avant utilisation

1. Retirez les bandes de protection.

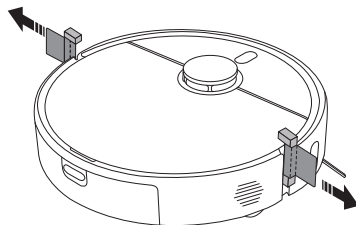

2. Installez la brosse latérale et l'ensemble serpillière.

Installez la brosse latérale et l'ensemble serpillière respectivement comme illustré. Ils sont correctement installés lorsqu'un « clic » est émis.

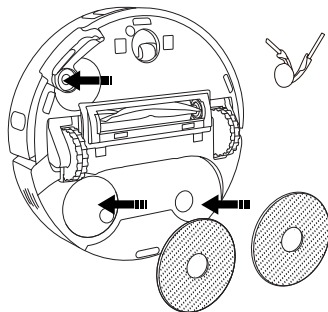

3. Retirez le film de protection du socle de charge, placez le socle contre le mur et connectez-le à l'alimentation.

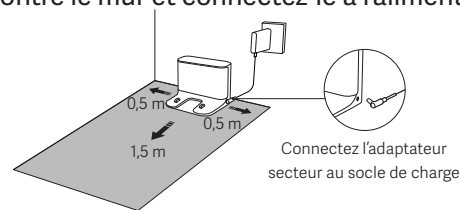

PRÉCAUTIONS :

- N'exposez pas le socle de charge directement au soleil.
- Ne placez aucun objet dans un rayon de 0,5 m de chaque côté du socle de charge et de 1,5 m devant le socle de charge.

4. Chargez le robot aspirateur.

Placez le robot aspirateur sur le socle de charge pour procéder à la charge.

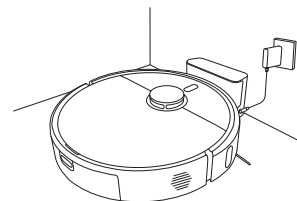

Remarques :

- Pour garantir la performance optimale de la batterie, chargez la batterie pleinement pour la première fois avant de l'utiliser.
- Placez le robot aspirateur sur le socle de charge et assurez-vous que les contacts de charge sont alignés. Lorsque le robot aspirateur est en charge, il s'allume automatiquement et ne peut pas être éteint.

Utilisation

Connexion avec l'application Xiaomi Home

Ce produit fonctionne avec l'application Xiaomi Home. Utilisez l'application Xiaomi Home pour contrôler votre appareil et pour interagir avec d'autres appareils intelligents dans votre maison.

Scannez le code QR pour télécharger et installer l'application. Vous serez redirigé vers la page de configuration si l'application est déjà installée. Sinon, recherchez « Xiaomi Home » dans la boutique d'applications pour la télécharger et l'installer.





7F4E365C

Ouvrez l'application Xiaomi Home, touchez l'icône « + » en haut à droite et suivez les invites pour ajouter votre appareil.

Remarques :

- Seuls les réseaux Wi-Fi 2,4 GHz sont compatibles.
- La version de l'application a été mise à jour. Suivez les instructions basées sur la version actuelle de l'application.
- Lorsque le robot aspirateur se connecte à l'application Xiaomi Home avec succès, il se connecte au réseau avec succès. Réinitialisez le Wi-Fi pour le déconnecter du réseau.

Réinitialisation du Wi-Fi

- Lorsque le robot aspirateur est allumé, maintenez enfoncés les boutons  et  pendant 7 secondes, jusqu'à l'émission d'un message vocal. Le Wi-Fi est réinitialisé avec succès lorsque le voyant clignote en bleu.
- Réinitialisez la connexion Wi-Fi lorsque le robot aspirateur doit être déconnecté du réseau ou que le réseau doit être modifié.

Problème

Solution

Impossible de connecter le robot aspirateur au Wi-Fi.

- Vérifiez si le mot de passe du Wi-Fi est correct.
- Le robot aspirateur ne prend pas en charge la bande de fréquence réseau de 5 GHz, veuillez le connecter à un réseau 2,4 GHz.
- Il y a un problème avec la connexion Wi-Fi. Réinitialisez le Wi-Fi et téléchargez la toute dernière version de l'application Xiaomi Home, puis essayez de le reconnecter.
- Assurez-vous que le robot aspirateur se trouve dans une zone ayant une bonne couverture Wi-Fi, puis réinitialisez son Wi-Fi et reconnectez-le au réseau.

Restauration des paramètres d'usine

À l'aide d'un objet en forme d'épingle, appuyez sur le bouton de réinitialisation et maintenez-le enfoncé pendant 3 secondes jusqu'à l'émission d'un message vocal. Le robot aspirateur sera restauré aux paramètres d'usine.

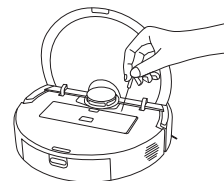

Remarque : En cas de problème, essayez d'abord de redémarrer le robot aspirateur. Si le problème persiste après le redémarrage, rétablissez le robot aspirateur aux paramètres d'usine.

Utilisation

Cartographie rapide

Après que le robot aspirateur se soit connecté à l'application pour la première fois, suivez les instructions dans l'application pour créer rapidement une carte, et le robot aspirateur commencera à créer la carte sans nettoyer. Une fois retourné sur le socle de charge, le processus de cartographie est terminé et la carte est enregistrée automatiquement.

Préparation avant la cartographie :

- Assurez-vous que le robot aspirateur est entièrement chargé et démarre à partir du socle de charge.
- Ouvrez les portes des pièces à cartographier, suivez le robot aspirateur tout au long du processus et retirez les articles qui sont susceptibles d'empêcher au robot aspirateur d'effectuer la cartographie avec précision.
- Il est recommandé de bloquer les zones où le robot aspirateur pourrait être coincé ou gratté et d'autres zones non appropriées pour son accès.

Configuration des murs virtuels ou des zones restreintes après la cartographie :

- Il est recommandé de configurer les murs virtuels ou les zones restreintes dans des zones où le robot aspirateur pourrait être coincé ou gratté et d'autres zones non appropriées pour son accès.

Démarrage de l'aspiration et du lavage

1. Maintenez enfoncé le bouton de déverrouillage du réservoir d'eau pour retirer le réservoir d'eau. Ouvrez le couvercle et remplissez-le avec de l'eau propre.

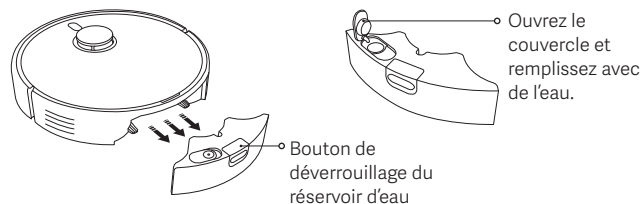

PRÉCAUTIONS :

- Ne pas ajouter de liquides tels que de l'eau chaude, du produit vaisselle ou du désinfectant dans le réservoir d'eau, pour éviter d'endommager le robot aspirateur.
 - Les fonctions du robot aspirateur sont testées avant leur sortie de l'usine. Il est donc possible que le robot aspirateur contienne quelques résidus d'eau. Ceci est normal.
2. Insérez le réservoir d'eau rempli dans le robot aspirateur comme illustré. Il est correctement installé lorsqu'un « clic » est émis.

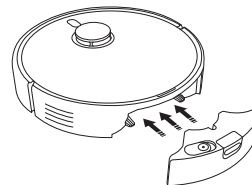

Utilisation

3. Installez l'ensemble serpillière dans la position comme illustré. Il est correctement installé lorsqu'un « clic » est émis. Appuyez sur le bouton  pour commencer l'aspiration et le lavage.

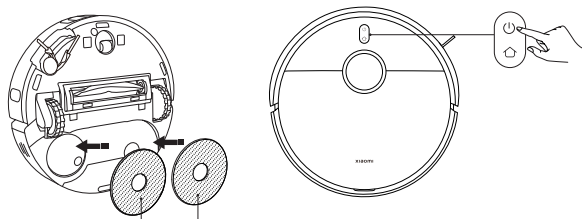



Ensemble serpillière
(avec tampons de serpillière installés)

PRÉCAUTIONS : Retirez le réservoir d'eau et versez l'eau restante rapidement après avoir terminé une tâche de nettoyage. Ensuite, nettoyez et séchez la serpillière pour éviter toute moisissure ou mauvaise odeur.

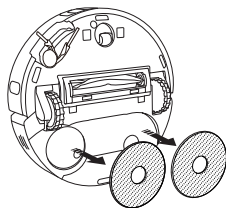
Pour utiliser uniquement la fonction d'aspiration, retirez l'ensemble serpillière.



Allumage/mise hors tension

- Maintenez le bouton  enfoncé pendant 3 secondes pour allumer le robot aspirateur, puis le voyant s'allumera.
- Lorsque le robot aspirateur est en pause et n'est pas chargé, maintenez le bouton  enfoncé pendant 3 secondes pour l'éteindre.

Remarque : Lorsque le robot aspirateur est en charge, il se met en marche automatiquement et ne peut pas être mis en arrêt.

Mettre en pause

Lorsque le robot aspirateur est en marche, appuyez sur n'importe quel bouton pour le mettre en pause, puis appuyez sur le bouton  pour reprendre le nettoyage.

Remarque : Ne pas soulever ni déplacer le robot aspirateur lorsqu'il est en pause. Sinon, il peut avoir des erreurs de positionnement qui pourraient empêcher le robot aspirateur de retourner au socle de charge ou entraîner la perte de données cartographiques.

Mode repos

- Le robot aspirateur passe en mode repos après avoir été mis en pause 10 minutes.
- En mode repos, le voyant du robot aspirateur s'éteint. Appuyez sur n'importe quel bouton pour sortir l'aspirateur du mode repos.

Remarque : Le robot aspirateur se mettra automatiquement en arrêt après 6 heures en mode repos.

Sécurité pour enfants

Appuyez sur le bouton  et maintenez-le enfoncé pendant 3 secondes durant la charge ou la pause pour activer ou désactiver la sécurité enfant.

Utilisation

Reprise du nettoyage

Si le robot aspirateur commence à manquer de batterie pendant une tâche de nettoyage, il retournera automatiquement au socle de charge pour se recharger, puis reprendra le nettoyage là où il s'était arrêté après avoir été suffisamment chargé.

Mode DND (Ne pas déranger)

En mode DND (Ne pas déranger), le robot aspirateur ne reprend pas le nettoyage et n'effectue pas les nettoyages programmés. Le mode DND (Ne pas déranger) peut être activé ou désactivé dans l'application.

Entretien et maintenance

Nettoyage du réservoir d'eau

Retirez le réservoir d'eau, ouvrez son couvercle, remplissez-le d'une petite quantité d'eau propre, secouez-le pour rincer son intérieur et versez l'eau sale.

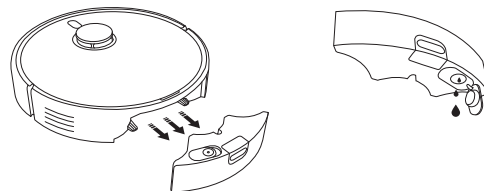

PRÉCAUTIONS:

- Ne pas rincer ni tremper le réservoir d'eau.
- Nettoyez régulièrement le réservoir d'eau pour éviter que l'accumulation de saleté n'affecte les performances de nettoyage.

Nettoyage du compartiment à poussière et du filtre

1. Ouvrez le capot supérieur du robot aspirateur et appuyez sur le bouton de déverrouillage du compartiment à poussière pour retirer le compartiment à poussière vers le haut du robot aspirateur.

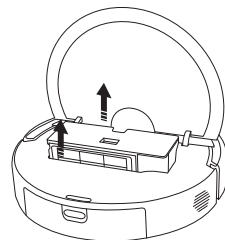

Entretien et maintenance

2. Retirez le filtre du clip de filtre. Tapotez doucement le cadre du filtre pour enlever la poussière et les débris et videz le compartiment à poussière.

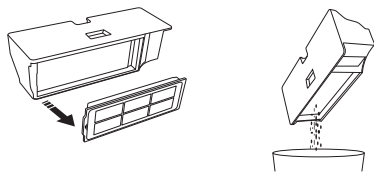

Remarques :

- N'essayez pas de nettoyer le filtre avec une brosse ou vos doigts.
- Il n'est pas recommandé de procéder à un rinçage fréquent, sinon le filtre risque d'être endommagé.
- N'utilisez que de l'eau propre pour nettoyer le compartiment à poussière et le filtre. N'utilisez pas de détergents.

3. Rincez le compartiment à poussière et le filtre à l'eau claire si nécessaire.

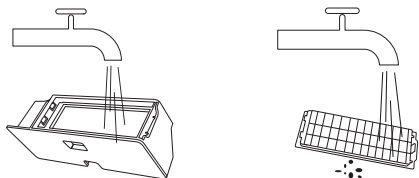

4. Séchez complètement le compartiment à poussière et le filtre avant de les réinstaller.

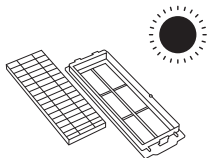

Nettoyage de la serpillière

Retirez la serpillière de son support, puis lavez et séchez-la.

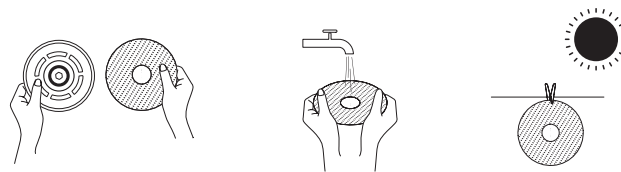

Nettoyage de la brosse latérale et la roue pivotante.

1. Retournez le robot aspirateur et tirez la brosse latérale et la roue pivotante vers le haut.
2. Nettoyez tout cheveu ou débris qui ont pu se coincer dans la brosse latérale et la roue pivotante.
3. Réinstallez la brosse latérale et la roue pivotante.

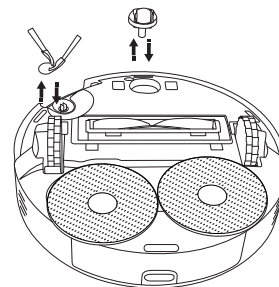

Remarque : Réinstallez la brosse latérale et la roue pivotante rapidement après le nettoyage.

Entretien et maintenance

Capteurs de nettoyage et contacts de charge

Veillez nettoyer périodiquement les capteurs et les contacts de charge à l'aide d'un tissu doux et sec.

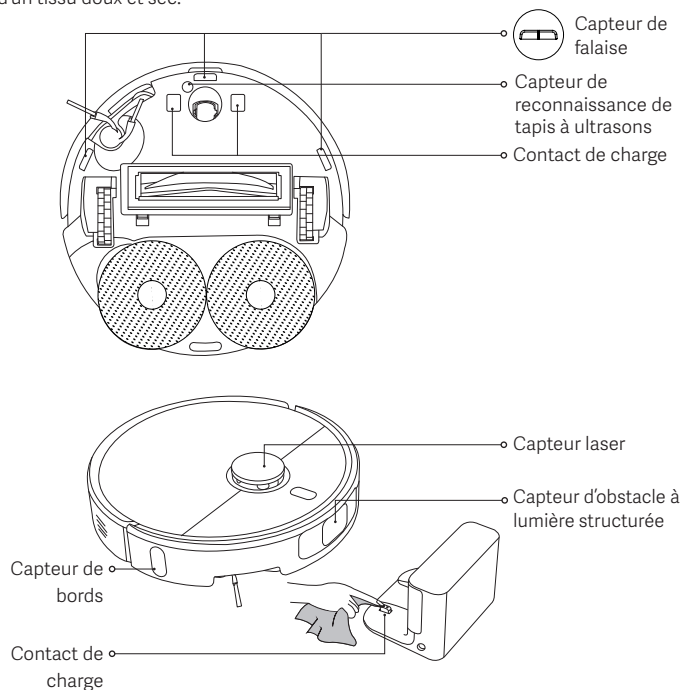

Nettoyage de la brosse

1. Retournez le robot aspirateur et pincez les deux boutons de déverrouillage pour retirer le couvercle de brosse.
2. Retirez la brosse et retirez l'embout amovible pour nettoyer la saleté.
3. Réinstallez l'embout amovible, la brosse et le couvercle de brosse dans l'ordre après le nettoyage. Le couvercle de brosse est installé en place lorsqu'un « clic » est émis.

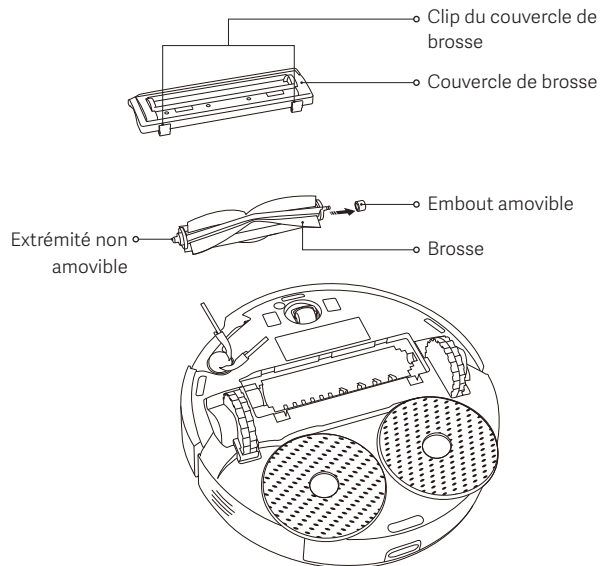

Entretien et maintenance

Pièces	Fréquence d'entretien	Fréquence de remplacement
Brosse latérale	Toutes les 2 semaines	3–6 mois
Brosse	Toutes les 2 semaines	6–12 mois
Filtre	Toutes les 2 semaines	3–6 mois
Couvercle de brosse	/	3–6 mois (ou en cas d'usure)
Serpillière	Après chaque utilisation	1–3 mois (ou en cas d'usure)
Compartiment à poussière	Après chaque utilisation	/
Réservoir d'eau	Nettoyez selon les besoins	/
Roue pivotante	Chaque mois	/
Capteur laser		
Capteur d'obstacle à lumière structurée		
Capteur de reconnaissance de tapis à ultrasons		
Capteur de falaise		
Capteur de bords		
Contacts de charge		

Remarque : Les fréquences de remplacement ne sont données qu'à titre indicatif. Si une pièce est endommagée, elle doit être remplacée rapidement pour assurer un nettoyage efficace.

Problèmes fréquents

Problème	Cause possible et solution
Le plateau de l'ensemble serpillière ne tourne.	Il se peut que l'ensemble serpillière soit bloqué par des objets étrangers. Veuillez le nettoyer.
La serpillière n'est pas humide.	Vérifiez si l'eau contenue dans le réservoir d'eau est suffisante. Régler les paramètres de niveau d'eau dans l'application. Suivez les instructions du manuel d'utilisation pour installer correctement l'ensemble serpillière.
La serpillière est très humide.	Régler les paramètres de niveau d'eau dans l'application. Assurez-vous que le couvercle du réservoir d'eau est bien fermé.
Le robot aspirateur ne nettoie plus efficacement et laisse de la poussière.	Le compartiment à poussière est plein. Nettoyez-la et réessayez. Le filtre est bloqué. Nettoyez-la et réessayez. Un corps étranger est coincé dans la brosse. Nettoyez-la et réessayez.
Le robot aspirateur émet des bruits étranges pendant le nettoyage.	Un objet étranger peut être coincé dans la brosse, la brosse latérale ou l'une des roues principales. Éteignez le robot aspirateur et enlevez les débris le cas échéant.
Impossible de mettre le robot aspirateur sous tension.	Le niveau de batterie est faible. Chargez complètement le robot aspirateur, puis réessayez. La température ambiante est trop basse (inférieure à 0 °C) ou trop élevée (supérieure à 40 °C).
Le robot aspirateur ne commence pas le nettoyage.	Le niveau de batterie est faible. Chargez complètement le robot aspirateur, puis réessayez.

Problèmes fréquents

Problème	Cause possible et solution
Le robot aspirateur ne reprend pas le nettoyage.	Assurez-vous que le robot aspirateur n'est pas réglé sur le mode DND (Ne pas déranger). Sous ce mode, appuyer sur le bouton du socle sur le robot aspirateur, tapoter sur le bouton du socle dans l'application Xiaomi Home, ou ramener le robot aspirateur au socle de charge ne reprendra pas le nettoyage.
Le robot aspirateur ne retourne pas au socle de charge.	Il y a trop d'obstacles autour du socle de charge. Placez le socle de charge dans une zone plus dégagée. Le robot aspirateur est trop éloigné du socle de charge. Rapprochez-le du socle de charge et essayez de nouveau.
Le robot aspirateur ne se charge pas.	Veillez à laisser suffisamment d'espace ouvert autour du socle de charge et assurez-vous également que ses contacts de charge sont propres et qu'ils ne sont pas bloqués. La température ambiante est trop basse (inférieure à 0 °C) ou trop élevée (supérieure à 40 °C).
Le robot aspirateur se comporte de façon anormale.	Éteignez le robot aspirateur et redémarrez-le.
Le robot aspirateur n'effectue pas les nettoyages planifiés.	Vérifiez que le robot aspirateur est connecté au réseau. Dans le cas contraire, il ne pourra pas synchroniser l'heure et effectuer les nettoyages programmés. Assurez-vous que le robot aspirateur n'est pas réglé sur le mode DND (Ne pas déranger). Le mode DND (Ne pas déranger) empêchera le robot aspirateur d'effectuer les nettoyages planifiés.
Le robot aspirateur se déconnecte sans arrêt.	Assurez-vous que le robot aspirateur est connecté au réseau et qu'il reste toujours à portée du Wi-Fi.

Dépannage

Erreur d'invite	Cause possible et solution
Assurez-vous que le réservoir d'eau est correctement installé.	Assurez-vous que le réservoir d'eau est installé en toute sécurité.
La serpillière n'a pas été installée.	Assurez-vous que le support de la serpillière et la serpillière sont fermement installés.
Compartiment à poussière non installé.	Installez le compartiment à poussière ainsi que le filtre et vérifiez qu'ils sont bien installés.
Placez le robot aspirateur sur une surface plane à l'horizontale.	Le robot aspirateur a détecté qu'il est incliné lors de l'activation. Redémarrez-le après avoir placé l'appareil sur une surface plane.
Impossible de retourner au socle de charge pour charger, veuillez déplacer le robot aspirateur vers le socle de charge.	Placez manuellement le robot aspirateur sur le socle de charge et vérifiez si le socle de charge est connecté à l'alimentation.
Veillez retirer les obstacles autour du robot aspirateur.	Le robot aspirateur peut être bloqué ou coincé. Retirez tout obstacle autour de l'appareil.
Veillez nettoyer les éventuels corps étrangers de la zone du capteur laser.	Dégagez tous les objets étrangers susceptibles de bloquer ou obstruer le capteur laser, ou déplacez le robot aspirateur à un autre endroit, puis redémarrez-le.
Pour commencer, nettoyez les capteurs de falaise et déplacez le robot aspirateur vers un nouvel emplacement.	Une partie du robot aspirateur ne touche peut-être pas le sol. Repositionnez le robot aspirateur, puis redémarrez-le. Ou alors, les capteurs de vide peuvent être sales, essayez-les.
Erreur du pare-chocs. Veillez vérifier si le pare-chocs peut rebondir correctement.	Le tampon de collision est coincé. Tapotez doucement dessus pour retirer les objets étrangers ; s'il n'y a pas d'objets étrangers, déplacez le robot aspirateur dans un nouvel endroit et allumez-le.

Caractéristiques

Robot aspirateur

Nom	Robot Aspirateur
Modèle	OV71GL
Dimensions du produit	Ø350 × 99 mm
Poids net	4,2 kg
Puissance nominale	160 W
Tension nominale	14,4 V ~
Tension de charge	20 V ~
Batterie au lithium-ion	4800 mAh (capacité de fonctionnement) 5200 mAh (capacité nominale)
Fréquence de fonctionnement	2400–2483,5 MHz
Puissance de sortie maximale	< 20 dBm
Connectivité sans fil	Wi-Fi IEEE 802.11 b/g/n, 2,4 GHz Bluetooth 4.2
Consommation d'énergie	Mode veille : ≤ 0,5 W Mode veille en réseau : ≤ 2,0 W
Temps pour passer dans l'état en question	Mode veille : ≤ 20 min Mode veille en réseau : ≤ 20 min

Dans des conditions normales d'utilisation, cet équipement doit être maintenu à une distance d'au moins 20 cm entre l'antenne et le corps de l'utilisateur.

Socle de charge

Modèle	OV71CDZ
Entrée nominale	20 V ~ 1 A
Puissance nominale	20 V ~ 1 A
Dimensions du produit	146 × 122 × 98,5 mm
Consommation d'énergie	Mode veille : ≤ 0,5 W
Temps pour passer dans l'état en question	Mode veille : ≤ 20 min

Adaptateur secteur

Fabricant	Zhongshan Baolijin Electronic Co., Ltd.
Modèle	BLJ24WJ200100P-V
Entrée	100–240 V~ 50/60 Hz 0,8 A
Sortie	20,0 V ~ 1,0 A 20,0 W
Efficacité moyenne active	85,47 %
Efficacité à faible charge (10 %)	75,47 %
Consommation à faible puissance	0,10 W

Informations sur la conformité et les réglementations

Déclaration de conformité pour l'Union européenne



Par la présente, Xiaomi Communications Co., Ltd. déclare que cet équipement radio de type OV71GL est conforme à la Directive européenne 2014/53/UE. L'intégralité de la déclaration de conformité pour l'UE est disponible à l'adresse suivante : <https://www.mi.com/global/service/support/declaration.html>

Informations sur la réglementation DEEE sur la mise au rebut et le recyclage



Tous les produits portant ce symbole deviennent des déchets d'équipements électriques et électroniques (DEEE dans la Directive européenne 2012/19/UE) qui ne doivent pas être mélangés aux déchets ménagers non triés. Vous devez contribuer à la protection de l'environnement et de la santé humaine en apportant l'équipement usagé à un point de collecte dédié au recyclage des équipements électriques et électroniques, agréé par le gouvernement ou les autorités locales. Le recyclage et la destruction appropriés permettront d'éviter tout impact potentiellement négatif sur l'environnement et la santé humaine. Contactez l'installateur ou les autorités locales pour obtenir plus d'informations concernant l'emplacement ainsi que les conditions d'utilisation de ce type de point de collecte.

GARANTIE

CETTE GARANTIE VOUS DONNE DES DROITS SPÉCIFIQUES ET IL EST POSSIBLE DE PROFITER D'AUTRES DROITS OCTROYÉS PAR LES LOIS APPLICABLES DANS VOTRE PAYS, VOTRE RÉGION OU VOTRE DÉPARTEMENT. EN EFFET, DANS CERTAINS PAYS, PROVINCES OU DÉPARTEMENTS, LES DROITS DU CONSOMMATEUR PEUVENT IMPOSER UNE PÉRIODE DE GARANTIE MINIMALE. AUTRES QUE LES LIMITES PERMISES PAR LA LOI, XIAOMI N'EXCLUT PAS, LIMITE NI SUSPEND D'AUTRES DROITS QUE VOUS POUVEZ DÉTENIR. POUR COMPRENDRE PLEINEMENT VOS DROITS, CONSULTEZ LES LOIS APPLICABLES DANS VOTRE PAYS, PROVINCE OU DÉPARTEMENT.

1. GARANTIE LIMITÉE DE PRODUIT

XIAOMI garantit que les Produits sont exempts de tout défaut matériel ou de conception dans le cadre d'une utilisation normale en accord avec le mode d'emploi dudit Produit et dans la Durée de garantie.

La durée et les conditions relatives aux garanties légales sont prévues par les lois locales afférentes. Pour plus d'informations sur les avantages de la garantie du consommateur, veuillez consulter le site web officiel de Xiaomi <https://www.mi.com/global/support/warranty>.

Xiaomi garantit à l'acheteur d'origine que le produit Xiaomi est exempt de tout défaut matériel ou de conception dans le cadre d'une utilisation normale dans la période mentionnée ci-dessus.

Xiaomi ne garantit pas que le fonctionnement du Produit restera ininterrompu et exempt d'erreur.

Xiaomi n'est pas responsable des dommages découlant d'une non-conformité aux instructions liées à l'utilisation du produit.

2. SOLUTIONS

Si un défaut matériel est rencontré et une réclamation fondée est reçue par Xiaomi pendant la période de garantie, Xiaomi va soit (1) réparer le produit gratuitement, (2) échanger le produit, ou (3) rembourser le produit, frais d'expédition exclus.

3. COMMENT PROFITER D'UN SERVICE DE GARANTIE

Pour bénéficier du service de garantie, vous devez fournir le Produit à l'adresse spécifiée par Xiaomi, dans son emballage d'origine ou dans un emballage similaire

garantissant le même degré de protection. Sauf mesures prohibées par la loi applicable, Xiaomi peut vous demander de présenter des preuves d'achat et/ou de vous conformer aux exigences d'inscription avant de profiter du service de garantie.

4. EXCLUSIONS ET LIMITATIONS

Sauf stipulation contraire mentionnée par Xiaomi, la présente Garantie limitée s'applique uniquement au Produit fabriqué par ou pour Xiaomi et identifiable par les marques commerciales, le nom commercial ou le logo « Xiaomi » ou « Mi ». La Garantie limitée ne s'applique pas (a) aux dégâts dus aux catastrophes naturelles, comme la foudre, les tornades, les inondations, les incendies, les tremblements de terre ou autres causes externes (b) aux négligences, (c) à l'utilisation commerciale, (d) aux modifications de tout ou partie du Produit, (e) aux dommages provoqués par une utilisation avec des Produits non-Xiaomi, (f) aux dommages provoqués par un accident, un abus, une mauvaise utilisation (g) aux dommages provoqués par l'utilisation du Produit hors des utilisations autorisées ou prévues décrites par Xiaomi ou avec une tension ou une alimentation électrique inappropriée, ou (h) aux dommages provoqués par une maintenance (mises à niveau ou extensions comprises) réalisée par une personne non représentative de Xiaomi.

Il en va de votre responsabilité de sauvegarder les données, le logiciel ou tout autre matériel que vous pourriez avoir stocké ou préservé sur le Produit. Il est probable que les données, le logiciel ou d'autres matériels de l'équipement soient perdus ou formatés lors d'une maintenance. Xiaomi n'est pas responsable de ce type de dommages ou de pertes.

Aucun revendeur, agent ou employé de Xiaomi n'est autorisé à apporter des modifications, des extensions ou des ajouts à la présente Garantie limitée. Si une disposition est jugée illégale ou inapplicable, la légitimité et l'applicabilité des dispositions restantes ne sauraient être affectées ou impactées.

Sauf mesures prohibées par la loi ou promesse contraire par Xiaomi, les services après-ventes sont limités au pays ou à la région de l'achat initial.

Les produits qui n'ont pas été dûment importés et/ou n'ont pas été dûment fabriqués par Xiaomi et/ou n'ont pas été dûment obtenus chez Xiaomi ou un vendeur officiel de Xiaomi ne sont pas couverts par les présentes garanties.

Conformément à la loi applicable, vous pouvez bénéficier des garanties depuis le détaillant non officiel qui vous a vendu le produit. Pour cela, Xiaomi vous invite à contacter le détaillant auprès duquel vous avez acheté le produit.

Les présentes garanties ne s'appliquent pas à Hong Kong et à Taiwan.

5. GARANTIES IMPLICITES

Sauf mesures prohibées par la loi applicable, toutes les garanties implicites (notamment les garanties de commercialisation et de conformité pour un but spécifique) disposeront d'une durée de garantie limitée allant jusqu'à la durée maximale de la présente garantie limitée. Certaines juridictions n'autorisent pas les limitations de durée d'une garantie implicite. La limitation ci-dessus ne s'applique donc pas à de tels cas.

6. LIMITATION DES DOMMAGES

Sauf mesures prohibées par la loi applicable, Xiaomi ne devrait être tenue pour responsable pour tous dommages provoqués par des accidents, indirects, spécifiques ou conséquents, notamment les pertes de bénéfices, de chiffre d'affaires ou de données, résultant de toute brèche dans une garantie ou condition expresse ou implicite, ou sous toute théorie légale, même si Xiaomi a été informée de la possibilité de tels dommages. Certaines juridictions n'autorisent pas l'exclusion ou la limitation des dommages indirects, spécifiques ou conséquents. La limitation ci-dessus ne s'applique donc pas à vous.

7. CONTACTS XIAOMI

Pour les clients, consultez le site Web : <https://www.mi.com/global/support/warranty>

La personne à contacter pour le service après-vente peut être n'importe quelle personne de service agréé Xiaomi, les distributeurs agréés Xiaomi ou le vendeur final qui vous a vendu le produit. En cas de doute, veuillez contacter la personne concernée que Xiaomi peut identifier.

Istruzioni di sicurezza

Leggere attentamente il presente manuale prima dell'uso del dispositivo e conservarlo per ogni riferimento futuro.

Questo prodotto è destinato alla pulizia dei pavimenti solo in un ambiente domestico. Non utilizzarlo all'aperto, su superfici non pavimentate o in ambiente commerciale o industriale.

Restrizioni per l'utilizzo

- L'apparecchio può essere utilizzato da bambini di età superiore agli 8 anni e da persone con capacità mentali, fisiche o sensoriali ridotte oppure da persone prive di esperienza o conoscenza dell'apparecchio, purché siano sorvegliate o siano state istruite sull'utilizzo in sicurezza dell'apparecchio e comprendano i rischi che ne possono derivare. Non consentire ai bambini di giocare con l'apparecchio. Le operazioni di pulizia e manutenzione non devono essere effettuate da bambini, a meno che non siano sorvegliati.
- Questo apparecchio non è destinato all'utilizzo da parte di persone (inclusi bambini) con capacità fisiche, sensoriali o mentali ridotte, oppure con mancanza di esperienza e conoscenza, a meno che non ricevano supervisione e istruzione riguardo l'utilizzo dell'apparecchio da parte di una persona responsabile della loro incolumità.
- Si consiglia di sorvegliare i bambini per assicurarsi che non giochino con l'apparecchio.
- L'apparecchio deve essere utilizzato esclusivamente con l'unità di alimentazione fornita con l'apparecchio.
- Questo apparecchio contiene batterie sostituibili solo da personale adeguatamente formato.
- Se i pin delle parti della spina sono danneggiati, l'alimentatore a spina deve essere smaltito.
- Se il caricatore o la batteria vengono danneggiati, è necessario sostituirli con un componente originale acquistato dal produttore o tramite il reparto di assistenza post-vendita.
- Se l'apparecchio passa sopra il cavo di alimentazione potrebbe causare un pericolo.
- Assicurarsi di tenere capelli, abiti larghi, dita e qualsiasi altra parte del corpo lontana dalle aperture e dalle parti in movimento.
- Non usare l'aspirapolvere robot per pulire eventuali sostanze in combustione.
- Non sollevare l'aspirapolvere robot afferrandolo per il coperchio del radar laser.
- Accertarsi che l'aspirapolvere robot sia spento e che l'alimentatore sia scollegato prima di eseguire la pulizia o la manutenzione.
- Non utilizzare l'aspirapolvere robot in ambienti sospesi sopra il livello del suolo, quali soppalchi, balconate aperte o sopra a mobili se non è presente una barriera di protezione.
- Non utilizzare l'aspirapolvere robot a una temperatura ambiente superiore a 40 °C o inferiore a 0 °C, né su pavimenti dove sono presenti liquidi o sostanze appiccicose.
- Togliere da terra eventuali cavi prima di utilizzare l'aspirapolvere robot, per evitare che vengano trascinati durante la pulizia.
- Raccogliere da terra oggetti fragili o sparsi, quali vasi o sacchetti di plastica, per impedire che l'aspirapolvere robot si blocchi o colpisca tali oggetti danneggiandoli.
- Non posizionare bambini, animali domestici né altri oggetti sopra l'aspirapolvere robot, sia quando è fermo sia quando è in movimento.
- Non utilizzare la funzione lavapavimenti sulla moquette.
- Evitare che l'aspirapolvere robot aspiri oggetti rigidi o taglienti, come ad esempio materiali da costruzione, vetro o chiodi.

- Non capovolgere l'aspirapolvere robot. L'alloggiamento del radar laser non deve mai toccare il suolo.
- Utilizzare il prodotto attenendosi al manuale utente. Gli utenti sono responsabili di eventuali perdite o danni derivanti dall'uso improprio del prodotto.
- Il manuale elettronico dettagliato è disponibile all'indirizzo www.mi.com/global/support/user-guide

Informazioni di sicurezza sul laser

Il sensore laser del prodotto osserva le norme IEC 60825-1:2014 e EN 60825-1:2014/A11:2021 per i prodotti laser corrispondenti alla Classe 1. Durante l'utilizzo, evitare il contatto diretto con gli occhi.

PRODOTTO LASER DI CLASSE 1

PRODOTTO LASER DI CONSUMO

EN 50689:2021

Batterie e ricarica

- **AVVERTENZA:** non utilizzare batterie o la stazione di ricarica di terze parti.
- **AVVERTENZA:** utilizzare esclusivamente l'unità di alimentazione fornita con questo apparecchio.
- **AVVERTENZA:** per ricaricare la batteria, utilizzare soltanto l'unità di alimentazione rimovibile fornita con questo apparecchio.
- Utilizzare soltanto con l'unità di alimentazione <BLJ24WJ200100P-V>.
- Non tentare di smontare, riparare o modificare la batteria o la stazione di ricarica autonomamente.
- Scollegare immediatamente l'aspirapolvere robot dall'alimentazione elettrica nel caso in cui la batteria abbia delle perdite. In caso di contatto fisico diretto con qualsiasi sostanza che potrebbe fuoriuscire dalla batteria, sciacquare l'area di contatto con abbondante acqua e consultare immediatamente un medico.
- Non esporre l'apparecchiatura o la batteria a temperature eccessive.
- Prestare attenzione al rischio di corto circuito, causato da oggetti metallici, dei terminali dell'apparecchio a batteria o dei terminali della batteria.
- Non posizionare la stazione di ricarica vicino a fonti di calore.
- Non utilizzare panni umidi né le mani bagnate per strofinare o pulire i contatti di ricarica della stazione di ricarica.
- Se l'aspirapolvere robot non viene utilizzato per un lungo periodo, ricaricarlo completamente, quindi spegnerlo e conservarlo in un luogo fresco e asciutto. Ricaricare l'aspirapolvere robot almeno una volta ogni 3 mesi per evitare di scaricare eccessivamente la batteria.
- Non caricare le batterie non ricaricabili.

- Non è necessario alcun intervento da parte dell'utente per modificare la stazione di ricarica da 50 Hz a 60 Hz e il prodotto è in grado di adattarsi da solo sia a 50 Hz che a 60 Hz.
- La batteria agli ioni di litio contiene sostanze pericolose per l'ambiente. Prima di gettare via l'aspirapolvere robot, rimuovere per prima cosa il pacco batteria, quindi smaltirlo o riciclarlo in conformità alle leggi e alle normative locali del Paese o dell'area geografica in cui viene utilizzato.
- La batteria deve essere rimossa dall'apparecchio prima di essere smaltita.
- L'apparecchio deve essere scollegato dalla rete elettrica quando si rimuove la batteria.
- La batteria deve essere smaltita in sicurezza.
- Prima di rimuovere le batterie, verificare che siano esaurite e che il prodotto sia scollegato dall'alimentazione.
 1. Svitare la vite nella parte inferiore e rimuovere il coperchio.
 2. Scollegare il connettore delle batterie, quindi rimuoverle. Non danneggiare il portabatterie per evitare il rischio di lesioni.
 3. Conferire le batterie presso organizzazioni professionali addette al riciclo.



Solo per uso in interni.



Prima dell'uso, leggere le istruzioni.

Panoramica del prodotto

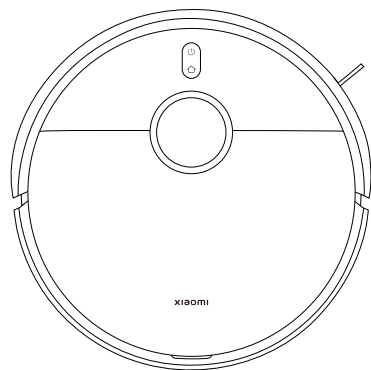

Aspirapolvere robot

Accessori preinstallati



Spazzola



Coperchio della
spazzola

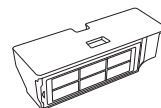

Scoperto raccogli polvere
(installare prima della
pulizia e del lavaggio)



Serbatoio dell'acqua
(installare prima della pulizia
e del lavaggio)

Altri accessori



Supporto per panno
lavapavimenti × 2

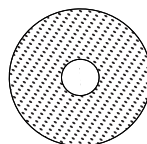

Panno lavapavimenti × 2
(preinstallato sul supporto
per panno lavapavimenti)



Spazzola laterale

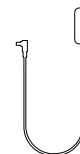

Alimentatore

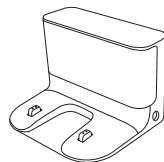

Stazione di ricarica



Manuale utente

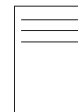

Guida alle immagini



Avviso sulla garanzia

Nota: le illustrazioni del prodotto, degli accessori e dell'interfaccia utente nel manuale utente sono esclusivamente a scopo di riferimento. Il prodotto effettivo e le relative funzioni possono variare a causa dei miglioramenti apportati al prodotto stesso.

Panoramica del prodotto

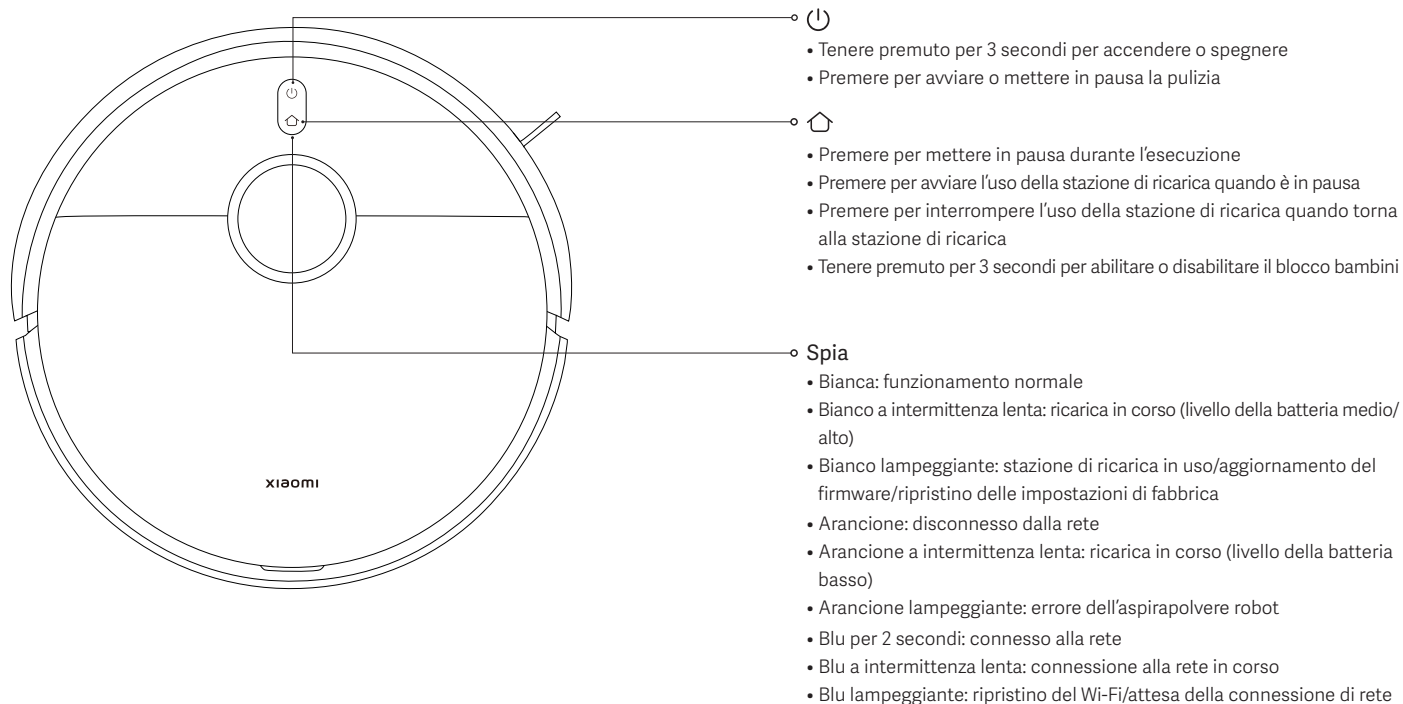

Panoramica del prodotto

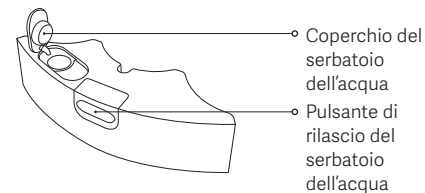
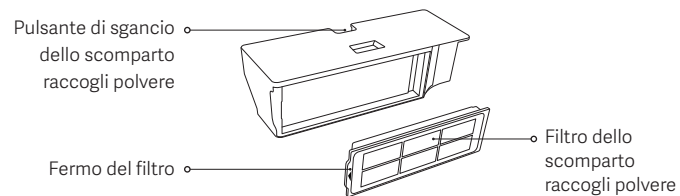
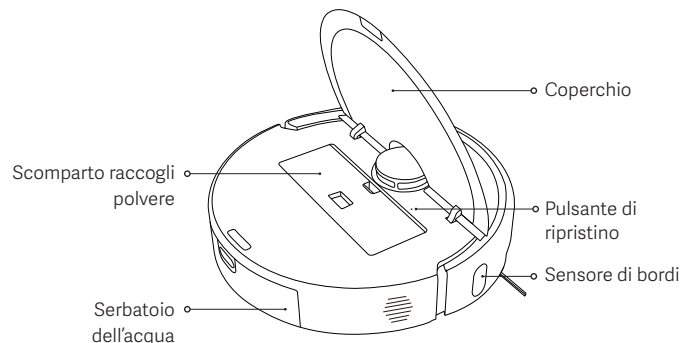
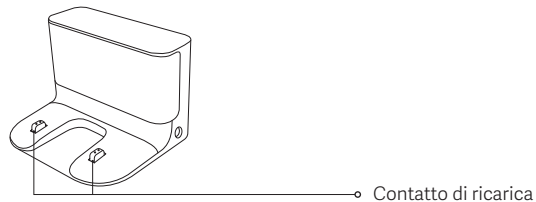
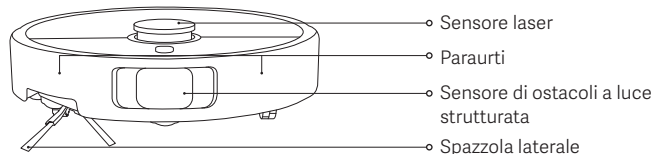
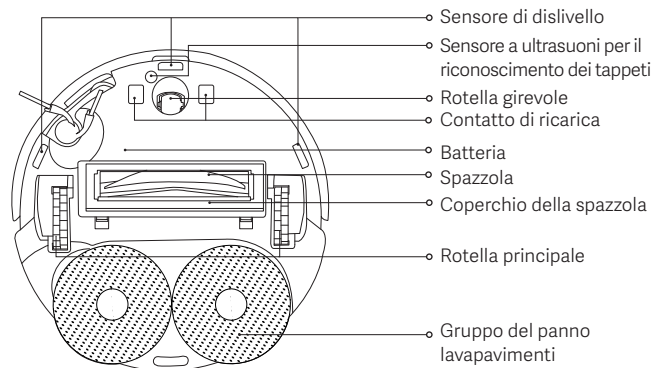

Prima dell'uso

1. Rimuovere le strisce protettive.

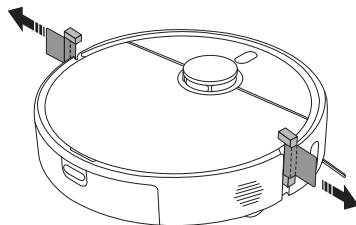

2. Installare la spazzola laterale e il gruppo del panno lavapavimenti.

Installare rispettivamente la spazzola laterale e il gruppo del panno lavapavimenti come illustrato. Sono installati correttamente quando si sente un clic.

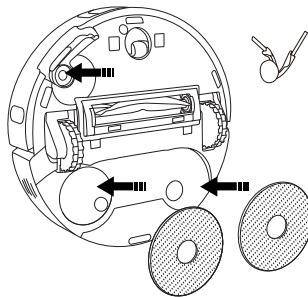

3. Rimuovere la pellicola protettiva dalla stazione di ricarica, posizionare la stazione contro una parete e collegarla all'alimentazione.

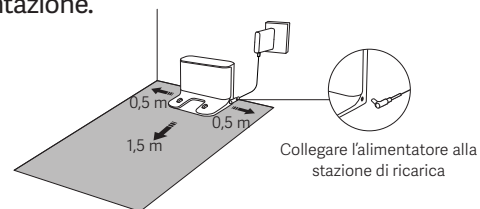

AVVISI:

- Non esporre la stazione di ricarica alla luce solare diretta.
- Non posizionare oggetti a una distanza inferiore a 0,5 m su entrambi i lati della stazione di ricarica e a 1,5 m davanti a essa.

4. Ricaricare l'aspirapolvere robot.

Posizionare l'aspirapolvere robot sulla stazione di ricarica per ricaricarlo.

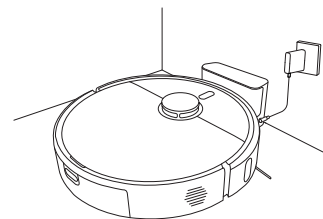

Note:

- Per garantire le prestazioni ottimali della batteria, caricarla completamente per la prima volta prima dell'uso.
- Posizionare l'aspirapolvere robot sulla stazione di ricarica e assicurarsi che i contatti di ricarica siano allineati. Durante la ricarica, l'aspirapolvere robot si accende automaticamente e non può essere spento.

Come utilizzare

Connessione con l'app Xiaomi Home

Questo prodotto funziona con l'app Xiaomi Home. Utilizzare l'app Xiaomi Home per controllare il dispositivo e per interagire con altri dispositivi smart home.

Eseguire la scansione del codice QR per scaricare e installare l'app. Se l'app è già installata, si verrà indirizzati alla pagina di configurazione della connessione. In alternativa, cercare l'app "Xiaomi Home" nell'App Store per scaricarla e installarla.

Aprire l'app Xiaomi Home, toccare il simbolo "+" nell'angolo in alto a destra e seguire le istruzioni fornite per aggiungere il dispositivo.



Note:

- Sono supportate solo reti Wi-Fi a 2,4 GHz.
- Poiché la versione dell'app potrebbe essere stata aggiornata, seguire le istruzioni della versione dell'app corrente.
- Quando l'aspirapolvere robot si connette con l'app Xiaomi Home, si connette alla rete con successo. È possibile eseguire un ripristino del Wi-Fi per scollegarlo dalla rete.



7F4E365C

Ripristino del Wi-Fi

- Quando l'aspirapolvere robot è acceso, tenere premuti i pulsanti  e  per 7 secondi fino a che non si sente un messaggio vocale. Il Wi-Fi è stato ripristinato con successo quando la spia lampeggia in blu.
- Ripristinare la connessione Wi-Fi quando l'aspirapolvere robot deve essere scollegato dalla rete o la rete deve essere cambiata.

Problema	Soluzione
L'aspirapolvere robot non riesce a connettersi al Wi-Fi.	<ul style="list-style-type: none">• Controllare che la password del Wi-Fi sia corretta.• L'aspirapolvere robot non supporta la banda di frequenza della rete a 5 GHz, si prega di collegarlo a una rete a 2,4 GHz.• Si è verificato un problema con la connessione Wi-Fi. Ripristinare il Wi-Fi e scaricare la versione più recente dell'app Xiaomi Home, quindi provare a riconnetterlo.• Assicurarsi che l'aspirapolvere robot si trovi in un'area con una buona copertura Wi-Fi, quindi ripristinare il Wi-Fi e ricollegarlo alla rete.

Ripristino impostazioni di fabbrica

Con un oggetto a forma di spillo, tenere premuto il pulsante di ripristino per 3 secondi fino a quando non si sente un messaggio vocale. L'aspirapolvere robot verrà ripristinato alle impostazioni di fabbrica.

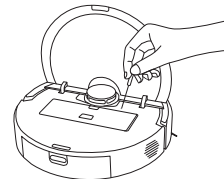

Nota: in caso di problemi, provare prima a riavviare l'aspirapolvere robot. Se il problema persiste dopo il riavvio, ripristinare le impostazioni di fabbrica dell'aspirapolvere robot.

Come utilizzare

Mappatura rapida

Dopo che l'aspirapolvere robot si è connesso all'app per la prima volta, seguire le istruzioni nell'app per creare rapidamente una mappa e l'aspirapolvere robot inizierà la mappatura senza effettuare la pulizia. Una volta ritornato alla stazione di ricarica, il processo di mappatura è completato e la mappa viene salvata automaticamente.

Preparazione prima della mappatura:

- Assicurarsi che l'aspirapolvere robot sia stato completamente caricato e che parta dalla stazione di ricarica.
- Aprire le porte delle stanze da mappare, seguire l'aspirapolvere robot durante l'intero processo e rimuovere gli oggetti che potrebbero impedire all'aspirapolvere robot di eseguire una mappatura accurata.
- Si consiglia di bloccare le aree in cui l'aspirapolvere robot potrebbe rimanere incastrato o essere graffiato e altre aree non adatte all'accesso.

Impostazione di pareti virtuali o aree riservate dopo la mappatura:

- Si consiglia di impostare pareti virtuali o aree riservate nelle zone in cui l'aspirapolvere robot potrebbe bloccarsi o essere graffiato e in altre aree non adatte all'accesso.

Avviare l'aspirazione e il lavaggio

1. Tenere premuto il pulsante di rilascio del serbatoio dell'acqua per rimuovere il serbatoio dell'acqua. Aprire il coperchio e riempire d'acqua pulita.

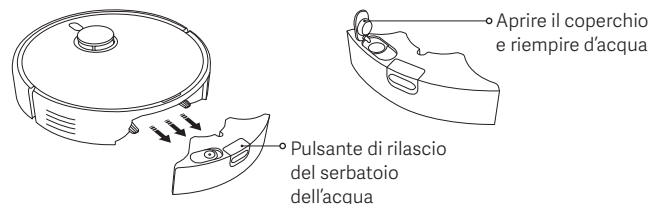

AVVISI:

- Non aggiungere liquidi come acqua calda, detersivi o disinfettanti nel serbatoio dell'acqua per evitare di danneggiare l'aspirapolvere robot.
- Le funzioni dell'aspirapolvere robot sono testate prima di lasciare la fabbrica, quindi possono essere presenti dei residui d'acqua nell'aspirapolvere robot. Ciò è normale.

2. Inserire il serbatoio dell'acqua pieno nell'aspirapolvere robot come illustrato. L'installazione è corretta quando si sente un clic.

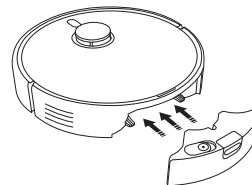

Come utilizzare

3. Installare il gruppo del panno lavapavimenti come illustrato. È installato in posizione quando si sente un clic. Premere il pulsante  per avviare l'aspirazione e il lavaggio.

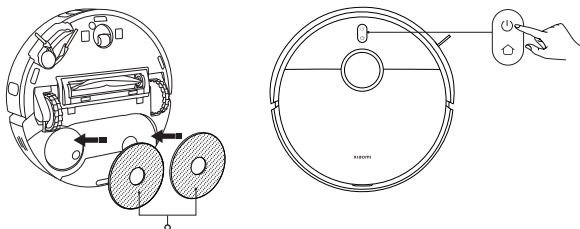



Gruppo del panno lavapavimenti
(con panni lavapavimenti installati)

AVVISI: rimuovere il serbatoio dell'acqua e versare prontamente l'acqua residua dopo aver completato l'operazione di lavaggio. Quindi pulire e asciugare il panno lavapavimenti per evitare cattivi odori e la formazione di muffa.

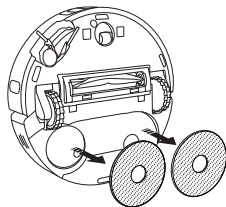
Per utilizzare solo la funzione di aspirazione, rimuovere il gruppo del panno lavapavimenti.



Accensione/spengimento

- Tenere premuto il pulsante  per 3 secondi per accendere l'aspirapolvere robot, quindi la spia si accenderà.
- Quando l'aspirapolvere robot è in pausa e non in carica, tenere premuto il pulsante  per 3 secondi per spegnerlo.

Nota: durante la ricarica dell'aspirapolvere robot, esso si accende automaticamente e non può essere spento.

Pausa

Quando l'aspirapolvere robot è in funzione, premere qualsiasi pulsante per metterlo in pausa, quindi premere il pulsante  per riprendere la pulizia.

Nota: non sollevare o spostare l'aspirapolvere robot mentre è in pausa. In caso contrario, potrebbero verificarsi errori di posizionamento che potrebbero impedire all'aspirapolvere robot di tornare alla stazione di ricarica o causare la perdita della mappa.

Modalità sospensione

- Dopo essere stato messo in pausa o per 10 minuti, l'aspirapolvere robot entra in modalità sospensione.
- In modalità sospensione, la spia dell'aspirapolvere robot si spegne. Premere un pulsante qualsiasi per risvegliare l'aspirapolvere robot dalla modalità sospensione.

Nota: l'aspirapolvere robot si spegne automaticamente dopo 6 ore di modalità sospensione.

Blocco bambini

Tenere premuto il pulsante  per 3 secondi durante la ricarica o la pausa per abilitare o disabilitare la funzione blocco bambini.

Come utilizzare

Ripresa della pulizia

Quando la batteria dell'aspirapolvere robot inizia a scaricarsi durante una fase di pulizia, l'apparecchio ritornerà automaticamente alla stazione di ricarica per ricaricarsi, per poi riprendere la pulizia dal punto in cui l'aveva interrotta una volta caricatosi sufficientemente.

Modalità DND

In modalità non disturbare (DND), l'aspirapolvere robot non riprende la pulizia né esegue le pulizie programmate. La modalità DND può essere attivata o disattivata nell'app.

Cura e manutenzione

Pulizia del serbatoio dell'acqua

Rimuovere il serbatoio dell'acqua, aprire il coperchio, riempirlo con una piccola quantità di acqua pulita, scuoterlo per sciogliere l'interno e versare l'acqua sporca.

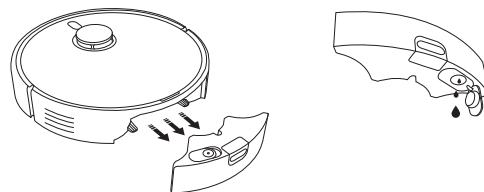

AVVISI:

- Non sciacquare o mettere in ammollo il serbatoio dell'acqua.
- Pulire regolarmente il serbatoio dell'acqua per evitare che l'accumulo di sporco influisca sulle prestazioni di pulizia.

Pulizia dello scomparto raccogli polvere e del filtro

1. Aprire il coperchio superiore dell'aspirapolvere robot e premere il pulsante di sgancio dello scomparto raccogli polvere per rimuovere lo scomparto raccogli polvere verso l'alto dall'aspirapolvere robot.

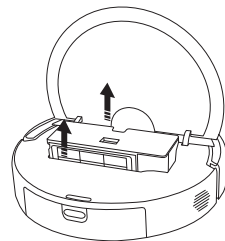

Cura e manutenzione

2. Rimuovere il filtro dal fermo del filtro. Picchiettare delicatamente il telaio del filtro per rimuovere polvere e detriti e svuotare lo scomparto raccogli polvere.

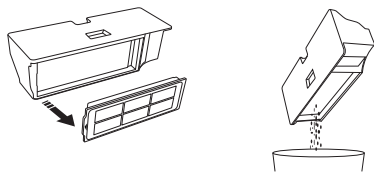

Note:

- Non tentare di pulire il filtro con una spazzola o con le dita.
 - Si sconsiglia di risciacquare frequentemente, altrimenti il filtro potrebbe danneggiarsi.
 - Per pulire il filtro e lo scomparto raccogli polvere, utilizzare esclusivamente acqua pulita. Non utilizzare detersivi.
3. Se necessario, sciacquare lo scomparto raccogli polvere e il filtro con acqua pulita.

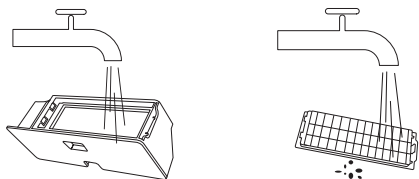

4. Lasciare asciugare completamente lo scomparto raccogli polvere e il filtro prima di reinserirli.

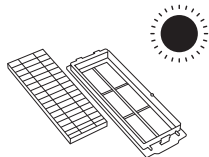

Pulire il panno lavapavimenti

Rimuovere il panno lavapavimenti dal suo supporto, quindi lavarlo e asciugarlo.

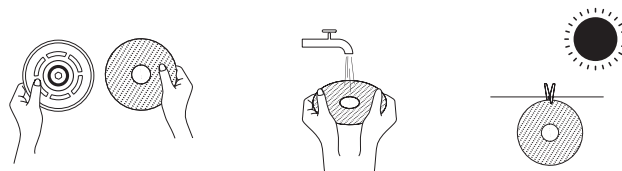

Pulire la spazzola laterale e la rotella girevole

1. Capovolgere l'aspirapolvere robot ed estrarre la spazzola laterale e la rotella girevole verso l'alto.
2. Rimuovere eventuali capelli o detriti rimasti bloccati spazzola laterale e la rotella girevole.
3. Reinstallare la spazzola laterale e la rotella girevole.

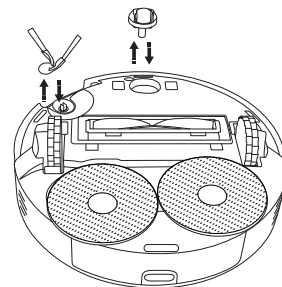

Nota: dopo la pulizia, reinstallare immediatamente la spazzola laterale e la rotella girevole.

Cura e manutenzione

Pulizia dei sensori e dei contatti di ricarica

Pulire periodicamente i sensori e i contatti di ricarica con un panno morbido e asciutto.

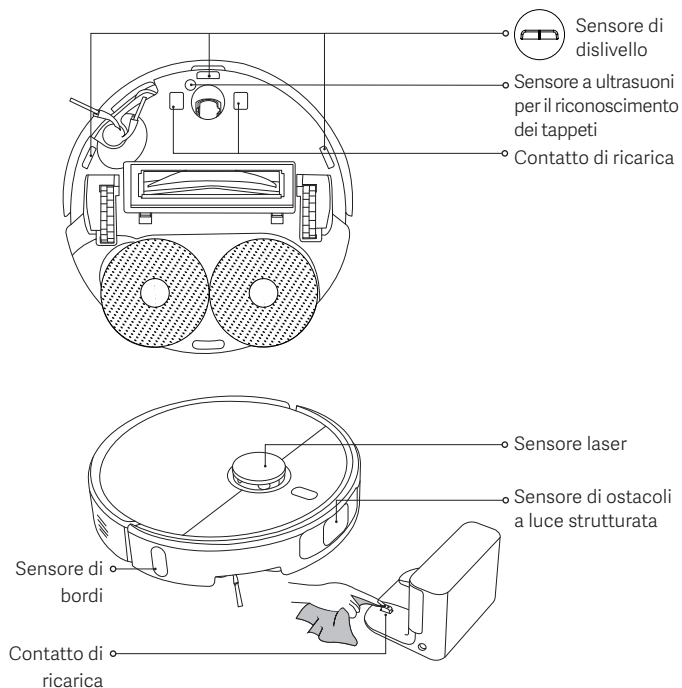

Pulizia della spazzola

1. Capovolgere l'aspirapolvere robot e stringere i due pulsanti di rilascio per rimuovere il coperchio della spazzola.
2. Rimuovere la spazzola ed estrarre il tappo terminale rimovibile per pulire lo sporco.
3. Dopo la pulizia, reinstallare in ordine il tappo terminale rimovibile, la spazzola e il coperchio della spazzola. Il coperchio della spazzola è installato in posizione quando si sente un clic.

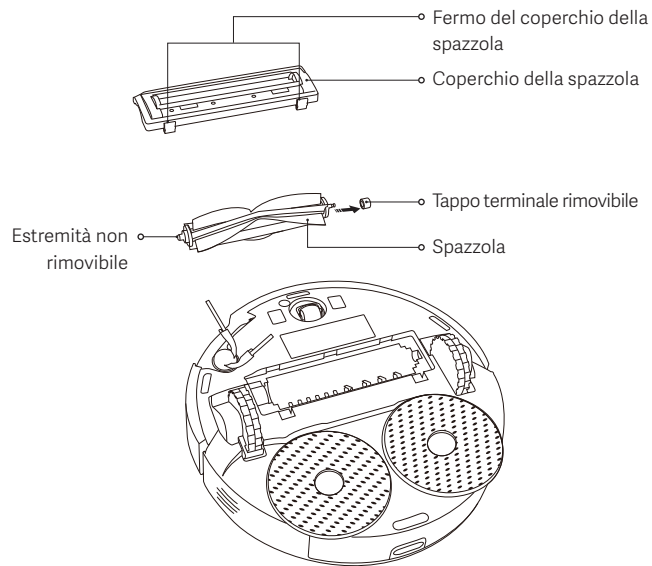

Cura e manutenzione

Componenti	Frequenza di manutenzione	Frequenza di sostituzione
Spazzola laterale	Ogni 2 settimane	3-6 mesi
Spazzola	Ogni 2 settimane	6-12 mesi
Filtro	Ogni 2 settimane	3-6 mesi
Coperchio della spazzola	/	3-6 mesi (o in caso di usura)
Panno lavapavimenti	Dopo ogni utilizzo	1-3 mesi (o in caso di usura)
Scomparto raccogli polvere	Dopo ogni utilizzo	/
Serbatoio dell'acqua	Pulire secondo necessità	/
Rotella girevole	Ogni mese	/
Sensore laser		
Sensore di ostacoli a luce strutturata		
Sensore a ultrasuoni per il riconoscimento dei tappeti		
Sensore di dislivello		
Sensore di bordi		
Contatti di ricarica		

Nota: la frequenza di sostituzione è solo di riferimento. Se un componente è danneggiato, deve essere sostituito prontamente per garantire una pulizia efficiente.

Problemi comuni

Problema	Possibile causa e soluzione
Il gruppo del panno lavapavimenti non ruota.	Il gruppo del panno lavapavimenti potrebbe essere bloccato da un corpo estraneo. Pulirlo.
Il panno lavapavimenti non è bagnato.	Verificare se l'acqua nel serbatoio dell'acqua è sufficiente. Regolare le impostazioni del livello dell'acqua nell'app. Seguire le istruzioni del manuale utente per installare correttamente il gruppo del panno lavapavimenti.
Il panno lavapavimenti è troppo bagnato.	Regolare le impostazioni del livello dell'acqua nell'app. Accertarsi che il coperchio del serbatoio dell'acqua sia chiuso saldamente.
L'aspirapolvere robot non pulisce più in modo efficiente o lascia polvere dietro di sé.	Lo scomparto raccogli polvere è pieno. Pulirla e riprovare. Il filtro è intasato. Pulirla e riprovare. Potrebbe essersi incastrato un corpo estraneo nella spazzola. Pulirla e riprovare.
L'aspirapolvere robot emette strani rumori durante la pulizia.	Potrebbe essersi incastrato un corpo estraneo nella spazzola, nella spazzola laterale o in una delle rotelle principali. Spegnerne l'aspirapolvere robot e rimuovere eventuali detriti.
L'aspirapolvere robot non si accende.	Il livello della batteria è basso. Ricaricare completamente l'aspirapolvere robot e riprovare. La temperatura ambiente è troppo bassa (meno di 0 °C) o troppo alta (oltre 40 °C).
L'aspirapolvere robot non avvia la pulizia.	Il livello della batteria è basso. Ricaricare completamente l'aspirapolvere robot e riprovare.

Problemi comuni

Problema	Possibile causa e soluzione
L'aspirapolvere robot non riprende la pulizia.	Assicurarsi che l'aspirapolvere robot non sia impostato in modalità DND. In questa modalità, premere il pulsante della stazione di ricarica sull'aspirapolvere robot, toccare il pulsante della stazione di ricarica nell'app Xiaomi Home o spostare nuovamente l'aspirapolvere robot nella stazione di ricarica, non riprenderà la pulizia.
L'aspirapolvere robot non ritorna alla stazione di ricarica.	Sono presenti troppi ostacoli intorno alla stazione di ricarica. Posizionare la stazione di ricarica in un'area più libera. L'aspirapolvere robot è troppo lontano dalla stazione di ricarica. Spostarlo più vicino alla stazione di ricarica e riprovare.
L'aspirapolvere robot non si ricarica.	Verificare che vi sia sufficiente spazio libero intorno alla stazione di ricarica e che i contatti di ricarica siano puliti e non ostruiti. La temperatura ambiente è troppo bassa (meno di 0 °C) o troppo alta (oltre 40 °C).
L'aspirapolvere robot si comporta in modo anomalo.	Spegnere l'aspirapolvere robot e riavviarlo.
L'aspirapolvere robot non effettua le pulizie programmate.	Verificare che l'aspirapolvere robot sia collegato alla rete; diversamente, non è in grado di sincronizzare l'ora ed effettuare le pulizie programmate. Assicurarsi che l'aspirapolvere robot non sia impostato in modalità DND. La modalità DND impedisce all'aspirapolvere robot di effettuare le pulizie programmate.
L'aspirapolvere robot continua a disconnettersi.	Assicurarsi che l'aspirapolvere robot sia connesso alla rete e resti sempre entro la portata del Wi-Fi.

Risoluzione dei problemi

Messaggio di errore	Possibile causa e soluzione
Accertarsi che il serbatoio dell'acqua sia installato correttamente.	Accertarsi che il serbatoio dell'acqua sia installato saldamente.
Il panno lavapavimenti non è stato installato.	Verificare che il supporto per panno lavapavimenti e il panno lavapavimenti siano installati saldamente.
Scomparto raccogli polvere non installato.	Installare lo scomparto raccogli polvere e il filtro, quindi assicurarsi che siano fissati in posizione.
Posizionare l'aspirapolvere robot su una superficie piana.	L'aspirapolvere robot ha rilevato un'inclinazione al momento dell'attivazione. Riavviarlo dopo aver posizionato il dispositivo su una superficie piana.
Non è stato possibile tornare alla stazione per la ricarica, spostare l'aspirapolvere robot sulla stazione di ricarica.	Posizionare manualmente l'aspirapolvere robot sulla stazione di ricarica e verificare che la stazione di ricarica sia collegata all'alimentazione.
Rimuovere gli ostacoli attorno all'aspirapolvere robot.	L'aspirapolvere robot potrebbe essere ostruito o bloccato. Eliminare eventuali ostacoli presenti intorno all'apparecchio.
Rimuovere eventuali corpi estranei dall'area del sensore laser.	Eliminare eventuali corpi estranei che possano bloccare o ostruire il sensore laser oppure spostare l'aspirapolvere robot in una nuova posizione e riattivarlo.
Pulire i sensori di dislivello e spostare l'aspirapolvere robot in una nuova posizione iniziale.	È possibile che una parte dell'aspirapolvere robot sia sollevata; riposizionarlo e riavviarlo. Oppure, i sensori di dislivello potrebbero essere sporchi, pulirli.
Errore del paraurti. Controllare se il paraurti rimbalza correttamente.	Il respingente di collisione è bloccato. Toccare delicatamente per rimuovere i corpi estranei; se non ci sono corpi estranei, spostare l'aspirapolvere robot in una nuova posizione e accenderlo.

Specifiche tecniche

Aspirapolvere robot

Nome	Aspirapolvere robot
Modello	OV71GL
Dimensioni articolo	Ø350 × 99 mm
Peso netto	4,2 kg
Potenza nominale	160 W
Tensione nominale	14,4 V ~
Tensione di ricarica	20 V ~
Batteria agli ioni di litio	4800 mAh (capacità nominale) 5200 mAh (capacità operativa)
Frequenza d'esercizio	2400-2483,5 MHz
Potenza in uscita massima	< 20 dBm
Connettività wireless	Wi-Fi IEEE 802.11 b/g/n 2,4 GHz Bluetooth 4.2
Consumo energetico	Modalità standby: ≤ 0,5 W Modalità standby in rete: ≤ 2,0 W
Tempo per entrare nella condizione	Modalità standby: ≤ 20 min Modalità standby in rete: ≤ 20 min

In condizioni d'uso normali, questa apparecchiatura deve essere tenuta a una distanza minima di 20 cm tra l'antenna e il corpo dell'utente.

Stazione di ricarica

Modello	OV71CDZ
Ingresso nominale	20 V ~ 1 A
Uscita nominale	20 V ~ 1 A
Dimensioni articolo	146 × 122 × 98,5 mm
Consumo energetico	Modalità standby: ≤ 0,5 W
Tempo per entrare nella condizione	Modalità standby: ≤ 20 min

Alimentatore

Produttore	Zhongshan Baolijin Electronic Co., Ltd.
Modello	BLJ24WJ200100P-V
Ingresso	100-240 V~ 50/60 Hz 0,8 A
Potenza in uscita	20,0 V ~ 1,0 A 20,0 W
Efficienza attiva media	85,47%
Efficienza a basso carico (10%)	75,47%
Consumo di energia a vuoto	0,10 W

Informazioni sulla conformità a normative e standard

Dichiarazione di conformità europea



Con la presente, Xiaomi Communications Co., Ltd. dichiara che l'apparecchiatura radio di tipo OV71GL è conforme alla Direttiva 2014/53/UE. Il testo completo della dichiarazione di conformità UE è disponibile al seguente indirizzo Internet: <https://www.mi.com/global/service/support/declaration.html>

Informazioni sullo smaltimento e sul riciclaggio dei RAEE



Tutti i prodotti contrassegnati da questo simbolo sono rifiuti di apparecchiature elettriche ed elettroniche (RAEE in base alla direttiva 2012/19/UE) che non devono essere smaltiti assieme a rifiuti domestici non differenziati. Al contrario, è necessario proteggere l'ambiente e la salute umana consegnando i rifiuti a un punto di raccolta autorizzato al riciclaggio di rifiuti di apparecchiature elettriche ed elettroniche, predisposto dalla pubblica amministrazione o dalle autorità locali. Lo smaltimento e il riciclaggio corretti aiutano a prevenire conseguenze potenzialmente negative per l'ambiente e la salute umana. Contattare l'installatore o le autorità locali per ulteriori informazioni sulla sede e per i termini e le condizioni di tali punti di raccolta.

AVVISO SULLA GARANZIA

LA PRESENTE GARANZIA RICONOSCE AL CLIENTE DIRITTI LEGALI SPECIFICI E IL CLIENTE POTREBBE AVERE ALTRI DIRITTI PREVISTI DA LEGGI DEL PROPRIO PAESE, PROVINCIA O STATO. IN ALCUNI PAESI, PROVINCE O STATI, LA LEGGE PER LA TUTELA DEI CONSUMATORI PUÒ IMPORRE UN PERIODO MINIMO DI GARANZIA. ECCETTO NEI CASI CONSENTITI DALLA LEGGE, XIAOMI NON ESCLUDE, LIMITA O REVOCA ALTRI DIRITTI CHE L'UTENTE PUÒ AVERE. PER UNA COMPrensione COMPLETA DEI PROPRI DIRITTI, INVITIAMO GLI UTENTI A CONSULTARE LE LEGGI DEL PROPRIO PAESE, PROVINCIA O STATO.

1. GARANZIA LIMITATA DI PRODOTTO

XIAOMI garantisce che i Prodotti siano privi di difetti in fatto di materiali e manodopera in circostanze di utilizzo normali e in caso di utilizzo in conformità con il manuale utente del rispettivo Prodotto, durante il Periodo di Garanzia. La durata e le condizioni relative alle garanzie legali sono stabilite dalle relative norme locali. Per ulteriori informazioni sui vantaggi della garanzia per i consumatori, fare riferimento al sito Web ufficiale di Xiaomi <https://www.mi.com/global/support/warranty>.

Xiaomi garantisce all'acquirente originale che il suo Prodotto Xiaomi sarà privo di difetti in fatto di materiali e manodopera in circostanze di utilizzo normali nel periodo sopra indicato.

Xiaomi non garantisce che il funzionamento del Prodotto sia ininterrotto o privo di errori.

Xiaomi non è responsabile per danni dovuti al mancato rispetto delle istruzioni relative all'utilizzo del Prodotto.

2. RIPARAZIONI

Nel caso in cui venga rilevato un difetto hardware e Xiaomi riceva un valido reclamo entro il Periodo di garanzia, Xiaomi (1) riparerà il Prodotto gratuitamente o (2) sostituirà il prodotto o (3) rimborserà il Prodotto, con l'esclusione di eventuali costi di spedizione.

3. COME OTTENERE IL SERVIZIO DI GARANZIA

Per ottenere l'assistenza in garanzia, è necessario consegnare il Prodotto, nella sua confezione originale o in una confezione simile che assicuri un grado equivalente di protezione del Prodotto, all'indirizzo indicato da Xiaomi. Ad

eccezione della misura proibita dalla legge applicabile, Xiaomi può richiedere che l'utente presenti prove o prova di acquisto e / o soddisfi i requisiti di registrazione prima di ricevere il servizio di garanzia.

4. ESCLUSIONI E LIMITAZIONI

Se non precedentemente stipulato da Xiaomi, la presente Garanzia limitata si applica solo al Prodotto fabbricato da o per Xiaomi, che può essere identificato dai marchi, dal nome commerciale o dal logo "Xiaomi" o "Mi".

La Garanzia Limitata non si applica in caso di (a) Danni dovuti a cause naturali o di forza maggiore, ad esempio fulmini, tornado, allagamenti, incendi, terremoti o altre cause esterne; (b) negligenza; (c) uso commerciale; (d) alterazioni o modifiche a qualsiasi parte del Prodotto; (e) Danni causati dall'utilizzo con prodotti non Xiaomi; (f) Danni causati da incidenti, abuso o uso errato; (g) Danni causati dall'aver utilizzato il Prodotto per utilizzi diversi da quelli permessi o previsti come descritto da Xiaomi o con tensione o alimentazione inappropriati; oppure (h) Danni causati dal servizio (inclusi aggiornamenti ed espansioni) fornito da chiunque non sia un rappresentante di Xiaomi.

È responsabilità dell'utente effettuare il backup di qualsiasi tipo di dati, software o altri materiali che l'utente può aver archiviato o conservato nel prodotto. È possibile che i dati, il software o gli altri materiali nell'apparecchio vengano persi o riformattati durante il processo di servizio, Xiaomi non è responsabile per tali danni o perdite.

Nessun rivenditore, agente o dipendente Xiaomi è autorizzato a effettuare qualsiasi modifica, estensione o aggiunta a questa Garanzia Limitata. Se una disposizione è ritenuta illegale o non applicabile, la legalità o l'applicabilità delle disposizioni restanti non viene interessata o compromessa.

Salvo quanto vietato dalle leggi o altrimenti promesso da Xiaomi, i servizi post-vendita saranno limitati al Paese o alla regione dell'acquisto originale.

I Prodotti che non sono stati debitamente importati e/o debitamente prodotti da Xiaomi e/o debitamente acquisiti da Xiaomi o da un rivenditore ufficiale di Xiaomi non sono coperti dalle presenti garanzie. Come da legislazione applicabile, l'utente può usufruire delle garanzie dal rivenditore non ufficiale che ha venduto il prodotto. Perciò Xiaomi invita l'utente a contattare il rivenditore da cui ha acquistato il prodotto.

Le presenti garanzie non si applicano a Hong Kong e Taiwan.

5. GARANZIE IMPLICITE

Ad eccezione della misura proibita dalla legge applicabile, tutte le garanzie implicite (incluse le garanzie di commerciabilità e idoneità per finalità particolari) avranno una durata limitata fino alla durata massima di questa garanzia limitata. Alcune giurisdizioni non consentono limitazioni sulla durata di una garanzia implicita, perciò la limitazione di cui sopra non verrà applicata in tali casi.

6. LIMITAZIONE DEL DANNO

Ad eccezione della misura proibita dalla legge applicabile, Xiaomi non sarà responsabile per qualsiasi danno causato da incidenti, indiretto, speciale o consequenziale, inclusi, a titolo esemplificativo ma non esaustivo, la perdita di profitti, reddito o dati o danni risultanti da qualsiasi violazione di una garanzia o una condizione espressa o implicita, o in virtù di qualsiasi altra teoria legale, anche se Xiaomi è stata informata della possibilità di tali danni. Alcune giurisdizioni non consentono l'esclusione o la limitazione di danni speciali, indiretti o consequenziali, perciò la limitazione o esclusione di cui sopra potrebbe non applicarsi per l'utente.

7. CONTATTI XIAOMI

I clienti possono visitare il sito Web: <https://www.mi.com/global/support/warranty>
La persona di contatto per il servizio post-vendita può essere qualsiasi addetto della rete di assistenza autorizzata Xiaomi, un addetto dei distributori autorizzati Xiaomi o il venditore finale che ha venduto i prodotti al cliente. In caso di dubbi, contattare la persona indicata da Xiaomi.

Versione manuale utente: V1.0

Scatola	Neto	Manuale	Pellicola	Borsa	EVA	Maniglia
PAP 20	PAP 20/PAP 21	PAP 22	PET 1	LDPE 4	EVA 7	LDPE4/PP5
Carta	Carta	Carta	Plastica	Plastica	Plastica	Plastica
RACCOLTA DIFFERENZIATA						
Verifica le disposizioni del tuo Comune. Separa le componenti e conferiscile in modo corretto.						

Инструкция по безопасности

Перед использованием внимательно прочтите это руководство. Сохраните его — оно может понадобиться вам в дальнейшем.

Это изделие предназначено исключительно для уборки полов в жилых помещениях. Не используйте его на открытом воздухе, на других поверхностях, а также в коммерческих или промышленных помещениях.

Ограничения на эксплуатацию

- Этим устройством могут пользоваться дети в возрасте от 8 лет, а также лица с ограниченными физическими, сенсорными или умственными способностями или недостаточным опытом и знаниями, если они находятся под присмотром или прошли инструктаж по безопасному использованию устройства и понимают связанные с ним опасности. Дети не должны играть с устройством. Не разрешайте детям чистить устройство и выполнять другие действия по уходу за ним без присмотра взрослых.
- Этот прибор не должны использовать лица (взрослые или дети) с ограниченными физическими, сенсорными или умственными способностями и лица, не обладающие соответствующим опытом и знаниями, если они не находятся под присмотром или руководством человека, ответственного за их безопасность.
- Дети должны находиться под присмотром, чтобы убедиться в том, что они не играют с прибором.
- Устройство должно использоваться только с блоком питания, поставляемым в комплекте.
- Замена аккумуляторов, установленных в данном устройстве, может производиться только квалифицированными специалистами.
- Если контакты частей вилки питания повреждены, то подключаемый блок питания следует утилизировать.
- Если зарядное устройство или аккумулятор повреждены, замените их оригинальными компонентами, приобретенными у производителя или в отделе послепродажного обслуживания.
- Если устройство наедет на кабель питания, может возникнуть угроза безопасности.
- Не допускайте попадания волос и свободной одежды в отверстия и движущиеся части изделия. Не прикасайтесь к ним пальцами и другими частями тела.
- Не используйте робот-пылесос для уборки горящих веществ.
- Не поднимайте робот-пылесос за крышку лазерного радара.
- Перед очисткой и выполнением каких-либо действий по обслуживанию убедитесь, что робот-пылесос выключен, а источник питания отсоединен от сети.
- Не используйте робот-пылесос на приподнятых над землей поверхностях, например, на мансардах, открытых балконах или верхней части мебели, если они не защищены ограждениями.
- Не используйте робот-пылесос в средах с температурой окружающей среды выше 40 °C или ниже 0 °C, а также если на полу разлита жидкость или липкое вещество.
- Прежде чем использовать робот-пылесос, уберите с пола все провода, чтобы он не тянул их за собой во время уборки.
- Уберите с пола хрупкие и незакрепленные предметы, например, вазы или пластиковые пакеты, чтобы робот-пылесос не сталкивался с препятствиями либо не сталкивался с ними и не повреждал их.
- Не ставьте на движущийся или неподвижный робот-пылесос детей, животных или какие-либо предметы.
- Не используйте функцию влажной уборки на ковры.
- Не собирайте роботом-пылесосом твердые и острые предметы (например, строительные материалы, стекло, гвозди).
- Не переворачивайте робот-пылесос вверх дном. Корпус лазерного локатора ни в коем случае не должен касаться поверхности земли.

- Используйте это изделие только в соответствии с руководством пользователя. Пользователи несут ответственность за какие-либо убытки или ущерб, возникшие в результате неправильного использования данного изделия.
- Подробное электронное руководство см. по адресу www.mi.com/global/support/user-guide

Правила техники безопасности при использовании лазера

Лазерный датчик в данном изделии соответствует стандарту IEC 60825-1:2014 и стандарту EN 60825-1:2014/A11:2021 для лазерных изделий класса 1. Избегайте прямого попадания лазерного луча в глаза во время использования изделия.

ЛАЗЕРНОЕ ИЗДЕЛИЕ КЛАССА 1
БЫТОВОЕ ЛАЗЕРНОЕ ИЗДЕЛИЕ
EN 50689:2021

Аккумуляторы и зарядка

- ПРЕДУПРЕЖДЕНИЕ: не используйте аккумулятор и зарядную док-станцию сторонних производителей.
- ПРЕДУПРЕЖДЕНИЕ: используйте только блок питания, поставляемый с этим устройством.
- ПРЕДУПРЕЖДЕНИЕ: для зарядки аккумулятора используйте только отсоединяемый блок питания, поставляемый с этим устройством.
- Используйте только с блоком питания <BLJ24WJ200100P-V>.
- Не разбирайте, не ремонтируйте и не модифицируйте аккумулятор или зарядную док-станцию самостоятельно.
- При утечке жидкости из аккумулятора немедленно отключите робот-пылесос от сети. Если у вас был физический контакт с каким-либо веществом, вытекшим из аккумулятора, промойте место контакта большим количеством воды и немедленно обратитесь за медицинской помощью.
- Не подвергайте устройство или аккумулятор воздействию избыточных температур.
- Помните об опасности короткого замыкания клемм работающего от аккумулятора изделия или аккумулятора металлическими предметами.
- Не устанавливайте зарядную док-станцию рядом с источником тепла.
- Не вытирайте и не очищайте зарядные контакты зарядной док-станции влажной тканью или влажными руками.
- Если робот-пылесос не будет использоваться в течение длительного времени, полностью зарядите его, выключите и храните в сухом прохладном месте. Заряжайте робот-пылесос не реже одного раза каждые 3 месяца, чтобы избежать глубокого разряда аккумулятора.
- Не заряжайте непerezаряжаемые аккумуляторы.
- Для переключения зарядной док-станции с 50 Гц на 60 Гц никаких действий от пользователей не требуется. Изделие автоматически адаптируется как к 50 Гц, так и к 60 Гц.

- Блок литий-ионного аккумулятора содержит вещества, представляющие опасность для окружающей среды. Перед утилизацией робота-пылесоса сначала извлеките блок аккумулятора и утилизируйте его или сдайте на переработку в соответствии с местными законами и правилами страны или региона эксплуатации.
- Аккумулятор необходимо извлечь из устройства до его утилизации.
- Перед извлечением аккумулятора устройство следует отключить от сети питания.
- Аккумулятор должен быть утилизирован безопасным способом.
- Перед извлечением аккумулятора из изделия рекомендуем разрядить его и убедиться, что устройство отключено от источника питания.
 1. Выкрутите винт внизу, затем снимите крышку.
 2. Отсоедините разъем аккумулятора, затем извлеките аккумуляторы. Будьте аккуратны, чтобы не повредить корпус аккумулятора и не получить травму.
 3. Сдайте аккумулятор в специализированную организацию по переработке.



Использовать только
в помещениях.



Перед использованием изделия
прочтите инструкции.

Описание изделия

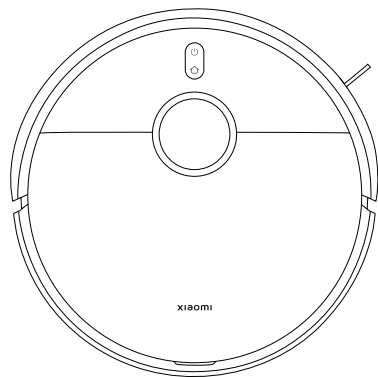

Робот-пылесос

Предварительно установленные принадлежности



Щетка



Крышка щетки

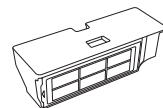

Контейнер для пыли
(устанавливать перед уборкой
пыли и влажной уборкой)



Резервуар для воды
(устанавливать перед уборкой
пыли и влажной уборкой)

Другие принадлежности



Держатель губки,
2 шт.

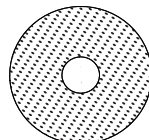

Губка, 2 шт.
(установлена предварительно
на держателе губки)



Боковая щетка

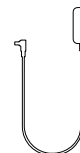

Адаптер питания

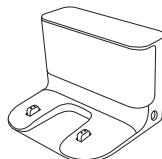

Зарядная
док-станция



Руководство
пользователя



Руководство по
изображениям



Гарантийное
уведомление

Примечание. Иллюстрации изделия, комплектующих и пользовательского интерфейса в руководстве пользователя представлены исключительно в ознакомительных целях. Фактические характеристики прибора и его функции могут отличаться в связи с улучшениями продукта.

Описание изделия

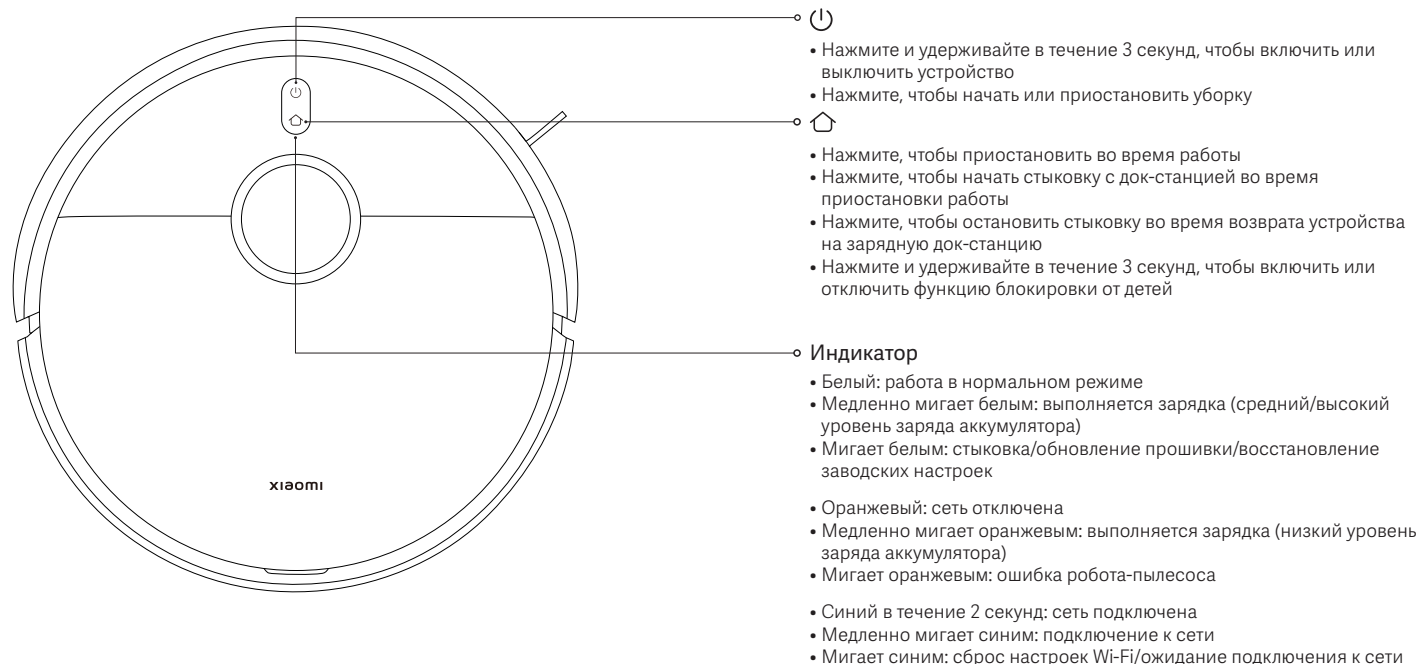

Описание изделия

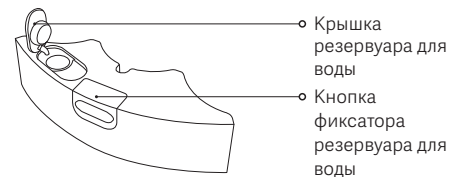
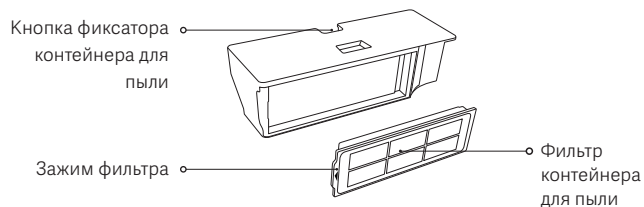
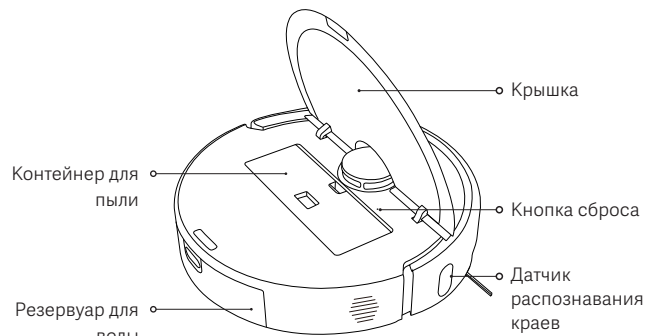
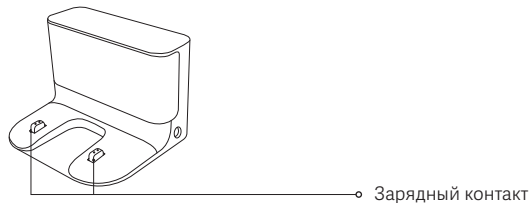
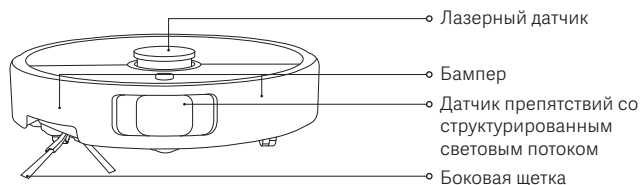
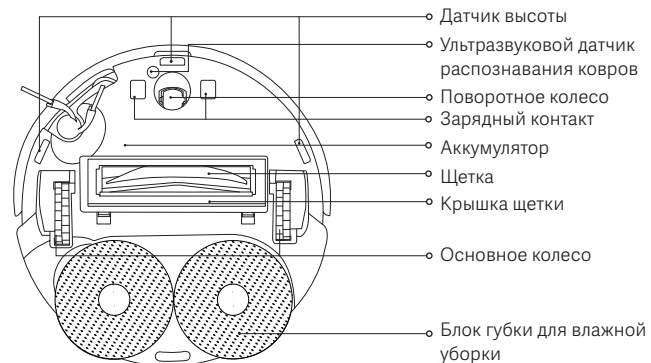

Перед использованием

1. Удалите защитные наклейки.

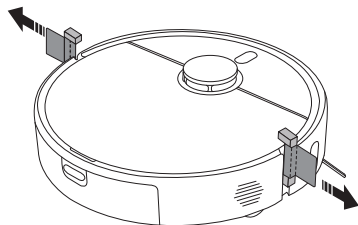

2. Установите боковую щетку и блок губки для влажной уборки.

Установите боковую щетку и блок губки для влажной уборки, как показано на изображении. Они установлены правильно, когда слышен щелчок.

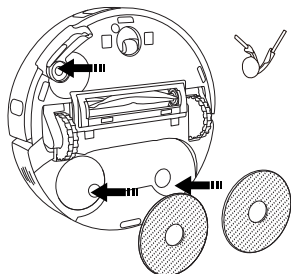

3. Снимите защитную пленку с зарядной док-станции. Установите зарядную док-станцию у стены и подключите ее к электросети.

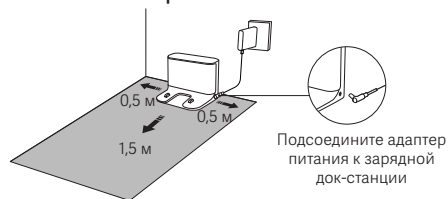

ПРЕДОСТЕРЕЖЕНИЯ:

- Не подвергайте зарядную док-станцию воздействию прямых солнечных лучей.
- Не располагайте никакие объекты на расстоянии менее 0,5 м по бокам от зарядной док-станции и на расстоянии до 1,5 м перед ней.

4. Зарядите робота-пылесос.

Поместите робота-пылесос на зарядную док-станцию для зарядки.

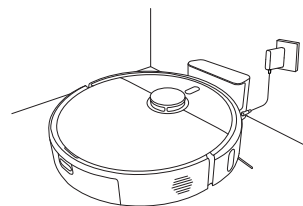

Примечания:

- Для обеспечения оптимальной работы аккумулятора полностью зарядите его перед первым использованием.
- Поместите робота-пылесос на зарядную док-станцию и убедитесь, что их зарядные контакты совмещены. Робот-пылесос автоматически включится. Во время зарядки его нельзя выключить.

Как использовать

Подключение к приложению Xiaomi Home

Продукт работает с приложением Xiaomi Home. Используйте приложение Xiaomi Home, чтобы управлять устройством и взаимодействовать с другими устройствами умного дома.

Отсканируйте QR-код, чтобы скачать и установить приложение. Вы будете перенаправлены на страницу настройки подключения, если приложение уже установлено. Или выполните поиск по запросу «Xiaomi Home» в магазине приложений, чтобы скачать и установить приложение.





7F4E365C

Откройте приложение Xiaomi Home, нажмите «+» в правом верхнем углу и следуйте инструкциям по добавлению устройства.

Примечания:

- Поддерживаются только сети Wi-Fi с частотой 2,4 ГГц.
- Версия приложения могла обновиться. Следуйте инструкциям для текущей версии приложения.
- После успешного подключения робота-пылесоса к приложению Xiaomi Home он успешно подключается к сети. Чтобы отключить его от сети, вы можете сбросить настройки Wi-Fi.

Сброс настроек сети Wi-Fi

- При включенном роботе-пылесосе нажмите и удерживайте кнопки  и  в течение 7 секунд, пока не услышите голосовое сообщение. Настройки Wi-Fi успешно сброшены, когда индикатор мигает синим цветом.
- Сбросьте соединение Wi-Fi, если необходимо отключить робот-пылесос от сети или сменить сеть.

Проблема	Решение
Робот-пылесос не может подключиться к Wi-Fi.	<ul style="list-style-type: none">• Убедитесь, что вводите правильный пароль к Wi-Fi.• Робот-пылесос не поддерживает диапазон частот сети 5 ГГц, подключите его к сети 2,4 ГГц.• Возникла проблема с подключением к сети Wi-Fi. Сбросьте настройки сети Wi-Fi и скачайте последнюю версию приложения Xiaomi Home, а затем повторите попытку подключения.• Убедитесь, что робот-пылесос находится в зоне хорошего покрытия Wi-Fi, затем сбросьте настройки Wi-Fi и снова подключите его к сети.

Восстановление заводских настроек

Используйте предмет в форме булавки, чтобы нажать и удерживать кнопку сброса в течение 3 секунд, пока не услышите голосовое сообщение. Робот-пылесос будет восстановлен до заводских настроек.

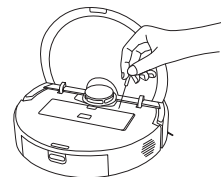

Примечание: в случае возникновения каких-либо проблем, попробуйте сначала перезапустить робот-пылесос. Если проблема не исчезает после перезапуска, восстановите заводские настройки робота-пылесоса.

Как использовать

Быстрое составление карты

После первого подключения робота-пылесоса к приложению следуйте инструкциям в приложении, чтобы быстро составить карту: робот-пылесос начнет составление карты без уборки. После того как он вернется на зарядную док-станцию, процесс составления карты завершается, и карта автоматически сохраняется.

Подготовительные действия перед составлением карты:

- Убедитесь, что робот-пылесос полностью заряжен и запускается с зарядной док-станции.
- Откройте двери помещений, которые необходимо нанести на карту, следите за роботом-пылесосом на протяжении всего процесса и уберите предметы, которые могут помешать роботу-пылесосу точно составить карту.
- Рекомендуется блокировать места, где робот-пылесос может застрять или поцарапаться, а также другие места, в которые ему недопустимо заходить.

Задание виртуальных стен или запретных зон после составления карты:

- Рекомендуется задать виртуальные стены или запретные зоны в местах, где робот-пылесос может застрять или забуксовать, а также в других местах, в которые он не может попасть.

Начало сухой и влажной уборки

1. Нажмите и удерживайте кнопку фиксатора резервуара для воды, чтобы отсоединить его. Откройте крышку и наполните его чистой водой.



ПРЕДОСТЕРЕЖЕНИЯ:

- Запрещается заливать в резервуар для воды такие жидкости, как горячую воду, а также моющие и дезинфицирующие средства, чтобы не повредить робот-пылесос.
 - Функции робота-пылесоса проверяются перед отправкой с завода, поэтому в нем могут быть остатки воды. Это нормально.
2. Вставьте заполненный резервуар для воды в робот-пылесос, как показано на изображении. Он установлен правильно, когда раздается щелчок.

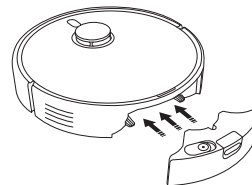

Как использовать

3. Установите блок губки для влажной уборки в положение, как показано на изображении. Он устанавливается на место, когда слышен щелчок. Нажмите кнопку , чтобы начать пылесосить и влажную уборку.

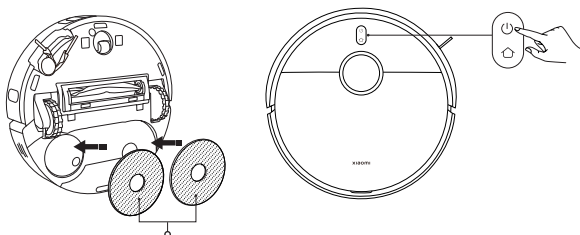



Блок губки для влажной уборки
(с установленными губками для
влажной уборки)

ПРЕДОСТЕРЕЖЕНИЯ: снимите резервуар для воды и вылейте оставшуюся воду сразу после завершения влажной уборки. Затем очистите и высушите губку для влажной уборки, чтобы предотвратить появление неприятного запаха или плесени.

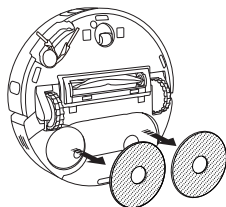
Чтобы использовать только функцию сухой уборки, снимите блок губки для влажной уборки.



Включение/выключение

- Нажмите и удерживайте кнопку  в течение 3 секунд, чтобы включить робот-пылесос, при этом загорится индикатор.
- Если работа робота-пылесоса приостановлена, и он не заряжается, нажмите и удерживайте кнопку  в течение 3 секунд, чтобы выключить его.

Примечание: если робот-пылесос заряжается, он автоматически включится и не может быть выключен.

Приостановка

Во время работы робота-пылесоса нажмите любую кнопку на нем, чтобы приостановить работу, потом нажмите кнопку , чтобы возобновить уборку.

Примечание: не поднимайте и не перемещайте робот-пылесос во время паузы. В противном случае могут возникать ошибки позиционирования, которые могут помешать роботу-пылесосу вернуться на зарядную док-станцию или привести к потере картографических данных.

Режим сна

- Робот-пылесос войдет в режим сна после паузы в 10 минут.
- В режиме сна индикатор робота-пылесоса выключится. Нажмите любую кнопку, чтобы вывести робот-пылесос из режима сна.

Примечание: робот-пылесос автоматически выключится после 6 часов пребывания в режиме сна.

Блокировка от детей

Нажмите и удерживайте кнопку  в течение 3 секунд во время зарядки или паузы, чтобы включить или отключить функцию блокировки от детей.

Как использовать

Возобновление уборки

Если во время уборки у робота-пылесоса разрядится аккумулятор, он автоматически вернется на зарядную док-станцию для подзарядки, а затем возобновляет уборку с того места, на котором остановился, после достаточной зарядки.

Режим «Не беспокоить»

В режиме «Не беспокоить» (DND) робот-пылесос не возобновляет уборку и не выполняет запланированную уборку. Режим «Не беспокоить» можно включить и выключить в приложении.

Уход и техническое обслуживание

Очистка резервуара для воды

Извлеките резервуар для воды, откройте его крышку, наполните его небольшим количеством чистой воды, встряхните, чтобы промыть внутреннюю часть, и слейте грязную воду.

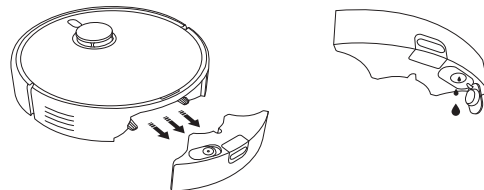

ПРЕДОСТЕРЕЖЕНИЯ:

- Не промывайте и не замачивайте резервуар для воды.
- Регулярно очищайте резервуар для воды, чтобы предотвратить скопление грязи, влияющее на эффективность очистки.

Очистка контейнера для пыли и фильтра

1. Откройте верхнюю крышку робота-пылесоса, а затем нажмите кнопку фиксатора контейнера для пыли, чтобы извлечь вверх контейнер для пыли из робота-пылесоса.

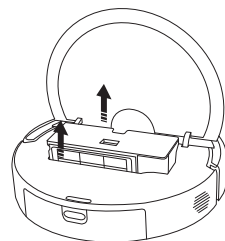

Уход и техническое обслуживание

2. Отсоедините фильтр от зажима фильтра. Аккуратно постучите по рамке фильтра, чтобы удалить пыль и мусор и очистить контейнер для пыли.

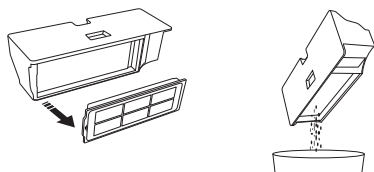

Примечания:

- Не пытайтесь чистить фильтр щеткой или пальцами.
- Не рекомендуется часто промывать фильтр, так как он может повредиться.
- Промывайте контейнер для пыли и фильтр только чистой водой. Не используйте чистящее средство.

3. При необходимости промойте контейнер для пыли и фильтр чистой водой.

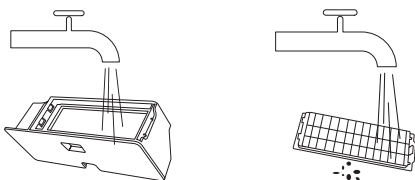

4. Дождитесь, когда контейнер для пыли и фильтр полностью высохнут перед их повторной установкой.

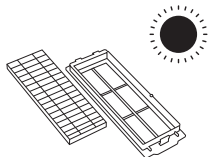

Чистка губки для влажной уборки

Отсоедините губку для влажной уборки от держателя, затем промойте ее и высушите.

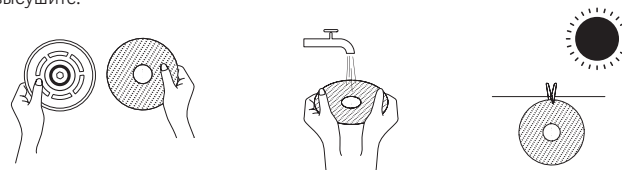

Очистите боковую щетку и поворотное колесо

1. Переверните робот-пылесос вверх дном и вытяните боковую щетку и поворотное колесо вверх.
2. Уберите волосы или другой мусор, которые могли застрять на боковой щетке и поворотном колесе.
3. Заново установите боковую щетку и поворотное колесо.

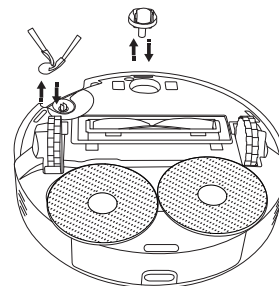

Примечание: установите боковую щетку и поворотное колесо на место сразу после чистки.

Уход и техническое обслуживание

Очистка датчиков и зарядных контактов

Периодически очищайте датчики и зарядные контакты мягкой сухой тканью.

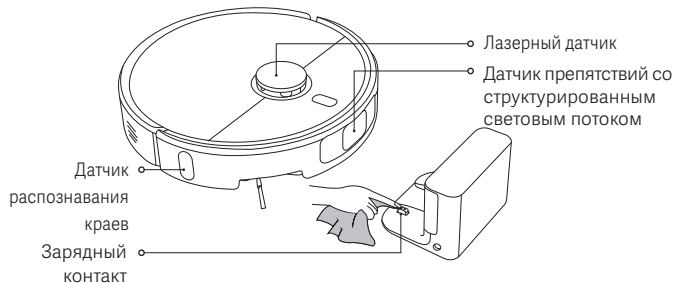
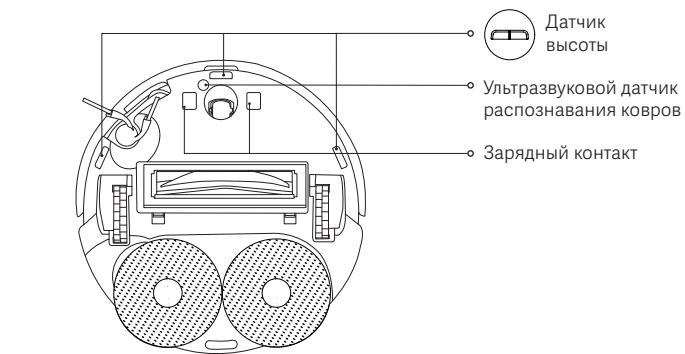

Очистка щетки

1. Переверните робот-пылесос вверх дном и нажмите на две кнопки фиксатора, чтобы снять крышку щетки.
2. Снимите щетку и вытащите съемную заглушку, чтобы очистить ее от грязи.
3. Установите на место съемную заглушку, щетку и крышку щетки в указанном порядке после очистки. Крышка щетки установлена на место, когда раздастся щелчок.

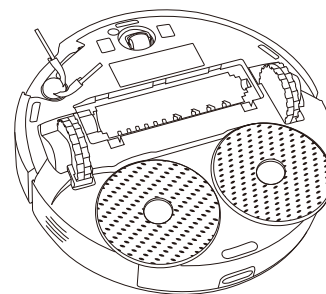
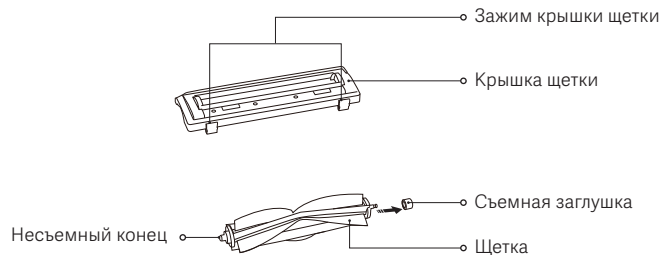

Уход и техническое обслуживание

Компоненты	Частота обслуживания	Частота замены
Боковая щетка	Каждые 2 недели	3–6 месяцев
Щетка	Каждые 2 недели	6–12 месяцев
Фильтр	Каждые 2 недели	3–6 месяцев
Крышка щетки	/	3–6 месяцев (или при износе)
Губка для влажной уборки	После каждого использования	1–3 месяца (или при износе)
Контейнер для пыли	После каждого использования	/
Резервуар для воды	Очистка по мере необходимости	/
Поворотное колесо	Каждый месяц	/
Лазерный датчик		
Датчик препятствий со структурированным световым потоком		
Ультразвуковой датчик распознавания ковров		
Датчик высоты		
Датчик распознавания краев		
Зарядные контакты		

Примечание: частота замены указана только для справки. В случае повреждения компонента его необходимо немедленно заменить для обеспечения качественной уборки.

Распространенные проблемы

Проблема	Возможная причина и решение
Блок губки для влажной уборки не вращается.	В блоке губки для влажной уборки мог застрять посторонний предмет. Очистите ее.
Губка для влажной уборки не влажная.	Убедитесь, что в резервуаре для воды достаточно воды. Измените настройки уровня воды в приложении. Следуйте инструкциям в руководстве пользователя, чтобы правильно установить блок губки для влажной уборки.
Губка слишком мокрая.	Измените настройки уровня воды в приложении. Убедитесь, что крышка резервуара для воды надежно закрыта.
Робот-пылесос убирает неэффективно или оставляет после себя грязь.	Контейнер для пыли заполнен. Очистите его и повторите попытку. Фильтр забит пылью. Очистите его и повторите попытку. В щетке застрял посторонний предмет. Очистите ее и повторите попытку.
Робот-пылесос издает странные звуки во время уборки.	В щетку, боковую щетку или одно из основных колес мог попасть посторонний предмет. Выключите робот-пылесос и удалите весь мусор при его наличии.
Робот-пылесос не включается.	Низкий уровень заряда аккумулятора. Полностью зарядите робот-пылесос и повторите попытку. Температура окружающей среды слишком низкая (ниже 0 °C) или слишком высокая (выше 40 °C).
Робот-пылесос не начинает уборку.	Низкий уровень заряда аккумулятора. Полностью зарядите робот-пылесос и повторите попытку.

Распространенные проблемы

Проблема	Возможная причина и решение
Робот-пылесос не возобновляет уборку.	Убедитесь, что робот-пылесос не находится в режиме «Не беспокоить». В этом режиме нажатие кнопки док-станции на роботе-пылесосе, нажатие кнопки док-станции в приложении Xiaomi Home или перемещение робота-пылесоса обратно на зарядную док-станцию не приведет к возобновлению уборки.
Робот-пылесос не возвращается на зарядную док-станцию.	Вокруг зарядной док-станции слишком много препятствий. Переместите зарядную док-станцию в более открытое место. Робот-пылесос находится слишком далеко от зарядной док-станции. Переместите его ближе к зарядной док-станции и повторите попытку.
Робот-пылесос не заряжается.	Убедитесь, что вокруг зарядной док-станции достаточно свободного пространства, а ее зарядные контакты чистые и не закрыты посторонними предметами. Температура окружающей среды слишком низкая (ниже 0 °C) или слишком высокая (выше 40 °C).
Робот-пылесос ведет себя неправильно.	Выключите робот-пылесос и включите его снова.
Робот-пылесос не выполняет уборку по расписанию.	Убедитесь, что робот-пылесос подключен к сети, иначе он не сможет синхронизировать время и выполнить уборку по расписанию. Убедитесь, что робот-пылесос не находится в режиме «Не беспокоить». Режим «Не беспокоить» не позволит роботу-пылесосу выполнять уборку по расписанию.
Робот-пылесос постоянно отключается от интернета.	Убедитесь, что робот-пылесос подключен к сети и постоянно находится в зоне покрытия Wi-Fi.

Устранение неполадок

Уведомление об ошибке	Возможная причина и решение
Убедитесь, что резервуар для воды установлен правильно.	Убедитесь, что резервуар для воды надежно зафиксирован.
Губка для влажной уборки не установлена.	Убедитесь, что держатель губки для влажной уборки и сама губка надежно зафиксированы.
Контейнер для пыли демонтирован.	Установите контейнер для пыли и фильтр. Убедитесь, что они надежно закреплены на месте.
Поместите робот-пылесос на ровную поверхность.	При активации робот-пылесос обнаружил, что он расположено под углом. Установите устройство на ровной поверхности и перезапустите.
Не удалось вернуться к док-станции для зарядки. Переместите робот-пылесос к зарядной док-станции.	Вручную поместите робот-пылесос на зарядную док-станцию и проверьте, подключена ли зарядная док-станция к источнику питания.
Устраните какие-либо препятствия вокруг робота-пылесоса.	Возможно, робот-пылесос заблокирован или застрял. Уберите вокруг него все препятствия.
Очистите область лазерного датчика от посторонних предметов.	Уберите все посторонние предметы, которые могут блокировать лазерный датчик или мешать его работе, либо переместите робот-пылесос в другое место и перезапустите его.
Протрите датчики высоты и переместите робот-пылесос на другое место, а затем запустите.	Возможно, часть робота-пылесоса не касается пола. Переставьте его в другое место и перезапустите. Или датчик высоты может быть загрязнен. Протрите его начисто.
Ошибка бампера.	Противоударный буфер застрял. Аккуратно постучите по нему, чтобы удалить посторонние предметы. Если посторонних предметов нет, переместите робот-пылесос в новое место и включите его.
Проверьте, отскакивает ли бампер надлежащим образом.	

Технические характеристики

Робот-пылесос

Название	Робот-пылесос
Модель	OV71GL
Размеры изделия	Ø350 × 99 мм
Вес нетто	4,2 кг
Номинальная мощность	160 Вт
Номинальное напряжение	14,4 В ---
Напряжение зарядки	20 В ---
Литий-ионный аккумулятор	4800 мАч (реальная емкость) 5200 мАч (номинальная емкость)
Рабочий диапазон частот	2400–2483,5 МГц
Максимальная выходная мощность	< 20 дБм
Беспроводное подключение	Wi-Fi IEEE 802.11 b/g/n, 2,4 ГГц Bluetooth 4.2
Энергопотребление	Режим ожидания: ≤ 0,5 Вт Режим ожидания в сети: ≤ 2,0 Вт
Время для ввода условия	Режим ожидания: ≤ 20 мин Режим ожидания в сети: ≤ 20 мин

При обычных условиях использования между антенной этого оборудования и телом пользователя должно сохраняться расстояние не менее 20 см.

Зарядная док-станция

Модель	OV71CDZ
Номинальный вход	20 В --- 1 А
Номинальная выходная мощность	20 В --- 1 А
Размеры изделия	146 × 122 × 98,5 мм
Энергопотребление	Режим ожидания: ≤ 0,5 Вт
Время для ввода условия	Режим ожидания: ≤ 20 мин

Адаптер питания

Производитель	Zhongshan Baolijin Electronic Co., Ltd.
Модель	BLJ24WJ200100P-V
Вход	100–240 В~ 50/60 Гц 0,8 А
Выход	20,0 В --- 1,0 А 20,0 Вт
Средний КПД в активном состоянии	85,47 %
КПД при низкой нагрузке (10 %)	75,47 %
Энергопотребление без нагрузки	0,10 Вт

Информация о соответствии нормативным требованиям

Декларация о соответствии нормативным требованиям ЕС

CE Настоящим компания Xiaomi Communications Co., Ltd. заявляет, что тип радиооборудования OV71GL соответствует требованиям Директивы 2014/53/EU. Полный текст декларации о соответствии нормативным требованиям ЕС доступен по следующему адресу: <https://www.mi.com/global/service/support/declaration.html>

Информация об утилизации и переработке отходов электрического и электронного оборудования



Все изделия, обозначенные символом раздельного сбора отработанного электрического и электронного оборудования (WEEE, директива 2012/19/EU), следует утилизировать отдельно от несортируемых бытовых отходов. С целью охраны здоровья и защиты окружающей среды такое оборудование необходимо сдавать на переработку в специальные пункты приема электрического и электронного оборудования, определенные правительством или местными органами власти. Правильная утилизация и переработка помогут предотвратить возможные негативные последствия для окружающей среды и здоровья человека. Чтобы узнать, где находятся такие пункты сбора и как они работают, обратитесь в компанию, занимающуюся установкой оборудования, или в местные органы власти.



Меры предосторожности при хранении и транспортировке:

- Не допускайте столкновения робота-пылесоса с окружающими предметами.
- Не транспортируйте робот-пылесос при температуре выше 50 °C или ниже -20 °C.
- Рекомендуемая температура хранения робота-пылесоса: -5-40 °C, рекомендуемая влажность воздуха: 5-85 %.
- Срок службы: 1500 ч
- Срок службы: 3 год

Этот товар реализуется дилером. Информация об импортере указана на упаковке.

Дата изготовления: см. на упаковке

Сделано в Китае

Соответствие техническим регламентам:

- ТР ТС 020/2011 «Электромагнитная совместимость технических средств»
- ТР ТС 004/2011 «О безопасности низковольтного оборудования»
- ТР ЕАЭС 037/2016 «Об ограничении применения опасных веществ в изделиях электротехники и радиоэлектроники»

ГАРАНТИЙНОЕ УВЕДОМЛЕНИЕ

НАСТОЯЩАЯ ГАРАНТИЯ ДАЕТ ВАМ ОПРЕДЕЛЕННЫЕ ПРАВА, А В ЗАВИСИМОСТИ ОТ ЗАКОНОДАТЕЛЬСТВА ВАШЕЙ СТРАНЫ, ПРОВИНЦИИ ИЛИ ШТАТА ОНИ МОГУТ БЫТЬ БОЛЕЕ ШИРОКИМИ. В НЕКОТОРЫХ СТРАНАХ, ПРОВИНЦИЯХ И ШТАТАХ ЗАКОНОМ О ЗАЩИТЕ ПРАВ ПОТРЕБИТЕЛЕЙ ПРЕДУСМОТРЕН МИНИМАЛЬНЫЙ ГАРАНТИЙНЫЙ СРОК. КОМПАНИЯ ХАОМИ НЕ ИСКЛЮЧАЕТ, НЕ ОГРАНИЧИВАЕТ И НЕ ПРИОСТАНАВЛИВАЕТ ОСУЩЕСТВЛЕНИЕ ДРУГИХ ВАШИХ ЗАКОННЫХ ПРАВ. РЕКОМЕНДУЕМ ОЗНАКОМИТЬСЯ С ЗАКОНАМИ ВАШЕЙ СТРАНЫ, ПРОВИНЦИИ ИЛИ ШТАТА ДЛЯ ПОЛНОГО ПОНИМАНИЯ СВОИХ ПРАВ.

1. ОГРАНИЧЕННАЯ ГАРАНТИЯ НА ПРОДУКТ

Компания Xiaomi гарантирует, что материалы и качество продуктов исключают возникновение дефектов при условии их нормального использования в соответствии с руководством по эксплуатации в течение гарантийного срока. Продолжительность и условия правовых гарантий представлены в соответствующих местных законах. Дополнительные сведения о преимуществах гарантий для потребителей см. на официальном веб-сайте Xiaomi <https://www.mi.com/global/support/warranty>.

Компания Xiaomi гарантирует первоначальному покупателю, что материалы и качество ее продуктов исключают возникновение дефектов при условии их нормального использования в течение вышеуказанного периода.

Xiaomi не гарантирует, что работа продукта будет бесперебойной или безошибочной.

Xiaomi не несет ответственности за убытки, понесенные в результате несоблюдения инструкций по использованию продукта.

2. СРЕДСТВА ПРАВОВОЙ ЗАЩИТЫ

Если обнаружен дефект оборудования и компания Xiaomi получила обоснованную претензию в течение гарантийного периода, Xiaomi обязуется

(1) выполнить ремонт продукта бесплатно, (2) заменить изделие или (3) возместить стоимость продукта, исключая возможные расходы по доставке.

3. КАК ПОЛУЧИТЬ ГАРАНТИЙНОЕ ОБСЛУЖИВАНИЕ

Чтобы получить гарантийное обслуживание, вы должны доставить продукт в оригинальной или аналогичной упаковке, обеспечив равноценную степень защиты продукта, по адресу, указанному Xiaomi. Компания Xiaomi вправе потребовать предоставить доказательства или доказательство покупки и/или

выполнить требования регистрации перед получением гарантийного обслуживания, если иное не предусмотрено законодательством.

4. ИСКЛЮЧЕНИЯ И ОГРАНИЧЕНИЯ

Эта ограниченная гарантия распространяется только на продукт, изготовленный компанией Xiaomi или для нее и содержащий ее товарные знаки, торговое наименование или логотип «Xiaomi» либо «Mi», если иное не предусмотрено компанией Xiaomi.

Ограниченная гарантия не распространяется на (а) повреждения в результате стихийных бедствий, например удара молнии, смерча, наводнения, пожара, землетрясения или других экзогенных факторов; (б) следствия халатности; (в) коммерческое использование; (г) внесенные изменения или модификации любой части продукта; (д) повреждения, вызванные использованием продуктов других производителей; (е) повреждения в результате несчастного случая, злоупотребления или неправильного использования; (ж) повреждения, вызванные применением продукта за пределами разрешенного или допускаемого использования, описанного Xiaomi, а также в результате несоответствующего напряжения или питания; (з) повреждения из-за обслуживания (включая обновления и расширения) лицом, не являющимся представителем компании Xiaomi.

Создание резервной копии данных, программного обеспечения и других материалов, которые вы можете хранить на продукте, является вашей ответственностью. Компания Xiaomi не несет ответственности за потерю или переформатирование данных, программного обеспечения и других материалов, содержащихся в оборудовании, в процессе эксплуатации. Ни один реселлер, агент или сотрудник компании Xiaomi не уполномочен вносить изменения или дополнения в настоящую гарантию. Если какое-либо условие окажется незаконным или юридически недействительным, законность или исполнимость остальных положений не должна быть затронута или нарушена.

Послепродажное обслуживание осуществляется в стране или регионе покупки, за исключением случаев, запрещенных законом, или если иное предусмотрено компанией Xiaomi.

Настоящая гарантия не покрывает продукты, которые не были должным образом импортированы, были изготовлены не компанией Xiaomi и/или приобретены не у Xiaomi либо ее официального представителя. Согласно

действующему законодательству, вы можете рассчитывать на гарантии от официального дистрибьютора, который продал продукт. Поэтому компания Xiaomi предлагает обращаться к продавцу, у которого вы приобрели продукт. Настоящая гарантия не распространяется на Гонконг и Тайвань.

5. ПОДРАЗУМЕВАЕМЫЕ ГАРАНТИИ

За исключением случаев, запрещенных законодательством, подразумеваемые гарантии (включая гарантии товарного состояния и пригодности для конкретной цели) имеют ограниченный срок действия, который не может превышать срок действия настоящей ограниченной гарантии. В некоторых юрисдикциях не допускается ограничение срока действия подразумеваемой гарантии. В таких случаях указанное ограничение не применяется.

6. ОГРАНИЧЕНИЕ ПОВРЕЖДЕНИЯ

За исключением случаев, запрещенных законодательством, компания Xiaomi не несет ответственности за повреждения в результате ДТП, косвенных, специальных или последующих повреждений, включая потерю прибыли, доходов или данных, убытки, возникшие в результате нарушения явных или подразумеваемых гарантий или условий, или по любой другой законной теории, даже если компания Xiaomi была предупреждена о возможности таких повреждений. В некоторых юрисдикциях не допускается исключение или ограничение ответственности за специальные, косвенные или последующие убытки. В таких случаях указанные выше ограничения не применяются.

7. КОНТАКТЫ КОМПАНИИ XIAOMI

Подробную информацию для клиентов см. на сайте <https://www.mi.com/global/support/warranty>

Контактным лицом для послепродажного обслуживания может быть любое лицо из авторизованной сервисной сети Xiaomi, авторизованный дистрибьютор Xiaomi или продавец, у которого вы приобрели продукт. Если у вас возникли какие-либо вопросы, обратитесь к соответствующему лицу в компании Xiaomi.

Instrukcje dotyczące bezpieczeństwa

Przed rozpoczęciem korzystania z produktu należy dokładnie zapoznać się z niniejszą instrukcją i zachować ją na przyszłość.

Ten produkt jest przeznaczony wyłącznie do czyszczenia podłóg w warunkach domowych. Nie należy używać go na zewnątrz, na powierzchniach innych niż podłogi ani w obiektach handlowych lub przemysłowych.

Ograniczenia użytkowania

- Ten produkt może być używany przez dzieci w wieku powyżej 8 lat oraz osoby o ograniczonych zdolnościach ruchowych, postrzegania lub umysłowych, a także przez osoby bez doświadczenia ze sprzętem bądź z brakiem wiedzy na jego temat, jeśli odbywa się to pod nadzorem lub zgodnie z instrukcją użytkowania sprzętu w bezpieczny sposób i ze zrozumieniem występujących zagrożeń. Dzieci nie powinny bawić się urządzeniem. Czyszczenie i konserwacja nie mogą być przeprowadzane przez dzieci bez nadzoru.
- Tego urządzenia nie powinny używać osoby (w tym dzieci) o obniżonej sprawności fizycznej, sensorycznej lub umysłowej ani osoby bez odpowiedniej wiedzy i doświadczenia, chyba że nad ich bezpieczeństwem będzie czuwała osoba za nie odpowiedzialna.
- Dzieci powinny pozostawać pod nadzorem, aby uniemożliwić im zabawę urządzeniem.
- Urządzenie należy stosować wyłącznie z zasilaczem zawartym w zestawie.
- To urządzenie zawiera akumulator, który może być wymieniany jedynie przez wykwalifikowane osoby.
- Jeśli wtyki wtyczki są uszkodzone, zasilanie zostanie przerwane.
- W przypadku uszkodzenia ładowarki lub akumulatora należy wymienić je na oryginalne części zakupione u producenta lub w serwisie posprzedażowym.
- Urządzenie przejeżdżające po kablu zasilającym może spowodować niebezpieczeństwo.
- Włosa, luźne elementy odzieży, palce i inne części ciała należy trzymać z dala od otworów i ruchomych komponentów.
- Nie używać odkurzacza automatycznego do sprzątania płynących substancji.
- Nie podnosić odkurzacza automatycznego za pokrywę czujnika laserowego.
- Przed przystąpieniem do czyszczenia lub konserwacji należy sprawdzić, czy odkurzacz automatyczny jest wyłączony, a zasilacz odłączony.
- Odkurzacz automatyczny nie można używać w miejscu znajdującym się nad poziomem gruntu, takim jak poddasze, otwarty balkon lub górna powierzchnia mebli, chyba że znajduje się tam zabezpieczenie.
- Nie należy używać odkurzacza automatycznego w temperaturze otoczenia powyżej 40°C lub poniżej 0°C ani na podłogach, na których rozlane są płyny lub lepkie substancje.
- Przed użyciem odkurzacza automatycznego należy podnieść z podłogi wszelkie kable, aby zapobiec ciągnięciu ich podczas czyszczenia.
- Usunąć delikatne lub luźne przedmioty z podłogi, takie jak wazon-y lub plastikowe torby, aby zapobiec zablokowaniu się odkurzacza automatycznego lub zderzeniu z przeszkodami i uszkodzeniom.
- Na odkurzaczu automatycznym nie wolno sadzać dzieci, zwierząt domowych ani kłaść żadnych przedmiotów, niezależnie od tego, czy jest on nieruchomy, czy się porusza.
- Nie korzystać z funkcji mycia na dywanach.
- Nie używać odkurzacza automatycznego do usuwania twardych lub ostrych przedmiotów, np. materiałów budowlanych, szkła i gwoździ.
- Nie należy kłaść odkurzacza automatycznego do góry nogami. Obudowa czujnika laserowego nigdy nie powinna dotykać podłoża.
- Tego produktu należy używać wyłącznie zgodnie z instrukcją obsługi. Użytkownicy są odpowiedzialni za wszelkie straty lub szkody wynikające z niewłaściwego użytkowania tego produktu.
- Szczegółową elektroniczną instrukcję obsługi można znaleźć na stronie www.mi.com/global/support/user-guide

Informacje dotyczące bezpieczeństwa lasera

Czujnik laserowy w tym produkcie spełnia wymogi normy IEC 60825-1:2014 i EN 60825-1:2014/A11:2021 w zakresie produktów laserowych klasy 1. Podczas korzystania należy unikać bezpośredniego kontaktu z oczami.

PRODUKT LASEROWY KLASY 1

KONSUMENCKI PRODUKT LASEROWY

EN 50689:2021

Akumulator i ładowanie

- OSTRZEŻENIE: nie używać akumulatora ani stacji ładującej innych firm.
- OSTRZEŻENIE: używać wyłącznie zasilacza dostarczonego z tym urządzeniem.
- OSTRZEŻENIE: do ładowania akumulatora należy używać wyłącznie odłączanego zasilacza dostarczonego wraz z urządzeniem.
- Do stosowania wyłącznie z zasilaczem <BLJ24WJ200100P-V>.
- Nie podejmować samodzielnych prób rozbierania, naprawy lub modyfikowania akumulatora lub stacji ładującej.
- W razie przecieku akumulatora należy natychmiast odłączyć odkurzacz automatyczny od zasilania. W razie fizycznego kontaktu z substancją, która wyciekła z akumulatora, należy natychmiast przepłukać narażone miejsce dużą ilością wody i skontaktować się z lekarzem.
- Nie wystawiać urządzenia ani akumulatora na działanie nadmiernej temperatury.
- Należy pamiętać o ryzyku, jakie stwarzają zaciski urządzenia zasilanego akumulatorowo lub o ryzyku zwarcia akumulatora spowodowanego metalowymi przedmiotami.
- Nie stawiać stacji ładującej obok źródła ciepła.
- Nie wycierać ani nie czyścić styków ładowania stacji ładującej moką szmatką ani mokrymi rękami.
- Jeżeli odkurzacz automatyczny nie będzie używany przez dłuższy czas, należy w pełni naładować akumulator, a następnie wyłączyć odkurzacz i przechowywać go w chłodnym i suchym miejscu. Odkurzacz automatyczny należy ładować przynajmniej co 3 miesiące, aby uniknąć nadmiernego rozładowania akumulatora.
- Nie ładować akumulatorów nienadających się do powtórnego ładowania.
- Użytkownik nie musi podejmować żadnych działań, aby przełączać zasilanie stacji ładującej między 50 Hz a 60 Hz. Produkt dostosowuje się do częstotliwości zasilania zarówno 50 Hz, jak i 60 Hz.
- Akumulator litowo-jonowy zawiera substancje niebezpieczne dla środowiska. Przed użyciem odkurzacza automatycznego należy najpierw wyjąć akumulator, a następnie zutylizować go lub poddać recyklingowi zgodnie z lokalnymi normami i przepisami prawa obowiązującymi w kraju lub regionie, w którym jest używany.
- Przed zutylizowaniem urządzenia należy wyjąć z niego akumulator.

- Podczas wyjmowania akumulatora urządzenie musi być odłączone od sieci zasilającej.
- Akumulator należy zutylizować w bezpieczny sposób.
- Przed wyjęciem akumulatora najlepiej poczekać, aż się wyczerpie; należy również upewnić się, że podczas wyjmowania produkt jest odłączony od zasilania.
 1. Odkręcić śrubę na spodzie i zdjąć pokrywę.
 2. Odłączyć złącze akumulatora i wyjąć akumulator. Aby uniknąć obrażeń, należy uważać, aby nie uszkodzić komory akumulatora.
 3. Oddać akumulator do utylizacji w zakładzie recyklingu.



Wyłącznie do użytku
wewnątrz pomieszczeń.



Przed użyciem należy dokładnie
przeczytać instrukcje.

Przegląd produktu

Aksesoria wstępnie zainstalowane

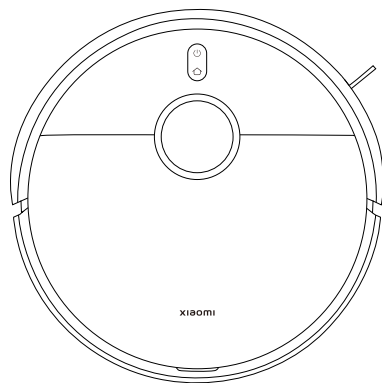

Odkurzacz
automatyczny



Szczotka



Pokrywa szczotki

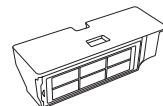

Pojemnik na kurz
(zainstalować przed przystąpieniem
do odkurzania i mycia)



Zbiornik na wodę
(zainstalować przed przystąpieniem
do odkurzania i mycia)

Inne akcesoria



Uchwyt wkładki z
mopem × 2

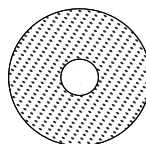

Wkładka z mopem × 2
(wstępnie zainstalowana w
uchwycie)



Szczotka boczna

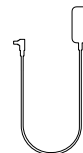

Zasilacz

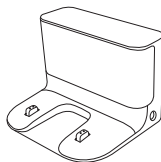

Stacja ładująca



Instrukcja obsługi



Objaśnienie obrazów



Gwarancja

Uwaga: Ilustracje produktu, akcesoriów i interfejsu użytkownika przedstawione w niniejszej instrukcji obsługi służą jedynie jako odniesienie. Rzeczywisty produkt i funkcje mogą różnić się od przedstawionych w związku z ulepszeniami produktu.

Przegląd produktu

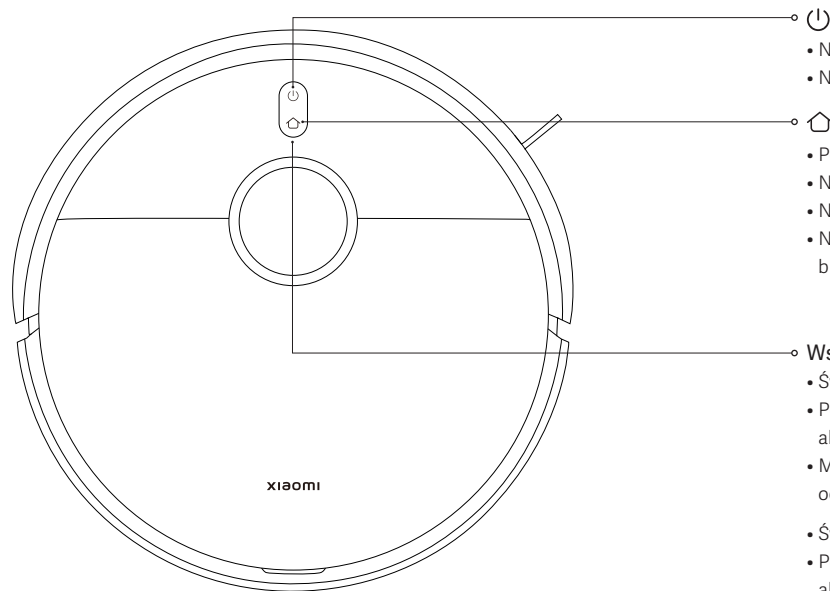

- Nacisnąć i przytrzymać przez 3 sekundy, aby włączyć lub wyłączyć
- Nacisnąć, aby rozpocząć lub wstrzymać czyszczenie



- Podczas działania nacisnąć, aby wstrzymać
- Nacisnąć, aby rozpocząć dokowanie po wstrzymaniu
- Nacisnąć, aby zatrzymać dokowanie po powrocie do stacji ładującej
- Nacisnąć i przytrzymać przez 3 sekundy, aby włączyć lub wyłączyć blokadę rodzicielską

Wskaźnik

- Światło białe: normalne działanie
- Powoli miga na biało: ładowanie (średni lub wysoki poziom naładowania akumulatora)
- Miga na biało: dokowanie / aktualizacja oprogramowania układowego / odzyskiwanie ustawień fabrycznych
- Światło pomarańczowe: sieć została odłączona
- Powoli miga na pomarańczowo: ładowanie (niski poziom naładowania akumulatora)
- Szybko miga na pomarańczowo: błąd odkurzacza automatycznego
- Miga na niebiesko przez 2 sekundy: połączono z siecią
- Powoli miga na niebiesko: łączenie z siecią
- Miga na niebiesko: resetowanie Wi-Fi / oczekiwanie na połączenie z siecią

Przegląd produktu

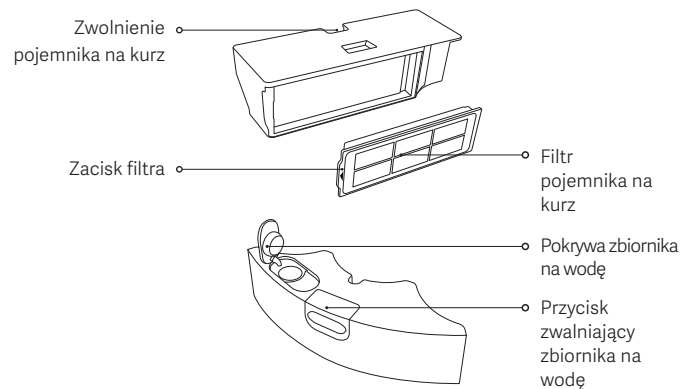
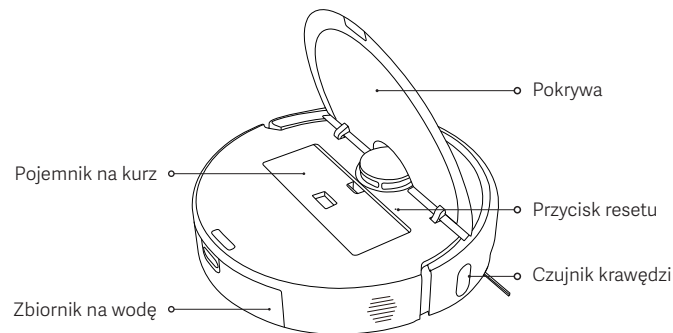
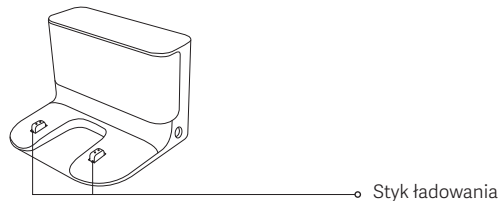
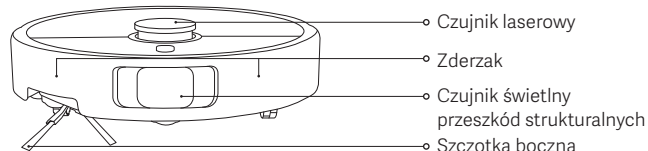
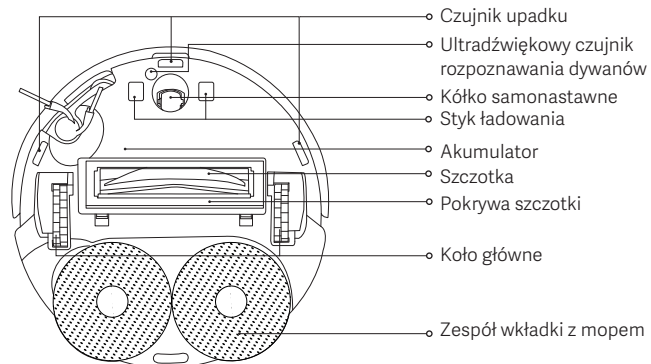

Przed użyciem

1. Zdjąć paski ochronne.

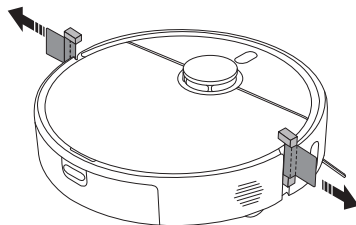

2. Zainstalować szczotkę boczną i zespół wkładki z mopem.

Zainstalować szczotkę boczną i zespół wkładki z mopem, jak pokazano na ilustracji. Kliknięcie oznacza prawidłową instalację.

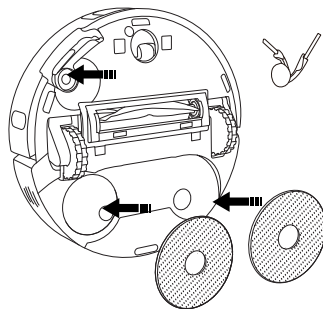

3. Zdjąć folię ochronną ze stacji ładującej, umieścić stację przy ścianie i podłączyć do źródła zasilania.

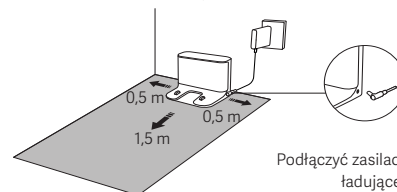

Podłączyć zasilacz do stacji ładującej

PRZESTROGI:

- Nie wystawiać stacji ładującej na bezpośrednie działanie promieni słonecznych.
- Nie umieszczać żadnych przedmiotów w odległości 0,5 m od obu boków stacji ładującej i 1,5 m z przodu.

4. Naładować odkurzacz automatyczny.

Umieścić odkurzacz automatyczny na stacji ładującej, aby go naładować.

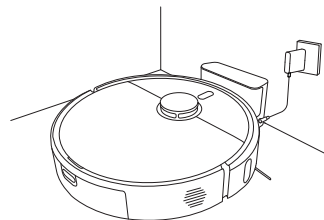

Uwagi:

- Aby zapewnić optymalną wydajność akumulatora, przed pierwszym użyciem należy go całkowicie naładować.
- Umieścić odkurzacz automatyczny na stacji ładującej i upewnić się, że styki ładowania są wyrównane względem siebie. Odkurzacz włączy się automatycznie i nie będzie go można wyłączyć podczas ładowania.

Jak używać

Łączenie z aplikacją Xiaomi Home

Ten produkt obsługuje aplikację Xiaomi Home. Używaj aplikacji Xiaomi Home do sterowania urządzeniem i obsługi innych inteligentnych urządzeń domowych.

Zeskanuj kod QR, aby pobrać i zainstalować aplikację. Jeśli aplikacja jest już zainstalowana, nastąpi przekierowanie do strony konfiguracji połączenia. Aby pobrać i zainstalować aplikację, możesz też wyszukać nazwę „Xiaomi Home” w sklepie z aplikacjami.





7F4E365C

Otwórz aplikację Xiaomi Home, naciśnij przycisk „+” w górnym prawym rogu ekranu i wykonaj polecenia, aby dodać urządzenie.

Uwagi:

- Obsługiwana jest wyłącznie sieć Wi-Fi 2,4 GHz.
- Wersja aplikacji mogła zostać uaktualniona. Wykonuj instrukcje bieżącej wersji aplikacji.
- Gdy odkurzacz automatyczny pomyślnie połączy się z aplikacją Xiaomi Home, nawiąże też połączenie z siecią. Aby odłączyć go od sieci, można wykonać reset Wi-Fi.

Reset Wi-Fi

- Po włączeniu odkurzacza automatycznego nacisnąć i przytrzymać przyciski  i  przez siedem sekund, aż rozlegnie się komunikat głosowy. Wskaźnik migający na niebiesko oznacza, że Wi-Fi zostało zresetowane.
- Połączenie Wi-Fi należy zresetować, gdy zaistnieje potrzeba odłączenia odkurzacza automatycznego od sieci lub zmiany sieci.

Problem	Rozwiązanie
Odkurzacz automatyczny nie może połączyć się z Wi-Fi.	<ul style="list-style-type: none">• Sprawdzić, czy hasło Wi-Fi jest prawidłowe.• Odkurzacz automatyczny nie obsługuje pasma częstotliwości sieciowej 5 GHz. Należy połączyć go z siecią 2,4 GHz.• Wystąpił problem z połączeniem Wi-Fi. Zresetować Wi-Fi i pobrać najnowszą wersję aplikacji Xiaomi Home, a następnie ponownie nawiązać połączenie.• Upewnić się, że odkurzacz automatyczny znajduje się w obszarze z dobrym zasięgiem Wi-Fi, a następnie zresetować Wi-Fi i ponownie połączyć się z siecią.

Przywracanie ustawień fabrycznych

Za pomocą ostrego przedmiotu nacisnąć i przytrzymać przycisk resetu przez 3 sekundy, aż rozlegnie się komunikat głosowy. Ustawienia fabryczne odkurzacza automatycznego zostaną przywrócone.

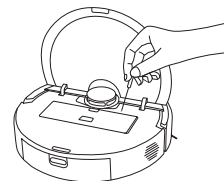

Uwaga: W razie jakiegokolwiek problemu należy najpierw podjąć próbę ponownego uruchomienia odkurzacza automatycznego. Jeśli mimo tego problem nie ustępuje, należy przywrócić ustawienia fabryczne.

Jak używać

Szybkie mapowanie

Po pierwszym połączeniu odkurzacza automatycznego z aplikacją należy postępować zgodnie z zawartymi w niej instrukcjami, aby szybko utworzyć mapę; odkurzacz zacznie mapować pomieszczenia bez czyszczenia. Gdy odkurzacz wróci do stacji ładującej, tworzenie mapy zakończy się, a mapa zapisze się automatycznie.

Przygotowania przed mapowaniem:

- Upewnić się, że odkurzacz automatyczny jest w pełni naładowany i wyjeżdża ze stacji ładującej.
- Otworzyć drzwi pomieszczeń, które będą mapowane, a następnie przez cały czas podążać za odkurzaczem automatycznym i usuwać z drogi wszystkie przedmioty, które mogą zakłócić proces mapowania.
- Najlepiej odgrodzić obszary, w których odkurzacz automatyczny może utknąć lub zarysować się, oraz wszelkie inne nieodpowiednie strefy.

Wyznaczanie wirtualnych ścian i obszarów o ograniczonym dostępie po mapowaniu:

- Najlepiej wyznaczyć wirtualne ściany lub obszary o ograniczonym dostępie, w których odkurzacz automatyczny może utknąć lub zarysować się, oraz wszelkie inne nieodpowiednie strefy.

Rozpoczęcie odkurzania i mycia

1. Nacisnąć i przytrzymać przycisk zwalniania zbiornika na wodę, aby wyjąć zbiornik. Otworzyć pokrywkę i wypełnić czystą wodą.

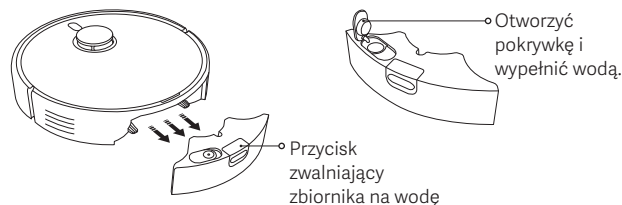

PRZESTROGI:

- Aby zapobiec uszkodzeniu odkurzacza automatycznego, nie dodawać do zbiornika cieczy takich jak gorąca woda, detergenty lub środki dezynfekujące.
 - Funkcje odkurzacza automatycznego są testowane, zanim opuści fabrykę, dlatego mogą w nim znajdować się resztki wody. Jest to zupełnie normalne.
2. Włożyć wypełniony zbiornik na wodę do odkurzacza automatycznego, jak pokazano na rysunku. Kliknięcie oznacza prawidłową instalację.

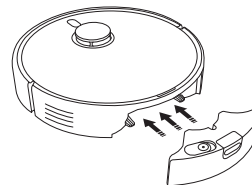

Jak używać

3. Zainstalować zespół wkładki z mopem w pozycji pokazanej na rysunku. Kliknięcie oznacza pomyślną instalację. Nacisnąć przycisk , aby rozpocząć odkurzanie i mycie.

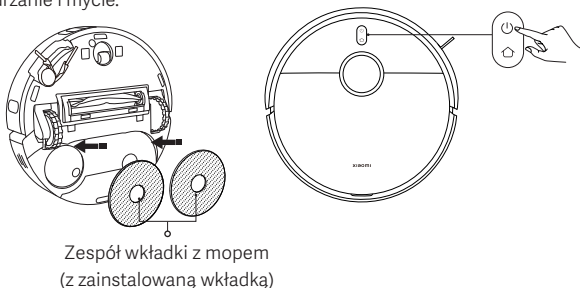

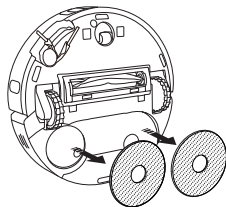

PRZESTROGI: Wyjąć zbiornik na wodę i wylać resztki natychmiast po zakończeniu mycia. Następnie wyczyścić i wysuszyć wkładkę z mopem, aby zapobiec powstawaniu nieprzyjemnego zapachu i pleśni.

Zdjąć zespół wkładki z mopem, aby korzystać tylko z funkcji odkurzania.



Włączanie/wyłączanie

- Aby włączyć odkurzacz automatyczny, należy nacisnąć i przytrzymać przycisk  przez 3 sekundy. Wskaźnik zaświeci się.
- Po wstrzymaniu pracy odkurzacza automatycznego i podłączeniu go do ładowania nacisnąć i przytrzymać przycisk  przez 3 sekundy, aby wyłączyć urządzenie.

Uwaga: gdy odkurzacz automatyczny będzie się ładował, automatycznie się włączy i nie będzie go można wyłączyć.

Wstrzymanie

Po uruchomieniu nacisnąć dowolny przycisk na odkurzaczu automatycznym, aby wstrzymać jego pracę, a następnie przycisk , aby wznowić sprzątanie.

Uwaga: Po wstrzymaniu pracy odkurzacza automatycznego nie wolno go unosić go ani przenosić. W przeciwnym razie mogą wystąpić błędy pozycjonowania, które uniemożliwiają powrót do stacji ładującej lub powodują utratę mapy.

Tryb uśpienia

- Po wstrzymaniu pracy na 10 minut odkurzacz automatyczny przejdzie w tryb uśpienia.
- W tym trybie jego wskaźnik wyłączy się. Aby wybudzić odkurzacz, należy nacisnąć dowolny przycisk.

Uwaga: odkurzacz automatyczny wyłączy się automatycznie po 6 godzinach w trybie uśpienia.

Blokada rodzicielska

Nacisnąć i przytrzymać przycisk  przez 3 sekundy podczas ładowania lub po wstrzymaniu pracy, aby włączyć lub wyłączyć blokadę rodzicielską.

Jak używać

Wznawianie sprzątanía

Jeżeli odkurzacz automatyczny znacznie się rozładowywać podczas sprzątanía, automatycznie wróci do stacji ładującej w celu naładowania. Po doładowaniu wznowi pracę w miejscu, w którym została przerwana.

Tryb DND

W trybie DND („nie przeszkadzać”) odkurzacz automatyczny nie wznowia sprzątanía ani nie wykonuje zaplanowanych zadań. Tryb DND można włączyć lub wyłączyć w aplikacji.

Dbanie o urządzenie i konserwacja

Czyszczenie zbiornika na wodę

Wyjąć zbiornik na wodę, otworzyć pokrywę, wlać niewielką ilość czystej wody, potrząsnąć, aby opłukać wnętrze i wylać brudną wodę.

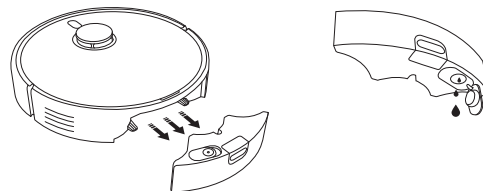

PRZESTROGI:

- Nie opłukiwać ani nie moczyć zbiornika na wodę.
- Aby zapobiec gromadzeniu się brudu i zmniejszeniu skuteczności sprzątanía, zbiornik na wodę należy czyścić regularnie.

Czyszczenie pojemnika na kurz i filtra

1. Otworzyć pokrywę odkurzacza automatycznego i nacisnąć przycisk zwalníający pojemnika na kurz, aby wyjąć pojemnik z odkurzacza, pociągając go do góry.

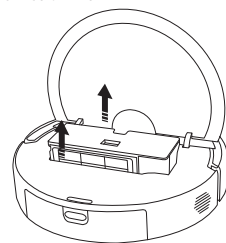

Dbanie o urządzenie i konserwacja

2. Wyjąć filtr z zacisku. Delikatnie postukać ramę filtra, aby usunąć kurz i zanieczyszczenia. Opróżnić pojemnik na kurz.

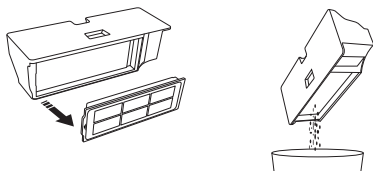

Uwagi:

- Nie należy czyścić filtra szczotką ani palcami.
- Nie zaleca się częstego płukania, ponieważ może to spowodować uszkodzenie filtra.
- Do czyszczenia pojemnika na kurz i filtra należy używać wyłącznie czystej wody. Nie stosować detergentów.

3. W razie potrzeby opłukać pojemnik na kurz i filtr czystą wodą.

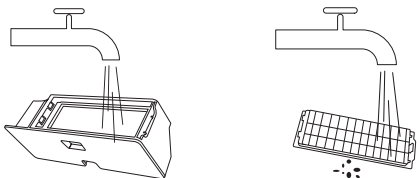

4. Dokładnie wysuszyć pojemnik na kurz i filtr przed ponownym zamontowaniem.

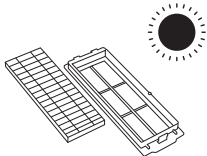

Czyszczenie wkładki z mopem

Wyjąć wkładkę z mopem z uchwytu, a następnie umyć ją i osuszyć.

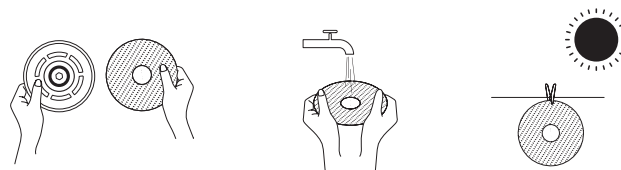

Czyszczenie szczotki bocznej i kółka samonastawnego

1. Odwrócić odkurzacz automatyczny spodem do góry i pociągnąć do góry szczotkę boczną i kółko samonastawne.
2. Usunąć wszystkie włosy lub zanieczyszczenia, które utknęły w szczotce i kółku.
3. Ponownie zainstalować szczotkę i kółko.

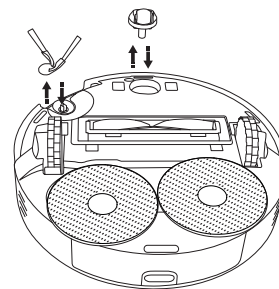

Uwaga: szczotkę boczną i kółko samonastawne należy zainstalować natychmiast po wyczyszczeniu.

Dbanie o urządzenie i konserwacja

Czyszczenie czujników i styków ładowania

Czujniki i styki ładowania należy czyścić okresowo miękką, suchą szmatką.

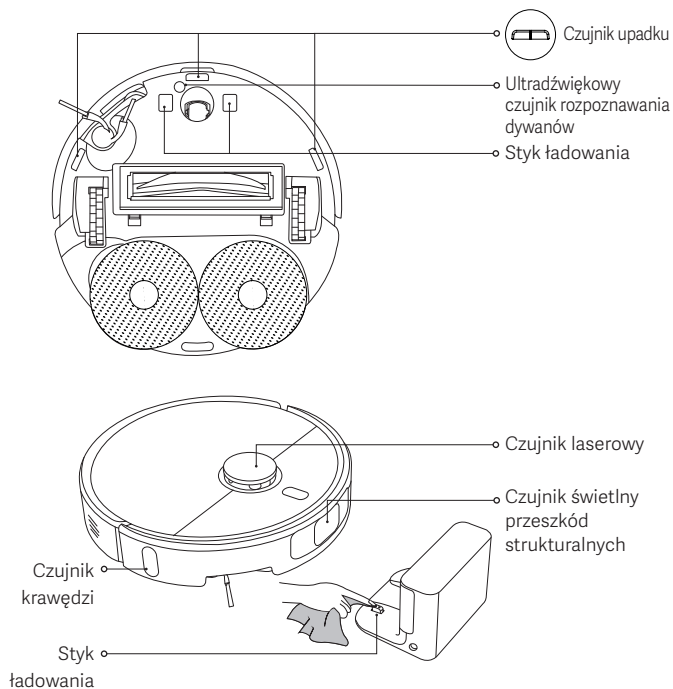

Czyszczenie szczotki

1. Odwrócić odkurzacz automatyczny spodem do góry i ścisnąć dwa przyciski zwalniające, aby zdjąć pokrywę szczotki.
2. Wyjąć szczotkę i wyciągnąć wyjmowaną zaślepkę, aby usunąć zabrudzenia.
3. Po wyczyszczeniu ponownie zainstalować po kolei wyjmowaną zaślepkę, szczotkę i pokrywę szczotki. Kliknięcie oznacza prawidłowe zainstalowanie pokrywy szczotki.

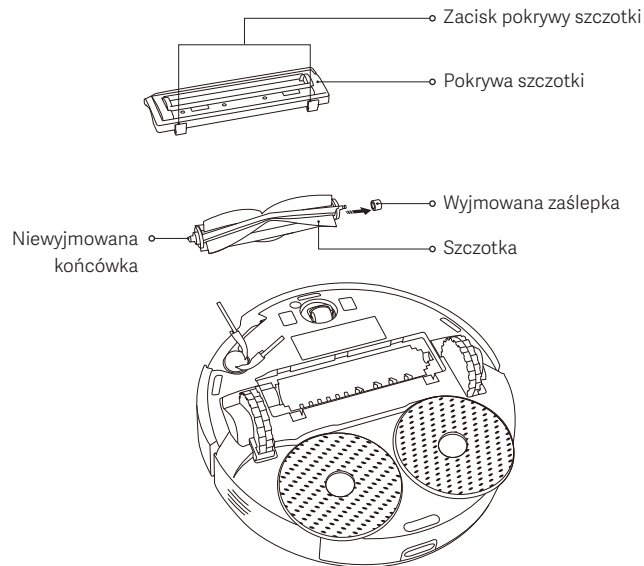

Dbanie o urządzenie i konserwacja

Części	Częstotliwość konserwacji	Częstotliwość wymiany
Szczotka boczna	Co 2 tygodnie	Co 3–6 miesięcy
Szczotka	Co 2 tygodnie	Co 6–12 miesięcy
Filtr	Co 2 tygodnie	Co 3–6 miesięcy
Pokrywa szczotki	/	Co 3–6 miesięcy (lub w razie zużycia)
Wkładka z mopem	Po każdym użyciu	Co 1–3 miesiące (lub w razie zużycia)
Pojemnik na kurz	Po każdym użyciu	/
Zbiornik na wodę	Czyścić w razie potrzeby	/
Kółko samonastawne	Co miesiąc	/
Czujnik laserowy		
Czujnik świetlny przeszkód strukturalnych		
Ultradźwiękowy czujnik rozpoznawania dywanów		
Czujnik upadku		
Czujnik krawędzi		
Styki ładowania		

Uwaga: Częstotliwość wymiany przedstawiono tylko w celach poglądowych. Jeśli część ulegnie uszkodzeniu, należy ją wymienić natychmiast, aby zapewnić skuteczne czyszczenie.

Typowe problemy

Problem	Możliwa przyczyna i rozwiązanie
Zespół wkładki z mopem nie obraca się.	Zespół wkładki z mopem mógł zostać zablokowany przez ciało obce. Wyczyścić go.
Wkładka z mopem nie jest mokra.	Sprawdzić, czy w zbiorniku jest wystarczająca ilość wody. Dostosować ustawienia poziomu wody w aplikacji. Zainstalować zespół wkładki z mopem prawidłowo, zgodnie z instrukcją obsługi.
Wkładka z mopem jest zbyt mokra.	Dostosować ustawienia poziomu wody w aplikacji. Upewnić się, że pokrywa zbiornika na wodę jest prawidłowo zamknięta.
Odkurzacz automatyczny nie czyści tak skutecznie, jak wcześniej lub pozostawia za sobą kurz.	Pojemnik na kurz jest pełny. Wyczyścić i spróbować ponownie. Filtr jest zablokowany. Wyczyścić i spróbować ponownie. W szczotkę mogło zaplątać się ciało obce. Wyczyścić i spróbować ponownie.
Podczas czyszczenia odkurzacz automatyczny wydaje nietypowe dźwięki.	W szczotkę, szczotkę boczną lub jedno z kół głównych mogło zaplątać się ciało obce. Wyłączyć odkurzacz automatyczny i usunąć wszelkie zanieczyszczenia.
Nie można włączyć odkurzacza automatycznego.	Poziom naładowania akumulatora jest niski. Całkowicie naładować odkurzacz automatyczny, a następnie spróbować ponownie. Temperatura otoczenia jest zbyt niska (poniżej 0°C) lub zbyt wysoka (powyżej 40°C).
Odkurzacz automatyczny nie przystępuje do czyszczenia.	Poziom naładowania akumulatora jest niski. Całkowicie naładować odkurzacz automatyczny, a następnie spróbować ponownie.

Typowe problemy

Problem	Możliwa przyczyna i rozwiązanie
Odkurzacz automatyczny nie wznawia czyszczenia.	Upewnić się, że odkurzacz automatyczny nie jest w trybie DND. W tym trybie naciśnięcie przycisku dokowania na odkurzaczu automatycznym, dotknięcie przycisku dokowania w aplikacji Xiaomi Home lub skierowanie odkurzacza z powrotem do stacji ładującej nie spowoduje wznowienia sprzątania.
Odkurzacz automatyczny nie wraca do stacji ładującej.	W pobliżu stacji ładującej jest zbyt wiele przeszkód. Zadbaj o to, aby wokół stacji ładującej było więcej wolnego miejsca. Odkurzacz automatyczny jest zbyt daleko od stacji ładującej. Przenieść go bliżej stacji ładującej i spróbować ponownie.
Odkurzacz automatyczny nie ładuje się.	Upewnić się, że wokół stacji ładującej jest wystarczająco dużo wolnej przestrzeni, a jej styki ładowania są czyste i niezablokowane. Temperatura otoczenia jest zbyt niska (poniżej 0°C) lub zbyt wysoka (powyżej 40°C).
Odkurzacz automatyczny działa nietypowo.	Wyłączyć odkurzacz automatyczny i włączyć go ponownie.
Odkurzacz automatyczny nie wykonuje zaplanowanego czyszczenia.	Upewnić się, że odkurzacz automatyczny jest podłączony do sieci, w przeciwnym razie nie będzie można zsynchronizować czasu i wykonać zaplanowanego sprzątania. Upewnić się, że odkurzacz automatyczny nie jest w trybie DND. Tryb DND uniemożliwia wykonanie zaplanowanego czyszczenia przez odkurzacz automatyczny.
Odkurzacz automatyczny nieustannie przechodzi w tryb offline.	Upewnić się, że odkurzacz automatyczny jest połączony z siecią i przez cały czas pozostaje w zasięgu Wi-Fi.

Rozwiązywanie problemów

Komunikat o błędzie	Możliwa przyczyna i rozwiązanie
Upewnić się, że zbiornik na wodę jest prawidłowo zainstalowany.	Upewnić się, że zbiornik na wodę jest dobrze zainstalowany.
Wkładka z mopem nie została zainstalowana.	Upewnić się, że uchwyt wkładki z mopem i wkładka są prawidłowo zainstalowane.
Pojemnik na kurz nie jest zainstalowany.	Zamontować pojemnik na kurz oraz filtr. Upewnić się, że są one prawidłowo zainstalowane.
Umieścić odkurzacz automatyczny na równej powierzchni.	Odkurzacz automatyczny wykrył, że jest przechylony podczas uruchamiania. Umieścić urządzenie na równej powierzchni i uruchomić je ponownie.
Odkurzacz automatyczny nie może powrócić do stacji ładującej w celu naładowania; przenieść go do stacji.	Umieścić odkurzacz automatyczny na stacji ładującej i upewnić się, że stacja jest podłączona do zasilania.
Usunąć przeszkody znajdujące się wokół odkurzacza automatycznego.	Odkurzacz automatyczny mógł się zablokować albo utknąć. Usunąć wszelkie przeszkody wokół niego.
Usunąć ciała obce z okolic czujnika laserowego.	Usunąć wszelkie ciała obce, które mogą blokować lub zasłaniać laserowy czujnik lub przenieść odkurzacz automatyczny w nowe miejsce i ponownie go uruchomić.
Wycyścić czujniki upadku, przenieść odkurzacz automatyczny w nowe miejsce i rozpocząć pracę.	Część odkurzacza automatycznego może znajdować się poza podłożem. Ustawić odkurzacz prawidłowo i uruchomić ponownie. Jeśli czujniki upadku są zabrudzone, należy je wytrzeć do czysta.
Błąd zderzaka. Sprawdzić, czy zderzak może się prawidłowo odbić.	Zderzak jest zablokowany. Delikatnie postukać, aby usunąć ciała obce. Jeśli nie ma ciał obcych, przenieść odkurzacz automatyczny w nowe miejsce i uruchomić go.

Dane techniczne

Odkurzacz automatyczny

Nazwa	Odkurzacz automatyczny
Model	OV71GL
Wymiary produktu	Ø350 × 99 mm
Masa netto	4,2 kg
Moc znamionowa	160 W
Napięcie znamionowe	14,4 V ~
Napięcie ładowania	20 V ~
Akumulator litowo-jonowy	4800 mAh (pojemność znamionowa) 5200 mAh (pojemność nominalna)
Częstotliwość robocza	2400–2483,5 MHz
Maksymalna moc wyjściowa	< 20 dBm
Łączność bezprzewodowa	Wi-Fi IEEE 802.11 b/g/n 2,4 GHz Bluetooth 4.2
Pobór energii	Tryb gotowości: ≤ 0,5 W Tryb gotowości sieciowej: ≤ 2,0 W
Czas do przejścia w stan	Tryb gotowości: ≤ 20 min Tryb gotowości sieciowej: ≤ 20 min

W normalnych warunkach użytkowania to urządzenie powinno znajdować się w odległości 20 cm od anteny i ciała użytkownika.

Stacja ładująca

Model	OV71CDZ
Wejście znamionowe	20 V ~ 1 A
Wyjście znamionowe	20 V ~ 1 A
Wymiary produktu	146 × 122 × 98,5 mm
Pobór energii	Tryb gotowości: ≤ 0,5 W
Czas do przejścia w stan	Tryb gotowości: ≤ 20 min

Zasilacz

Producent	Zhongshan Baolijin Electronic Co., Ltd.
Model	BLJ24WJ200100P-V
Wejście	100–240 V~ 50/60 Hz 0,8 A
Wyjście	20,0 V ~ 1,0 A 20,0 W
Średnia sprawność podczas pracy	85,47%
Sprawność przy niskim obciążeniu (10%)	75,47%
Zużycie mocy bez obciążenia	0,10 W

Informacje dotyczące zgodności z przepisami

Deklaracja zgodności UE



Niniejszym firma Xiaomi Communications Co., Ltd. oświadcza, że urządzenie radiowe typu OV71GL jest zgodne z dyrektywą 2014/53/UE. Pełny tekst deklaracji zgodności UE jest dostępny na następującej stronie internetowej: <https://www.mi.com/global/service/support/declaration.html>

Informacje dotyczące utylizacji i recyklingu WEEE



Wszystkie produkty oznaczone tym symbolem uznano za odpady sprzętu elektrycznego i elektronicznego (WEEE zgodnie z dyrektywą 2012/19/UE) i nie można ich wyrzucić po zakończeniu okresu użytkowania wraz z innymi zmieszanyymi odpadami z gospodarstw domowych. W celu ochrony zdrowia ludzi oraz środowiska naturalnego należy przekazać zużyty sprzęt do punktu utylizacji wyznaczonego przez instytucje rządowe lub lokalne. Prawidłowe usunięcie zużytego produktu pomaga w zapobieganiu potencjalnym negatywnym skutkom oddziaływania na środowisko naturalne i zdrowie ludzi. Więcej informacji o warunkach i lokalizacji punktów zbiórki można uzyskać w urzędzie lokalnym lub od instalatora.

GWARANCJA

NINIEJSZA GWARANCJA NADAJE UŻYTKOWNIKOWI OKREŚLONE PRAWA, LECZ MOGĄ MU PRZYSŁUGIWAĆ RÓWNIEŻ INNE PRAWA PRZEWDZIANE PRAWEM DANEGO KRAJU, OKRĘGU ADMINISTRACYJNEGO LUB STANU. PONADTO W NIEKTÓRYCH KRAJACH, OKRĘGACH ADMINISTRACYJNYCH LUB STANACH PRAWO KONSUMENCKIE MOŻE PRZEWIĐYWAĆ MINIMALNY OKRES GWARANCJI. WSZELKIE WYKLUCZENIA, OGRANICZENIA LUB ZAWIESZENIA PRAW PRZYSŁUGUJĄCYCH UŻYTKOWNIKOWI, NA JAKIE POWOŁUJE SIĘ FIRMA XIAOMI, NASTĘPUJĄ WYŁĄCZNIE W ZAKRESIE DOZWOLONYM PRZEZ OBOWIĄZUJĄCE PRAWO. W CELU DOKŁADNEGO ZROZUMIENIA SWOICH PRAW ZACHĘCAMY DO ZAPOZNANIA SIĘ Z PRAWEM SWOJEGO KRAJU, OKRĘGU ADMINISTRACYJNEGO LUB STANU.

1. OGRANICZONA GWARANCJA NA PRODUKT

Firma Xiaomi gwarantuje, że Produkty są wolne od wad materiałowych i wykonawczych w normalnych warunkach użytkowania i podczas użytkowania zgodnie z właściwą instrukcją obsługi Produktu, przez Okres Gwarancji.

Okres obowiązywania i warunki rękojmi są określone w odpowiednich przepisach lokalnych. Więcej informacji na temat korzyści wynikających z gwarancji konsumenckiej można znaleźć na oficjalnej stronie firmy Xiaomi <https://www.mi.com/global/support/warranty>.

Firma Xiaomi gwarantuje pierwotnemu nabywcy, że przy normalnym użytkowaniu Produkt będzie wolny od wad materiałowych i produkcyjnych przez wyżej wymieniony okres. Firma Xiaomi nie gwarantuje, że działanie Produktu będzie nieprzerwane lub wolne od błędów.

Firma Xiaomi nie ponosi odpowiedzialności za szkody spowodowane nieprzestrzeganiem instrukcji dotyczących użytkowania Produktu.

2. FORMY ZADOŚĆUCZYNIENIA

W przypadku stwierdzenia wady urządzenia i otrzymania przez firmę Xiaomi ważnego roszczenia w Okresie Gwarancji firma Xiaomi (1) naprawi produkt bezpłatnie, (2) wymieni produkt lub (3) zwróci koszt Produktu, z wyłączeniem ewentualnych opłat z tytułu wysyłki.

3. JAK SKORZYSTAĆ Z GWARANCJI

Aby skorzystać z gwarancji, należy dostarczyć Produkt na adres podany przez

firmę Xiaomi w opakowaniu oryginalnym bądź podobnym, które zapewni Produktowi taki sam poziom ochrony. Przed skorzystaniem z gwarancji firma Xiaomi może (w zakresie dozwolonym przez obowiązujące prawo) zażądać dostarczenia dowodu zakupu i/lub dokonania rejestracji Produktu.

4. WYŁĄCZENIA I OGRANICZENIA

O ile firma Xiaomi nie postanowi inaczej, niniejsza Ograniczona Gwarancja dotyczy wyłącznie Produktu wytworzonego przez firmę Xiaomi lub na jej rzecz, oznaczonego znakami towarowymi, nazwą handlową lub logo „Xiaomi” lub „Mi”.

Ograniczona Gwarancja nie dotyczy (a) Szkód spowodowanych działaniem natury lub siły wyższej, np. uderzeniem pioruna, tornadem, powodzią, pożarem, trzęsieniem ziemi lub innymi czynnikami zewnętrznymi; (b) Zaniedbań; (c) Wykorzystania w celach komercyjnych; (d) Modyfikacji dowolnej części Produktu; (e) Szkód związanych z używaniem Produktu w połączeniu z produktami niebędącymi produktami firmy Xiaomi; (f) Szkód powstałych wskutek wypadku, niewłaściwego lub nieprawidłowego używania; (g) Szkód spowodowanych korzystaniem z Produktu w zakresie wykraczającym poza dozwolone lub zamierzone zastosowanie opisane przez firmę Xiaomi lub wskutek zastosowania niewłaściwego napięcia lub zasilania; (h) Szkód spowodowanych przez usługę serwisową (w tym ulepszenia i rozszerzenia) wykonaną przez osobę niebędącą przedstawicielem firmy Xiaomi.

Obowiązkiem użytkownika jest tworzenie kopii zapasowych wszelkich danych, oprogramowania lub innych materiałów przechowywanych lub zapisanych w produkcie. Istnieje możliwość, że podczas serwisowania dane, oprogramowanie lub inne materiały znajdujące się w urządzeniu zostaną utracone lub przeformatowane, a firma Xiaomi nie ponosi odpowiedzialności za takie uszkodzenie lub utratę.

Żaden sprzedawca, agent ani pracownik firmy Xiaomi nie jest upoważniony do dokonywania jakichkolwiek modyfikacji, przedłużania ani uzupełniania niniejszej Ograniczonej Gwarancji. Jeśli jakikolwiek warunek zostanie uznany za niezgodny z prawem lub niemożliwy do wyegzekwowania, nie ma to wpływu na legalność ani wykonalność pozostałych postanowień.

Usługi posprzedażne ograniczają się do kraju lub regionu, w którym dokonano pierwotnego zakupu, chyba że obowiązujące prawo zabrania nałożenia takiego ograniczenia lub firma Xiaomi złożyła w tym zakresie inne zobowiązanie.

Produkty, które nie zostały sprowadzone i/lub nie zostały wyprodukowane przez

firmę Xiaomi i/lub nie zostały nabyte od firmy Xiaomi lub oficjalnego sprzedawcy firmy Xiaomi, nie są objęte niniejszymi gwarancjami. Zgodnie z obowiązującym prawem użytkownikowi mogą przysługiwać gwarancje udzielone przez nieoficjalnego sprzedawcę, który sprzedał dany produkt. Dlatego firma Xiaomi zachęca do skontaktowania się ze sprzedawcą, u którego zakupiono produkt. Niniejsze gwarancje nie mają zastosowania w Hongkongu i Tajwanie.

5. GWARANCJE DOROZUMIANE

Z wyjątkiem przypadków, w których jest to zakazane przez obowiązujące prawo, okres obowiązywania wszystkich dorozumianych gwarancji (w tym gwarancji przydatności handlowej i przydatności do określonego celu) jest ograniczony do maksymalnego okresu obowiązywania tej ograniczonej gwarancji. Niektóre jurysdykcje nie zezwalają na ograniczenie okresu obowiązywania gwarancji dorozumianej, w związku z czym powyższe ograniczenie nie będzie mieć w takich przypadkach zastosowania.

6. OGRANICZENIE ODPOWIEDZIALNOŚCI Z TYTUŁU SZKÓD

W zakresie, w jakim nie zakazuje tego obowiązujące prawo, firma Xiaomi nie ponosi odpowiedzialności za szkody spowodowane przez wypadek, pośrednie, szczególne lub wtórne, w tym między innymi za utratę zysków, dochodów lub danych, szkody wynikające z jakiegokolwiek naruszenia wyraźnej lub dorozumianej gwarancji lub warunku, bądź szkody wynikające z jakiegokolwiek innej teorii prawnej, nawet jeśli firmę Xiaomi poinformowano o możliwości wystąpienia takich szkód. Niektóre jurysdykcje nie zezwalają na wyłączenie lub ograniczenie odpowiedzialności z tytułu szkód szczególnych, pośrednich lub wtórnych, w związku z czym powyższe ograniczenie lub wyłączenie może nie mieć zastosowania do danego użytkownika.

7. KONTAKT Z FIRMĄ XIAOMI

Klientów zachęca się do odwiedzenia strony <https://www.mi.com/global/support/warranty>

Osobą kontaktową w zakresie obsługi posprzedażnej może być dowolna osoba w autoryzowanej sieci serwisowej Xiaomi, autoryzowany dystrybutor Xiaomi lub ostateczny sprzedawca, który sprzedał produkt użytkownikowi. W przypadku wątpliwości należy skontaktować się z odpowiednią osobą wskazaną przez firmę Xiaomi.

Wersja instrukcji obsługi: V1.0

Sicherheitshinweise

Lesen Sie diese Bedienungsanleitung vor der Verwendung sorgfältig durch und bewahren Sie sie auf, um zukünftig die Informationen nachlesen zu können. Dieses Produkt ist nur für die Säuberung von Böden im Wohnumfeld vorgesehen. Es darf nicht im Außenbereich, auf anderen Oberflächen als Fußböden oder in gewerblichen oder industriellen Umgebungen eingesetzt werden.

Verwendungseinschränkungen

- Dieses Gerät ist für Kinder ab einem Alter von 8 Jahren und Personen geeignet, die körperlich, sensorisch oder geistig behindert sind oder nicht über ausreichend Erfahrung oder Kenntnisse verfügen, wenn sie eine Beaufsichtigung oder Anweisung zur sicheren Verwendung des Geräts erhalten haben und wissen, welche Gefahren auftreten können. Kinder dürfen nicht mit dem Gerät spielen. Die Säuberung und Benutzerwartung dürfen nicht von Kindern ohne Aufsicht durchgeführt werden.
- Dieses Gerät ist nicht für die Verwendung durch Personen (inklusive Kinder) mit eingeschränkten körperlichen, sensorischen oder mentalen Fähigkeiten, oder für Personen mit einem Mangel an Erfahrung und Wissen geeignet, es sei denn, diese werden beaufsichtigt oder erhalten von einer Person, die für die Sicherheit dieser Person(en) verantwortlich ist, eine Anleitung bezüglich der Bedienung des Gerätes.
- Kinder sollten beaufsichtigt werden, um sicherzustellen, dass sie nicht mit dem Gerät spielen.
- Das Gerät darf nur mit dem mitgelieferten Netzteil verwendet werden.
- Dieses Gerät enthält Akkus, die nur von Fachpersonal ausgewechselt werden dürfen.
- Wenn die Stifte der Steckerteile beschädigt sind, muss das Netzteil verschrottet werden.
- Wenn das Ladegerät oder der Akku beschädigt werden, müssen diese durch Original-Ersatzteile ersetzt werden, die vom Hersteller oder der Kundendienstabteilung erworben wurden.
- Es können Gefahren entstehen, wenn das Gerät über das Stromkabel fährt.
- Halten Sie Ihre Haare, Kleidung, Finger und sämtliche anderen Körperteile von den Öffnungen und beweglichen Teilen fern.
- Benutzen Sie den Roboterstaubsauger nicht zum Säubern brennender Substanzen.
- Heben Sie den Roboterstaubsauger nicht an seiner Laserradar-Abdeckung hoch.
- Stellen Sie sicher, dass der Roboterstaubsauger ausgeschaltet und das Netzteil vom Stromnetz getrennt ist, bevor Sie Säuberungs- oder Wartungsarbeiten durchführen.
- Benutzen Sie den Roboterstaubsauger nicht in einem Bereich, der sich über dem Boden befindet, wie z. B. ein Dachboden, ein offener Balkon oder auf Möbeln, es sei denn, es ist eine Schutzbarriere vorhanden.
- Benutzen Sie den Roboterstaubsauger nicht in Umgebungen, in denen die Temperaturen über 40 °C oder unter 0 °C liegen, und auch nicht auf Böden mit Flüssigkeiten oder klebrigen Substanzen.
- Heben Sie Kabel vom Fußboden auf, bevor Sie den Roboterstaubsauger benutzen, um zu verhindern, dass diese während der Säuberung mitgezogen werden.
- Heben Sie zerbrechliche oder lose Gegenstände vom Fußboden auf, beispielsweise Vasen oder Plastiktüten, um zu verhindern, dass der Roboterstaubsauger behindert wird oder gegen diese läuft und Schaden verursacht werden.
- Kinder, Haustiere oder Gegenstände dürfen weder auf dem stillstehenden noch dem sich bewegenden Roboterstaubsauger gestellt werden.
- Verwenden Sie die Wischfunktion nicht auf dem Teppich.
- Achten Sie darauf, dass der Roboterstaubsauger keine harten oder spitzen Gegenstände wie z. B. Baumaterial, Glas und Nägel aufsaugen darf.

- Der Roboterstaubsauger darf nicht auf den Kopf gestellt werden. Das Gehäuse des Laserradars darf niemals den Boden berühren.
- Benutzen Sie das Produkt gemäß der Anweisungen in der Bedienungsanleitung. Der Benutzer ist für alle Verluste oder Schäden verantwortlich, die durch die unsachgemäße Verwendung dieses Produkts entstehen.
- Eine detaillierte elektronische Bedienungsanleitung finden Sie unter www.mi.com/global/support/user-guide

Lasersicherheitsinformationen

Der Lasersensor in diesem Produkt entspricht den Normen IEC 60825-1:2014 und EN 60825-1:2014/A11:2021 für Laserprodukte der Klasse 1. Bitte vermeiden Sie bei der Verwendung direkten Kontakt mit den Augen.

LASERPRODUKT DER KLASSE 1

VERBRAUCHER-LASERPRODUKT

EN 50689:2021

Akkus und Laden

- **WARNUNG:** Verwenden Sie keine Akkus oder Ladestationen von Drittanbietern.
- **WARNUNG:** Verwenden Sie nur das Netzteil, das mit diesem Gerät geliefert wird.
- **WARNUNG:** Verwenden Sie zum Aufladen des Akkus nur das mit diesem Gerät gelieferte abnehmbare Netzteil.
- Verwenden Sie ausschließlich das Netzteil <BLJ24WJ200100P-V>.
- Versuchen Sie nicht, den Akku oder die Ladestation selbst zu zerlegen, zu reparieren oder zu modifizieren.
- Trennen Sie den Roboterstaubsauger sofort vom Stromnetz, wenn der Akku ausläuft. Bei Kontakt mit Substanzen, die aus dem Akku ausgetreten sind, spülen Sie den Kontaktbereich mit ausreichend Wasser und suchen Sie umgehend ärztlichen Rat.
- Setzen Sie das Gerät oder den Akku keinen übermäßigen Temperaturen aus.
- Seien Sie sich des Risikos bewusst, dass die Klemmen des akkubetriebenen Geräts oder des Akkus durch Metallgegenstände kurzgeschlossen werden können.
- Stellen Sie die Ladestation nicht in der Nähe einer Wärmequelle auf.
- Verwenden Sie kein feuchtes Tuch oder nasse Hände, um die Ladekontakte der Ladestation abzuwischen oder zu säubern.
- Wenn der Roboterstaubsauger längere Zeit nicht benutzt wird, laden Sie ihn vollständig auf, schalten Sie ihn aus, und lagern Sie ihn an einem kühlen und trockenen Ort. Laden Sie den Roboterstaubsauger mindestens einmal alle 3 Monate auf, um eine Tiefentladung des Akkus zu vermeiden.
- Laden Sie die nicht wiederaufladbaren Akkus nicht auf.

- Es sind keine Maßnahmen seitens der Benutzer erforderlich, um die Ladestation zwischen 50 Hz und 60 Hz umzustellen, und das Produkt kann sich sowohl auf 50 Hz als auch auf 60 Hz einstellen.
- Der Lithium-Ionen-Akku enthält umweltgefährdende Stoffe. Bevor der Roboterstaubsauger entsorgt wird, muss zunächst der Akkupack entfernt werden. Anschließend muss in Übereinstimmung mit den lokalen Gesetzen und Vorschriften des Landes oder der Region, in dem er benutzt wurde, eine Entsorgung oder Wiederverwertung stattfinden.
- Der Akku muss aus dem Gerät entfernt werden, bevor es entsorgt wird.
- Bei der Entfernung des Akkus muss die Verbindung des Geräts zum Stromnetz unterbrochen werden.
- Der Akku muss sicher entsorgt werden.
- Bevor Sie Akkus aus dem Produkt entfernen, sollten Sie die Akkus zunächst verbrauchen und sicherstellen, dass das Produkt vom Stromnetz getrennt ist.
 1. Entfernen Sie die Schrauben an der Unterseite und entfernen Sie die Abdeckung.
 2. Ziehen Sie den Akkustecker ab und entfernen Sie dann die Akkus. Beschädigen Sie den Akku nicht, um Verletzungen vorzubeugen.
 3. Geben Sie die Akkus zu einer professionellen Recycling-Organisation zurück.



Nur im Innenbereich
verwenden.



Lesen Sie vor der Verwendung die
Anweisungen durch.

Produktübersicht

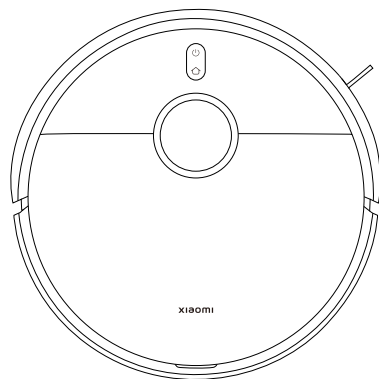

Roboterstaubsauger

Vorinstallierte Zubehörteile



Bürste



Bürstenabdeckung

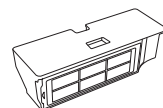

Staubbehälter
(vor dem Staubsaugen und
Wischen installieren)



Wassertank
(vor dem Staubsaugen und
Wischen installieren)

Sonstige Zubehörteile



2 × Moppkissenhalterung

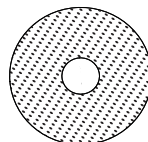

2 × Moppkissen
(Auf der Moppkissenhalterung
vorinstalliert)



Seitenbürste

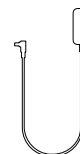

Netzteil

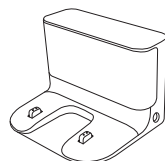

Ladestation



Bedienungsanleitung



Bild-Leitfaden



Garantieerklärung

Hinweis: Abbildungen des Produkts, des Zubehörs und der Benutzeroberfläche in der Bedienungsanleitung dienen nur als Referenz. Die tatsächlichen Produkte und Funktionen können aufgrund von Produktverbesserungen variieren.

Produktübersicht

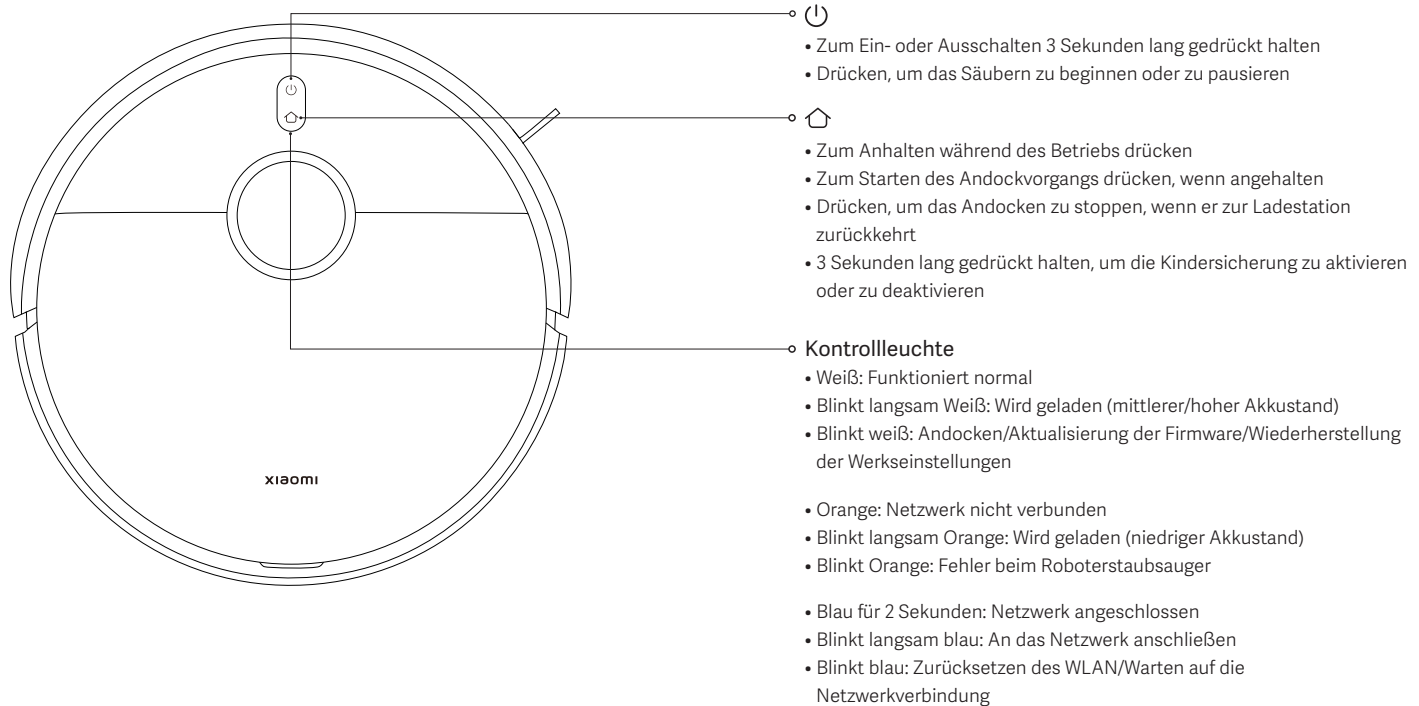

Produktübersicht

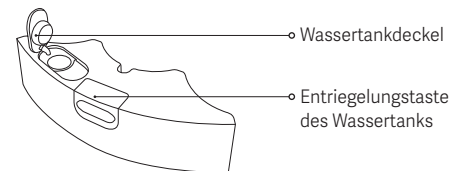
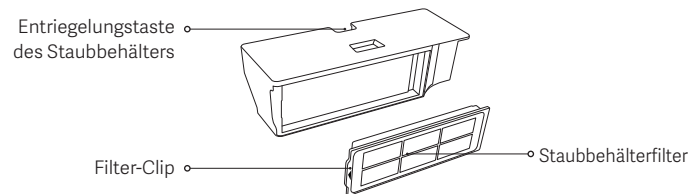
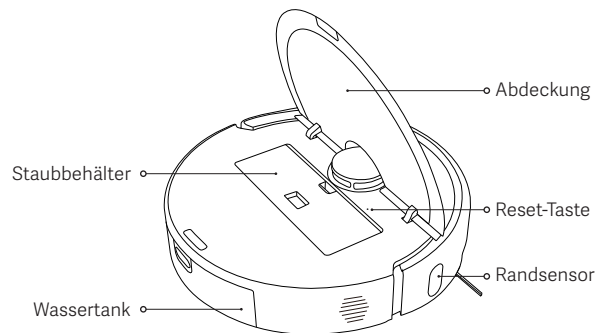
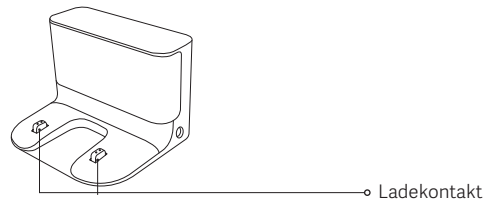
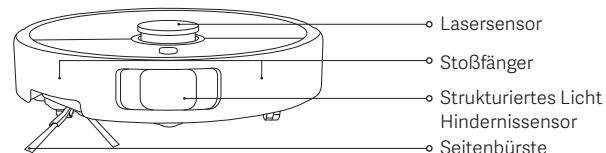
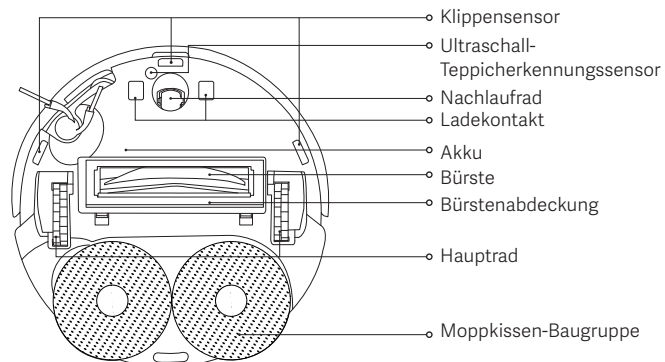

Vor der Verwendung

1. Entfernen Sie die Schutzstreifen.

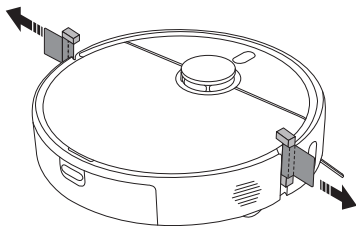

2. Installieren Sie die Seitenbürste und die Moppkissen-Baugruppe.

Installieren Sie die Seitenbürste und die Moppkissen-Baugruppe wie abgebildet an. Sie sind richtig installiert, wenn ein „Klick“ zu hören ist.

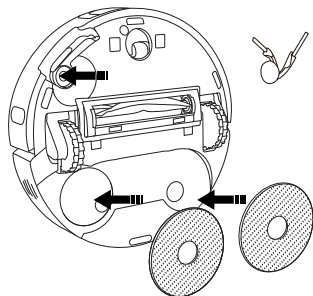

3. Entfernen Sie die Schutzfolie von der Ladestation, stellen Sie die Ladestation an eine Wand und schließen Sie sie an die Stromversorgung an.

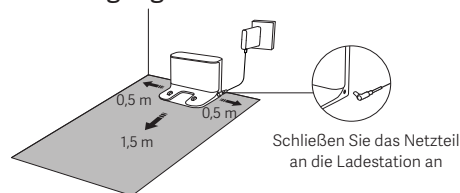

Schließen Sie das Netzteil an die Ladestation an

VORSICHTSMASSNAHMEN:

- Setzen Sie die Ladestation nicht direktem Sonnenlicht aus.
- Stellen Sie keine Gegenstände innerhalb von 0,5 m an den Seiten oder 1,5 m vor der Ladestation ab.

4. Laden Sie den Roboterstaubsauger.

Positionieren Sie den Roboterstaubsauger zum Laden auf der Ladestation.

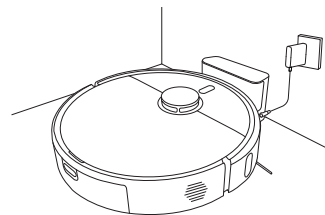

Hinweise:

- Um die optimale Leistung des Akkus sicherzustellen, laden Sie den Akku vor der ersten Verwendung vollständig auf.
- Stellen Sie den Roboterstaubsauger auf die Ladestation und stellen Sie sicher, dass die Ladkontakte aufeinander ausgerichtet sind. Der Roboterstaubsauger schaltet sich automatisch ein und kann nicht ausgeschaltet werden, während er lädt.

Verwendung

Verbinden mit der Xiaomi Home-App

Dieses Produkt funktioniert mit der Xiaomi Home-App. Verwenden Sie die Xiaomi Home-App für die Steuerung Ihres Geräts und für die Interaktion mit anderen Smart Home-Geräten.

Scannen Sie den QR-Code, um die App herunterzuladen und zu installieren. Ist die App bereits installiert, werden Sie zur Verbindungseinrichtungs-Seite weitergeleitet. Sie können aber auch im App Store nach „Xiaomi Home“ suchen, um die App herunterzuladen und zu installieren.





Öffnen Sie die Xiaomi Home-App, tippen Sie auf das „+“ oben rechts und befolgen Sie die Anweisungen auf dem Bildschirm, um Ihr Gerät hinzuzufügen.

Hinweise:

- Es werden ausschließlich 2,4-GHz-WLAN-Netzwerke unterstützt.
- Die Version der App wurde möglicherweise aktualisiert. Befolgen Sie bitte die Anweisungen zur aktuellen App-Version.
- Wenn sich der Roboterstaubsauger erfolgreich mit der Xiaomi Home-App verbindet, verbindet er sich erfolgreich mit dem Netzwerk. Sie können das WLAN zurücksetzen, um es vom Netzwerk zu trennen..

Zurücksetzen von WLAN

- Halten Sie bei eingeschaltetem Roboterstaubsauger die Tasten  und  7 Sekunden lang gedrückt bis eine Sprachansage gehört wird. Das WLAN ist erfolgreich zurückgesetzt, wenn die Kontrollleuchte blau blinkt.
- Setzen Sie die WLAN-Verbindung zurück, wenn der Roboterstaubsauger vom Netzwerk angeschlossen werden muss oder das Netzwerk geändert werden soll.

Problem	Lösung
Der Roboterstaubsauger kann keine Verbindung zum WLAN herstellen.	<ul style="list-style-type: none">• Prüfen Sie, ob das WLAN-Passwort korrekt ist.• Der Roboterstaubsauger unterstützt das 5-GHz-Frequenzband nicht, bitte schließen Sie ihn an ein 2,4-GHz-Netzwerk an.• Es gibt ein Problem mit der WLAN-Verbindung. Setzen Sie das WLAN zurück, laden Sie die neueste Version der Xiaomi Home-App herunter, und versuchen Sie, sich erneut zu verbinden.• Stellen Sie sicher, dass sich der Roboterstaubsauger in einem Bereich mit guter WLAN-Abdeckung befindet, setzen Sie dann sein WLAN zurück und verbinden Sie ihn erneut mit dem Netzwerk.

Wiederherstellung der Werkseinstellungen

Halten Sie die Reset-Taste mit einem stiftförmigen Gegenstand 3 Sekunden lang gedrückt, bis Sie eine Sprachansage hören. Der Roboterstaubsauger wird auf die Werkseinstellungen zurückgesetzt.

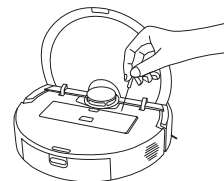

Hinweis: Falls ein Problem auftritt, versuchen Sie zunächst, den Roboterstaubsauger erneut zu starten. Wenn das Problem nach dem Neustart weiterhin besteht, setzen Sie den Staubsauger auf die Werkseinstellungen zurück.

Verwendung

Schnelle Kartierung

Nachdem sich der Roboterstaubsauger zum ersten Mal an die App angeschlossen hat, folgen Sie den Anweisungen in der App, um schnell eine Karte zu erstellen, und der Roboterstaubsauger beginnt mit der Kartierung ohne Säuberung. Sobald er in die Ladestation zurückgekehrt ist, ist der Kartierungsvorgang abgeschlossen und die Karte wird automatisch gespeichert.

Vorbereitung vor der Kartierung:

- Stellen Sie sicher, dass der Roboterstaubsauger vollständig aufgeladen ist und von der Ladestation aus startet.
- Öffnen Sie die Türen der zu kartierenden Räume, folgen Sie dem Roboterstaubsauger während des gesamten Prozesses und entfernen Sie alle Gegenstände, die den Roboterstaubsauger an einer genauen Kartierung hindern könnten.
- Es wird empfohlen, Bereiche zu sperren, in denen der Roboterstaubsauger stecken bleiben oder zerkratzt werden könnte, sowie andere Bereiche, in die er nicht gelangen soll.

Einrichten von virtuellen Wänden oder Sperrbereichen nach der Kartierung:

- Es wird empfohlen, virtuelle Wände oder Sperrbereiche in Bereichen einzurichten, in denen der Roboterstaubsauger stecken bleiben oder zerkratzt werden kann, sowie in anderen Bereichen, in die er nicht gelangen soll.

Starten Sie Staubsaugen und Wischen

1. Halten Sie die Entriegelungstaste des Wassertanks gedrückt, um den Wassertank zu entfernen. Öffnen Sie den Deckel und füllen Sie klares Wasser ein.



VORSICHTSMASSNAHMEN:

- Geben Sie keine Flüssigkeiten wie heißes Wasser, Säuberungs- oder Desinfektionsmittel in den Wassertank, um eine Beschädigung des Roboterstaubsaugers zu vermeiden.
 - Die Funktionen des Roboterstaubsaugers werden vor dem Verlassen des Werks getestet, daher können sich einige Wasserrückstände in ihm befinden. Das ist normal.
2. Setzen Sie den gefüllten Wassertank wie abgebildet in den Roboterstaubsauger ein. Er ist richtig installiert, wenn ein „Klick“ zu hören ist.

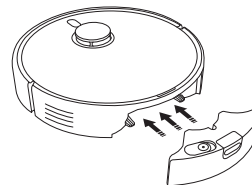

Verwendung

3. Installieren Sie die Moppkissen-Baugruppe wie abgebildet. Die Installation ist abgeschlossen, wenn ein „Klick“ zu hören ist. Drücken Sie die Taste , um mit dem Saugen und Wischen zu beginnen.

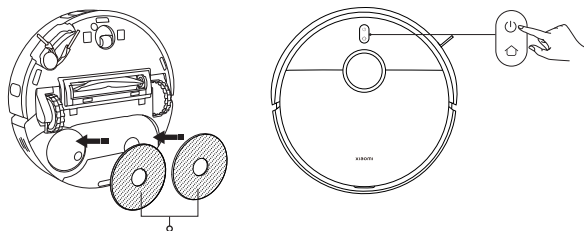



Moppkissen-Baugruppe
(mit installierten Moppkissen)

VORSICHTSMASSNAHMEN: Entfernen Sie den Wassertank und gießen Sie das restliche Wasser sofort nach Abschluss des Wischvorgangs aus. Säubern und trocknen Sie das Moppkissen anschließend, um unangenehme Gerüche und Schimmel zu vermeiden.

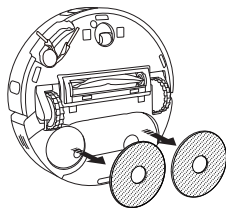
Um nur die Staubsaugerfunktion zu verwenden, entfernen Sie die Moppkissen-Baugruppe.



Ein-/Aus-Schalten

- Halten Sie die Taste  für drei Sekunden gedrückt, um den Staubsauger-Wischer einzuschalten. Die Kontrollleuchte wird eingeschaltet.
- Wenn der Roboterstaubsauger pausiert und nicht geladen wird, halten Sie die Taste  drei Sekunden lang gedrückt, um ihn auszuschalten.

Hinweis: Wenn der Roboterstaubsauger geladen wird, schaltet er sich automatisch ein und kann nicht ausgeschaltet werden.

Pause

Drücken Sie während des Betriebs des Roboterstaubsaugers eine beliebige Taste am Roboterstaubsauger, um ihn anzuhalten. Drücken Sie dann die Taste , um die Säuberung fortzusetzen.

Hinweis: Heben Sie den Roboterstaubsauger nicht an und bewegen Sie ihn nicht, wenn er pausiert ist. Andernfalls kann es zu Positionierungsfehlern kommen, die verhindern, dass der Roboterstaubsauger zur Ladestation zurückkehrt, oder die Kartendaten können verloren gehen.

Ruhemodus

- Der Roboterstaubsauger wechselt in den Ruhemodus, nachdem er zehn Minuten lang pausiert war.
- Im Ruhemodus schaltet sich die Kontrollleuchte des Roboterstaubsaugers aus. Drücken Sie eine beliebige Taste, um den Staubsauger aus dem Ruhemodus zu wecken.

Hinweis: Der Roboterstaubsauger schaltet sich automatisch aus, nachdem er 6 Stunden lang im Ruhemodus war.

Kindersicherung

Halten Sie die Taste  während des Ladevorgangs oder während der Pause 3 Sekunden lang gedrückt, um die Kindersicherungsfunktion zu aktivieren oder zu deaktivieren.

Verwendung

Säuberung fortsetzen

Wenn der Akku des Roboterstaubsaugers während einer Säuberungsaufgabe leer läuft, kehrt er automatisch zum Laden zur Ladestation zurück. Nachdem er ausreichend geladen wurde, setzt er die Säuberung dort fort, wo er aufgehört hat.

DND-Modus

Im Modus „Nicht stören“ (DND) nimmt der Roboterstaubsauger die Säuberung nicht wieder auf und führt keine geplanten Säuberungen durch. Der DND-Modus kann in der App aktiviert oder deaktiviert werden.

Pflege und Wartung

Säubern des Wassertanks

Entfernen Sie den Wassertank, öffnen Sie seinen Deckel, füllen Sie ihn mit einer kleinen Menge klarem Wasser, schütteln Sie ihn, um das Innere auszuspülen, und gießen Sie das Schmutzwasser aus.

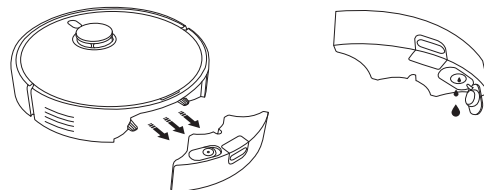

VORSICHTSMASSNAHMEN:

- Spülen Sie den Wassertank nicht aus und weichen Sie ihn nicht ein.
- Säubern Sie den Wassertank regelmäßig, um zu verhindern, dass Schmutzablagerungen die Säuberungsleistung beeinträchtigen.

Säuberung des Staubbehälters und des Filters

1. Öffnen Sie die obere Abdeckung des Roboterstaubsaugers. Drücken Sie auf die Entriegelungstaste des Staubbehälters, um den Staubbehälter nach oben aus dem Roboterstaubsauger herauszunehmen.

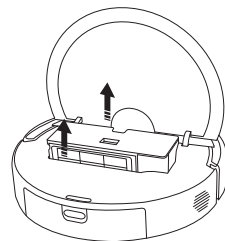

Pflege und Wartung

2. Entfernen Sie den Filter vom Filter-Clip ab. Klopfen Sie vorsichtig auf den Filterrahmen, um Staub und Ablagerungen zu entfernen und den Staubbehälter zu leeren.

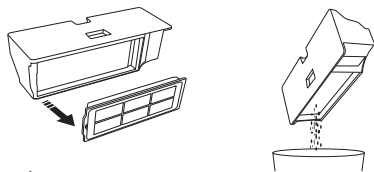

Hinweise:

- Versuchen Sie nicht, den Filter mit einer Bürste oder einem Finger zu säubern.
- Häufiges Spülen wird nicht empfohlen, da der Filter sonst beschädigt werden kann.
- Verwenden Sie nur klares Wasser, um den Staubbehälter und den Filter zu säubern. Verwenden Sie keine Säuberungsmittel.

3. Spülen Sie den Staubbehälter und den Filter bei Bedarf mit klarem Wasser aus.

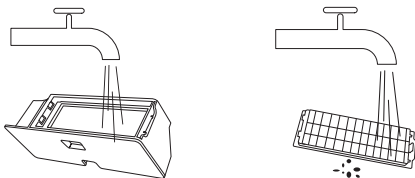

4. Trocknen Sie den Staubbehälter und den Filter vollständig, bevor Sie sie wieder einbauen.

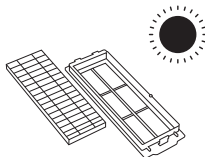

Säubern des Moppkissens

Entfernen Sie das Moppkissen aus seiner Halterung, waschen Sie es und trocknen Sie es.

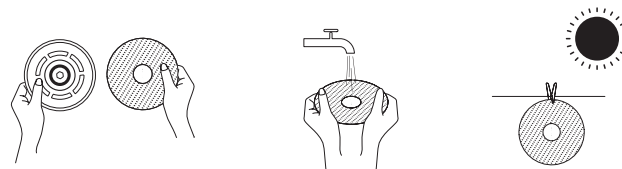

Säubern Sie die Seitenbürste und das Nachlaufrad.

1. Drehen Sie den Roboterstaubsauger auf den Kopf und ziehen Sie die Seitenbürste und das Nachlaufrad nach oben heraus.
2. Entfernen Sie Haare oder Schmutzpartikel, die möglicherweise in der Seitenbürste und im Nachlaufrad festhängen.
3. Setzen Sie die Seitenbürste und das Nachlaufrad wieder ein.

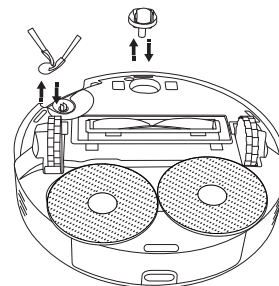

Hinweis: Setzen Sie die Seitenbürste und das Nachlaufrad nach der Säuberung sofort wieder ein.

Pflege und Wartung

Säubern der Sensoren und Ladekontakte

Bitte säubern Sie die Sensoren und Ladekontakte regelmäßig mit einem weichen, trockenen Tuch.

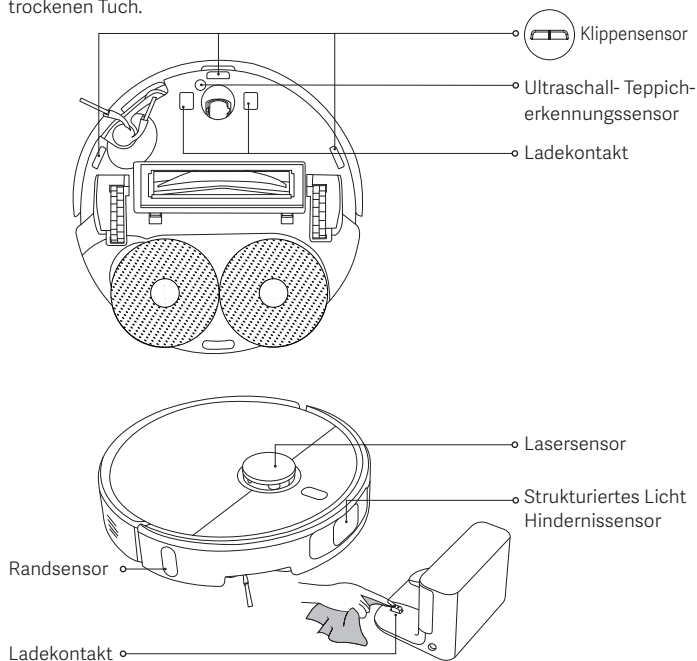

Säubern der Bürste

1. Drehen Sie den Roboterstaubsauger auf den Kopf, und drücken Sie beide Entriegelungstasten, um die Bürstenabdeckung zu entfernen.
2. Entfernen Sie die Bürste und ziehen Sie die abnehmbare Endkappe heraus, um den Schmutz zu säubern.
3. Bringen Sie die abnehmbare Endkappe, die Bürste und die Bürstenabdeckung nach dem Säubern wieder in der richtigen Reihenfolge an. Die Bürstenabdeckung ist richtig installiert, wenn ein „Klick“ zu hören ist.

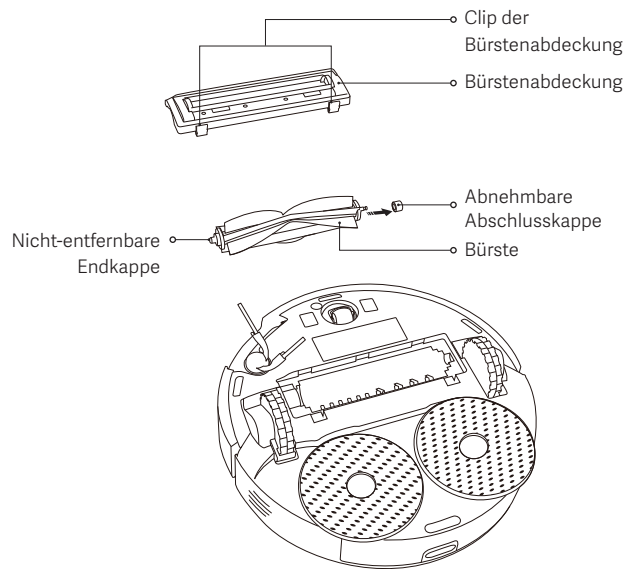

Pflege und Wartung

Teile	Wartungshäufigkeit	Ersatzhäufigkeit
Seitenbürste	Alle 2 Wochen	3–6 Monate
Bürste	Alle 2 Wochen	6–12 Monate
Filter	Alle 2 Wochen	3–6 Monate
Bürstenabdeckung	/	3–6 Monate (oder bei Verschleiß)
Moppkissen	Nach jedem Gebrauch	1–3 Monate (oder bei Verschleiß)
Staubbehälter	Nach jedem Gebrauch	/
Wassertank	Nach Bedarf säubern	/
Nachlauftrad	Monatlich	/
Lasersensor		
Strukturiertes Licht Hindernissensor		
Ultraschall-Teppickerkennungssensor		
Klippensensor		
Randsensor		
Ladekontakte		

Hinweis: Die Häufigkeit des Ersetzens dient nur als Referenz. Wenn ein Teil beschädigt ist, sollte es umgehend ersetzt werden, um eine effiziente Säuberung sicherzustellen.

Häufige Probleme

Problem	Mögliche Ursache und Lösung
Die Moppkissen-Baugruppe dreht sich nicht.	Die Moppkissen-Baugruppe kann durch einen Fremdkörper verklemmt sein. Bitte säubern.
Das Moppkissen ist nicht nass.	Prüfen Sie, ob im Wassertank ausreichend Wasser vorhanden ist. Passen Sie die Einstellungen für den Wasserstand in der App an. Folgen Sie den Anweisungen in der Bedienungsanleitung, um die Moppkissen-Baugruppe korrekt zu installieren.
Das Moppkissen ist zu nass.	Passen Sie die Einstellungen für den Wasserstand in der App an. Stellen Sie sicher, dass der Wassertank ordnungsgemäß verschlossen ist.
Der Roboterstaubsauger säubern nicht mehr wirksam oder hinterlässt Staub.	Der Staubbehälter ist voll. Säubern Sie ihn und versuchen Sie es erneut. Der Filter ist verstopft. Säubern Sie ihn und versuchen Sie es erneut. Ein Fremdkörper hat sich in der Bürste verfangen. Säubern Sie ihn und versuchen Sie es erneut.
Der Roboterstaubsauger macht bei der Säuberung seltsame Geräusche.	Ein Fremdkörper könnte sich in der Bürste, der Seitenbürste oder einem der Haupträder verfangen haben. Schalten Sie den Roboterstaubsauger aus und entfernen Sie etwaige Schmutzpartikel.
Der Roboterstaubsauger lässt sich nicht einschalten.	Der Akkustand ist niedrig. Laden Sie den Roboterstaubsauger vollständig auf und versuchen Sie es erneut. Die Umgebungstemperatur ist zu niedrig (unter 0 °C) oder zu hoch (über 40 °C).
Der Roboterstaubsauger beginnt nicht mit der Säuberung.	Der Akkustand ist niedrig. Laden Sie den Roboterstaubsauger vollständig auf und versuchen Sie es erneut.

Häufige Probleme

Problem	Mögliche Ursache und Lösung
Der Roboterstaubsauger setzt die Säuberung nicht fort.	Vergewissern Sie sich, dass der Roboterstaubsauger nicht auf den DND-Modus eingestellt ist. Wenn Sie in diesem Modus die Andock-Taste am Roboterstaubsauger drücken, die Andock-Taste in der Xiaomi Home-App antippen oder den Roboterstaubsauger zurück in die Ladestation stellen, wird die Säuberung nicht fortgesetzt.
Der Roboterstaubsauger kehrt nicht in die Ladestation zurück.	Um die Ladestation herum befinden sich zu viele Hindernisse. Setzen Sie die Ladestation in einen offeneren Bereich. Der Roboterstaubsauger ist zu weit von der Ladestation entfernt. Setzen Sie ihn näher an die Ladestation und versuchen Sie es erneut.
Der Roboterstaubsauger lädt nicht.	Stellen Sie sicher, dass es um die Ladestation herum ausreichend freien Platz gibt und dass die Ladekontakte sauber und nicht blockiert sind. Die Umgebungstemperatur ist zu niedrig (unter 0 °C) oder zu hoch (über 40 °C).
Der Roboterstaubsauger verhält sich anormal.	Schalten Sie den Roboterstaubsauger aus und starten Sie ihn anschließend neu.
Der Roboterstaubsauger führt die geplanten Säuberungen nicht durch.	Stellen Sie sicher, dass der Roboterstaubsauger mit dem Netzwerk verbunden ist, da er sonst die Zeit nicht synchronisieren und geplante Säuberungen nicht durchführen kann. Vergewissern Sie sich, dass der Roboterstaubsauger nicht auf den DND-Modus eingestellt ist. Der DND-Modus verhindert, dass der Roboterstaubsauger geplante Säuberungen durchführt.
Der Roboterstaubsauger geht immer wieder offline.	Stellen Sie sicher, dass der Roboterstaubsauger mit dem Netzwerk verbunden ist und immer innerhalb der WLAN-Reichweite bleibt.

Fehlerbehebung

Fehlermeldung	Mögliche Ursache und Lösung
Stellen Sie sicher, dass der Wassertank richtig installiert ist.	Stellen Sie sicher, dass der Wassertank fest installiert ist.
Das Moppkissen wurde nicht installiert.	Stellen Sie sicher, dass die Moppkissenhalterung und das Moppkissen fest installiert sind.
Der Staubbehälter ist nicht installiert.	Installieren Sie den Staubbehälter und den Filter, und stellen Sie sicher, dass sie festsitzen.
Bitte stellen Sie den Roboterstaubsauger auf eine ebene Fläche.	Der Roboterstaubsauger hat beim Einschalten erfasst, dass er schief steht. Starten Sie ihn erneut, nachdem Sie das Gerät auf eine ebene Oberfläche gestellt haben.
Er konnte nicht zum Laden in die Ladestation zurückkehren, bitte stellen Sie den Roboterstaubsauger in die Ladestation.	Setzen Sie den Roboterstaubsauger manuell auf die Ladestation und prüfen Sie, ob die Ladestation an die Stromversorgung angeschlossen ist.
Bitte räumen Sie die Hindernisse rund um den Roboterstaubsauger aus dem Weg.	Der Roboterstaubsauger ist möglicherweise blockiert oder steckt fest. Entfernen Sie alle Hindernisse um ihn herum.
Bitte säubern Sie den Bereich des Lasersensors von jeglichen Fremdkörpern.	Entfernen Sie alle Fremdkörper, die den Lasersensor blockieren oder behindern könnten, oder bringen Sie den Roboterstaubsauger an einen anderen Ort und starten Sie ihn erneut.
Wischen Sie die Klippensensoren säubern und bringen Sie den Roboterstaubsauger an einen neuen Aufstellungsort, um ihn neu zu starten.	Ein Teil des Roboterstaubsaugers kann vom Boden abgehoben sein, stellen Sie den Roboterstaubsauger neu auf und starten Sie ihn neu. Oder die Klippensensoren sind verschmutzt, wischen Sie sie sauber.
Stoßfänger-Fehler. Bitte überprüfen Sie, ob der Stoßfänger richtig zurückfedern kann.	Der Kollisionssensor klemmt. Klopfen Sie vorsichtig darauf, um Fremdkörper zu entfernen. Wenn keine Fremdkörper vorhanden sind, bringen Sie den Roboterstaubsauger an einen neuen Ort und schalten Sie ihn ein.

Spezifikationen

Roboterstaubsauger

Bezeichnung	Roboterstaubsauger
Modell	OV71GL
Artikelmaße	Ø350 × 99 mm
Nettogewicht	4,2 kg
Nennleistung	160 W
Nennspannung	14,4 V $\overline{\text{---}}$
Ladespannung	20 V $\overline{\text{---}}$
Lithium-Ionen-Akku	4800 mAh (Nennkapazität) 5200 mAh (Sollkapazität)
Betriebsfrequenz	2400–2483,5 MHz
Maximale Ausgangsleistung	< 20 dBm
WLAN-Verbindung	WLAN IEEE 802.11 b/g/n 2,4 GHz Bluetooth 4.2
Stromverbrauch	Standby-Modus: \leq 0,5 W Vernetzter Standby-Modus: \leq 2,0 W
Zeit bis zum Eintritt in den Zustand	Standby-Modus: \leq 20 Min Vernetzter Standby-Modus: \leq 20 Min

Unter normalen Einsatzbedingungen muss dieses Gerät einen Abstand von mindestens 20 cm zwischen der Antenne und dem Körper des Benutzers einhalten.

Ladestation

Modell	OV71CDZ
Nenningang	20 V $\overline{\text{---}}$ 1 A
Nennausgang	20 V $\overline{\text{---}}$ 1 A
Artikelmaße	146 × 122 × 98,5 mm
Stromverbrauch	Standby-Modus: \leq 0,5 W
Zeit bis zum Eintritt in den Zustand	Standby-Modus: \leq 20 Min

Netzteil

Hersteller	Zhongshan Baolijin Electronic Co., Ltd.
Modell	BLJ24WJ200100P-V
Eingang	100–240 V~ 50/60 Hz 0,8 A
Ausgang	20,0 V $\overline{\text{---}}$ 1,0 A 20,0 W
Durchschnittliche Aktive Effizienz	85,47 %
Effizienz bei Geringer Belastung (10 %)	75,47 %
Lastloser Stromverbrauch	0,10 W

Informationen zur Einhaltung gesetzlicher Vorschriften

EU-Konformitätserklärung

CE Hiermit bestätigt Xiaomi Communications Co., Ltd., dass das Funkgerät des Typs OV71GL mit der Verordnung 2014/53/EU in Einklang steht. Der vollständige Wortlaut der EU-Konformitätserklärung ist unter der folgenden Internetadresse abrufbar: <https://www.mi.com/global/service/support/declaration.html>

Entsorgung von elektrischen und elektronischen Geräten



Das Symbol auf dem Produkt oder der Verpackung bedeutet, dass das Produkt einer getrennten Erfassung für elektrische und elektronische Geräte zugeführt werden muss und nicht über den normalen Haushaltsabfall entsorgt werden darf. Bitte entnehmen Sie Batterien und Lampen, die nicht vom Gerät umschlossen sind, vor der Abgabe aus dem Gerät und entsorgen diese über die offiziellen Sammelstellen für Batterien und Lampen.

Beim Kauf eines neuen Elektrogerätes können Sie beim Vertreiber ein gleichartiges Altgerät unentgeltlich zurückgeben. Elektrogeräte mit einer Kantenlänge von maximal 25 cm können unentgeltlich bei Vertreibern von Elektro- und Elektronikgeräten mit einer Verkaufsfläche von mindestens 400 m² sowie in Geschäften des Lebensmittelhandels (z.B. Supermärkten, Lebensmitteldiscountern, Drogerien) mit einer Gesamtverkaufsfläche von mindestens 800 m², die mehrmals im

Kalenderjahr oder dauerhaft Elektro- und Elektronikgeräte anbieten und auf dem Markt bereitstellen, abgegeben werden, ohne dass ein Neugerät erworben werden muss. Größere Elektrogeräte können kostenlos bei kommunalen Wertstoffhöfen abgegeben werden.

Durch die korrekte Entsorgung tragen Sie dazu bei, negative Auswirkungen auf die Umwelt und die menschliche Gesundheit zu vermeiden, die durch unsachgemäße Erfassung und Behandlung von Elektroaltgeräten entstehen können.

Bitte löschen Sie sämtliche personenbezogenen Daten auf dem Gerät, bevor Sie es entsorgen.

Für weitere Informationen kontaktieren sie bitte Ihre Kommunalverwaltung, Ihren örtlichen Abfallentsorger oder das Geschäft, in dem Sie das Produkt erworben haben.

GARANTIEERKLÄRUNG

DIESE GARANTIE GIBT IHNEN BESTIMMTE RECHTE UND MÖGLICHERWEISE VERFÜGEN SIE AUFGRUND DER GESETZE IHRES LANDES, IHRER PROVINZ ODER IHRES BUNDESLANDES ÜBER WEITERE RECHTE. IN EINIGEN LÄNDERN, PROVINZEN ODER BUNDESLÄNDERN SCHREIBT DAS VERBRAUCHERRECHT EINE MINDESGARANTIEZEIT VOR. XIAOMI SCHLIESST IHRE WEITEREN RECHTE NICHT AUS, SCHRÄNKT SIE NICHT EIN UND SETZT SIE NICHT AUS, SOFERN DIES NICHT GESETZLICH ZULÄSSIG IST. UMFASSENDE INFORMATIONEN ZU IHREN RECHTEN FINDEN SIE IN DEN GESETZEN IHRES LANDES, IHRER PROVINZ ODER IHRES BUNDESLANDES.

1. EINGESCHRÄNKTE PRODUKTGARANTIE

Xiaomi garantiert Ihnen, dass Ihr Xiaomi-Produkt während der Garantiezeit bei normalem Gebrauch frei und bei Gebrauch in Übereinstimmung mit den Anweisungen des betreffenden Benutzerhandbuchs frei von Material- und Verarbeitungsfehlern ist.

Die gesetzlichen Gewährleistungsfristen und -bestimmungen ergeben sich aus den jeweiligen lokalen Gesetzen. Weitere Informationen zu den Garantieleistungen für Verbraucher finden Sie auf der Website von Xiaomi unter <https://www.mi.com/global/support/warranty>.

Xiaomi garantiert Ihnen als Erstkäufer, dass das Xiaomi-Produkt während des oben genannten Zeitraums bei normalem Gebrauch frei von Material- und Verarbeitungsfehlern ist.

Xiaomi garantiert nicht, dass das Produkt unterbrechungsfrei oder fehlerfrei funktioniert. Xiaomi haftet nicht für Schäden, die aus der Nichteinhaltung der Anweisungen zur Verwendung des Produkts resultieren.

2. RECHTSMITTEL

Wenn ein Hardwarefehler festgestellt wird und Xiaomi eine gültige Reklamation innerhalb der Garantiezeit erhält, wird Xiaomi entweder (1) das Produkt unter Verwendung neuer oder überholter Ersatzteile kostenlos reparieren, (2) das Produkt ersetzen oder (3) den Kaufpreis des Produkts zurückerstatten, wobei mögliche Versandkosten ausgeschlossen werden.

3. NUTZUNG DES GARANTIESERVICES

Um Garantieleistungen in Anspruch nehmen zu können, müssen Sie das Produkt in der Originalverpackung oder einer ähnlichen Verpackung, die das Produkt im gleichen Maße schützt, an die von Xiaomi angegebene Adresse senden. Wenn

dies nicht durch anwendbares Recht untersagt ist, kann Xiaomi vor der Erbringung von Garantieleistungen die Vorlage von Kaufnachweise(n) und / oder eine Registrierung von Ihnen verlangen.

4. AUSSCHLÜSSE UND EINSCHRÄNKUNGEN

Soweit nicht anders durch Xiaomi bestimmt, gilt diese eingeschränkte Garantie ausschließlich für das von oder für Xiaomi hergestellte Produkt, das durch das die Marken oder Handelsnamen oder das „Xiaomi“- bzw. „Mi“-Logo identifiziert werden kann. Die Garantie beinhaltet keine (a) Schäden durch Naturereignisse oder höhere Gewalt, z. B. Blitzeinschläge, Tornados, Überschwemmungen, Feuer, Erdbeben oder andere äußere Ursachen; (b) Schäden durch Fahrlässigkeit; (c) Schäden durch kommerzielle Nutzung; (d) Schäden durch Änderungen oder Modifikationen an einem Teil des Produkts; (e) Schäden, die durch die gemeinsame Verwendung mit Produkten anderer Hersteller verursacht werden; (f) Schäden, die durch Unfall, Missbrauch oder Zweckentfremdung verursacht werden; (g) Schäden, die durch den Betrieb des Produkts im Widerspruch zur von Xiaomi beschriebenen zulässigen oder beabsichtigten Verwendung oder durch unzulässige Spannungs- oder Stromversorgung verursacht werden; (h) Schäden, die durch Serviceleistungen (einschließlich Upgrades und Erweiterungen) von Personen verursacht werden, die dafür nicht von Xiaomi autorisiert wurden. Es liegt in Ihrer Verantwortung, Daten, Software oder andere Materialien, die Sie auf dem Produkt gespeichert haben, zu sichern. Es ist wahrscheinlich, dass Daten, Software oder andere Materialien bei Inanspruchnahme des Garantieservices verloren gehen oder Geräte neu formatiert werden und Xiaomi übernimmt keine Haftung für solche Schäden oder Verluste. Wiederverkäufer, Agenten oder Mitarbeiter von Xiaomi sind nicht berechtigt, Änderungen, Erweiterungen oder Ergänzungen hinsichtlich dieser eingeschränkten Garantie vorzunehmen. Sollte eine Bestimmung rechtswidrig oder nicht durchsetzbar sein, wird die Rechtmäßigkeit oder Durchsetzbarkeit der übrigen Bestimmungen davon nicht berührt oder beeinträchtigt. Sofern dies nicht gesetzlich verboten oder anderweitig von Xiaomi versprochen wurde, ist der Kundendienst auf das Land oder die Region des ursprünglichen Kaufs beschränkt.

Produkte, die nicht ordnungsgemäß eingeführt wurden und/oder nicht ordnungsgemäß von Xiaomi hergestellt wurden und/oder nicht ordnungsgemäß von Xiaomi oder einem offiziellen Händler von Xiaomi erworben wurden, fallen nicht unter diese Garantie. Gemäß geltendem Recht können Garantieforderungen

gegen Einzelhändler geltend gemacht werden, die das Produkt trotz Ermangelung gegenseitiger Vertriebsvereinbarungen in Umlauf gebracht haben. In solchen Fällen ermutigt Sie Xiaomi, den Händler zu kontaktieren, bei dem Sie das Produkt gekauft haben.

Diese Garantieerklärung ist nicht auf Hong Kong und Taiwan anwendbar.

5. STILLSCHWEIGENDE GARANTIE

Soweit durch geltendes Recht zulässig, sind alle stillschweigend begründeten Garantien (einschließlich der Garantie der Gebrauchstauglichkeit oder der Eignung für einen bestimmten Zweck) zeitlich beschränkt und gelten maximal für die Dauer dieser eingeschränkten Garantie. In einigen Ländern ist die Beschränkung der Dauer stillschweigender Garantien nicht zulässig, sodass die o. g. Beschränkung auf Sie nicht zutrifft, wenn Sie Verbraucher in einem dieser Länder sind.

6. SCHADENS BESCHRÄNKUNG

Soweit durch geltendes Recht zulässig, haftet Xiaomi nicht für zufällige oder indirekte Schäden, Neben- oder Folgeschäden oder besondere Schadensfolgen einschließlich, aber nicht beschränkt auf, entgangenen Gewinnen oder Einnahmen sowie Datenverluste und Schäden, die aus einer Verletzung einer ausdrücklichen oder stillschweigenden Garantie- oder anderweitigen Bedingung oder aus einer anderen rechtlichen Grundlage resultieren, selbst wenn Xiaomi auf die Möglichkeit solcher Schäden hingewiesen wurde. In einigen Ländern sind Ausschluss oder Beschränkung der Haftung für indirekte oder Folgeschäden sowie besondere Schadensfolgen nicht zulässig, sodass die o. g. Beschränkung auf Sie evtl. nicht zutrifft.

7. KONTAKT XIAOMI

Kontaktinformationen finden Sie auf unserer Website: <https://www.mi.com/global/support/warranty>

Der Kundendienst kann durch jede Person im autorisierten Servicenetz von Xiaomi erbracht werden, durch die autorisierten Händler von Xiaomi oder durch den Endverkäufer, der die Produkte an Sie verkauft hat. Bei Fragen Sie sich bitte an die entsprechende von Xiaomi angegebene Person.

Veiligheidsinstructies

Lees vóór gebruik deze handleiding zorgvuldig door en bewaar deze om later te kunnen raadplegen.

Dit product is uitsluitend bedoeld voor het reinigen van vloeren in thuisomgevingen. Gebruik het niet buitenshuis, op oppervlakken zonder vloer of in commerciële of industriële omgevingen.

Gebruiksbeperkingen

- Dit apparaat kan worden gebruikt door kinderen van 8 jaar en ouder en door personen met een fysieke, zintuiglijke of mentale beperking of gebrek aan ervaring en kennis, mits ze onder toezicht staan of instructies hebben ontvangen met betrekking tot het veilige gebruik van het apparaat en de gevaren hiervan begrijpen. Kinderen mogen niet met het apparaat spelen. Het apparaat mag niet worden schoongemaakt of onderhouden door kinderen tenzij ze onder toezicht staan.
- Dit apparaat is niet bedoeld voor gebruik door mensen (waaronder kinderen) met een fysieke, zintuiglijke, of mentale handicap, of gebrek aan ervaring en kennis, tenzij ze onder toezicht staan van of instructies hebben gekregen over het gebruik van het apparaat door een persoon die verantwoordelijk is voor hun veiligheid.
- Kinderen moeten onder toezicht staan om ervoor te zorgen dat ze niet met het apparaat spelen.
- Het apparaat mag alleen worden gebruikt met de bij het apparaat geleverde voedingsadapter.
- Dit apparaat bevat batterijen die alleen door bekwame personen mogen worden vervangen.
- Als de pinnen van de stekkerdelen beschadigd zijn, moet de voedingsadapter worden afgevoerd.
- Wanneer de oplader of batterij beschadigd raakt, moet deze worden vervangen door een origineel onderdeel dat is aangeschaft bij de fabrikant of de aftersalesserviceafdeling.
- Zorg dat het apparaat niet over het netsnoer kan bewegen, omdat dit gevaarlijk is.
- Houd haar, loszittende kleding, vingers en andere lichaamsdelen uit de buurt van openingen en bewegende delen.
- Gebruik de robotstofzuiger niet om brandende stoffen op te zuigen.
- Pak de robotstofzuiger niet op aan het deksel van de laserradar.
- Zorg ervoor dat de robotstofzuiger is uitgeschakeld en de voedingsadapter is losgekoppeld voordat u begint met reinigen of onderhoud.
- Gebruik de robotstofzuiger niet in een ruimte die zich boven de begaande grond bevindt, zoals een zolder, een open balkon, of op meubels, tenzij er een beschermende barrière aanwezig is.
- Gebruik de robotstofzuiger niet in een omgevingstemperatuur boven 40 °C of onder 0 °C of op een vloer met vloeistoffen of kleverige substanties.
- Raap eventuele kabels op van de vloer voordat u de robotstofzuiger gebruikt om te voorkomen dat deze tijdens het schoonmaken worden meegesleept.
- Raap breekbare of losse voorwerpen, zoals vazen of plastic zakken, op van de vloer om te voorkomen dat de robotstofzuiger hierdoor wordt gehinderd of ertegenaan stoot en schade veroorzaakt.
- Plaats geen kinderen, huisdieren of willekeurige voorwerpen op de robotstofzuiger terwijl deze stilstaat of beweegt.
- Gebruik de dweilfunctie niet op tapijt.
- Zorg ervoor dat de robotstofzuiger geen harde of scherpe voorwerpen kan opzuigen, zoals bouwmaterialen, glas of spijkers.
- Plaats de robotstofzuiger niet onderstoeven. De behuizing van de laserradar mag nooit de grond raken.
- Gebruik dit product uitsluitend zoals aangegeven in de gebruikershandleiding. De gebruiker is zelf verantwoordelijk voor enig verlies of enige schade als gevolg van het verkeerd gebruiken van dit product.
- Een uitgebreide elektronische handleiding vindt u op www.mi.com/global/support/user-guide

Veiligheidsinformatie over de laser

De lasersensor in dit product voldoet aan de norm IEC 60825-1:2014 en EN 60825-1:2014/A11:2021 voor laserproducten van klasse 1. Vermijd direct oogcontact tijdens het gebruik.

LASERPRODUCT VAN KLASSE 1

LASERPRODUCT VOOR CONSUMENTEN

EN 50689:2021

Batterijen en opladen

- WAARSCHUWING: Gebruik geen batterij of oplaadstation van derden.
- WAARSCHUWING: Gebruik uitsluitend de bij dit apparaat geleverde voedingseenheid.
- WAARSCHUWING: Gebruik voor het opladen van de batterij uitsluitend de bij dit apparaat geleverde afneembare voedingseenheid.
- Alleen gebruiken met de <BLJ24WJ200100P-V>-voedingseenheid.
- Probeer de batterij of het oplaadstation niet zelf te demonteren, te repareren of aan te passen.
- Koppel de robotstofzuiger direct los van de stroom als de batterij lekt. Als u in fysiek contact komt met enige substantie die uit de batterij lekt, spoel dan direct af met voldoende water en zoek direct medische hulp.
- Stel het apparaat of de batterij niet bloot aan buitensporige temperaturen.
- Wees bedacht op het risico van kortsluiting van de polen van het apparaat dat met een batterij werkt of van de batterij door metalen voorwerpen.
- Plaats het oplaadstation niet in de buurt van een warmtebron.
- Gebruik geen natte doek of natte handen om de oplaadcontactpunten van het oplaadstation af te vegen of schoon te maken.
- Wanneer de robotstofzuiger gedurende langere tijd niet wordt gebruikt, moet u deze volledig opladen, vervolgens uitschakelen en op een koele, droge plaats bewaren. Laad de robotstofzuiger minstens eens in de 3 maanden op om overmatige ontlading van de batterij te voorkomen.
- Niet-oplaadbare batterijen niet opladen.
- Gebruikers hoeven niets te doen om het oplaadstation te wisselen tussen 50 Hz en 60 Hz; het product kan zichzelf aanpassen aan zowel 50 Hz als 60 Hz.
- De lithiumionbatterij bevat stoffen die schadelijk zijn voor het milieu. Voordat u de robotstofzuiger weggooit, dient u eerst de batterij te verwijderen en deze weg te gooien of te recyclen in overeenstemming met de lokale wet- en regelgeving van het land of de regio waarin het wordt gebruikt.
- De batterij moet uit de apparaat worden gehaald voordat het apparaat wordt weggegooid.

- De stekker van het apparaat moet uit het stopcontact worden verwijderd wanneer de batterij wordt verwijderd.
- De batterij moet op een veilige manier worden weggegooid.
- Wanneer u de batterijen uit het product wilt verwijderen, is het raadzaam om de batterijen te gebruiken tot ze volledig zijn ontladen en ervoor te zorgen dat uw product niet op het stroomnet is aangesloten.
 1. Maak de schroef aan de onderkant los en verwijder het deksel.
 2. Ontkoppel de batterijaansluiting en verwijder vervolgens de batterijen. Beschadig de batterijhouder niet om elk risico op letsel te voorkomen.
 3. Breng de batterijen naar een professionele recyclingfaciliteit.



Uitsluitend voor gebruik
binnenshuis.



Lees de instructies
vóór gebruik.

Productoverzicht

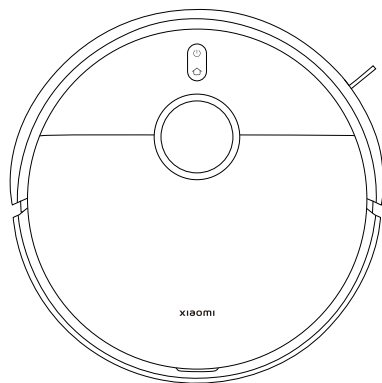

Robotstofzuiger

Vooraf geïnstalleerde accessoires



Borstel



Borstelklep

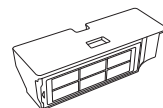

Stofcompartment
(installeren voordat u gaat
stofzuigen en dweilen)



Waterreservoir
(installeren voordat u gaat
stofzuigen en dweilen)

Andere accessoires



Dweilopzetstukhouder × 2

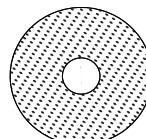

Dweilopzetstuk × 2
(vooraf geïnstalleerd op de
dweilopzetstukhouder)



Zijborstel

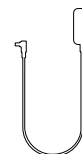

Voedingsadapter

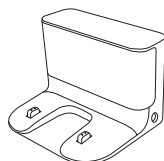

Oplaadstation



Gebruikershandleiding



Handleiding voor
afbeeldingen



Garantieverklaring

Opmerking: Afbeeldingen van het product, accessoires en UI in de gebruikershandleiding zijn alleen ter referentie. Het daadwerkelijke product en de functionaliteit kunnen variëren door productverbeteringen.

Productoverzicht

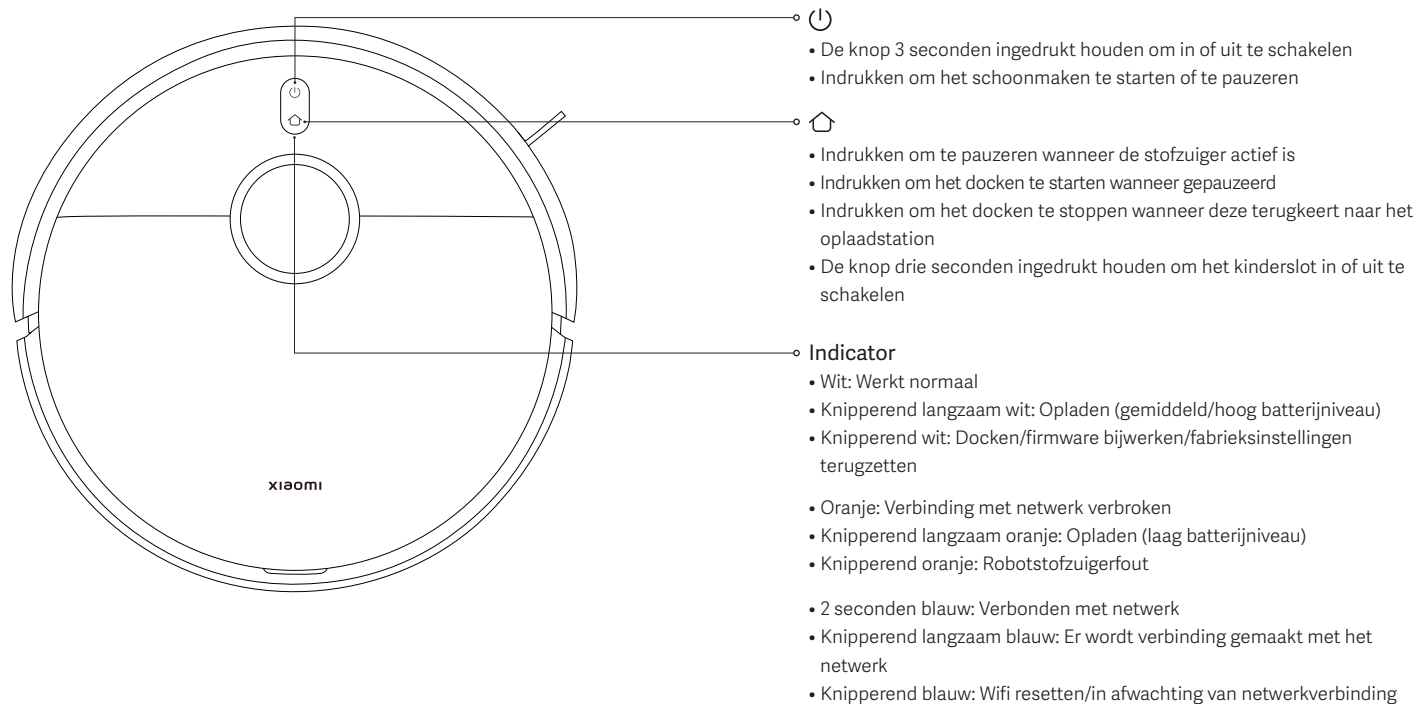

Productoverzicht

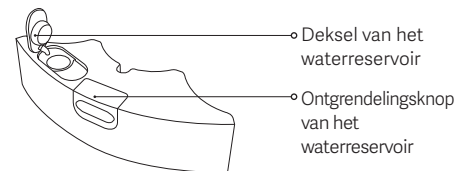
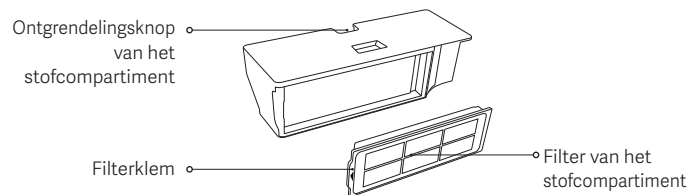
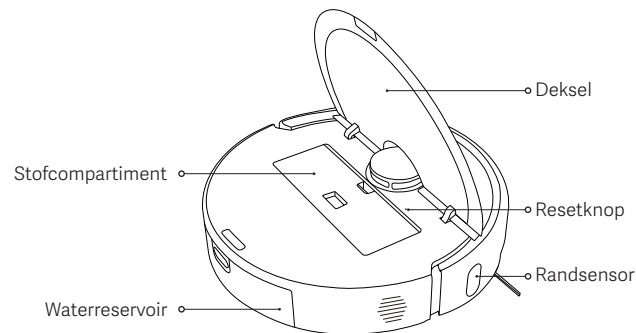
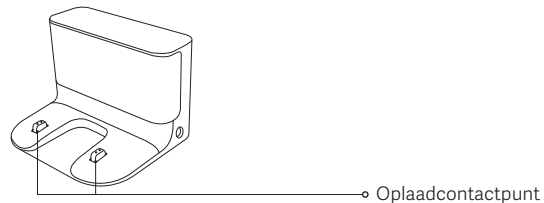
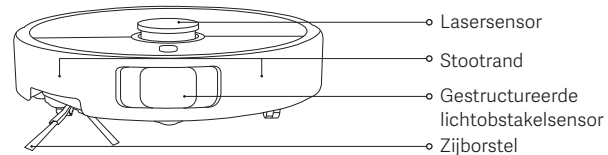
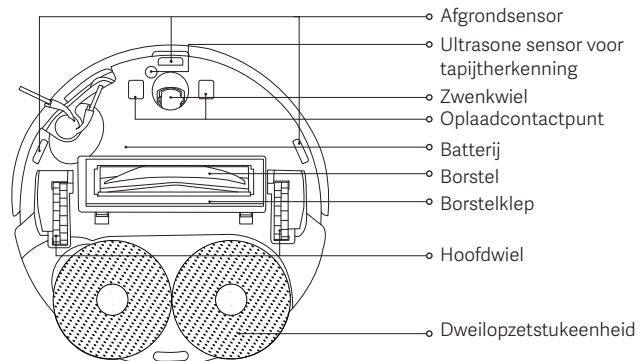

Vóór gebruik

1. Verwijder de beschermende strips.

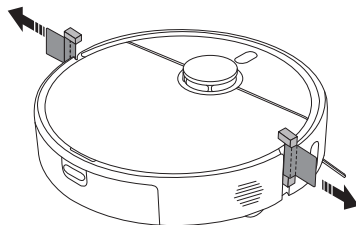

2. Installeer de zijborstel en de dweilopzetstukken.

Installeer de zijborstel en de dweilopzetstukken respectievelijk zoals afgebeeld. Deze zijn correct geïnstalleerd als u een "klik" hoort.

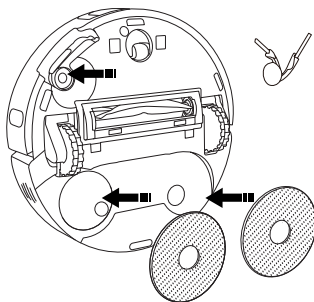

3. Verwijder de beschermde folie van het oplaadstation, plaats het oplaadstation tegen een muur en sluit deze aan op de voeding.

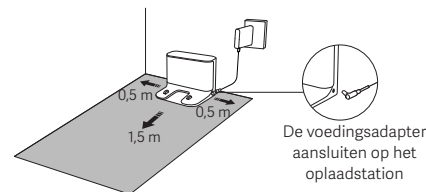

De voedingsadapter aansluiten op het oplaadstation

VOORZICHTIG:

- Stel het oplaadstation niet bloot aan direct zonlicht.
- Plaats geen voorwerpen binnen een afstand van 0,5 m aan weerszijden van of binnen 1,5 m voor het oplaadstation.

4. De robotstofzuiger opladen.

Plaats de robotstofzuiger op het oplaadstation om op te laden.

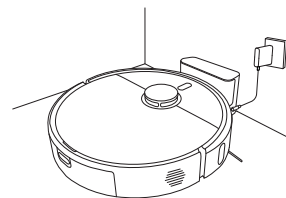

Opmerkingen:

- Om optimale prestaties van de batterij te garanderen, dient u de batterij volledig op te laden voordat u het product voor de eerste keer gebruikt.
- Plaats de robotstofzuiger op het oplaadstation en zorg ervoor dat de oplaadcontactpunten zijn uitgelijnd. De robotstofzuiger wordt automatisch ingeschakeld en kan niet worden uitgeschakeld tijdens het opladen.

Hoe te gebruiken

Verbinding maken met de Xiaomi Home-app

Dit product kan gebruikt worden met de Xiaomi Home-app. Gebruik de Xiaomi Home-app om uw apparaat te bedienen en met andere slimme thuistoestellen te communiceren.

Scan de QR-code om de app te downloaden en installeren. U wordt doorverwezen naar de pagina voor verbindinginstellingen als de app al is geïnstalleerd. Of zoek "Xiaomi Home" in de app store om deze te downloaden en te installeren.





7F4E365C

Open de Xiaomi Home-app, tik rechtsboven op "+" en volg de aanwijzingen om uw apparaat toe te voegen.

Opmerkingen:

- Alleen Wifi-netwerken met een frequentie van 2,4 GHz worden ondersteund.
- De versie van de app kan zijn geüpdatet, volg de instructies van de huidige app-versie.
- Wanneer de robotstofzuiger met succes verbonden is met de Xiaomi Home-app, is deze met succes verbonden met het netwerk. U kunt de Wifi resetten door deze los te koppelen van het netwerk.

De Wifi resetten

- Houd de knoppen  en  7 seconden ingedrukt totdat u een spraakbericht hoort als de robotstofzuiger is ingeschakeld. De Wifi is met succes gereset wanneer de indicator blauw knippert.
- Reset de Wifi-verbinding wanneer de robotstofzuiger losgekoppeld moet worden van het netwerk of als het netwerk gewijzigd moet worden.

Probleem	Oplossing
De robotstofzuiger kan geen verbinding maken met Wifi.	<ul style="list-style-type: none">• Controleer of het wachtwoord van de Wifi correct is.• De robotstofzuiger ondersteunt de 5GHz-netwerkfrequentieband niet. Sluit deze aan op een 2,4GHz-netwerk.• Er is iets mis met de Wifi-verbinding. Reset de Wifi en download de laatste versie van de Xiaomi Home-app. Probeer vervolgens opnieuw verbinding te maken.• Zorg ervoor dat de robotstofzuiger zich in een ruimte met een sterk Wifi-sigitaal bevindt, reset vervolgens de Wifi en verbind deze opnieuw met het netwerk.

Fabrieksinstellingen terugzetten

Gebruik een speldvormig voorwerp om de resetknop 3 seconden ingedrukt te houden totdat u een spraakbericht hoort. De fabrieksinstellingen van de robotstofzuiger worden teruggezet.

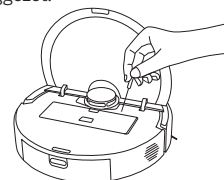

Opmerking: Als er zich een probleem voordoet, probeer dan eerst de robotstofzuiger opnieuw op te starten. Als het probleem zich blijft voordoen na het opnieuw opstarten, zet dan de fabrieksinstellingen van de stofzuiger terug.

Hoe te gebruiken

Snel in kaart brengen

Nadat de robotstofzuiger voor de eerste keer verbinding maakt met de app, volgt u de instructies in de app om snel een plattegrond te maken, waarna de robotstofzuiger begint met het in kaart brengen zonder schoon te maken. Zodra deze is teruggekeerd naar het oplaadstation is het in kaart brengen voltooid en wordt de plattegrond automatisch opgeslagen.

Vorbereiding vóór het in kaart brengen:

- Zorg ervoor dat de robotstofzuiger volledig is opgeladen en start vanuit het oplaadstation.
- Open de deuren van de kamers die u in kaart wilt brengen, volg de robotstofzuiger tijdens het hele proces en verwijder de voorwerpen die ervoor kunnen zorgen dat de robotstofzuiger de kamers niet goed in kaart kan brengen.
- Het wordt aanbevolen om zones waar de robotstofzuiger vast kan komen te zitten of waar deze langs kan schrapen, en andere zones waar de robotstofzuiger niet kan komen, af te scherpen.

Virtuele muren of afgeschermd zones instellen na het in kaart brengen:

- Het wordt aanbevolen om virtuele muren of afgeschermd zones in te stellen in zones waar de robotstofzuiger vast kan komen te zitten of waar deze langs kan schrapen, en andere zones waar de robotstofzuiger niet kan komen.

Stofzuigen & dweilen starten

1. Houd de ontgrendelingsknop van het waterreservoir ingedrukt om het waterreservoir te verwijderen. Open het deksel en vul met schoon water.



VOORZICHTIG:

- Voeg geen vloeistoffen zoals heet water, reinigingsmiddel of desinfectiemiddel toe in het waterreservoir om beschadiging van de robotstofzuiger te voorkomen.
 - De functies van de robotstofzuiger worden getest voordat deze de fabriek verlaten. Het is dus mogelijk dat er water is achtergebleven in de robotstofzuiger. Dit is normaal.
2. Plaats het gevulde waterreservoir in de robotstofzuiger zoals afgebeeld. Deze is correct geplaatst wanneer u een "klik" hoort.

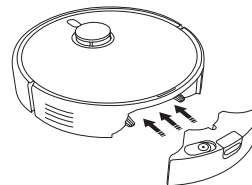

Hoe te gebruiken

3. Plaats de dweilopzetstukkeenheid op de positie zoals afgebeeld. Deze is op zijn plaats geïnstalleerd wanneer u een "klik" hoort. Druk op de knop  om te beginnen met stofzuigen en dweilen.

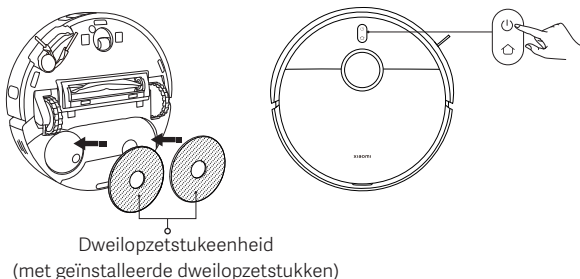

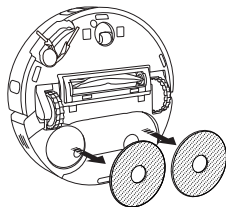

VOORZICHTIG: Verwijder het waterreservoir en giet het overgebleven water direct weg nadat u klaar bent met dweilen. Maak vervolgens het dweilopzetstuk schoon en laat deze drogen om geuren en schimmel te voorkomen.

Om alleen de stofzuigfunctie te gebruiken, verwijdert u de dweilopzetstukkeenheid.



In- en uitschakelen

- Houd de knop  drie seconden ingedrukt om de robotstofzuiger aan te zetten. De indicator zal gaan branden.
- Wanneer de robotstofzuiger in de pauzestand staat en niet wordt opgeladen, houd de knop  drie seconden ingedrukt om deze uit te schakelen.

Opmerking: Wanneer de robotstofzuiger wordt opgeladen, wordt deze automatisch ingeschakeld en kan deze niet worden uitgeschakeld.

Pauzeren

Druk, terwijl de robotstofzuiger in werking is, op een willekeurige knop op de robotstofzuiger om deze te pauzeren. Druk vervolgens op de knop  om verder te gaan met schoonmaken.

Opmerking: Til de robotstofzuiger niet op of verplaats deze niet als deze zich in de pauzestand bevindt. Anders kunnen er positioneringsfouten optreden die ervoor kunnen zorgen dat de robotstofzuiger niet terugkeert naar het oplaadstation of dat de plattgrond verloren gaat.

Slaapstand

- De robotstofzuiger gaat na 10 minuten pauze in de slaapstand.
- In de Niet storen-modus gaat de indicator van de robotstofzuiger uit. Druk op een willekeurige knop om de stofzuiger uit de slaapstand te halen.

Opmerking: De robotstofzuiger wordt automatisch uitgeschakeld na 6 uur in de slaapstand.

Kinderslot

Houd de knop  3 seconden ingedrukt tijdens het opladen of pauzeren om de kinderslotfunctie in of uit te schakelen.

Hoe te gebruiken

Schoonmaakbeurt hervatten

Als de batterij van de robotstofzuiger tijdens een schoonmaakbeurt bijna leeg raakt, keert deze automatisch terug naar het oplaadstation om op te laden. Zodra de robotstofzuiger voldoende is opgeladen, wordt de schoonmaakbeurt hervat vanaf het punt waarop deze was gestopt.

Niet storen-modus

In de Niet storen-modus gaat de robotstofzuiger niet verder met schoonmaken en voert deze geen geplande schoonmaakbeurten uit. De Niet storen-modus kan in de app in- of uitgeschakeld worden.

Verzorging en onderhoud

Het waterreservoir reinigen

Verwijder het waterreservoir, open het deksel, vul deze met een klein beetje schoon water, schud het reservoir om de binnenkant schoon te maken en giet het vuile water eruit.

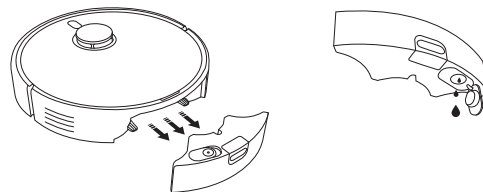

VOORZICHTIG:

- Het waterreservoir niet afspoelen met of laten weken in water.
- Reinig het waterreservoir regelmatig om te voorkomen dat vuilophoping de reinigingsprestaties beïnvloedt.

Het stofcompartiment en het filter reinigen

1. Open het bovenste deksel van de robotstofzuiger en druk op de ontgrendelingsknop van het stofcompartiment om het stofcompartiment in opwaartse richting te verwijderen uit de robotstofzuiger.

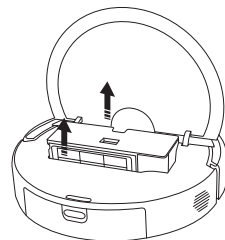

Verzorging en onderhoud

2. Maak het filter los van de filterklem. Tik zachtjes op het filterframe om stof en vuil te verwijderen en het stofcompartiment te legen.

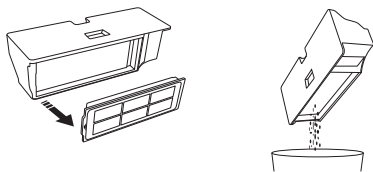

Opmerkingen:

- Probeer het filter niet met een borstel of met de vingers schoon te maken.
- Veelvuldig spoelen wordt niet aanbevolen, anders kan het filter beschadigd raken.
- Gebruik alleen schoon water om het stofcompartiment en het filter te reinigen. Gebruik geen reinigingsmiddel.

3. Spoel het stofcompartiment en het filter indien nodig af met schoon water.

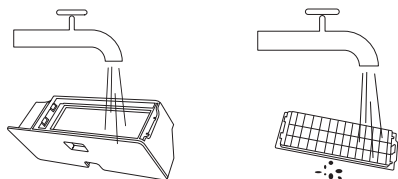

4. Droog het stofcompartiment en het filter volledig af voordat u ze terugplaatst.

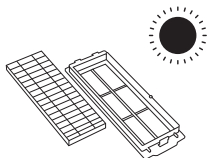

Het dweilopzetstuk schoonmaken

Verwijder het dweilopzetstuk uit de houder, maak het schoon en droog het vervolgens.

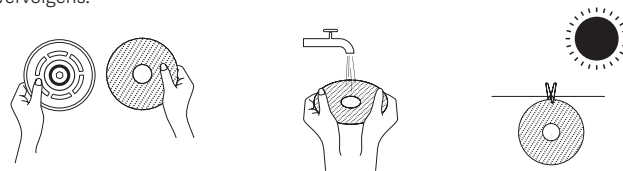

De zijborstel en het zwenkwiel schoonmaken

1. Draai de robotstofzuiger om en trek de zijborstel en het zwenkwiel omhoog.
2. Verwijder haar of rommel die mogelijk vast is komen te zitten in de zijborstel en het zwenkwiel.
3. Plaats de zijborstel en het zwenkwiel terug.

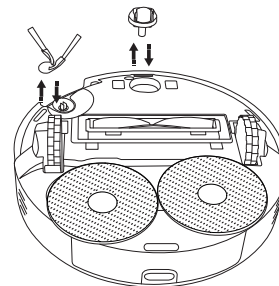

Opmerking: Plaats de zijborstel en het zwenkwiel meteen na het schoonmaken terug.

Verzorging en onderhoud

Sensoren en oplaadcontactpunten schoonmaken

Maak de sensoren en oplaadcontactpunten regelmatig schoon met een zachte, droge doek.

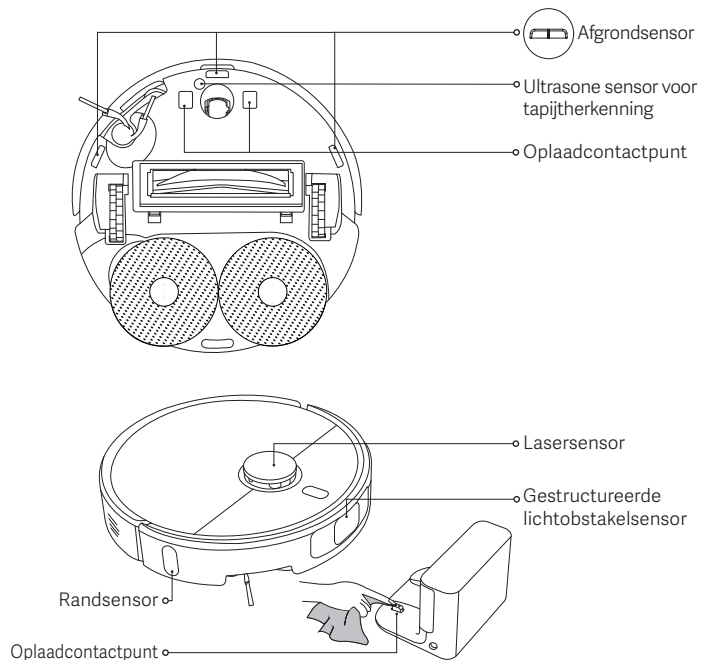

De borstel schoonmaken

1. Draai de robotstofzuiger om en knijp in de twee ontgrendelingsknoppen om de borstelklep te verwijderen.
2. Verwijder de borstel en trek de verwijderbare eindkap eruit om het vuil te verwijderen.
3. Plaats na het reinigen de verwijderbare eindkap, de borstel en de borstelklep in de juiste volgorde terug. De borstelklep is op zijn plaats geïnstalleerd wanneer u een "klik" hoort.

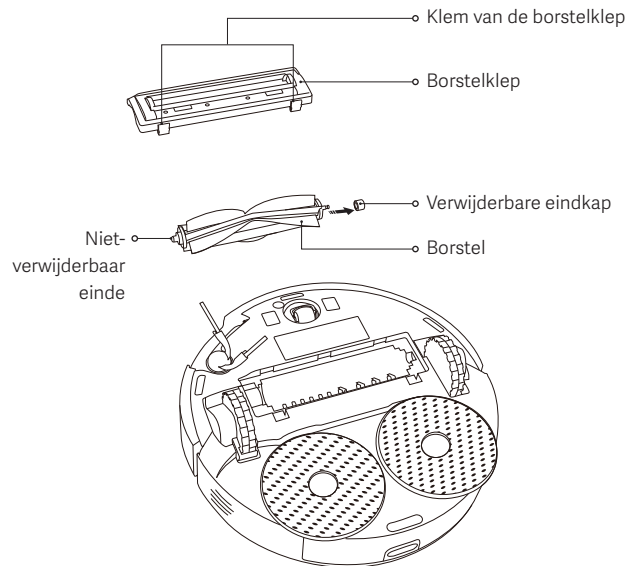

Verzorging en onderhoud

Onderdelen	Onderhoudsfrequentie	Vervangingsfrequentie
Zijborstel	Om de 2 weken	3–6 maanden
Borstel	Om de 2 weken	6–12 maanden
Filter	Om de 2 weken	3–6 maanden
Borstelklep	/	3–6 maanden (of bij slijtage)
Dweilopzetstuk	Na elk gebruik	1–3 maanden (of bij slijtage)
Stofcompartiment	Na elk gebruik	/
Waterreservoir	Reinigen indien nodig	/
Zwenkwiel	Iedere maand	/
Lasersensor		
Gestructureerde lichtobstakelsensor		
Ultrasone sensor voor tapijtherkenning		
Afgrondsensoren		
Randsensoren		
Oplaadcontactpunten		

Opmerking: De vervangingsfrequentie dient alleen ter referentie. Als een onderdeel is beschadigd, moet het onmiddellijk worden vervangen om efficiënt schoonmaken te garanderen.

Veelvoorkomende problemen

Probleem	Mogelijke oorzaken en oplossingen
De dweilopzetstukkeenheid draait niet.	De dweilopzetstukkeenheid is mogelijk verstrikt geraakt in een vreemd voorwerp. Maak het schoon.
Het dweilopzetstuk is niet nat.	Controleer of het waterreservoir genoeg water bevat. Pas de waterniveau-instellingen in de app aan. Volg de instructies in de gebruikershandleiding om de dweilopzetstukkeenheid op de juiste manier te plaatsen.
Het dweilopzetstuk is te nat.	Pas de waterniveau-instellingen in de app aan. Zorg ervoor dat het deksel van het waterreservoir goed dicht zit.
De robotstofzuiger maakt niet meer efficiënt schoon of laat stof achter.	Het stofcompartiment is vol. Reinig deze en probeer het opnieuw. Het filter is verstopt. Reinig deze en probeer het opnieuw. Mogelijk zit er een vreemd voorwerp in de borstel vast. Reinig deze en probeer het opnieuw.
De robotstofzuiger maakt vreemde geluiden tijdens het schoonmaken.	Mogelijk is er een vreemd voorwerp vast komen te zitten in de borstel, de zijborstel of een van de hoofdwielen. Schakel de robotstofzuiger uit en verwijder al het vuil.
De robotstofzuiger kan niet worden ingeschakeld.	De batterij is bijna leeg. Laad de robotstofzuiger volledig op en probeer opnieuw. De omgevingstemperatuur is te laag (onder 0 °C) of te hoog (boven 40 °C).
De robotstofzuiger begint niet met schoonmaken.	De batterij is bijna leeg. Laad de robotstofzuiger volledig op en probeer opnieuw.

Veelvoorkomende problemen

Probleem	Mogelijke oorzaken en oplossingen
De robotstofzuiger gaat niet verder met de schoonmaaktaak.	Zorg ervoor dat de robotstofzuiger niet in de Niet storen-modus staat. In deze modus wordt het schoonmaken niet hervat als u op de oplaadstation-knop op de robotstofzuiger drukt, op de oplaadstation-knop in de Xiaomi Home-app tikt of de robotstofzuiger terug naar het oplaadstation verplaatst.
De robotstofzuiger keert niet terug naar het oplaadstation.	Er bevinden zich te veel obstakels rondom het oplaadstation. Plaats het oplaadstation op een meer open plek. De robotstofzuiger is te ver weg van het oplaadstation. Plaats deze dichterbij het oplaadstation en probeer het opnieuw.
De robotstofzuiger laadt niet op.	Zorg ervoor dat er voldoende open ruimte is rondom het oplaadstation en dat de oplaadcontactpunten schoon en niet geblokkeerd zijn. De omgevingstemperatuur is te laag (onder 0 °C) of te hoog (boven 40 °C).
De robotstofzuiger werkt niet normaal.	Schakel de robotstofzuiger uit en start deze opnieuw op.
De robotstofzuiger voert de geplande schoonmaaktaken niet uit.	Zorg ervoor dat de robotstofzuiger met het netwerk is verbonden, anders kan deze geen tijd synchroniseren en de geplande schoonmaakbeurten niet uitvoeren. Zorg ervoor dat de robotstofzuiger niet in de Niet storen-modus staat. De Niet storen-modus voorkomt dat de robotstofzuiger geplande schoonmaaktaken uitvoert.
De robotstofzuiger gaat steeds offline.	Zorg ervoor dat de robotstofzuiger te allen tijde met het netwerk is verbonden en binnen het bereik van de Wifi blijft.

Problemen oplossen

Foutmelding	Mogelijke oorzaken en oplossingen
Zorg ervoor dat het waterreservoir goed is geplaatst.	Zorg ervoor dat het waterreservoir goed vastzit.
Dweilopzetstuk is niet geplaatst.	Zorg ervoor dat de dweilopzetstukhouder en het dweilopzetstuk goed geplaatst zijn.
Stofcompartiment niet geïnstalleerd.	Plaats het stofcompartiment en het filter, en zorg ervoor dat ze stevig op hun plaats zitten.
Plaats de robotstofzuiger op een vlak oppervlak.	De robotstofzuiger heeft gedetecteerd dat deze bij activering schuin staat. Zet deze opnieuw aan nadat u deze op een vlakke ondergrond hebt geplaatst.
Kan niet terugkeren naar het oplaadstation, verplaatst de robotstofzuiger naar het oplaadstation.	Plaats de robotstofzuiger handmatig op het oplaadstation en controleer of het oplaadstation is aangesloten op de voeding.
Verwijder eventuele obstakels rondom de robotstofzuiger.	De robotstofzuiger kan vast zijn gelopen of ergens vastzitten. Verwijder alle obstakels rondom de robotstofzuiger.
Verwijder eventuele vreemde voorwerpen uit het gebied van de lasersensor.	Verwijder eventuele vreemde voorwerpen die de lasersensor kunnen blokkeren en belemmeren, of verplaatst de robotstofzuiger naar een nieuwe plek en start deze opnieuw.
Veeg de afgrondsensoren schoon en verplaatst de robotstofzuiger naar een nieuwe locatie om te beginnen.	Het kan zijn dat een deel van de robotstofzuiger van de grond is, herpositioneer de robotstofzuiger en start deze opnieuw. Of de afgrondsensoren zijn mogelijk vuil; veeg ze schoon.
Fout met stootrand. Controleer of de stootrand goed kan terugveren.	De botsingsbuffer zit vast. Tik er zachtjes op om vreemde voorwerpen te verwijderen. Als er geen vreemde voorwerpen zijn, verplaatst de robotstofzuiger naar een nieuwe plek en zet deze aan.

Specificaties

Robotstofzuiger

Naam	Robotstofzuiger
Model	OV71GL
Itemafmetingen	Ø350 × 99 mm
Nettogewicht	4,2 kg
Nominaal vermogen	160 W
Nominale spanning	14,4 V ~
Oplaadspanning	20 V ~
Lithiumionbatterij	4800 mAh (nominale capaciteit) 5200 mAh (nominale capaciteit)
Bedrijfsfrequentie	2400–2483,5 MHz
Maximaal uitgangsvermogen	< 20 dBm
Draadloze connectiviteit	Wifi IEEE 802.11 b/g/n 2,4 GHz Bluetooth 4.2
Energieverbruik	Stand-bymodus: ≤ 0,5 W Stand-bymodus op netwerk: ≤ 2,0 W
Tijd om de voorwaarde in te voeren	Stand-bymodus: ≤ 20 min Stand-bymodus op netwerk: ≤ 20 min

Onder normale omstandigheden moet er een minimumafstand van 20 cm tussen de antenne en het lichaam van de gebruiker aangehouden worden.

Oplaadstation

Model	OV71CDZ
Nominaal ingangsvermogen	20 V ~ 1 A
Nominaal uitgangsvermogen	20 V ~ 1 A
Itemafmetingen	146 × 122 × 98,5 mm
Energieverbruik	Stand-bymodus: ≤ 0,5 W
Tijd om de voorwaarde in te voeren	Stand-bymodus: ≤ 20 min

Voedingsadapter

Fabrikant	Zhongshan Baolijin Electronic Co., Ltd.
Model	BLJ24WJ200100P-V
Ingang	100–240 V~ 50/60 Hz 0,8 A
Uitgang	20,0 V ~ 1,0 A 20,0 W
Gemiddelde actieve efficiëntie	85,47%
Efficiëntie bij lage lading (10%)	75,47%
Energieverbruik zonder lading	0,10 W

Informatie naleven van de wet- en regelgeving

EU-conformiteitsverklaring



Hierbij verklaart Xiaomi Communications Co., Ltd. dat de radioapparatuur type OV71GL voldoet aan Richtlijn 2014/53/EU. De volledige tekst van de EU-conformiteitsverklaring is beschikbaar op het volgende internetadres: <https://www.mi.com/global/service/support/declaration.html>

Informatie over recycling en verwijdering van AEEA



Alle producten met dit symbool behoren tot afgedankte elektrische en elektronische apparatuur (AEEA zoals in Richtlijn 2012/19/EU) en mogen niet worden vermengd met ongesorteerd huishoudelijk afval. In plaats daarvan moet u de volksgezondheid en het milieu beschermen door uw afgedankte apparatuur in te leveren bij een van de aangewezen inzamelpunten voor de recycling van afgedankte elektrische en elektronische apparatuur, ingericht door de overheid of plaatselijke autoriteiten. Correcte verwijdering en recycling zal mogelijk negatieve gevolgen voor het milieu en de algemene gezondheid helpen voorkomen. Neem contact op met de installateur of uw plaatselijke autoriteiten voor meer informatie over de locaties en de voorwaarden van deze inzamelpunten.

GARANTIEVERKLARING

DEZE GARANTIE VERLEENT U SPECIFIEKE RECHTEN. MOGELIJK BESCHIKT U OOK OVER ANDERE RECHTEN OP GROND VAN DE WETGEVING IN UW LAND, PROVINCIE OF STAAT. IN SOMMIGE LANDEN, PROVINCIES OF STATEN KAN ER IN DE CONSUMENTENWETGEVING EEN MINIMALE GARANTIEPERIODE WORDEN OPGELEGD. ANDERE RECHTEN WAAROVER U MOGELIJK BESCHIKT, WORDEN DOOR XIAOMI NIET UITGESLOTEN, BEPERKT OF OPGESCHORT, TENZIJ DIT BIJ WET IS TOEGESTAAN. VOOR EEN VOLLEDIG INZICHT IN UW RECHTEN RADEN WE U AAN DE WETGEVING VAN UW LAND, PROVINCIE OF STAAT TE RAADPLEGEN.

1. BEPERKTE PRODUCTGARANTIE

XIAOMI garandeert dat de Producten bij normaal gebruik en gebruik in overeenstemming met de gebruikershandleiding voor het betreffende Product gedurende de Garantieperiode vrij zijn van defecten in de materialen en het vakmanschap.

De duur en de voorwaarden die verband houden met juridische garanties worden bepaald in de toepasselijke lokale wetgeving. Raadpleeg voor meer informatie over de garantievoorwaarden voor de klant de officiële website van Xiaomi <https://www.mi.com/global/support/warranty>.

Xiaomi garandeert de oorspronkelijke koper dat het Xiaomi-product bij normaal gebruik gedurende de hiervoor genoemde periode vrij is van defecten in de materialen en het vakmanschap.

Xiaomi garandeert niet dat de werking van het Product ononderbroken of storingsvrij is. Xiaomi is niet aansprakelijk voor schade als gevolg van het niet volgen van de instructies die verband houden met het gebruik van het Product.

2. VERHAAL

Indien er binnen de garantieperiode een hardwaredefect optreedt en een geldige claim wordt ontvangen door Xiaomi, zal Xiaomi 1) het Product kosteloos repareren, 2) het Product vervangen, of 3) de aanschafprijs van het Product terugbetalen, uitgezonderd eventuele verzendkosten.

3. VERKRIJGEN VAN GARANTIESERVICE

Voor het verkrijgen van garatieservice moet u het Product, in de originele verpakking of een soortgelijke verpakking die een gelijke mate van bescherming biedt aan het Product, sturen naar het door Xiaomi verstrekte adres. Xiaomi kan,

voor zover niet verboden in de toepasselijke wetgeving, verlangen dat u een aankoopbewijs overlegt en/of voldoet aan de registratievereisten voordat u garantieservice ontvangt.

4. UITSLUITINGEN EN BEPERKINGEN

Tenzij anders voorgeschreven door Xiaomi, is deze beperkte garantie uitsluitend van toepassing op het door of voor Xiaomi geproduceerde Product dat kan worden geïdentificeerd door de handelsmerken, de handelsnaam of het logo 'Xiaomi' of 'Mi'.

De beperkte garantie is niet van toepassing op: a) schade als gevolg van natuurrampen, zoals blikseminslagen, tornado's, overstromingen, brand, aardbevingen of andere externe oorzaken; b) nalatigheid; c) commercieel gebruik; d) wijzigingen of aanpassingen in enig deel van het Product; e) schade als gevolg van gebruik met niet-Xiaomi-producten; f) schade als gevolg van ongelukken, misbruik of verkeerd gebruik; g) schade als gevolg van het gebruik van het Product buiten het toegestane of beoogde gebruik zoals beschreven door Xiaomi of met een niet-geschikt voltage of elektrische voeding; h) schade als gevolg van servicewerkzaamheden (waaronder upgrades en uitbreidingen) die zijn uitgevoerd door een persoon die geen vertegenwoordiger van Xiaomi is; of i) het niet opvolgen van instructies met betrekking tot het gebruik van het Product. Het is uw verantwoordelijkheid om een reservekopie te maken van eventuele gegevens, software of andere materialen die mogelijk zijn opgeslagen of bewaard op het product. De kans is groot dat de gegevens, software en andere materialen in de apparatuur verloren gaan of opnieuw worden geformatteerd tijdens de servicewerkzaamheden. Xiaomi is niet verantwoordelijk voor dergelijke schade of verlies.

Wederverkopers, vertegenwoordigers en werknemers van Xiaomi zijn niet bevoegd om wijzigingen, verlengingen of aanvullingen aan te brengen in deze beperkte garantie. Indien een bepaling als onrechtmatig of niet-afdwingbaar wordt bestempeld, heeft dit geen invloed op noch vormt dit een belemmering van de rechtmatigheid en de afdwingbaarheid van de overige bepalingen. Uitgezonderd zoals bij wetgeving verboden of anderszins beloofd door Xiaomi is de klantenservice na verkoop beperkt tot het land of de regio waar de oorspronkelijke aankoop heeft plaatsgevonden.

Producten die niet naar behoren zijn ingevoerd en/of die niet naar behoren zijn verkregen van Xiaomi of een officiële wederverkoper van Xiaomi, vallen niet onder deze garanties. Volgens toepassbare wet haalt u mogelijk voordeel uit garanties van de niet-officiële verkoper die het product heeft verkocht. Xiaomi vraagt u daarom contact op te nemen met de verkoper van wie u het product hebt gekocht. De huidige garanties zijn niet van toepassing in Hong Kong en Taiwan.

5. IMPLICIETE GARANTIES

Uitgezonderd voor zover bij wet verboden, zijn alle impliciete garanties (waaronder garanties betreffende verkoopbaarheid en geschiktheid voor een bepaald doel) beperkt tot de duur van deze beperkte garantie. Sommige rechtsgebieden staan geen beperkingen van de duur van een impliciete garantie toe en de bovenstaande beperking wordt in die gevallen niet toegepast.

6. SCHADEBEPERKING

Uitgezonderd voor zover bij wet verboden, is Xiaomi niet aansprakelijk voor eventuele schade als gevolg van een ongeluk, indirecte, speciale of gevolgschade, waaronder, maar niet beperkt tot, het verlies van winst, inkomsten of gegevens, schade als gevolg van een schending van een uitdrukkelijke of impliciete garantie of voorwaarde of op grond van een andere juridische theorie, zelfs niet wanneer Xiaomi is geïnformeerd over de mogelijkheid van dergelijke schade. Sommige rechtsgebieden staan de uitsluiting of beperking van speciale, indirecte, of gevolgschade niet toe, dus het kan zijn dat bovenstaande beperking of uitsluiting niet op u van toepassing is.

7. CONTACT MET XIAOMI

Klanten kunnen naar de website <https://www.mi.com/global/support/warranty> gaan

De contactpersoon voor klantenservice na verkoop mag iedere persoon zijn die deel uitmaakt van het erkende servicenetwerk van Xiaomi, erkende distributeurs van Xiaomi of de eindverkoper die producten aan u heeft verkocht. Indien u twijfels hebt, neemt u contact op met de door Xiaomi aangewezen persoon.

Versie gebruikershandleiding: V1.0

Güvenlik Talimatları

Ürünü kullanmadan önce bu kılavuzu dikkatlice okuyun ve ileride başvurmak üzere saklayın.

Bu ürün yalnızca ev ortamında zemin temizliği için kullanılır. Ürünü dış mekanlarda, zemin olmayan yüzeylerde veya ticari ya da endüstriyel ortamlarda kullanmayın.

Kullanım Kısıtlamaları

- Bu cihaz, gözetim altında olmaları veya kendilerine cihazın güvenli bir şekilde kullanılmasına ve ilgili tehlikelerin anlaşılmasına yönelik talimatlar verilmiş olması durumunda 8 yaş ve üzeri çocuklar ve fiziksel, duyuusal veya zihinsel yetileri azalmış ya da deneyim ve bilgi eksikliği olan kişiler tarafından kullanılabilir. Çocuklar cihaz ile oynamamalıdır. Temizlik ve kullanıcı tarafından gerçekleştirilecek bakım, gözetim altında olmayan çocuklar tarafından yapılmamalıdır.
- Bu cihazın, gözetim altında olmamaları veya kendilerine cihazın güvenli bir şekilde kullanılmasına ve ilgili tehlikelerin anlaşılmasına yönelik talimatlar verilmemiş olması durumunda fiziksel, duyuusal veya zihinsel yetileri azalmış ya da deneyim ve bilgi eksikliği olan kişiler (çocuklar dahil) tarafından kullanılmaması gerekir.
- Cihazla oynamamalarını sağlamak için çocukların gözetim altında tutulması gerekir.
- Cihaz, yalnızca cihazla birlikte verilen güç kaynağı ünitesi ile birlikte kullanılmalıdır.
- Bu cihaz yalnızca yetkin kişiler tarafından değiştirilmesi gereken piller içerir.
- Fiş parçalarının pimleri hasar görmüşse, fişli güç adaptörü hurdaya çıkarılmalıdır.
- Şarj cihazı veya pil hasar görürse, üreticiden veya satış sonrası hizmet departmanından satın alınmış bir orijinal bileşenle değiştirilmelidir.
- Cihaz bir güç kablosunu ezecek olursa tehlikeli bir durum oluşabilir.
- Saçları, bol giysileri, parmakları ve vücudun diğer kısımlarını cihazın açık bölümlerinden ve hareketli parçalarından uzak tutun.
- Temizlik robotunu yanan maddeleri temizlemek için kullanmayın.
- Temizlik robotunu lazerli radar kapağında tutarak kaldırmayın.
- Temizlik ve bakım gerçekleştirilmeden önce temizlik robotunun kapalı olduğundan ve güç adaptörünün çıkarılmış olduğundan emin olun.
- Koruyucu bir bariyer olmadığı sürece temizlik robotunu ara kat gibi zeminden yüksek yüzeylerde, açık balkonlarda veya mobilyaların üzerinde kullanmayın.
- Temizlik robotunu 40 °C'den yüksek veya 0 °C'den düşük ortam sıcaklıklarında ya da sıvı veya yapışkan maddeler bulunan zeminlerde kullanmayın.
- Temizlik sırasında altına alıp sürüklemesi için yerde bulunan tüm kabloları temizlik robotunu kullanmadan önce kaldırın.
- Temizlik robotunun engelle karşılaşmasını veya engellere çarparak zarar görmesini önlemek için vazo veya plastik torba gibi kırılabilir veya gevşek nesnelere zeminden kaldırın.
- Sabit durumdayken veya hareket ederken temizlik robotunun üzerine çocuk veya evcil hayvan oturtmayın ya da eşya yerleştirmeyin.
- Paspaslama işlevini halı üzerinde kullanmayın.
- Temizlik robotunun yapı malzemeleri, cam veya çivi gibi sert ya da keskin cisimleri süpürerek çekmesine izin vermeyin.
- Temizlik robotunu ters çevirerek yere koymayın. Lazer radar muhafazası asla yere değmemelidir.
- Bu ürünü yalnızca kullanım kılavuzunda açıklandığı şekilde kullanın. Ürünün yanlış kullanımından kaynaklanabilecek herhangi bir kayıp veya hasardan kullanıcılar sorumludur.
- Ayrıntılı e-kılavuz için lütfen www.mi.com/global/support/user-guide adresine gidin

Lazer Güvenlik Bilgileri

Bu üründeki lazer sensörü, Sınıf 1 lazer ürünlerine yönelik IEC 60825-1:2014 ve EN 60825-1:2014/A11:2021 Standartlarını karşılamaktadır. Lütfen kullanım sırasında doğrudan göz temasından kaçının.

SINIF 1 LAZER ÜRÜNÜ

TÜKETİCİ LAZER ÜRÜNÜ

EN 50689:2021

Piller ve Şarj

- UYARI: Üçüncü taraflardan alınmış pil ve şarj standı kullanmayın.
- UYARI: Yalnızca bu cihazla birlikte verilen güç adaptörünü kullanın.
- UYARI: Pili şarj etmek için, yalnızca bu cihazla birlikte verilen çıkarılabilir güç adaptörünü kullanın.
- Yalnızca <BLJ24WJ200100P-V> besleme ünitesi ile kullanın.
- Kendi başınıza pili veya şarj standını parçalarına ayırmaya, onarmaya veya bunlar üzerinde değişiklik yapmaya çalışmayın.
- Pil sızıntı yaparsa temizlik robotunu derhal güçten ayırın. Pilden sızabilecek herhangi bir maddeyle fiziksel temasta bulunursanız, temas eden bölgeyi bol suyla yıkayın ve derhal tıbbi yardım alın.
- Cihazı veya pili aşırı sıcaklıklara maruz bırakmayın.
- Pille çalışan cihazın terminallerinin veya pilin terminallerinin metal nesnelere kısa devre yapma riskine karşı dikkatli olun.
- Şarj standını bir ısı kaynağının yakınına yerleştirmeyin.
- Şarj standı şarj temas noktalarını ıslak bir bezle veya ıslak ellerle silmeyin veya temizlemeyin.
- Temizlik robotu uzun süre kullanılmayacaksa cihazı tam olarak şarj edin ve ardından kapatın ve serin ve kuru bir yerde saklayın. Pili aşırı boşaltmaktan kaçınmak için temizlik robotunu en az 3 ayda bir tekrar şarj edin.
- Şarj edilemeyen pilleri şarj etmeyin.
- Kullanıcıların şarj standını 50 Hz ile 60 Hz besleme frekansına göre değiştirmek için herhangi bir işlem yapmasına gerek yoktur. Ürün kendini hem 50 Hz hem de 60 Hz'de çalışacak şekilde ayarlayabilir.
- Lityum iyon pil takımı çevre için tehlikeli maddeler içerir. Temizlik robotunu imha etmeden önce lütfen pil paketini çıkarıp atın, ardından kullanıldığı ülkenin ya da bölgenin yerel yasa ve düzenlemelerine uygun olarak atın veya geri dönüştürün.

- Pil bertaraf edilmeden önce cihazdan çıkartılmalıdır.
- Pil çıkartılırken cihazın şebeke beslemesi ile bağlantısı kesilmiş olmalıdır.
- Pil güvenle bertaraf edilmelidir.
- Piller üründen çıkarılmadan önce pillerin bitmiş olması önerilir; ayrıca ürününüzün güçle bağlantısının kesildiğinden emin olmanız gerekir.
 1. Alttaki vidayı sökün ve kapağı çıkarın.
 2. Pil konnektörünü çekin ve pilleri çıkarın. Yaralanma riskini önlemek için, pil tertibatına hasar vermeyin.
 3. Pilleri profesyonel bir geri dönüşüm kuruluşuna teslim edin.



Yalnızca iç mekânda
kullanım içindir.



Kullanmadan önce talimatları
dikkatlice okuyun.

Ürüne Genel Bakış

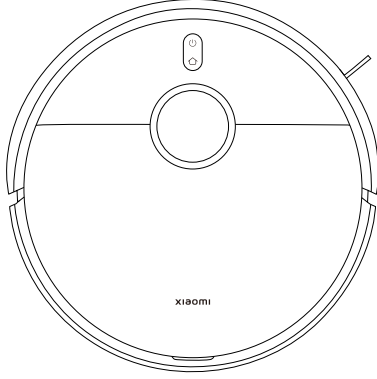

Temizlik Robotu

Önceden Takılı Aksesuarlar



Fırça

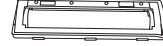

Fırça Kapağı

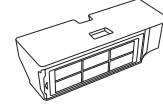

Toz Haznesi
(süpürmeden ve
paspaslamadan önce takın)



Su Haznesi
(süpürmeden ve
paspaslamadan önce takın)

Diğer Aksesuarlar



Paspas Padi
Tutucusu × 2

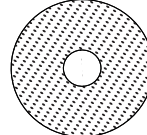

Paspas Padi × 2
(paspas padi tutucusuna
önceden takılı gelir)



Yan Fırça

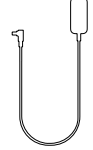

Güç Adaptörü

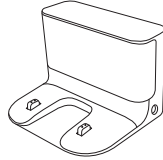

Şarj Standı



Kullanım Kılavuzu



Görüntü Kılavuzu



Garanti Bildirimi

Not: Kullanım kılavuzundaki ürün, aksesuar ve kullanıcı arayüzü çözümleri yalnızca referans amaçlı olarak sağlanmıştır. Ürün iyileştirmeleri nedeniyle asıl ürün ve işlevler farklılık gösterebilir.

Ürüne Genel Bakış

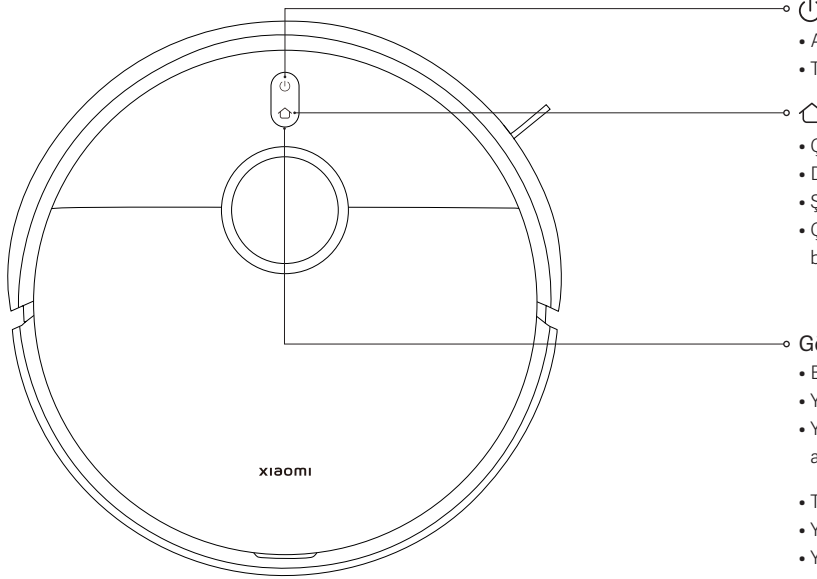

- Açmak veya kapatmak için 3 saniye basılı tutun
- Temizliği başlatmak veya duraklatmak için düğmeye basın



- Çalışırken duraklatmak için basın
- Duraklatıldığında standı dönmeyi başlatmak için basın
- Şarj standına geri dönerken standı dönmeyi durdurmak için basın
- Çocuk kilidini etkinleştirmek veya devre dışı bırakmak için üç saniye basılı tutun

Gösterge

- Beyaz: Normal çalışıyor
- Yavaş yanıp sönen beyaz: Şarj oluyor (pil seviyesi orta/yüksek)
- Yanıp sönen beyaz: Standı dönme/Ürün yazılımını güncelleme/Fabrika ayarlarını geri yükleme
- Turuncu: Ağ bağlantısı kesildi
- Yavaş yanıp sönen turuncu: Şarj oluyor (pil seviyesi düşük)
- Yanıp sönen turuncu: Temizlik robotu hatası
- 2 saniye boyunca mavi: Ağa bağlı
- Yavaş yanıp sönen mavi: Ağa bağlanıyor
- Yanıp sönen mavi: Wi-Fi sıfırlanıyor/Ağ bağlantısı bekleniyor

Ürüne Genel Bakış

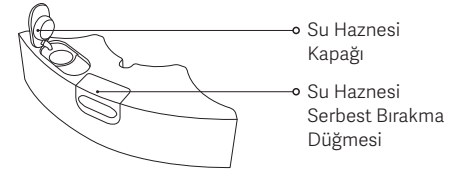
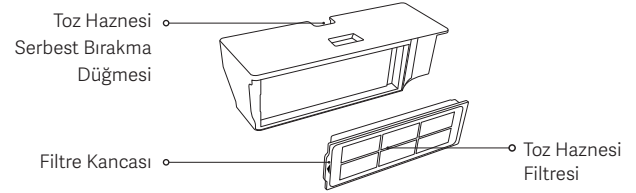
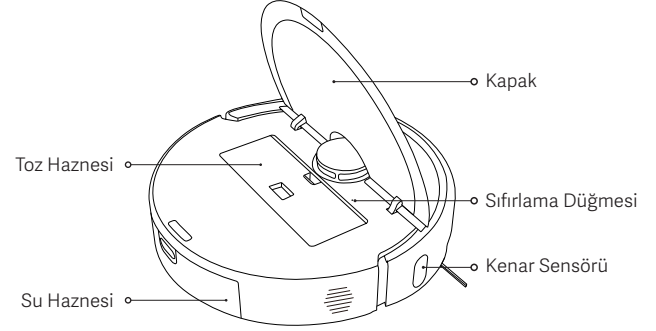
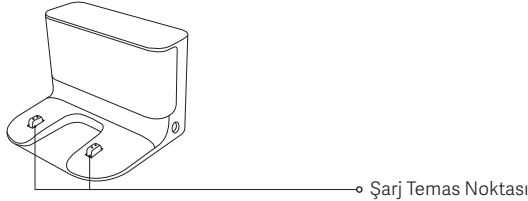
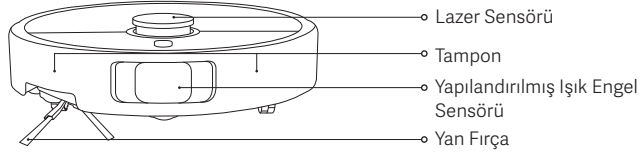
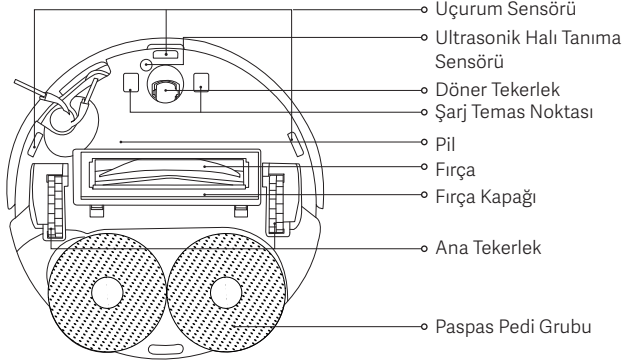

Kullanmadan Önce

1. Koruyucu şeritleri çıkarın.

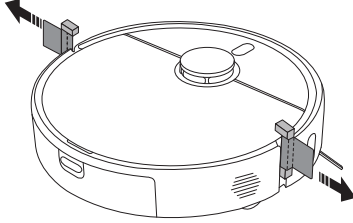

2. Yan fırçayı ve paspas pedi grubunu takın.

Yan fırçayı ve paspas pedi grubunu gösterildiği şekilde sırayla takın. Bir "klik" sesi duyulduğunda doğru şekilde takılmışlardır.

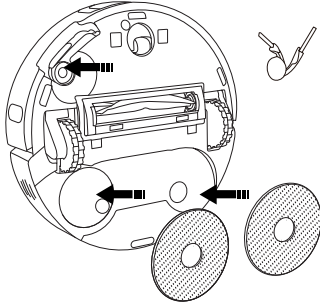

3. Koruyucu filmi şarj standından çıkarın, standı bir duvara yerleştirin ve güce bağlayın.

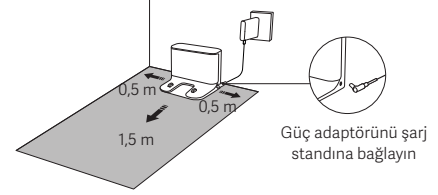

UYARILAR:

- Şarj standını doğrudan güneş ışığına maruz bırakmayın.
- Şarj standının her iki yanından 0,5 metre ve önünden 1,5 metre mesafede herhangi bir nesne koymayın.

4. Temizlik robotunu şarj edin.

Temizlik robotunu şarj etmek için şarj standına yerleştirin.

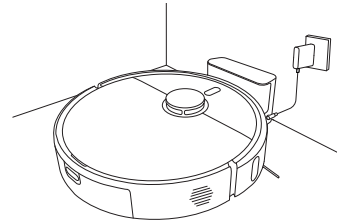

Notlar:

- Pilin optimum performans göstermesini sağlamak için pili kullanmadan önce ilk seferde tam olarak şarj edin.
- Temizlik robotunu şarj standına yerleştirin ve şarj temas noktalarının aynı hizada olmasını sağlayın. Temizlik robotu otomatik olarak açılacaktır ve şarj olurken kapatılmaz.

Nasıl Kullanılır

Xiaomi Home Uygulamasına Bağlanma

Bu ürün Xiaomi Home uygulaması ile çalışır. Cihazınızı kontrol etmek ve diğer akıllı ev cihazlarıyla etkileşime geçmek için Xiaomi Home uygulamasını kullanın.

QR kodunu tarayarak uygulamayı indirin ve yükleyin. Uygulama zaten yüklüyse bağlantı kurulum sayfasına yönlendirilirsiniz. Dilerseniz uygulamayı indirip yüklemek için uygulama mağazasında "Xiaomi Home" ifadesini arayın.





7F4E365C

Xiaomi Home uygulamasını açın, sağ üstteki "+" simgesine dokunun ve cihazınızı eklemeye yönelik istemleri izleyin.

Notlar:

- Yalnızca 2,4 GHz Wi-Fi ağları desteklenir.
- Uygulamanın sürümü güncellenmiş olabilir. Lütfen mevcut uygulama sürümüne ilişkin talimatları uygulayın.
- Temizlik robotu, Xiami Home uygulamasına başarıyla bağlandığında ağa da başarıyla bağlanır. Wi-Fi'yi ağdan ayırmak için sıfırlama işlemini gerçekleştirilebilirsiniz.

Wi-Fi Sıfırlama

- Temizlik robotu açıkken, sesli bir mesaj duyulana kadar  ve  düğmelerini 7 saniye boyunca basılı tutun. Gösterge mavi renkte yanıp söndüğünde Wi-Fi başarıyla sıfırlanmıştır.
- Temizlik robotunun ağ bağlantısının kesilmesi veya ağın değiştirilmesi gerektiğinde Wi-Fi bağlantısını sıfırlayın.

Sorun	Çözüm
Temizlik robotu Wi-Fi'ye bağlanamıyor.	<ul style="list-style-type: none">• Wi-Fi şifresinin doğru olup olmadığını kontrol edin.• Temizlik robotu 5 GHz ağ frekans bandını desteklemez, lütfen 2,4 GHz ağa bağlayın.• Wi-Fi bağlantısında bir sorun var. Wi-Fi'yi sıfırlayın ve Xiaomi Home uygulamasının en son sürümünü indirin, ardından yeniden bağlanmayı deneyin.• Temizlik robotunun iyi bir Wi-Fi kapsama alanına sahip bir alanda olduğundan emin olun, ardından Wi-Fi'sini sıfırlayın ve ağa yeniden bağlayın.

Fabrika ayarlarına geri yükleme

Sesli bir mesaj duyulana kadar sıfırlama düğmesini 3 saniye boyunca basılı tutmak için iğne şeklinde bir nesne kullanın. Temizlik robotu fabrika ayarlarına geri yüklenecektir.

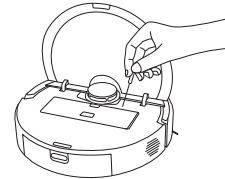

Not: Herhangi bir sorun olması durumunda, önce temizlik robotunu yeniden başlatmayı deneyin. Yeniden başlattıktan sonra sorun devam ederse, temizlik robotunu fabrika ayarlarına geri yükleyin.

Nasıl Kullanılır

Hızlı haritalama

Temizlik robotu uygulamaya ilk kez bağlandıktan sonra, hızlı bir şekilde bir harita oluşturmak için uygulamadaki talimatları izleyin ve temizlik robotu temizlik yapmadan haritalama işlemine başlayacaktır. Şarj standına geri döndüğünde, haritalama işlemi tamamlanır ve harita otomatik olarak kaydedilir.

Haritalamadan önce hazırlık:

- Temizlik robotunun tamamen şarj edildiğinden ve şarj standından başlatıldığından emin olun.
- Haritalanacak odaların kapılarını açın, tüm süreç boyunca temizlik robotunu takip edin ve temizlik robotunun doğru bir şekilde haritalamasını engelleyebilecek eşyaları kaldırın.
- Temizlik robotunun takılabileceği veya sürtünebileceği alanların ve girmesi uygun olmayan diğer alanların engellenmesi önerilir.

Haritalamadan sonra sanal duvarlar veya kısıtlı alanlar oluşturma:

- Temizlik robotunun takılabileceği veya sürtünebileceği alanlarda ve girmesi uygun olmayan diğer alanlarda sanal duvarlar veya kısıtlı alanlar oluşturulması önerilir.

Süpürmeyi ve paspaslamayı başlatma

1. Su haznesini çıkarmak için su haznesi serbest bırakma düğmesini basılı tutun. Kapağını açın ve temiz su ile doldurun.



UYARILAR:

- Temizlik robotuna zarar vermemek için su haznesine sıcak su, deterjan veya dezenfektan gibi sıvılar eklemeyin.
 - Temizlik robotunun işlevleri fabrikadan çıkmadan önce test edilmiştir, bu nedenle içinde bazı su kalıntıları olabilir. Bu normaldir.
2. Doldurulmuş su haznesini şekilde gösterildiği gibi temizlik robotuna yerleştirin. Bir "klik" sesi duyulduğunda doğru şekilde takılmıştır.

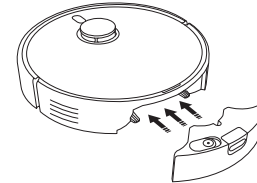

Nasıl Kullanılır

3. Paspas pedi grubunu resimde gösterilen konuma takın. Bir “klik” sesi duyulduğunda yerine takılmıştır. Süpürme ve paspaslamaya başlamak için  düğmesine basın.

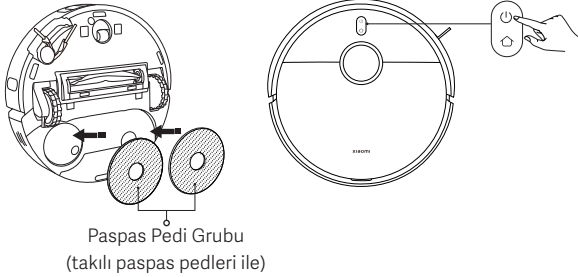

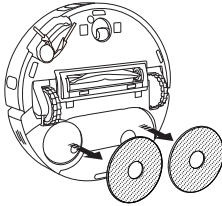

UYARILAR: Bir paspaslama işini tamamladıktan sonra su haznesini çıkarın ve kalan suyu hemen dökün. Ardından, koku ve küf oluşmaması için paspas pedini temizleyin ve kurutun.

Sadece süpürme işlevini kullanmak için paspas pedi grubunu çıkarın.



Açma/Kapatma

- Temizlik robotunu açmak için  düğmesini 3 saniye basılı tutun, gösterge yanacaktır.
- Temizlik robotu duraklatıldığında ve şarj edilmediğinde, kapatmak için  düğmesini 3 saniye basılı tutun.

Not: Temizlik robotu şarj ediliyorsa, otomatik olarak açılır ve kapatılamaz.

Duraklatma

Temizlik robotu çalışırken, duraklatmak için temizlik robotu üzerindeki herhangi bir düğmeye basın ve ardından temizlemeye devam etmek için  düğmesine basın.

Not: Temizlik robotu duraklatıldığında kaldırmayın veya hareket ettirmeyin. Aksi takdirde, temizlik robotunun şarj standına dönmelerini engelleyebilecek veya harita verilerinin kaybolmasına neden olabilecek konumlandırma hataları olabilir.

Uyku modu

- Temizlik robotu 10 dakika duraklatıldıktan sonra uyku moduna girecektir.
- Uyku modunda, temizlik robotu göstergesi kapanacaktır. Temizlik robotunu uyku modundan çıkarmak için herhangi bir düğmeye basın.

Not: Temizlik robotu 6 saat boyunca uyku modunda kaldıktan sonra otomatik olarak kapanacaktır.

Çocuk kilidi

Çocuk kilidi işlevini etkinleştirmek veya devre dışı bırakmak için şarj olurken veya duraklama sırasında  düğmesini 3 saniye basılı tutun.

Nasıl Kullanılır

Temizliğe devam etme

Bir temizlik görevi sırasında şarjının azalmaya başlaması durumunda temizlik robotu, şarj olmak için otomatik olarak şarj standına geri döner; yeterince şarj olduktan sonra kaldığı yerden temizliğe devam eder.

Rahatsız Etme modu

Rahatsız etme (DND) modundayken temizlik robotu temizliğe devam etmez veya programlanmış temizlikleri gerçekleştirmez. Rahatsız Etme modu uygulama üzerinden etkinleştirilebilir veya devre dışı bırakılabilir.

Bakım ve Onarım

Su haznesinin temizlenmesi

Su haznesini çıkarın, kapağını açın, az miktarda temiz suyla doldurun, içini durulamak için sallayın ve kirli suyu dökün.

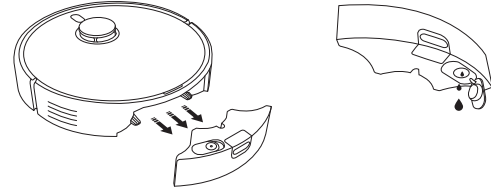

UYARILAR:

- Su haznesini durulamayın veya suya batırmayın.
- Kir birikiminin temizleme performansını etkilemesini önlemek için su haznesini düzenli olarak temizleyin.

Toz haznesi ve filtreyi temizleme

1. Temizlik robotunun üst kapağını açın ve toz haznesini robot süpürgesinden yukarı doğru çıkarmak için toz haznesi serbest bırakma düğmesine basın.

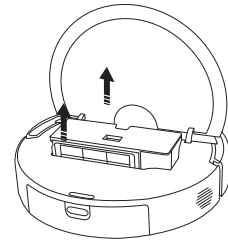

Bakım ve Onarım

2. Filtreyi filtre kancasından ayırın. Toz ve kalıntıları temizlemek için filtre çerçevesine hafifçe vurun ve toz haznesini boşaltın.

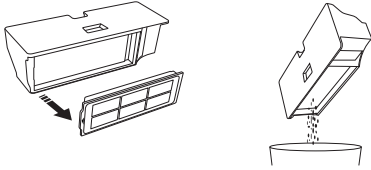

Notlar:

- Filtreyi fırça veya parmaklarınızı kullanarak temizlemeyi denemeyin.
- Sık durulama önerilmez, aksi durumda filtre zarar görebilir.
- Toz haznesi ve filtreyi temizlemek için sadece temiz su kullanın. Deterjan kullanmayın.

3. Gerekirse toz haznesini ve filtreyi temiz suyla durulayın.

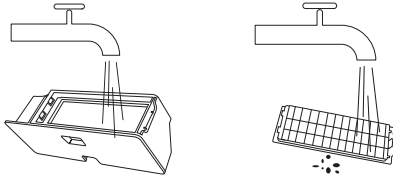

4. Tekrar takmadan önce toz haznesini ve filtreyi tamamen kurutun.

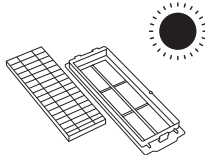

Paspas pedinin temizlenmesi

Paspas pedini tutucusundan çıkarın, ardından yıkayın ve kurulayın.

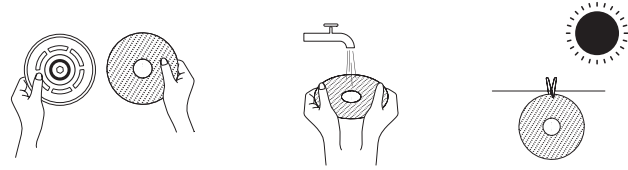

Yan fırçanın ve döner tekerleğin temizlenmesi

1. Temizlik robotunu ters çevirin ve yan fırçayı ve döner tekerleği yukarı doğru çekin.
2. Yan fırçaya ve döner tekerleğe yapışmış olabilecek saç veya kalıntıları temizleyin.
3. Yan fırçayı ve döner tekerleği yeniden takın.

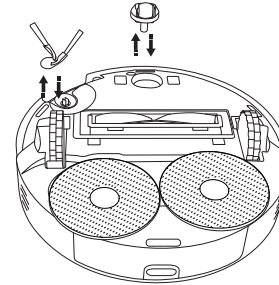

Not: Temizlikten hemen sonra yan fırçayı ve döner tekerleğini tekrar takın.

Bakım ve Onarım

Sensörler ve şarj temas noktalarının temizlenmesi

Lütfen sensörleri ve şarj temas noktalarını yumuşak, kuru bir bez kullanarak düzenli aralıklarla temizleyin.

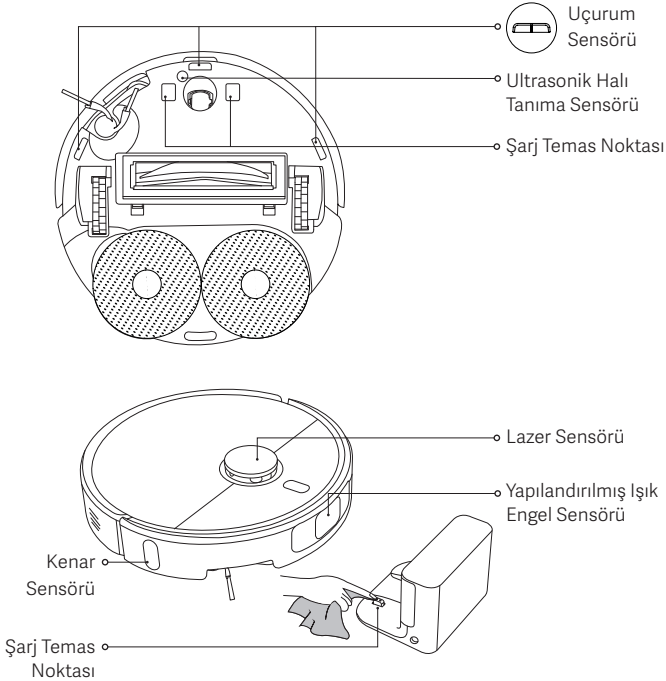

Fırçayı temizleme

1. Temizlik robotunu ters çevirin ve fırça kapağını çıkarmak için iki serbest bırakma düğmesini sıkıştırın.
2. Fırçayı çıkarın ve kirlenmiş fırçayı temizlemek için çıkarılabilir uç kapağını dışarı çekin.
3. Temizlikten sonra çıkarılabilir uç kapağı, fırçayı ve fırça kapağını sırayla yeniden takın. Bir "klik" sesi duyulduğunda fırça kapağı yerine takılmıştır.

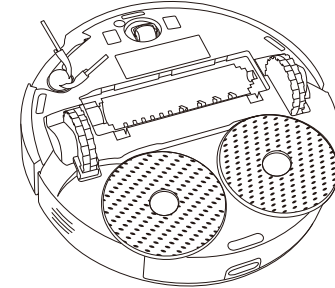
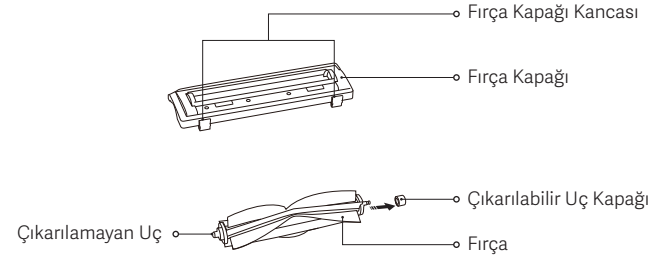

Bakım ve Onarım

Parçalar	Bakım Sıklığı	Değiştirme Sıklığı
Yan fırça	Her 2 haftada bir	3–6 ay
Fırça	Her 2 haftada bir	6–12 ay
Filtre	Her 2 haftada bir	3–6 ay
Fırça Kapağı	/	3–6 ay (veya yıprandığında)
Paspas pedi	Her kullanımdan sonra	1–3 ay (veya yıprandığında)
Toz Haznesi	Her kullanımdan sonra	/
Su Haznesi	Gerektiği şekilde temizleyin	/
Döner Tekerlek	Her ay	/
Lazer Sensörü		
Yapılandırılmış Işık Engel Sensörü		
Ultrasonik Halı Tanıma Sensörü		
Uçurum Sensörü		
Kenar Sensörü		
Şarj Temas Noktaları		

Not: Değiştirme sıklığı sadece referans içindir. Parçalardan biri hasar görmüşse temizlik verimliliğini korumak için parça derhal değiştirilmelidir.

Genel Sorunlar

Sorun	Olası Neden ve Çözüm
Paspas pedi grubu dönmüyor.	Paspas pedi grubu yabancı bir cisim tarafından sıkışmış olabilir. Lütfen temizleyin.
Paspas pedi ıslak değil.	Su haznesindeki suyun yeterli olup olmadığını kontrol edin. Uygulamadan su seviyesi ayarlarını yapın. Paspas pedi grubunu doğru takmak için kullanım kılavuzundaki talimatları takip edin.
Paspas pedi fazla ıslak.	Uygulamadan su seviyesi ayarlarını yapın. Su haznesi kapağının güvenli bir şekilde kapalı olduğundan emin olun.
Temizlik robotu artık etkili şekilde temizlik yapmıyor veya arkasında toz bırakıyor.	Toz haznesi dolu. Temizleyin ve tekrar deneyin. Filtre tıkanmış. Temizleyin ve tekrar deneyin. Fırçaya yabancı bir cisim takılmış. Temizleyin ve tekrar deneyin.
Temizlik robotu temizlik yaparken garip sesler çıkarıyor.	Fırçaya, yan fırçaya veya ana tekerleklerden birine yabancı bir nesne takılmış olabilir. Temizlik robotunu kapatın ve varsa takılanları temizleyin.
Temizlik robotu açılmıyor.	Pil seviyesi düşük. Temizlik robotunu tamamen şarj edin ve tekrar deneyin. Ortam sıcaklığı çok düşük (0 °C'nin altında) veya çok yüksek (40 °C'nin üstünde).
Temizlik robotu temizleme işlemine başlamıyor.	Pil seviyesi düşük. Temizlik robotunu tamamen şarj edin ve tekrar deneyin.

Genel Sorunlar

Sorun	Olası Neden ve Çözüm
Temizlik robotu temizleme işlemini sürdürmüyor.	Temizlik robotunun Rahatsız Etme moduna ayarlanmadığından emin olun. Bu moddayken, temizlik robotunun üzerindeki stand düğmesine basmak, Xiaomi Home uygulamasından stand düğmesine dokunmak veya temizlik robotunu şarj standına geri taşımak, temizleme işlemini yeniden başlatmayacaktır.
Temizlik robotu şarj standına geri dönmüyor.	Şarj standının etrafında çok fazla engel vardır. Şarj standını daha açık bir alana yerleştirin. Temizlik robotu, şarj standından çok uzaktadır. Cihazı şarj standına daha yakın bir yere koyun ve tekrar deneyin.
Temizlik robotu şarj olmuyor.	Şarj standının etrafında yeterince açık alan olduğundan ve şarj temas noktalarının temiz ve engellenmemiş olduğundan emin olun. Ortam sıcaklığı çok düşük (0 °C'nin altında) veya çok yüksek (40 °C'nin üstünde).
Temizlik robotu anormal davranıyor.	Temizlik robotunu kapatın ve ardından yeniden başlatın.
Temizlik robotu planlanmış temizlik işlemini yapmıyor.	Temizlik robotunun ağa bağlı olduğundan emin olun; aksi halde cihaz zamanı senkronize edemez ve planlanan temizliği yapamaz. Temizlik robotunun Rahatsız Etme moduna ayarlanmadığından emin olun. Rahatsız Etme modu, temizlik robotunun planlanmış temizlik işlemlerini gerçekleştirmesini önleyecektir.
Temizlik robotu sürekli çevrimdışı oluyor.	Temizlik robotunun ağa bağlı olduğundan ve her zaman Wi-Fi sinyali kapsama alanı içinde kaldığından emin olun.

Sorun Giderme

Hata Uyarısı	Olası Neden ve Çözüm
Su haznesinin doğru takıldığından emin olun.	Su haznesinin güvenli bir şekilde takıldığından emin olun.
Paspas pedi takılmadı.	Paspas pedi tutucusunun ve paspas pedinin sağlam bir şekilde takıldığından emin olun.
Toz haznesi çıkarıldı.	Toz haznesi ile filtreyi temizleyin ve düzgün yerleştirdiklerinden emin olun.
Temizlik robotunu düz bir yüzeye yerleştirin.	Temizlik robotu, etkinleştirme sırasında eğimli olduğunu algıladı. Cihazı düz bir yüzeye yerleştirdikten sonra yeniden başlatın.
Şarj etmek için standa geri dönemedi, lütfen temizlik robotunu şarj standına taşıyın.	Temizlik robotunu manuel olarak şarj standına yerleştirin ve şarj standının güce bağlı olup olmadığını kontrol edin.
Lütfen temizlik robotunun çevresindeki tüm engelleri kaldırın.	Temizlik robotu sıkışmış ya da takılmış olabilir. Cihazın çevresindeki tüm engelleri kaldırın.
Lütfen lazer sensör alanındaki yabancı cisimleri temizleyin.	Lazer sensörünü tıkayabilecek veya engelleyebilecek yabancı cisimleri temizleyin veya temizlik robotunu süpürgesini yeni bir yere taşıyın ve yeniden başlatın.
Yükseklik sensörlerini silerek temizleyin ve temizlik robotunu başlatmak üzere yeni bir konuma taşıyın.	Temizlik robotunun bir kısmı yerden kalkmış olabilir, temizlik robotunu yeniden konumlandırın ve yeniden başlatın. Ya da uçurum sensörleri kirli olabilir, onları temizleyin.
Tampon hatası. Lütfen tamponun düzgün şekilde geri tepip tepmediğini kontrol edin.	Çarpışma tamponu sıkışmış. Yabancı cisimleri çıkarmak için üzerine hafifçe vurun; yabancı cisim yoksa temizlik robotunu yeni bir yere taşıyın ve açın.

Teknik Özellikler

Temizlik Robotu

Ad	Temizlik Robotu
Model	OV71GL
Ürün Boyutları	Ø350 × 99 mm
Net Ağırlık	4,2 kg
Nominal Güç	160 W
Nominal Voltaj	14,4 V ---
Şarj Voltajı	20 V ---
Lityum iyon pil	4800 mAh (nominal kapasite) 5200 mAh (anma kapasitesi)
İşlem Frekansı	2400–2483,5 MHz
Maksimum Çıkış Gücü	< 20 dBm
Kablosuz Bağlantı	Wi-Fi IEEE 802.11 b/g/n 2,4 GHz Bluetooth 4.2
Güç Tüketimi	Bekleme modu: ≤ 0,5 W Ağa bağlıyken bekleme modu: ≤ 2,0 W
Koşula Girme Zamanı	Bekleme modu: ≤ 20 dk Ağa bağlıyken bekleme modu: ≤ 20 dk

Normal koşullar altında, bu ekipman için anten ile kullanıcı arasında en az 20 cm'lik bir mesafe bırakılmalıdır.

Şarj Standı

Model	OV71CDZ
Nominal Giriş	20 V --- 1 A
Nominal Çıkış	20 V --- 1 A
Ürün Boyutları	146 × 122 × 98,5 mm
Güç Tüketimi	Bekleme modu: ≤ 0,5 W
Koşula Girme Zamanı	Bekleme modu: ≤ 20 dk

Güç Adaptörü

Üretici	Zhongshan Baolijin Electronic Co., Ltd.
Model	BLJ24WJ200100P-V
Giriş	100–240 V~ 50/60 Hz 0,8 A
Çıkış	20,0 V --- 1,0 A 20,0 W
Ortalama Aktif Verim	%85,47
Düşük Yükte (%10) Verim	%75,47
Yüksüz Güç Tüketimi	0,10 W

Yönetmeliğe Uygunluk Bilgileri

AB Uygunluk Beyanı



İşbu belge ile Xiaomi Communications Co., Ltd., radyo ekipmanı tipi OV71GL ürününün 2014/53/EU sayılı Direktife uygun olduğunu beyan etmektedir. AB uygunluk beyanının tam metnine şu adresten ulaşılabilir: <https://www.mi.com/global/service/support/declaration.html>

WEEE İmha ve Geri Dönüşüm Bilgileri



Bu sembolü taşıyan tüm ürünler, elektrikli ve elektronik ekipman atıklarıdır (2012/19/EU sayılı direktifte WEEE olarak belirtilmiştir) ve bunların sınıflandırılmamış evsel atıklarla birlikte atılmaması gerekir. Bunun yerine ekipman atıklarınızı, elektrikli ve elektronik ekipman atıklarının geri dönüşümü için devlet veya yerel makamlar tarafından belirlenmiş bir toplama noktasına teslim ederek insan sağlığını ve çevreyi korumanız gerekir. Doğru imha ve geri dönüşüm, çevre ve insan sağlığı üzerindeki olası olumsuz sonuçları önlemeye yardımcı olur. Söz konusu toplama noktaları ve bu tür toplama noktalarının koşul ve şartları ile ilgili daha fazla bilgi için lütfen kurulumcuya veya yerel makamlara başvurun.

GARANTİ BİLDİRİMİ

BU GARANTİ SİZE BELİRLİ HAKLAR VERMEKTEDİR VE BUNLARIN YANI SIRA ÜLKENİZİN, EYALETİNİZİN VEYA DEVLETİNİZİN YASALARIYLA SAĞLANAN BAŞKA HAKLARA DA SAHİP OLABİLİRSİNİZ. NİTEKİM BAZI ÜLKELERDE, EYALETLERDE VEYA DEVLETLERDE TÜKETİCİ YASALARI, BELİRLİ BİR ASGARI GARANTİ SÜRESİ OLMASINI ZORUNLU KILABİLİR. XIAOMI, YASALARLA AKSI BELİRTİLMEDİĞİ SÜRECE, SAHİP OLABİLECEĞİNİZ DİĞER HAKLARI HARIÇ TUTMAZ, SINIRLAMAZ VEYA ASKIYA ALMAZ. HAKLARINIZI TAM OLARAK ANLAMAK İÇİN ÜLKENİZİN, EYALETİNİZİN VEYA DEVLETİNİZİN YASALARINA BAŞVURMANIZ RİCA OLUNUR.

1. SINIRLI ÜRÜN GARANTİSİ

XIAOMI, Ürünlerin, Garanti Süresi boyunca normal kullanım koşulları altında ve ilgili Ürün kullanım kılavuzuna uygun olarak kullanılması şartıyla herhangi bir malzeme ve işçilik kusurunun olmadığını garanti eder.

Yasal garantilerle ilgili süre ve koşullar ilgili yerel yasalar tarafından sağlanır. Tüketici garantisiyle sunulan faydalar hakkında daha fazla bilgi edinmek için lütfen Xiaomi'nin resmi web sitesine başvurun: <https://www.mi.com/global/support/warranty>.

Xiaomi, ilk alıcıya, Xiaomi Ürününün yukarıda belirtilen süre zarfında normal kullanım koşulları altında malzeme ve işçilik kusuru bulunmayacağını garanti eder. Xiaomi, Ürünün kesintisiz veya hatasız bir şekilde çalışacağını garanti etmez. Xiaomi, Ürünün kullanımıyla ilgili yönergelere uyulmamasından kaynaklanan hasarlardan sorumlu değildir.

2. TELAFİLER

Donanım kusuru bulunması ve Garanti Süresi içinde Xiaomi tarafından geçerli bir hak talebi alınması durumunda Xiaomi, (1) ürünü ücretsiz olarak onaracak, (2) ürünü değiştirecek veya (3) Ürünü iade edecektir (olası nakliye masrafları hariç).

3. GARANTİ KAPSAMINDA SERVİSTEN YARARLANMA

Garanti kapsamında servisten yararlanmak için Ürünü, orijinal ambalajında veya eşit derecede Ürün koruması sağlayan benzer bir ambalajda Xiaomi tarafından

belirtilen adrese teslim etmeniz gerekir. Yürürlükteki yasaların izin vermediği durumlar haricinde Xiaomi, garanti kapsamında servis almadan önce belirli kanıtlar veya satın alma belgesi sunmanızı ve/veya kayıt şartlarına uymanızı gerekli kılabilir.

4. İSTİSNALAR VE SINIRLAMALAR

Xiaomi tarafından aksi belirtilmedikçe işbu Sınırlı Garanti yalnızca, Xiaomi tarafından veya Xiaomi adına üretilip ticari marka, ticari ad ya da "Xiaomi" veya "Mi" logosu ile tanımlanan Ürünler için geçerlidir.

İşbu Sınırlı Garanti; (a) yıldırım çarpması, kasırga, sel, yangın, deprem veya diğer harici nedenler gibi doğa olaylarına bağlı hasarlar; (b) İhmal; (c) Ticari kullanım; (d) Ürünün herhangi bir kısmında değişiklik yapılması; (e) Xiaomi dışı ürünlerle kullanımdan kaynaklanan hasarlar; (f) Kaza, suistimal veya yanlış kullanımdan kaynaklanan hasarlar; (g) Ürünü, Xiaomi tarafından açıklanan, izin verilen veya amaçlanan kullanımların dışında ya da uygun olmayan voltaj veya güç kaynağı ile çalıştırmaktan kaynaklanan hasarlar; (h) Xiaomi'nin temsilcisi olmayan herhangi bir kişi tarafından gerçekleştirilen servis işleminden (yükseltmeler ve genişletmeler dahil) kaynaklanan hasarlar için herhangi bir şekilde geçerli olmayacaktır.

Üründe depoladığınız veya muhafaza ettiğiniz tüm verileri, yazılımları veya diğer malzemeleri yedeklemek sizin sorumluluğunuzdadır. Ekipmandaki veriler, yazılımlar veya diğer malzemeler servis işlemi sırasında kaybolabilir veya yeniden biçimlendirilebilir ve Xiaomi bu tür bir hasar veya kayıptan sorumlu değildir.

Hiçbir Xiaomi satıcısının, temsilcisinin veya çalışanının işbu Sınırlı Garanti üzerinde herhangi bir değişiklik, genişletme veya ekleme yapma yetkisi yoktur.

Herhangi bir koşulun yasadışı veya uygulanamaz olması durumunda, kalan koşulların yasalılığı veya uygulanabilirliği etkilenmez veya zarar görmez.

Yasalarla engellendiği veya Xiaomi'nin farklı vaatlerde bulunduğu durumlar haricinde, satış sonrası hizmetler ilk satın alımın yapıldığı ülke veya bölge ile sınırlı olacaktır.

Usulünce ithal edilmemiş ve/veya Xiaomi tarafından usulüne uygun olarak

üretilmemiş ve/veya Xiaomi veya Xiaomi'nin resmi satıcısından usulüne uygun olarak alınmamış ürünler, bu garantiler kapsamında değildir. Yürürlükteki yasalarla göre, ürünün satışını yapmış olan, resmi olmayan satıcıların sunduğu garantilerden yararlanabilirsiniz. Bu nedenle, Xiaomi sizi ürünü satın aldığınız satıcıyla iletişim kurmaya davet ediyor.

Mevcut garantiler Hong Kong ve Tayvan'da geçerli değildir.

5. ZİMNİ GARANTİLER

Yürürlükteki yasaların izin verdiği ölçüde, tüm zimni garantiler (ticari garantiler ve belirli bir amaca uygunluk dahil) işbu sınırlı garantinin azami süresiyle sınırlı bir süreye sahip olacaktır. Yargı mercilerinin, zimni garantinin süresiyle ilgili sınırlamalara izin vermediği durumlarda yukarıdaki sınırlama uygulanmayacaktır.

6. HASAR SINIRLAMASI

Yürürlükteki yasalarla engellenmediği ölçüde Xiaomi; kazalardan kaynaklanan zararların yanı sıra kâr, gelir veya veri kaybı, açık ya da zimni herhangi bir garanti veya koşulun ihlali sonucunda ya da başka herhangi bir yasal teori bağlamında ortaya çıkan zararlar dahil ancak bunlarla sınırlı olmaksızın özel veya dolaylı hiçbir zarardan söz konusu zararların olasılığıyla ilgili olarak önceden bilgilendirilmiş olsa bile sorumlu olmayacaktır. Bazı yargı mercilerinde özel veya dolaylı zararların harici tutulmasına veya sınırlandırılmasına izin verilmez. Bu nedenle yukarıdaki sınırlama veya istisna sizin için geçerli olmayabilir.

7. XIAOMI İRTİBAT KİŞİLERİ

Müşterilerin şu web sitesini ziyaret etmesi rica olunur: <https://www.mi.com/global/support/warranty>

Satış sonrası hizmet için irtibat kişisi, Xiaomi yetkili servis ağında çalışan herhangi bir kişi, Xiaomi yetkili dağıtıcıları veya ürünleri satın aldığınız nihai satıcı olabilir.

Emin değilseniz lütfen Xiaomi'nin belirleyebileceği ilgili kişiyle iletişime geçin.

تعليمات الأمان

اقرأ هذا الدليل بعناية قبل الاستخدام واحتفظ به للرجوع إليه مستقبلاً.
هذا المنتج مخصص لتنظيف الأرضية في المنزل فقط. يحظر استخدامه في الخارج، أو على أسطح غير الأرضيات، أو في مكان تجاري أو صناعي.

قيود الاستخدام

- يمكن للأطفال في سن 8 أعوام أو أكبر استخدام هذا الجهاز، وكذلك من يعانون من إعاقات جسدية أو حسية أو عقلية أو لديهم نقص في الخبرة والمعلومات بشرط الإشراف عليهم أو تزويدهم بتعليمات الاستخدام الآمن للجهاز وفهمهم للمخاطر المتعلقة به. يجب وضع الجهاز بعيداً عن متناول أيدي الأطفال. لا يجوز للأطفال العبث بالجهاز. ولا يجوز للأطفال القيام بأعمال التنظيف أو الصيانة دون إشراف شخص بالغ.
- هذا الجهاز غير مخصص للاستخدام بواسطة أطفال أو أشخاص يعانون من إعاقات جسدية أو حسية أو عقلية أو لديهم نقص في الخبرة والمعلومات إلا إذا خضعوا للإشراف أو تم تزويدهم بالإرشادات المتعلقة باستخدام الجهاز من قبل شخص مسؤول عن سلامتهم.
- يجب مراقبة الأطفال للتأكد من أنهم لا يعثرون بالجهاز.
- هذا الجهاز مصمم للاستخدام فقط مع وحدة مزود الطاقة المتوفرة مع الجهاز.
- يحتوي هذا الجهاز على بطاريات لا يمكن استبدالها إلا من قبل أشخاص مختصين.
- إذا كانت دبابيس أجزاء القابض تالفة، فيجب التخلص من محول طاقة المكوّن الإضافي.
- إذا تلف الشاحن أو البطارية، يجب استبدالهما بمكون أصلي تم شراؤه من الجهة المصنّعة أو قسم خدمة ما بعد البيع.
- حيث يمكن لممرور الجهاز فوق سلك الإمداد بالطاقة أن يؤدي إلى حدوث خطر.
- أبق الشعر والملابس الفضفاضة والأصابع وجميع أجزاء الجسم بعيداً عن الفتحات والأجزاء المتحركة.
- لا تستخدم المكينة الكهربائية الروبوت لتنظيف أي مواد مشتعلة.
- لا تُمسك المكينة الكهربائية الروبوت بواسطة غطاء رادار الليزر الخاص بها.
- تأكد من إيقاف تشغيل المكينة الكهربائية الروبوت وفصل محول الطاقة قبل التنظيف أو إجراء الصيانة.
- لا تستخدم المكينة الكهربائية الروبوت في منطقة معلقة فوق مستوى سطح الأرض، مثل دور علوي أو شرفة مفتوحة أو أعلى الأثاث، ما لم يكن هناك حاجز واقٍ.
- لا تستخدم المكينة الكهربائية الروبوت عند درجة حرارة محيطية أعلى من 40 درجة مئوية أو أقل من 0 درجة مئوية أو على أرضية عليها سوائل أو مواد لاصقة.
- أبعد أي كابلات من الأرضية قبل استخدام المكينة الكهربائية الروبوت لمنعها من سحبها أثناء التنظيف.
- التقط أي أشياء هشة أو رخوة من الأرضية، مثل: المزهريات أو الأكياس البلاستيكية، لمنع انسداد المكينة الكهربائية الروبوت أو الاصطدام بها والتسبب في أضرار.
- لا تضع الأطفال أو الحيوانات الأليفة أو أي شيء أعلى المكينة الكهربائية الروبوت بينما تكون ثابتة أو متحركة.
- لا تستخدم وظيفة المسح على السجاد.
- لا تستخدم المكينة الكهربائية الروبوت في النقاط أشياء صلبة أو حادة مثل مواد البناء أو الزجاج أو المسامير.
- لا تقلب المكينة الكهربائية الروبوت رأساً على عقب. ينبغي ألا يلامس هيكل رادار الليزر الأرض مطلقاً.
- استخدم هذا المنتج فقط كما هو موضح في دليل المستخدم. المستخدمون مسؤولون عن أي خسارة أو ضرر ناجم عن الاستخدام غير السليم لهذا المنتج.
- للحصول على دليل إلكتروني مفصل، يُرجى الانتقال إلى www.mi.com/global/support/user-guide

معلومات السلامة من الليزر

يتوافق مستشعر الليزر في هذا المنتج مع المعيار IEC 60825-1:2014/A11:2021 ومعيار EN 60825-1:2014/A11:2021 لمنتجات الليزر من الفئة 1. تجنب التواصل المباشر بالعين معه أثناء الاستخدام.
منتج ليزر من الفئة 1
منتج ليزر استهلاكي
EN 50689:2021

البطاريات والشحن

- تحذير: لا تستخدم أي بطارية أو قاعدة شحن تابعة لطرف ثالث.
 - تحذير: استخدم محول الطاقة المرفق مع هذا الجهاز فقط.
 - تحذير: لأغراض إعادة شحن البطارية، استخدم فقط محول الطاقة القابل للفصل المتوفر مع هذا الجهاز.
 - ولا تُستخدم إلا مع محول الطاقة <V>BLJ24WJ200100P</V> فقط.
 - لا تحاول تفكيك البطارية أو قاعدة الشحن أو إصلاحهما أو تعديلهما بنفسك.
 - قم بفصل المكثفة الكهربائية للروبوت من الطاقة على الفور إذا كانت البطارية تسرب. إذا لامست أي مادة قد تسرب من البطارية، فاشطف منطقة التلامس بالكثير من الماء واطلب العناية الطبية فورًا.
 - لا تعرض الجهاز أو البطارية لدرجات حرارة مفرطة.
 - انتبه لخطر حدوث ماس كهربائي في أطراف توصيل الجهاز الذي يعمل بالبطارية أو البطارية بفعل أشياء معدنية.
 - لا تضع قاعدة الشحن بالقرب من مصدر حرارة.
 - لا تستخدم قطعة قماش مبللة أو يدين مبلتين لمسح موصلات شحن قاعدة الشحن أو تنظيفها.
 - إذا لم تُستخدم المكثفة الكهربائية للروبوت منذ مدة طويلة، فاشحنها بالكامل، ثم أطفئها وخزنها في مكان بارد وجاف. أعد شحن المكثفة الكهربائية للروبوت مرة واحدة على الأقل كل 3 أشهر لتجنب التفريغ الزائد للبطارية.
 - لا تشحن البطاريات غير القابلة لإعادة الشحن.
 - لا حاجة إلى اتخاذ إجراء من جانب المستخدمين لتحويل قاعدة الشحن بين 50 هرتز و60 هرتز، ويستطيع المنتج أن يتكيف بنفسه مع كل من 50 هرتز و60 هرتز.
 - تحتوي علبة بطارية ليثيوم أيون على مواد خطرة على البيئة. قبل التخلص من المكثفة الكهربائية للروبوت، يرجى أولاً إزالة علبة البطارية، ثم التخلص منها أو إعادة تدويرها وفقاً للقوانين واللوائح المحلية للبلد أو المنطقة التي تُستخدم فيها.
 - تجنب إزالة البطارية من الجهاز قبل التخلص منه.
 - يجب فصل الجهاز من مصدر التيار الكهربائي عند إزالة البطارية.
 - يجب التخلص من البطارية بشكل آمن.
 - عند إزالة البطاريات من المنتج، يُفضل استنفاد البطاريات والتأكد من فصل الطاقة عن المنتج.
1. قم بفك المسامير الموجود بالأسفل، ثم قم بإزالة الغطاء.
 2. أفضل موصل البطارية، ثم أزل البطاريات. لا تتلف علبة البطارية لتجنب أي خطر حدوث إصابات.
 3. أعد البطاريات إلى مؤسسة احترافية في إعادة التدوير..

اقرأ التعليمات قبل الاستخدام.



للاستخدام الداخلي فقط.



نظرة عامة حول المنتج

الملحقات المثبتة مسبقًا



خزان المياه
(تنبيت قبل الكس والمسخ)

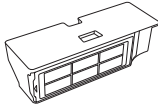

حجرة الغبار
(تنبيت قبل الكس والمسخ)

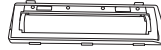

غطاء الفرشاة



الفرشاة

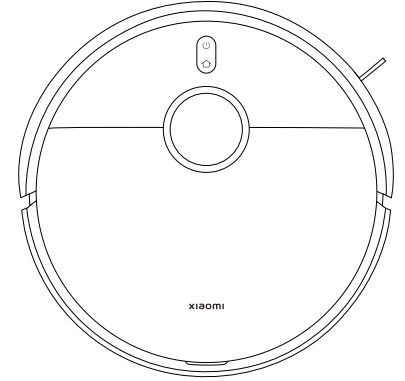

المكنسة الكهربائية
الروبوت

الملحقات الأخرى

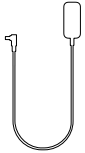

محول الطاقة

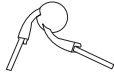

الفرشاة الجانبية

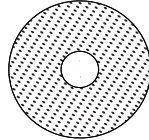

بطانة الممسحة * 2
(منبت مسبقًا على حامل بطانة
الممسحة)



حامل بطانة الممسحة * 2



إشعار الضمان



دليل الصور



دليل المستخدم

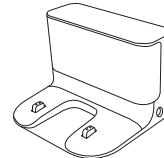

قاعدة الشحن

ملاحظة: الرسوم التوضيحية للمنتج والملحقات وواجهة المستخدم في دليل المستخدم يتم توفيرها كمرجع فقط. وقد يختلف المنتج والوظائف الفعلية بسبب إدخال تحسينات على المنتج.

نظرة عامة حول المنتج

- اضغط مع الاستمرار لمدة 3 ثوانٍ للتشغيل أو إيقاف التشغيل
- اضغط لبدء التنظيف أو إيقافه مؤقتًا
- اضغط لإيقاف المؤقت أثناء التشغيل
- اضغط لبدء الاقتران بالقاعدة عندما تكون في حالة إيقاف مؤقت
- اضغط لإيقاف الاقتران بالقاعدة عندما تعود إلى قاعدة الشحن
- اضغط مع الاستمرار لمدة 3 ثوانٍ لتمكين القفل ضد عبث الأطفال أو تعطيله

المؤشر

- باللون الأبيض: يعمل بشكل طبيعي
- وميض بطيء بالأبيض: جارٍ الشحن (مستوى البطارية متوسط/عالي)
- يومض بالأبيض: الاقتران بالقاعدة/ ترقيّة البرنامج الثابت/ استعادة إعدادات المصنع
- برتقالي: الشبكة غير متصلة
- وميض بطيء بالبرتقالي: جارٍ الشحن (مستوى البطارية منخفض)
- وميض بالبرتقالي: خطأ في الممكنسة الكهربائية الروبوت
- أزرق لمدة 2 من الثواني: الشبكة متصلة
- وميض بطيء بالأزرق: جارٍ الاتصال بالشبكة
- وميض بالأزرق: إعادة تعيين اتصال Wi-Fi/ بانتظار الاتصال بالشبكة

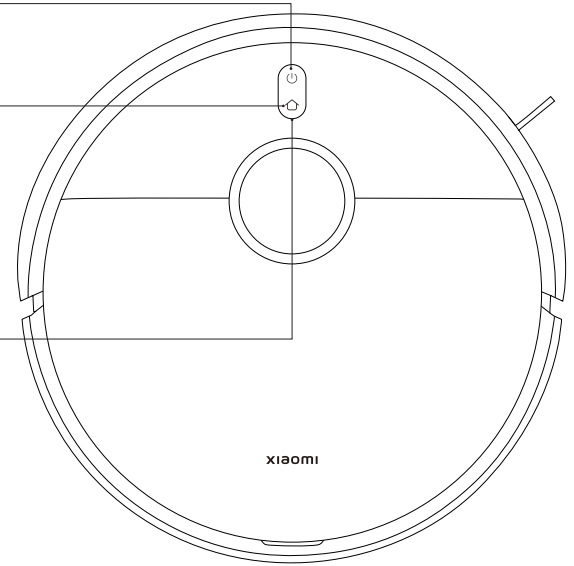

نظرة عامة حول المنتج

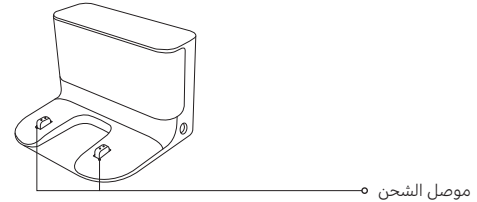
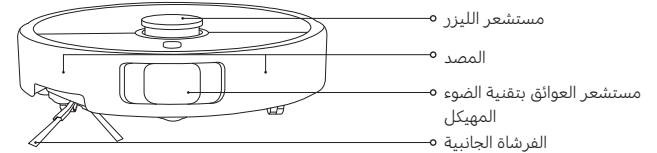
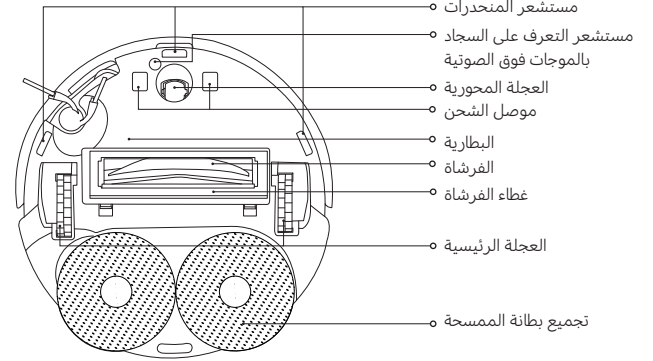
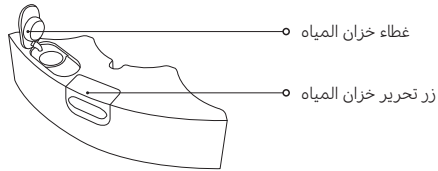
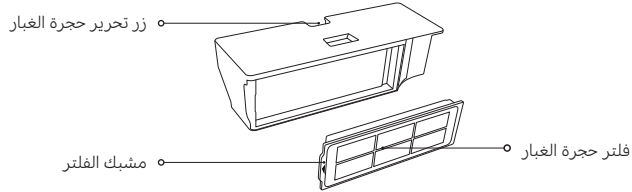
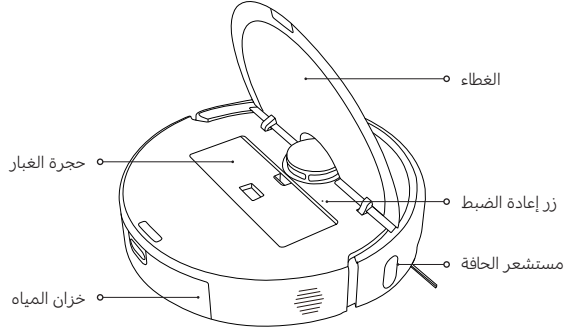

قبل الاستخدام

1. إزالة الشرائط الواقية.

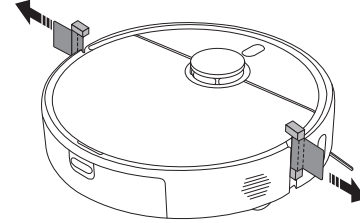

2. تثبيت الفرشاة الجانبية وتجميع بطانة المسحة.

تُثبت الفرشاة الجانبية وتجميع بطانة المسحة على التوالي كما هو موضح. يتم تثبيتهما بشكل صحيح عند سماع صوت "نقرة".

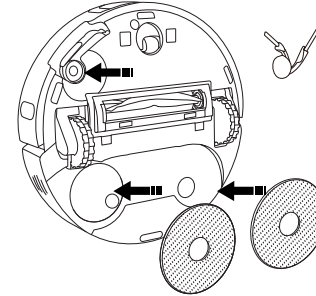

3. قم بإزالة الغطاء الواقي من قاعدة الشحن، وضع قاعدة الشحن مقابل الجدار وقم بتوصيلها بالطاقة.

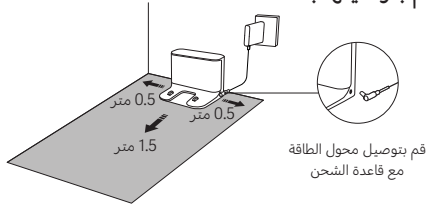

تنبيهات:

- لا تعرّض قاعدة الشحن لأشعة الشمس المباشرة.
- لا تضع أي أجسام ضمن مسافة 0.5 متر من أي جانب من جانبي قاعدة الشحن و1.5 متر أمامها.

4. شحن المكنسة الكهربائية الروبوت.

ضع المكنسة الكهربائية الروبوت على قاعدة الشحن لتشحن.

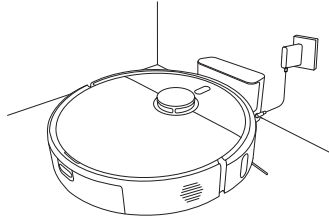

ملاحظات:

- لضمان الأداء الأمثل للبطارية، اشحن البطارية بالكامل للمرة الأولى قبل الاستخدام.
- ضع المكنسة الكهربائية الروبوت على قاعدة الشحن، وتأكد من محاذاة موصلات الشحن. سيتم تشغيل المكنسة الكهربائية الروبوت تلقائياً ولا يمكن إيقاف تشغيلها أثناء الشحن.

ما طريقة الاستخدام

Xiaomi Home بتطبيق

يعمل هذا المنتج من خلال تطبيق Xiaomi Home. استخدم تطبيق Xiaomi Home للتحكم في جهازك، والتفاعل مع أجهزة المنزل الذكية الأخرى.



امسح كود QR صوتيًا لتنزيل التطبيق وتثبيته. سيتم توجيهك إلى صفحة إعداد الاتصال في حال كان التطبيق مثبتًا بالفعل، أو ابحث عن "Xiaomi Home" في متجر التطبيقات لتنزيله وتثبيته.



7F4E365C

افتح تطبيق Xiaomi Home، واضغط على "+" في أعلى الجانب الأيسر، ثم اتبع المطالبات لإضافة جهازك.

ملاحظات:

- لا يتم دعم سوى شبكات Wi-Fi بتردد 2.4 جيجاهرتز.
- ربما قد تم تحديث إصدار التطبيق، الرجاء اتباع التعليمات استنادًا إلى إصدار التطبيق الحالي.
- عندما تتصل المكنسة الكهربائية الروبوت بتطبيق Xiaomi Home بنجاح، فإنها تتصل بالشبكة بنجاح. يمكنك إعادة ضبط شبكة Wi-Fi لفصلها عن الشبكة..

إعادة ضبط Wi-Fi

- عندما تكون المكنسة الكهربائية الروبوت قيد التشغيل، اضغط مطولاً على الزرين  و  لمدة 7 ثوانٍ حتى تسمع رسالة صوتية. تتم إعادة ضبط اتصال Wi-Fi بنجاح عندما يومض المؤشر باللون الأزرق.
- أعد ضبط اتصال Wi-Fi عندما تحتاج المكنسة الكهربائية الروبوت إلى قطع الاتصال بالشبكة أو عندما تحتاج إلى تغيير الشبكة.

المشكلة	الحل
يتعذر توصيل المكنسة الكهربائية الروبوت بـ Wi-Fi.	<ul style="list-style-type: none">تحقق مما إذا كانت كلمة مرور Wi-Fi صحيحة أم لا.لا تدعم المكنسة الكهربائية الروبوت نطاق تردد شبكة 5 جيجاهرتز، يرجى توصيلها بشبكة 2.4 جيجاهرتز.حدث خطأ ما في اتصال Wi-Fi. أعد ضبط Wi-Fi ونزل أحدث إصدار من تطبيق Xiaomi Home، ثم حاول إعادة الاتصال.تأكد من وجود المكنسة الكهربائية الروبوت في منطقة بها تغطية Wi-Fi جيدة، وقم بإعادة تعيين شبكة Wi-Fi الخاصة به وإعادة توصيلها بالشبكة.

استعادة إعدادات المصنع

استخدم جسمًا يشبه الدبوس للضغط مع الاستمرار بالضغط على زر إعادة الضبط لمدة 3 ثوانٍ حتى تسمع رسالة صوتية. ستم إعادة المكنسة الكهربائية الروبوت إلى إعدادات المصنع.

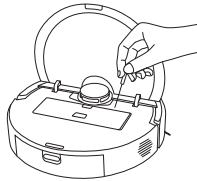

ملاحظة: في حال حدوث أي مشكلة، حاول إعادة تشغيل المكنسة الكهربائية الروبوت أولاً. إذا استمرت المشكلة بعد إعادة التشغيل، فأعد المكنسة الكهربائية الروبوت إلى إعدادات المصنع.

ما طريقة الاستخدام

إنشاء الخريطة السريع

بعد اتصال المكينة الكهربائية الروبوت بالتطبيق لأول مرة، اتبع التعليمات الموجودة في التطبيق لإنشاء خريطة بسرعة، وستبدأ المكينة الكهربائية الروبوت في إنشاء الخريطة دون تنظيف. بمجرد عودتها إلى قاعدة الشحن، يتم إكمال عملية إعداد الخريطة ويتم حفظ الخريطة تلقائياً.

التجهيز قبل إنشاء الخريطة:

- تأكد من شحن المكينة الكهربائية الروبوت بالكامل وبدونها من قاعدة الشحن.
- افتح أبواب الغرف التي سيتم إنشاء خريطةها، وتابع المكينة الكهربائية الروبوت طوال العملية برمتها، وقم بإزالة الأشياء التي قد تعيق إنشاء المكينة الكهربائية الروبوت للخريطة بدقة.
- يُستحسن حجب المناطق التي قد تعلق فيها المكينة الكهربائية الروبوت أو تتعرض فيها للخدش، والمناطق الأخرى غير المناسبة لدخولها.

إعداد الجدران الافتراضية أو المناطق المحظورة بعد إنشاء الخريطة:

- يُستحسن إعداد الجدران الافتراضية أو المناطق المحظورة في المناطق التي قد تعلق فيها المكينة الكهربائية الروبوت أو تتعرض فيها للخدش، والمناطق الأخرى غير المناسبة لدخولها.

بدء الكنس والمسح

1. اضغط مع الاستمرار على زر تحرير خزان المياه لإزالة خزان المياه. افتح الغطاء وقم به، وقم بتعبئة بالماء التنظيف.

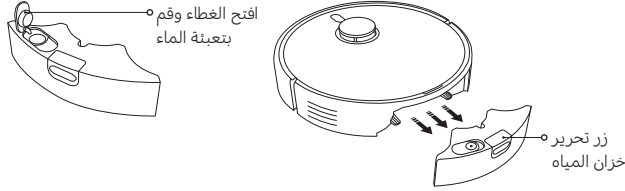

تنبهات:

- لا تضيف سوائل، مثل: الماء الساخن أو المنظفات أو المواد المعقدة في خزان المياه، لمنع إتلاف المكينة الكهربائية الروبوت.
- تخضع وظائف المكينة الكهربائية الروبوت للاختبار قبل مغادرة المصنع، لهذا قد يوجد بعض الماء المتبقي فيها. هذا أمر طبيعي.

2. أدخل خزان المياه المملوء في المكينة الكهربائية الروبوت كما هو موضح. يتم تثبيته بشكل صحيح عند سماع صوت "نقرة".

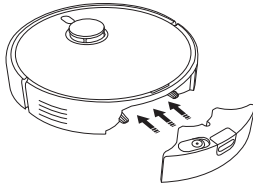

ما طريقة الاستخدام

3. قم بتركيب بطانة الممسحة في الموضع كما هو موضح. يتم تثبيتها في مكانها عند سماع صوت "نقرة". اضغط على الزر (⏻) لبدء الكنس والمسح.

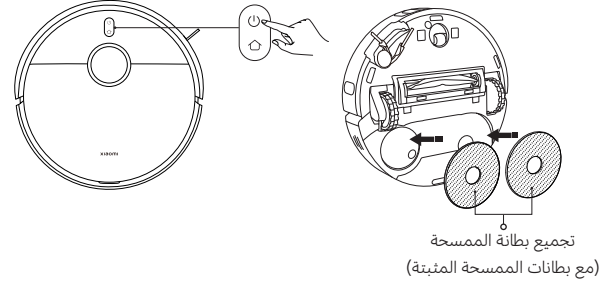

تنبيهات: أزل خزان المياه وقم بسكب الماء المتبقى فوراً بعد الانتهاء من مهمة المسح. ثم نظّف وجفف بطانة الممسحة لمنع الروائح والعفن.

لإستخدام وظيفة الكنس فقط، قم بإزالة تجميع بطانة الممسحة.

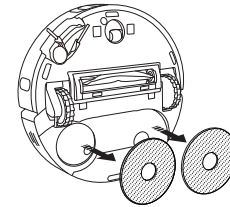

التشغيل / إيقاف التشغيل

- اضغط مع الاستمرار على زر (⏻) لمدة 3 ثوانٍ لتشغيل المكنسة الكهربائية الروبوت وسيومض ضوء المؤشر.
- بينما تكون المكنسة الكهربائية الروبوت قيد الإيقاف المؤقت ولا يتم شحنها، اضغط مع الاستمرار على زر (⏻) لمدة 3 ثوانٍ لإيقاف تشغيلها.
- ملاحظة: إذا كان يجري شحن المكنسة الكهربائية الروبوت، سيتم تشغيلها تلقائياً ولا يمكن إيقاف تشغيلها.

إيقاف مؤقت

- في أثناء تشغيل المكنسة الكهربائية الروبوت، اضغط على أي زر موجود على المكنسة الكهربائية الروبوت لإيقافها مؤقتاً، ثم اضغط على الزر (⏻) لاستئناف التنظيف.
- ملاحظة: لا ترفع المكنسة الكهربائية الروبوت أو تحركها عند إيقافها مؤقتاً. خلاف ذلك، قد تتعرض لأخطاء في تحديد الموقع قد تمنع المكنسة الكهربائية الروبوت من العودة إلى قاعدة الشحن أو التسبب في فقدان الخريطة.

وضع السكون

- ستدخل المكنسة الكهربائية الروبوت في وضع السكون بعد إيقافها مؤقتاً لمدة 10 دقائق.
- في وضع السكون، سينطفئ مؤشر المكنسة الكهربائية الروبوت. اضغط على أي زر لإيقاف المكنسة الكهربائية من وضع السكون.
- ملاحظة: سيتم إيقاف تشغيل المكنسة الكهربائية الروبوت تلقائياً بعد دخولها في وضع السكون لمدة 6 ساعات.

القفل ضد عبث الأطفال

- اضغط مع الاستمرار على الزر (⏻) لمدة 3 ثوانٍ في أثناء الشحن أو الإيقاف المؤقت لتمكين وظيفة القفل ضد عبث الأطفال أو تعطيله.

استئناف التنظيف

إذا بدأ مستوى شحن بطارية المكسنة الكهربائية الروبوت بالانخفاض في أثناء مهمة تنظيف، فستعود تلقائيًا إلى قاعدة الشحن لإعادة شحنها، ثم تستأنف عملية التنظيف من حيث توقفت بعد شحنها بشكل كافي.

وضع عدم الإزعاج

في وضع عدم الإزعاج (DND)، لن تستأنف المكسنة الكهربائية الروبوت التنظيف أو تقوم بعمليات التنظيف المجدولة. يمكن تمكين وضع عدم الإزعاج أو تعطيله من خلال التطبيق.

العناية والصيانة

تنظيف خزان المياه

أزل خزان المياه، افتح غطاءه، املاه بكمية صغيرة من الماء لتنظيف، رجه لغسله من الداخل، ثم اسكب الماء المتسخ.

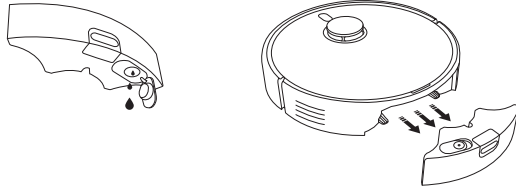

تنبيهات:

- لا تغسل أو تعمّر خزان المياه.
- نظف خزان المياه بانتظام لمنع تراكم الأوساخ التي تؤثر على أداء التنظيف.

تنظيف حجرة الغبار والفلتر

1. افتح غطاء المكسنة الكهربائية الروبوت، واضغط على زر تحرير حجرة الغبار لإزالة حجرة الغبار إلى الأعلى من المكسنة الكهربائية الروبوت.

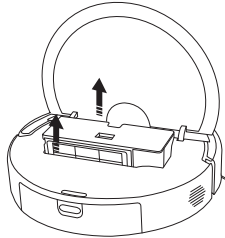

العناية والصيانة

2. قم بفك الفلتر من مشبك الفلتر. انقر بلطف على إطار الفلتر لإزالة الغبار والركام وأفرغ حجرة الغبار.

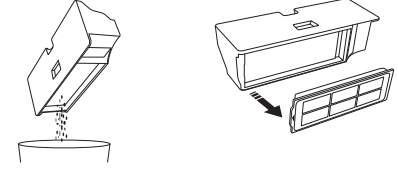

ملاحظات:

- لا تحاول تنظيف الفلتر بفرشاة أو الأصابع.
- لا يوصى بالتنظيف المتكرر، وإلا فقد يتلف الفلتر.
- استخدم الماء النظيف فقط لتنظيف حجرة الغبار والفلتر. لا تستخدم منظفًا.

3. اشطف حجرة الغبار والفلتر بالماء النظيف إذا لزم الأمر.

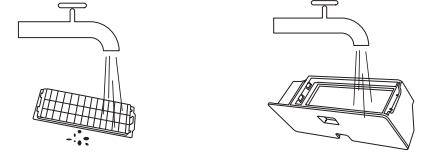

4. جفف حجرة الغبار والفلتر بالكامل قبل إعادة تثبيتهما.

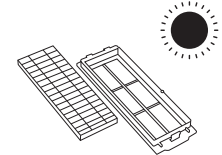

تنظيف بطانة الممسحة

قم بإزالة بطانة الممسحة من الحامل الخاص بها، ثم اغسلها وجففها.

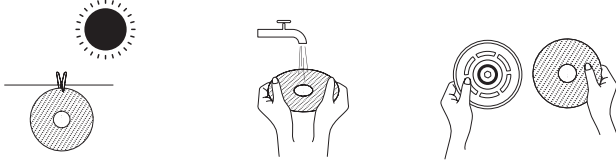

تنظيف الفرشاة الجانبية والعجلة المحورية

1. اقلب المكنسة الكهربائية الروبوت رأسًا على عقب واسحب الفرشاة الجانبية والعجلة المحورية إلى الأعلى.
2. نظّف أي شعر أو أوساخ قد تكون عالقة على الفرشاة الجانبية وعجلة التوجيه.
3. أعد تثبيت الفرشاة الجانبية والعجلة المحورية.

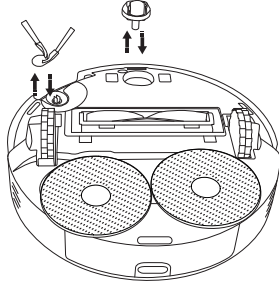

ملاحظة: أعد تثبيت الفرشاة الجانبية والعجلة المحورية بعد التنظيف على الفور.

تنظيف الفرشاة

1. اقلب المكثفة الكهربائية الروبوت رأساً على عقب ثم اضغط على زري التحرير لإزالة غطاء الفرشاة.
2. أزل الفرشاة واسحب الغطاء الطرقي القابل للإزالة لتنظيف الأوساخ.
3. أعد تثبيت الغطاء الطرقي القابل للإزالة، والفرشاة، وغطاء الفرشاة بالترتيب بعد التنظيف. يتم تثبيت غطاء الفرشاة في مكانه عند سماع صوت "نقرة".

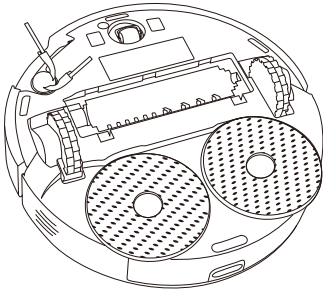
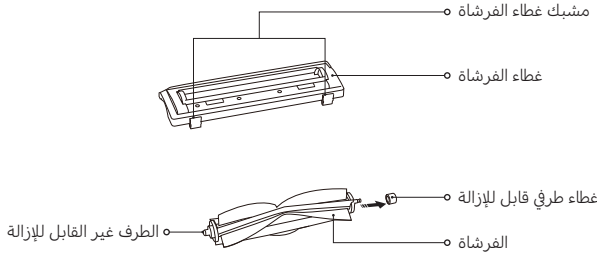

تنظيف المستشعرات وموصلات الشحن بشكل دوري باستخدام قطعة قماش ناعمة وجافة.

يرجى تنظيف المستشعرات وموصلات الشحن بشكل دوري باستخدام قطعة قماش ناعمة وجافة.

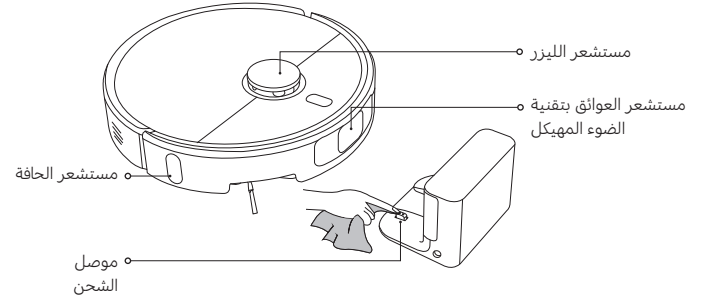
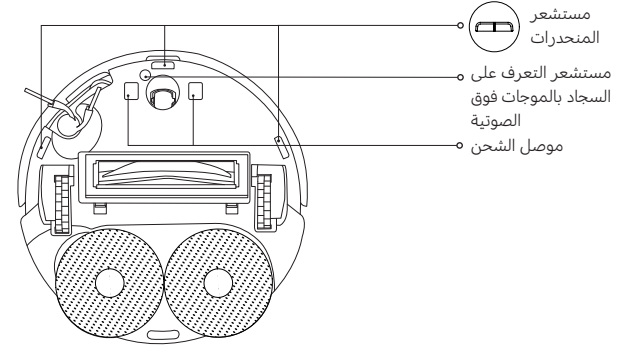

العناية والصيانة

الأجزاء	معدل تكرار الصيانة	معدل تكرار الاستبدال
الفرشاة الجانبية	كل أسبوعين	3-6 أشهر
الفرشاة	كل أسبوعين	6-12 شهرا
الفلتر	كل أسبوعين	3-6 أشهر
غطاء الفرشاة	/	3-6 أشهر (أو عند البلى)
بطانة الممسحة	بعد كل استخدام	1-3 أشهر (أو عند التلف)
حجرة الغبار	بعد كل استخدام	/
خزان المياه	التنظيف حسب الحاجة	/
العجلة المحورية	كل شهر	/
مستشعر الليزر		
مستشعر العوائق بتقنية الضوء المهيكل		
مستشعر التعرف على السجاد بالموجات فوق الصوتية		
مستشعر المنحدرات		
مستشعر حافة		
موصلات الشحن		

ملاحظة: معدل تكرار الاستبدال مرجعي فقط. في حال تلف جزء، ينبغي استبداله على الفور لضمان التنظيف الفعال.

المشكلات الشائعة

المشكلة	السبب المحتمل والحل
تجميع بطانة الممسحة لا يدور.	قد يكون هناك جسم غريب عالق في تجميع بطانة الممسحة. يُرجى تنظيفها.
بطانة الممسحة غير رطبة.	تحقق مما إذا كان الماء الموجود في خزان المياه كافيًا. اضبط إعدادات مستوى الماء من التطبيق. اتبع التعليمات الواردة في دليل المستخدم لتثبيت تجميع بطانة الممسحة بشكل صحيح.
بطانة الممسحة مبتلة أكثر من اللازم.	اضبط إعدادات مستوى الماء من التطبيق. تأكد من أن غطاء خزان المياه مغلق بإحكام.
لم تعد المكبسة الكهربائية الروبوت تنظف بكفاءة أو تركت الغبار وراءها.	حجرة الغبار ممتلئة. نظفها وحاول مجددًا. الفلتر مسدود. نظّفه وحاول مجددًا. تم التقاط جسم غريب في الفرشاة. نظّفه وحاول مجددًا.
تصدر المكبسة الكهربائية الروبوت ضوضاء غريبة أثناء التنظيف.	قد يعلق جسم غريب في الفرشاة، أو الفرشاة الجانبية، أو واحدة من العجلات الرئيسية. أوقف تشغيل المكبسة الكهربائية الروبوت وأزل أي أوساخ، إن وجد.
يتعذر تشغيل المكبسة الكهربائية الروبوت.	مستوى شحن البطارية منخفض. اشحن المكبسة الكهربائية الروبوت بالكامل وحاول مجددًا. درجة الحرارة المحيطة منخفضة جدًا (أقل من 0 درجة مئوية) أو مرتفعة جدًا (أعلى من 40 درجة مئوية).
لا تبدأ المكبسة الكهربائية الروبوت التنظيف.	مستوى شحن البطارية منخفض. اشحن المكبسة الكهربائية الروبوت بالكامل وحاول مجددًا.

المشكلات الشائعة

المشكلة	السبب المحتمل والحل
لا تستأنف المكينة الكهربائية الروبوت التنظيف.	تأكد من عدم ضبط المكينة الكهربائية الروبوت على وضع عدم الإزعاج. في هذا الوضع، فإن الضغط على زر القاعدة الموجود على المكينة الكهربائية الروبوت، أو الضغط على زر القاعدة الموجود في تطبيق Xiaomi Home، أو نقل المكينة الكهربائية الروبوت إلى قاعدة الشحن لن يؤدي إلى استئناف التنظيف.
لا تعود المكينة الكهربائية الروبوت إلى قاعدة الشحن.	هناك الكثير من العوائق حول قاعدة الشحن. ضع قاعدة الشحن في منطقة أوسع. المكينة الكهربائية الروبوت بعيدة جدًا عن قاعدة الشحن. ضعها في مكان أقرب لقاعدة الشحن وحاول مرة أخرى.
المكينة الكهربائية الروبوت لا تشحن.	تأكد من وجود مساحة مفتوحة كافية حول قاعدة الشحن وأن موصلات الشحن الخاصة بها نظيفة وغير مسدودة. درجة الحرارة المحيطة منخفضة جدًا (أقل من 0 درجة مئوية) أو مرتفعة جدًا (أعلى من 40 درجة مئوية).
تتصرف المكينة الكهربائية الروبوت بصورة غير طبيعية.	أوقف تشغيل المكينة الكهربائية الروبوت ثم أعد تشغيلها.
لا تؤدي المكينة الكهربائية الروبوت عمليات التنظيف المجدولة.	تأكد من اتصال المكينة الكهربائية الروبوت بالشبكة، وإلا فلن تتمكن من مزامنة الوقت وإجراء عمليات التنظيف المجدول. تأكد من عدم ضبط المكينة الكهربائية الروبوت على وضع عدم الإزعاج. سيمنع وضع عدم الإزعاج المكينة الكهربائية الروبوت من أداء عمليات التنظيف المجدولة.
تفقد المكينة الكهربائية الروبوت الاتصال بشكل متكرر.	تأكد من أن المكينة الكهربائية الروبوت متصلة بالشبكة وموجودة في نطاق شبكة Wi-Fi في جميع الأوقات.

استكشاف الأخطاء وإصلاحها

تنبيه الخطأ	السبب المحتمل والحل
تأكد من تثبيت خزان المياه بشكل صحيح.	تأكد من تثبيت خزان المياه بشكل آمن.
لم يتم تركيب بطانة الممسحة.	تأكد من تثبيت حامل بطانة الممسحة وبطانة الممسحة بشكل آمن.
حجرة الغبار غير ممتلئة.	قم بتركيب حجرة الغبار والفلاتر، وتأكد من إحكامها في مكانيهما.
ضع المكينة الكهربائية الروبوت على سطح مستو.	اكتشف المكينة الكهربائية الروبوت أنها مائلة عند التنشيط. أعد تشغيلها بعد وضع الجهاز على سطح مستو.
تعذر الرجوع إلى القاعدة للشحن، يرجى نقل المكينة الكهربائية الروبوت إلى قاعدة الشحن.	ضع المكينة الكهربائية الروبوت على قاعدة الشحن يدويًا وتحقق ما إذا كانت قاعدة الشحن متصلة بالطاقة.
يُرجى إزالة أي عوائق موجودة حول المكينة الكهربائية الروبوت.	قد تكون المكينة الكهربائية الروبوت عالقة أو هناك شيء يعوقها. أزل أي عوائق تحيط بها.
يرجى تنظيف أي أجسام غريبة من منطقة مستشعر الليزر.	امسح أي أجسام غريبة قد تسد أو تعرقل مستشعر الليزر، أو انقل المكينة الكهربائية الروبوت إلى مكان جديد وأعد تشغيلها.
امسح مستشعرات المنحدرات لتنظيفها وانقل المكينة الكهربائية الروبوت إلى موقع جديد للبدء.	قد يكون أحد أجزاء المكينة الكهربائية الروبوت بعيدًا عن الأرض، فغيّر موضعها ثم أعد تشغيلها. أو، قد تكون مستشعرات المنحدرات متسخة، امسحها لتصبح نظيفة.
خطأ في المصدر. يرجى التحقق مما إذا كان من الممكن ارتداد المصدر بشكل صحيح.	مصد التصادم عالق. انقر عليه برفق لإزالة الأجسام الغريبة؛ إذا لم تكن هناك أجسام غريبة، انقل المكينة الكهربائية الروبوت إلى مكان جديد وقم بتشغيلها.

المواصفات

المكنسة الكهربائية الروبوت

الاسم	مكنسة التنظيف الكهربائية الروبوت
الطرز	OV71GL
أبعاد المنتج	350Ø × 99 ملم
الوزن الصافي	4.2 كغ
القدرة المقدره	160 واط
الجهد المقدر	14.4 فولت ---
جهد الشحن	20 فولت ---
بطارية أيون الليثيوم	4800 مللي أمبير ساعة (السعة المقدره) 5200 مللي أمبير ساعة (السعة الاسمية)
تردد التشغيل	2400-2483.5 ميغاهرتز
الحد الأقصى لطاقة الخرج	> 20 ديسيبل مللي واط
الاتصال اللاسلكي	Wi-Fi IEEE 802.11 b/g/n 2.4 جيجاهرتز Bluetooth 4.2
استهلاك الطاقة	وضع الاستعداد: ≥ 0.5 واط وضع الاستعداد المتصل بالشبكة: ≥ 2.0 واط
الوقت اللازم لدخول الحالة	وضع الاستعداد: ≥ 20 د وضع الاستعداد المتصل بالشبكة: ≥ 20 د

أثناء الاستخدام العادي، يجب إبقاء هذا الجهاز على مسافة فاصلة لا تقل عن 20 سم بين الهوائي وجسم المستخدم.

قاعدة الشحن

الطرز	OV71CDZ
الإدخال المقدر	20 فولت --- 1 أمبير
الإخراج المقدر	20 فولت --- 1 أمبير
أبعاد المنتج	146 × 122 × 98.5 ملم
استهلاك الطاقة	وضع الاستعداد: ≥ 0.5 واط
الوقت اللازم لدخول الحالة	وضع الاستعداد: ≥ 20 د

محول الطاقة

الجهة المصنعة	Zhongshan Baolijin Electronic Co., Ltd.
الطرز	BLJ24WJ200100P-V
الإدخال	100-240 فولت~ 60/50 هرتز 0.8 أمبير
الإخراج	20.0 فولت --- 1.0 أمبير 20.0 واط
متوسط الكفاءة الفعالة	85.47%
الكفاءة عند الحمل المنخفض (10%)	75.47%
استهلاك الطاقة بدون حمل	0.10 واط

معلومات الامتثال التنظيمي

إعلان المطابقة للاتحاد الأوروبي

CE بموجب هذا، تعلن شركة Xiaomi Communications Co., Ltd. أن نوع جهاز الراديو 0V71GL يتوافق مع توجيه 2014/53/EU. النص الكامل لإعلان مطابقة الاتحاد الأوروبي متاح على عنوان الإنترنت التالي :
<https://www.mi.com/global/service/support/declaration.html>

معلومات التخلص وإعادة التدوير WEEE

جميع المنتجات التي تحمل هذا الرمز هي نفايات المعدات الكهربائية والإلكترونية (WEEE) وفقاً للتوجيه 2012/19/EU التي لا ينبغي أن تختلط بالنفايات المنزلية التي لم يتم فرزها. وبدلاً من ذلك، يجب حماية صحة الإنسان والبيئة بتسليم معدات النفايات إلى نقطة تجميع مخصصة معينة من قبل الحكومة أو السلطات المحلية لإعادة تدوير نفايات المعدات الكهربائية والإلكترونية. سيساعد التخلص الصحيح وإعادة التدوير على منع النتائج السلبية المحتملة على البيئة وصحة الإنسان. يرجى الاتصال بشركة التركيب أو السلطات المحلية للحصول على مزيد من المعلومات حول الموقع بالإضافة إلى شروط وأحكام نقاط التجميع هذه.



إشعار الضمان

يمنحك هذا الضمان حقوق محددة، وقد يكون لديك حقوق أخرى بموجب قوانين بلدك أو مقاطعتك أو ولايتك. في الواقع، في بعض البلدان أو المقاطعات أو الولايات، يمكن أن يفرض قانون المستهلك فترة الضمان الأدنى. باستثناء ما يسمح به القانون، لا تستثنى Xiaomi أو تحدد أو توقف الحقوق الأخرى التي قد تكون لديك. لفهم حقوقك بشكل كامل، ندعوك لمراجعة قوانين البلد أو المقاطعة أو الولاية.

1. الضمان المحدود للمنتج

تضمن Xiaomi أن المنتجات خالية من العيوب الموجودة في المواد والتصنيع في ظل الاستخدام العادي واستخدامها وفقاً لدليل المستخدم الخاص بالمنتج، خلال فترة الضمان. يتم توفير المدة والشروط المتعلقة بالضمانات القانونية بموجب القوانين المحلية المعنية. لمزيد من المعلومات حول مزايا الضمان للمستهلك، يرجى الرجوع إلى موقع Xiaomi الرسمي <https://www.mi.com/global/support/warranty>.

تضمن Xiaomi للمشتري الأصلي أن منتج Xiaomi الخاص به سيكون خالياً من عيوب المواد والتصنيع في ظل الاستخدام العادي في الفترة المذكورة أعلاه. لا تضمن Xiaomi تشغيل المنتج دون انقطاع أو خلوه من الأخطاء. Xiaomi غير مسؤولة عن الأضرار الناشئة عن عدم الامتثال للتعليمات المتعلقة باستخدام المنتج.

2. الإصلاحات

إذا تم العثور على عيب في الأجهزة واستلمت شركة Xiaomi خلال فترة الضمان مطالبة صالحة، فستقوم Xiaomi إما (1) بإصلاح المنتج دون مقابل، أو (2) استبدال المنتج، أو (3) رد المنتج، ولا يتضمن ذلك التكاليف المحتملة للشحن.

3. كيفية الحصول على خدمة الضمان

للحصول على خدمة الضمان، يجب عليك تسليم المنتج، في عبوته الأصلية أو عبوة مماثلة توفر درجة متساوية من حماية المنتج، إلى العنوان المحدد بواسطة Xiaomi. باستثناء الحد الذي يحظره القانون المعمول به، قد تتطلب منك Xiaomi تقديم أدلة أو دليل على الشراء و / أو الامتثال لمتطلبات التسجيل قبل الحصول على خدمة الضمان.

4. الاستثناءات والقيود

ما لم ينص على خلاف ذلك من قبل Xiaomi، ينطبق هذا الضمان المحدود فقط على المنتج الذي تم تصنيعه من قبل أو من أجل Xiaomi ويمكن التعرف عليه من خلال العلامات التجارية أو الاسم التجاري أو شعار "Xiaomi" أو "Mi".

لا ينطبق الضمان المحدود على أي (أ) ضرر ناتج عن أفعال الطبيعة، على سبيل المثال، ضربات البرق أو

الأعاصير أو الفيضانات أو الحريق أو الزلازل أو أي أسباب خارجية أخرى؛ (ب) الإهمال؛ (ج) الاستخدام التجاري؛ (د) تعديلات على أي جزء من المنتج؛ (هـ) الضرر الناجم عن الاستخدام مع منتجات غير Xiaomi؛ (و) الضرر الناجم عن حادث أو سوء استخدام أو سوء؛ (ز) الأضرار الناجمة عن تشغيل المنتج خارج الاستخدامات المسموح بها أو المقصودة التي حددتها Xiaomi أو باستخدام مصدر طاقة أو جهد غير مناسب؛ أو (ح) الأضرار الناجمة عن الخدمة (بما في ذلك الترفيق والتوسعات) التي يقوم بها أي شخص غير ممثل لشركة Xiaomi.

تقع على عاتقك مسؤولية الاحتفاظ بنسخة احتياطية من أي بيانات أو برامج أو مواد أخرى ربما تكون قد قمت بتخزينها أو حفظها على المنتج. من المرجح أن البيانات أو البرامج أو المواد الأخرى الموجودة في الجهاز سوف تُفقد أو تتم إعادة تنسيقها أثناء عملية الصيانة، ولا تتحمل Xiaomi مسؤولية هذا الضرر أو الفقدان. لا يجوز لأي موزع أو وكيل أو موظف لدى Xiaomi إجراء أي تعديل أو تمديد أو إضافة لهذا الضمان المحدود. إذا اعتبر أي شرط غير قانوني أو غير قابل للتنفيذ، فإن قانونية أو قابلية تطبيق الشروط المتبقية لن تتأثر أو تقل فاعليتها.

باستثناء ما تحظره القوانين أو ما تعهدت به Xiaomi، تقتصر خدمات ما بعد البيع على بلد أو منطقة الشراء الأصلي.

لا تشمل الضمانات الحالية المنتجات التي لم تستورد و / أو لم يتم تصنيعها على النحو المطلوب من قبل شركة Xiaomi و / أو لم يتم الحصول عليها من شركة Xiaomi أو بائع رسمي تابع لها. وفقًا للقانون المعمول به، قد تستفيد من ضمانات بائع التجزئة غير الرسمي الذي باع المنتج. لذلك، تناشدك شركة Xiaomi بالاتصال ببائع التجزئة الذي اشترت منه المنتج. لا تنطبق الضمانات الحالية في هونغ كونغ وتايوان.

5. الضمانات الضمنية

باستثناء الحد الذي يحظره القانون المعمول به، فإن جميع الضمانات الضمنية (بما في ذلك الضمانات الخاصة بالتسويق والمصلحة لغرض معين) ستكون محدودة المدة حتى الحد الأقصى لمدة هذا الضمان المحدود. لا تسمح بعض السلطات القضائية بفرض قيود على مدة الضمان الضمني، لذلك لن يتم تطبيق القيود المذكورة أعلاه في هذه الحالات.

6. الحد من الأضرار

باستثناء الحد الذي يحظره القانون المعمول به، لن تكون Xiaomi مسؤولة عن أي أضرار ناجمة عن حوادث أو أضرار غير مباشرة أو خاصة أو تبعية، بما في ذلك على سبيل المثال لا الحصر، خسارة الأرباح أو الإيرادات أو البيانات، أو الأضرار الناتجة عن أي خرق صريح أو ضمني. الضمان أو الشرط، أو تحت أي نظرية قانونية أخرى، حتى لو تم إبلاغ Xiaomi بإمكانية حدوث مثل هذه الأضرار. لا تسمح بعض السلطات القضائية باستثناء أو

تقييد الأضرار الخاصة أو غير المباشرة أو التبعية، لذلك قد لا ينطبق عليك التقييد أو الاستثناء الوارد أعلاه.

7. جهات اتصال Xiaomi

بالنسبة للعملاء، يرجى زيارة الموقع الإلكتروني: <https://www.mi.com/global/support/warranty> يمكن أن يكون الشخص المسؤول عن خدمة ما بعد البيع أي شخص في شبكة الخدمات المعتمدة لشركة Xiaomi أو الموزعين المعتمدين لشركة Xiaomi أو البائعين النهائيين الذي قام ببيع المنتجات لك. إذا كنت في شك، فيرجى الاتصال بالشخص المعني، حيث قد تحدده Xiaomi.

הוראות בטיחות

יש לקרוא מדריך זה בקפידה לפני השימוש ולשמור אותו לסיוע בעתיד.
מוצר זה מיועד לניקוי הרצפה בסביבה ביתית בלבד. אין להשתמש בו מחוץ לבית, על משטחים שאינם רצפות או בסביבה מסחרית או תעשייתית.

הגבלות שימוש

- במכשיר זה יכולים להשתמש ילדים מגיל 8 שנים ומעלה ואנשים בעלי יכולות פיזיות, חושיות ונפשיות מוגבלות או חסרי ניסיון וידע, וזאת תחת פיקוח או לאחר מתן הוראות בנוגע לשימוש במכשיר באופן בטוח והבנת הסכנות הכרוכות בכך. אין לתת לילדים לשחק במכשיר. פעולות הניקוי והתחזוקה על ידי המשתמש לא יבוצעו על ידי ילדים ללא פיקוח.
- מכשיר זה לא נועד לשימוש על ידי אנשים (כולל ילדים) בעלי יכולות פיזיות, חושיות ונפשיות מוגבלות או חסרי ניסיון וידע, אלא אם הדבר נעשה תחת פיקוח או לאחר מתן הוראות בנוגע לשימוש במכשיר על ידי אדם האחראי על בטיחותם.
- על ילדים להיות תחת פיקוח כדי לוודא שהם אינם משחקים במכשיר.
- המכשיר נועד לשימוש עם יחידת ספק הכוח המצורפת למכשיר בלבד.
- מכשיר זה כולל סוללות שניתנות להחלפה על ידי אדם מיומן בלבד.
- אם הפינים של חלקי התקע פגומים, יש להשליך את מתאם החשמל המתחרב.
- אם המטען או הסוללה נפגמים, הם חייבים להיות מוחלפים עם רכיב מקורי הנרכש מהיצרן או ממחלקת השירות לאחר מכירה.
- עלולה להיווצר סכנה אם המכשיר דורס את כבל החשמל.
- יש להרחיק שיער, בגדים רופפים, אצבעות ואיברי גוף אחרים מהפתחים ומהחלקים הנעים.
- אין להשתמש בשואב האבק הרובוטי כדי לנקות חומרים בוערים.
- אין לאחוז בשואב האבק הרובוטי בכיסוי מכ"ם הלייזר שלו.
- יש לוודא ששואב האבק הרובוטי כבוי ושממתאם החשמל מנותק משקע החשמל לפני ביצוע פעולות ניקוי ותחזוקה.
- אין להשתמש בשואב האבק הרובוטי באזור שתלוי מעל קומת הקרקע, למשל בלופט, במרפסת פתוחה או על גבי ריהוט, אלא אם קיים מחסום מגן.
- אין להשתמש בשואב האבק הרובוטי בטמפרטורת סביבה הגבוהה מ-40°C או נמוכה מ-0°C, ולא על רצפה עם נוזלים או עם חומרים דביקים.
- לפני השימוש בשואב האבק הרובוטי, יש להרים מהרצפה כבלים כדי למנוע את גרידתם במהלך הניקוי.
- יש לאסוף מהרצפה פריטים שביירים או רופפים, כגון אגרטלים או שקיות פלסטיק, כדי למנוע הפרעה לשואב האבק הרובוטי או היתקלות של המכשיר בהם וגרימת נזק.
- אין להניח ילדים, חיות מחמד או פריט כלשהו על גבי שואב האבק הרובוטי כשהוא עומד או כשהוא נע.
- אין להשתמש בפונקציית השטיפה כדי לנקות שטיחים.
- אין לאפשר לשואב האבק הרובוטי לאסוף חפצים קשים או חדים כמו חומרי בנייה, זכוכית או מסמרים.
- אין להניח את שואב האבק הרובוטי הפוך. מעטפת רדאר הלייזר לא אמורה לעולם לבוא במגע עם הקרקע.
- יש להשתמש במוצר זה רק בהתאם להוראות שבמדריך למשתמש. המשתמשים אחראים לכל אובדן או נזק שנגרם עקב שימוש לא ראוי במוצר זה.

לעיון במדריך מקוון מפורט, בקר בכתובת www.mi.com/global/support/user-guide

מידע בנושא בטיחות לייזר

חיישן הלייזר במוצר זה עומד בתקן IEC 60825-1:2014/A11:2021 ו-EN 60825-1:2014 עבור מוצרי לייזר מסוג Class 1. יש להימנע מקשר עין ישיר עימו במהלך השימוש.
מוצר לייזר מסוג Class 1
מוצר לייזר לצרכן
EN 50689:2021

סוללות וטעינה

- אזהרה: אין להשתמש בסוללה או בעמדת טעינה כלשהם של צד שלישי.
- אזהרה: יש להשתמש רק ביחידת אספקת הכוח המסופקת עם מכשיר זה.
- אזהרה: לצורך טעינת הסוללה, יש להשתמש ביחידת אספקת הכוח הנשלפת בלבד המסופקת עם המכשיר.
- יש להשתמש ביחידת אספקת מתח <BLJ24WJ200100P-V> בלבד.
- אין לנסות לפרק, לתקן או לשנות את הסוללה או את עמדת הטעינה בעצמך.
- נתקו את שואב האבק הרבובטי מהחשמל באופן מידי אם הסוללה דולפת. אם באת במגע פיזי עם חומר כלשהו העלול לדלוף מן הסוללה, שטוף את אזור המגע עם הרבה מים ופנה לקבלת טיפול רפואי באופן מידי.
- אין לחשוף את המכשיר או הסוללה לטמפרטורות מוגזמות.
- יש לשים לב לסיכון לקצר בהדקים של המכשיר המופעל באמצעות סוללה או לקצר בסוללה, עקב חפצים העשויים מתכת.
- אין להניח את עמדת הטעינה בסמוך למקור חום.
- אין להשתמש במטלית רטובה או בידיים רטובות כדי לנגב או לנקות את מגעי הטעינה של עמדת הטעינה.
- אם אין כוונה להשתמש בשואב האבק הרבובטי לפרק זמן ממושך, יש לטעון אותו עד הסוף, ואז לכבות אותו ולאחסן אותו במקום יבש וקריר. הטען מחדש את שואב האבק הרבובטי מדי 3 חודשים לפחות, זאת כדי להימנע מפריקת יתר של הסוללה.
- אין לטעון סוללות לא נטענות.
- אין צורך בפעולה מצד המשתמשים כדי להעביר את עמדת הטעינה בין 50 Hz ל-60 Hz, והמוצר יכול להתאים את עצמו ל-50 Hz וגם ל-60 Hz.
- תא סוללת ליתיום-יון מכיל חומרים מסוכנים לסיבה. לפני השלכת שואב האבק הרבובטי, הסר את תא הסוללה, ולאחר מכן השלך או מחזר אותו בהתאם לחוקים ולתקנות המקומיים בארץ או באזור שבהם נעשה בו שימוש.
- יש להסיר את הסוללה מהמכשיר לפני השלכתו.

- יש לנתק את המכשיר מאספקת החשמל בעת הוצאת הסוללה.
 - יש להשליך את הסוללה באופן בטוח.
 - בעת הסרת הסוללות מהמוצר, עדיף לרוקן את הסוללות ולוודא שהמוצר מנותק מהחשמל.
1. הסר את הבורג בחלק התחתון, ולאחר מכן הסר את הכיסוי.
 2. נתק את מחבר הסוללה מהחשמל, ואז הוצא את הסוללות. אל תפגע בתא הסוללה, כדי לא להסתכן בפציעות.
 3. החזר את הסוללות לארגון מיחזור מקצועי.

יש לקרוא את ההוראות לפני השימוש.



לשימוש בתוך הבית בלבד.



אביזרים מותקנים מראש

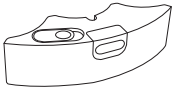

מכל המים
(יש להתקין לפני השאיבה
והשטיפה)

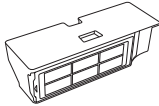

תא אבק
(יש להתקין לפני השאיבה
והשטיפה)



כיסוי מברשת



מברשת

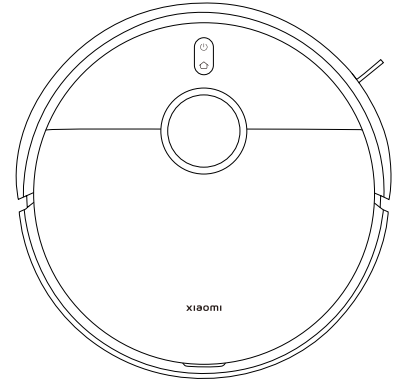

שואב אבק רובוטי

אביזרים אחרים

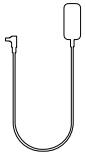

מתאם חשמל

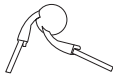

מברשת צד

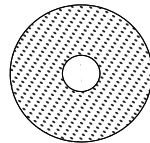

כרית שטיפה $2 \times$
(מותקנת מראש על מחזיק
כרית שטיפה)



מחזיק כרית שטיפה $2 \times$

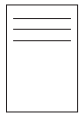

הודעה בנוגע לאחריות



מדריך תמונות

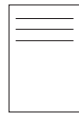

מדריך למשתמש

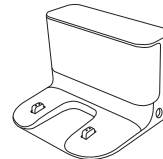

עמדת טעינה

הערה: איורי המוצר, האביזרים וממשק המשתמש במדריך למשתמש הם לצורכי התייחסות בלבד. המוצר והפעולות בפועל עשויים להשתנות עקב שיפורים שבוצעו במוצר.

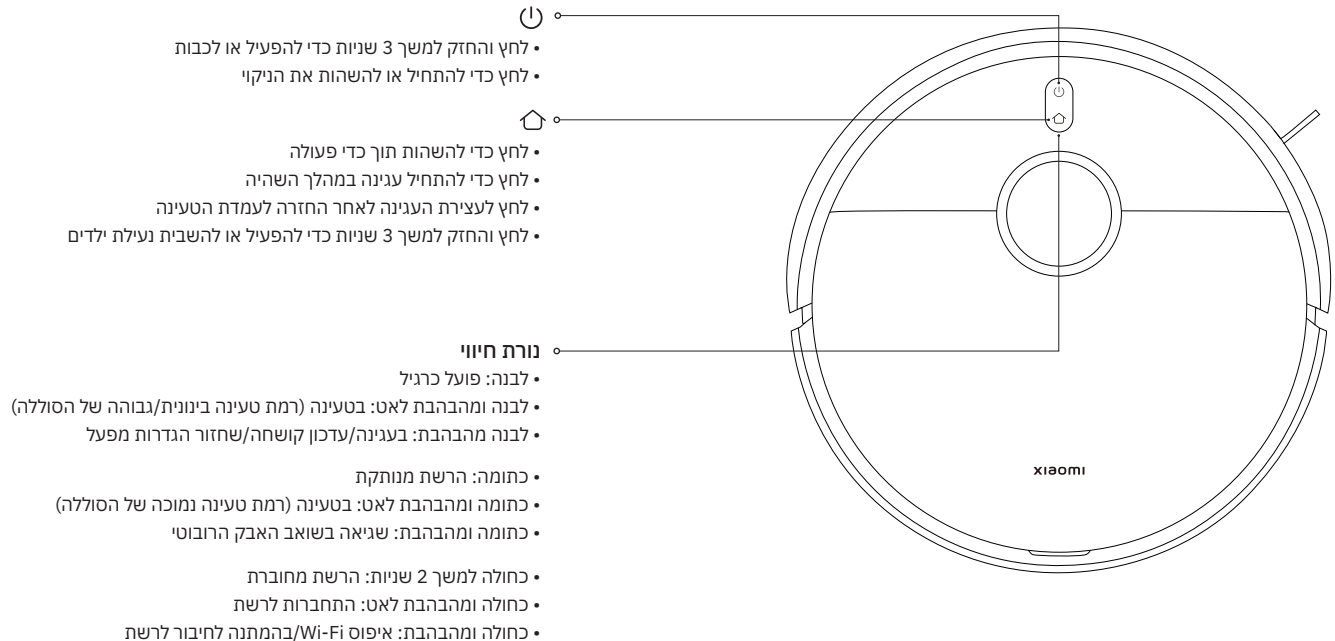

- לחץ והחזק למשך 3 שניות כדי להפעיל או לכבות
- לחץ כדי להתחיל או להשהות את הניקוי

- לחץ כדי להשהות תוך כדי פעולה
- לחץ כדי להתחיל עגינה במהלך השהיה
- לחץ לעצירת העגינה לאחר החזרה לעמדת הטעינה
- לחץ והחזק למשך 3 שניות כדי להפעיל או להשבית נעילת ילדים

נורת חיווי

- לבנה: פועל כרגיל
- לבנה ומהבהבת לאט: בטעינה (רמת טעינה בינונית/גבוהה של הסוללה)
- לבנה מהבהבת: בעגינה/עדכון קושחה/שחזור הגדרות מפעל
- כתומה: הרשת מנותקת
- כתומה ומהבהבת לאט: בטעינה (רמת טעינה נמוכה של הסוללה)
- כתומה ומהבהבת: שגיאה בשואב האבק הרובוטי
- כחולה למשך 2 שניות: הרשת מחוברת
- כחולה ומהבהבת לאט: התחברות לרשת
- כחולה ומהבהבת: איפוס Wi-Fi/בהמתנה לחיבור לרשת

סקירת המוצר

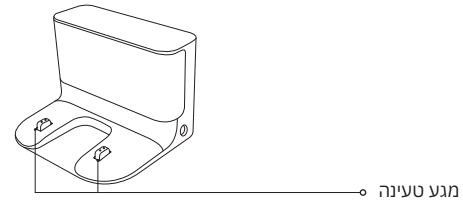
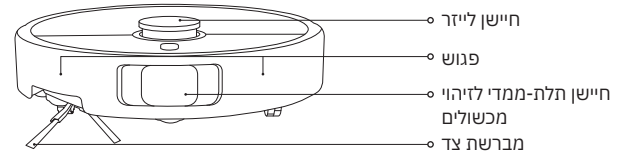
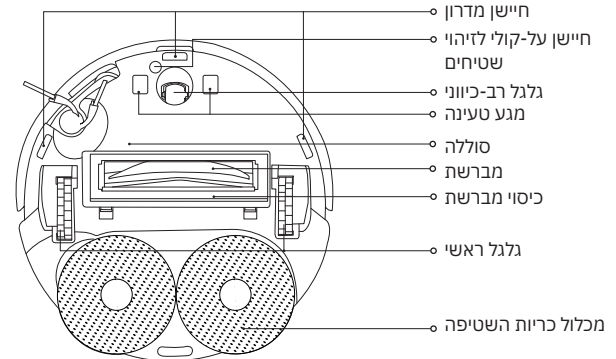
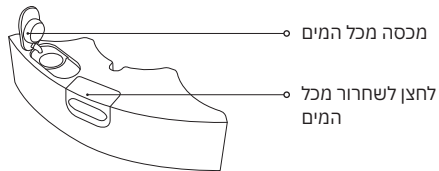
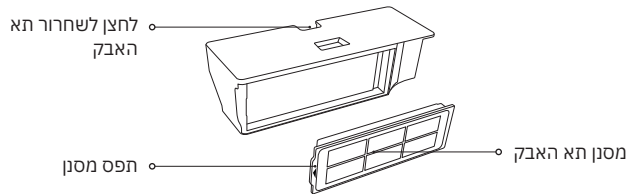
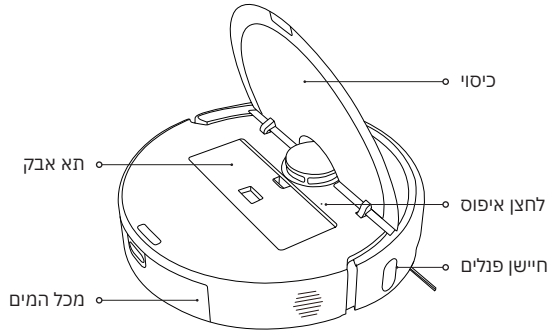

1. הסרת רצועות המגן.

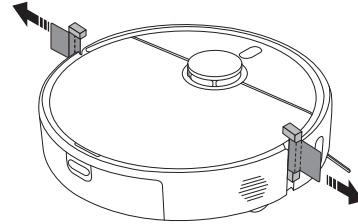

2. התקן את מברשת הצד ואת מכלול כריות השטיפה.

התקן את מברשת הצד ואת מכלול כריות השטיפה כמתואר באיור. אלה מותקנים כהלכה לאחר הישמע נקישה.

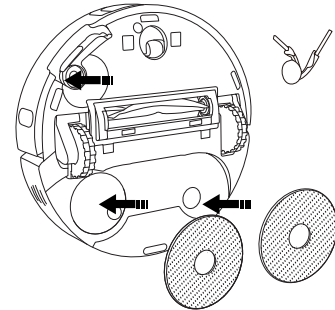

3. הסר את הציפוי המגן מעמדת הטעינה, הנח את עמדת העגינה בצמוד לקיר וחבר אותה לחשמל.

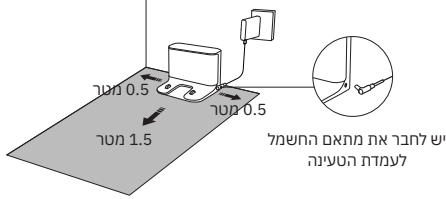

זהירות:

- אין לחשוף את עמדת הטעינה לאור שמש ישיר.
- אין להניח כל עצם בטווח של 0.5 מטרים משני הצדדים של עמדת הטעינה או בטווח של 1.5 מטרים מלפניה.

4. טעינת שואב האבק הרובוטי.

מקם את שואב האבק הרובוטי בעמדת הטעינה כדי להטעין אותו.

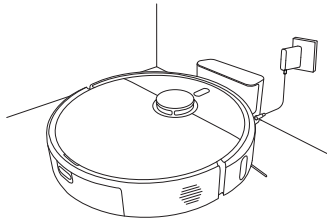

הערות:

- על מנת להבטיח את הביצועים האופטימליים של הסוללה, יש לטעון את הסוללה במלואה לפני השימוש הראשון.
- יש להניח את שואב האבק הרובוטי על עמדת הטעינה ולוודא שמגני הטעינה שלהם מיושרים נכון זה מול זה. כששואב האבק הרובוטי נטען, הוא יידלק באופן אוטומטי, ולא ניתן לכבותו.

כיצד להשתמש

התחברות באמצעות האפליקציה Xiaomi Home

מוצר זה פועל עם האפליקציה Xiaomi Home. השתמש באפליקציה Xiaomi Home כדי לשלוט במכשיר שלך ולהקשר עם מכשירים חכמים אחרים בבית.



7F4E365C



סרוק את קוד ה-QR כדי להוריד ולהתקין את האפליקציה. תנובת אל דף הגדרות החיבור אם האפליקציה כבר מותקנת. לחלופין תוכל לחפש את "Xiaomi Home" בחנות האפליקציות, כדי להוריד ולהתקין אותה.

פתח את האפליקציה Xiaomi Home הקש "+" בצד הימני העליון ומלא את ההנחיות כדי להוסיף את המכשיר שלך.

הערות:

- המכשיר תומך ברשתות Wi-Fi בתדר 2.4 GHz בלבד.
- ייתכן שהגרסה של האפליקציה עודכנה, יש לפעול לפי ההוראות המתאימות לגרסת האפליקציה הנוכחית.
- כאשר שואב אבק רובוטי מתחבר בהצלחה לאפליקציית Xiaomi Home, הוא מתחבר לרשת בהצלחה. אתה יכול לבצע איפוס של Wi-Fi כדי לנתק אותו מהרשת.

איפוס רשת ה-Wi-Fi

- כאשר שואב האבק הרובוטי מופעל, לחץ על הלחצנים  ו- למשך שבע שניות עד להישמע הודעה קולית. Wi-Fi מאוספ בהצלחה כאשר המחונן מבהב בכחול.
- יש לאפס את חיבור ה-Wi-Fi כאשר יש לנתק את שואב האבק הרובוטי מהרשת או שיש להחליף את הרשת.

בעיה	פתרון
שואב האבק הרובוטי לא מצליח להתחבר ל-Wi-Fi.	<ul style="list-style-type: none">• בדוק האם סיסמת ה-Wi-Fi נכונה.• שואב האבק הרובוטי אינו תומך בפס התדרים של רשת 5 GHz, אנא חבר אותו לרשת 2.4 GHz.• משהו השתבש בחיבור לרשת ה-Wi-Fi. אפס את ה-Wi-Fi והורד את גרסת האפליקציה Xiaomi Home העדכנית ביותר, ולאחר מכן נסה שוב להתחבר.• ודא ששואב האבק הרובוטי נמצא באזור עם כיסוי Wi-Fi טוב, ולאחר מכן אפס את ה-Wi-Fi שלו וחבר אותו מחדש לרשת.

איפוס להגדרות היצרן

יש להשתמש בחפץ בצורת סיכה כדי ללחוץ לחיצה של 3 שניות על לחצן האיפוס עד הישמע הודעה קולית. שואב האבק הרובוטי יאופס להגדרות היצרן.

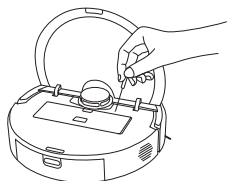

הערה: אם נתקלת בבעיה, נסה תחילה להפעיל מחדש את שואב האבק הרובוטי. אם הבעיה נמשכת אחרי ההפעלה מחדש, החזר את השואב הרובוטי להגדרות היצרן.

מיפוי מהיר

אחרי ששואב האבק הרובוטי מתחבר לאפליקציה בפעם הראשונה, יש לבצע את ההוראות המופיעות באפליקציה כדי ליצור מפה במהירות, ושואב האבק הרובוטי יתחיל למפות בלי לנקות. לאחר חזרתו לעמדת הטעינה, תהליך המיפוי מסתיים, והמפה נשמרת באופן אוטומטי.

הכנה לפני המיפוי:

- ודא ששואב האבק הרובוטי נטען במלואו ומתחיל מעמדת הטעינה.
- פתח את דלתות החדרים המיועדים למיפוי, עקוב אחר שואב האבק הרובוטי לאורך כל התהליך ופנה את הפריטים שעלולים למנוע משואב האבק הרובוטי לבצע מיפוי מדויק.
- מומלץ לחסום אזורים שבהם שואב האבק הרובוטי עלול להיתקע או להישרט, ואזורים אחרים שאינם מתאימים לכניסתו.

הגדרת קירות וירטואליים או אזורים מוגבלים לאחר המיפוי:

- מומלץ להגדיר קירות וירטואליים או אזורים מוגבלים באזורים בהם שואב האבק הרובוטי עלול להיתקע או להישרט, ובאזורים אחרים שאינם מתאימים לכניסתו.

התחלת השאיבה והשטיפה

1. לחץ והחזק את לחצן שחרור מכל המים כדי להסיר את מכל המים. פתח את המכסה שלו ומלא אותו במים נקיים.



זהירות:

- כדי למנוע פגיעה בשואב האבק הרובוטי, אין להוסיף נוזלים כגון מים חמים, חומר ניקוי או חומר חיטוי לתוך מכל המים.
- הפונקציות של שואב האבק הרובוטי נבדקות בטרם יציאתו מהמפעל, כך שייחכנו שאריות מים בשואב האבק הרובוטי. זהו מצב תקין.

2. הכנס את מכל המים המלא לתוך שואב האבק הרובוטי כמתואר באיור. הוא מותקן כהלכה כאשר נשמעת נקישה.

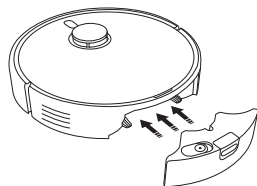

כיצד להשתמש

3. התקן את מכלול כריות השטיפה במקומו בהתאם לאיור. הוא מותקן במקומו כאשר נשמעת נקישה. לחץ על הלחצן ⏻ כדי להתחיל בשאיבה ושטיפה.

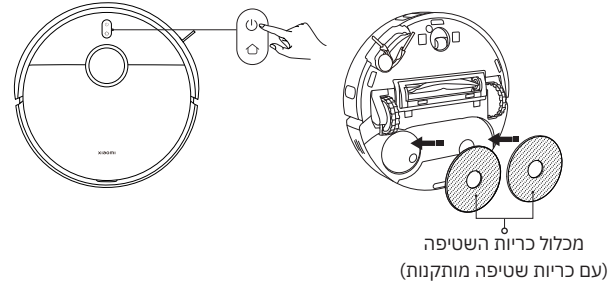

זהירות: הוצא אם מכל המים ושפוך את המים הנוותרים מיד לאחר סיום השטיפה. לאחר מכן נקה ויבש את כרית השטיפה כדי למנוע היווצרות עובש וריחות בלתי נעימים.

כדי להשתמש רק בפונקציית השאיבה, הסר את מכלול כריות השטיפה.

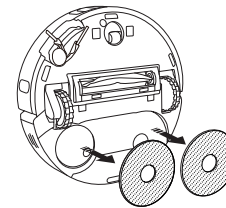

הדלקה/כיבוי

- לחץ לחיצה ארוכה על לחצן ⏻ במשך שלוש שניות כדי להפעיל את שואב האבק הרבובטי ונורית החיווי תידלק.
- כששואב האבק הרבובטי נמצא בהשהיה ואינו נטען, לחץ על הלחצן ⏻ והחזק אותו למשך 3 שניות כדי לכבות את השואב.
- הערה:** אם שואב האבק הרבובטי בטעינה, הוא יידלק באופן אוטומטי, ולא ניתן לכבותו.

השהיה

- בזמן ששואב האבק הרבובטי פועל, לחץ על לחצן כלשהו על שואב האבק הרבובטי כדי להשהות את פעולתו, ולאחר מכן לחץ על הלחצן ⏻ כדי לחדש את פעולת הניקוי.
- הערה:** אין להרים או להזיז את שואב האבק הרבובטי בזמן שהוא מושהה. אחרת, עלולות להתרחש בו שגיאות מיקום שעלולות למנוע משואב האבק הרבובטי לחזור לעמדת הטעינה או לגרום לאובדן נתוני המפה.

מצב שינה

- שואב האבק הרבובטי יכנס למצב שינה לאחר השהייה של עשר דקות.
- במצב שינה, מחוון שואב האבק הרבובטי ייכבה. לחץ על לחצן כלשהו כדי לעורר את שואב האבק הרבובטי ממצב שינה.
- הערה:** שואב האבק הרבובטי יכבה באופן אוטומטי לאחר שהיה במצב שינה במשך 6 שעות.

נעילת ילדים

- במהלך טעינה או השהיה, לחץ והחזק את הלחצן ⏻ למשך שלוש שניות כדי להפעיל או להשבית את תכונת נעילת הילדים.

חידוש פעולת הניקוי

אם שואב האבק הרובוטי מגיע למצב של סוללה חלשה במהלך משימת ניקוי, הוא יחזור באופן אוטומטי לעמדת הטעינה לצורך טעינה, ואז, לאחר שהסוללה נטענה במידה מספקת, יחדש את פעולת הניקוי במקום שבו הפסיק.

מצב 'נא לא להפריע'

במצב 'נא לא להפריע', שואב האבק הרובוטי לא מחדש את פעולת הניקוי או מבצע ניקוי מתוזמן. ניתן להפעיל או להשבית את מצב 'נא לא להפריע' מהאפליקציה.

טיפול ותחזוקה

ניקוי מכל המים

הסר את מכל המים, פתח את המכסה שלו, מלא אותו בכמות קטנה של מים נקיים, נער אותו כדי לשטוף את פנים המכל, ושפוך את המים המלוכלכים.

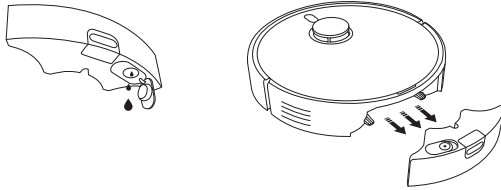

זהירות:

- אין לשטוף או להשרות את מכל המים.
- יש לנקות את מכל המים באופן קבוע כדי למנוע השפעת לכלוך מצטבר על ביצועי הניקוי.

ניקוי תא האבק והמסנן

1. פתח את כיסוי שואב האבק הרובוטי, לחץ על לחצן שחרור תא האבק כדי להוציא את תא האבק כלפי מעלה משואב האבק הרובוטי.

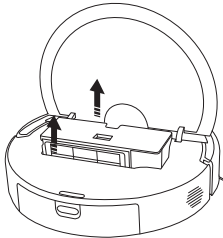

טיפול ותחזוקה

2. הסר את המסנן ממהדק המסנן. טפח בעדינות על מסגרת המסנן כדי לרוקן אבק ולכלוך ולרוקן את תא האבק.

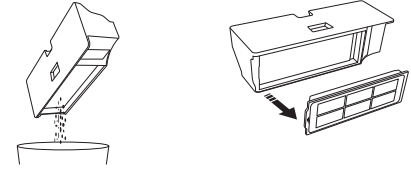

הערה:

- אין לנסות לנקות את המסנן במברשת או באצבע.
- שטיפה תכופה אינה מומלצת, אחרת המסנן עלול להיזק.
- השתמש במים נקיים בלבד לניקוי תא האבק והמסנן. אין להשתמש בחומרי ניקוי.

3. שטוף את תא האבק והמסנן במים נקיים לפי הצורך.

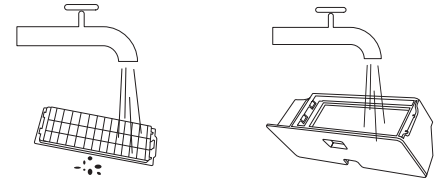

4. לפני התקנתם מחדש, יש לייבש היטב את תא האבק ואת המסנן.

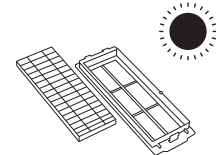

ניקוי כרית השטיפה

הסר את כרית השטיפה מהמחזיק שלה, ולאחר מכן שטוף וייבש אותה.



ניקוי מברשת הצד והגלגל הרב-כיווני

1. הפוך את שואב האבק הרובוטי ומשוך את מברשת הצד והגלגל האב-כיווני כלי מעלה.
2. נקה את השיער או הלכלוך שנתקעו במברשת הצד ובגלגל הרב-כיווני.
3. התקן מחדש את מברשת הצד והגלגל הרב-כיווני.

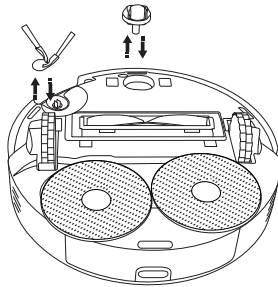

הערה: התקן את מברשת הצד והגלגל הרב-כיווני מיד לאחר הניקוי.

ניקוי המברשת

1. הפוך את שואב האבק הרובוטי וצבוט את שני לחצני השחרור כדי להסיר את כיסוי המברשת.
2. הסר את המברשת ומשוך החוצה את הפקק בקצה כדי לנקות את האבק.
3. התקן מחדש את הפקק הנשלף בקצה, המברשת וכיסוי המברשת לפי הסדר לאחר הניקוי. כיסוי המברשת מותקן במקומו כאשר נשמע קול נקישה.

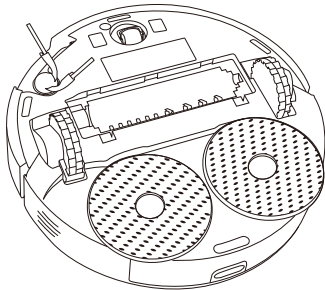
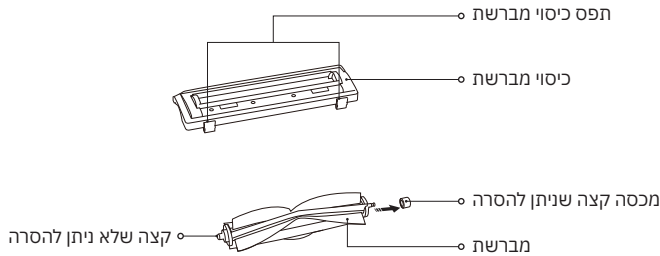

ניקוי החיישנים ומגעי הטעינה

יש לנקות את החיישנים ומגעי הטעינה מפעם לפעם בעזרת מטלית רכה ויבשה.

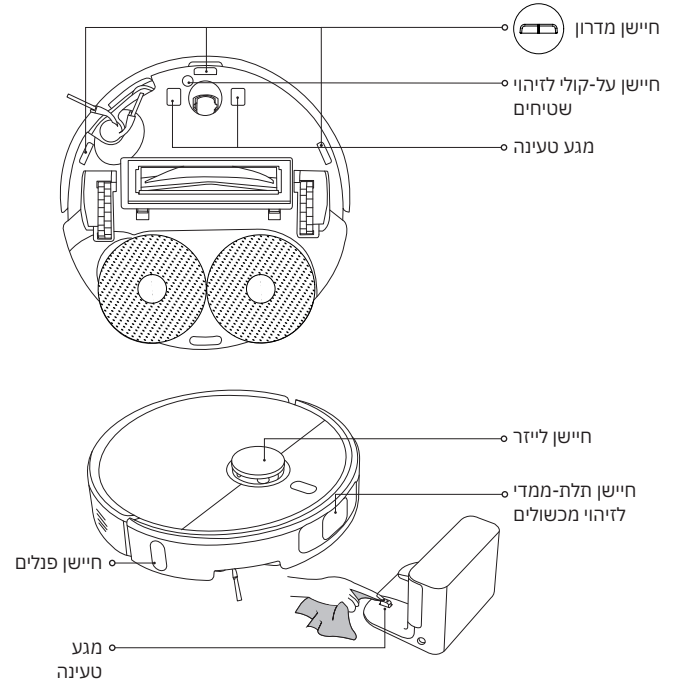

טיפול ותחזוקה

חלקים	תדירות תחזוקה	תדירות החלפה
מברשת צד	כל שבועיים	3-6 חודשים
מברשת	כל שבועיים	6-12 חודשים
מסנן	כל שבועיים	3-6 חודשים
כיסוי מברשת	/	3-6 חודשים (או כאשר מתבלה)
כרית שטיפה	לאחר כל שימוש	כל 1-3 חודשים (או בהתאם לבלאי)
תא אבק	לאחר כל שימוש	/
מכל המים	נקה לפי הצורך	/
גלגל רב-כיווני	כל חודש	/
חיישן לייזר		
חיישן תלת-ממדי לזיהוי מכשולים		
חיישן על-קולי לזיהוי שטיחים		
חיישן מדרון		
חיישן פגלים		
מגעי טעינה		

הערה: תדירות ההחלפה מיועדת לעיון בלבד. אם חלק כזה או אחר נפגם, יש להחליף אותו מיד כדי לשמור על ניקוי יעיל.

בעיות נפוצות

בעיה	סיבה אפשרית ופתרון
מכלול כריות השטיפה לא מסתובב.	ייתכן כי מכלול כריות השטיפה נתקע עקב עצם זר. נקה אותו.
כרית השטיפה אינה רטובה.	בדוק אם יש מספיק מים במכל המים. כוונן את הגדרות מפלס המים באפליקציה. עקוב אחר ההוראות במדריך למשתמש כדי להתקין את מכלול כריות השטיפה בצורה נכונה.
כרית השטיפה רטובה מדי.	כוונן את הגדרות מפלס המים באפליקציה. יש לוודא שמכסה מכל המים סגור היטב.
שואב האבק הרובוטי הפסיק לנקות ביעילות, או משאיר אחריו אבק.	תא האבק מלא. נקה אותה, ונסה שוב. המסנן סתום. נקה אותה, ונסה שוב. עצם זר נלכד במברשת. נקה אותה, ונסה שוב.
שואב האבק הרובוטי משמיע רעשים מוזרים בזמן הניקוי.	יתכן שחפץ זר נלכד במברשת, במברשת הצד או באחד הגלגלים הראשיים. כבה את שואב האבק הרובוטי והסר את הפסולת.
לא ניתן להפעיל את שואב האבק הרובוטי.	מצב הסוללה חלש. טען את שואב האבק הרובוטי טעינה מלאה, ולאחר מכן נסה שוב. טמפרטורת הסביבה נמוכה מדי (מתחת ל-0°C) או גבוהה מדי (מעל 40°C).
שואב האבק הרובוטי אינו מתחיל לנקות.	מצב הסוללה חלש. טען את שואב האבק הרובוטי טעינה מלאה, ולאחר מכן נסה שוב.

בעיות נפוצות

בעיה	סיבה אפשרית ופתרון
שואב האבק הרובוטי אינו מחדש את פעולת הניקוי.	ודא ששואב האבק הרובוטי אינו מוגדר למצב 'נא לא להפריע'. במצב זה, לחיצה על לחצן העגינה בשואב האבק הרובוטי, הקשה על לחצן העגינה באפליקציית Xiaomi Home, או העברת שואב האבק הרובוטי חזרה לעמדת הטעינה לא תחדש את הניקוי.
שואב האבק הרובוטי אינו חוזר לעמדת הטעינה.	ישנם מכשולים רבים מדי סביב עמדת הטעינה. הנח את עמדת הטעינה באזור פתוח יותר. שואב האבק הרובוטי רחוק מדי מעמדת הטעינה. קרב אותו לעמדת הטעינה, ונסה שוב.
שואב האבק הרובוטי אינו נטען.	ודא שיש מספיק מקום פנוי סביב עמדת הטעינה ושנגיעי הטעינה שלה נקיים ואינם חסומים. טמפרטורת הסביבה נמוכה מדי (מתחת ל-0°C) או גבוהה מדי (מעל 40°C).
שואב האבק הרובוטי מתנהג בצורה חריגה.	כבה את שואב האבק הרובוטי, ולאחר מכן הפעל אותו מחדש.
שואב האבק הרובוטי אינו מבצע ניקויים מתוזמנים.	ודא ששואב האבק הרובוטי מחובר לרשת, אחרת הוא אינו יכול לבצע סנכרון של השעה ולבצע פעולות של ניקוי מתוכנן. ודא ששואב האבק הרובוטי אינו מוגדר למצב 'נא לא להפריע'. מצב 'נא לא להפריע' ימנע משואב האבק הרובוטי לבצע ניקויים מתוזמנים.
שואב האבק הרובוטי עובר למצב לא מקוון שוב ושוב.	ודא ששואב האבק הרובוטי מחובר לרשת ונשאר תמיד בטווח רשת ה-Wi-Fi.

פתרון בעיות

הנחיית שגיאה	סיבה אפשרית ופתרון
ודא שמכל המים הותקן כהלכה.	ודא שמכל המים הותקן בצורה בטוחה.
כרית השטיפה לא הותקנה.	ודא שמחזיק כרית השטיפה וכרית השטיפה הותקנו בצורה בטוחה.
תא האבק לא הותקן.	הכנס את תא האבק ואת המסנן, וודא שהם הוכנסו כהלכה למקומם.
הנח את שואב האבק הרובוטי על משטח ישר.	שואב האבק הרובוטי זיהה כי הוא בשיפוע עם ההפעלה. הפעל אותו מחדש לאחר העמדת ההתקן על משטח ישר.
לא היה ניתן לחזור לעמדת הטעינה כדי לטעון, אנא הזז את שואב האבק הרובוטי לעמדת הטעינה.	הנח ידנית את שואב האבק הרובוטי על עמדת הטעינה ובדוק אם עמדת הטעינה מחוברת לחשמל.
פנה את המכשולים סביב שואב האבק הרובוטי.	יתכן ששואב האבק הרובוטי הסתבך במשהו או נתקע. סלק את כל המכשולים סביבו.
יש לסלק חפצים זרים כלשהם מאזור חיישן הלייזר.	פנה חפצים זרים שעשויים לחסום את חיישן הלייזר או להפריע לו, או העבר את שואב האבק הרובוטי למיקום חדש והפעל אותו מחדש.
נגב את חיישני הפרש הגובה, והעבר את שואב האבק הרובוטי למיקום חדש כדי להתחיל בפעולה.	יתכן שחלק משואב האבק הרובוטי אינו מונח על הרצפה. שנה את מיקומו והפעל אותו מחדש. לחלופין, חיישני המדרון עשויים להיות מלוכלכים, נגב אותם.
שגיאה בפגוש. בדוק האם הפגוש יכול לקפוץ חזרה באופן תקין.	יתכן שפגוש ההתנגשות תקוע. טפח עליו בעדינות כדי לסלק חפצים זרים; אם אין חפצים זרים, העבר את שואב האבק הרובוטי למקום אחר והפעל אותו.

שואב אבק רובוטי

שם	שואב אבק רובוטי לניקוי
דגם	OV71GL
מידות הפריט	3500 × 99 מ"מ
משקל נקי	4.2 ק"ג
כוח נקוב	160 ואט
מתח נקוב	14.4 וולט
מתח טעינה	20 וולט
סוללת ליתיום-יון	4800 mAh (קיבולת נקובה) 5200 mAh (קיבולת נומינלית)
תדר פעולה	2400–2483.5 MHz
הספק מוצא מרבי	20 dBm >
קישוריות אלחוטית	Wi-Fi IEEE 802.11 b/g/n 2.4 GHz Bluetooth 4.2
צריכת חשמל	מצב המתנה: ≥ 0.5 ואט מצב המתנה ברשת: ≥ 2.0 ואט
הגיע הזמן להיכנס למצב	מצב המתנה: ≥ 20 ד' מצב המתנה ברשת: ≥ 20 ד'

בתנאי שימוש רגילים, יש לשמור על בציוד זה מרחק סביר של 20 ס"מ לפחות בין האנטנה לזרוע המשתמש.

עמדת טעינה

דגם	OV71CDZ
הספק נקוב	20 וולט \approx 1 אמפר
פלט נקוב	20 וולט \approx 1 אמפר
מידות הפריט	146 × 122 × 98.5 מ"מ
צריכת חשמל	מצב המתנה: ≥ 0.5 ואט
הגיע הזמן להיכנס למצב	מצב המתנה: ≥ 20 ד'

מתאם חשמל

יצרן	Zhongshan Baolijin Electronic Co., Ltd.
דגם	BLJ24WJ200100P-V
כניסה	100–240 וולט ~ 50/60 Hz 0.8 אמפר
יציאה	20.0 וולט \approx 1.0 אמפר 20.0 ואט
יעילות ממוצעת בחיבור לחשמל	85.47%
יעילות בעומס נמוך (10%)	75.47%
צריכת חשמל ללא עומס	0.10 ואט

מידע על תאימות רגולטורית

הצהרת תאימות של האיחוד האירופי

Xiaomi Communications Co., Ltd. מכריז בזאת כי שציוד הרדיו מסוג 071GL מציינת להנחיה 2014/53/EU. הטקסט המלא של הצהרת התאימות של האיחוד האירופי זמין בכתובת האינטרנט הבאה:

<https://www.mi.com/global/service/support/declaration.html>



מידע על השלכה ומחזור לפי WEEE

כל המוצרים הנושאים סמל זה הם פסולת אלקטרונית וציוד אלקטרוני (waste electrical and electronic equipment - WEEE) לפי דירקטיבה 2012/19/EU שאין לערבבה עם פסולת ביתית לא ממוינת. במקום זאת, יש להגן על בריאות האדם ועל הסביבה על ידי מסירת הפסולת לנקודת איסוף ייעודית למחזור פסולת אלקטרונית וציוד אלקטרוני, שנקבעה על ידי הממשלה או הרשויות המקומיות. השלכה ומחזור נכונים יסייעו במניעת ההשלכות השליליות הפוטנציאליות על הסביבה ועל בריאות האדם. לקבלת מידע נוסף על המיקום ועל התנאים וההתניות של נקודות איסוף אלה, פנה למתקן או לרשויות המקומיות.



הודעה בנוגע לאחריות

אחריות זאת מקנה לך זכויות מסוימות וייתכן שיש לך זכויות נוספות בהתאם לחוק בארץ, במחוז או במדינה שלך. אמת, חוק הצרכן בארצות, מחוזות או מדינות מסוימים כרוך בתקופת אחריות מינימלית. XIAOMI אינה מחריגה, מגבילה או משהה זכויות אחרות שלך, אלא כפי שמורשה לפי חוק. כדי להבין את זכויותיך במלואן, אנחנו ממליצים לעיין בחוקי הארץ, המחוז או המדינה שלך.

1. אחריות מוצר מוגבלת

XIAOMI מתחייבת כי המוצרים חפים מליקויים בחומרים ובאופן הכנתם כשמדובר בשימוש רגיל ובשימוש בהתאם למדריך למשתמש הרלוונטי, לאורך תקופת האחריות. משך הזמן והתנאים הקשורים לסעיפי האחריות המשפטית מצוינים בחוקים המקומיים הרלוונטיים. מידע נוסף על הטבות האחריות לצרכן ניתן למצוא באתר הרשת הרשמי של <https://www.mi.com/global/support/warranty>. Xiaomi מתחייבת לרוכש/ת המקור/ית כי המוצר של Xiaomi יהיה נטול ליקויים בחומרים ובאופן ההכנה כשמדובר בשימוש רגיל ולאורך התקופה המצוינת לעיל. Xiaomi אינה מבטיחה שלא יחולו הפרעות ושגיאות בהפעלת המוצר. Xiaomi אינה אחראית לנזקים שנובעים מאי-קיום ההנחיות הקשורות לשימוש במוצר.

2. סעדים

אם ימצא ליקוי בחומרה ותתקבל תביעה תקפה על ידי Xiaomi בתקופת האחריות, Xiaomi (1) תתקן את המוצר ללא תשלום, (2) תחליף את המוצר, או (3) תספק החזר כספי על המוצר, לא כולל עלויות משלוח אפשריות.

3. איך לקבל שירות אחריות

כדי לקבל שירות אחריות, יש לשלוח את המוצר, באריזתו המקורית או באריזה דומה שמגנה על המוצר באותה מידה, אל הכתובת שתציין Xiaomi. ייתכן ש-Xiaomi תדרוש ממך הוכחות עדכניות, הוכחת רכישה ו/או תבקש לעמוד בדרישות ההרשמה לפי קבלת שירות האחריות, למעט ככל שאסור על פי החוק החל.

4. החרגות והגבלות

אלא אם צוין אחרת על ידי Xiaomi, אחריות מוגבלת זאת חלה רק על המוצר שיוצר על ידי Xiaomi או עבורה ושניתן לזהותו לפי סימני מסחר, שם מסחרי או לוגו "Xiaomi" או "Mi". האחריות המוגבלת אינה חלה על (א) נזק שנגרם על ידי הטבע או כוח עליון, כמו פגיעות

אסור להחריג או להגביל נזקים מיוחדים, עקיפים או תוצאתיים, ולכן אפשר שההגבלה לעיל אינה חלה עליך.

7. אנשי הקשר של XIAOMI

לקוחות מוזמנים לבקר באתר: <https://www.mi.com/global/support/warranty>
איש הקשר לשירות שלאחר המכירה יהיה כל אדם ברשת השירותים המורשית של Xiaomi, המפיצים המורשים של Xiaomi או הספק הסופי שמכר לך את המוצרים. אם מתעורר ספק כלשהו, יש לפנות אל האדם הרלוונטי ש-Xiaomi תזהה.

ברק, סופות טורנדו, שיטפונות, שריפה, רעידת אדמה או סיבה חיצונית אחרת; (ב) רשלנות; (ג) שימוש מסחרי; (ד) שינויים או התאמות בכל אחד מחלקי המוצר; (ה) נזק שנגרם משימוש עם מוצרים שאינם של Xiaomi; (ו) נזק שנגרם בתאונה, בשימוש לרעה או בשימוש בלתי-הולם; (ז) נזק שנגרם בהפעלת המוצר שלא בשימושים המותרים או המיועדים שתוארו על ידי Xiaomi או באמצעות אספקת מתח או חשמל בלתי-הולמת; (ח) נזק שנגרם על ידי שירות (כולל שדרוגים והרחבות) שבוצע על ידי כל אדם שאינו נציג של Xiaomi.

באחריותך לגבות את כל הנתונים, התוכנות ושאר החומרים שמאוחסנים או שמורים על גבי המוצר. ייתכן שהנתונים, התוכנה או שאר החומרים שבציוד יאבדו או יפורמטו מחדש בתהליך השירות, ו-Xiaomi אינה אחראית לנזק או אובדן מסוג זה.

שום מפיץ, סוכן או עובד של Xiaomi אינו מורשה לבצע התאמות, הרחבות או תוספות לאחריות מוגבלת זאת. אם נמצא כי אחד מהתנאים אינו חוקי או בלתי-אכיף, חוקיות האכיפה של שאר התנאים לא תושפע או תיפגע.

השירותים לאחר המכירה יוגבלו לארץ או לאזור שבהם בוצעה הרכישה המקורית, למעט כל שנקבע בחוקים או הובטח על ידי Xiaomi.

מוצרים שלא יובאו כראוי ו/או לא יוצרו כראוי על ידי Xiaomi ו/או לא נרכשו כראוי מ-Xiaomi או ממוכר רשמי של Xiaomi, לא יחולו עליהם סעיפי האחריות הנוכחיים. בהתאם לחוק החל, ייתכן שהיה באפשרותך ליהנות מסעיפי האחריות מהקמעונאי הבלתי-רשמי שמכר את המוצר. לכן, Xiaomi קוראת לך ליצור קשר עם הקמעונאי שממנו רכשת את המוצר. סעיפי האחריות הנוכחיים אינם חלים בהונג קונג ובטייוואן.

5. סעיפי אחריות משתמעת

לכל סעיפי האחריות המשתמעת (כולל סעיפי אחריות לסחירות ולהתאמה למטרה מסוימת), למעט ככל שאסור לפי החוק החל, יהיה משך זמן מוגבל עד למשל הזמן המרבי של אחריות מוגבלת זאת. בתחומי שיפוט מסוימים אסור להטיל הגבלות על משך האחריות המשתמעת, ולכן ההגבלה לעיל לא תחול בהם.

6. הגבלת נזקים

למעט ככל האסור לפי החוק החל, Xiaomi לא תהיה אחראית לנזקים תאונתיים, לנזקים עקיפים, מיוחדים או תוצאתיים, כולל אך לא רק אובדן רווחים, תשואות או נתונים, נזקים כתוצאה מהפרה של אחריות או תנאי מפורשים או משתמעים, או תחת כל תאוריה משפטית אחרת, גם אם Xiaomi קיבלה דיווח על האפשרות שיחולו נזקים כאלה. בתחומי משפט מסוימים

Instruções de segurança

Leia este manual com atenção antes de utilizar o produto e guarde-o para referência futura.

Este produto destina-se a limpeza de chão apenas num ambiente doméstico. Não o utilize no exterior, em superfície sem ser chão, ou em ambientes comerciais ou industriais.

Restrições de utilização

- Este aparelho pode ser utilizado por crianças a partir de 8 anos e pessoas com capacidades físicas, sensoriais ou mentais reduzidas ou com falta de experiência ou conhecimento, se as mesmas forem corretamente supervisionadas ou instruídas sobre a utilização do aparelho de forma segura e se compreenderem os riscos envolvidos. As crianças não deverão brincar com o aparelho. A limpeza e a manutenção não devem ser executadas por crianças sem supervisão.
- Este aparelho não se destina a pessoas (incluindo crianças) com capacidades físicas, sensoriais ou mentais reduzidas, ou com falta de experiência e conhecimento, a não ser que estejam a ser supervisionadas ou que lhes tenham sido dadas instruções relativamente ao uso do aparelho por alguém responsável pela sua segurança.
- As crianças devem ser supervisionadas para garantir que não brincam com o aparelho.
- O aparelho deve ser utilizado apenas com a fonte de alimentação fornecida.
- O aparelho inclui baterias que apenas podem ser substituídas por pessoas capacitadas.
- Se os pinos das peças da ficha estiverem danificados, o transformador com ficha deve ser eliminado.
- Se a bateria ou o carregador estiver danificado, deve ser substituído por um componente original, adquirido ao fabricante ou ao departamento do serviço de pós-venda.
- Pode ocorrer uma situação de perigo se o aparelho passar por cima do fio de alimentação.
- Mantenha roupas largas, cabelos, dedos e quaisquer outras partes do corpo afastadas das aberturas e peças móveis.
- Não utilize o aspirador robô para limpar substâncias em combustão.
- Não pegue no aspirador robô pela tampa do radar a laser.
- Certifique-se de que tanto o aspirador robô como o transformador estão desligados antes de proceder à limpeza ou manutenção.
- Não utilize o aspirador robô em zonas suspensas acima do nível do solo, tais como sótãos, varandas abertas ou em cima de móveis, exceto se existir uma barreira protetora.
- Não utilize o aspirador robô a uma temperatura ambiente acima de 40 °C ou abaixo de 0 °C, nem num piso molhado ou com substâncias pegajosas.
- Retire todos os cabos do chão antes de utilizar o aspirador robô para evitar que este os arraste durante o processo de limpeza.
- Retire quaisquer objetos frágeis ou espalhados pelo chão, tais como vasos ou sacos de plástico, para evitar que o aspirador robô fique obstruído ou embata nos mesmos, provocando danos.
- Não coloque crianças, animais de estimação ou quaisquer objetos em cima do aspirador robô, esteja ele imóvel ou em movimento.
- Não utilize a função de lavagem com mopa para limpar tapetes.
- Não permita que o aspirador robô aspire objetos duros ou afiados, como materiais de construção, vidros ou pregos.

- Não vire o aspirador robô ao contrário. A caixa do radar laser nunca deve tocar no chão.
- Apenas utilize este produto cumprindo as informações contidas no manual do utilizador. Os utilizadores são responsáveis por eventuais perdas ou danos que possam resultar do uso indevido deste produto.
- Para consultar o manual detalhado online, visite www.mi.com/global/support/user-guide

Informações de segurança sobre o laser

O sensor a laser neste produto cumpre as normas IEC 60825-1:2014 e EN 60825-1:2014/A11:2021 para produtos a laser de Classe 1. Evite o contacto direto com os olhos durante a utilização.

PRODUTO A LASER DE CLASSE 1

PRODUTO A LASER PARA CONSUMIDORES

EN 50689:2021

Bateria e carregamento

- AVISO: não use baterias ou estações de carregamento de terceiros.
- AVISO: utilize apenas o transformador fornecido com este aparelho.
- AVISO: para recarregar a bateria, utilize apenas a unidade de alimentação amovível fornecida com este aparelho.
- Utilize apenas a unidade de alimentação <BLJ24WJ200100P-V>.
- Não tente desmontar, reparar ou modificar a bateria ou a estação de carregamento de forma autónoma.
- Desligue imediatamente o aspirador robô da alimentação se detetar uma fuga na bateria. Se entrar em contacto com alguma substância que possa vazar da bateria, lave de imediato a área de contacto com água abundante e consulte um médico.
- Não exponha o aparelho ou a bateria a temperaturas excessivas.
- Atenção ao risco de curto-circuito dos terminais do aparelho alimentado por bateria ou da bateria com objetos metálicos.
- Não coloque a estação de carregamento perto de uma fonte de calor.
- Não utilize um pano molhado e seque as mãos antes de limpar os pontos de contacto para carregamento da estação de carregamento.
- Se o aspirador robô não for utilizado durante um longo período de tempo, carregue-o totalmente, desligue-o e guarde-o num local fresco e seco. Recarregue o aspirador robô pelo menos uma vez a cada 3 meses para evitar uma descarga excessiva da bateria.
- Não carregue pilhas não recarregáveis.
- Não é necessária qualquer ação por parte dos utilizadores para mudar a estação de carregamento entre 50 Hz e 60 Hz, e o produto pode adaptar-se tanto a 50 Hz como a 60 Hz.

- A bateria de íões de lítio contém substâncias nocivas para o ambiente. Antes de eliminar o aspirador robô, remova primeiro a bateria e elimine-a ou recicle-a de acordo com as leis e os regulamentos do país ou região em que foi utilizada.
- A bateria deve ser removida do aparelho antes da sua eliminação.
- Para remover a bateria, o aparelho deve ser desligado da fonte de alimentação.
- A bateria deverá ser eliminada de forma segura.
- Ao remover a bateria do produto, é melhor gastá-la primeiro e certificar-se de que o produto não está ligado à corrente elétrica.
 1. Retire o parafuso na parte inferior e remova a tampa.
 2. Desligue o conector da bateria e remova as baterias. Para evitar qualquer risco de ferimentos, não danifique a tampa da bateria.
 3. Entregue as baterias a uma entidade profissional de reciclagem.



Apenas para utilização interior.



Leia as instruções antes de utilizar.

Visão geral do produto

Acessórios pré-instalados

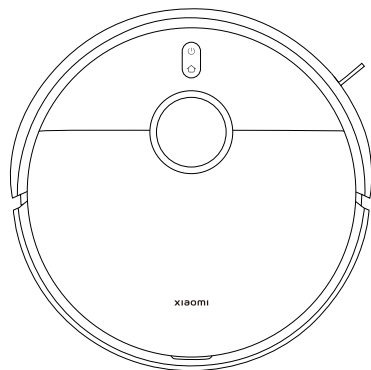

Aspirador robô



Escova



Tampa da escova

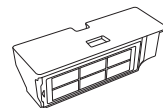

Compartimento do pó
(instalar antes da aspiração
e lavagem com mopa)



Reservatório de água
(instalar antes da aspiração
e lavagem com mopa)

Outros acessórios



Suporte para pano mopa × 2

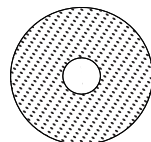

Pano mopa × 2
(pré-instalado no suporte
para pano mopa)



Escova lateral

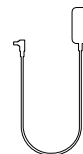

Transformador

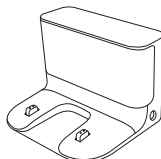

Estação de
carregamento

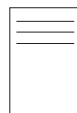

Manual do utilizador



Guia de imagens



Aviso de Garantia

Nota: as ilustrações do produto, os acessórios e a interface de utilizador no manual do utilizador são apenas para referência. O verdadeiro produto e respetivas funções podem variar consoante os melhoramentos.

Visão geral do produto

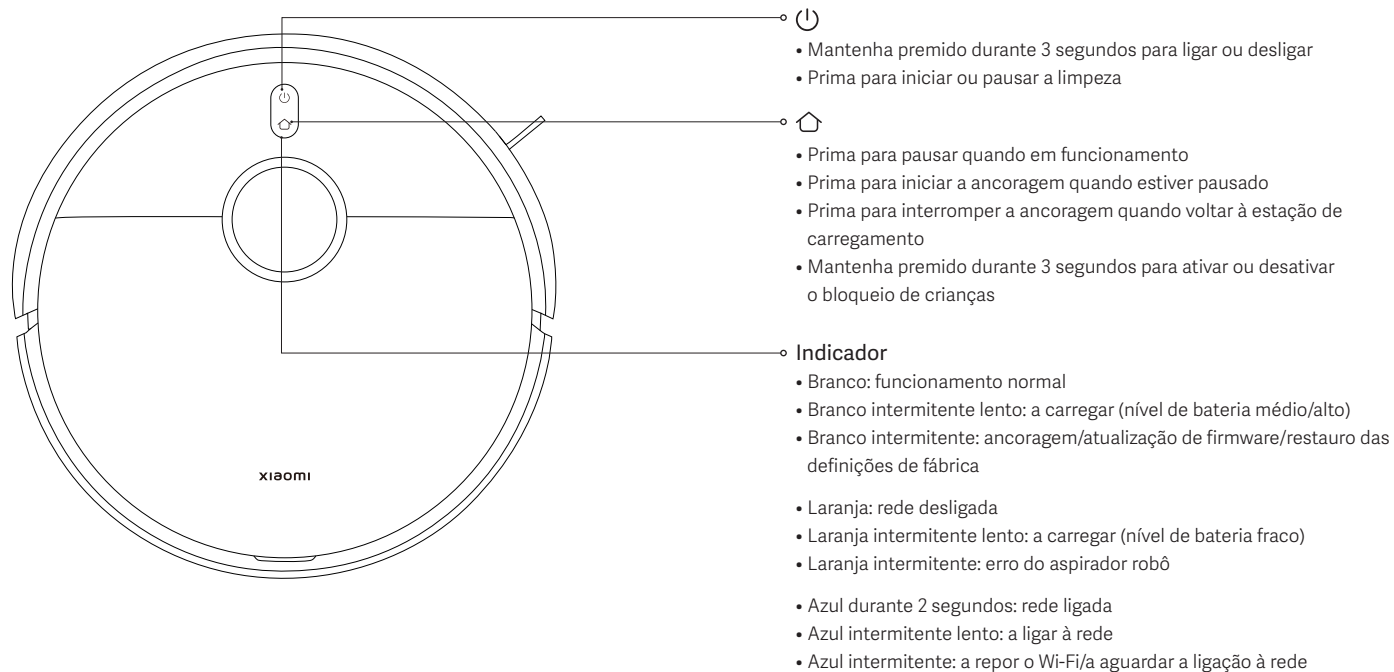

Visão geral do produto

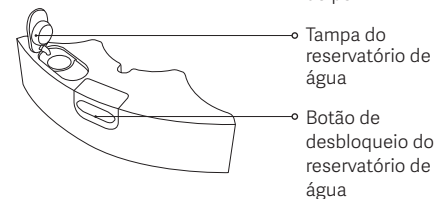
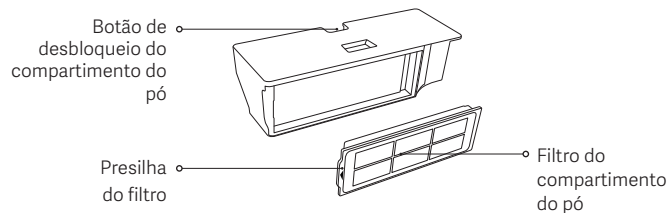
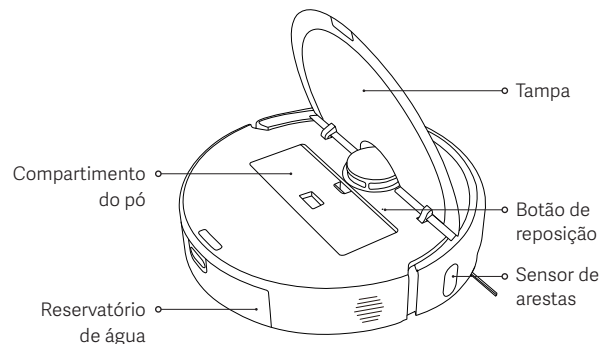
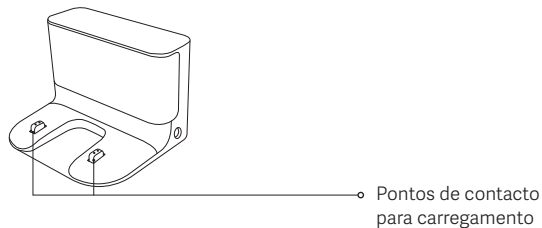
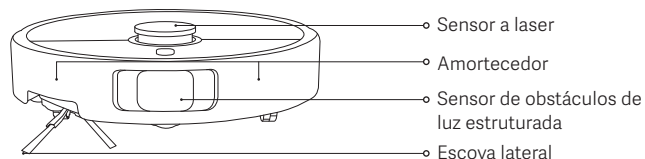
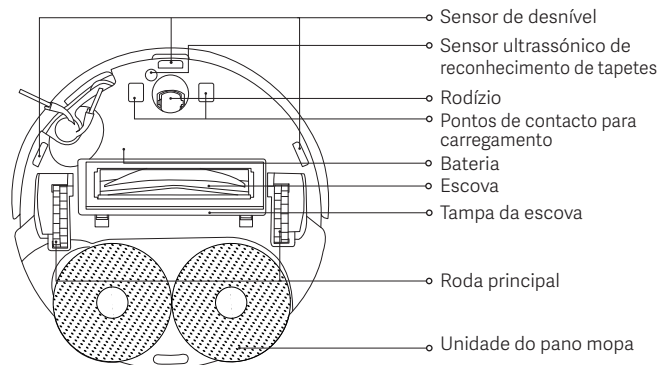

Antes de utilizar

1. Remova as tiras protetoras.

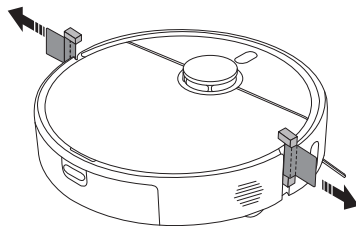

2. Instale a escova lateral e a unidade do pano mopa.

Instale a escova lateral e a unidade do pano mopa respetivamente como ilustrado. Estão bem instaladas quando ouvir um "clique".

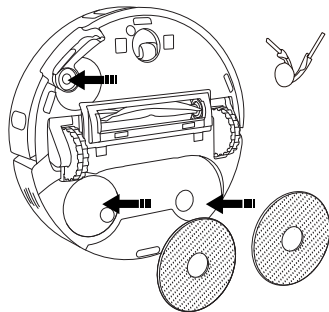

3. Retire a película de proteção da estação de carregamento, encoste a estação de carregamento à parede e ligue-a à corrente.

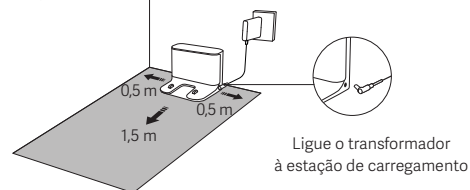

PRECAUÇÕES:

- Não exponha a estação de carregamento à luz solar direta.
- Não coloque objetos a menos de 0,5 m de ambos os lados da estação de carregamento e 1,5 m à sua frente.

4. Carregue o aspirador robô.

Coloque o aspirador robô na estação de carregamento para o carregar.

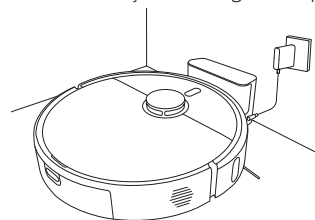

Notas:

- Para garantir o desempenho ótimo da bateria, carregue-a completamente antes de a utilizar pela primeira vez.
- Coloque o aspirador robô na estação de carregamento e certifique-se de que os respetivos pontos de contacto para carregamento estão alinhados. O aspirador robô liga automaticamente e não pode ser desligado durante o carregamento.

Como utilizar

Ligar à aplicação Xiaomi Home

Este produto é compatível com a aplicação Xiaomi Home. Utilize a aplicação Xiaomi Home para controlar o dispositivo e interagir com outros dispositivos domésticos inteligentes.

Leia o código QR para transferir e instalar a aplicação. A página de configuração da ligação será aberta se a aplicação já estiver instalada. Também pode pesquisar "Xiaomi Home" na loja de aplicações para a transferir e instalar.





7F4E365C

Abra a aplicação Xiaomi Home e toque em "+" no canto superior direito. De seguida, siga as instruções para adicionar o dispositivo.

Notas:

- Só são suportadas redes Wi-Fi de 2,4 GHz.
- A versão da aplicação pode ter sido atualizada. Siga as instruções com base na versão atual da aplicação.
- Quando o aspirador robô se liga à aplicação Xiaomi Home com êxito, liga à rede com êxito. Pode repor a rede Wi-Fi para o desligar da rede.

Repor a rede Wi-Fi

- Com o aspirador robô ligado, mantenha premidos os botões  e  durante 7 segundos até ouvir uma mensagem de voz. O Wi-Fi é reposto com êxito quando o indicador pisca a azul.
- Reponha a ligação Wi-Fi quando o aspirador robô precisar de ser desligado da rede ou a rede precisar de ser alterada.

Problema	Solução
O aspirador robô não liga ao Wi-Fi.	<ul style="list-style-type: none">• Verifique se a palavra-passe do Wi-Fi está correta.• O aspirador robô não suporta a banda de frequência de rede de 5 GHz. Ligue-o a uma rede de 2,4 GHz.• Existe algum problema com a ligação Wi-Fi. Reponha o Wi-Fi e transfira a versão mais recente da aplicação Xiaomi Home. Em seguida, tente voltar a ligar.• Certifique-se de que o aspirador robô está numa área com um sinal de Wi-Fi forte e, em seguida, reinicie o Wi-Fi e volte a ligá-lo à rede.

Restaurar definições de fábrica

Utilize um objeto em forma de alfinete para premir o botão de reposição durante 3 segundos até ouvir uma mensagem de voz. As definições de fábrica do aspirador robô serão repostas.

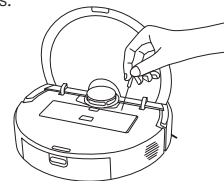

Nota: se ocorrer algum problema, experimente reiniciar primeiro o aspirador robô. Se o problema persistir após o reinício, restaure as definições de fábrica do aspirador.

Como utilizar

Mapeamento rápido

Depois de o aspirador robô ligar à aplicação pela primeira vez, siga as instruções na aplicação para criar rapidamente um mapa, e o aspirador robô irá iniciar o mapeamento sem limpar. Quando regressar à estação de carregamento, o processo de mapeamento fica concluído e o mapa é guardado automaticamente.

Preparação antes do mapeamento:

- Certifique-se de que o aspirador robô está totalmente carregado e que inicia a partir da estação de carregamento.
- Abra as portas das divisões a mapear, siga o aspirador robô ao longo de todo o processo e retire os objetos que possam evitar que o aspirador robô efetue um mapeamento preciso.
- Recomendamos que bloqueie as áreas onde o aspirador robô pode ficar preso ou pode raspar, e outras áreas inadequadas para a sua entrada.

Configurar paredes virtuais ou áreas restritas após o mapeamento:

- Recomendamos que configure paredes virtuais ou áreas restritas nas áreas onde o aspirador robô pode ficar preso ou pode raspar, e outras áreas inadequadas para a sua entrada.

Iniciar aspiração e lavagem com mopa

1. Mantenha premido o botão de desbloqueio do reservatório de água para o retirar. Abra a tampa e encha com água limpa.

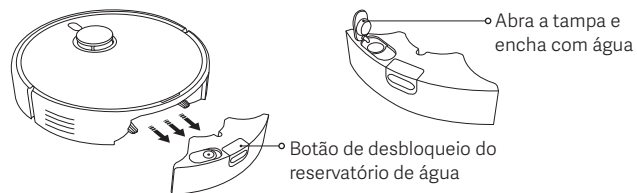

PRECAUÇÕES:

- Para não danificar o aspirador robô, não deite líquidos como água quente, detergente ou desinfetante no reservatório de água.
- As funções do aspirador robô são testadas antes de este deixar a fábrica, pelo que pode conter resíduos de água. Isso é normal.

2. Introduza o reservatório de água cheio no aspirador robô tal como ilustrado. Está corretamente instalado quando ouve um "clique".

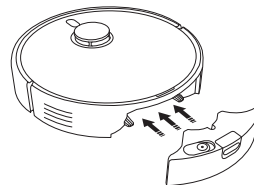

Como utilizar

3. Instale a unidade do pano mopa em posição como ilustrado. Está instalada no lugar quando ouve um “clique”. Prima o botão  para iniciar a aspiração e a lavagem com mopa.

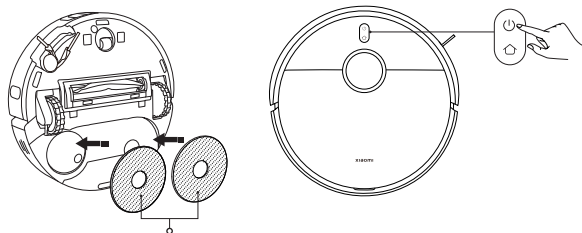



Unidade do pano mopa
(com panos mopa instalados)

PRECAUÇÕES: retire o reservatório de água e deite fora a água restante imediatamente após concluir uma tarefa de lavagem com mopa. De seguida, limpe e seque o pano mopa para evitar odores e mofo.

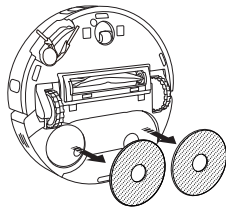
Para utilizar apenas a função de aspiração, retire a unidade do pano mopa.



Ligar/desligar

- Mantenha premido o botão  durante 3 segundos para ligar o aspirador robô, e a luz indicadora acende.
- Se o aspirador robô estiver em pausa e não estiver a carregar, mantenha premido o botão  durante 3 segundos para o desligar.

Nota: durante o carregamento, o aspirador robô irá ligar-se automaticamente e não pode ser desligado.

Pausa

Quando o aspirador robô estiver a funcionar, prima qualquer botão no mesmo para o colocar em pausa. Em seguida, prima o botão  para retomar a limpeza.

Nota: não levante ou mova o aspirador robô enquanto estiver em pausa. Caso contrário, o aspirador robô pode apresentar erros de posicionamento que impossibilitem o seu regresso à estação de carregamento ou que resultem na perda dos dados do mapa.

Modo de repouso

- O aspirador robô entrará em modo de repouso se estiver em pausa durante 10 minutos.
- No modo de repouso, o indicador do aspirador robô apaga. Prima qualquer botão para ativar o aspirador.

Nota: o aspirador robô desliga automaticamente depois de permanecer no modo de repouso durante 6 horas.

Bloqueio de crianças

Mantenha premido o botão  durante 3 segundos durante o carregamento ou a pausa para ativar ou desativar o bloqueio de crianças.

Como utilizar

Retomar a limpeza

Se o aspirador robô começar a ficar com bateria fraca durante uma tarefa de limpeza, este irá automaticamente regressar à estação de carregamento para recarregar e, em seguida, irá retomar a limpeza onde a deixou assim que tiver carga suficiente.

Modo Não Incomodar

No modo Não incomodar (DND), o aspirador robô não retoma a limpeza nem efetua as limpezas programadas. O modo Não incomodar pode ser ativado ou desativado na aplicação.

Cuidados e manutenção

Limpar o reservatório de água

Retire o reservatório de água, abra a tampa, encha-o com uma pequena quantidade de água limpa, agite para limpar o seu interior e deite fora a água suja.

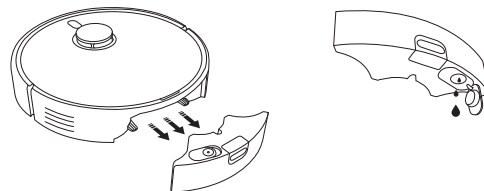

PRECAUÇÕES:

- Não enxague ou mergulhe o reservatório de água.
- Limpe o reservatório de água regularmente para evitar que o acúmulo de sujeira afete o desempenho da limpeza.

Limpar o compartimento do pó e o filtro

1. Abra a tampa superior do aspirador robô e pressione o botão de desbloqueio do compartimento do pó para remover o compartimento do pó no sentido ascendente do aspirador robô.

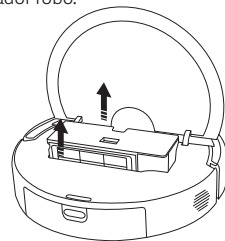

Cuidados e manutenção

2. Remova o filtro da presilha do filtro. Bata suavemente na estrutura do filtro para remover o pó e os detritos e esvazie o compartimento do pó.

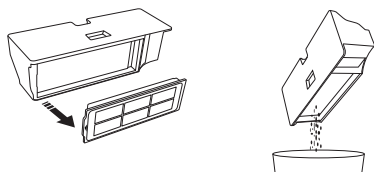

Notas:

- Não tente limpar o filtro com uma escova ou com os dedos.
- Não se recomenda o enxaguamento frequente porque pode danificar o filtro.
- Utilize apenas água limpa para limpar o compartimento do pó e o filtro. Não use detergente.

3. Enxague o compartimento do pó e o filtro com água limpa, se necessário.

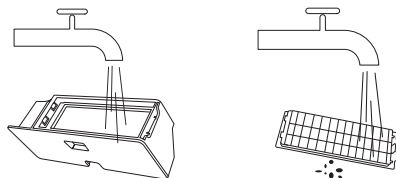

4. Seque totalmente o compartimento do pó e o filtro antes de os reinstalar.

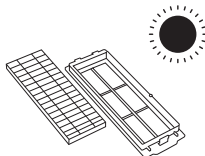

Limpar o pano mopa

Retire o pano mopa do suporte e, em seguida, lave-o e seque-o.

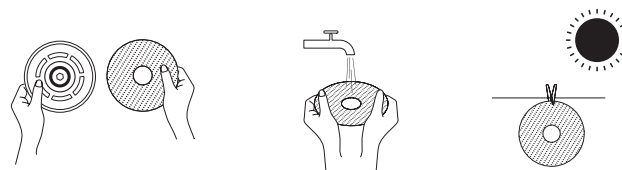

Limpar a escova lateral e o rodízio

1. Vire o aspirador robô ao contrário e puxe a escova lateral e o rodízio para cima.
2. Limpe cabelos ou detritos que possam ter ficado agarrados à escova lateral e ao rodízio.
3. Volte a instalar a escova lateral e o rodízio.

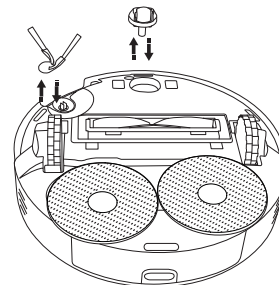

Nota: volte a instalar a escova lateral e o rodízio imediatamente após a limpeza.

Cuidados e manutenção

Limpar os sensores e os pontos de contacto para carregamento

Limpe os sensores e os pontos de contacto para carregamento periodicamente utilizando um pano macio e seco.

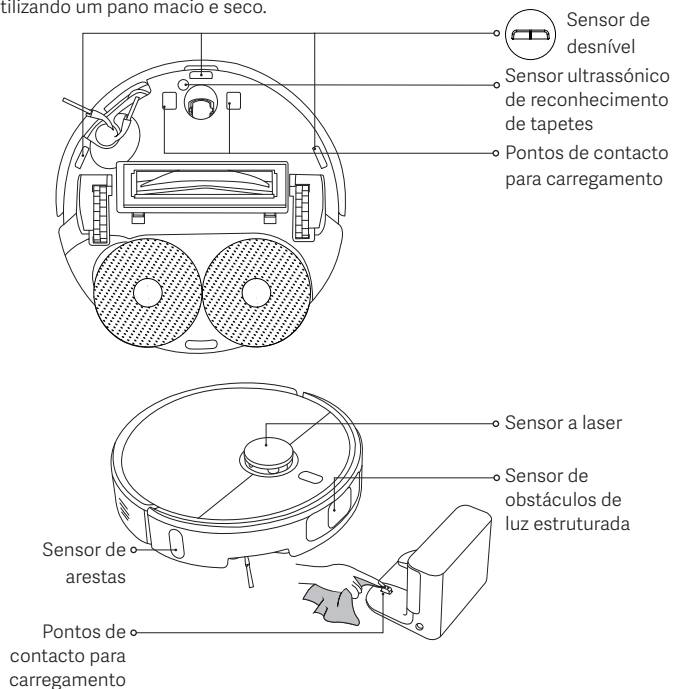

Limpar a escova

1. Vire o aspirador robô ao contrário e aperte os dois botões de desbloqueio para retirar a tampa da escova.
2. Retire a escova e puxe a tampa da extremidade amovível para limpar a sujidade.
3. Volte a instalar a tampa amovível, a escova e a tampa da escova por ordem após a limpeza. A tampa da escova está instalada no lugar quando ouve um "clique".

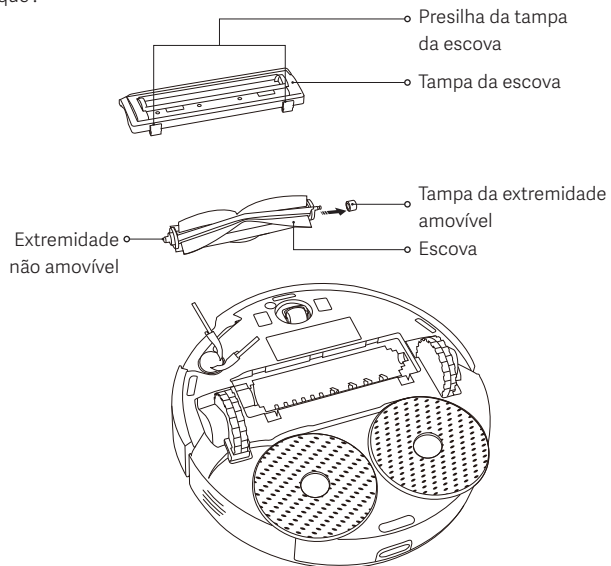

Cuidados e manutenção

Peças	Frequência de manutenção	Frequência de substituição
Escova lateral	A cada 2 semanas	3 a 6 meses
Escova	A cada 2 semanas	6 a 12 meses
Filtro	A cada 2 semanas	3 a 6 meses
Tampa da escova	/	3 a 6 meses (ou quando ocorrer desgaste)
Pano mopa	Após cada utilização	1 a 3 meses (ou quando estiver desgastado)
Compartimento do pó	Após cada utilização	/
Reservatório de água	Limpar conforme exigido	/
Rodízio	Todos os meses	/
Sensor a laser		
Sensor de obstáculos de luz estruturada		
Sensor ultrassónico de reconhecimento de tapetes		
Sensor de desnível		
Sensor de arestas		
Pontos de contacto para carregamento		

Nota: a frequência de substituição serve apenas de referência. Se danificar uma peça, deverá substituí-la o mais rapidamente possível para garantir a eficiência da limpeza.

Problemas frequentes

Problema	Possível causa e solução
A unidade do pano mopa não está a rodar.	A unidade do pano mopa pode estar bloqueada por um objeto estranho. Por favor, limpe-a.
O pano mopa não está molhado.	Verifique se a água no reservatório de água é suficiente. Ajuste as definições do nível de água na aplicação. Siga as instruções no manual do utilizador para instalar a unidade do pano mopa corretamente.
O pano mopa está demasiado molhado.	Ajuste as definições do nível de água na aplicação. Certifique-se de que a tampa do reservatório de água está bem fechada.
O aspirador robô já não efetua uma limpeza eficaz ou deixa pó para trás.	O compartimento do pó está cheio. Limpe-o e tente novamente. O filtro está bloqueado. Limpe-o e tente novamente. Poderá estar um objeto estranho preso na escova. Limpe-a e tente novamente.
O aspirador robô emite ruídos estranhos durante a limpeza.	Pode ter ficado preso um objeto estranho na escova, na escova lateral ou numa das rodas principais. Desligue o aspirador robô e remova quaisquer detritos, se houver.
O aspirador robô não liga.	O nível da bateria está fraco. Carregue totalmente o aspirador robô e tente novamente. A temperatura ambiente é demasiado baixa (abaixo de 0 °C) ou demasiado alta (acima de 40 °C).
O aspirador robô não inicia a limpeza.	O nível da bateria está fraco. Carregue totalmente o aspirador robô e tente novamente.

Problemas frequentes

Problema	Possível causa e solução
O aspirador robô não retorna a limpeza.	Certifique-se de que o aspirador robô não se encontra no modo Não Incomodar. Neste modo, não irá retornar a limpeza se premir o botão de ancoragem do aspirador robô, tocar no botão de ancoragem na aplicação Xiaomi Home ou colocar o aspirador novamente na estação de carregamento.
O aspirador robô não regressa à estação de carregamento.	Existem demasiados obstáculos perto da estação de carregamento. Coloque a estação de carregamento numa área mais aberta. O aspirador robô está demasiado longe da estação de carregamento. Coloque-o mais perto da estação de carregamento e tente novamente.
O aspirador robô não carrega.	Certifique-se de que existe espaço livre suficiente à volta da estação de carregamento e de que os seus pontos de contacto para carregamento estão limpos e desobstruídos. A temperatura ambiente é demasiado baixa (abaixo de 0 °C) ou demasiado alta (acima de 40 °C).
O aspirador robô funciona de forma anómala.	Desligue e volte a ligar o aspirador robô.
O aspirador robô não efetua as limpezas agendadas.	Certifique-se de que o aspirador robô está ligado à rede. Caso contrário, não conseguirá sincronizar a hora e efetuar as limpezas agendadas. Certifique-se de que o aspirador robô não se encontra no modo Não Incomodar. O modo Não Incomodar impedirá o aspirador robô de efetuar as tarefas de limpezas agendadas.
O aspirador robô está sempre offline.	Certifique-se de que o aspirador robô está ligado à rede e se mantém sempre dentro do alcance do Wi-Fi.

Resolução de problemas

Aviso de erro	Possível causa e solução
Certifique-se de que o reservatório de água está instalado corretamente.	Certifique-se de que o reservatório de água está instalado firmemente.
O pano mopa não foi colocado.	Certifique-se de que o suporte para pano mopa e o pano mopa estão firmemente instalados.
Tampa do compartimento do pó não colocada.	Instale o compartimento do pó e o filtro e certifique-se de que estão fixados no lugar.
Coloque o aspirador robô numa superfície plana.	O aspirador robô detetou que está num ângulo ao ser ativado. Reinicie-o depois de colocar o dispositivo numa superfície plana.
Não foi possível regressar à base para carregar. Coloque o aspirador robô na estação de carregamento.	Coloque o aspirador robô na estação de carregamento manualmente e verifique se esta se encontra ligada à corrente.
Remova os obstáculos à volta do aspirador robô.	O aspirador robô poderá estar preso ou bloqueado. Remova os obstáculos à volta do mesmo.
Remova quaisquer objetos estranhos da área do sensor a laser.	Remova quaisquer objetos estranhos que possam estar a bloquear ou obstruir o sensor a laser, ou coloque o aspirador robô num novo local e reinicie-o.
Limpe os sensores de desnível e coloque o aspirador robô para um novo local para iniciar.	Parte do aspirador robô poderá não estar em contacto com o chão. Volte a posicionar o aspirador robô e, de seguida, volte a iniciá-lo. Ou limpe os sensores de desnível com um pano se estiverem sujos.
Erro no amortecedor. Verifique se o amortecedor pode ressaltar corretamente.	O amortecedor de colisão está bloqueado. Bata nele suavemente para remover objetos estranhos; se não existirem objetos estranhos, coloque o aspirador robô num local novo e ligue-o.

Especificações

Aspirador robô

Nome	Aspirador robótico
Modelo	OV71GL
Dimensões do produto	Ø350 × 99 mm
Peso líquido	4,2 kg
Potência nominal	160 W
Tensão nominal	14,4 V ---
Tensão de carregamento	20 V ---
Bateria de íões de lítio	4800 mAh (capacidade nominal) 5200 mAh (capacidade prevista)
Frequência de operação	2400–2483,5 MHz
Potência máxima de saída	< 20 dBm
Ligação sem fios	Wi-Fi IEEE 802.11 b/g/n 2,4 GHz Bluetooth 4.2
Consumo de energia	Modo de espera: ≤ 0,5 W Modo de espera em rede: ≤ 2,0 W
Tempo para entrar na condição	Modo de espera: ≤ 20 min Modo de espera em rede: ≤ 20 min

Em condições normais de utilização, este equipamento deve ser mantido a uma distância de separação de, pelo menos, 20 cm entre a antena e o corpo do utilizador.

Estação de carregamento

Modelo	OV71CDZ
Entrada nominal	20 V --- 1 A
Saída nominal	20 V --- 1 A
Dimensões do produto	146 × 122 × 98,5 mm
Consumo de energia	Modo de espera: ≤ 0,5 W
Tempo para entrar na condição	Modo de espera: ≤ 20 min

Transformador

Fabricante	Zhongshan Baolijin Electronic Co., Ltd.
Modelo	BLJ24WJ200100P-V
Entrada	100–240 V~ 50/60 Hz 0,8 A
Saída	20,0 V --- 1,0 A 20,0 W
Eficiência média ativa	85,47%
Eficiência a baixa carga (10%)	75,47%
Consumo de energia sem carga	0,10 W

Informação sobre o cumprimento da regulamentação

Declaração de conformidade da UE



Pelo presente, Xiaomi Communications Co., Ltd. declara que o equipamento de rádio do tipo OV71GL está em conformidade com a Diretiva 2014/53/UE. O texto completo da declaração de conformidade da UE está disponível em:
<https://www.mi.com/global/service/support/declaration.html>

Informações sobre a eliminação e reciclagem de REEE



Todos os produtos que apresentem este símbolo são considerados resíduos de equipamentos elétricos e eletrónicos (REEE, conforme a Diretiva 2012/19/UE), não devendo ser misturados com resíduos domésticos indiscriminados. Em vez disso, o Utilizador deve proteger a saúde humana e o meio ambiente, e entregar o respetivo equipamento num ponto de recolha designado para reciclagem de resíduos de equipamentos elétricos e eletrónicos, indicado pelo governo ou pelas autoridades locais. A correta eliminação e a reciclagem ajudarão a prevenir eventuais consequências negativas para o meio ambiente e a saúde humana. Para obter mais informações sobre os locais e os termos e condições dos referidos pontos de recolha, entre em contacto com a entidade responsável pela instalação ou com as autoridades locais.

AVISO DE GARANTIA

A PRESENTE GARANTIA CONCEDE-LHE DIREITOS ESPECÍFICOS, PODENDO USUFRUIR DE OUTROS DIREITOS PREVISTOS PELA LEGISLAÇÃO DO SEU PAÍS, PROVÍNCIA OU ESTADO. DE FACTO, NOUTROS PAÍSES, PROVÍNCIAS OU ESTADOS, O DIREITO DOS CONSUMIDORES PODE IMPOR UM PERÍODO DE GARANTIA MÍNIMO. A NÃO SER QUE PERMITIDO POR LEI, A XIAOMI NÃO EXCLUI, LIMITA NEM SUSPENDE OUTROS DIREITOS QUE POSSA TER. PARA UMA COMPREENSÃO COMPLETA DOS SEUS DIREITOS, ACONSELHAMOS QUE CONSULTE A LEGISLAÇÃO DO SEU PAÍS, PROVÍNCIA OU ESTADO.

1. GARANTIA LIMITADA DO PRODUTO

A XIAOMI garante que os Produtos não apresentam quaisquer defeitos nos seus componentes e de fabrico sob condições normais de utilização e de acordo com o respetivo manual do utilizador do Produto durante o Período de Garantia. Os termos e as condições relacionadas com garantias legais são fornecidas pela respetiva legislação local. Para mais informações sobre as vantagens da garantia do cliente, consulte o site oficial da Xiaomi <https://www.mi.com/global/support/warranty>.

A Xiaomi garante ao comprador original que o seu Produto Xiaomi não apresentam quaisquer defeitos nos seus componentes e de fabrico sob condições normais de utilização durante o período mencionado acima. A Xiaomi não assegura que o funcionamento do Produto seja contínuo ou sem erros.

A Xiaomi não se responsabiliza por danos resultantes do incumprimento das instruções associadas à utilização do Produto.

2. SOLUÇÕES

Se for encontrado um defeito no hardware e apresentada uma reclamação válida à Xiaomi dentro do Período de Garantia, a Xiaomi (1) reparará o produto sem cobrança adicional; (2) substituirá o Produto; ou (3) efetuará o reembolso do Produto, excluindo potenciais custos de envio.

3. COMO OBTER O SERVIÇO DE GARANTIA

Para obter o serviço de garantia, terá de entregar o Produto na sua embalagem original ou em embalagem semelhante que forneça o mesmo nível de proteção do Produto, na morada especificada pela Xiaomi. Exceto se proibido pela legislação aplicável, a Xiaomi poderá exigir a apresentação de comprovativos ou de provas de compra e/ou o cumprimento de requisitos de registo antes de obter o serviço de garantia.

4. EXCLUSÕES E LIMITAÇÕES

Salvo se estipulado em contrário pela Xiaomi, a presente Garantia Limitada aplica-se apenas ao Produto fabricado por ou para a Xiaomi, que seja identificável pelas marcas registadas, pelo nome comercial ou pelo logótipo "Xiaomi" ou "Mi". A Garantia Limitada não se aplica a quaisquer (a) danos que resultem de atos da natureza ou causas de força maior, por exemplo, trovoadas, tornados, inundações, incêndios, terramotos ou outras causas externas; (b) casos de negligência; (c) casos de utilização comercial; (d) alterações ou modificações a qualquer parte do Produto; (e) danos causados pela utilização conjunta com produtos que não sejam da Xiaomi; (f) danos causados por acidente, abuso ou má utilização; (g) danos causados pela utilização do Produto para outros fins que não os permitidos ou pretendidos pela Xiaomi ou com voltagem ou fonte de alimentação inadequadas; ou (h) danos causados por atividades de assistência (incluindo atualizações e expansões) desempenhadas por indivíduos que não sejam representantes da Xiaomi. É da sua responsabilidade efetuar cópias de segurança de quaisquer dados ou outros materiais que possa ter armazenado ou mantido no Produto. É provável que os dados, o software ou outros materiais existentes no equipamento sejam perdidos ou reformatados durante o processo de assistência, pelo que a Xiaomi não se responsabilizará por quaisquer danos ou perdas.

Nenhum revendedor, agente ou funcionário da Xiaomi está autorizado a efetuar qualquer modificação, extensão ou adenda à presente Garantia Limitada. Se algum termo for considerado ilegal ou inexecutável, a legalidade e validade dos restantes termos não deverão ser afetadas nem prejudicadas.

Exceto se proibido pela legislação ou de outra forma prometido pela Xiaomi, os serviços de pós-venda deverão ser limitados ao país ou região da compra original.

Os produtos que não foram devidamente importados e/ou não foram devidamente fabricados pela Xiaomi e/ou não foram devidamente adquiridos à Xiaomi ou a um vendedor oficial da Xiaomi, não se encontram cobertos pelas garantias presentes. Conforme aplicável por lei, pode beneficiar das garantias de um retalhista não oficial que tenha vendido o produto. Assim sendo, a Xiaomi aconselha-o a contactar o retalhista a quem comprou o Produto.

As garantias presentes não se aplicam em Hong Kong nem em Taiwan.

5. GARANTIAS IMPLÍCITAS

Exceto se proibido pela legislação aplicável, todas as garantias implícitas (incluindo garantias de comercialização e adequação a um finalidade específica) serão limitadas à duração máxima da presente garantia limitada. Algumas jurisdições não permitem a imposição de limites na duração de uma garantia implícita, por isso, a limitação acima referida não será aplicada nesses casos.

6. LIMITAÇÃO DE DANOS

Exceto se proibido pela legislação aplicável, a Xiaomi não será responsável por quaisquer danos provocados por acidentes, danos indiretos, especiais ou consequentes, incluindo, sem limitação, danos por eventuais perdas de lucros, rendimentos ou dados, danos resultantes de qualquer violação de garantia ou condição expressa ou implícita ou danos verificados ao abrigo de qualquer teoria legal, mesmo quando a Xiaomi tiver sido informada da possibilidade de tais danos. Algumas jurisdições não permitem a exclusão ou limitação de danos especiais, indiretos ou consequentes, pelo que a limitação acima poderá não ser aplicável no seu caso.

7. CONTACTOS DA XIAOMI

Para clientes, visite o site: <https://www.mi.com/global/support/warranty>
A pessoa de contacto para o serviço de pós-venda pode ser qualquer pessoa na rede de serviços autorizados da Xiaomi, distribuidores autorizados da Xiaomi ou o vendedor final que lhe vendeu os produtos. Em caso de dúvida, contacte a pessoa de contacto identificada pela Xiaomi.

Інструкції з безпеки

Уважно прочитайте цей посібник користувача перед використанням й збережіть його для подальшого використання.

Цей продукт призначений виключно для прибирання підлоги в житлових приміщеннях. Не використовуйте його зовні, на невідповідних поверхнях, у комерційних чи промислових умовах.

Обмеження щодо експлуатації

- Цим приладом можуть користуватися діти віком від 8 років і старше й особи зі зниженими фізичними, сенсорними чи розумовими можливостями або без досвіду та знань під наглядом чи згідно з інструкцією щодо безпечного використання приладу за умови, що вони усвідомлюють пов'язані з цим небезпеки. Діти не повинні гратися з приладом. Діти не повинні виконувати очищення та користувацьке технічне обслуговування без нагляду дорослих.
- Цей прилад не призначений для використання людьми (зокрема, дітьми) зі зниженими фізичними, сенсорними або розумовими можливостями або без досвіду та знань, якщо вони не перебувають під наглядом або не отримали інструкцій щодо використання приладу з боку особи, відповідальної за їхню безпеку.
- Необхідно стежити, щоб діти не грали з приладом.
- Цей прилад слід використовувати лише з блоком живлення, що постачається разом із приладом.
- Замінювати акумулятори цього приладу повинні лише кваліфіковані фахівці.
- Якщо штифти вилки пошкоджено, адаптер живлення, що підключається до електромережі, слід утилізувати.
- Якщо зарядний пристрій або акумулятор пошкоджені, їх слід замінити оригінальними компонентами, придбаними у виробника або у відділі післяпродажного обслуговування.
- Якщо прилад переїде кабелів живлення, може виникнути небезпечна ситуація.
- Тримайте волосся, вільний одяг, пальці та всі частини тіла подалі від отворів і рухомих частин.
- Не використовуйте робот-пилосос для прибирання будь-яких речовин, що горять.
- Не беріть робот-пилосос за кришку лазерного радара.
- Перед очищенням або технічним обслуговуванням робота-пилососа переконайтеся, що його вимкнено, а адаптер живлення відключено.
- Не використовуйте робот-пилосос на піднятих над рівнем підлоги ділянках, які не захищено бар'єрами, наприклад на верхніх поверхнях приміщень, відкритих балконах або на меблях.
- Не використовуйте робот-пилосос за температури навколишнього середовища вище 40 °C або нижче 0 °C, а також якщо на підлозі розлито рідину або липку речовину.
- Перед використанням робота-пилососа прибирайте всі кабелі з підлоги, щоб він не тягнув їх під час прибирання.
- Прибирайте з підлоги крихкі й незакріплені предмети, як-от вази або поліетиленові пакети, щоб робот-пилосос не натикався на них і не завдавав шкоди.
- Не ставте й не садіть на рухомих чи нерухомих робот-пилосос дітей, домашніх тварин або будь-які предмети.
- Не використовуйте функцію миття шваброю на килимі.
- Не використовуйте робот-пилосос для прибирання будь-яких твердих або гострих предметів, як-от будівельних матеріалів, скла та цвяхів.
- Не перевертайте робот-пилосос догори дном. У жодному разі корпус лазерного радара не має торкатися підлоги.
- Використовуйте цей продукт лише згідно з посібником користувача. Користувачі несуть відповідальність за будь-які збитки, які можуть виникнути внаслідок неправильного використання цього продукту.
- Докладний електронний посібник можна знайти за адресою www.mi.com/global/support/user-guide

Інформація про безпеку під час роботи з лазерним обладнанням

Лазерний датчик у цьому продукті відповідає вимогам стандартів IEC 60825-1:2014 і EN 60825-1:2014/A11:2021 для лазерних виробів класу 1. Під час використання уникайте прямого контакту з очима.

ЛАЗЕРНИЙ ПРОДУКТ КЛАСУ 1

СПОЖИВЧИЙ ЛАЗЕРНИЙ ПРОДУКТ

EN 50689:2021

Акумулятори та заряджання

- **ПОПЕРЕДЖЕННЯ:** не використовуйте будь-які сторонній акумулятор, зарядну док-станцію.
- **ПОПЕРЕДЖЕННЯ:** використовуйте лише блок живлення, що постачається з цим приладом.
- **ПОПЕРЕДЖЕННЯ:** для заряджання акумулятора використовуйте лише з'ємний блок живлення, що постачається з цим приладом.
- Використовуйте лише з блоком живлення <BLJ24WJ200100P-V>.
- Не намагайтеся самостійно розбирати, ремонтувати чи модифікувати акумулятор або зарядну док-станцію.
- Негайно від'єднайте робот-пилосос від джерела живлення в разі витікання рідини з акумулятора. У разі фізичного контакту з речовиною, що витекла з акумулятора, промийте місце контакту великою кількістю води й негайно зверніться по медичну допомогу.
- Не піддавайте прилад або акумулятор впливу надмірних температур.
- Пам'ятайте про ризик короткого замикання клем приладу, що працює від зарядну док-станцію поблизу джерела тепла.
- Не розміщуйте зарядну док-станцію поблизу джерела тепла.
- Не використовуйте мокру тканину або мокрі руки для протирання або очищення контактів для заряджання зарядної док-станції.
- Якщо робот-пилосос не використовуватиметься протягом тривалого часу, повністю зарядіть його, а потім вимкніть і зберігайте в сухому прохолодному місці. Заряджайте робот-пилосос щонайменше раз на 3 місяці, щоб уникнути надмірного розряджання акумулятора.
- Не заряджайте неперезаряджувані акумулятори.
- Користувачеві не потрібно перемикаєти зарядну док-станцію з 50 Гц на 60 Гц, а продукт може самостійно адаптуватися як до 50 Гц, так і до 60 Гц.
- Літій-іонний акумуляторний блок містить речовини, небезпечні для навколишнього середовища. Перш ніж утилізувати робот-пилосос, спочатку вийміть акумуляторний блок, потім утилізуйте його або здайте на переробку відповідно до місцевих законів і норм країни чи регіону, у якому він використовується.
- Перед утилізацією приладу необхідно вийняти з нього акумулятор.

- Під час виймання акумулятора прилад повинен бути відключений від електромережі.
- Акумулятор слід утилізувати безпечним способом.
- Обов'язково відключіть продукт від джерела живлення, перш ніж витягати акумулятори, і краще їх попередньо повністю розрядити.
 1. Викрутіть гвинт на нижній поверхні й зніміть кришку.
 2. Від'єднайте з'єднувач акумулятора, а потім зніміть його. Намагайтеся не пошкодити корпус акумулятора, щоб не травмуватися.
 3. Здайте акумулятори в організацію, що професійно займається переробкою.



Лише для користування
в приміщенні.



Прочитайте інструкції перед
використанням

Опис продукту

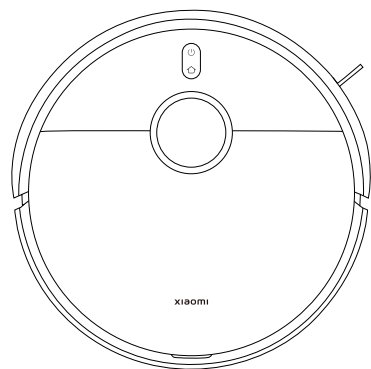

Робот-пилосос

Примітка. Ілюстрації продукту, приладдя та користувацького інтерфейсу, наведені в цьому посібнику користувача, призначено виключно для довідки. Фактичний продукт і його функції можуть відрізнитися через подальше вдосконалення.

Попередньо встановлені аксесуари



Щітка



Кришка щітки

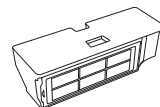

Відсік для пилу
(встановлювати перед
прибиранням пилососом та
миттям шваброю)



Резервуар для води
(встановлювати перед
прибиранням пилососом
та миттям шваброю)

Інші аксесуари



Тримач для губки,
2 шт.

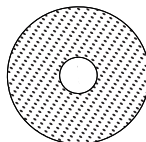

Губка, 2 шт.
(попередньо встановлений
тримач для губки)



Бокова щітка

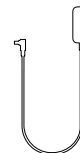

Адаптер живлення

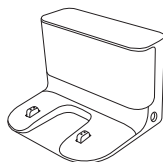

Зарядна
док-станція

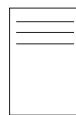

Посібник користувача





Посібник з використання
зображень

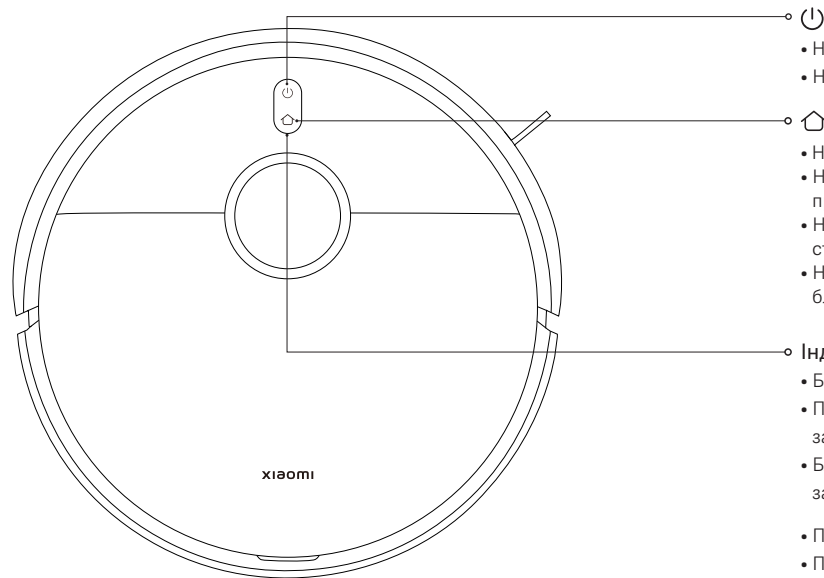

Повідомлення про
гарантію

Опис продукту



- 
 - Натисніть і утримуйте протягом 3 секунд, щоб увімкнути або вимкнути
 - Натисніть, щоб почати або призупинити прибирання
- 
 - Натисніть, щоб зробити паузу під час роботи
 - Натисніть, щоб почати повернення до зарядного пристрою під час призупинення
 - Натисніть, щоб зупинити зарядну док-станцію, коли він повернется на станцію
 - Натисніть і утримуйте протягом 3 секунд, щоб увімкнути або вимкнути блокування від дітей
- **Індикатор**
 - Білий: працює у звичайному режимі
 - Повільно блимає білим: заряджання (середній/високий рівень заряду акумулятора)
 - Блимає білим: док-станція/оновлення мікропрограми/відновлення заводських налаштувань
 - Помаранчевий: мережа відключена
 - Повільно блимає помаранчевим: заряджання (низький рівень заряду акумулятора)
 - Блимає помаранчевим: помилка робота-пилососа
 - Синій протягом 2 секунд: мережа підключена
 - Повільно блимає синім: підключення до мережі
 - Блимає синім: скидання налаштувань Wi-Fi/очікування підключення до мережі

Опис продукту

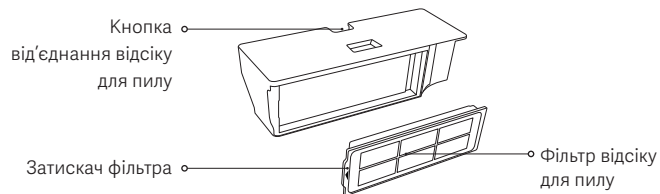
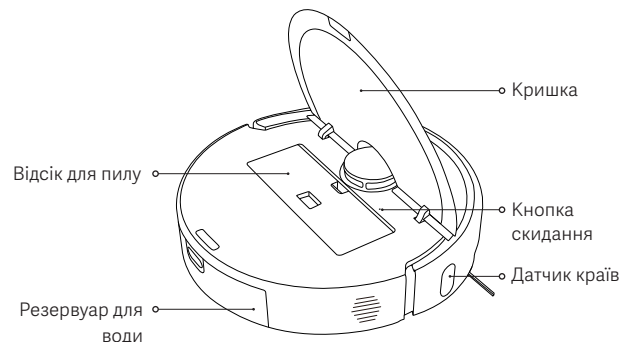
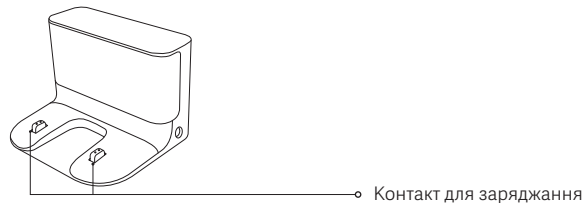
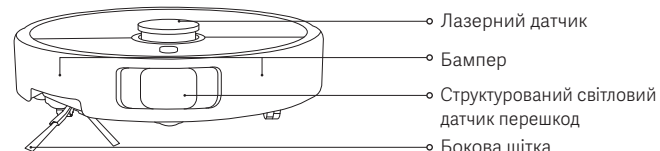
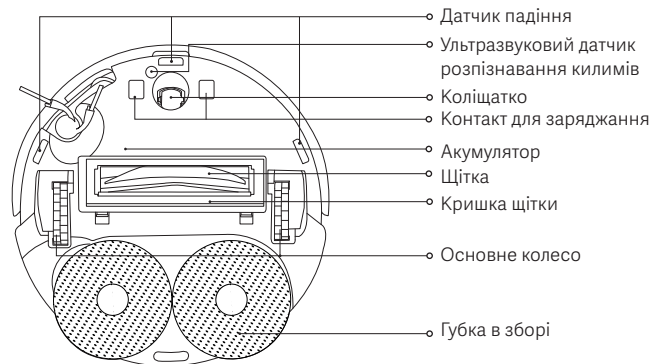

Перед використанням

1. Зніміть захисні стрічки.

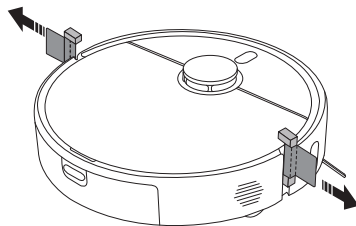

2. Встановіть бокову щітку та губку в зборі.

Встановіть бокову щітку та губку в зборі в зазначеному порядку, як зображено на рисунку. Вони правильно встановлені, коли почуєте «кляцання».

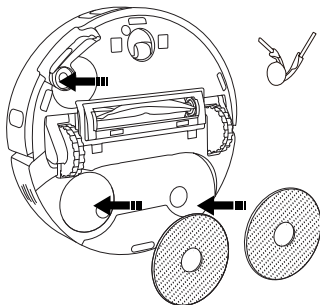

3. Зніміть захисну плівку з зарядної док-станції, поставте зарядну док-станцію до стіни та підключіть до джерела живлення.

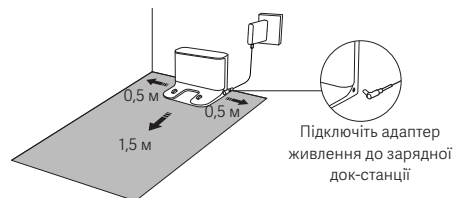

ЗАСТЕРЕЖЕННЯ:

- Не піддавайте зарядну док-станцію дії прямих сонячних променів.
- Не розміщуйте нічого в зоні 0,5 м з обох сторін зарядної док-станції та 1,5 м перед нею.

4. Зарядження робота-пилососа.

Поставте робот-пилосос на зарядну док-станцію для зарядження.

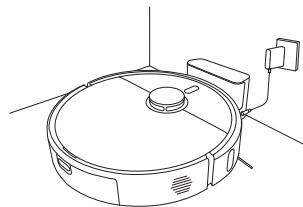

Примітки:

- Щоб забезпечити оптимальну роботу акумулятора, перед першим використанням повністю зарядьте його.
- Помістіть робот-пилосос на зарядну док-станцію та переконайтеся, що їхні контакти для зарядження зіставлено. Робот-пилосос увімкнеться автоматично, і його не можна вимикати під час зарядження.

Як використовувати

Підключення за допомогою програми Xiaomi Home

Цей продукт працює з програмою Xiaomi Home. Використовуйте програму Xiaomi Home, щоб керувати своїм пристроєм і взаємодіяти з іншими пристроями розумного будинку.

Скануйте QR-код, щоб завантажити й інсталиувати програму. Ви перейдете на сторінку налаштування підключення, якщо програма вже встановлена. Або знайдіть «Xiaomi Home» у магазині програм, щоб завантажити й інсталиувати програму.





7F4E365C

Відкрийте програму Xiaomi Home, натисніть «+» у верхньому правому куті та дотримуйтеся вказівок, щоб додати свій пристрій.

Примітки:

- Підтримуються лише мережі Wi-Fi із частотою 2,4 ГГц.
- Версію програми може бути оновлено, будь-ласка, дотримуйтеся вказівок для поточної версії програми.
- Коли робот-пилосос успішно підключається за допомогою програми Xiaomi Home, він успішно підключається до мережі. Ви можете скинути налаштування Wi-Fi, щоб відключити його від мережі.

Скидання налаштувань Wi-Fi

- Коли робот-пилосос увімкнений, натисніть і утримуйте кнопки  і  протягом 7 секунд, доки не пролунає голосове повідомлення. Wi-Fi успішно скинуто, коли індикатор блимає синім кольором.
- Скидайте з'єднання Wi-Fi, коли робот-пилосос потрібно від'єднати від мережі або змінити мережу.

Проблема	Рішення
Робот-пилосос не може підключитися до Wi-Fi.	<ul style="list-style-type: none">• Перевірте, чи правильний пароль Wi-Fi.• Робот-пилосос не підтримує частотний діапазон мережі 5 ГГц, будь-ласка, підключіть його до мережі 2,4 ГГц.• Виникла проблема з підключенням до мережі Wi-Fi. Скиньте налаштування Wi-Fi і, завантажте останню версію програми Xiaomi Home, спробуйте підключитися знову.• Переконайтеся, що робот-пилосос знаходиться в зоні з хорошим покриттям Wi-Fi, потім скиньте його Wi-Fi і повторно підключіть його до мережі.

Відновлення заводських налаштувань

За допомогою предмета у формі шпильки натисніть і утримуйте кнопку скидання протягом 3 секунд, доки не почуєте голосове повідомлення. Робот-пилосос буде відновлено до заводських налаштувань.

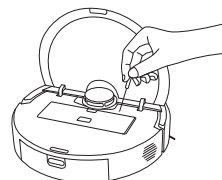

Примітка: у разі виникнення будь-яких проблем спробуйте спочатку перезапустити робот-пилосос. Якщо після перезапуску проблема не зникає, відновіть заводські налаштування пилососа.

Як використовувати

Швидке створення мапи

Після того, як робот-пилосос вперше підключиться до програми, дотримуйтесь інструкцій у програми, щоб швидко створити мапу, після чого робот-пилосос почне створювати мапу без прибирання. Коли він повернеться до зарядної док-станції, процес створення карти буде завершено та її буде збережено автоматично.

Підготовка перед створенням мапи:

- Переконайтеся, що робот-пилосос повністю заряджено й що він розпочинає роботу із зарядної док-станції.
- Відкрийте двері кімнат, які потрібно нанести на мапу, стежте за роботом-пилососом протягом усього процесу та видаліть предмети, які можуть завадити роботі-пилососу точно створити мапу.
- Рекоменується заблокувати зони, де робот-пилосос може застрягти або пошкрябатися, та інших непридатних для нього зон.

Налаштування віртуальних стін або зон з обмеженим доступом після створення мапи:

- Рекоменується встановлювати віртуальні стіни або зони з обмеженим доступом в зонах, де робот-пилосос може застрягти або пошкрябатися, та інших непридатних для нього зон.

Початок прибирання пилососом та миття шваброю

1. Натисніть і утримуйте кнопку від'єднання резервуара для води, щоб виїняти його. Відкрийте його кришку і наповніть чистою водою.



ЗАСТЕРЕЖЕННЯ:

- Не заливайте в резервуар для води рідини на кшталт гарячої води, засобів для миття або дезінфекції, щоб не пошкодити робот-пилосос.
 - Функціонування робота-пилососа перевіряється перед відвантаженням із заводу, тому в ньому можуть бути залишки води. Це нормально.
2. Вставте наповнений резервуар для води у робот-пилосос, як показано на рисунку. Він буде правильно встановлений, коли почуєте «кляцання».

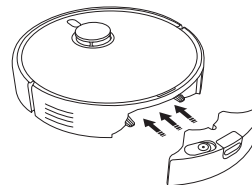

Як використовувати

3. Встановіть губку в зборі в положення, як показано на рисунку. Вона встановлена на місце, якщо ви чуєте звук «кляцання». Натисніть кнопку , щоб почати прибирання пилососом та миття шваброю.

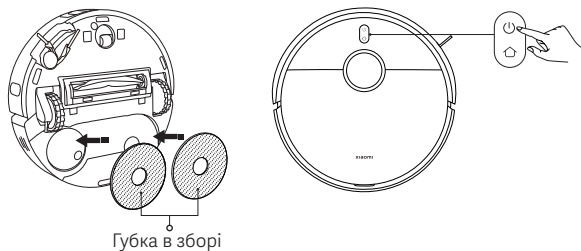



Губка в зборі
(зі встановленими губками)

ЗАСТЕРЕЖЕННЯ: знімайте резервуар для води та виливайте залишки води одразу після завершення миття шваброю. Почистьте й висушіть губку, щоб запобігти появі неприємного запаху та плісняви.

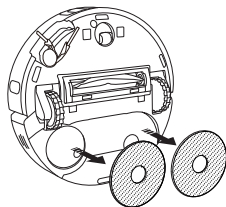
Щоб використовувати лише функцію прибирання пилососом, зніміть губку в зборі.



Увімкнення/вимкнення

- Натисніть і утримуйте кнопку  протягом 3 секунд, щоб увімкнути робот-пилосос, при цьому увімкнеться індикатор.
- Коли робот-пилосос на паузі і не заряджається, натисніть і утримуйте кнопку  протягом 3 секунд, щоб вимкнути його.

Примітка: якщо робот-пилосос заряджається, він автоматично вмикається і не може бути вимкнений.

Призупинення

Коли робот-пилосос працює, натисніть будь-яку кнопку на ньому, щоб призупинити роботу, а потім натисніть кнопку , щоб продовжити прибирання.

Примітка: після призупинення роботи робота-пилососа не піднімайте й не пересувайте його. В іншому випадку він може мати помилки позиціонування, які можуть перешкодити поверненню робота-пилососа до зарядної док-станції або призвести до втрати картографічних даних.

Режим сну

- Робот-пилосос перейде в режим сну після паузи на 10 хвилин.
- У режимі сну індикатор робота-пилососа вимикається. Натисніть будь-яку кнопку, щоб вивести пилосос з режиму сну.

Примітка: робот-пилосос автоматично вимкнеться після перебування в режимі сну протягом 6 годин.

Блокування від дітей

Натисніть і утримуйте кнопку  протягом 3 секунд під час заряджання або паузи, щоб увімкнути або вимкнути функцію блокування від дітей.

Як використовувати

Відновлення прибирання

Якщо під час прибирання в робота-пилососа розряджається акумулятор, він автоматично повернеться на зарядну док-станцію для підзарядки та потім відновить прибирання з того самого місця після того, як акумулятор зарядиться достатньою.

Режим «Не турбувати»

У режимі «Не турбувати» (DND) робот-пилосос не відновлює прибирання і не виконує запланованих прибирань. Режим «Не турбувати» можна увімкнути або вимкнути в програмі.

Догляд і технічне обслуговування

Очищення резервуара для води

Зніміть резервуар для води, відкрийте його кришку, наповніть його невеликою кількістю чистої води, струсіть, щоб промити внутрішню частину, і вилийте брудну воду.

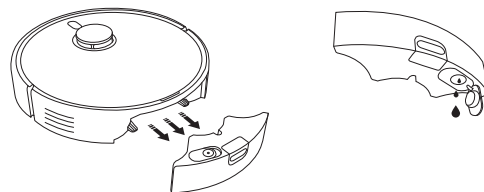

ЗАСТЕРЕЖЕННЯ:

- Не промивайте та не замочуйте резервуар для води.
- Регулярно очищайте резервуар для води, щоб запобігти накопиченню бруду, який може вплинути на ефективність прибирання.

Очищення відсіку для пилу й фільтра

1. Відкрийте кришку робота-пилососа й натисніть на кнопку від'єднання відсіку для пилу, щоб витягнути вгору відсік для пилу з робота-пилососа.

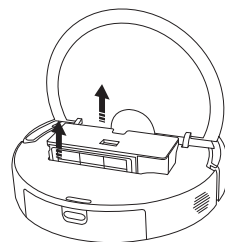

Догляд і технічне обслуговування

2. Від'єднайте фільтр від затискача фільтра. Обережно постукайте по рамці фільтра, щоб видалити пил і сміття та спорожнити відсік для пилу.

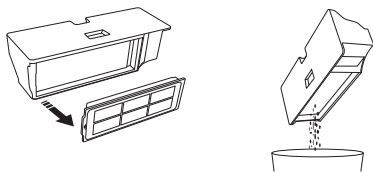

Примітки:

- Не намагайтеся чистити фільтр щіткою або пальцями.
- Не рекомендується часто промивати фільтр, інакше він може пошкодитися.
- Для очищення відсіку для пилу й фільтра використовуйте лише чисту воду. Не використовуйте засоби для миття.

3. Промийте за потреби відсік для пилу та фільтр чистою водою

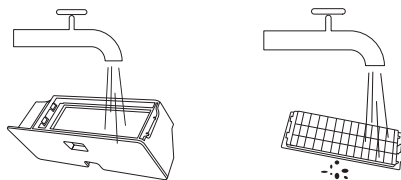

4. Перш ніж встановлювати відсік для пилу й фільтр на місце, дайте їм висохнути.

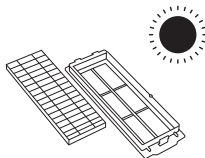

Помити губку

Зніміть губку з її тримача, потім вимийте та висухіть її.

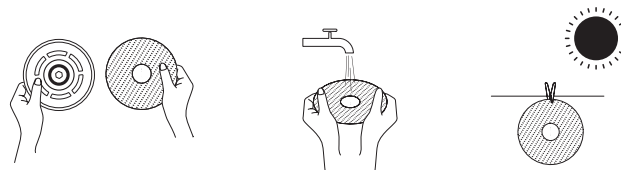

Очищення бокової щітки і коліщатка

1. Переверніть робот-пилосос догори дном і витягніть бокову щітку та коліщатко догори.
2. Видаліть волосся або сміття, яке могло застрягти на боковій щітці та коліщатку.
3. Встановіть бокову щітку та коліщатко на місце.

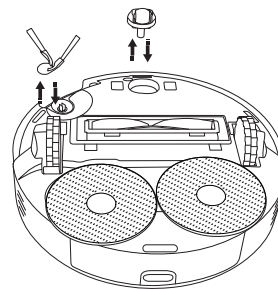

Примітка: одразу після очищення встановіть бокову щітку та коліщатко одразу після очищення.

Догляд і технічне обслуговування

Очищення датчиків і контактів для заряджання

Будь ласка, періодично очищайте датчики і контакти для заряджання м'якою, сухою тканиною.

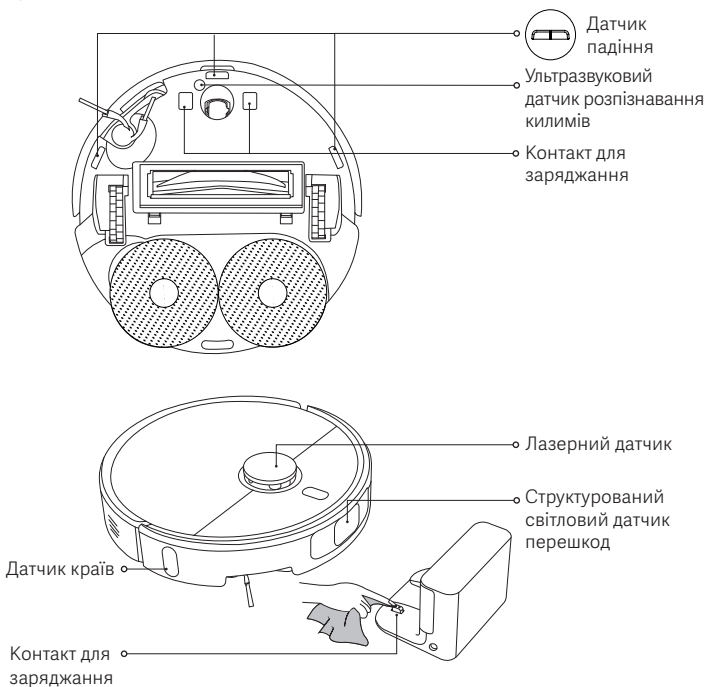

Очищення щітки

1. Переверніть робот-пилосос догори дном і натисніть на дві кнопки від'єднання, щоб зняти кришку щітки.
2. Зніміть щітку й витягніть з'ємну заглушку, щоб очистити її від бруду.
3. Після очищення встановіть на місце з'ємну насадку, щітку та кришку щітки в тому порядку, в якому вони були встановлені. Кришка щітки встановлена на місце, коли почуєте «кляцання».

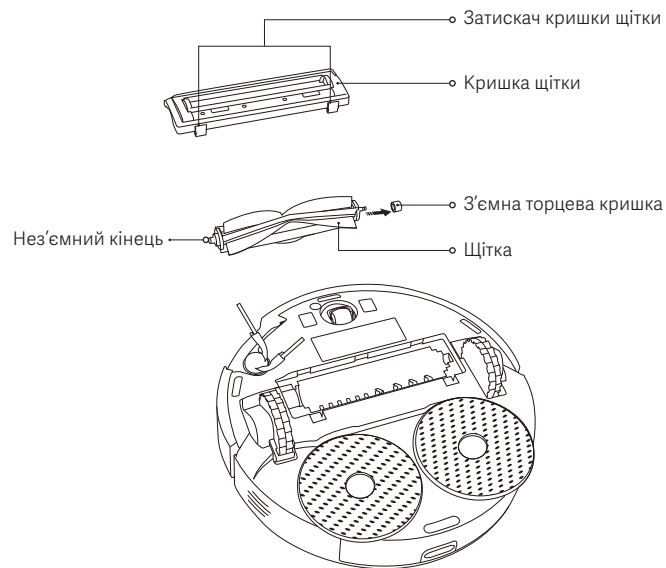

Догляд і технічне обслуговування

Деталі	Частота технічного обслуговування	Частота заміни
Бокова щітка	Кожні 2 тижні	3–6 місяців
Щітка	Кожні 2 тижні	6–12 місяців
Фільтр	Кожні 2 тижні	3–6 місяців
Кришка щітки	/	3–6 місяців (або в разі зношення)
Губка	Після кожного використання	1–3 місяці (або в разі зношення)
Відсік для пилу	Після кожного використання	/
Резервуар для води	Очищати за потреби	/
Коліщатко	Щомісяця	/
Лазерний датчик		
Структурований світловий датчик перешкод		
Ультразвуковий датчик розпізнавання килимів		
Датчик падіння		
Датчик країв		
Контакти для заряджання		

Примітка: частота заміни наведено лише для довідки. Якщо деталь пошкоджено, її слід негайно замінити, щоб забезпечити ефективне прибирання.

Поширені проблеми

Проблема	Можлива причина та рішення
Губка в зборі не обертається.	Можливо, у губку в зборі потрапив сторонній предмет. Очистіть її.
Губка не мокра.	Перевірте, чи достатньо води в резервуарі для води. Налаштуйте параметри рівня води в програмі. Дотримуйтеся інструкцій у посібнику користувача, щоб правильно встановити губку в зборі.
Губка занадто волога.	Налаштуйте параметри рівня води в програмі. Переконайтеся, що кришка резервуара для води надійно закрита.
Робот-пилосос неефективно прибирає або залишає пил після себе.	Відсік для пилу заповнений. Очистіть його та повторіть спробу. Фільтр забитий. Очистіть його та повторіть спробу. У щітку потрапив сторонній предмет. Очистіть його та повторіть спробу.
Робот-пилосос видає незвичні звуки під час прибирання.	Сторонній предмет міг потрапити в щітку, бокову щітку або одне з основних коліс. Вимкніть робот-пилосос і витягніть сторонній предмет, якщо він є.
Робот-пилосос не вмикається.	Низький рівень заряду акумулятора. Повністю зарядіть робот-пилосос і повторіть спробу. Температура навколишнього середовища занадто низька (нижче 0 °C) або занадто висока (вище 40 °C).
Робот-пилосос не починає прибирання.	Низький рівень заряду акумулятора. Повністю зарядіть робот-пилосос і повторіть спробу.

Поширені проблеми

Проблема	Можлива причина та рішення
Робот-пилосос не відновлює прибирання.	Переконайтеся, що робот-пилосос не встановлено в режим «Не турбувати». У цьому режимі натискання кнопки док-станції на роботі-пилососі, натискання кнопки док-станції в програмі Xiaomi Home або переміщення робота-пилососа назад до зарядної док-станції не призведе до відновлення прибирання.
Робот-пилосос не повертається на зарядну док-станцію.	Навколо зарядної док-станції забагато перешкод. Поставте зарядну док-станцію в доступнішому місці. Робот-пилосос перебуває занадто далеко від зарядної док-станції. Перенесіть його ближче до зарядної док-станції та повторіть спробу.
Робот-пилосос не заряджається.	Переконайтеся, що навколо зарядної док-станції достатньо вільного місця, а його контакти для заряджання чисті та розблоковані. Температура навколишнього середовища занадто низька (нижче 0 °C) або занадто висока (вище 40 °C).
Робот-пилосос поводиться ненормально.	Вимкніть робот-пилосос, а потім перезапустіть його.
Робот-пилосос не виконує заплановане прибирання.	Переконайтеся, що робот-пилосос підключений до мережі, інакше він не зможе синхронізуватися з програмою і виконати заплановане прибирання. Переконайтеся, що робот-пилосос не встановлено в режим «Не турбувати». Режим «Не турбувати» не дозволяє роботу-пилососу виконати заплановане прибирання.
Робот-пилосос продовжує працювати в автономному режимі.	Переконайтеся, що робот-пилосос підключений до мережі та постійно перебуває в зоні покриття мережі Wi-Fi.

Вирішення проблем

Підказка про помилку	Можлива причина та рішення
Переконайтеся, що резервуар для води встановлений належним чином.	Переконайтеся, що резервуар для води встановлений надійно.
Губка не встановлена.	Переконайтеся, що тримач для губки та губка надійно встановлені.
Резервуар для води не встановлено.	Встановіть відсік для пилу та фільтр та переконайтеся, що вони надійно закріплені на своїх місцях.
Помістіть робот-пилосос на рівну поверхню.	Робот-пилосос виявив, що при активації він знаходиться під кутом. Перезапустіть його, поклавши пристрій на рівну поверхню.
Не вдалося повернутися до док-станції, щоб зарядити, будь-ласка, перемістіть робот-пилосос до зарядної док-станції.	Вручну помістіть робот-пилосос на зарядну док-станцію та перевірте, чи підключено зарядну док-станцію до джерела живлення.
Будь-ласка, усуньте усі перешкоди навколо робота-пилососа.	Можливо, робот-пилосос застряг або його заблоковано. Приберіть усі перешкоди навколо нього.
Будь ласка, приберіть зону лазерного датчика від сторонніх предметів.	Приберіть усі сторонні предмети, які можуть блокувати лазерний датчик чи заважати його роботі, або перенесіть робот-пилосос в інше місце та перезапустіть його.
Протріть датчики падіння, очистіть та перенесіть робот-пилосос в інше місце й увімкніть його там.	Частина м'якого робота-пилососа не торкається підлоги. Перенесіть робот-пилосос та увімкніть знову. Або, можливо, датчики падіння забруднені, протріть їх.
Проблема з бампером. Будь ласка, перевірте, чи може бампер відскочити належним чином.	Буфер зіткнення застряг. Обережно постукайте по ньому, щоб видалити сторонні предмети; якщо сторонніх предметів немає, перемістіть робот-пилосос на нове місце і увімкніть його.

Характеристики

Робот-пилосос

Назва	Робот-пилосос
Модель	OV71GL
Розміри виробу	Ø350 × 99 мм
Вага нетто	4,2 кг
Номинальна потужність	160 Вт
Номинальна напруга	14,4 В ---
Напруга заряджання	20 В ---
Літій-іонний акумулятор	4800 мАг (розрахункова ємність) 5200 мАг (номинальна ємність)
Робоча частота	2400–2483,5 МГц
Максимальна вихідна потужність	< 20 дБм
Бездротове підключення	Wi-Fi IEEE 802.11 b/g/n, 2,4 ГГц Bluetooth 4.2
Споживання енергії	Режим очікування: ≤ 0,5 Вт Мережевий режим очікування: ≤ 2,0 Вт
Час до виконання умови	Режим очікування: ≤ 20 хв. Мережевий режим очікування: ≤ 20 хв.

За нормальних умов використання між антеною цього обладнання та тілом користувача має зберігатися відстань не менше 20 см.

Зарядна док-станція

Модель	OV71CDZ
Номинальний вхід	20 В --- 1 А
Номинальна вихідна потужність	20 В --- 1 А
Розміри виробу	146 × 122 × 98,5 мм
Споживання енергії	Режим очікування: ≤ 0,5 Вт
Час до виконання умови	Режим очікування: ≤ 20 хв.

Адаптер живлення

Виробник	Чжуншань Баолін Електронік Ко, Лтд.
Модель	BLJ24WJ200100P-V
Вхід	100–240 В~ 50/60 Гц 0,8 А
Вихід	20,0 В --- 1,0 А 20,0 Вт
Середній ККД активного режиму	85,47 %
ККД при низькому навантаженні (10 %)	75,47 %
Споживання енергії без навантаження	0,10 Вт

Інформація про відповідність вимогам

Декларація відповідності для ЄС



Ця компанія Сяомі Комунікаційз Ко., Лтд. заявляє, що радіообладнання типу OV71GL відповідає Директиві 2014/53/EU. Повний текст заяви для ЄС про відповідність наведено в Інтернеті за такою адресою: <https://www.mi.com/global/service/support/declaration.html>

Інформація про утилізацію та переробку відходів електричного та електронного обладнання



Усі продукти, позначені цим символом, вважаються відходами електричного та електронного обладнання (WEEE відповідно до директиви 2012/19/EU), які слід утилізувати окремо від несортованих побутових відходів. Натомість, щоб захистити здоров'я людей і навколишнє середовище, потрібно здавати непрацююче обладнання до спеціалізованих пунктів збору, визначених державними або місцевими органами влади, для подальшої переробки. Правильна утилізація та переробка допоможуть запобігти негативним наслідкам для навколишнього середовища та здоров'я людей. За додатковою інформацією про розташування та умови роботи подібних пунктів збору будь-ласка, звертайтеся до компанії, яка виконала встановлення, або до місцевих органів влади.

ПОВІДОМЛЕННЯ ПРО ГАРАНТІЮ

ЦЯ ГАРАНТІЯ НАДАЄ ВАМ ПЕВНІ ПРАВА. ВИ ТАКОЖ МОЖЕТЕ МАТИ ІНШІ ПРАВА, НАДАНІ ЗА ЗАКОНОМ ВАШОЇ КРАЇНИ, ПРОВІНЦІЇ АБО ШТАТУ. У ДЕЯКИХ КРАЇНАХ, ПРОВІНЦІЯХ АБО ШТАТАХ ЗАКОН ПРО СПОЖИВАЧІВ МОЖЕ ПЕРЕДБАЧАТИ МІНІМАЛЬНИЙ ГАРАНТІЙНИЙ ПЕРІОД. ХІАОМІ НЕ ВИКЛЮЧАЄ, НЕ ОБМЕЖУЄ ТА НЕ ПРИПІНЯЄ ІНШІ ПРАВА, ЯКІ МОЖУТЬ У ВАС БУТИ, У БІЛЬШІЙ МІРІ, НІЖ ЦЕ ДОЗВОЛЕНО ЗАКОНОМ. ДЛЯ ПОВНОГО РОЗУМІННЯ ВАШИХ ПРАВ ПРОПОНУЄМО ВАМ ОЗНАЙОМИТИСЬ ІЗ ЗАКОНАМИ ВАШОЇ КРАЇНИ, ПРОВІНЦІЇ АБО ШТАТУ.

1. ОБМЕЖЕНА ГАРАНТІЯ НА ПРОДУКТ

ХІАОМІ гарантує відсутність фізичних дефектів Продукту впродовж Гарантійного періоду за умов звичайного користування відповідно до інструкції користувача Продукту.

Строки та умови гарантійного обслуговування, передбачені законодавством, регулюються відповідними законами. Докладну інформацію про додаткове гарантійне обслуговування див. на офіційному сайті Xiaomi: <https://www.mi.com/global/support/warranty>.

Хіаомі гарантує первинному покупцеві, що Продукт Хіаомі не матиме дефектів матеріалів і виготовлення впродовж гарантійного періоду за умов звичайного користування.

Хіаомі не гарантує, що Продукт працюватиме безперервно або без помилок. Хіаомі не несе відповідальності за збитки, що виникли внаслідок недотримання інструкцій щодо використання Продукту.

2. ЗАСОБИ ПРАВОВОГО ЗАХИСТУ

Якщо буде виявлено дефект обладнання й компанія Хіаомі отримає дійсну скаргу впродовж Гарантійного періоду, Хіаомі зобов'язується (1) відремонтувати Продукт безкоштовно, (2) замінити Продукт або (3) відшкодувати вартість Продукту за винятком можливих витрат на транспортування.

3. ЯК ОТРИМАТИ ГАРАНТІЙНЕ ОБСЛУГОВУВАННЯ

Щоб отримати Гарантійне обслуговування, Продукт має бути доставлено в оригінальній або подібній упаковці, що забезпечує рівноцінний ступінь захисту Продукту, за адресою, указаною Хіаомі. За винятком випадків, заборонених чинним законодавством, для отримання гарантійного обслуговування Хіаомі може висувати вимоги щодо пред'явлення доказів

придбання Продукту та/або реєстрації Продукту.

4. ВИНЯТКИ Й ОБМЕЖЕННЯ

Якщо компанією Xіаомі не передбачено інше, ця Обмежена гарантія застосовується тільки до Продукту, який вироблено компанією Xіаомі або для неї, що можна ідентифікувати за торговельною маркою, торговим найменуванням або прикріпленим логотипом Xіаомі або Мі.

Обмежена гарантія не застосовується в таких випадках: (а) пошкодження через стихійне лихо, як-от удар блискавки, торнадо, повінь, пожежа, землетрус або інші зовнішні причини; (б) недбалість; (в) комерційне використання; (г) зміни або модифікації будь-якої частини Продукту; (д) пошкодження, спричинене використанням продуктів, вироблених не компанією Xіаомі; (е) пошкодження, спричинене через нещасний випадок, неправильне поводження або неправильне використання; (є) пошкодження через використання Продукту за межами дозволеного або не за призначенням, як описано компанією Xіаомі, або через неправильну напругу чи інші характеристики електроживлення; (ж) пошкодження через обслуговування (включно з оновленнями й розширеннями), виконане не представником Xіаомі.

Ви відповідаєте за резервне копіювання будь-яких даних, програмного забезпечення або інших матеріалів, які ви можете зберігати на продукті. Є ймовірність, що такі дані, програмне забезпечення або інші матеріали будуть втрачені або переформатовані під час обслуговування, і компанія Xіаомі не несе відповідальності забудь-які такі пошкодження або втрату.

Торгові представники, агенти й працівники Xіаомі не вповноважені вносити будь-які зміни, доповнення або додатки до цієї Обмеженої гарантії. Якщо будь-яка умова вважатиметься незаконною або такою, що не має позовної сили, це не зменшить законність або позовну силу решти умов і не вплине на них.

Якщо це не заборонено законом і якщо компанія Xіаомі не обіцяла інше, післяпродажні послуги буде обмежено країною або регіоном первісного придбання.

На продукти, які не було належним чином імпортовано та/або не було належним чином вироблено компанією Xіаомі та/або не було належним чином придбано в компанії Xіаомі або офіційного продавця Xіаомі, ці гарантії не поширюються. Згідно з чинним законодавством ви можете мати право на гарантії від неофіційного роздрібного продавця, який продав продукт. Тому Xіаомі пропонує вам звернутися до роздрібного продавця, у якого ви

придбали продукт.

Поточні гарантії не застосовуються в Гонконгу й на Тайвані.

5. ГАРАНТІЯ, ЯКА МАЄТЬСЯ НА УВАЗІ

Окрім випадків, заборонених чинним законодавством, усі гарантії, які маютьесь на увазі (включно з гарантіями товарної придатності та придатності для конкретної цілі) діють не довше цієї обмеженої гарантії. У деяких юрисдикціях не дозволяється обмежувати тривалість гарантії, які маютьесь на увазі, тому в них зазначене вище обмеження не буде застосовано.

6. ОБМЕЖЕННЯ ЩОДО ЗБИТКІВ

Окрім випадків, заборонених чинним законодавством, Xіаомі не несе відповідальності за будь-які випадкові, непрямі, особливі або наслідкові збитки, зокрема втрату прибутків, доходу або даних, збитки, що виникають через порушення явної або такої, що мається на увазі, гарантії чи умови, або на будь-якій іншій юридичній підставі, навіть якщо компанія Xіаомі повідомляла про ймовірність таких збитків. У деяких юрисдикціях не дозволяється виключати або обмежувати особливі, непрямі або наслідкові збитки, тому зазначене вище обмеження або виняток може не застосовуватися до вас.

7. КОНТАКТНА ІНФОРМАЦІЯ XІАОМІ

Відвідайте веб-сайт (для клієнтів): <https://www.mi.com/global/support/warranty>
Контактна особа з питань післяпродажного обслуговування може бути будь-якою особою з авторизованої сервісної мережі Xіаомі, авторизованим дистриб'ютором Xіаомі або кінцевим постачальником, який продав продукт вам. У разі виникнення запитань звертайтеся до відповідної особи, яку може вказати Xіаомі.

Контактна особа з питань післяпродажного обслуговування може бути будь-якою особою з авторизованої сервісної мережі Xіаомі, авторизованим дистриб'ютором Xіаомі або кінцевим постачальником, який продав продукт вам. У разі виникнення запитань звертайтеся до відповідної особи, яку може вказати Xіаомі.

Bezpečnostní pokyny

Před použitím výrobku si pečlivě přečtěte tuto příručku a uschovejte ji pro budoucí potřebu.

Tento výrobek je určen k úklidu podlah pouze v domácím prostředí. Nepoužívejte ho venku, na jiných površích než podlahách nebo v komerčních či průmyslových prostorách.

Omezení použití

- Toto zařízení mohou používat děti od věku 8 let a osoby se sníženými fyzickými, smyslovými nebo mentálními schopnostmi nebo nedostatkem zkušeností a vědomostí, pouze pokud je jim poskytnut dohled a vedení týkající se bezpečného použití zařízení a pochopení případných rizik. Děti by si neměly se zařízením hrát. Čištění a uživatelskou údržbu by neměly provádět děti bez dohledu.
- Toto zařízení není určeno k použití osobami (včetně dětí) se sníženými fyzickými, smyslovými nebo mentálními schopnostmi nebo nedostatkem zkušeností a vědomostí, pokud jim není poskytnut dohled a vedení týkající se použití zařízení osobou, která zodpovídá za jejich bezpečnost.
- Děti musí být pod dohledem, aby si se spotřebičem nehrály.
- Spotřebič je třeba používat pouze s napájecí jednotkou, která je s ním dodávána.
- Tento spotřebič obsahuje baterie, které mohou vyměňovat pouze zkušené osoby.
- Jsou-li poškozeny kolíky částí zástrčky, je třeba napájecí adaptér vyřadit.
- Pokud dojde k poškození nabíječky nebo baterie, je nutné je vyměnit za originální součástku zakoupenou u výrobce nebo v oddělení prodejněho servisu.
- Při přejetí spotřebiče přes přívodní kabel může dojít k ohrožení.
- Udržujte vlasy, volné oblečení, prsty a všechny tělesné části mimo dosah pohyblivých částí a otvorů.
- Nepoužívejte robotický vysavač k čištění žádných hořících látek.
- Nezvedejte robotický vysavač za kryt laserového radaru.
- Před čištěním a prováděním údržby se ujistěte, jestli je robotický vysavač vypnutý a napájecí adaptér odpojený od napájení.
- Nepoužívejte robotický vysavač v oblastech vyvýšených nad úroveň terénu, jako jsou podkroví, otevřené balkóny nebo povrchy nábytku, pokud není na místě ochranná bariéra.
- Nepoužívejte robotický vysavač při okolní teplotě vyšší než 40 °C nebo nižší než 0 °C nebo na podlaze s kapalinami či lepkavými látkami.
- Před použitím robotického vysavače odstraňte z podlahy všechny kabely, abyste zabránili jejich tahání během úklidu.
- Odstraňte z podlahy všechny křehké nebo volně ležící předměty, jako jsou vázy nebo plastové sáčky, aby robotickému vysavači nebránily v pohybu nebo aby do nich nevrzali a nepoškodil je.
- Ať už robotický vysavač stojí, nebo je v pohybu, neusazujte na něj děti, domácí zvířata ani na něj neumísťte žádné předměty.
- Nepoužívejte na koberec funkci mopy.
- Nedovoľte, aby robotický vysavač sbíral tvrdé nebo ostré předměty, jako jsou stavební materiály, sklo nebo hřebíky.

- Nepokládejte robotický vysavač vzhůru nohama. Laserový radarový kryt by se nikdy neměl dotýkat země.
- Používejte tento výrobek pouze v souladu s uživatelskou příručkou. Za jakékoli ztráty či poškození způsobená nevhodným použitím tohoto výrobku odpovídá uživatel.
- Podrobnou elektronickou příručku najdete na stránce www.mi.com/global/support/user-guide

Bezpečnostní informace o laserovém zařízení

Laserový senzor v tomto produktu splňuje normu IEC 60825-1:2014 a EN 60825-1:2014/A11:2021 pro laserové produkty třídy 1. Během používání se vyhněte přímému kontaktu s očima.

LASEROVÝ PRODUKT TŘÍDY 1

SPOTŘEBITELSKÝ LASEROVÝ PRODUKT

EN 50689:2021

Baterie a nabíjení

- **VÝSTRAHA:** Nepoužívejte baterie, nabíjecí dokovací stanici ani dokovací stanici třetích stran.
- **VÝSTRAHA:** Používejte pouze napájecí jednotku dodanou s tímto spotřebičem.
- **VÝSTRAHA:** Pro účely dobíjení baterie použijte pouze odnímatelnou napájecí jednotku dodanou s tímto zařízením.
- Používejte pouze s napájecí jednotkou <BLJ24WJ200100P-V>.
- Nepokoušejte se sami rozebírat, opravovat nebo upravovat baterii nebo nabíjecí dokovací stanici.
- Pokud baterie teče, odpojte robotický vysavač okamžitě ze sítě. Pokud přijдете do styku s jakoukoli látkou, která může z baterie vytéct, omyjte si postižené místo velkým množstvím vody a okamžitě vyhledejte lékařskou pomoc.
- Nevystavujte spotřebič ani baterii nadměrným teplotám.
- Dávejte pozor na riziko zkratování svorek bateriového spotřebiče nebo baterie kovovými předměty.
- Neumísťujte nabíjecí dokovací stanici blízko zdroje tepla.
- K otírání nebo čištění nabíjecích kontaktů nabíjecí dokovací stanice nepoužívejte mokré hadřík ani mokré ruce.
- Pokud nebude robotický vysavač delší dobu používán, plně ho nabijte a pak ho vypněte a uložte na suchém a chladném místě. Aby nedošlo k poškození baterie nadměrným vybitím, dobijte robotický vysavač aspoň jednou za 3 měsíce.

- Nenabíjejte nenabíjecí baterie.
- K posunu nabíjecí dokovací stanice mezi 50 Hz a 60 Hz není potřeba žádný zásah ze strany uživatelů a výrobek se dokáže přizpůsobit jak pro 50 Hz, tak pro 60 Hz.
- Lithium-iontová sada baterie obsahuje látky, které jsou nebezpečné pro životní prostředí. Před likvidací robotického vysavače nejprve prosím vyjměte sadu baterií a pak ho zlikvidujte nebo recyklujte v souladu s místními zákony a předpisy země nebo regionu, kde je používán.
- Před likvidací spotřebiče je nutné baterii ze spotřebiče vyjmout.
- Při vyjmutí baterie musí být zařízení odpojeno od zdroje napájení.
- Baterii je třeba bezpečně zlikvidovat.
- Když vyjímáte baterie z výrobku, je lepší, jsou-li vybité. Zkontrolujte také, že je produkt odpojen od napájení.
 1. Odinstalujte šroub na spodní části a pak odstraňte kryt.
 2. Odpojte konektor baterií a baterie vyjměte. Nepoškozujte pouzdro baterie, abyste předešli riziku zranění.
 3. Baterie odevzdejte profesionální recyklační organizaci.



Pouze pro použití ve
vnitřních prostorech.



Před použitím si
přečtěte pokyny.

Přehled o výrobku

Předinstalované příslušenství

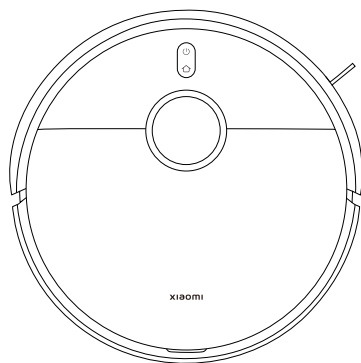

Robotický vysavač



Kartáč



Kryt kartáče

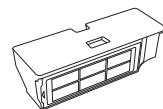

Nádoba na prach
(nainstalujte před
vysáváním a vytíráním)



Nádrž na vodu
(nainstalujte před
vysáváním a vytíráním)

Další příslušenství



Držák podušky mpu × 2

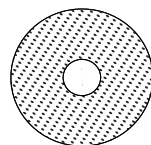

Poduška mpu × 2
(předinstalována na držáku
podušky mpu)

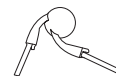

Boční kartáč

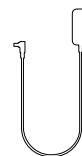

Napájecí adaptér

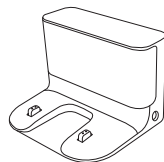

Nabíjecí dokovací stanice



Uživatelská příručka



Průvodce obrázky





Upozornění k záruce

Poznámka: Ilustrace výrobku, příslušenství a uživatelského rozhraní v uživatelské příručce slouží pouze k referenčním účelům. Skutečný výrobek a jeho funkce se mohou díky vylepšením výrobku lišit.

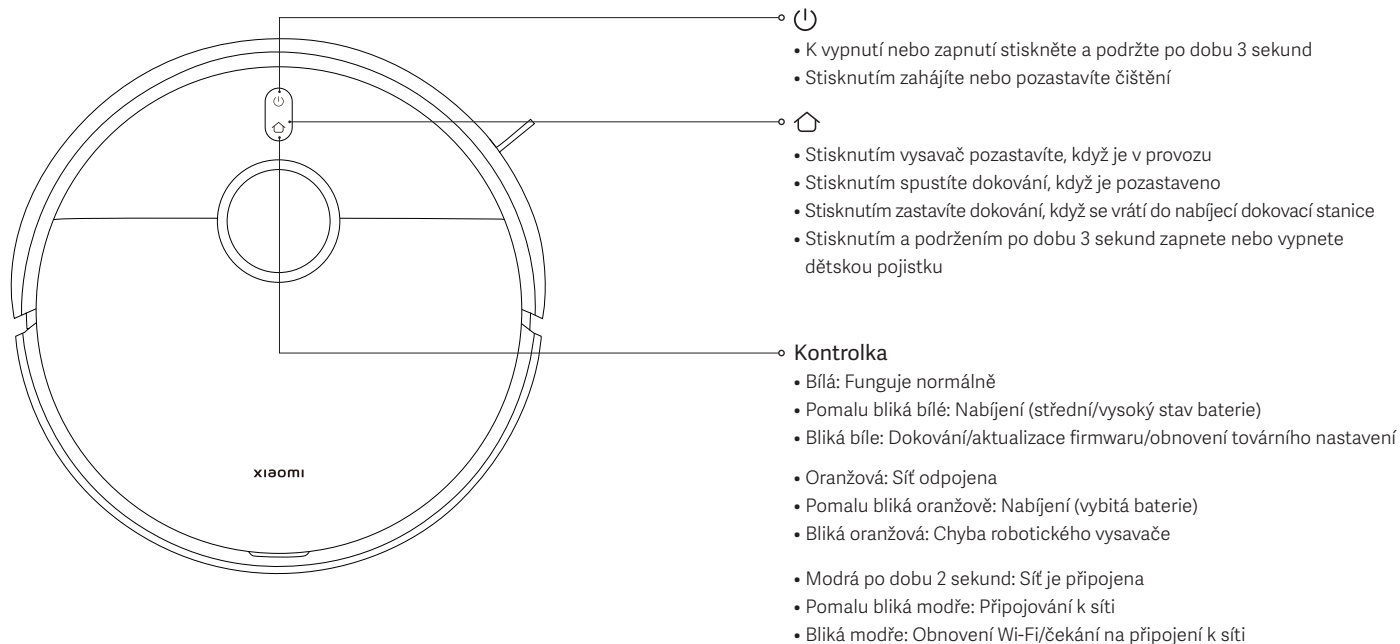
Přehled o výrobku



-  K vypnutí nebo zapnutí stiskněte a podržte po dobu 3 sekund
- Stisknutím zahájíte nebo pozastavíte čištění
-  Stisknutím vysavač pozastavíte, když je v provozu
- Stisknutím spustíte dokování, když je pozastaveno
- Stisknutím zastavíte dokování, když se vrátí do nabíjecí dokovací stanice
- Stisknutím a podržením po dobu 3 sekund zapnete nebo vypnete dětskou pojistku
- **Kontrolka**
 - **Bílá:** Funguje normálně
 - Pomalu bliká bílé: Nabíjení (střední/vysoký stav baterie)
 - Bliká bíle: Dokování/aktualizace firmwaru/obnovení továrního nastavení
 - **Oranžová:** Síť odpojena
 - Pomalu bliká oranžově: Nabíjení (vybitá baterie)
 - Bliká oranžová: Chyba robotického vysavače
 - **Modrá po dobu 2 sekund:** Síť je připojena
 - Pomalu bliká modře: Připojování k síti
 - Bliká modře: Obnovení Wi-Fi/čekání na připojení k síti

Přehled o výrobku

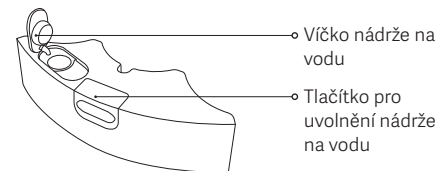
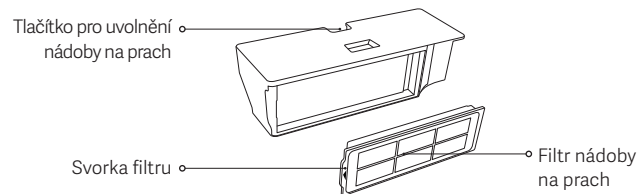
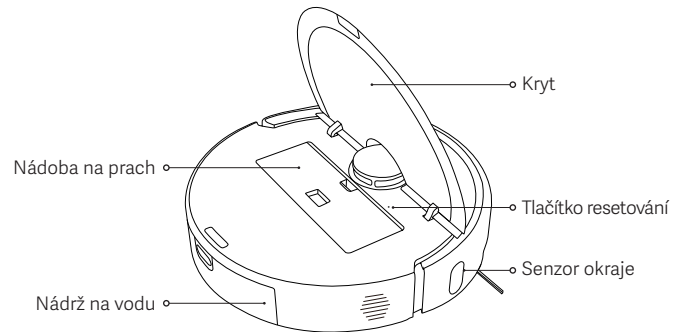
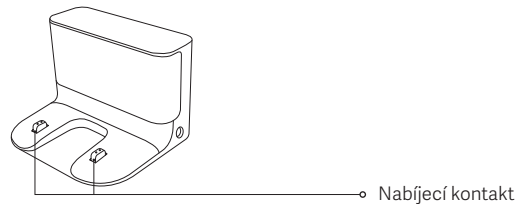
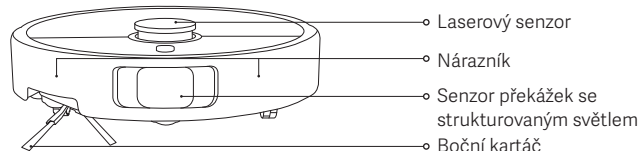
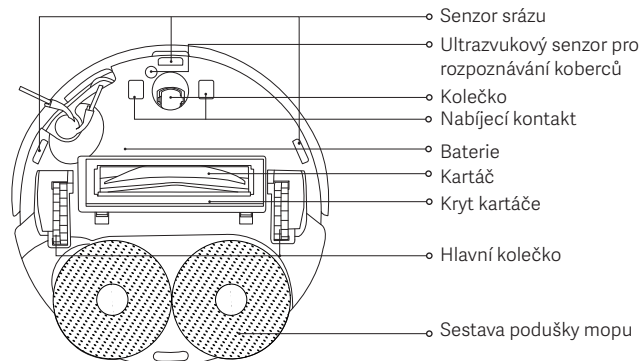

Před použitím

1. Odstraňte ochranné pásy.

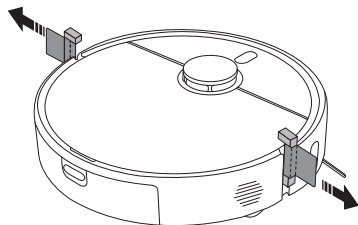

2. Nainstalujte boční kartáč a sestavu podušky mopu.

Podle obrázku provedte instalaci bočního kartáče a sestavy podušky mopu. Jsou správně nainstalovány, když se ozve „cvaknutí“.

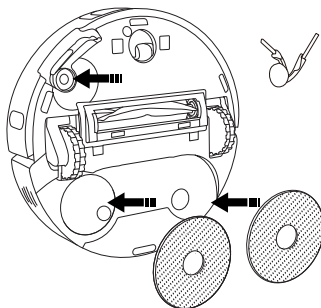

3. Odstraňte ochrannou fólii z nabíjecí dokovací stanice, umístěte nabíjecí dokovací stanici ke stěně a připojte ji k napájení.

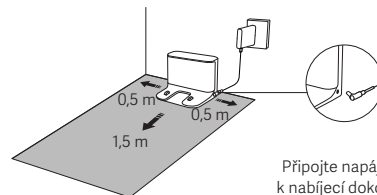

Připojte napájecí adaptér k nabíjecí dokovací stanici.

VAROVÁNÍ:

- Nevystavujte nabíjecí dokovací stanici přímému slunci.
- Nepokládejte žádné předměty do vzdálenosti 0,5 m po obou stranách nabíjecí dokovací stanice nebo 1,5 m před ní.

4. Nabijte robotický vysavač.

Umístěte robotický vysavač na nabíjecí dokovací stanici a nabíjejte jej.

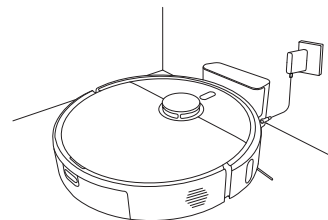

Poznámky:

- Chcete-li zajistit optimální výkon baterie, před prvním použitím ji plně nabijte.
- Umístěte robotický vysavač na nabíjecí dokovací stanici a ujistěte se, jestli jsou jeho nabíjecí kontakty zarovnaný. Robotický vysavač se automaticky zapne a během nabíjení jej nelze vypnout.

Jak používat

Připojení k aplikaci Xiaomi Home

Tento výrobek pracuje s aplikací Xiaomi Home. Používejte aplikaci Xiaomi Home k řízení vašeho zařízení a k interakci s dalšími inteligentními domácími zařízeními.

Nasnímáním kódu QR stáhněte a nainstalujte aplikaci. Pokud je aplikace už nainstalovaná, budete přesměrováni na stránku nastavení připojení. Nebo vyhledejte v obchodu s aplikacemi text „Xiaomi Home“, abyste ji mohli stáhnout a nainstalovat.





7F4E365C

Otevřete aplikaci Xiaomi Home, klepněte vpravo nahoře na ikonu „+“ a pak podle pokynů přidejte své zařízení.

Poznámky:

- Jsou podporovány pouze sítě Wi-Fi s frekvencí 2,4 GHz.
- Verze aplikace může být aktualizována. Postupujte podle pokynů pro aktuální verzi aplikace.
- Když se robotický vysavač úspěšně připojí k aplikaci Xiaomi Home, úspěšně se připojí k síti. Můžete provést reset Wi-Fi a odpojit jej od sítě.

Opětovné nastavení Wi-Fi

- Když je robotický vysavač zapnutý, stiskněte a podržte tlačítka  a  po dobu 7 sekund, dokud se neozve hlasová zpráva. Wi-Fi je úspěšně resetována, když kontrolka bliká modře.
- Připojení Wi-Fi resetujte, když je třeba robotický vysavač odpojit od sítě nebo změnit síť.

Problém	Řešení
Robotický vysavač se nemůže připojit k síti Wi-Fi.	<ul style="list-style-type: none">• Zkontrolujte, zda je heslo Wi-Fi správné.• Robotický vysavač nepodporuje frekvenční pásmo sítě 5 GHz, připojte jej k síti 2,4 GHz.• S připojením Wi-Fi je problém. Resetujte Wi-Fi a stáhněte nejnovější verzi aplikace Xiaomi Home, a pak se zkuste připojit znovu.• Ujistěte se, že je robotický vysavač v oblasti s dobrým pokrytím Wi-Fi, poté resetujte jeho Wi-Fi a znovu jej připojte k síti.

Obnovení továrního nastavení

Pomocí předmětu ve tvaru špendlíku stiskněte a podržte tlačítko resetování po dobu 3 sekund, dokud se neozve hlasová zpráva. Robotický vysavač bude obnoven do továrního nastavení.

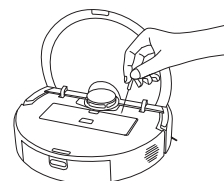

Poznámka: V případě jakéhokoli problému zkuste robotický vysavač nejprve restartovat. Pokud problém přetrvává i po restartu, obnovte tovární nastavení vysavače.

Jak používat

Aplikace rychlé mapování

Poté, co se robotický vysavač poprvé připojí k aplikaci, postupujte podle pokynů v aplikaci pro rychlé vytvoření mapy a robotický vysavač začne mapovat bez úklidu. Jakmile se vrátí do nabíjecí dokovací stanice, proces mapování je dokončen a mapa se automaticky uloží.

Příprava před mapováním:

- Ujistěte se, že je robotický vysavač plně nabitý a začíná z nabíjecí dokovací stanice.
- Otevřete dveře mapovaných místností, sledujte robotický vysavač během celého procesu a odstraňte předměty, které by mohly bránit přesnému mapování.
- Doporučujeme zablokovat místa, kde by robotický vysavač mohl uvíznout nebo být poškrábán, a další místa nevhodná pro jeho vstup.

Nastavení virtuálních zdí nebo zakázaných oblastí po mapování:

- Doporučuje se nastavit virtuální stěny nebo omezené oblasti v místech, kde by robotický vysavač mohl uvíznout nebo být poškrábán, a další oblasti, do kterých není vhodné vstupovat.

Spuštění vysávání a mopování

1. Stisknutím a podržením tlačítka pro uvolnění nádrže na vodu vyjměte nádržku na vodu. Otevřete víko a naplňte jej čistou vodou.



VAROVÁNÍ:

- Nepřidávejte do nádrže na vodu kapaliny, jako je horká voda, čisticí nebo dezinfekční prostředky, aby nedošlo k poškození robotického vysavače.
 - Funkce robotického vysavače jsou před opuštěním továrny testovány, takže v něm mohou být zbytky vody. To je normální.
2. Naplněnou nádrž na vodu vložte do robotického vysavače podle obrázku. Je správně nainstalována, když se ozve „cvaknutí“.

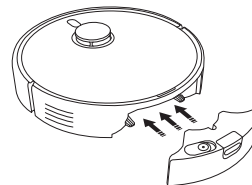

Jak používat

3. Sestavu podušky mopu nainstalujte do polohy podle obrázku. Sestava mopu je nainstalována na místě, když se ozve „cvaknutí“. Stisknutím tlačítka  zahájíte vysávání a mopování.

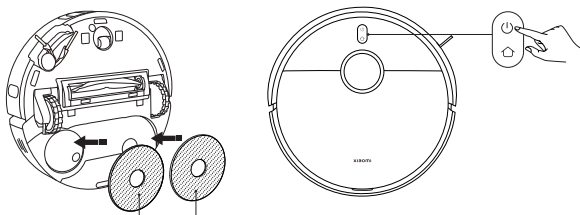



Sestava podušky mopu
(s nainstalovanými poduškami mopi)

VAROVÁNÍ: Po dokončení mopování vyjměte nádrž na vodu a zbytky vody ihned vylijte. Pak vyčistěte a vysušte podušku mopu, aby nedošlo ke vzniku zápachu nebo plísní.

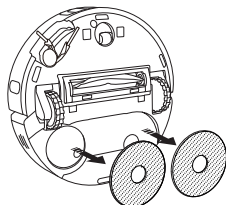
Chcete-li používat pouze funkci vysávání, vyjměte sestavu podušky mopu.



Zapnutí/vypnutí

- Stisknutím a podržením tlačítka  na 3 sekundy zapnete robotický vysavač a rozsvítí se kontrolka.
- Pokud je robotický vysavač zastaven a není nabitý, stiskněte a podržte tlačítko  po dobu 3 sekund, čímž jej vypnete.

Poznámka: Pokud se robotický vysavač nabíjí, automaticky se zapne a nelze jej vypnout.

Pozastavit

Když je robotický vysavač v provozu, stisknutím libovolného tlačítka na robotickém vysavači jej pozastavte a poté stisknutím tlačítka  pokračujte v úklidu.

Poznámka: Robotický vysavač nezvedejte ani s ním nepohybujte, pokud je pozastavený. V opačném případě může dojít k chybám při určování polohy, které by mohly zabránit návratu robotického vysavače do nabíjecí dokovací stanice nebo způsobit ztrátu dat mapy.

Režim spánku

- Robotický vysavač přejde do režimu spánku po pozastavení na 10 minut.
- V režimu spánku se kontrolka robotického vysavače vypne. Stisknutím libovolného tlačítka vysavač z režimu spánku probudíte.

Poznámka: Robotický vysavač se automaticky vypne po 6 hodinách pobytu v režimu spánku.

Dětská pojistka

Stisknutím a podržením tlačítka  po dobu 3 sekund během nabíjení nebo pauzy zapnete nebo vypnete funkci dětské pojistky.

Jak používat

Obnovení čištění

Pokud se robotický vysavač začne během úklidu vybíjet, automaticky se vrátí do nabíjecí dokovací stanice, aby se dobil, a po dostatečném nabití bude pokračovat v úklidu tam, kde skončil.

Režim Nerušit

V režimu nerušit (DND) robotický vysavač nepokračuje v úklidu ani neprovádí naplánované úklidy. Režim Nerušit můžete aktivovat nebo deaktivovat v aplikaci.

Péče a údržba

Čištění nádrže na vodu

Vyjměte nádrž na vodu, otevřete její víko, naplňte ji malým množstvím čisté vody, protřepejte ji, abyste vypláchl její vnitřek, a vylijte špinavou vodu.

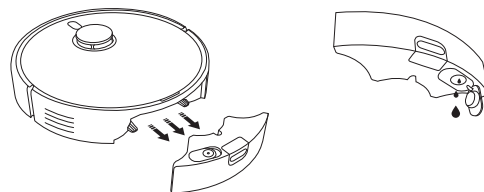

VAROVÁNÍ:

- Nádrž na vodu neoplachujte ani nenamáčejte.
- Nádrž na vodu pravidelně čistěte, abyste zabránili usazování nečistot, které ovlivňují čistící výkon.

Čištění nádoby na prach a filtru

1. Otevřete horní kryt robotického vysavače a stisknutím tlačítka pro uvolnění nádoby na prach vyjměte nádobu na prach z robotického vysavače směrem nahoru.

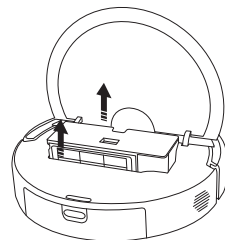

Péče a údržba

2. Sejměte filtr ze svorky filtru. Jemným poklepáním na rám filtru odstraňte prach a nečistoty a vyprázdněte nádobu na prach.

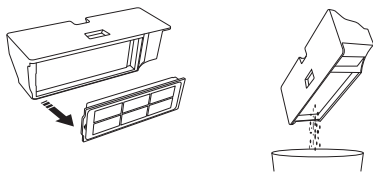

Poznámky:

- Nepokoušejte se čistit filtr kartáčem nebo prsty.
- Časté oplachování se nedoporučuje, jinak by mohlo dojít k poškození filtru.
- K čištění nádoby na prach a filtr použijte pouze čistou vodu. Nepoužívejte čisticí prostředky.

3. V případě potřeby vypláchněte nádobu na prach a filtr čistou vodou.

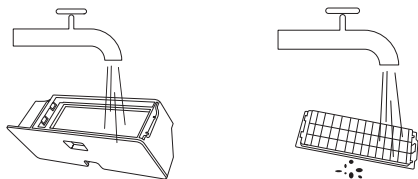

4. Před opětovnou instalací nechte nádobu na prach a filtr zcela vyschnout.

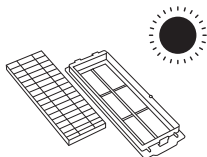

Čištění podušky mpu

Odstraňte podušku mpu z jejího držáku, poté ji umyjte a osušte.

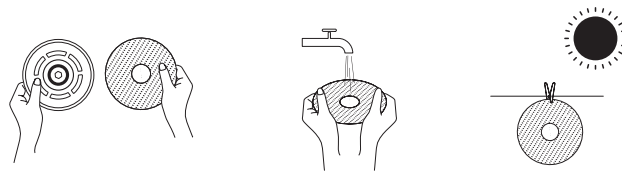

Čištění bočního kartáče a kolečka

1. Otočte robotický vysavač vzhůru nohama a vytáhněte boční kartáč a kolečko nahoru.
2. Vyčistěte všechny vlasy nebo nečistoty, které mohly uvíznout na bočním kartáči a kolečku.
3. Znovu nasadte boční kartáč a kolečko.

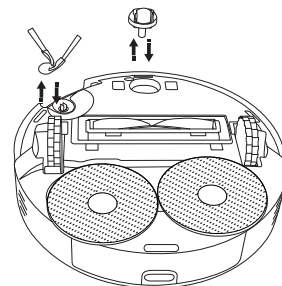

Poznámka: Po vyčištění boční kartáč a kolečko ihned znovu nasadte.

Péče a údržba

Čištění senzorů a nabíjecích kontaktů

Senzory a nabíjecí kontakty prosím pravidelně čistěte měkkým suchým hadříkem.

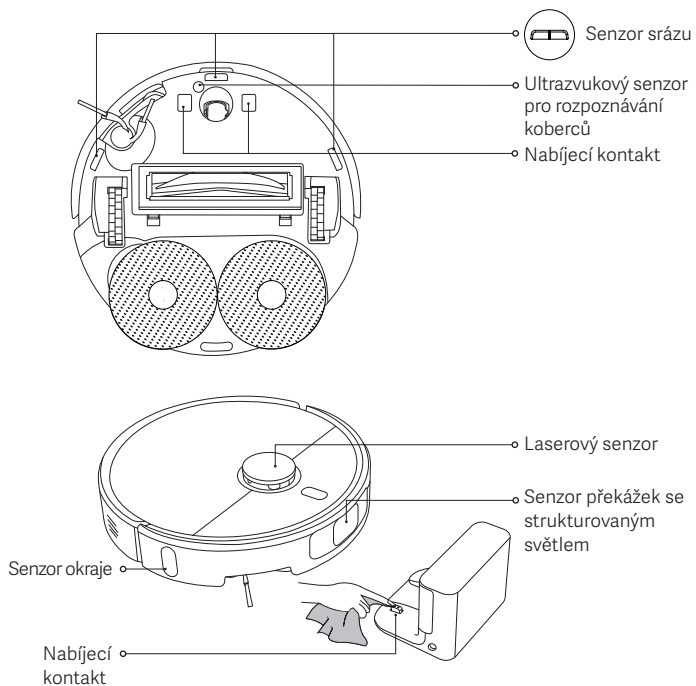

Čištění kartáče

1. Otočte robotický vysavač vzhůru nohama a stisknutím dvou tlačítek pro uvolnění sejměte kryt kartáče.
2. Vyjměte kartáč a vytáhněte odnímatelný koncový kryt, abyste vyčistili nečistoty.
3. Po vyčištění znovu nasadte odnímatelný koncový kryt, kartáč a kryt kartáče v pořadí. Kryt kartáče je nainstalován na místě, když se ozve „cvaknutí“.

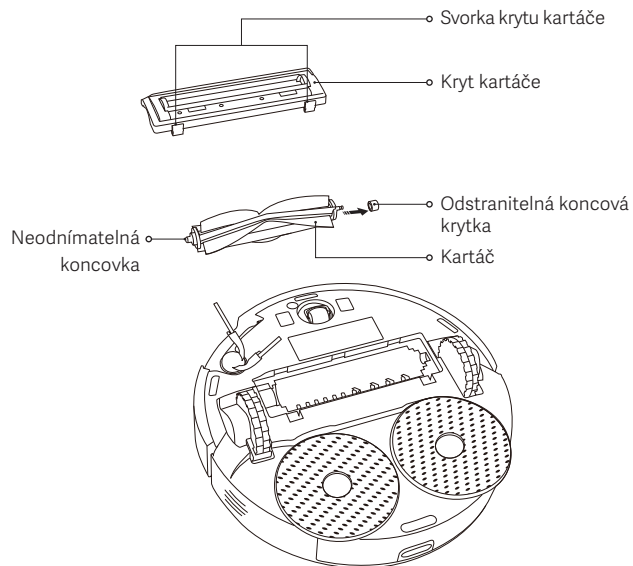

Péče a údržba

Díly	Frekvence údržby	Četnost výměny
Boční kartáč	Každé 2 týdny	3–6 měsíců
Kartáč	Každé 2 týdny	6–12 měsíců
Filtr	Každé 2 týdny	3–6 měsíců
Kryt kartáče	/	3–6 měsíců (nebo po opotřebení)
Poduška mopu	Po každém použití	1–3 měsíce (nebo po opotřebení)
Nádoba na prach	Po každém použití	/
Nádrž na vodu	Vyčistěte podle potřeby	/
Kolečko	Každý měsíc	/
Laserový senzor		
Senzor překážek se strukturovaným světlem		
Ultrazvukový senzor pro rozpoznávání koberců		
Senzor srázu		
Senzor okraje		
Nabíjecí kontakty		

Poznámka: Frekvence výměny je pouze orientační. Pokud je díl poškozený, je nutné jej vyměnit okamžitě, aby byl zajištěn efektivní úklid.

Běžné problémy

Problém	Možná příčina a řešení
Sestava mopu se neotáčí.	Sestava mopu se může zaseknout o cizí předmět. Vysypte ji.
Poduška mopu není vlhká.	Zkontrolujte, zda je v nádrži na vodu dostatek vody. Upravte nastavení vodní hladiny v aplikaci. Při správné instalaci sestavy mopu postupujte podle pokynů v uživatelské příručce.
Poduška mopu je příliš mokrá.	Upravte nastavení vodní hladiny v aplikaci. Zkontrolujte, že je víčko nádrže na vodu dobře zavřené.
Robotický vysavač již neuklízí účinně nebo za sebou nechává prach.	Nádoba na prach je plná. Vyčistěte ho a zkuste to znovu. Filtr je ucpaný. Vyčistěte ho a zkuste to znovu. V kartáči se mohl zachytit cizí předmět. Vyčistěte ho a zkuste to znovu.
Robotický vysavač vydává při úklidu podivné zvuky.	Do kartáče, bočního kartáče nebo jednoho z hlavních kol se mohl zachytit cizí předmět. Vypněte robotický vysavač a odstraňte, pokud možno, všechnu nečistotu.
Robotický vysavač nelze zapnout.	Baterie je téměř vybitá. Úplně robotický vysavač nabijte a zkuste to znovu. Teplota okolí je příliš nízká (méně než 0 °C) nebo příliš vysoká (více než 40 °C).
Robotický vysavač nezačne uklízet.	Baterie je téměř vybitá. Úplně robotický vysavač nabijte a zkuste to znovu.

Běžné problémy

Problém	Možná příčina a řešení
Robotický vysavač nepokračuje v úklidu.	Ujistěte se, že robotický vysavač není nastaven do režimu Nerušit. V tomto režimu stisknutí dokovacího tlačítka na robotickém vysavači, klepnutí na dokovací tlačítko v aplikaci Xiaomi Home nebo přesunutí robotického vysavače zpět do nabíjecí dokovací stanice neobnoví úklid.
Robotický vysavač se nevrací do nabíjecí dokovací stanice.	Kolem nabíjecí dokovací stanice je příliš mnoho překážek. Umístěte nabíjecí dokovací stanici do otevřenějšího prostoru. Robotický vysavač je příliš daleko od nabíjecí dokovací stanice. Přesuňte ho blíž k nabíjecí dokovací stanici a zkuste to znovu.
Robotický vysavač se nenabíjí.	Zkontrolujte, jestli je kolem nabíjecí dokovací stanice dost volného místa a jestli nabíjecí kontakty jsou čisté a neblokovány. Teplota okolí je příliš nízká (méně než 0 °C) nebo příliš vysoká (více než 40 °C).
Robotický vysavač se chová abnormálně.	Vypněte robotický vysavač a pak ho znovu zapněte.
Robotický vysavač neprovádí plánované úklidy.	Zkontrolujte, jestli je robotický vysavač připojený k síti, jinak nemůže synchronizovat čas a provádět naplánované úklidy. Ujistěte se, že robotický vysavač není nastaven do režimu Nerušit. Režim Nerušit zabrání robotickému vysavači provádět naplánované úklidy.
Robotický vysavač se stále odpojuje.	Zkontrolujte, že je robotický vysavač připojený k internetové síti a stále se pohybuje v dosahu Wi-Fi.

Řešení problémů

Chybová výzva	Možná příčina a řešení
Zkontrolujte, zda je nádrž na vodu správně nainstalována.	Ujistěte se, že je nádrž na vodu bezpečně nainstalována.
Nebyla nainstalována podluka mopu.	Zkontrolujte, že jsou držák podušky mopu i poduška mopu bezpečně nainstalované.
Nádoba na prach odinstalována.	Nainstalujte nádobu na prach a filtr a ujistěte se, že jsou zajištěné na svém místě.
Umístěte robotický vysavač na rovný povrch.	Robotický vysavač zjistil, že je při aktivaci v úhlu. Po umístění přístroje na rovný povrch jej znovu spusťte.
Nelze se vrátit do dokovací stanice k nabíjení, přesuňte robotický vysavač do nabíjecí dokovací stanice.	Umístěte ručně robotický vysavač na nabíjecí dokovací stanici a zkontrolujte, zda je nabíjecí dokovací stanice připojena k napájení.
Odstraňte prosím všechny překážky v okolí robotického vysavače.	Robotický vysavač se mohl zachytit nebo zaseknout. Odstraňte z jeho okolí všechny překážky.
Vyčistěte prosím všechny cizí předměty z oblasti laserového senzoru.	Odstraňte všechny cizí předměty, které mohou blokovat nebo překážet laserovému senzoru, nebo robotický vysavač přemístěte na jiné místo a znovu jej spusťte.
Otřete senzory srázu a přemístěte robotický vysavač na nové místo a spusťte jej.	Část robotického vysavače může být mimo podlahu, změňte polohu robotického vysavače a znovu ho spusťte. Nebo mohou být senzory srázu zašpiněné, otřete je do sucha.
Chyba nárazníku. Zkontrolujte prosím, zda se nárazník může správně odrazit.	Kolizní nárazník se zasekl. Jemně na něj poklepejte, abyste odstranili cizí předměty; pokud tam žádné cizí předměty nejsou, přemístěte robotický vysavač na nové místo a zapněte jej.

Parametry

Robotický vysavač

Název	Robotický vysavač
Model	OV71GL
Rozměry výrobku	Ø350 × 99 mm
Čistá hmotnost	4,2 kg
Jmenovitý výkon	160 W
Jmenovité napětí	14,4 V ---
Nabíjecí napětí	20 V ---
Lithium-iontová baterie	4800 mAh (jmenovitá kapacita) 5200 mAh (nominální kapacita)
Provozní frekvence	2400–2483,5 MHz
Maximální výstupní výkon	< 20 dBm
Bezdrátová konektivita	Wi-Fi IEEE 802.11 b/g/n 2,4 GHz Bluetooth 4.2
Spotřeba energie	Pohotovostní režim: ≤ 0,5 W Pohotovostní režim při připojení na síť: ≤ 2,0 W
Doba do přechodu do stavu	Pohotovostní režim: ≤ 20 min Pohotovostní režim při připojení na síť: ≤ 20 min

Při běžném použití tohoto zařízení by se měla udržovat vzdálenost mezi anténou a tělem uživatele alespoň 20 cm.

Nabíjecí dokovací stanice

Model	OV71CDZ
Jmenovitý příkon	20 V --- 1 A
Jmenovitý výstup	20 V --- 1 A
Rozměry výrobku	146 × 122 × 98,5 mm
Spotřeba energie	Pohotovostní režim: ≤ 0,5 W
Doba do přechodu do stavu	Pohotovostní režim: ≤ 20 min

Napájecí adaptér

Výrobce	Zhongshan Baolijin Electronic Co., Ltd.
Model	BLJ24WJ200100P-V
Vstup	100–240 V~ 50/60 Hz 0,8 A
Výstup	20,0 V --- 1,0 A 20,0 W
Průměrná aktivní účinnost	85,47 %
Účinnost při nízkém zatížení (10 %)	75,47 %
Spotřeba energie bez zatížení	0,10 W

Informace o shodě s předpisy

EU – Prohlášení o shodě



Společnost Xiaomi Communications Co., Ltd. tímto prohlašuje, že rádiové zařízení typu OV71GL je v souladu se směrnicí 2014/53/EU. Úplné znění prohlášení o shodě pro EU je k dispozici na následující internetové adrese: <https://www.mi.com/global/service/support/declaration.html>

Informace o likvidaci a recyklaci OEEZ



Všechny výrobky označené tímto symbolem jsou odpadní elektrická a elektronická zařízení (OEEZ, jak je uvedeno ve směrnici 2012/19/EU), která by neměla být mísená s netříděným domovním odpadem. Místo toho byste měli chránit lidské zdraví a životní prostředí odevzdáním zařízení na sběrném místě, které je určeno k recyklaci odpadních elektrických a elektronických zařízení a stanoveno vládou nebo místními úřady. Správná likvidace a recyklace pomohou zabránit potenciálním negativním dopadům na životní prostředí a lidské zdraví. Více informací o umístění a podmínkách těchto sběrných míst se dozvíte od montážního technika nebo místních úřadů.

UPOZORNĚNÍ K ZÁRUCE

TATO ZÁRUKA VÁM DÁVÁ ZVLÁŠTNÍ PRAVA, PŘIČEMŽ DALŠÍ PRAVA MŮŽETE MÍT NA ZÁKLADĚ ZÁKONŮ VAŠÍ ZEMĚ, PROVINCE NEBO STÁTU. V NĚKTERÝCH ZEMÍCH, PROVINCIÍCH NEBO STÁTECH MŮŽE BÝT ZÁKONEM ULOŽENA MINIMÁLNÍ ZÁRUČNÍ DOBA. MIMO ZÁKONNÉHO VYMEZENÍ SPOLEČNOST XIAOMI NEVYLUČUJE, NEOMEZUJE ANI NERUŠÍ JINÁ PRAVA, KTERÁ MŮŽETE MÍT. CHCETE-LI PLNĚ POROZUMĚT SVÝM PRÁVŮM, DOPORUČUJEME VÁM PROSTUDOVAT ZÁKONY VAŠÍ ZEMĚ, PROVINCE NEBO STÁTU.

1. OMEZENÁ ZÁRUKA NA PRODUKT

Společnost Xiaomi zaručuje, že produkty nebudou během záruční doby při běžném používání a při používání v souladu s příslušnou uživatelskou příručkou produktu vykazovat vady v materiálech ani zpracování.

Doba platnosti a podmínky týkající se zákonných záruk jsou uvedeny v příslušných místních zákonech. Další informace o výhodách spotřebitelských záruk naleznete na oficiálních webových stránkách společnosti Xiaomi <https://www.mi.com/global/support/warranty>.

Společnost Xiaomi zaručuje původnímu kupujícímu, že produkt Xiaomi nebude během výše uvedené doby při běžném používání vykazovat vady v materiálech ani zpracování.

Společnost Xiaomi nezaručuje, že provoz produktu bude nepřerušovaný nebo bezchybný.

Společnost Xiaomi není odpovědná za škody vyplývající z nedodržování pokynů souvisejících s používáním produktu.

2. NÁPRAVNÉ PROSTŘEDKY

V případě zjištění hardwarové závady a podání platné reklamace u společnosti Xiaomi během záruční doby společnost Xiaomi buď (1) bezplatně produkt opraví, (2) nahradí produkt nebo (3) vrátí peníze za produkt, bez případných nákladů na dopravu.

3. JAK ZAJISTIT ZÁRUČNÍ OPRAVU

K zajištění záruční opravy je třeba dodat produkt v původním balení nebo podobném balení, které zajistí stejný stupeň ochrany produktu, na adresu určenou

společnosti Xiaomi. S výjimkou případů, kdy je to zakázáno platnými právními předpisy, společnost Xiaomi může před přijetím záruční opravy vyžadovat předložení dokladu o nákupu a/nebo splnění požadavků na registraci.

4. VÝJIMKY A OMEZENÍ

Nestanoví-li společnost Xiaomi jinak, tato omezená záruka se vztahuje pouze na produkt vyrobený společností Xiaomi nebo pro společnost Xiaomi, který může být identifikován ochrannou známkou, obchodní značkou nebo logem „Xiaomi“ nebo „Mi“.

Omezená záruka se nevztahuje na žádné: (a) škody způsobené zásahy přírody nebo vyšší moci, například údery blesku, tornády, povodní, požárem, zemětřesením nebo jinými vnějšími příčinami; (b) nedbalostí; (c) komerčním využitím; (d) změny nebo úpravy jakékoli části Produktu; (e) škody způsobené použitím s produkty jiných výrobců než Xiaomi; (f) škody způsobené nehodou, zneužitím nebo nesprávným použitím; (g) škody způsobené provozem produktem mimo přípustné nebo předpokládané použití popsané společností Xiaomi nebo s nesprávným napětím nebo zdrojem napájení, nebo (h) škody způsobené opravou (včetně vylepšení a rozšíření) provedenou osobou, která není zástupcem společnosti Xiaomi.

Na vaší odpovědnosti je zálohování veškerých dat, softwaru nebo jiných materiálů, které máte v produktu uloženy nebo instalovány. Je pravděpodobné, že tato data, software nebo jiné materiály v zařízení budou během procesu opravy ztraceny nebo přeformátovány a společnost Xiaomi není za takové škody nebo ztráty odpovědná.

Žádný prodejce, agent ani zaměstnanec společnosti Xiaomi není oprávněn provádět jakékoli úpravy, rozšíření nebo doplnění této omezené záruky. Pokud bude jakákoliv ze smluvních podmínek shledána nezákonnou nebo nevyzmatelnou, zákonnost nebo vymahatelnost zbývajících smluvních podmínek nebude ovlivněna nebo narušena.

S výjimkou případů, kdy to zakazují zákony nebo jinak přislíbila společnost Xiaomi, jsou poprodejní služby omezeny na zemi nebo region původního nákupu. Na produkty, které nebyly řádně dovezeny a/nebo nebyly řádně vyrobeny společností Xiaomi a/nebo nebyly řádně pořízeny od společnosti Xiaomi nebo

oficiálního prodejce produktů Xiaomi, se stávající záruky nevztahují. Na základě platných zákonů můžete získat záruky od neoficiálního prodejce, který produkt prodal. Společnost Xiaomi vás proto vyzývá, abyste kontaktovali prodejce, od kterého jste produkt zakoupili.

Současné záruky se nevztahují na Hongkong a Tchaj-wan.

5. PŘEDPOKLÁDANÉ ZÁRUKY

S výjimkou případů, kdy je to zakázáno platnými právními předpisy, budou všechny předpokládané záruky (včetně záruk vztahujících se k obchodovatelnosti a vhodnosti pro určitý účel) omezeny na dobu, která nepřesáhne dobu trvání této omezené záruky. Některé jurisdikce nepovolují omezení trvání předpokládané záruky, takže výše uvedené omezení se na takové případy nemusí vztahovat.

6. OMEZENÍ ŠKOD

S výjimkou případů, kdy je to zakázáno platnými právními předpisy, společnost Xiaomi neodpovídá za případné náhodné, nepřímé, zvláštní nebo následné škody, včetně ztráty zisku, výnosů nebo dat, škody vyplývající z jakéhokoliv porušení výslovné nebo předpokládané záruky nebo podmínky, nebo podle jakékoli jiné právní teorie, a to i v případě, že společnost Xiaomi byla o možnosti takových škod informována. Některé jurisdikce nepovolují vyloučení nebo omezení odškodnění za zvláštní, nepřímé nebo následné škody, takže výše uvedené omezení nebo vyloučení se na vás nemusí vztahovat.

7. KONTAKTY NA SPOLEČNOST XIAOMI

Zákazníci mohou navštívit web: <https://www.mi.com/global/support/warranty>
Kontaktní osobou pro poprodejní servis může být jakákoliv osoba v autorizované servisní síti společnosti Xiaomi, autorizovaný distributor společnosti Xiaomi nebo konečný prodejce, který vám produkty prodal. V případě pochybností kontaktujte příslušnou osobu, kterou společnost Xiaomi určí.

Οδηγίες ασφαλείας

Διαβάστε προσεκτικά το εγχειρίδιο πριν από τη χρήση και φυλάξτε το για μελλοντική αναφορά.

Αυτό το προϊόν προορίζεται για τον καθαρισμό δαπέδων σε οικιακό περιβάλλον μόνο. Μην το χρησιμοποιείτε σε εξωτερικούς χώρους, σε άλλες επιφάνειες πλην δαπέδων, ή σε επαγγελματικούς ή βιομηχανικούς χώρους.

Περιορισμοί χρήσης

- Αυτή η συσκευή μπορεί να χρησιμοποιείται από παιδιά ηλικίας άνω των 8 ετών και από άτομα με μειωμένες σωματικές, αισθητήριες ή διανοητικές ικανότητες ή άτομα χωρίς σχετική εμπειρία και γνώση, εφόσον έχουν λάβει οδηγίες για την ασφαλή χρήση της συσκευής ή τη χρησιμοποιούν υπό επίτηρηση και έχουν επίγνωση των ενεχόμενων κινδύνων. Τα παιδιά δεν πρέπει να παίζουν με τη συσκευή. Ο καθαρισμός και η συντήρηση από τον χρήστη δεν πρέπει να γίνονται από παιδιά χωρίς επίτηρηση.
- Η συσκευή δεν προορίζεται για χρήση από άτομα (συμπεριλαμβανομένων των παιδιών) με μειωμένες σωματικές, αισθητήριες ή διανοητικές ικανότητες ή άτομα χωρίς σχετική εμπειρία και γνώση, εκτός αν έχουν λάβει οδηγίες για την ασφαλή χρήση της συσκευής ή τη χρησιμοποιούν υπό επίτηρηση από άτομο που ευθύνεται για την ασφάλειά τους.
- Τα παιδιά θα πρέπει να είναι υπό επίβλεψη για να μην παίζουν με τη συσκευή.
- Η συσκευή θα πρέπει να χρησιμοποιείται μόνο με τη μονάδα παροχής ενέργειας που τη συνοδεύει.
- Η αντικατάσταση των μπαταριών της συσκευής θα πρέπει να γίνεται μόνο από άτομα με επαρκή κατάρτιση.
- Αν οι ακίδες της πρίζας έχουν υποστεί ζημιά, ο προσαρμογέας ρεύματος πρέπει να αφαιρεθεί.
- Εάν ο φορτιστής ή η μπαταρία υποστούν βλάβη, πρέπει να αντικατασταθούν με γνήσιο εξάρτημα που θα αγοραστεί από τον κατασκευαστή ή το τμήμα εξυπηρέτησης μετά την πώληση.
- Ενδέχεται να προκύψει κίνδυνος αν η συσκευή περάσει πάνω από το καλώδιο τροφοδοσίας.
- Κρατήστε τα μαλλιά, τα χαλαρά ρούχα, τα δάχτυλα και όλα τα μέρη του σώματος μακριά από ανοίγματα και κινούμενα μέρη.
- Μη χρησιμοποιείτε τη ρομποτική σκούπα για να καθαρίσετε φλεγόμενες ουσίες.
- Μην σηκώνετε τη ρομποτική σκούπα από το κάλυμμα του ραντάρ με λείζερ.
- Βεβαιωθείτε ότι η ρομποτική σκούπα έχει απενεργοποιηθεί και ότι ο προσαρμογέας ρεύματος έχει αποσυνδεθεί από την πρίζα πριν από τον καθαρισμό ή την εκτέλεση συντήρησης.
- Μη χρησιμοποιείτε τη ρομποτική σκούπα σε περιοχή που ίπταται πάνω από το επίπεδο του εδάφους, όπως σοφίτα, ανοιχτό μπαλκόνι ή πάνω σε έπιπλα, εκτός αν υπάρχει προστατευτικό κιγκλίδωμα.
- Μη χρησιμοποιείτε τη ρομποτική σκούπα σε θερμοκρασία περιβάλλοντος πάνω από 40°C ή κάτω από 0°C ή σε δάπεδα με υγρές ή κολλώδεις ουσίες.
- Μαζέψτε τυχόν καλώδια από το δάπεδο προτού χρησιμοποιήσετε τη ρομποτική σκούπα, ώστε να μην παρασυρθούν κατά τον καθαρισμό.
- Απομακρύνετε τα αντικείμενα που είναι εύθραυστα ή που δεν είναι στερεωμένα, όπως βάζα ή πλαστικές σακούλες, ώστε η ρομποτική σκούπα να μην παρεμποδίζεται ή να μην πέφτει πάνω τους και να μην προκαλεί ζημιές.
- Μη βάζετε παιδιά, κατοικίδια ζώα ή οποιοδήποτε αντικείμενο πάνω στη ρομποτική σκούπα, ανεξάρτητα από το εάν είναι ακίνητη ή κινείται.
- Μην χρησιμοποιείτε τη λειτουργία σφουγγαρίστρας πάνω στα χαλιά.
- Μην αφήνετε τη ρομποτική σκούπα να απορροφά σκληρά ή αιχμηρά αντικείμενα, όπως δομικά υλικά, γυαλιά ή καρφιά.
- Μην τοποθετείτε την ρομποτική σκούπα ανάποδα. Η θήκη του ραντάρ λείζερ δεν θα πρέπει ποτέ να αγγίζει το έδαφος.

- Το παρόν προϊόν πρέπει να χρησιμοποιείται αποκλειστικά σύμφωνα με τις οδηγίες στο εγχειρίδιο χρήσης. Οι χρήστες είναι υπεύθυνοι για οποιαδήποτε απώλεια ή ζημιά που προκαλείται από την εσφαλμένη χρήση αυτού του προϊόντος.
- Μπορείτε να βρείτε το λεπτομερές ηλεκτρονικό εγχειρίδιο στη διεύθυνση www.mi.com/global/support/user-guide

Πληροφορίες ασφαλείας για τα λέιζερ

Ο αισθητήρας λέιζερ σε αυτό το προϊόν πληροί τα Πρότυπα IEC 60825-1:2014 και EN 60825-1:2014/A11:2021 για τα προϊόντα λέιζερ Κλάσης 1. Να αποφεύγετε την απευθείας επαφή με τα μάτια κατά τη διάρκεια της χρήσης.

ΠΡΟΪΟΝ ΛΕΙΖΕΡ ΚΛΑΣΗΣ 1

ΚΑΤΑΝΑΛΩΤΙΚΟ ΠΡΟΪΟΝ ΛΕΙΖΕΡ

EN 50689:2021

Μπαταρίες και φόρτιση

- ΠΡΟΕΙΔΟΠΟΙΗΣΗ: Μη χρησιμοποιείτε καμία μπαταρία, σταθμό φόρτισης τρίτου κατασκευαστή.
- ΠΡΟΕΙΔΟΠΟΙΗΣΗ: Να χρησιμοποιείται μόνο η μονάδα τροφοδοσίας που συνοδεύει την παρούσα συσκευή.
- ΠΡΟΕΙΔΟΠΟΙΗΣΗ: Για τη φόρτιση της μπαταρίας, χρησιμοποιήστε μόνο την αποσπώμενη μονάδα τροφοδοσίας που παρέχεται με αυτή τη συσκευή.
- Χρησιμοποιήστε μόνο με τη <BLJ24WJ200100P-V> μονάδα τροφοδοσίας.
- Μην επιχειρήσετε να αποσυναρμολογήσετε, να επισκευάσετε ή να τροποποιήσετε την μπαταρία ή τον σταθμό φόρτισης μόνοι σας.
- Αποσυνδέστε τη ρομποτική σκούπα από το ρεύμα αμέσως αν υπάρχει διαρροή στην μπαταρία. Εάν έρθετε σε σωματική επαφή με οποιαδήποτε τυχόν ουσία που μπορεί να διαρρεύσει έξω από την μπαταρία, ξεπλύνετε την περιοχή επαφής με πολύ νερό και αναζητήστε αμέσως ιατρική φροντίδα.
- Να μην εκτίθεται η συσκευή ή η μπαταρία σε υπερβολικές θερμοκρασίες.
- Υπάρχει κίνδυνος βραχυκυκλώματος από μεταλλικά αντικείμενα των τερματικών της συσκευής που λειτουργούν με μπαταρίες ή των τερματικών της μπαταρίας.
- Μην τοποθετήσετε τον σταθμό φόρτισης κοντά σε κάποια πηγή θερμότητας.
- Μην χρησιμοποιείτε βρεγμένο πανί ή βρεγμένα χέρια για να σκουπίσετε ή να καθαρίσετε τις επαφές φόρτισης του σταθμού φόρτισης.
- Αν η ρομποτική σκούπα δεν θα χρησιμοποιηθεί για εκτεταμένο χρονικό διάστημα, φορτίστε την πλήρως, έπειτα απενεργοποιήστε τη και φυλάξτε τη σε δροσερό και στεγνό μέρος. Επαναφορτίζετε τη ρομποτική σκούπα τουλάχιστον κάθε 3 μήνες ώστε να αποφύγετε την υπερβολική εκφόρτιση της μπαταρίας.
- Μην φορτίζετε τις μη επαναφορτιζόμενες μπαταρίες.
- Δεν απαιτείται καμία ενέργεια από τους χρήστες για να ρυθμίσουν τον σταθμό φόρτισης μεταξύ 50 Hz και 60 Hz και το προϊόν μπορεί να προσαρμοστεί μόνο του και στα 50 Hz και στα 60 Hz.

- Η συστοιχία μπαταριών ιόντων λιθίου περιέχει ουσίες επιβλαβείς για το περιβάλλον. Προτού απορρίψετε τη ρομποτική σκούπα, αφαιρέστε πρώτα τη συστοιχία μπαταριών και, έπειτα, απορρίψτε ή ανακυκλώστε τη σύμφωνα με ό, τι ορίζεται από την τοπική νομοθεσία και τους κανονισμούς της χώρας ή της περιοχής στην οποία χρησιμοποιείται.
- Η μπαταρία πρέπει να αφαιρείται από τη συσκευή πριν από την απόρριψή της.
- Η συσκευή πρέπει να αποσυνδέεται από την κεντρική παροχή τροφοδοσίας, κατά την αφαίρεση της μπαταρίας.
- Η απόρριψη της μπαταρίας πρέπει να γίνεται με ασφάλεια.
- Όταν αφαιρείτε τις μπαταρίες από το προϊόν, είναι καλύτερο να είναι πλήρως αποφορτισμένες και να βεβαιώνετε ότι το προϊόν έχει αποσυνδεθεί από την τροφοδοσία ρεύματος.
 1. Αφαιρέστε τη βίδα που υπάρχει στο κάτω μέρος και αφαιρέστε το κάλυμμα.
 2. Αποσυνδέστε τον ακροδέκτη της μπαταρίας και έπειτα, αφαιρέστε τις μπαταρίες. Για να αποφύγετε τον κίνδυνο τραυματισμού, μην προκαλείτε ζημιά στη θήκη των μπαταριών.
 3. Επιστρέψτε τις μπαταρίες σε έναν εξειδικευμένο οργανισμό ανακύκλωσης.



Μόνο για εσωτερική χρήση.



Διαβάστε τις οδηγίες πριν από τη χρήση.

Επισκόπηση προϊόντος

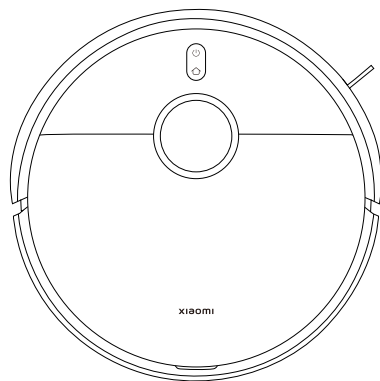

Ρομποτική σκούπα

Προεγκατεστημένα αξεσουάρ



Βούρτσα



Κάλυμμα βούρτσας

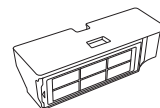

Θάλαμος σκόνης
(εγκαταστήστε πριν από το σκούπισμα και το σφουγγάρισμα)



Δοχείο νερού
(εγκαταστήστε πριν από το σκούπισμα και το σφουγγάρισμα)

Άλλα αξεσουάρ



Υποδοχάς πανιού
σφουγγαρίσματος × 2

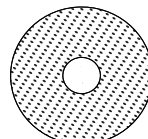

Πανί σφουγγαρίσματος × 2
(προεγκατεστημένο πάνω
στον υποδοχάς πανιού
σφουγγαρίσματος)



Πλευρική βούρτσα

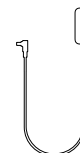

Προσαρμογέας
ρεύματος

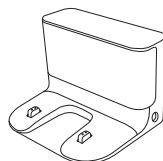

Σταθμός φόρτισης



Εγχειρίδιο χρήστη



Οδηγός εικόνας



Σημείωση Εγγύησης

Σημείωση: Οι απεικονίσεις του προϊόντος, των αξεσουάρ και της διεπαφής χρήστη που περιέχονται στο εγχειρίδιο χρήστη προορίζονται μόνο για αναφορά. Το πραγματικό προϊόν και οι λειτουργίες ενδέχεται να διαφέρουν, λόγω βελτιώσεων του προϊόντος.

Επισκόπηση προϊόντος

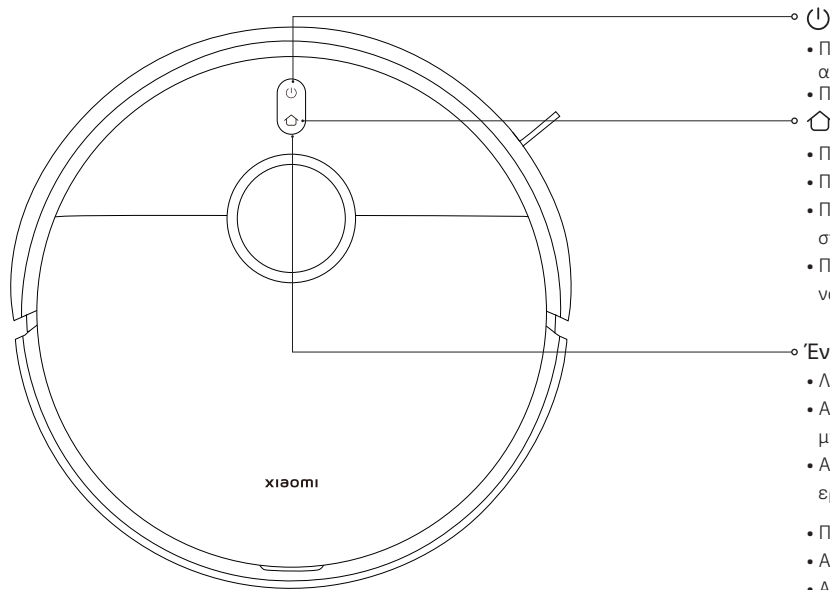

- ⏻
 - Πατήστε παρατεταμένα για 3 δευτερόλεπτα για ενεργοποίηση ή απενεργοποίηση
 - Πατήστε για έναρξη ή παύση καθαρισμού
- 🏠
 - Πατήστε για παύση κατά τη λειτουργία
 - Πατήστε για να ξεκινήσει η στάθμευση κατά τη διάρκεια της παύσης
 - Πατήστε για να σταματήσετε την στάθμευση όταν επιστρέψει στον σταθμό φόρτισης
 - Πατήστε παρατεταμένα για 3 δευτερόλεπτα για να ενεργοποιήσετε ή να απενεργοποιήσετε το κλειδίωμα για παιδιά
- 💡 Ένδειξη
 - Λευκό: Λειτουργεί κανονικά
 - Αναβοσβήνει λευκό αργά: Γίνεται φόρτιση (μεσαίο/υψηλό επίπεδο μπαταρίας)
 - Αναβοσβήνει λευκό: Στάθμευση/Ενημέρωση λογισμικού/Επαναφορά εργασιακών ρυθμίσεων
 - Πορτοκαλί: Αποσύνδεση δικτύου
 - Αναβοσβήνει πορτοκαλί αργά: Φόρτιση (χαμηλό επίπεδο μπαταρίας)
 - Αναβοσβήνει πορτοκαλί: Σφάλμα ρομποτικής σκούπας
 - Μπλε για 2 δευτερόλεπτα: Σύνδεση δικτύου
 - Αναβοσβήνει μπλε αργά: Σύνδεση στο δίκτυο.
 - Αναβοσβήνει μπλε: Επαναφορά Wi-Fi/Αναμονή για σύνδεση στο δίκτυο.

Επισκόπηση προϊόντος

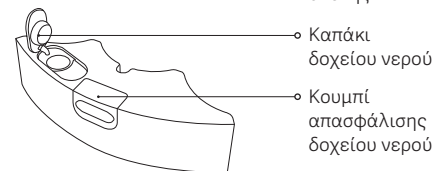
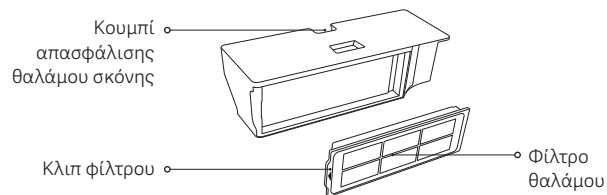
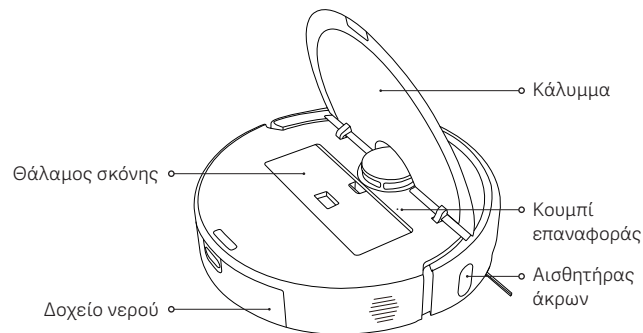
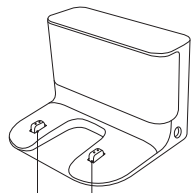
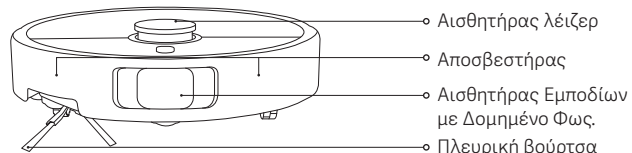
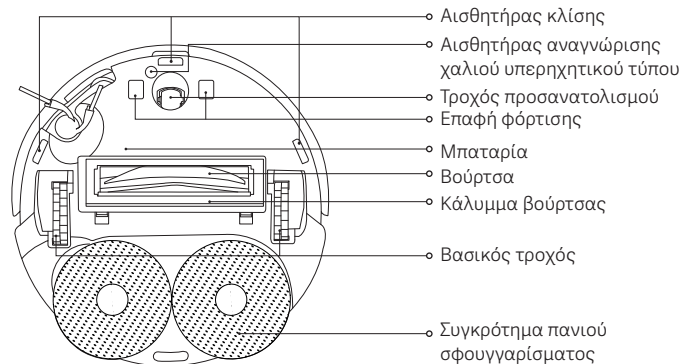

Πριν από τη χρήση

1. Αφαιρέστε τις προστατευτικές λωρίδες.

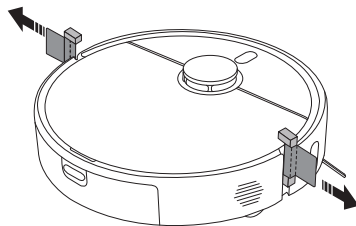

2. Τοποθετήστε την πλευρική βούρτσα και το συγκρότημα πανιού σφουγγαρίσματος.

Τοποθετήστε την πλευρική βούρτσα και το συγκρότημα πανιού σφουγγαρίσματος αντίστοιχα όπως φαίνεται στην εικόνα. Είναι σωστά εγκατεστημένα όταν ακουστεί ένα «κλικ».

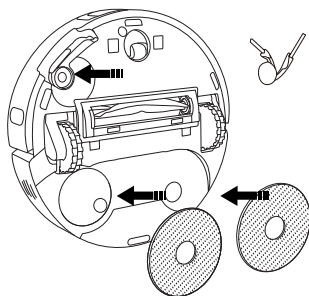

3. Αφαιρέστε την προστατευτική ταινία από τον σταθμό φόρτισης, τοποθετήστε τον σταθμό ενάντια σε έναν τοίχο και συνδέστε τον στο ρεύμα.

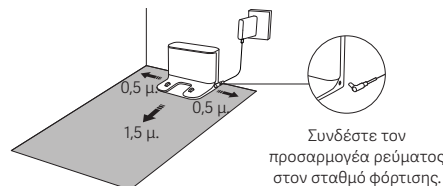

ΠΡΟΦΥΛΑΞΕΙΣ:

- Μην εκθέτετε τον σταθμό φόρτισης στο άμεσο φως του ήλιου.
- Μην τοποθετείτε κανένα αντικείμενο σε απόσταση κάτω από 0,5 μέτρα σε κάθε πλευρά του σταθμού φόρτισης και 1,5 μέτρα μπροστά από αυτόν.

4. Φορτίστε τη ρομποτική σκούπα.

Τοποθετήστε τη ρομποτική σκούπα πάνω στον σταθμό φόρτισης για φόρτιση.

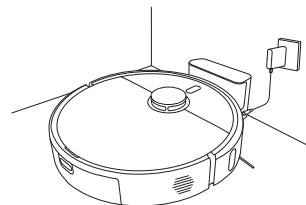

Σημειώσεις:

- Για να εξασφαλιστεί η βέλτιστη απόδοση της μπαταρίας, φορτίστε πλήρως την μπαταρία για πρώτη φορά πριν τη χρήση.
- Τοποθετήστε τη ρομποτική σκούπα πάνω στον σταθμό φόρτισης και βεβαιωθείτε ότι οι επαφές φόρτισης τους είναι ευθυγραμμισμένες. Η ρομποτική σκούπα θα ενεργοποιηθεί αυτόματα και δεν μπορεί να απενεργοποιηθεί ενώ φορτίζει.

Τρόπος χρήσης

Γίνεται σύνδεση με την εφαρμογή Xiaomi Home

Αυτό το προϊόν λειτουργεί με την εφαρμογή Xiaomi Home. Χρησιμοποιήστε την εφαρμογή Xiaomi Home για να ελέγξετε τη συσκευή σας και να αλληλεπιδράσετε με άλλες έξυπνες οικιακές συσκευές.

Σαρώστε τον κωδικό QR για να πραγματοποιήσετε λήψη και εγκατάσταση της εφαρμογής. Σε περίπτωση που η εφαρμογή δεν είναι ήδη εγκατεστημένη, θα ανακατευθυνθείτε στη σελίδα ρύθμισης σύνδεσης. Εναλλακτικά, αναζητήστε «Xiaomi Home» στο κατάστημα εφαρμογών για να πραγματοποιήσετε λήψη και εγκατάστασή της.





7F4E365C

Ανοίξτε την εφαρμογή Xiaomi Home, πατήστε «+» πάνω δεξιά και ακολουθήστε τις οδηγίες για να προσθέσετε τη συσκευή σας.

Σημειώσεις:

- Υποστηρίζονται μόνο δίκτυα Wi-Fi 2,4 GHz.
- Η έκδοση της εφαρμογής ενδέχεται να έχει ενημερωθεί. Ακολουθήστε τις παρακάτω οδηγίες, οι οποίες βασίζονται στην τρέχουσα έκδοση.
- Όταν η ρομποτική σκούπα συνδεθεί με την εφαρμογή Xiaomi Home με επιτυχία, συνδέεται με επιτυχία με το δίκτυο. Μπορείτε να κάνετε επαναφορά του Wi-Fi για να την αποσυνδέσετε από το δίκτυο..

Επαναφορά του Wi-Fi

- Ενώ είναι ενεργοποιημένη η ρομποτική σκούπα, πατήστε και κρατήστε τα κουμπιά  και  για 7 δευτερόλεπτα μέχρι να ακουστεί ένα φωνητικό μήνυμα. Το Wi-Fi έχει επαναρυθμιστεί με επιτυχία όταν η ένδειξη αναβοσβήνει μπλε.
- Επαναρυθμίστε τη σύνδεση Wi-Fi όταν η ρομποτική σκούπα χρειάζεται να αποσυνδεθεί από το δίκτυο ή όταν πρέπει να αλλάξει το δίκτυο.

Πρόβλημα	Λύση
Η ρομποτική σκούπα δεν μπορεί να συνδεθεί με το Wi-Fi.	<ul style="list-style-type: none">• Ελέγξτε αν ο κωδικός πρόσβασης του Wi-Fi είναι σωστός.• Η ρομποτική σκούπα δεν υποστηρίζει τη ζώνη συχνοτήτων των 5 GHz, συνδέστε τη σε δίκτυο των 2,4 GHz.• Υπάρχει κάποιο πρόβλημα με τη σύνδεση Wi-Fi. Επαναφέρετε το Wi-Fi και κατεβάστε την πιο πρόσφατη έκδοση της εφαρμογής Xiaomi Home και προσπαθήστε να συνδεθείτε ξανά.• Βεβαιωθείτε ότι η ρομποτική σκούπα βρίσκεται σε μια περιοχή με καλή κάλυψη Wi-Fi, έπειτα επαναφέρετε το Wi-Fi της και επανασυνδέστε τη στο δίκτυο.

Επαναφορά εργοστασιακών ρυθμίσεων

Χρησιμοποιήστε ένα αντικείμενο σε σχήμα ακίδας για να πατήσετε και να κρατήσετε το κουμπί επαναφοράς για 3 δευτερόλεπτα, μέχρι να ακουστεί ένα φωνητικό μήνυμα. Η ρομποτική σκούπα θα επαναφερθεί στις εργοστασιακές ρυθμίσεις.

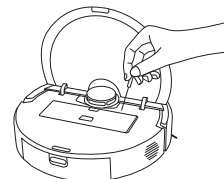

Σημείωση: Σε περίπτωση οποιουδήποτε προβλήματος, προσπαθήστε πρώτα να επανεκκινήσετε τη ρομποτική σκούπα. Αν το πρόβλημα παραμένει μετά την επανεκκίνηση, επαναφέρετε τη ρομποτική σκούπα στις εργοστασιακές ρυθμίσεις.

Τρόπος χρήσης

Γρήγορη χαρτογράφηση

Αφού η ρομποτική σκούπα συνδεθεί με την εφαρμογή για πρώτη φορά, ακολουθήστε τις οδηγίες στην εφαρμογή για να δημιουργήσετε γρήγορα έναν χάρτη και η ρομποτική σκούπα θα ξεκινήσει τη χαρτογράφηση χωρίς καθαρισμό. Μόλις επιστρέψει στον σταθμό φόρτισης, η διαδικασία χαρτογράφησης έχει ολοκληρωθεί και ο χάρτης αποθηκεύεται αυτόματα.

Προετοιμασία πριν τη χαρτογράφηση:

- Βεβαιωθείτε ότι η ρομποτική σκούπα έχει φορτιστεί πλήρως και ξεκινάει από τον σταθμό φόρτισης.
- Ανοίξτε τις πόρτες των δωματίων που πρόκειται να χαρτογραφηθούν, ακολουθήστε τη ρομποτική σκούπα καθ' όλη τη διάρκεια της επεξεργασίας και αφαιρέστε τα είδη που μπορεί να εμποδίσουν τη ρομποτική σκούπα να κάνει ακριβή χαρτογράφηση.
- Συνιστάται να μπλοκάρτε περιοχές όπου η ρομποτική σκούπα μπορεί να κολλήσει ή να γρατσουνιστεί και άλλες περιοχές που είναι ακατάλληλες για εκείνη να εισέλθει.

Εγκατάσταση εικονικών τοίχων ή περιορισμένων περιοχών μετά τη χαρτογράφηση:

- Συνιστάται η εγκατάσταση εικονικών τοίχων ή περιορισμένων περιοχών σε περιοχές όπου η ρομποτική σκούπα μπορεί να κολλήσει ή να γρατσουνιστεί και άλλες περιοχές που είναι ακατάλληλες για εκείνη να εισέλθει.

Γίνεται έναρξη σκουπίσματος και σφουγγαρίσματος

1. Κρατήστε και πατήστε το κουμπί απασφάλισης δοχείου νερού για να αφαιρέσετε το δοχείο νερού. Ανοίξτε το καπάκι του και γεμίστε το με καθαρό νερό.

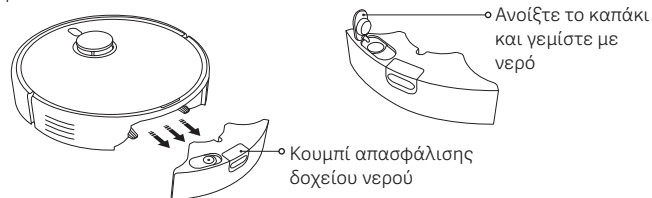

ΠΡΟΦΥΛΑΞΕΙΣ:

- Μην προσθέτετε υγρά όπως καυτό νερό, απορρυπαντικό ή απολυμαντικό στο δοχείο νερού για να αποφύγετε ζημιές στη ρομποτική σκούπα.
 - Οι λειτουργίες της ρομποτικής σκούπας ελέγχονται πριν φύγει από το εργοστάσιο, επομένως ενδέχεται να υπάρχουν υπολείμματα νερού μέσα σε αυτή. Αυτό είναι φυσιολογικό.
2. Τοποθετήστε το γεμάτο δοχείο νερού στη ρομποτική σκούπα όπως απεικονίζεται. Έχει εγκατασταθεί σωστά όταν ακουστεί ένα «κλικ».

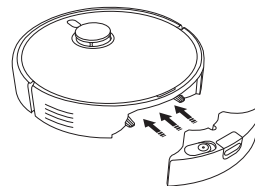

Τρόπος χρήσης

3. Τοποθετήστε το συγκρότημα πανιού σφουγγαρίσματος όπως απεικονίζεται. Είναι εγκατεστημένο στη θέση του όταν ακουστεί ένα «κλικ». Πιέστε το κουμπί  για έναρξη σκουπίσματος και σφουγγαρίσματος.

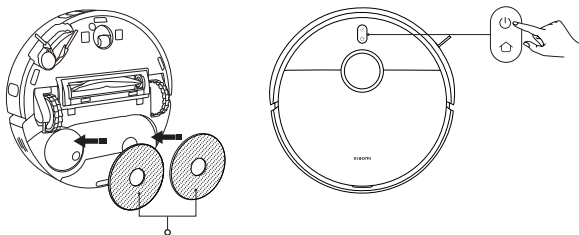



Συγκρότημα πανιού σφουγγαρίσματος
(με τα τοποθετημένα πανιά σφουγγαρίσματος)

ΠΡΟΦΥΛΑΞΙΣ: Αφαιρέστε το δοχείο νερού και ρίξτε το υπόλοιπο νερό αμέσως μετά την ολοκλήρωση του σφουγγαρίσματος. Έπειτα, καθαρίστε και στεγνώστε το πέλημα σφουγγαρίσματος για να αποφύγετε τη δημιουργία μυρωδιάς και μούχλας.

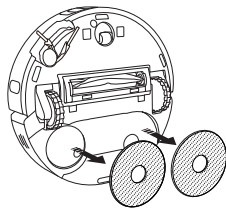
Για να χρησιμοποιήσετε μόνο τη λειτουργία σκουπίσματος, αφαιρέστε το συγκρότημα πανιού σφουγγαρίσματος.



Ενεργοποίηση/Απενεργοποίηση

- Πατήστε και κρατήστε το κουμπί  για 3 δευτερόλεπτα για να ενεργοποιήσετε τη ρομποτική σκούπα και η ένδειξη θα ανάψει.
- Όταν η ρομποτική σκούπα βρίσκεται σε κατάσταση παύσης και δεν φορτίζεται, πατήστε παρατεταμένα το κουμπί  για 3 δευτερόλεπτα για να απενεργοποιηθεί.

Σημείωση: Όταν η ρομποτική σκούπα φορτίζεται, ενεργοποιείται αυτόματα και δεν μπορεί να απενεργοποιηθεί.

Παύση

Όσο η ρομποτική σκούπα λειτουργεί, πατήστε οποιοδήποτε κουμπί της για να γίνει παύση και, έπειτα, πατήστε το κουμπί  για να συνεχιστεί ο καθαρισμός.

Σημείωση: Μην ανασκώνετε και μην μετακινείτε τη ρομποτική σκούπα ενώ έχει θεθεί σε παύση. Διαφορετικά, μπορεί να υπάρχουν φάσματα τοποθέτησης που θα μπορούσαν να αποτρέψουν την επιστροφή της ρομποτικής σκούπας στον σταθμό φόρτισης ή να προκαλέσουν την απώλεια του χάρτη.

Λειτουργία αδράνειας

- Η ρομποτική σκούπα θα μπει σε λειτουργία αδράνειας εφόσον είναι σε παύση ή σε αναμονή για 10 λεπτά.
- Στην κατάσταση ύπνου, η ένδειξη της ρομποτικής σκούπας θα σβήσει. Πατήστε οποιοδήποτε κουμπί για να ξυπνήσετε τη ρομποτική σκούπα από την κατάσταση ύπνου.

Σημείωση: Η ρομποτική σκούπα θα απενεργοποιηθεί αυτόματα αφού θεθεί σε λειτουργία αδράνειας για 6 ώρες.

Κλείδωμα για παιδιά

Πατήστε παρατεταμένα το κουμπί  για 3 δευτερόλεπτα κατά τη φόρτιση ή την παύση για να ενεργοποιήσετε ή να απενεργοποιήσετε τη λειτουργία κλειδώματος για παιδιά.

Τρόπος χρήσης

Συνέχιση καθαρισμού

Αν η ρομποτική σκούπα ανιχνεύσει χαμηλό επίπεδο φόρτισης της μπαταρίας της στη διάρκεια μιας εργασίας καθαρισμού, θα επιστρέψει αυτόματα στον σταθμό φόρτισης για να επαναφορτιστεί και, έπειτα, θα συνεχίσει τον καθαρισμό από το σημείο όπου τον σταμάτησε, αφού θα έχει φορτιστεί επαρκώς.

Λειτουργία Μην ενοχλείτε

Στη λειτουργία Μην Ενοχλείτε (DND), η ρομποτική σκούπα δεν συνεχίζει τη διαδικασία καθαρισμού ούτε εκτελεί προγραμματισμένους καθαρισμούς. Η λειτουργία Μην ενοχλείτε μπορεί να ενεργοποιηθεί ή να απενεργοποιηθεί στην εφαρμογή.

Φροντίδα και συντήρηση

Καθαρισμός του δοχείου νερού.

Αφαιρέστε το δοχείο νερού, ανοίξτε το καπάκι του, γεμίστε το με μικρή ποσότητα καθαρού νερού, ανακινήστε το για να ξεπλύνετε το εσωτερικό του και ρίξτε το βρώμικο νερό.

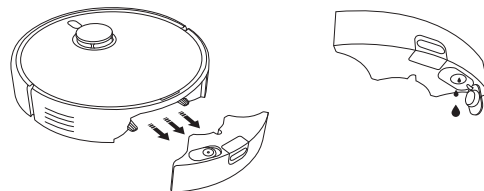

ΠΡΟΦΥΛΑΞΕΙΣ:

- Μην ξεπλένετε ή μουλιάζετε το δοχείο νερού.
- Καθαρίζετε τακτικά το δοχείο νερού για να αποτρέψετε τη συσσώρευση βρωμιάς που μπορεί να επηρεάσει την απόδοση του καθαρισμού.

Καθαρισμός του θαλάμου σκόνης και του φίλτρου

1. Ανοίξτε το κάλυμμα της ρομποτικής σκούπας και πιέστε το κουμπί απασφάλισης του θαλάμου σκόνης για να αφαιρέσετε τον θάλαμο σκόνης από τη ρομποτική σκούπα τραβώντας προς τα πάνω.

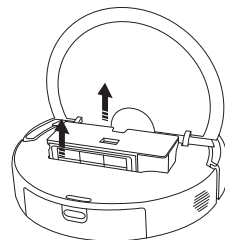

Φροντίδα και συντήρηση

2. Αφαιρέστε το φίλτρο από κλιπ φίλτρου. Χτυπήστε απαλά το πλαίσιο του φίλτρου για να αφαιρέσετε τη σκόνη και τα συντρίμμια και αδειάστε τον θάλαμο σκόνης.

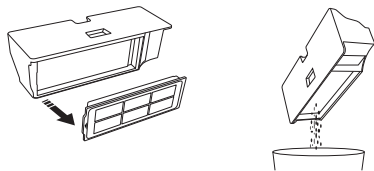

Σημειώσεις:

- Μην επιχειρήσετε να καθαρίσετε το φίλτρο με βούρτσα ή με τα δάκτυλά σας.
- Δεν συνιστάται το συχνό ξέβγαλμα, καθώς το φίλτρο μπορεί να καταστραφεί.
- Για τον καθαρισμό του θαλάμου σκόνης και του φίλτρου πρέπει να χρησιμοποιείται μόνο καθαρό νερό. Μην χρησιμοποιείτε απορρυπαντικό.

3. Ξεπλύνετε τον θάλαμο σκόνης και το φίλτρο με καθαρό νερό αν χρειάζεται.

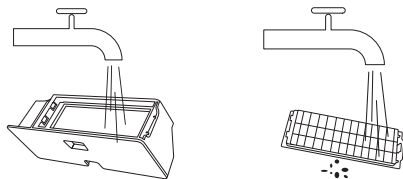

4. Στεγνώστε καλά τον θάλαμο σκόνης και το φίλτρο προτού τα τοποθετήσετε ξανά.

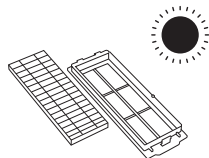

Καθαρισμός του πανιού σφουγγαρίσματος

Αφαιρέστε το πανί σφουγγαρίσματος από τον υποδοχέα του, στη συνέχεια πλύντε το και στεγνώστε το.

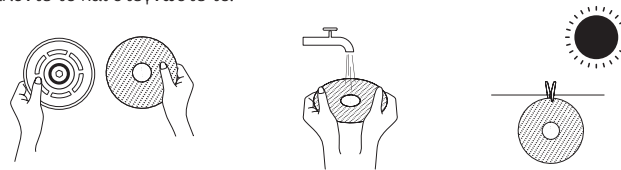

Καθαρίστε την πλευρική βούρτσα και τον τροχό περιστροφής.

1. Γυρίστε τη ρομποτική σκούπα ανάποδα και τραβήξτε την πλευρική βούρτσα και τον τροχό περιστροφής προς τα επάνω.
2. Καθαρίστε τυχόν τρίχες ή αντικείμενα που έχουν κολλήσει στη πλευρική βούρτσα και στον τροχό περιστροφής.
3. Επανατοποθετήστε την πλευρική βούρτσα και τον τροχό περιστροφής.

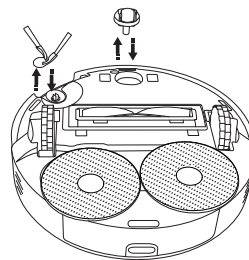

Σημείωση: Επανατοποθετήστε την πλευρική βούρτσα και τον τροχό περιστροφής αμέσως μετά τον καθαρισμό.

Φροντίδα και συντήρηση

Αισθητήρες καθαρισμού και επαφές φόρτισης

Παρακαλώ καθαρίζετε περιοδικά τους αισθητήρες και τις επαφές φόρτισης χρησιμοποιώντας ένα μαλακό, στεγνό πανί.

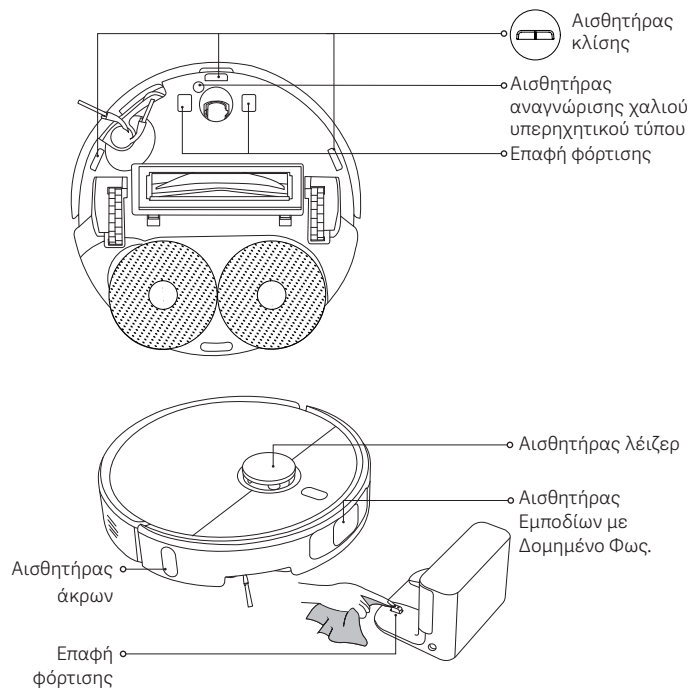

Καθαρισμός βούρτσας

1. Γυρίστε ανάποδα τη ρομποτική σκούπα και πιέστε τα δύο κουμπιά απασφάλισης για να αφαιρέσετε το κάλυμμα βούρτσας.
2. Αφαιρέστε τη βούρτσα και τραβήξτε το αποσπώμενο καπάκι για να καθαρίσετε τη βρωμιά.
3. Επανατοποθετήστε το αποσπώμενο καπάκι, τη βούρτσα και το κάλυμμα βούρτσας με τη σωστή σειρά μετά τον καθαρισμό. Το κάλυμμα βούρτσας εγκαθίσταται στη θέση του όταν ακουστεί ένα «κλικ».

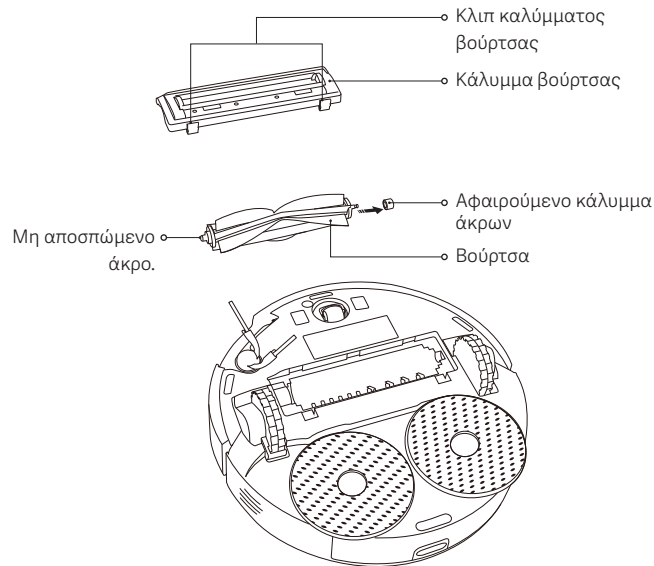

Φροντίδα και συντήρηση

Εξαρτήματα	Συχνότητα συντήρησης	Συχνότητα αντικατάστασης
Πλευρική βούρτσα	Κάθε 2 εβδομάδες	3–6 μήνες
Βούρτσα	Κάθε 2 εβδομάδες	6–12 μήνες
Φίλτρο	Κάθε 2 εβδομάδες	3–6 μήνες
Κάλυμμα βούρτσας	/	3–6 μήνες (ή κατόπιν φθοράς)
Πανί σφουγγαρίσματος	Μετά από κάθε χρήση	1–3 μήνες (ή κατόπιν φθοράς)
Θάλαμος σκόνης	Μετά από κάθε χρήση	/
Δοχείο νερού	Καθαρίζετε σύμφωνα με τις ανάγκες	/
Τροχός προσανατολισμού	Κάθε μήνα	/
Αισθητήρας λείζερ		
Αισθητήρας Εμποδίων με Δομημένο Φως		
Αισθητήρας αναγνώρισης χαλιού υπερηχητικού τύπου		
Αισθητήρας κλίσης		
Αισθητήρας άκρων		
Επαφές φόρτισης		

Σημείωση: Η συχνότητα αντικατάστασης είναι μόνο για αναφορά. Εάν ένα εξάρτημα είναι κατεστραμμένο, θα πρέπει να αντικατασταθεί αμέσως για να διασφαλιστεί ο αποτελεσματικός καθαρισμός.

Συχνά προβλήματα

Πρόβλημα	Πιθανή αιτία και λύση
Το συγκρότημα πανιού σφουγγαρίσματος δεν περιστρέφεται.	Το συγκρότημα πανιού σφουγγαρίσματος μπορεί να έχει κολλήσει εξαιτίας ξένου αντικειμένου. Καθαρίστε το.
Το πανί σφουγγαρίσματος δεν είναι αρκετά υγρό.	Ελέγξτε αν υπάρχει αρκετό νερό στο δοχείο νερού. Προσαρμόστε τις ρυθμίσεις της στάθμης του νερού στην εφαρμογή. Ακολουθήστε τις οδηγίες στο εγχειρίδιο χρήστη για να εγκαταστήσετε σωστά το συγκρότημα πανιού σφουγγαρίσματος.
Το πανί σφουγγαρίσματος είναι πολύ υγρό.	Προσαρμόστε τις ρυθμίσεις της στάθμης του νερού στην εφαρμογή. Βεβαιωθείτε ότι το καπάκι του δοχείου νερού έχει κλείσει σωστά.
Η ρομποτική σκούπα δεν καθαρίζει πλέον αποτελεσματικά ή αφήνει πίσω σκόνη.	Ο θάλαμος σκόνης είναι γεμάτος. Καθαρίστε το και δοκιμάστε ξανά. Το φίλτρο είναι μπλοκαρισμένο. Καθαρίστε το και δοκιμάστε ξανά. Ένα ξένο αντικείμενο έχει πιαστεί στη βούρτσα. Καθαρίστε το και δοκιμάστε ξανά.
Η ρομποτική σκούπα κάνει περιεργούς θορύβους ενώ καθαρίζει.	Μπορεί να έχει πιαστεί κάποιο ξένο αντικείμενο στη βούρτσα, στην πλευρική βούρτσα ή σε έναν από τους βασικούς τροχούς. Απενεργοποιήστε τη ρομποτική σκούπα και αφαιρέστε τυχόν θραύσματα, αν υπάρχουν.
Η ρομποτική σκούπα δεν μπορεί να ενεργοποιηθεί.	Το επίπεδο μπαταρίας είναι χαμηλό. Φορτίστε πλήρως τη ρομποτική σκούπα και δοκιμάστε ξανά. Η θερμοκρασία περιβάλλοντος είναι πολύ χαμηλή (κάτω από 0°C) ή πολύ υψηλή (πάνω από 40°C).
Η ρομποτική σκούπα δεν ξεκινά τον καθαρισμό.	Το επίπεδο μπαταρίας είναι χαμηλό. Φορτίστε πλήρως τη ρομποτική σκούπα και δοκιμάστε ξανά.

Συχνά προβλήματα

Πρόβλημα	Πιθανή αιτία και λύση
Η ρομποτική σκούπα δεν συνεχίζει τον καθαρισμό.	Βεβαιωθείτε ότι η ρομποτική σκούπα δεν έχει τεθεί σε λειτουργία Μην ενοχλείτε. Υπό αυτήν τη λειτουργία, πατώντας του κουμπι σταθμού πάνω στη ρομποτική σκούπα, πατώντας το κουμπι σταθμού μέσα στην εφαρμογή XiaoMi Home ή μετακινώντας τη ρομποτική σκούπα πίσω στον σταθμό φόρτισης δε θα συνεχιστεί το καθάρισμα.
Η ρομποτική σκούπα δεν επιστρέφει στον σταθμό φόρτισης.	Υπάρχουν υπερβολικά πολλά εμπόδια γύρω από τον σταθμό φόρτισης. Τοποθετήστε τον σταθμό φόρτισης σε πιο προσβάσιμη περιοχή. Η ρομποτική σκούπα βρίσκεται πολύ μακριά από τον σταθμό φόρτισης. Μετακινήστε την πιο κοντά στον σταθμό φόρτισης και προσπαθήστε ξανά.
Η ρομποτική σκούπα δεν φορτίζει.	Βεβαιωθείτε ότι υπάρχει αρκετός ανοιχτός χώρος γύρω από τον σταθμό φόρτισης και ότι οι επαφές φόρτισης του είναι καθαρές και δεν έχει εμπόδια. Η θερμοκρασία περιβάλλοντος είναι πολύ χαμηλή (κάτω από 0°C) ή πολύ υψηλή (πάνω από 40°C).
Η ρομποτική σκούπα συμπεριφέρεται μη φυσιολογικά.	Απενεργοποιήστε τη ρομποτική σκούπα και στη συνέχεια επανεκκινήστε τη.
Η ρομποτική σκούπα δεν διεξάγει προγραμματισμένους καθαρισμούς.	Βεβαιωθείτε ότι η ρομποτική σκούπα είναι συνδεδεμένη στο δίκτυο, διαφορετικά δεν μπορεί να συγχρονιστεί με την ώρα και να εκτελέσει τα προγραμματισμένα καθάριαματα. Βεβαιωθείτε ότι η ρομποτική σκούπα δεν έχει τεθεί σε λειτουργία Μην ενοχλείτε. Η λειτουργία Μην ενοχλείτε εμποδίζει τη ρομποτική σκούπα να πραγματοποιήσει προγραμματισμένους καθαρισμούς.
Η ρομποτική σκούπα συνεχίζει να βγαίνει εκτός σύνδεσης.	Βεβαιωθείτε ότι η ρομποτική σκούπα είναι συνδεδεμένη στο δίκτυο και ότι παραμένει συνεχώς εντός του εύρους του Wi-Fi.

Αντιμετώπιση προβλημάτων

Προτροπή σφάλματος	Πιθανή αιτία και λύση
Βεβαιωθείτε ότι το δοχείο νερού έχει εγκατασταθεί σωστά.	Βεβαιωθείτε ότι το δοχείο νερού έχει εγκατασταθεί με ασφάλεια.
Το πανί σφουγγαρίσματος δεν έχει τοποθετηθεί.	Βεβαιωθείτε ότι ο υποδοχέας πανιού σφουγγαρίσματος και το πανί σφουγγαρίσματος έχουν τοποθετηθεί με ασφάλεια.
Ο θάλαμος σκόνης δεν είναι εγκατεστημένος.	Εγκαταστήστε τον θάλαμο σκόνης και φίλτρο και βεβαιωθείτε ότι καλά στερεωμένα στη θέση τους.
Τοποθετήστε το ρομπότ σκουπίσματος σε μια επίπεδη επιφάνεια.	Η ρομποτική σκούπα έχει ανιχνεύσει ότι βρίσκεται υπό γωνία κατά την ενεργοποίησή της. Επανεκκινήστε το αφού τοποθετήσετε τη συσκευή σε μια επίπεδη επιφάνεια.
Δεν ήταν δυνατή η επιστροφή στον σταθμό για φόρτιση, παρακαλούμε μετακινήστε τη ρομποτική σκούπα στον σταθμό φόρτισης.	Τοποθετήστε χειροκίνητα τη ρομποτική σκούπα πάνω στον σταθμό φόρτισης και ελέγξτε αν ο σταθμός φόρτισης είναι συνδεδεμένος με το ρεύμα.
Παρακαλώ αφαιρέστε οποιαδήποτε εμπόδια γύρω από τη ρομποτική σκούπα.	Η ρομποτική σκούπα μπορεί να έχει μαγκώσει ή κολλήσει κάπου. Απομακρύνετε τυχόν εμπόδια γύρω της.
Παρακαλώ καθαρίστε τυχόν ξένα αντικείμενα από την περιοχή του αισθητήρα λέιζερ.	Καθαρίστε τυχόν ξένα αντικείμενα που τυχόν μπλοκάρουν ή παρεμποδίζουν τον αισθητήρα απόστασης με λέιζερ ή μετακινήστε τη ρομποτική σκούπα σε μια νέα τοποθεσία και επανεκκινήστε τη.
Καθαρίστε τον αισθητήρα κλίσης και μετακινήστε τη ρομποτική σκούπα σε νέα τοποθεσία για να ξεκινήσει.	Ενδέχεται μέρος της ρομποτικής σκούπα να μην ακουμπάει στο έδαφος, αλλάξτε θέση στη ρομποτική σκούπα και επανεκκινήστε την. Ή οι αισθητήρες κλίσης μπορεί να είναι βρώμικοι, σκουπίστε τους για να καθαρίσουν.
Σφάλμα αποσβεστήρα. Ελέγξτε εάν ο αποσβεστήρας μπορεί να αναπηδήσει σωστά.	Ο αισθητήρας σύγκρουσης έχει κολλήσει. Χτυπήστε απαλά για να αφαιρέσετε τα ξένα αντικείμενα. Αν δεν υπάρχουν ξένα αντικείμενα, μετακινήστε τη ρομποτική σκούπα σε νέο σημείο και ενεργοποιήστε το.

Τεχνικά χαρακτηριστικά

Ρομποτική σκούπα

Όνομα	Ρομποτική σκούπα
Μοντέλο	OV71GL
Διαστάσεις προϊόντος	Ø350 × 99 χιλ.
Καθαρό Βάρος	4,2 κιλά
Ονομαστική ισχύς	160 W
Ονομαστική τάση	14,4 V ---
Τάση φόρτισης	20 V ---
Μπαταρία ιόντων λιθίου	4800 mAh (διαβαθμισμένη χωρητικότητα) 5200 mAh (ονομαστική χωρητικότητα)
Συχνότητα λειτουργίας	2400–2483,5 MHz
Μέγιστη ισχύς εξόδου	< 20 dBm
Ασύρματη σύνδεση	Wi-Fi IEEE 802.11 b/g/n 2,4 GHz Bluetooth 4.2
Κατανάλωση ισχύος	Λειτουργία αναμονής: ≤ 0,5 W Λειτουργία αναμονής σε δίκτυο: ≤ 2,0 W
Ώρα να εισαγάγετε τη συνθήκη	Λειτουργία αναμονής: ≤ 20 λεπ. Λειτουργία αναμονής σε δίκτυο: ≤ 20 λεπ.

Υπό κανονικές συνθήκες χρήσης, αυτός ο εξοπλισμός θα πρέπει να διατηρείται σε τέτοια θέση ώστε να υπάρχει απόσταση διαχωρισμού τουλάχιστον 20 εκ. μεταξύ της κεραίας και του σώματος του χρήστη.

Σταθμός φόρτισης

Μοντέλο	OV71CDZ
Ονομαστική είσοδος	20 V --- 1 A
Ονομαστική έξοδος	20 V --- 1 A
Διαστάσεις προϊόντος	146 × 122 × 98,5 χιλ.
Κατανάλωση ισχύος	Λειτουργία αναμονής: ≤ 0,5 W
Ώρα να εισαγάγετε τη συνθήκη	Λειτουργία αναμονής: ≤ 20 λεπ.

Προσαρμογέας ρεύματος

Κατασκευαστής	Zhongshan Baolijin Electronic Co., Ltd.
Μοντέλο	BLJ24WJ200100P-V
Είσοδος	100–240 V~ 50/60 Hz 0,8 A
Έξοδος	20,0 V --- 1,0 A 20,0 W
Μέση ενεργή απόδοση	85,47%
Απόδοση με χαμηλό φορτίο (10%)	75,47%
Κατανάλωση ισχύος χωρίς φορτίο	0,10 W

Πληροφορίες συμμόρφωσης με τις κανονιστικές ρυθμίσεις

Δήλωση συμμόρφωσης με την οδηγία της ΕΕ



Δια του παρόντος, η Χίαομι Communications Co., Ltd. δηλώνει ότι ο ραδιοεξοπλισμός του τύπου OV71GL συμμορφώνεται με την Οδηγία 2014/53/ΕΕ. Το πλήρες κείμενο της δήλωσης συμμόρφωσης ΕΕ είναι διαθέσιμο στην ακόλουθη διαδικτυακή διεύθυνση: <https://www.mi.com/global/service/support/declaration.html>

Πληροφορίες σχετικά με την απόρριψη και την ανακύκλωση ΑΗΗΕ



Όλα τα προϊόντα που φέρουν αυτό το σύμβολο αποτελούν απόβλητα ηλεκτρικού και ηλεκτρονικού εξοπλισμού (ΑΗΗΕ, σύμφωνα με την οδηγία 2012/19/ΕΕ) τα οποία δεν θα πρέπει να αναμειγνύονται με μη διαχωρισμένα οικιακά απόβλητα. Αντίθετα, για την προστασία του περιβάλλοντος και της ανθρώπινης υγείας, θα πρέπει να παραδίδετε τα απόβλητα εξοπλισμού αυτού του τύπου σε ένα καθορισμένο από τις κυβερνητικές ή τοπικές αρχές σημείο συλλογής για την ανακύκλωση των αποβλήτων ηλεκτρικού και ηλεκτρονικού εξοπλισμού. Η σωστή απόρριψη και ανακύκλωση θα συμβάλει στην αποφυγή πιθανών αρνητικών επιπτώσεων στο περιβάλλον και στην ανθρώπινη υγεία. Για περισσότερες πληροφορίες σχετικά με τη θέση τέτοιων σημείων συλλογής, καθώς και σχετικά με τους όρους και τις προϋποθέσεις χρήσης τους, επικοινωνήστε με τον υπεύθυνο εγκατάστασης ή με τις τοπικές αρχές.

ΣΗΜΕΙΩΣΗ ΕΓΓΥΗΣΗΣ

Η ΠΑΡΟΥΣΑ ΕΓΓΥΗΣΗ ΣΑΣ ΠΑΡΑΧΩΡΕΙ ΣΥΓΚΕΚΡΙΜΕΝΑ ΔΙΚΑΙΩΜΑΤΑ, ΕΝΩ ΕΝΔΕΧΕΤΑΙ ΝΑ ΕΧΕΤΕ ΚΑΙ ΑΛΛΑ ΔΙΚΑΙΩΜΑΤΑ ΠΟΥ ΠΡΟΒΛΕΠΟΝΤΑΙ ΑΠΟ ΤΟΥΣ ΝΟΜΟΥΣ ΤΗΣ ΧΩΡΑΣ, ΤΗΣ ΕΠΑΡΧΙΑΣ Ή ΤΗΣ ΠΟΛΙΤΕΙΑΣ ΣΑΣ. ΜΑΛΙΣΤΑ, ΣΕ ΟΡΙΣΜΕΝΕΣ ΧΩΡΕΣ, ΕΠΑΡΧΙΕΣ Ή ΠΟΛΙΤΕΙΕΣ, ΤΟ ΚΑΤΑΝΑΛΩΤΙΚΟ ΔΙΚΑΙΟ ΕΝΔΕΧΕΤΑΙ ΝΑ ΕΠΙΒΑΛΛΕΙ ΜΙΑ ΠΕΡΙΟΔΟ ΕΛΑΧΙΣΤΗΣ ΕΓΓΥΗΣΗΣ. ΕΚΤΟΣ ΑΝ ΕΠΙΤΡΕΠΕΤΑΙ ΒΑΣΕΙ ΝΟΜΟΥ, Η ΧΙΑΟΜΙ ΔΕΝ ΕΞΑΙΡΕΙ, ΠΕΡΙΟΡΙΖΕΙ Ή ΑΝΑΣΤΕΛΛΕΙ ΑΛΛΑ ΔΙΚΑΙΩΜΑΤΑ ΠΟΥ ΕΝΔΕΧΟΜΕΝΩΣ ΚΑΤΕΧΕΤΕ. ΓΙΑ ΤΗΝ ΠΛΗΡΗ ΚΑΤΑΝΟΗΣΗ ΤΩΝ ΔΙΚΑΙΩΜΑΤΩΝ ΣΑΣ, ΣΑΣ ΠΡΟΤΡΕΠΟΥΜΕ ΝΑ ΑΝΑΤΡΕΞΕΤΕ ΣΤΟΥΣ ΝΟΜΟΥΣ ΤΗΣ ΧΩΡΑΣ, ΤΗΣ ΕΠΑΡΧΙΑΣ Ή ΤΗΣ ΠΟΛΙΤΕΙΑΣ ΣΑΣ.

1. ΠΕΡΙΟΡΙΣΜΕΝΗ ΕΓΓΥΗΣΗ ΠΡΟΪΟΝΤΟΣ

Η ΧΙΑΟΜΙ εγγυάται ότι, κατά τη διάρκεια της εγγύησης, τα Προϊόντα δεν θα παρουσιάσουν ελαττώματα σε υλικά και κατασκευή υπό κανονικές συνθήκες χρήσης και μετά από χρήση που γίνεται σύμφωνα με το αντίστοιχο εγχειρίδιο χρήσης Προϊόντος.

Η διάρκεια ισχύος και οι προϋποθέσεις που σχετίζονται με τις νόμιμες εγγυήσεις δίδονται από την αντίστοιχη εθνική νομοθεσία. Για περισσότερες πληροφορίες σχετικά με τις παροχές εγγύησης καταναλωτή, ανατρέξτε στον επίσημο ιστότοπο της Χίαομι <https://www.mi.com/global/support/warranty>. Η Χίαομι εγγυάται στον αρχικό αγοραστή ότι το Προϊόν Χίαομι δεν θα παρουσιάσει ελαττώματα σε υλικά και κατασκευή υπό κανονικές συνθήκες χρήσης, κατά τη διάρκεια της περιόδου που αναφέρεται παραπάνω. Η Χίαομι δεν εγγυάται ότι η λειτουργία του Προϊόντος θα είναι αδιάλειπτη ή χωρίς σφάλματα.

Η Χίαομι δεν είναι υπεύθυνη για βλάβες που προκύπτουν από τη μη συμμόρφωση με τις οδηγίες που αφορούν τη χρήση του Προϊόντος.

2. ΜΕΤΡΑ ΑΠΟΚΑΤΑΣΤΑΣΗΣ

Αν εντοπιστεί κάποιο ελάττωμα υλικού και η Χίαομι παραλάβει ένα έγκυρο αίτημα αξίωσης εντός της Περιόδου Εγγύησης, τότε η Χίαομι (1) θα επισκευάσει το προϊόν χωρίς καμία οικονομική επιβάρυνση, (2) θα αντικαταστήσει το προϊόν ή (3) θα επιστρέψει το χρηματικό αντίτιμο του Προϊόντος, εξαιρουμένων των εξόδων αποστολής.

3. ΠΩΣ ΝΑ ΑΠΟΚΤΗΣΕΤΕ ΤΗΝ ΥΠΗΡΕΣΙΑ ΕΓΓΥΗΣΗΣ

Για να αποκτήσετε την υπηρεσία εγγύησης, πρέπει να παραδώσετε το Προϊόν στην αρχική συσκευασία του ή σε παρόμοια συσκευασία που παρέχει ίδιο βαθμό προστασίας του Προϊόντος, στη διεύθυνση που καθορίζεται από την

Χίαομι. Εκτός εάν απαγορεύεται από το εφαρμοστέο δίκαιο, η Χίαομι ενδέχεται να απαιτήσει από εσάς να παρουσιάσετε απόδειξη αγοράς ή/και να συμμορφωθείτε με τις απαιτήσεις εγγραφής προκειμένου να λάβετε την υπηρεσία εγγύησης.

4. ΕΞΑΙΡΕΣΕΙΣ ΚΑΙ ΠΕΡΙΟΡΙΣΜΟΙ

Εκτός εάν άλλως ορίζεται από την Χίαομι, η παρούσα Περιορισμένη Εγγύηση ισχύει μόνο για το Προϊόν που κατασκευάζεται από ή για την Χίαομι και μπορεί να ταυτοποιηθεί από τα εμπορικά σήματα, την εμπορική επωνυμία ή το λογότυπο «Χίαομι» ή «ΜΙ».

Η Περιορισμένη Εγγύηση δεν ισχύει για τυχόν (α) ζημιές που έχουν προκύψει λόγω ανωτέρας βίας ή θεομηνιών, π.χ. κεραυνοπληξιών, ανεμοστρόβιλων, πλημμυρών, πυρκαγιών, σεισμών ή άλλων εξωγενών αιτιών, (β) αμέλεια, (γ) εμπορική χρήση, (δ) μεταβολές ή τροποποιήσεις σε οποιοδήποτε μέρος του Προϊόντος, (ε) ζημιές που έχουν προκληθεί από χρήση με προϊόντα τρίτων κατασκευαστών και όχι της Χίαομι, (στ) ζημιές που έχουν προκληθεί λόγω ατυχήματος, κατάχρησης ή κακής χρήσης, (ζ) ζημιές που έχουν προκληθεί λόγω λειτουργίας του Προϊόντος για χρήσεις πέραν των επιτρεπόμενων ή προβλεπόμενων χρήσεων που περιγράφονται από την Χίαομι ή σε συνδυασμό με ακατάλληλη τάση ή τροφοδοσία ή (η) ζημιές που έχουν προκληθεί λόγω εργασιών σέρβις (συμπεριλαμβανομένων των αναβαθμίσεων και των επεκτάσεων) οι οποίες εκτελέστηκαν από άτομο που δεν είναι εκπρόσωπος της Χίαομι.

Αποτελεί δική σας ευθύνη η δημιουργία αντιγράφων ασφαλείας για τυχόν δεδομένα, λογισμικό ή άλλα υλικά που έχετε ενδεχομένως φυλάξει ή διατηρήσει σε συνάρτηση με το προϊόν. Τα δεδομένα, το λογισμικό ή άλλα υλικά που περιλαμβάνονται στον εξοπλισμό ενδέχεται να χαθούν ή να αναδιαμορφωθούν κατά τη διάρκεια της διαδικασίας σέρβις. Η Χίαομι δεν φέρει καμία ευθύνη για τέτοιες ζημιές ή απώλειες.

Ουδείς μεταπωλητής, αντιπρόσωπος ή υπάλληλος της Χίαομι δεν είναι εξουσιοδοτημένος για την εκτέλεση οποιασδήποτε τροποποίησης, επέκτασης ή προσθήκης στην παρούσα Περιορισμένη Εγγύηση. Αν οποιοδήποτε όρος κριθεί παράνομος ή μη εκτελεστός, δεν θίγεται ή επηρεάζεται η νομιμότητα ή η εκτελεστικότητα των υπόλοιπων όρων.

Εκτός εάν απαγορεύεται από τους νόμους ή έχει δοθεί διαφορετική υπόσχεση από την Χίαομι, οι υπηρεσίες μετά την πώληση περιορίζονται στη χώρα ή την περιοχή της αρχικής αγοράς.

Τα προϊόντα που δεν είχαν εισαχθεί νομίμως ή/και κατασκευαστεί νομίμως

από την Χίαομι ή/και αποκτηθεί νομίμως από την Χίαομι ή κάποιον επίσημο πωλητή της Χίαομι δεν καλύπτονται από τις παρούσες εγγυήσεις. Σύμφωνα με το εφαρμοστέο δίκαιο, ενδέχεται να επωφεληθείτε από εγγυήσεις του μη επίσημου εμπόρου λιανικής πώλησης που πούλησε το προϊόν. Κατά συνέπεια, η Χίαομι σάς προτρέπει να επικοινωνήσετε με τον έμπορο λιανικής πώλησης από τον οποίο αγοράσατε το προϊόν.

Οι παρούσες εγγυήσεις δεν ισχύουν στο Χονγκ Κονγκ και την Ταϊβάν.

5. ΣΙΩΠΗΡΕΣ ΕΓΓΥΗΣΕΙΣ

Εκτός εάν απαγορεύεται από το εφαρμοστέο δίκαιο, όλες οι σιωπηρές εγγυήσεις (συμπεριλαμβανομένων των εγγυήσεων περί εμπορευσιμότητας και καταλληλότητας για συγκεκριμένο σκοπό) θα διαθέτουν περιορισμένη διάρκεια έως τη μέγιστη διάρκεια της παρούσας περιορισμένης εγγύησης. Σε ορισμένες δικαιοδοσίες δεν επιτρέπεται οι περιορισμοί στη διάρκεια μιας σιωπηρής εγγύησης, συνεπώς, ο ανωτέρω περιορισμός δεν θα εφαρμόζεται σε αυτές τις περιπτώσεις.

6. ΠΕΡΙΟΡΙΣΜΟΣ ΖΗΜΙΑΣ

Εκτός εάν απαγορεύεται από το εφαρμοστέο δίκαιο, η Χίαομι δεν θα είναι υπεύθυνη για ζημιές που προκλήθηκαν από ατυχήματα, έμμεσες, ειδικές ή αποθετικές ζημιές, συμπεριλαμβανομένων ενδεικτικά της απώλειας κερδών, εσόδων ή δεδομένων, των ζημιών που προκύπτουν από την παραβίαση ρητής ή σιωπηρής εγγύησης ή προϋπόθεσης ή οποιασδήποτε άλλης νομικής θεωρίας, ακόμη και αν η Χίαομι είναι ενημερωμένη για την πιθανότητα τέτοιων ζημιών. Σε ορισμένες δικαιοδοσίες δεν επιτρέπεται η εξαίρεση ή ο περιορισμός των ειδικών, έμμεσων ή αποθετικών ζημιών, συνεπώς, ο ανωτέρω περιορισμός ή η εξαίρεση ενδέχεται να μην ισχύει στην περίπτωση σας.

7. ΕΠΙΚΟΙΝΩΝΙΑ ΜΕ ΤΗΝ ΧΙΑΟΜΙ

Για τους πελάτες, επισκεφτείτε τον ιστότοπο: <https://www.mi.com/global/support/warranty>

Ο υπεύθυνος επικοινωνίας για τις υπηρεσίες μετά την πώληση ενδέχεται να είναι οποιοδήποτε άτομο του εξουσιοδοτημένου δικτύου σέρβις της Χίαομι, οποιοδήποτε εκ των εξουσιοδοτημένων διανομέων της Χίαομι ή ο τελικός πωλητής που πουλά τα προϊόντα σε εσάς. Σε περίπτωση τυχόν αμφιβολιών, επικοινωνήστε με το εκάστοτε άτομο που έχει υποδειχθεί από την Χίαομι.

Έκδοση εγχειριδίου χρήστη: V1.0

Instrucțiuni privind siguranța

Citiți cu atenție acest manual înainte de utilizare și păstrați-l pentru referințe ulterioare.

Acest produs este destinat curățării pardoselilor doar în mediul din locuință. Nu îl utilizați în aer liber, pe alte suprafețe decât pardoseli sau în medii comerciale sau industriale.

Restricții de utilizare

- Acest aparat poate fi utilizat de copii cu vârsta de peste 8 ani și de persoane cu capacități fizice, senzoriale sau mentale reduse sau cu lipsă de experiență și cunoștințe, dacă sunt supravegheați sau au primit instrucțiuni privind utilizarea aparatului într-un mod sigur și dacă înțeleg pericolele implicate. Copiii nu trebuie să se joace cu acest aparat. Operațiunile de curățare și întreținere ale aparatului nu trebuie efectuate de copii fără supraveghere.
- Acest aparat nu este destinat utilizării de către persoane (inclusiv copii) cu capacități fizice, senzoriale sau mentale reduse sau cu lipsă de experiență și cunoștințe, cu excepția cazului în care au primit supravegherea sau instrucțiunile privind utilizarea aparatului de către o persoană responsabilă pentru siguranța lor.
- Copiii trebuie supravegheați pentru a se asigura faptul că nu se joacă cu aparatul.
- Aparatul trebuie utilizat numai împreună cu unitatea sursă de alimentare furnizată împreună cu aparatul.
- Acest aparat conține baterii care pot fi înlocuite numai de către persoane calificate.
- Dacă piniile pieselor din fișă sunt deteriorați, sursa de alimentare cu fișă va fi eliminată.
- În cazul în care încărcătorul sau bateria sunt deteriorate, acestea trebuie înlocuite cu componente originale cumpărate de la producător sau de la departamentul de service post-vânzare.
- Se poate produce un accident dacă aparatul trece peste cablul de alimentare.
- Țineți părul, hainele largi, degetele și toate părțile corpului la distanță de deschideri și părți în mișcare.
- Nu folosiți aspiratorul robot pentru a curăța substanțe caustice.
- Nu ridicați aspiratorul robot de capacul radarului cu laser.
- Asigurați-vă că aspiratorul robot este oprit și sursa de alimentare electrică este deconectată înainte de curățare sau de întreținere.
- Nu utilizați aspiratorul robot într-o zonă suspendată deasupra nivelului solului, cum ar fi un pod, un balcon deschis sau pe partea superioară a mobilierului, cu excepția cazului în care există o barieră de protecție.
- Nu utilizați aspiratorul robot la o temperatură ambientă peste 40°C sau sub 0°C ori pe o podea cu lichide sau substanțe lipicioase.
- Ridicați cablurile de pe pardoseală înainte de a folosi aspiratorul robot pentru a preveni tragerea acestora în timpul curățării.
- Ridicați de pe pardoseală orice articole fragile sau libere, cum ar fi vase sau pungă de plastic, pentru a preveni obstrucționarea aspiratorului robot sau lovirea lor de către acesta și provocarea de daune.
- Nu plasați copii, animale de companie sau obiecte pe aspiratorul robot în timp ce acesta este staționar sau în mișcare.
- Nu folosiți funcția mop pe covor.
- Nu permiteți aspiratorului robot să ridice obiecte dure sau ascuțite, cum ar fi materiale de construcție, sticlă sau cuie.
- Nu așezați aspiratorul robot în poziție răsturnată. Carcasa radarului laser nu ar trebui să atingă niciodată solul.

- Utilizați acest produs numai conform instrucțiunilor din manualul de utilizare. Utilizatorii sunt răspunzători pentru orice pierdere sau daună rezultată din utilizarea necorespunzătoare a acestui produs.
- Pentru manualul în format electronic detaliat, accesați www.mi.com/global/support/user-guide

Informații privind siguranța laserului

Senzorul cu laser din acest produs respectă standardele IEC 60825-1:2014 și EN 60825-1:2014/A11:2021 pentru produse laser Clasa 1. Evitați contactul direct cu ochii în timpul folosirii.

PRODUS LASER CLASA 1

PRODUS LASER DE CONSUM

EN 50689:2021

Baterii și încărcare

- AVERTIZARE: Nu utilizați baterii sau stații de încărcare de la terți.
- AVERTIZARE: Folosiți doar unitatea de alimentare furnizată împreună cu acest aparat.
- AVERTIZARE: În scopul reîncărcării bateriei, utilizați exclusiv unitatea de alimentare detașabilă furnizată împreună cu acest aparat.
- Utilizați numai cu unitatea de alimentare <BLJ24WJ200100P-V>.
- Nu încercați să dezamblați, să reparați sau să modificați singur bateria sau stația de încărcare.
- Deconectați aspiratorul robot de la alimentare imediat dacă există scurgeri baterie. Dacă intrați în contact fizic cu o substanță care se scurge din baterie, clătiți zona de contact cu multă apă și solicitați de îndată asistență medicală.
- Nu expuneți aparatul sau bateria la temperaturi excesive.
- Fiți atenți la riscurile terminalelor aparatului operat cu baterie sau dacă bateria este scurtcircuitată de obiecte de metal.
- Nu amplasați stația de încărcare lângă o sursă de căldură.
- Nu utilizați cârpe ude sau mâinile ude pentru a șterge sau a curăța contactele pentru încărcare ale stației de încărcare.
- Dacă aspiratorul robot nu va fi folosit pentru o perioadă îndelungată, încărcați-l complet, apoi opriți-l și păstrați-l într-un loc răcoros și uscat. Reîncărcați aspiratorul robot cel puțin o dată la 3 luni, pentru a evita descărcarea excesivă a bateriei.
- Nu încărcați bateriile nereîncărcabile.
- Stația de încărcare poate comuta automat între frecvențele de 50 Hz și 60 Hz, fără intervenția utilizatorului, iar produsul se poate adapta atât pentru 50 Hz, cât și pentru 60 Hz.

- Pachetul de baterii litiu-ion conține substanțe periculoase pentru mediu. Înainte de a elimina aspiratorul robot la deșeuri, scoateți mai întâi acumulatorul, apoi eliminați-l sau reciclați-l în conformitate cu legislația și reglementările locale din țara sau regiunea în care îl folosiți.
- Bateria trebuie eliminată din aparat înainte de a fi casat.
- Aparatul trebuie deconectat de la rețeaua de alimentare atunci când scoateți bateria.
- Bateria trebuie îndepărtată în siguranță.
- Când scoateți bateriile din acest produs, este recomandat să le descărcați complet și să vă asigurați că produsul este deconectat de la curent.
 1. Demontați șurubul din partea inferioară, apoi scoateți capacul.
 2. Detașați conectorul bateriei, apoi scoateți bateria. Nu deteriorați carcasa bateriei pentru a evita riscul de accidentare.
 3. Predați bateria la o unitate de reciclare profesională.



Numai pentru utilizare
în interior.



Citiți instrucțiunile înainte de
utilizare.

Prezentare generală a produsului

Accesorii preinstalate

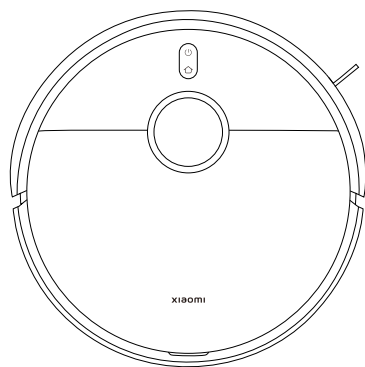

Aspirator robot



Perie



Capac perie

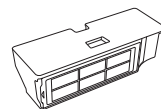

Compartiment pentru praf
(instalați înainte de aspirare
sau de a spăla cu mopul)



Rezervor de apă
(instalați înainte de aspirare
sau de a spăla cu mopul)

Alte accesorii



Suport pentru laveta
de mop × 2

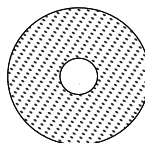

Lavetă de mop × 2
(preinstalată pe suportul
pentru laveta de mop)



Perie laterală

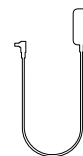

Adaptor de alimentare

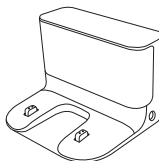

Stație de încărcare



Manual de utilizare



Ghid Imagine



Notificare privind garanția

Notă: Ilustrațiile produsului, accesoriilor și interfeței cu utilizatorul din manualul de utilizare sunt doar cu titlu de referință. Produsul și funcțiile reale pot varia din cauza îmbunătățirilor aduse produsului.

Prezentare generală a produsului

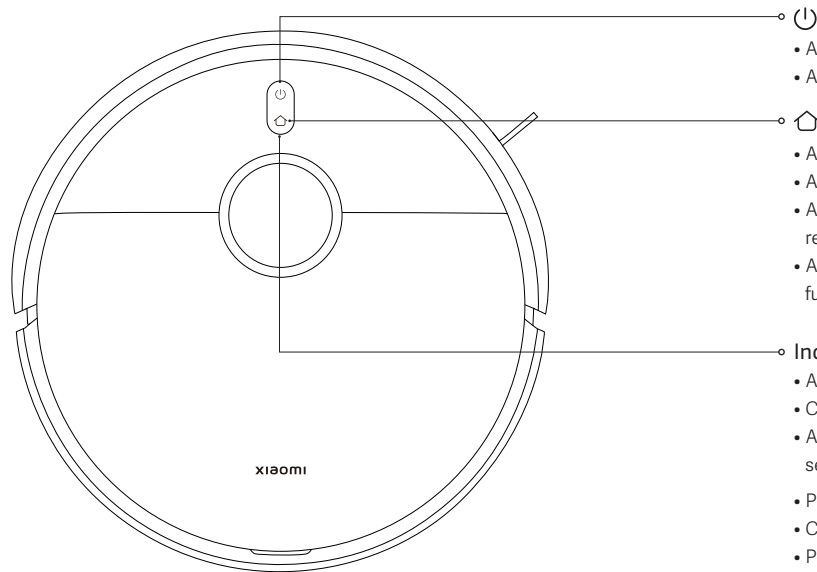

- Apăsați lung timp de 3 secunde pentru a porni sau opri aparatul
- Apăsați acest buton pentru a porni sau a pune în pauză curățarea

- Apăsați pentru a pune pauză în timpul funcționării
- Apăsați pentru a începe andocarea atunci când este în pauză
- Apăsați pentru a opri andocarea atunci când aspiratorul robot revine la stația de încărcare
- Apăsați lung timp de 3 secunde pentru a activa sau a dezactiva funcția de blocare pentru copii

Indicator

- Alb: Funcționează normal
- Clipește încet alb: Încărcare (nivel mediu/ridicat al bateriei)
- Alb intermitent rapid: Andocare/Actualizare firmware/Se revine la setările din fabrică
- Portocaliu: Rețea deconectată
- Clipește încet portocaliu: Încărcare (nivel scăzut baterie)
- Portocaliu intermitent rapid: Eroare a aspiratorului robot
- Albastru timp de două secunde: Rețea conectată
- Clipește încet albastru: Conectare la rețea
- Albastru intermitent rapid: Resetare Wi-Fi/Așteaptă conectare la rețea

Prezentare generală a produsului

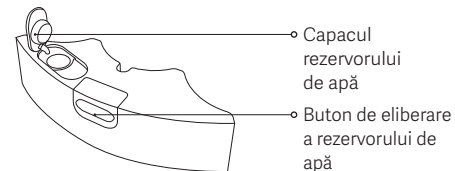
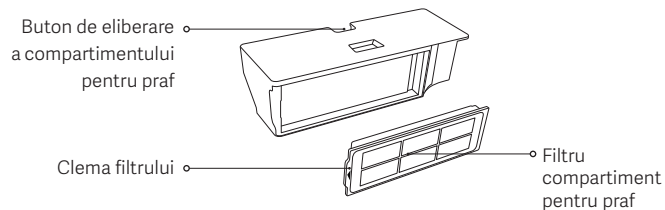
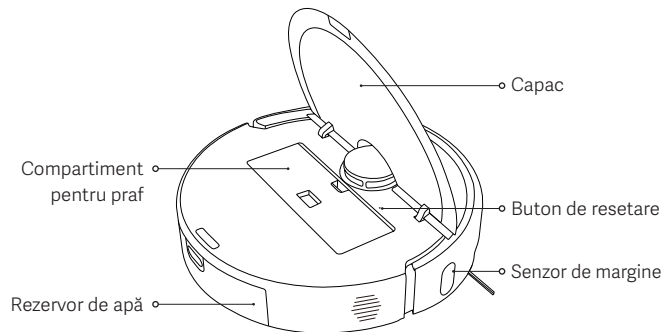
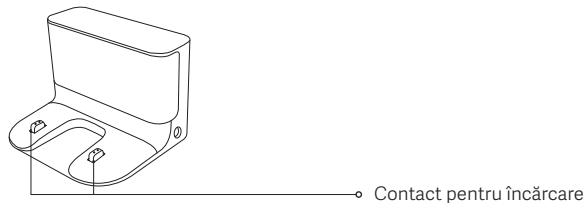
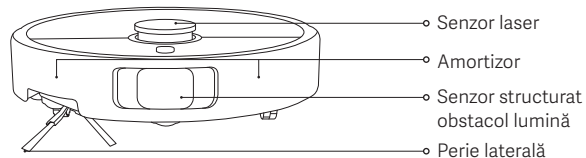
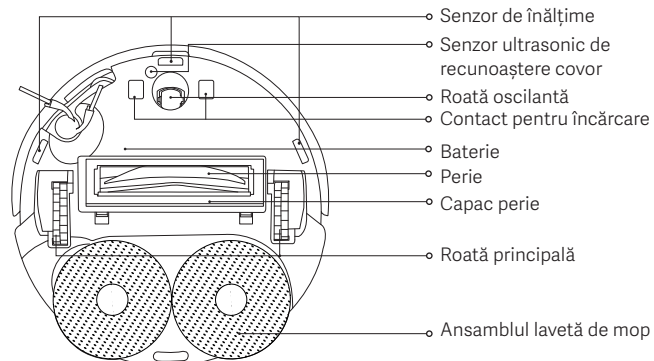

Înainte de utilizare

1. Îndepărtați benzile de protecție.

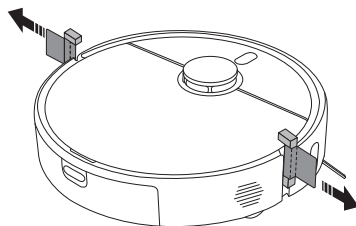

2. Instalarea periei laterale și a ansamblul lavetă de mop.

Instalați peria laterală și, respectiv, ansamblul lavetă de mop, așa cum este ilustrat. Sunt instalate corespunzător atunci când auziți un „clic”.

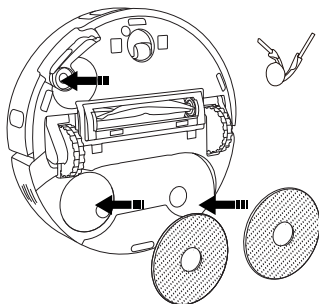

3. Îndepărtați folia de protecție de pe stația de încărcare, poziționați suportul lipit de perete, și conectați-l la alimentare electrică.

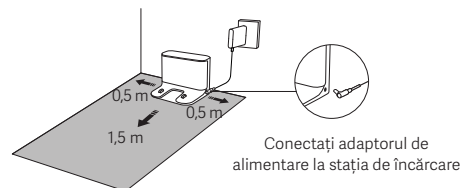

PRECAUȚII:

- Nu expuneți stația de încărcare la lumina directă a soarelui.
- Nu așezați obiecte în raza de 0,5 m de o parte și de alta sau la mai puțin de 1,5 m în fața stației de încărcare.

4. Încărcați aspiratorul robot.

Plasați aspiratorul robot pe stația de încărcare, pentru a se încărca.

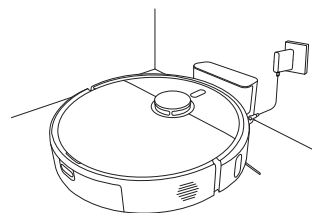

Note:

- Pentru a asigura performanța optimă a bateriei, încărcați complet bateria pentru prima dată înainte de folosire.
- Poziționați aspiratorul robot pe stația de încărcare și asigurați-vă că sunt aliniate contactele pentru încărcare. Când aspiratorul robot se încarcă, pornește automat și nu poate fi oprit.

Cum se utilizează

Se conectează cu Aplicația Xiaomi Home

Acest produs funcționează cu aplicația Xiaomi Home. Utilizați aplicația Xiaomi Home pentru a controla dispozitivul și pentru a interacționa cu alte dispozitive inteligente pentru casă.

Scanati codul QR pentru a descărca și a instala aplicația. Veți fi direcționat către pagina de configurare a conexiunii dacă aplicația a fost deja instalată. Sau căutați „Xiaomi Home” în magazinul de aplicații pentru a o descărca și a o instala.





7F4E365C

Deschideți aplicația Xiaomi Home, atingeți „+” din partea dreapta-sus, apoi urmați instrucțiunile pentru a adăuga dispozitive.

Note:

- Sunt acceptate numai rețele Wi-Fi de 2,4 GHz.
- Este posibil ca versiunea aplicației să fi fost actualizată, urmați instrucțiunile în funcție de versiunea curentă a aplicației.
- Atunci când aspiratorul robot se conectează cu succes la aplicația Xiaomi Home, acesta se conectează cu succes la rețea. Puteți reseta rețeaua Wi-Fi pentru a-l deconecta de la rețea.

Resetarea conexiunii Wi-Fi

- În timp ce aspiratorul robot este pornit, apăsați și țineți apăsată butoanele  și  timp de șapte secunde până când se aude un mesaj vocal. Wi-Fi este resetat cu succes atunci când indicatorul se aprinde intermitent albastru.
- Resetarea conexiunii Wi-Fi atunci când aspiratorul robot trebuie deconectat de la rețea sau rețeaua trebuie să fie schimbată.

Problemă	Soluție
Aspiratorul robot nu se poate conecta la Wi-Fi.	<ul style="list-style-type: none">• Verificați dacă parola Wi-Fi este corectă.• Aspiratorul robot nu acceptă banda de frecvență a rețelei de 5 GHz, conectați-l la o rețea de 2,4 GHz.• Este ceva în neregulă la conexiunea Wi-Fi. Resetați conexiunea Wi-Fi și descărcați cea mai recentă versiune a aplicației Xiaomi Home, apoi încercați să vă reconectați.• Asigurați-vă că aspiratorul robot este într-o zonă cu bună acoperire Wi-Fi, după care resetați Wi-Fi-ul lui și reconectați-l la rețea.

Restaurarea setărilor din fabrică

Utilizați un obiect cu formă de pin pentru a apăsa și menține apăsat butonul de resetare timp de 3 secunde până când este auzit un mesaj vocal. Aspiratorul robot va reveni la setările din fabrică.

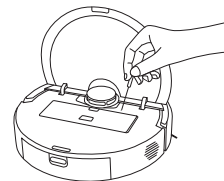

Notă: În caz de orice problemă, încercați să reporniți prima dată aspiratorul robot. Dacă problema continuă după repornire, restaurați aspiratorul la setările din fabrică.

Cum se utilizează

Mapare rapidă

După ce aspiratorul robot se conectează cu aplicația pentru prima dată, urmați instrucțiunile din aplicație pentru a crea rapid o hartă, iar aspiratorul robot va începe să creeze harta fără a curăța. Odată ce s-a întors la stația de încărcare, procesul de mapare este complet și harta este salvată automat.

Pregătirea înainte de mapare:

- Asigurați-vă că aspiratorul robot a fost complet încărcat și pornește de la stația de încărcare.
- Deschideți ușile camerelor care urmează a fi mapate, urmăriți aspiratorul robot în tot procesul, și îndepărtați obiectele care pot preveni maparea corectă a aspiratorului robot.
- Este recomandat să blocați zonele în care aspiratorul robot se poate bloca sau poate fi zgâriat, și alte zone nepotrivite pentru a intra.

Configurarea pereților virtuali sau a zonelor restricționate după mapare:

- Este recomandat să configurați pereții virtuali sau zonele restricționate în zone unde aspiratorul robot poate fi blocat sau zgâriat, și alte zone nepotrivite pentru a intra.

Începerea aspirării și spălării cu mopul

1. Apșați și țineți apăsat butonul de eliberare a rezervorului de apă pentru a îndepărta rezervorul de apă. Deschideți capacul și umpleți-l cu apă curată.

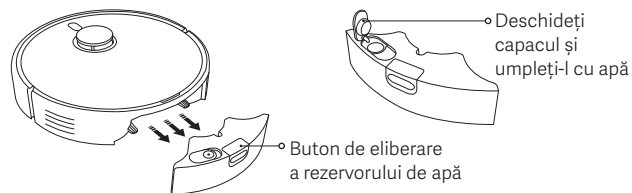

PRECAUȚII:

- Nu adăugați lichide precum apă fierbinte, detergent sau dezinfectant în rezervorul de apă, pentru a nu deteriora aspiratorul robot.
 - Funcțiile aspiratorului robot au fost testate înainte de a ieși din fabrică, drept urmare, este posibil să mai aibă reziduuri de apă. Acest lucru este normal.
2. Introduceți rezervorul de apă plin în aspiratorul robot așa cum este ilustrat. Este instalat corespunzător atunci când se aude un „clic”.

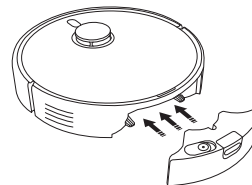

Cum se utilizează

3. Instalați ansamblul lavetă de mop și așa cum este ilustrat. Este instalat pe poziție atunci când se aude un „clic”. Apăsați pe butonul  pentru a începe aspirarea și spălarea cu mopul.

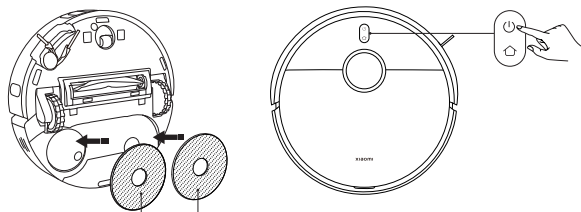



Ansamblul lavetă de mop
(cu lavete de mop instalate)

PRECAUȚII: Scoateți rezervorul de apă și turnați apa rămasă prompt după efectuarea sarcinii de ștergere cu mop. Apoi curățați și uscați laveta de mop pentru a preveni apariția unor mirosuri neplăcute și formarea mușgaiului.

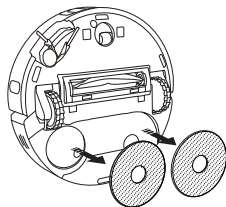
Pentru a folosi doar funcția de ștergere, îndepărtați ansamblul lavetă de mop.



Pornire/oprire

- Țineți apăsat pe butonul  timp de trei secunde pentru a porni aspiratorul robot și indicatorul luminos se va aprinde.
- Când aspiratorul robot este în pauză și nu este la încărcat, apăsați și țineți apăsat butonul  timp de trei secunde pentru a-l opri.

Notă: Dacă aspiratorul robot se încarcă, acesta pornește automat și nu poate fi oprit.

Punerea în pauză

În timp ce aspiratorul robot funcționează, apăsați orice buton de pe aspiratorul robot pentru a-l pune pe pauză, apoi apăsați butonul  pentru a relua curățarea.

Notă: Nu ridicați și nu mutați aspiratorul robot cât timp este în pauză. În caz contrar poate avea erori de poziționare care ar putea împiedica aspiratorul robot să se întoarcă la stația de încărcare sau se poate produce pierderea părții.

Modul Repaus

- Aspiratorul robot va intra în modul repaus după ce a fost pus în pauză timp de 10 minute.
- În modul repaus, indicatorul aspiratorului robot se va opri. Apăsați orice buton pentru a trezi aspiratorul din modul repaus.

Notă: Aspiratorul robot se va opri automat după ce a fost în modul Repaus timp de 6 ore.

Blocare pentru copii

Apăsați și țineți apăsat butonul  timp de 3 secunde în timpul încărcării sau pauzei pentru a activa sau a dezactiva funcția de blocare pentru copii.

Cum se utilizează

Reluarea curățării

Dacă aspiratorul robot se descarcă în timpul unei activități de curățare, acesta va reveni automat la stația de încărcare pentru a se reîncărca, apoi va relua operațiunea de curățenie de unde a fost întreruptă, după ce s-a încărcat suficient.

Modul DND

În modul nu deranjați (DND), aspiratorul robot nu va relua curățarea sau efectua curățări programate. Modul DND poate fi activat sau dezactivat din aplicație.

Îngrijire și întreținere

Curățarea rezervorului de apă

Scoateți rezervorul de apă, deschideți capacul, și umpleți-l cu o cantitate mică de apă curată, scuturați pentru a clăti interiorul, și turnați apa murdară.

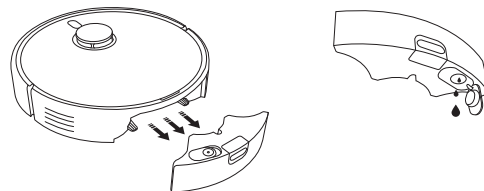

PRECAUȚII:

- Nu clătiți și nu înmuiați rezervorul de apă.
- Curățați rezervorul de apă în mod regulat pentru a preveni acumularea de murdărie ce poate afecta performanța de curățare.

Curățarea compartimentului pentru praf și a filtrului

1. Deschideți capacul aspiratorului robot și apăsați butonul de eliberare a compartimentului pentru praf pentru a scoate în sus compartimentul pentru praf al aspiratorului robot.

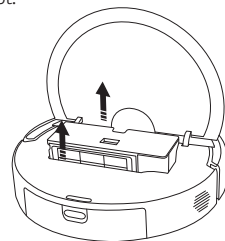

Îngrijire și întreținere

2. Îndepărtați filtrul din clema filtrului. Apăsăți ușor cadrul filtrului pentru a îndepărta praful și mizeriile și goliți compartimentul pentru praful.

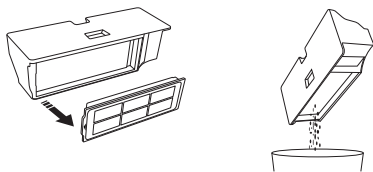

Note:

- Nu încercați să curățați filtrul cu o perie sau cu degetele.
- Nu se recomandă clătirea frecventă, în caz contrar filtrul se poate deteriora.
- Utilizați doar apă curată la curățarea compartimentului pentru praful și a filtrului. Nu utilizați detergent.

3. Clătiți compartimentul pentru praful și filtrul cu apă curată dacă este necesar.

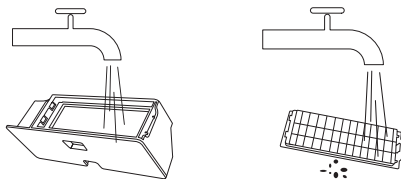

4. Lăsați compartimentul pentru praful și filtrul să se usuce complet înainte de a le reinstala.

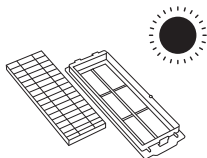

Curățarea lavetei de mop

Îndepărtați laveta de mop din suport, și spălați-o și uscați-o.

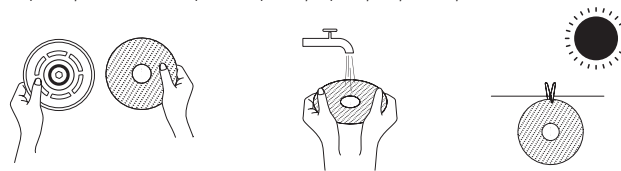

Curățați peria laterală și roata oscilantă

1. Întoarceți aspiratorul robot și scoateți peria laterală și roata oscilantă.
2. Curățați părul sau resturile care s-ar fi putut bloca în peria laterală și roata oscilantă.
3. Reinstalați peria laterală și roata oscilantă.

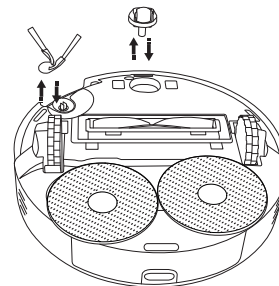

Notă: Reinstalați peria laterală și roata oscilantă prompt după curățare.

Îngrijire și întreținere

Curățarea senzorilor și a contactelor pentru încărcare

Vă rugăm curățați senzorii și contactele pentru încărcare periodic folosind o cârpă moale, uscată.

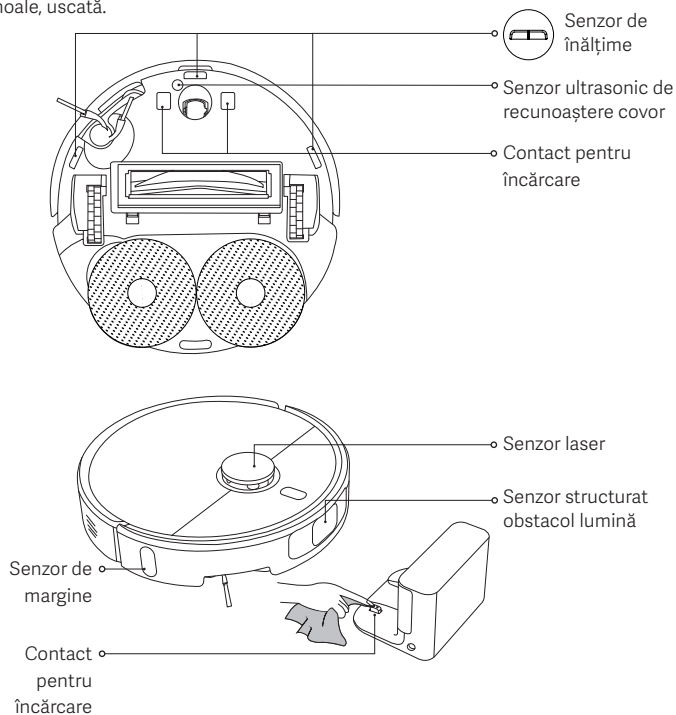

Curățarea periei

1. Întoarceți aspiratorul robot și apăsați cele două butoane de eliberare pentru a scoate capacul periei.
2. Scoateți peria și trageți capacul demontabil din capăt pentru a curăța mizeria.
3. Reinstalați capacul demontabil din capăt, peria, capacul periei în ordine după curățare. Capacul periei este instalat pe poziție când este auzit un „clic”.

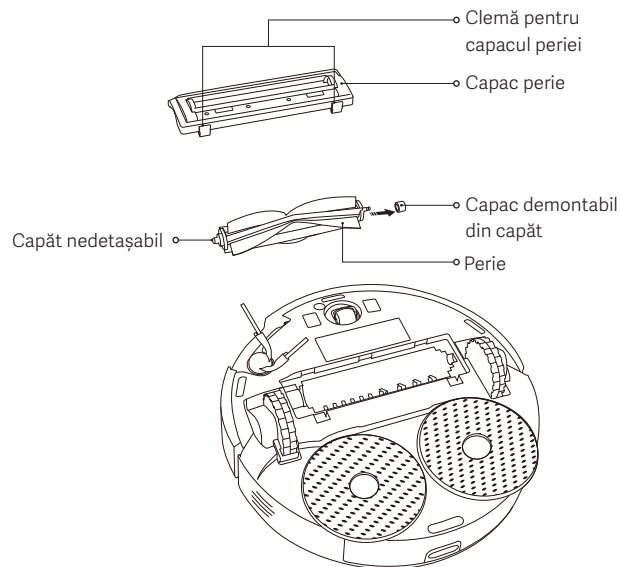

Îngrijire și întreținere

Componente	Frecvență de întreținere	Frecvență de înlocuire
Perie laterală	La fiecare două săptămâni	3 – 6 luni
Perie	La fiecare două săptămâni	6 – 12 luni
Filtru	La fiecare două săptămâni	3 – 6 luni
Capac perie	/	3 – 6 luni (sau la uzare)
Lavetă de mop	După fiecare utilizare	1 – 3 luni (sau la uzare)
Compartiment pentru praf	După fiecare utilizare	/
Rezervor de apă	Curățați în funcție de necesități	/
Roată oscilantă	În fiecare lună	/
Senzor laser		
Senzor structurat obstacol lumină		
Senzor ultrasonic de recunoaștere covor		
Senzor de înălțime		
Senzor de margine		
Contacte pentru încărcare		

Notă: Frecvența de înlocuire este doar cu titlu de referință. În cazul în care o piesă este deteriorată, aceasta trebuie înlocuită imediat pentru a asigura o curățare eficientă.

Probleme uzuale

Problemă	Cauză posibilă și soluție
Ansamblul lavetei de mop nu se rotește.	Ansamblul lavetei de mop ar putea fi blocat de un obiect străin. Vă rugăm curățați-o.
Laveta de mop nu este umedă.	Verificați dacă este suficientă apă în rezervorul de apă. Ajustați setările pentru nivelul apei în aplicație. Urmați instrucțiunile din manualul de utilizare pentru a monta corect ansamblul lavetei de mop.
Laveta de mop este prea umedă.	Ajustați setările pentru nivelul apei în aplicație. Asigurați-vă că ați închis corect capacul rezervorului de apă.
Aspiratorul robot nu mai curăță eficient sau lasă praf în urma sa.	Compartimentul pentru praf este plin. Curățați-l și încercați din nou. Filtrul este blocat. Curățați-l și încercați din nou. Este posibil să fi fost prins un obiect străin în perie. Curățați-l și încercați din nou.
Aspiratorul robot face zgomote ciudate în timpul curățării.	Este posibil să fie prins un obiect străin în perie, în peria laterală sau într-una din roțile principale. Opriti aspiratorul robot și îndepărtați orice reziduu dacă există.
Aspiratorul robot nu poate fi pornit.	Nivelul de încărcare a bateriei este redus. Încărcați complet aspiratorul robot, apoi încercați din nou. Temperatura ambiantă este prea scăzută (sub 0°C) sau prea ridicată (peste 40°C).
Aspiratorul robot nu începe curățarea.	Nivelul de încărcare a bateriei este redus. Încărcați complet aspiratorul robot, apoi încercați din nou.

Probleme uzuale

Problemă	Cauză posibilă și soluție
Aspiratorul robot nu reia curățarea.	Asigurați-vă că aspiratorul robot nu este setat în modul DND. În acest mod, apăsați butonul de andocare pe aspiratorul robot, apăsați butonul de andocare din aplicația Xiaomi Home, sau mutați aspiratorul robot înapoi la stația de încărcare și va relua curățarea.
Aspiratorul robot nu revine la stația de încărcare.	Există prea multe obstacole în jurul stației de încărcare. Plasați stația de încărcare într-o zonă mai deschisă. Aspiratorul robot este prea departe de stația de încărcare. Mutați aspiratorul robot mai aproape de stația de încărcare și încercați din nou.
Aspiratorul robot nu se încarcă.	Asigurați-vă că există suficient spațiu deschis în jurul stației de încărcare și contactele pentru încărcare sunt curate și nu sunt blocate. Temperatura ambientală este prea scăzută (sub 0°C) sau prea ridicată (peste 40°C).
Aspiratorul robot se comportă anormal.	Oprți aspiratorul robot, apoi reporniți-l.
Aspiratorul robot nu efectuează curățări programate.	Asigurați-vă că aspiratorul robot este conectat la rețea, altfel nu se poate sincroniza timpul și nu poate efectua curățările programate. Asigurați-vă că aspiratorul robot nu este setat în modul DND. Modul DND împiedică aspiratorul robot să efectueze curățări programate.
Aspiratorul robot continuă să funcționeze offline.	Asigurați-vă că aspiratorul robot este conectat la rețea și rămâne în permanență în raza de acoperire Wi-Fi.

Depanare

Afișare eroare	Cauză posibilă și soluție
Asigurați-vă că rezervorul de apă este bine instalat.	Asigurați-vă că rezervorul de apă este instalat în siguranță.
Laveta de mop nu este instalată.	Asigurați-vă că suportul pentru lavetă de mop și laveta de mop sunt bine instalate.
Compartimentul pentru praf este dezinstalat.	Instalați compartimentul pentru praf și filtrul și asigurați-vă că sunt fixate în poziție.
Poziționați aspiratorul robot pe o suprafață plată.	Aspiratorul robot a detectat că este un unghi de activare. Reporniți după ce ați poziționat dispozitivul pe o suprafață plată.
Nu s-a putut întoarce la stația de încărcare pentru încărcare, vă rugăm să mutați aspiratorul robot la stația de încărcare.	Poziționați manual aspiratorul robot pe stația de încărcare și verificați dacă stația de încărcare este conectată la alimentare electrică.
Vă rugăm îndepărtați orice obstacol din jurul aspiratorului robot.	Este posibil ca aspiratorul robot să fie prins sau blocat. Îndepărtați orice obstacole din jurul său.
Îndepărtați orice obiect străin de lângă zona senzorului laser.	Îndepărtați orice obiecte străine care pot bloca sau obstrucționa senzorul laser sau mutați aspiratorul robot într-o locație nouă și reactivați-l.
Ștergeți senzorii de înălțime, mutați aspiratorul robot în alt loc și porniți-l.	Este posibil ca o parte a aspiratorului robot să nu fie pe sol, re poziționați aspiratorul robot și reporniți-l. Sau, senzorii de înălțime pot fi murdari, să îi curățați.
Eroare amortizor. Verificați dacă amortizorul poate reveni corect.	Tamponul de coliziune este blocat. Apăsați încet pentru a îndepărta obiectele străine; dacă nu sunt obiecte străine, mutați aspiratorul robot într-un loc nou și porniți-l.

Specificații

Aspirator robot

Nume	Aspirator robot
Model	OV71GL
Dimensiuni articol	Ø350 × 99 mm
Greutate netă	4,2 kg
Putere evaluată	160 W
Tensiune evaluată	14,4 V ~
Tensiune de încărcare	20 V ~
Baterie litiu-ion	4800 mAh (capacitate evaluată) 5200 mAh (capacitate nominală)
Frecvență de operare	2400 – 2483,5 MHz
Putere maximă la ieșire	< 20 dBm
Conectivitate wireless	Wi-Fi IEEE 802.11 b/g/n 2,4 GHz Bluetooth 4.2
Consum de energie	Mod standby: ≤ 0,5 W Mod standby în rețea: ≤ 2,0 W
Interval pentru introducerea condiției	Mod standby: ≤ 20 min Mod standby în rețea: ≤ 20 min

În condiții normale de utilizare, acest echipament trebuie așezat cu o distanță de cel puțin 20 cm între antenă și corpul utilizatorului.

Stație de încărcare

Model	OV71CDZ
Intrare evaluată	20 V ~ 1 A
Ieșire evaluată	20 V ~ 1 A
Dimensiuni articol	146 × 122 × 98,5 mm
Consum de energie	Mod standby: ≤ 0,5 W
Interval pentru introducerea condiției	Mod standby: ≤ 20 min

Adaptor de alimentare

Producător	Zhongshan Baolijin Electronic Co., Ltd.
Model	BLJ24WJ200100P-V
Intrare	100–240 V~ 50/60 Hz 0,8 A
Ieșire	20,0 V ~ 1,0 A 20,0 W
Eficiență activă medie	85,47%
Eficiență la sarcină redusă (10%)	75,47%
Consum de energie fără sarcină	0,10 W

Informații de conformitate cu reglementările

Declarație de conformitate UE



Prin prezenta, Xiaomi Communications Co., Ltd. declară că echipamentul radio tip OV71GL este conform cu Directiva 2014/53/UE. Textul complet al declarației de conformitate UE este disponibil la următoarea adresă internet: <https://www.mi.com/global/service/support/declaration.html>

Informații privind reciclarea și eliminarea DEEE



Toate produsele care poartă acest simbol reprezintă deșeuri de echipamente electrice și electronice (DEEE, conform Directivei 2012/19/UE), care nu trebuie amestecate cu deșeuri menajere nesortate. În schimb, trebuie să protejați sănătatea umană și mediul înconjurător prin predarea deșeurilor de echipamente la un punct de colectare desemnat pentru reciclarea deșeurilor de echipamente electrice și electronice, autorizat de către autoritățile guvernamentale sau locale. Casarea și reciclarea corectă contribuie la evitarea potențialelor consecințe negative asupra mediului înconjurător și a sănătății umane. Contactați instalatorul sau autoritățile locale pentru mai multe informații despre localizarea punctelor de colectare, precum și despre clauzele și condițiile acestora.

NOTIFICARE PRIVIND GARANȚIA

ACEASTĂ GARANȚIE VĂ ACORDĂ ANUMITE DREPTURI, DAR ESTE POSIBIL SĂ AVEȚI ȘI ALTE DREPTURI, CONFORM LEGILOR DIN ȚARA, PROVINCIA SAU STATUL DVS. ÎNTR-ADEVĂR, ÎN UNELE ȚĂRI, PROVINCII SAU STATE, LEGEA PRIVIND PROTECȚIA CONSUMATORULUI ESTE POSIBIL SĂ IMPUNĂ O PERIOADĂ MINIMĂ DE GARANȚIE. CU EXCEPȚIA CAZURILOR ÎN CARE LEGISLAȚIA PERMITE, XIAOMI NU EXCLUDE, NU LIMITEAZĂ ȘI NU SUSPENDĂ NICIUN DREPT PE CARE ESTE POSIBIL SĂ-L AVEȚI. PENTRU A ÎNȚELEGE COMPLET DREPTURILE PE CARE LE AVEȚI, VĂ INVITĂM SĂ CONSULTAȚI LEGISLAȚIA DIN ȚARA PROVINCIA SAU STATUL DVS.

1. GARANȚIE LIMITATĂ PENTRU PRODUS

XIAOMI garantează că Produsele nu au defecte materiale și de manoperă în condiții de utilizare normale și când sunt utilizate în conformitate cu manualul Produsului respectiv, în timpul Perioadei de garanție. Durata și condițiile care privesc respectivele garanții sunt prevăzute în legislația locală aferentă. Pentru mai multe informații despre avantajele legate de garanție pentru consumatori, consultați site-ul web oficial al Xiaomi <https://www.mi.com/global/support/warranty>. Xiaomi garantează cumpărătorului original că Produsul său Xiaomi nu prezintă defecte materiale sau de manoperă în condițiile unei utilizări normale în perioada menționată mai sus. Xiaomi nu garantează că funcționarea Produsului va fi fără întreruperi sau erori. Xiaomi nu deține responsabilitatea pentru daunele cauzate de nerespectarea instrucțiunilor aferente utilizării Produsului.

2. REMEDII

Dacă se descoperă un defect hardware și o solicitare validă este primită de Xiaomi pe parcursul Perioadei de garanție, Xiaomi fie (1) va repara gratuit produsul, fie (2) va înlocui produsul, fie (3) va restitui suma achitată pentru Produs, mai puțin eventualele costuri de transport.

3. CUM SĂ OBTINEȚI SERVICE ÎN PERIOADA DE GARANȚIE

Pentru a obține servicii de garanție, trebuie să livrați Produsul în ambalajul original sau într-un ambalaj echivalent, oferind un nivel de protecție egal Produsului, la adresa specificată de Xiaomi. Cu excepția situațiilor interzise de legislația aplicabilă, Xiaomi vă poate solicita să prezentați probe sau dovada de cumpărare și/sau să respectați cerințele de înregistrare înainte de a primi serviciul de garanție.

4. EXCLUDERI ȘI LIMITĂRI

Cu excepția cazurilor în care Xiaomi stipulează altminteri, această Garanție limitată se aplică numai Produsului fabricat de către sau pentru Xiaomi și care poate fi identificat prin mărcile comerciale, denumirea comercială sau prin sigla „Xiaomi” sau „Mi”. Garanția limitată nu se aplică în cazurile de (a) deteriorări rezultate din dezastre naturale sau forță divină, de exemplu: fulgere, tornade, inundații, incendii, cutremure sau alte cauze externe; (b) neglijență; (c) utilizare comercială; (d) alterări sau modificări la orice componentă a Produsului; (e) defecțiuni provocate de utilizarea împreună cu produse ce nu aparțin Xiaomi; (f) defecțiuni cauzate de accident, abuz sau utilizare incorectă; (g) defecțiuni cauzate de operarea Produsului în afara scenariilor de utilizare permise sau intenționate, descrise de către Xiaomi, sau la tensiuni sau cu surse de alimentare incorecte sau (h) defecțiuni cauzate de operațiuni de service (inclusiv upgrade-uri și extensii) realizate de alte persoane decât reprezentanții ai Xiaomi.

Copierea de rezervă a tuturor datelor, produselor software sau a altor materiale pe care este posibil să le fi stocat sau păstrat pe produs este responsabilitatea dvs. Este foarte posibil ca datele, software-ul sau alte materiale din echipament să se piardă sau să fie reformatate în cursul procedurilor de service, iar Xiaomi nu este responsabilă pentru deteriorarea sau pierderea lor.

Niciun distribuitor, agent sau angajat Xiaomi nu este autorizat să efectueze nicio modificare, extensie sau adăugire la această Garanție limitată. Dacă orice condiție din acest document este considerată ilegală sau neaplicabilă, legalitatea sau aplicabilitatea celorlalte condiții nu va fi afectată sau modificată.

Cu excepția cazurilor în care legislația interzice sau Xiaomi a promis altminteri, serviciile post-vânzări vor fi limitate la țara sau regiunea în care s-a efectuat achiziția inițială.

Produsele care nu au fost importate și/sau nu au fost produse de Xiaomi cu respectarea legislației și/sau care nu au fost achiziționate legal de la Xiaomi sau de la un distribuitor oficial al Xiaomi nu sunt acoperite de aceste garanții. Conform legislației în vigoare, este posibil să beneficiați de garanții de la distribuitorul neoficial care v-a vândut produsul. Prin urmare, Xiaomi vă invită să contactați distribuitorul de la care ați achiziționat produsul. Prezențele garanții nu se aplică în Hong Kong și în Taiwan.

5. GARANȚII IMPLICITE

Cu excepția situațiilor în care acest lucru este interzis de legislația în vigoare, toate garanțiile implicite (inclusiv garanțiile legate de mercantabilitate și adecvarea pentru un anumit scop) vor avea o durată limitată, cel mult egală cu durata maximă a acestei garanții limitate. Unele jurisdicții nu permit limitări pentru durata unei garanții implicite, astfel că limitarea de mai sus nu se va aplica în aceste cazuri.

6. LIMITAREA DAUNELOR

Cu excepția situațiilor în care acest lucru este interzis de legislația în vigoare, Xiaomi nu este răspunzătoare pentru niciun fel de daună cauzată de accidente, indirectă, specială sau prin consecuție, inclusiv, fără a se limita la, daune rezultate din încălcarea garanției exprese sau implicite, chiar și când Xiaomi a fost informată de posibilitatea apariției unor astfel de daune. Unele jurisdicții nu permit excluderea sau limitarea daunelor speciale, indirecte sau prin consecuție, astfel că este posibil ca limitarea sau excluderea de mai sus să nu se aplice în cazul dvs.

7. CONTACTE XIAOMI

Pentru clienți, vizitați site-ul web: <https://www.mi.com/global/support/warranty>
Persoana de contact pentru activități de service post-vânzări poate fi orice persoană din rețeaua de service autorizat a Xiaomi, distribuitori autorizați ai Xiaomi sau distribuitorul final care v-a vândut produsele. Dacă aveți nelămuriri, contactați persoana relevantă, așa cum este ea identificată de către Xiaomi.

Säkerhetsinstruktioner

Läs igenom användarmanualen noggrant innan användning och bevara den för framtida användning.

Denna produkt är endast avsedd för golvrengöring i hemmiljö. Använd den inte utomhus, på ytor som inte är golv eller i kommersiella eller industriella miljöer.

Användningsrestriktioner

- Den här apparaten kan användas av barn som är åtta år eller äldre och personer med fysiska, sensoriska eller mentala funktionsnedsättningar eller bristande erfarenhet och kunskap, om de är under tillsyn eller har fått instruktioner om hur apparaten ska användas på ett säkert sätt och är införstådda med riskerna. Barn får inte leka med apparaten. Rengöring och användarunderhåll får inte utföras av barn utan tillsyn.
- Den här enheten är inte avsedd för användning av personer (däribland barn) med fysiska, sensoriska eller mentala funktionsnedsättningar, eller med bristande erfarenhet och kunskap, såvida de inte övervakas eller har fått instruktioner om hur enheten ska användas av en person som ansvarar för deras säkerhet.
- Barn bör övervakas för att säkerställa att de inte leker med apparaten.
- Apparaten ska endast användas med den medföljande strömförsörjningsenheten.
- Apparaten innehåller batterier som endast får bytas av experter.
- Om stiften på kontakten är skadade, ska strömförsörjningsenheten kasseras.
- Om skada uppstår på laddaren eller batteriet måste de bytas ut mot en original komponent från tillverkaren eller eftermarknads serviceavdelning.
- Fara kan uppstå om apparaten kör över nätsladden.
- Håll hår, löst sittande kläder, fingrar och alla delar av kroppen borta från öppningar och rörliga delar.
- Använd inte robotdammsugaren för att rengöra brinnande ämnen.
- Lyft inte robotdammsugaren i laserradarns lucka.
- Se till att robotdammsugaren är avstängd och att strömförsörjningsenheten är frånkopplad innan du rengör eller utför underhåll.
- Använd inte robotdammsugaren på en plats upphöjd över marken, som ett loft, öppen balkong eller ovanpå möbler såvida det inte finns ett skyddsräcke.
- Använd inte robotdammsugaren i en omgivande temperatur över 40 °C eller under 0 °C eller på ett golv med vätskor eller kläbbiga ämnen.
- Ta upp kablar från golvet innan du använder robotdammsugaren för att förhindra att den drar runt dem under rengöringen.
- Ta upp ömtåliga eller lösa föremål från golvet, exempelvis vaser eller plastpåsar, för att inte robotdammsugaren ska hindras eller köra på dem och orsaka skada.
- Placera inte barn, husdjur eller föremål ovanpå robotdammsugaren, oavsett om den är stillastående eller rör sig.
- Använd inte mopplingsfunktionen på mattan.
- Låt inte robotdammsugaren dammsuga upp hårda eller vassa föremål som byggmaterial, glas eller spikar.
- Placera inte robotdammsugaren upp och ner. Laserradarhuset bör aldrig vidröra marken.
- Använd produkten enbart i enlighet med anvisningarna i användarmanualen. Användare är ansvariga för förlust eller skada som uppstår på grund av felaktig användning av denna produkt.
- För en detaljerad e-manual, gå till www.mi.com/global/support/user-guide

Lasersäkerhetsinformation

Lasersensorn i denna produkt uppfyller IEC 60825-1:2014- och EN 60825-1:2014/A11:2021-standarden för klass 1-laserprodukter. Undvik direkt ögonkontakt med den under användning.

KLASS 1-LASERPRODUKT

KONSUMENTLASERPRODUKT

EN 50689:2021

Batterier och laddning

- VARNING: Använd inte batteri eller laddningsstation från tredje part.
- VARNING: Använd endast den försörjningsenhet som medföljer denna apparat.
- VARNING: För att ladda batteriet, använd endast den löstagbara försörjningsenheten som medföljer denna apparat.
- Använd endast med <BLJ24WJ200100P-V> försörjningsenhet.
- Försök inte ta isär, reparera eller modifiera batteriet eller laddningsstationen på egen hand.
- Koppla omedelbart bort robotdammsugaren från strömmen om batteriet läcker. Om du kommer i fysisk kontakt med något ämne som kan läcka ut ur batteriet, skölj kontaktområdet med mycket vatten och uppsök omedelbart läkare.
- Utsätt inte apparaten eller batteriet för höga temperaturer.
- Var uppmärksam på risken att polerna på den batteridrivna apparaten eller batteriet kortsluts av metallföremål.
- Placera inte laddningsstationen nära en värmekälla.
- Använd inte en våt trasa eller våta händer för att torka eller rengöra laddningsstationens laddningskontakter.
- Om robotdammsugaren inte kommer att användas under en längre tid ska du ladda den helt, därefter stänga av den och förvara den på en sval, torr plats. Ladda robotdammsugaren minst en gång var tredje månad för att undvika att batteriet laddas ur för mycket.
- Ladda inte de icke-uppladdningsbara batterierna.
- Ingen åtgärd behövs från användarna för att växla laddningsstationen mellan 50 Hz och 60 Hz, och produkten kan anpassa sig själv till både 50 Hz och 60 Hz.
- Litiumjonbatteripaketet innehåller ämnen som är skadliga för miljön. Innan du kasserar robotdammsugaren ska du först ta bort batteripaketet och sedan kassera det eller återvinna det i enlighet med lokala lagar och regler i det land eller den region det används i.
- Batteriet måste tas ur apparaten innan den kastas.

- Apparaten måste kopplas ifrån strömkällan när batteriet ska tas ur.
- Batteriet ska kasseras på ett säkert sätt.
- När du tar bort batterierna från produkten är det lämpligt att köra slut på batterierna och se till att din produkt är fränkopplad från en strömkälla.
 1. Ta bort skruven på undersidan och ta sedan bort locket.
 2. Koppla ur batterikontakten och ta sedan ut batterierna. Skada inte batterifacket för att undvika risk för personskador.
 3. Lämnna in batterierna till en professionell återvinningsorganisation.



Endast för
inomhusbruk.



Läs instruktionerna före
användning.

Produktöversikt

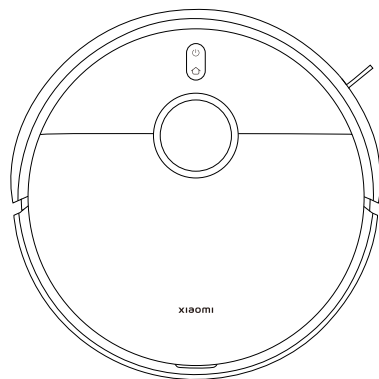

Robotdammsugare

Anteckning: Illustrationerna av produkten, tillbehören och användargränssnittet i användarmanualen är endast avsedda som referens. Den faktiska produkten och dess funktioner kan variera på grund av produktförbättringar.

Förinstallerade tillbehör



Borste



Borstskydd

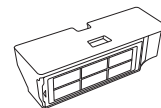

Dammbehållare
(installera före dammsugning och mopning)



Vattenbehållare
(installera före dammsugning och mopning)

Andra tillbehör



Hållare till moppdyna × 2

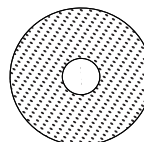

Moppdyna × 2
(förinstallerad på hållare till moppdyna)



Sidoborste

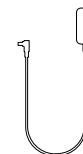

Nätadapter

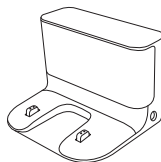

Laddningsstation



Användarmanual





Bildguide

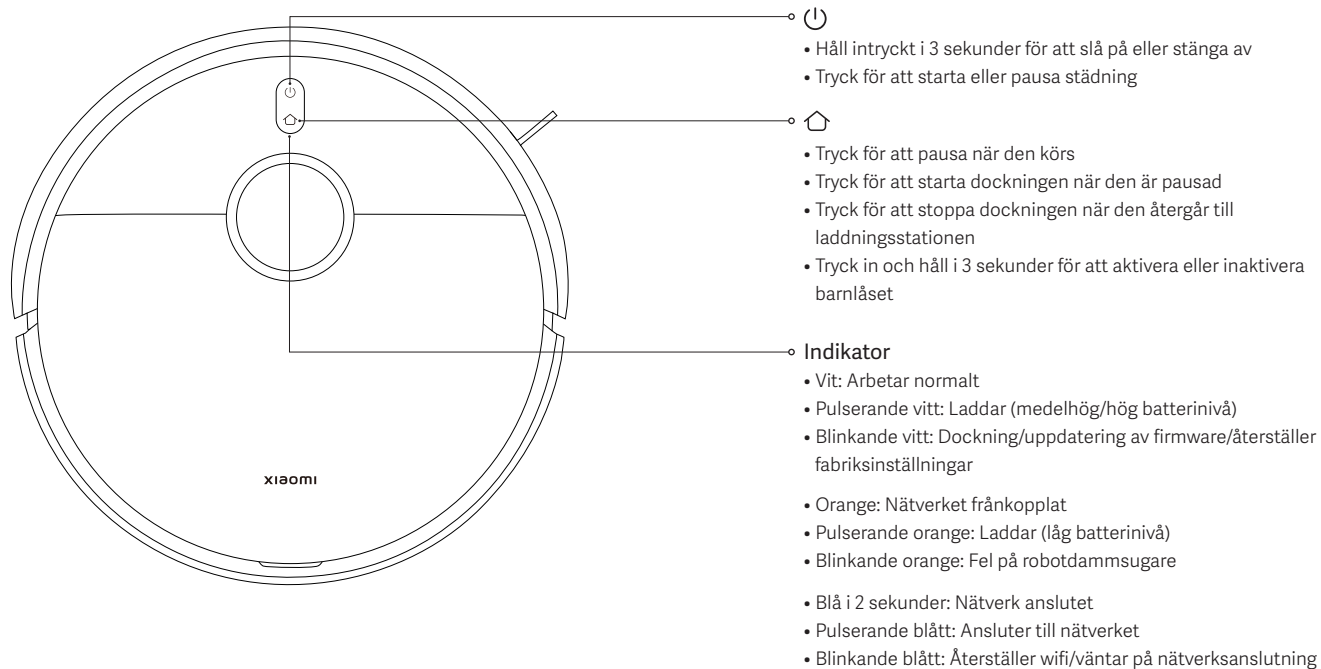

Garantimeddelande

Produktöversikt



- 
 - Håll intryckt i 3 sekunder för att slå på eller stänga av
 - Tryck för att starta eller pausa städning
- 
 - Tryck för att pausa när den körs
 - Tryck för att starta dockningen när den är pausad
 - Tryck för att stoppa dockningen när den återgår till laddningsstationen
 - Tryck in och håll i 3 sekunder för att aktivera eller inaktivera barnlåset
- **Indikator**
 - Vit: Arbetar normalt
 - Pulserande vitt: Laddar (medelhög/hög batterinivå)
 - Blinkande vitt: Dockning/uppdatering av firmware/återställer fabriksinställningar
 - Orange: Nätverket frånkopplat
 - Pulserande orange: Laddar (låg batterinivå)
 - Blinkande orange: Fel på robotdammsugare
 - Blå i 2 sekunder: Nätverk anslutet
 - Pulserande blått: Ansluter till nätverket
 - Blinkande blått: Återställer wifi/väntar på nätverksanslutning

Produktöversikt

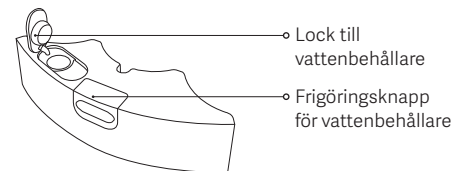
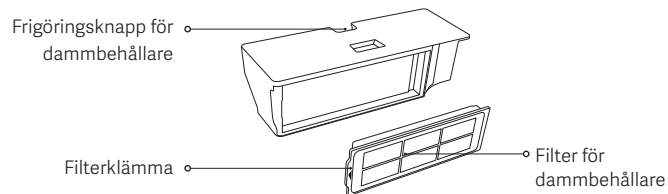
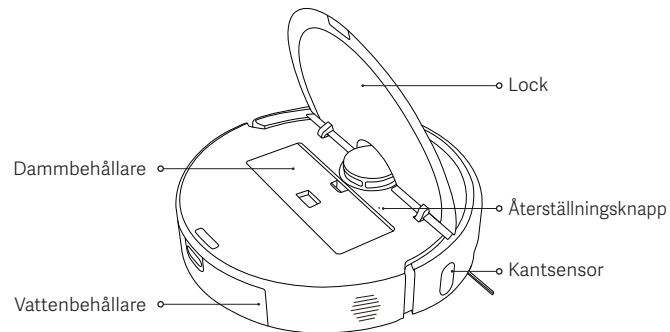
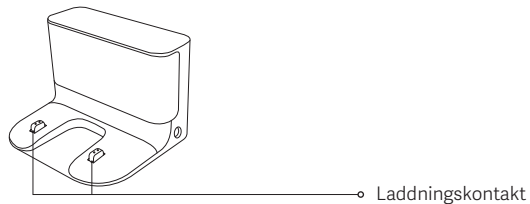
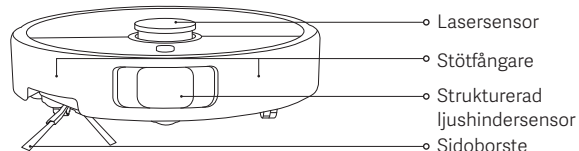
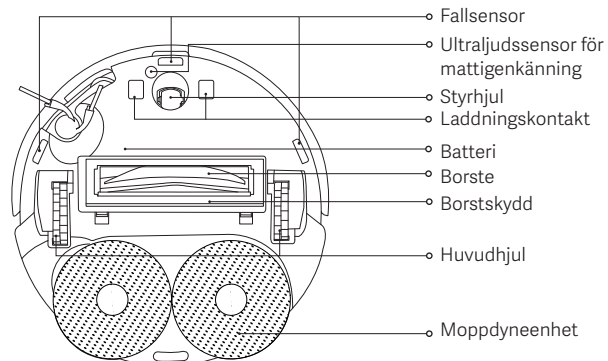

Innan användning

1. Ta bort skyddsremsorna.

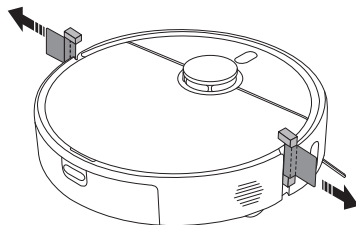

2. Installera sidborsten och moppdyneenheten.

Installera sidborsten respektive moppdyneenheten enligt bilden.

De är korrekt installerade när ett "klick" hörs.

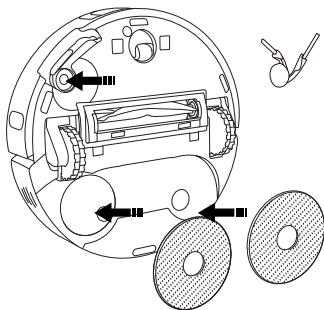

3. Ta bort skyddsfilm från laddningsstationen, placera laddningsstationen mot en vägg och anslut den till ström.

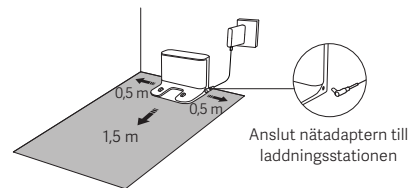

FÖRSIKTIGHET:

- Utsätt inte laddningsstationen för direkt solljus.
- Placera inte något föremål inom 0,5 m från någon sida på laddningsstationen och 1,5 m framför den.

4. Ladda robotdammsugaren.

Placera robotdammsugaren på laddningsstationen för att laddas.

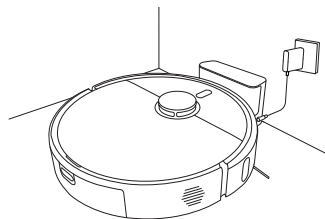

Anteckningar:

- För att säkerställa batteriets optimala prestanda, ladda batteriet helt första gången före användning.
- Placera robotdammsugaren på laddningsstationen och se till att laddningskontaktarna är inriktade mot varandra. Robotdammsugaren kommer automatiskt att slås på och kan inte stängas av under laddning.

Hur du använder

Ansluta med Xiaomi Home-appen

Denna produkt fungerar med Xiaomi Home-appen. Använd Xiaomi Home-appen för att styra din enhet och interagera med andra smarta hemeenheter.

Skanna QR-koden för att ladda ned och installera appen. Du kommer att skickas till anslutningens inställningssida om appen redan finns installerad. Eller sök efter "Xiaomi Home" i app store för att ladda ned och installera den.





7F4E365C

Öppna Xiaomi Home-appen, tryck på "+" i det övre högre hörnet och följ sedan anvisningarna för att lägga till din enhet.

Anteckningar:

- Endast 2,4 GHz wifi-nätverk stöds.
- Versionen av appen kan ha uppdaterats. Följ instruktionerna baserat på den aktuella appversionen.
- När robotdammsugaren ansluter till Xiaomi Home-appen ansluter den till nätverket. Du kan återställa wifi för att koppla bort den från nätverket..

Återställa wifi

- Medan robotdammsugaren är på, tryck och håll nere knapparna  och  i 7 sekunder tills ett röstmeddelande hörs. Wifi har återställts när indikatorn blinkar blått.
- Återställ wifi-anslutningen när robotdammsugaren behöver kopplas bort från nätverket eller nätverket behöver ändras.

Problem	Lösning
Robotdammsugaren kan inte ansluta till wifi.	<ul style="list-style-type: none">• Kontrollera om wifi-lösenordet är korrekt.• Robotdammsugaren stöder inte 5 GHz-nätverkets frekvensband, anslut den till ett 2,4 GHz-nätverk.• Det är något fel med wifi-anslutningen. Återställ wifi och ladda ner den senaste versionen av Xiaomi Home-appen, försök sedan ansluta igen.• Se till att robotdammsugaren är i ett område med bra wifi-täckning, återställ sedan dess wifi och anslut den till nätverket igen.

Återställer fabriksinställningar

Använd ett nålformat föremål för att trycka in och hålla ned återställningsknappen i 3 sekunder tills ett röstmeddelande hörs. Robotdammsugaren kommer att återställas till fabriksinställningarna.

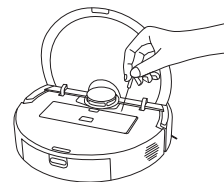

Anmärkning: I händelse av problem, försök först att starta om robotdammsugaren. Om problemet kvarstår efter omstarten återställer du dammsugaren till fabriksinställningarna.

Hur du använder

Snabb kartläggning

När robotdammsugaren ansluter till appen för första gången följer du instruktionerna i appen för att snabbt skapa en karta, och robotdammsugaren börjar kartlägga utan rengöring. När den har återvänt till laddningsstationen är kartläggningen avslutad och kartan sparas automatiskt.

Förberedelser före kartläggning:

- Se till att robotdammsugaren har laddats helt och startar från laddningsstationen.
- Öppna dörrarna till rummen som ska kartläggas, följ robotdammsugaren genom hela processen och ta bort de föremål som kan hindra robotdammsugaren från att kartlägga korrekt.
- Det rekommenderas att blockera områden där robotdammsugaren kan fastna eller skrapas, och andra områden som är olämpliga att komma in i.

Konfigurera virtuella väggar eller begränsade områden efter kartläggning:

- Det rekommenderas att sätta upp virtuella väggar eller begränsade områden i områden där robotdammsugaren kan fastna eller skrapas, och andra områden som är olämpliga för den att komma in i.

Starta dammsugning och mopning

1. Tryck in och håll ned vattenbehållarens frigöringsknapp för att ta bort vattenbehållaren. Öppna locket och fyll på med rent vatten.



FÖRSIKTIGHET:

- Tillsätt inte vätskor som varmt vatten, rengöringsmedel eller desinfektionsmedel i vattenbehållaren för att förhindra att robotdammsugaren skadas.
- Robotdammsugarens funktioner testas innan den lämnar fabriken, så det kan finnas en del vattenrester kvar. Detta är normalt.

2. Sätt in den fyllda vattenbehållaren i robotdammsugaren enligt bilden. Den är korrekt installerad när ett "klick" hörs.

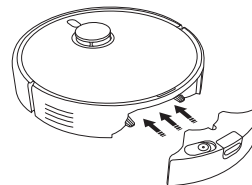

Hur du använder

3. Installera moppyneenheten i positionen som visas i figuren. Den är installerad på plats när ett "klick" hörs. Tryck på knappen  för att starta dammsugning och mopning.

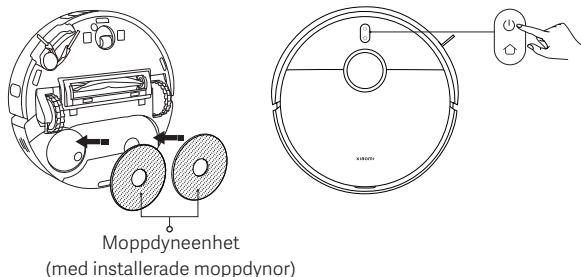

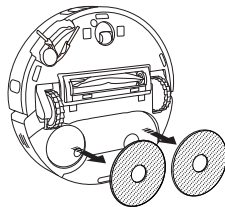

FÖRSIKTIGHET: Ta bort vattenbehållaren och håll ut överblivet vatten omedelbart efter att du har slutfört en mopningsuppgift. Rengör och torka sedan moppdynan för att förhindra lukt och mögel.

För att endast använda dammsugningsfunktionen, ta bort moppyneenheten.



Starta/stäng av

- Tryck in och håll ned knappen  i 3 sekunder för att slå på robotdammsugaren, och indikatorlampan tänds.
- När robotdammsugaren är pausad och inte laddas håller du knappen  intryckt i 3 sekunder för att stänga av den.

Anteckning: När robotdammsugaren laddas kommer den att slås på automatiskt och kan inte stängas av.

Pausa

När robotdammsugaren är i drift kan du trycka på valfri knapp på robotdammsugaren för att pausa den. Tryck sedan på knappen  för att återuppta rengöringen.

Anteckning: Lyft eller flytta inte robotdammsugaren när den är pausad. I annat fall kan det uppstå positioneringsfel som kan hindra robotdammsugaren från att återgå till laddningsstationen eller orsaka förlust av kartdata.

Viloläge

- Robotdammsugaren kommer att gå in i viloläge efter att ha varit pausad i 10 minuter.
- I viloläge kommer robotdammsugarens vakuuminikator att stängs av. Tryck på valfri knapp för att väcka dammsugaren från viloläge.

Anteckning: Robotdammsugaren kommer automatiskt att stängas av efter att ha varit i viloläge i 6 timmar.

Barnlås

Tryck in och håll knappen  i tre sekunder under laddning eller paus för att aktivera eller inaktivera barnlåsfunktionen.

Hur du använder

Återuppta städningen

Om robotdammsugaren börjar få slut på batteri under en rengöringsuppgift, återvänder den automatiskt till laddningsstationen för att laddas och återupptar sedan rengöringen där den slutade efter att ha laddats tillräckligt.

DND-läge

I läget Stör ej (DND) återupptar robotdammsugaren inte städningen eller utför schemalagda rensningar. DND-läget kan aktiveras eller inaktiveras i appen.

Skötsel och underhåll

Rengöring av vattenbehållaren

Ta bort vattenbehållaren, öppna locket, fyll på med en liten mängd rent vatten, skaka den för att skölja insidan och håll ut det smutsiga vattnet.

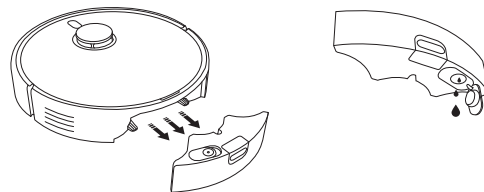

FÖRSIKTIGHET:

- Skölj eller blötlägg inte vattenbehållaren.
- Rengör vattenbehållaren regelbundet för att förhindra att smuts som ansamlas påverkar rengöringsprestandan.

Rengöra dammbehållaren och filtret

1. Öppna den övre luckan på robotdammsugaren och tryck på dammbehållarens frigöringsknapp för att ta bort dammbehållaren i riktning uppåt från robotdammsugaren.

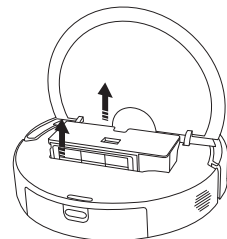

Skötsel och underhåll

2. Lossa filtret från filterklämman. Knacka försiktigt på filterramen för att ta bort damm och skräp och töm dammbehållaren.

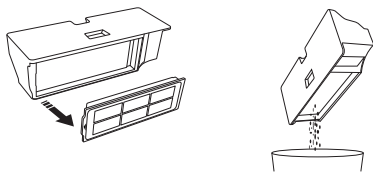

Anteckningar:

- Försök inte rengöra filtret med en borste eller ett finger.
- Frekventa sköljningar rekommenderas inte, annars kan filtret skadas.
- Använd endast rent vatten för att rengöra dammbehållaren och filtret. Använd inte rengöringsmedel.

3. Skölj dammbehållaren och filtret med rent vatten om det behövs.

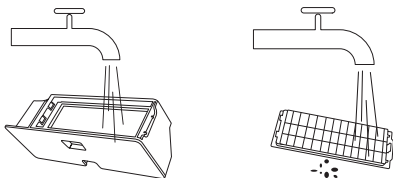

4. Se till att dammbehållaren och filtret har torkat ordentligt innan du sätter tillbaka dem.

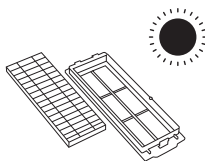

Rengöring av moppdynan

Ta bort moppdynan från hållaren, tvätta och torka den.

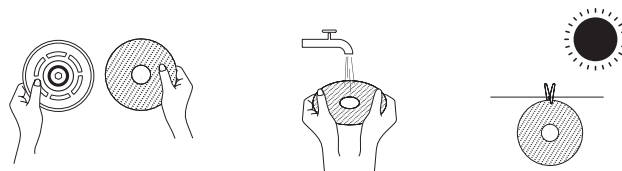

Rengöring av sidborsten och länkhjulet

1. Vänd robotdamsugaren upp och ner och dra ut sidborsten och länkhjulet uppåt.
2. Rengör allt hår eller skräp som kan ha fastnat på sidborsten och länkhjulet.
3. Sätt tillbaka sidborsten och länkhjulet.

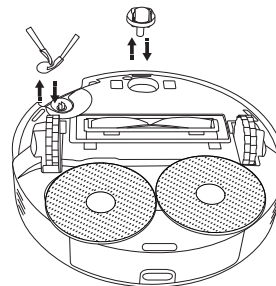

Anteckning: Sätt tillbaka sidborsten och länkhjulet omedelbart efter rengöring.

Skötsel och underhåll

Rengöra sensorer och laddningskontakter

Rengör sensorerna och laddningskontakterna med jämna mellanrum med en mjuk, torr trasa.

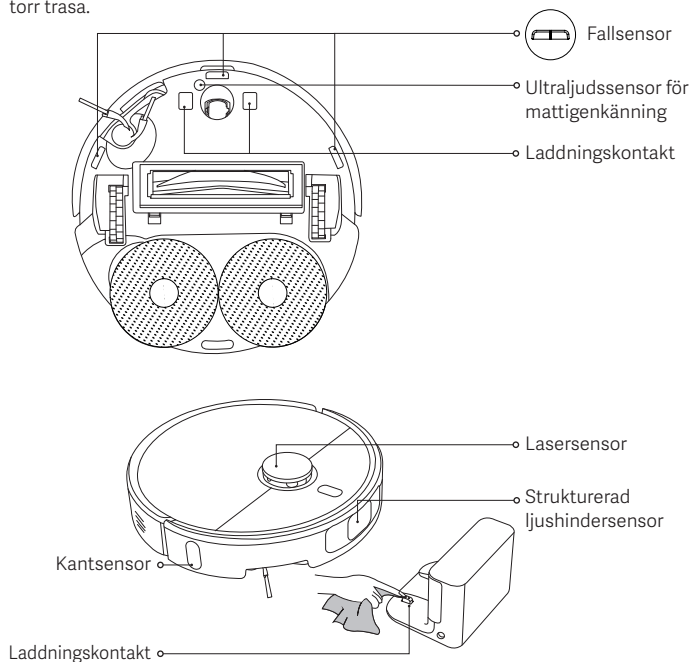

Rengöra borsten

1. Vänd robotdammsugaren upp och ner och nyp ihop de två frigöringsknapparna för att ta bort borstskyddet.
2. Ta bort borsten och dra ut det avtagbara ändlocket för att rengöra smutsen.
3. Sätt tillbaka det avtagbara ändlocket, borsten och borstskyddet i ordning efter rengöring. Borstskyddet har monterats på plats när ett "klick" hörs.

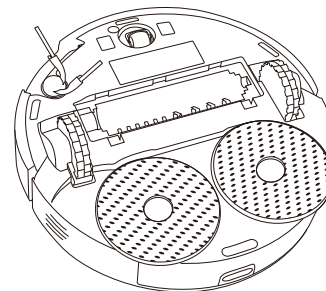
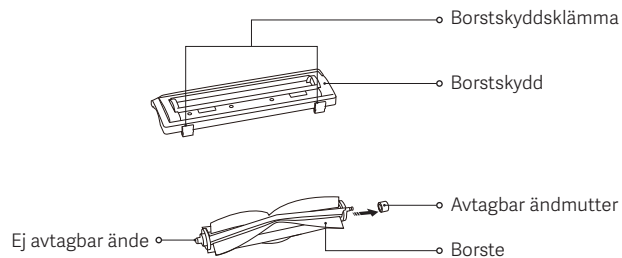

Skötsel och underhåll

Delar	Underhållsfrekvens	Utbytesfrekvens
Sidborste	Varannan vecka	3–6 månader
Borste	Varannan vecka	6–12 månader
Filter	Varannan vecka	3–6 månader
Borstskydd	/	3–6 månader (eller vid slitage)
Moppdyna	Efter varje användning	1–3 månader (eller vid slitage)
Dammbehållare	Efter varje användning	/
Vattenbehållare	Rengör vid behov	/
Styrhjul	Varje månad	/
Lasersensor		
Strukturerad ljushindersensor		
Ultraljudssensor för mattigenkänning		
Fallsensor		
Kantsensor		
Laddningskontakter		

Anteckning: Utbytesfrekvensen är endast avsedd som referens. Om en del skadas ska den bytas ut omedelbart för att säkerställa effektiv rengöring.

Vanliga problem

Problem	Möjlig orsak och lösning
Moppdyneenheten roterar inte.	Moppdyneenheten kan fastna av ett främmande föremål. Rengör den.
Moppdynan är blöt.	Kontrollera om det finns tillräckligt med vatten i vattenbehållaren. Justera vattennivåinställningarna i appen. Följ instruktionerna i användarmanualen för att installera moppdyneenheten korrekt.
Moppdynan är för blöt.	Justera vattennivåinställningarna i appen. Se till att vattenbehållarens lock är ordentligt stängt.
Robotdammsugaren rengör inte längre effektivt eller lämnar damm efter sig.	Dammbehållaren är full. Rengör den och försök igen. Filtret är blockerat. Rengör den och försök igen. Ett främmande föremål har fastnat i borsten. Rengör den och försök igen.
Robotdammsugaren avger konstiga ljud under städning.	Ett främmande föremål kan ha fastnat i borsten, i sid borsten eller i ett av huvudhjulen. Stäng av robotdammsugaren och ta bort eventuellt skräp.
Robotdammsugaren går inte att starta.	Batterinivån är låg. Ladda robotdammsugaren helt och försök igen. Den omgivande temperaturen är för låg (under 0 °C) eller för hög (över 40 °C).
Robotdammsugaren börjar inte städa.	Batterinivån är låg. Ladda robotdammsugaren helt och försök igen.

Vanliga problem

Problem	Möjlig orsak och lösning
Robotdammsugaren återupptar inte städningen.	Se till att robotdammsugaren inte är inställd på DND-läge. Om du i det här läget trycker på dockningsknappen på robotdammsugaren, trycker på dockningsknappen i Xiaomi Home-appen eller flyttar robotdammsugaren tillbaka till laddningsstationen kommer inte städningen att återupptas.
Robotdammsugaren går inte tillbaka till laddningsstationen.	Det finns för många hinder runt laddningsstationen. Placera laddningsstationen på en mer öppen plats. Robotdammsugaren är för långt ifrån laddningsstationen. Flytta den närmare laddningsstationen och försök igen.
Robotdammsugaren laddas inte.	Se till att det finns tillräckligt med öppen yta runt laddningsstationen och att dess laddningskontakter är rena och inte blockerade. Den omgivande temperaturen är för låg (under 0 °C) eller för hög (över 40 °C).
Robotdammsugaren betar sig onormalt.	Stäng av robotdammsugaren och starta sedan om den.
Robotdammsugaren utför inte schemalagda städningar.	Se till att robotdammsugaren är ansluten till nätverket, i annat fall kan den inte synkronisera tid och utföra schemalagda städningar. Se till att robotdammsugaren inte är inställd på DND-läge. DND-läget förhindrar robotdammsugaren från att utföra schemalagda städningar.
Robotdammsugaren fortsätter att gå offline.	Se till att robotdammsugaren är ansluten till nätverket och hela tiden blir kvar inom wifi-nätverkets räckvidd.

Felsökning

Felmeddelande	Möjlig orsak och lösning
Se till att vattenbehållaren är korrekt installerad.	Se till att vattenbehållaren är säkert installerad.
Moppdynan har inte installerats.	Se till att moppdynans hållare och moppdynan är ordentligt installerade.
Dammbehållaren avinstallerad.	Sätt i dammbehållaren och filtret, och kontrollera att de sitter ordentligt på plats.
Placera robotdammsugaren på en plan yta.	Robotdammsugaren har upptäckt att den står i en vinkel vid aktivering. Starta om den efter att ha placerat enheten på en plan yta.
Det gick inte att återvända till laddningsstationen för att ladda, flytta robotdammsugaren till laddningsstationen.	Placera robotdammsugaren manuellt i laddningsstationen och kontrollera om laddningsstationen är ansluten till ström.
Ta bort eventuella hinder runt robotdammsugaren.	Robotdammsugaren kan ha fastnat. Rensa bort eventuella hinder runt den.
Ta bort alla främmande föremål från lasersensorområdet.	Ta bort främmande föremål som kan blockera eller hindra lasersensorn, eller flytta robotdammsugaren till en ny plats och starta om den.
Torka rent fallsensorn och flytta robotdammsugaren till en ny plats för att starta.	En del av robotdammsugaren vidrör inte underlaget, flytta robotdammsugaren och starta om den. Eller så kan fallsensorerna vara smutsiga, torka av dem.
Stötfångarfel. Kontrollera om stötfångaren kan gå tillbaka ordentligt.	Kollisionsbufferten har fastnat. Knacka försiktigt på den för att ta bort främmande föremål; om det inte finns några främmande föremål flyttar du robotdammsugaren till en ny plats och sätter på den.

Specifikationer

Robotdammsugare

Namn	Robotdammsugare
Modell	OV71GL
Artikels dimensioner	Ø350 × 99 mm
Nettovikt	4,2 kg
Märkeffekt	160 W
Märkspänning	14,4 V ---
Laddningsspänning	20 V ---
Litiumjonbatteri	4800 mAh (märkkapacitet) 5200 mAh (nominell kapacitet)
Driftfrekvens	2400–2483,5 MHz
Max uteffekt	< 20 dBm
Trådlös anslutning	Wifi IEEE 802.11 b/g/n 2,4 GHz Bluetooth 4.2
Energiförbrukning	Vänteläge: ≤ 0,5 W Nätverksanslutet vänteläge: ≤ 2,0 W
Dags att ange villkoret	Vänteläge: ≤ 20 min Nätverksanslutet vänteläge: ≤ 20 min

Under normala användningsförhållanden ska denna utrustnings antenn hållas på ett avstånd av minst 20 cm från användarens kropp.

Laddningsstation

Modell	OV71CDZ
Märkeffekt in	20 V --- 1 A
Märkeffekt ut	20 V --- 1 A
Artikels dimensioner	146 × 122 × 98,5 mm
Energiförbrukning	Vänteläge: ≤ 0,5 W
Dags att ange villkoret	Vänteläge: ≤ 20 min

Nätadapter

Tillverkare	Zhongshan Baolijin Electronic Co., Ltd.
Modell	BLJ24WJ200100P-V
In	100–240 V~ 50/60 Hz 0,8 A
Ut	20,0 V --- 1,0 A 20,0 W
Genomsnittlig verkningsgrad i aktivt läge	85,47 %
Verkningsgrad vid låg last (10 %)	75,47 %
Energiförbrukning vid noll-last	0,10 W

Information om regelefterlevnad

EU-försäkrans om överensstämmelse



Härmed intygar Xiaomi Communications Co., Ltd. att radioutrustningstypen OV71GL överensstämmer med direktivet 2014/53/EU. Den fullständiga texten till EU-försäkrans om överensstämmelse finns på följande Internetadress:
<https://www.mi.com/global/service/support/declaration.html>

Information om avyttring och återvinning av elektroniskt avfall



Alla produkter märkta med den här symbolen är el- och elektronikprodukter (WEEE i enlighet med direktivet 2012/19/EU) och får inte avyttras tillsammans med sorterat hushållsavfall. Du bör istället skydda människors hälsa och miljön genom att lämna in ditt el- och elektronikavfall till de samlingsstationer för återvinning av el- och elektronikutrustning som tillhandahålls av statliga eller lokala myndigheter. Korrekt avyttring och återvinning bidrar till att minska negativa konsekvenser för miljön och människors hälsa. Kontakta installatören eller de lokala myndigheterna för mer information om dessa samlingsplatser och vilka villkor som gäller.

GARANTIMEDDELANDE

DEN HÄR GARANTIN GER DIG SPECIFIKA RÄTTIGHETER, OCH DU KAN HA ANDRA RÄTTIGHETER I ENLIGHET MED LAGARNA I DITT LAND, PROVINNS ELLER STAT. I VISSA LÄNDER, PROVINSER ELLER STATER KAN KONSUMENTLAGAR KRÄVA EN MINSTA GARANTIPERIOD. FÖRUTOM VAD LAGEN TILLÅTER EXKLUDERAR, BEGRÄNSAR ELLER ANNULLERAR INTE XIAOMI ANDRA RÄTTIGHETER DU KAN HA. FÖR ATT DU SKA FÅ EN FULLSTÄNDIG FÖRSTÅELSE AV DINA RÄTTIGHETER BER VI DIG ATT KONSULTERA LAGSTIFTNINGEN I DITT LAND, PROVINNS ELLER STAT.

1. BEGRÄNSAD PRODUKTGARANTI

XIAOMI garanterar att Produkten är felfri i material och tillverkning under normal användning i enlighet med respektive produkts användarmanual, under garantiperioden.

De lagstadgade garantiernas varaktighet och villkor regleras av respektive lokala lagar. Mer information om förmånerna i konsumentgarantin finns på Xiaomis officiella webbplats <https://www.mi.com/global/support/warranty>.

Xiaomi garanterar den ursprungliga köparen att den inköpta Xiaomi-produkten är felfri i material och tillverkning under normal användning och under den ovan angivna perioden.

Xiaomi garanterar inte att Produktens funktion kommer att vara oavbruten eller felfri. Xiaomi kan inte hållas ansvarig för skador som uppstår på grund av att instruktioner som gäller för användningen av den här Produkten inte följs.

2. ÅTGÄRDER

Om en maskinvarufekt uppstår och ett giltigt anspråk mottas av Xiaomi inom garantiperioden kommer Xiaomi antingen att (1) reparera Produkten kostnadsfritt, (2) ersätta Produkten eller (3) återbetala Produkten, exklusive potentiella fraktkostnader.

3. SÅ TILLÄMPAR DU GARANTIN

Om du vill tillämpa garantin måste du leverera Produkten i sin originalförpackning

eller liknande förpackning som skyddar Produkten på ett likvärdigt sätt, till den adress som Xiaomi angett. I den utsträckning lagen så tillåter kan Xiaomi kräva av dig att du visar upp bevis på inköp och/eller efterlever registreringskraven innan du tillämpar garantitjänsten.

4. UTELÄMNINGAR OCH BEGRÄNSNINGAR

Om inte Xiaomi stipulerat annorlunda tillämpas den här begränsade garantin endast på den produkt som tillverkats av eller för Xiaomi och som identifieras av varumärkena, varumärkesnamnet eller "Xiaomi" eller "Mi"-logotypen. Den begränsade garantin täcker inte (a) skador som uppstår till följd av naturkatastrofer eller handlingar av Gud, till exempel blixtnedslag, orkaner, översvämningar, bränder, jordbävningar eller andra externa orsaker; (b) försumlighet; (c) kommersiell användning; (d) Ändringar eller modifieringar av någon del av Produkten; (e) skador på Produkten som orsakats av användning med produkter som inte är Xiaomis; (f) skador som orsakats genom olycka, missbruk eller felaktigt användning; (g) skador som orsakats av användning av Produkten utanför de tillåtna och avsedda användningar som beskrivs av Xiaomi eller med felaktig spänning eller nätadapter; eller (h) skador som orsakats till följd av att service (inklusive uppgraderingar och tillägg) utförts av någon som inte är Xiaomi-representant.

Du ansvarar för att säkerhetskopiera data, programvaror och andra material du har arkiverat eller kvarhåller på Produkten. Data, programvara och andra material i utrustningen kan förloras eller omformateras under en service. Xiaomi ansvarar inte för sådana skador eller förluster.

Inga Xiaomi-återförsäljare, -agenter eller -anställda har behörighet att modifiera, förlänga eller lägga till något i den här begränsade garantin. I de fall något av villkoren i garantin befinns vara olagligt eller ej realiserbart ska detta inte påverka eller försvaga övriga villkor som ska behålla sin laglighet och realiserbarhet.

Utöver vad lagen förbjuder eller vad Xiaomi i övrigt utlovat, ska efterförsäljningstjänster begränsas till det land eller den region där det ursprungliga köpet gjordes.

Produkter som inte i laga ordning importerats och/eller inte i laga ordning tillverkats av Xiaomi, och/eller inte i laga ordning införskaffats från Xiaomi eller en

officiell Xiaomi-försäljare täcks inte av de föreliggande garantierna. I enlighet med gällande lag kan du åberopa garantier från icke-officiella återförsäljare som sålt Produkten. Av den anledningen ber Xiaomi dig att kontakta återförsäljaren du köpte Produkten från.

De föreliggande garantierna gäller inte i Hongkong eller Taiwan.

5. UNDERFÖRSTÅDDA GARANTIER

Förutom i den utsträckning gällande lag så förbjuder har alla underförstådda garantier (däribland allmän lämplighet och lämplighet för särskilda ändamål) en begränsad varaktighet som sträcker sig upp till maxvaraktigheten för den här begränsade garantin. Vissa jurisdiktioner tillåter inte begränsningar av varaktigheten för en underförstådd garanti, i dessa fall gäller inte ovanstående begränsning.

6. SKADEBEGRÄNSNING

Förutom i den utsträckning gällande lag så förbjuder ska inte Xiaomi hållas ansvarig för skador som orsakas på grund av olyckor, indirekta, speciella eller följdskador, däribland men inte uteslutande förlust av vinst, intäkter eller data, skador till följd av överträdelser av uttryckliga eller underförstådda garantier eller villkor, eller under någon annan juridisk teori, även om Xiaomi informeras om möjligheterna att sådana skador kan uppstå. Vissa jurisdiktioner tillåter inte uteslutning eller begränsning av speciella, indirekta eller följdskador, i dessa fall gäller inte ovanstående begränsning eller uteslutande dig.

7. XIAOMI-KONTAKTER

Kunder är välkomna att besöka vår webbplats: <https://www.mi.com/global/support/warranty>

Kontaktperson för efterförsäljning kan vara vem som helst i Xiaomis auktoriserade tjänstnätverk, Xiaomis auktoriserade distributörer eller den slutliga leverantören som sålde produkten till dig. Om du är osäker vänligen kontakta den relevanta person som Xiaomi kan ha identifierat.

คำแนะนำเพื่อความปลอดภัย

กรุณาอ่านคู่มือฉบับนี้ให้ละเอียดก่อนใช้งาน และควรเก็บไว้ใช้อ้างอิงในอนาคต

ผลิตภัณฑ์นี้มีไว้สำหรับการทำความสะอาดพื้นในสภาพแวดล้อมภายในบ้านเท่านั้น อย่าใช้นอกอาคาร หรือบนพื้นผิวที่ไม่มีพื้น หรือในพื้นที่สำหรับการค้าหรืออุตสาหกรรม

ข้อจำกัดในการใช้งาน

- เด็กอายุตั้งแต่ 8 ปีขึ้นไปและบุคคลที่มีข้อจำกัดทางร่างกาย ระบบประสาท หรือสมาธิ หรือขาดประสบการณ์และความรู้ ล้วนแต่สามารถใช้อุปกรณ์นี้ได้ แต่ต้องได้รับการควบคุมดูแลหรือแนะนำวิธีใช้งานเครื่องอย่างปลอดภัยและเข้าใจถึงอันตรายที่เกี่ยวข้อง เด็ก ๆ จะต้องไม่เล่นกับเครื่องใช้ไฟฟ้า การทำความสะอาดและการบำรุงรักษาของผู้ใช้จะต้องไม่ได้รับการดำเนินการโดยเด็กโดยปราศจากการควบคุมดูแล
- อุปกรณ์นี้ไม่มีไว้สำหรับใช้งานโดยบุคคล (ซึ่งรวมถึงเด็ก) ที่มีความบกพร่องทางกายภาพ ประสบการณ์ หรือทางจิต หรือขาดประสบการณ์หรือขาดความรู้ เว้นแต่จะอยู่ภายใต้การกำกับดูแลหรือการให้คำแนะนำเมื่อใช้งานอุปกรณ์โดยผู้ที่รับผิดชอบต่อความปลอดภัยของบุคคลดังกล่าว
- เด็กจะต้องได้รับการกำหนดยุติเพื่อให้อุ่นใจได้ว่า เด็กจะไม่เล่นกับอุปกรณ์นี้
- อุปกรณ์นี้มีไว้สำหรับใช้กับเครื่องจ่ายไฟฟ้าที่หาพร้อมอุปกรณ์เท่านั้น
- อุปกรณ์นี้มีแบตเตอรี่ที่ต้องใช้บุคคลที่มีทักษะในการเปลี่ยนเท่านั้น
- หากขาของชิ้นส่วนของปลั๊กชาร์จ จะต้องทิ้งให้ห่างจากไฟบนเบาะเสียบปลั๊ก
- เมื่อที่ชาร์จหรือแบตเตอรี่ชาร์จ จะต้องเปลี่ยนส่วนประกอบใหม่ที่เป็นของแท้ซึ่งซื้อมาจากผู้ผลิตหรือฝ่ายบริการหลังการขายแทนทันที
- อาจเกิดอันตรายได้หากอุปกรณ์วิ่งกับสายไฟ
- ระวังไฟที่เปียกชื้นหรือเปียกชื้น น้ำ และทุกส่วนของร่างกายให้ห่างจากช่องเปิดและชิ้นส่วนที่เคลื่อนที่
- ห้ามใช้หุ่นยนต์ดูดฝุ่นในการทำความสะอาดสายไฟใด ๆ
- ห้ามจับหุ่นยนต์ดูดฝุ่นตรงฟลักหรือเรดาร์เลเซอร์ของหุ่นยนต์ดูดฝุ่น
- ตรวจสอบให้แน่ใจว่าหุ่นยนต์ดูดฝุ่นเปิดอยู่และทำการถอดปลั๊กแหล่งจ่ายไฟให้เรียบร้อยก่อนที่จะทำความสะอาดหรือบำรุงรักษา
- ห้ามใช้หุ่นยนต์ดูดฝุ่นในพื้นที่สูงหรือระดับพื้นดิน เช่น ห้องใต้หลังคา ระเบียงเปิด หรือบนเพอร์นิเจอร์ เว้นแต่จะมีกำแพงป้องกันอยู่
- ห้ามใช้หุ่นยนต์ดูดฝุ่นที่มีอุณหภูมิสูงกว่า 40°C หรือต่ำกว่า 0°C หรือบนพื้นที่มีของเหลวหรือสารเหนียว
- เก็บสายไฟออกจากพื้นที่ก่อนที่จะใช้หุ่นยนต์ดูดฝุ่นเพื่อป้องกันไม่ให้หุ่นยนต์ดูดฝุ่นลากสายในขณะทำความสะอาด
- หยสิ่งของที่แตกหักง่ายหรือหล่นออกง่ายขึ้นจากพื้น เช่น แก้วหรือถุงพลาสติก เพื่อป้องกันไม่ให้วางกั้นหรือรบกวนหุ่นยนต์ดูดฝุ่นและก่อให้เกิดความเสียหาย
- ห้ามใช้เด็ก สัตว์เลี้ยง หรือสิ่งของใด ๆ กับหุ่นยนต์ดูดฝุ่นไม่ว่าเครื่องจะอยู่กับที่หรือเคลื่อนที่อยู่
- ห้ามใช้ฟังก์ชันการดูดฝุ่นกับพรม
- ห้ามใช้หุ่นยนต์ดูดฝุ่นในการดูดวัตถุของแข็งหรือมีคม เช่น วัสดุก่อสร้าง แก้ว หรือตะปู
- ห้ามวางหุ่นยนต์ดูดฝุ่นคว่ำลง อุปกรณ์หุ่นเรดาร์เลเซอร์จะต้องไม่สัมผัสพื้นโดยเด็ดขาด
- ใช้ผลิตภัณฑ์ที่แนะนำในคู่มือการใช้งานเท่านั้น ผู้ใช้จะต้องรับผิดชอบต่อการสูญเสียหรือความเสียหายทั้งหมดที่เกิดขึ้นจากการใช้งานผลิตภัณฑ์นี้อย่างไม่เหมาะสม
- สำหรับคู่มืออิเล็กทรอนิกส์อย่างละเอียด โปรดไปที่ www.mi.com/global/support/user-guide

ข้อมูลความปลอดภัยของเลเซอร์

เซ็นเซอร์เลเซอร์ในผลิตภัณฑ์นี้ตรงตามมาตรฐาน IEC 60825-1:2014 และ EN 60825-1:2014/A11:2021 สำหรับผลิตภัณฑ์เลเซอร์ระดับ 1 โปรดหลีกเลี่ยงการสัมผัสที่ดวงตาโดยตรงระหว่างการใช้งาน ผลิตภัณฑ์เลเซอร์ระดับ 1
ผลิตภัณฑ์เลเซอร์สำหรับพู่กันโกน
EN 50689:2021

แบตเตอรี่และการชาร์จ

- คำเตือน: ห้ามใช้แท่นชาร์จแบตเตอรี่ยี่ห้ออื่น
- คำเตือน: ใช้อะแดปเตอร์แปลงไฟที่เข้ากับพรีออนกับอุปกรณ์นี้เท่านั้น
- คำเตือน: ใช้อะแดปเตอร์แปลงไฟแบบถอดออกได้ที่เข้ากับพรีออนกับอุปกรณ์นี้เท่านั้นสำหรับการชาร์จแบตเตอรี่
- ใช้กับเครื่องจ่ายไฟ <BLJ24WJ200100P-V> เท่านั้น
- ห้ามพยายามถอดชิ้นส่วน ช่อมแซม หรือดัดแปลงแบตเตอรี่หรือแท่นชาร์จด้วยตัวคุณเอง
- ตัดการเชื่อมต่อกับขั้วแบตเตอรี่จากแหล่งจ่ายไฟทันทีหากแบตเตอรี่รั่วไหล หากคุณสมบัติกันสารใดก็ตามที่อาจรั่วไหลออกจากแบตเตอรี่ในเชิงกายภาพ โปรดล้างบริเวณที่สัมผัสกับสารดังกล่าวด้วยน้ำปริมาณมาก และไปพบแพทย์ทันที
- ห้ามให้อุปกรณ์หรือแบตเตอรี่อยู่ในที่ซึ่งอุณหภูมิสูงเกินไป
- พึงระวังความเสี่ยงที่ขั้วของอุปกรณ์ที่ใช้แบตเตอรี่หรือแบตเตอรี่จะเกิดการลัดวงจรจากวัตถุที่เป็นโลหะ:
- ห้ามวางแท่นชาร์จใกล้กับแหล่งความร้อน
- ห้ามใช้ผ้าเปียกหรือมือที่เปียกเพื่อเช็ดหรือทำความสะอาดหน้าสัมผัสการชาร์จของแท่นชาร์จ
- หากจุ่มขั้วขั้วแบตเตอรี่เป็นระยะเวลานาน โปรดชาร์จขั้วแบตเตอรี่ที่เต็มไปด้วยน้ำ จากนั้นจึงปิดเครื่อง และจัดเก็บขั้วแบตเตอรี่ไว้ในที่ซึ่งเย็นและแห้ง ชาร์จขั้วแบตเตอรี่อย่างน้อยๆ 3 เดือนเพื่อหลีกเลี่ยงการคายประจุแบตเตอรี่มากเกินไป
- ห้ามชาร์จแบตเตอรี่ที่ไม่สามารถชาร์จได้
- ฟูโม่ไม่จำเป็นต้องดำเนินการใด ๆ เพื่อเปลี่ยนแท่นชาร์จระหว่าง 50 Hz และ 60 Hz และผลิตภัณฑ์สามารถปรับตัวอย่างอัตโนมัติกับ 50 Hz และ 60 Hz ได้
- วัสดุแบตเตอรี่สีย้อมมีอันตรายต่อสิ่งแวดล้อม ก่อนที่จะกำจัดขั้วแบตเตอรี่ฟูโม่ โปรดถอดแบตเตอรี่ออกก่อน จากนั้นจึงทิ้งหรือรีไซเคิลตามกฎหมายเลขกฎข้อบังคับท้องถิ่นของประเทศหรือภูมิภาคที่ใช้งาน
- ต้องถอดแบตเตอรี่ออกจากเครื่องก่อนนำไปทำลาย
- ต้องตัดการเชื่อมต่อกับพรีออนที่ออกจากแหล่งจ่ายไฟหลักก่อนทำการถอดแบตเตอรี่
- แบตเตอรี่ต้องถูกกำจัดอย่างปลอดภัย
- เมื่อถอดแบตเตอรี่ออกจากผลิตภัณฑ์ ควรใช้แบตเตอรี่ให้หมดก่อนและตรวจสอบให้แน่ใจว่าผลิตภัณฑ์ของคุณจะไม่ถูกเชื่อมต่อกับพลังงาน
 1. โยลกรุดตรงด้านล่างออก จากนั้นจึงถอดฟากรอบ
 2. ถอดปลั๊กขั้วต่อแบตเตอรี่ แล้วถอดแบตเตอรี่ออก อย่างช้าๆ ที่แท่นแบตเตอรี่เสียหาย ทั้งนี้เพื่อไม่ให้เกิดอันตราย
 3. ส่งคืนแบตเตอรี่ให้กับองค์กรรีไซเคิลมืออาชีพ.



สำหรับใช้งานภายในอาคารเท่านั้น



โปรดอ่านคำแนะนำก่อนใช้งาน

ภาพรวมผลิตภัณฑ์

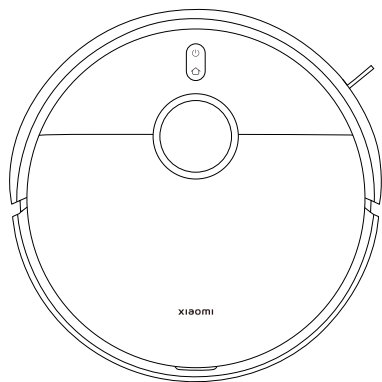

หุ่นยนต์ดูดฝุ่น

อุปกรณ์เสริมที่ติดตั้งไว้ล่วงหน้า



แปรง



พากรอบแปรง

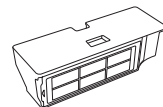

ช่องเก็บฝุ่น
(ติดตั้งก่อนทำการดูดฝุ่นและถูพื้น)

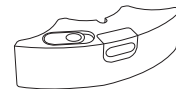

ถังเก็บน้ำ
(ติดตั้งก่อนทำการดูดฝุ่นและถูพื้น)

อุปกรณ์เสริมอื่น ๆ



ที่ขัดแปรงดูดฝุ่น x 2

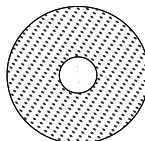

แปรงดูดฝุ่น x 2
(ติดตั้งเรียบร้อยแล้วกับที่ขัดแปรงดูดฝุ่น)

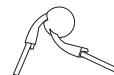

แปรงด้านข้าง

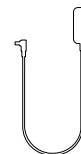

อะแดปเตอร์แปลงไฟ

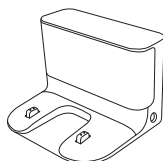

แท่นชาร์จ



คู่มือการใช้งาน



คู่มือรูปภาพ



ประกาศการรับประกัน

หมายเหตุ: ภาพของผลิตภัณฑ์ อุปกรณ์เสริม และชุดเซอร์
อินเตอร์เฟสในคู่มือการใช้งานไม่สำหรับอ้างอิงเท่านั้น ผลิตภัณฑ์
และฟังก์ชันการทำงานจริงอาจแตกต่างกันไปเนื่องจากการปรับปรุง
ผลิตภัณฑ์

ภาพรวมผลิตภัณฑ์

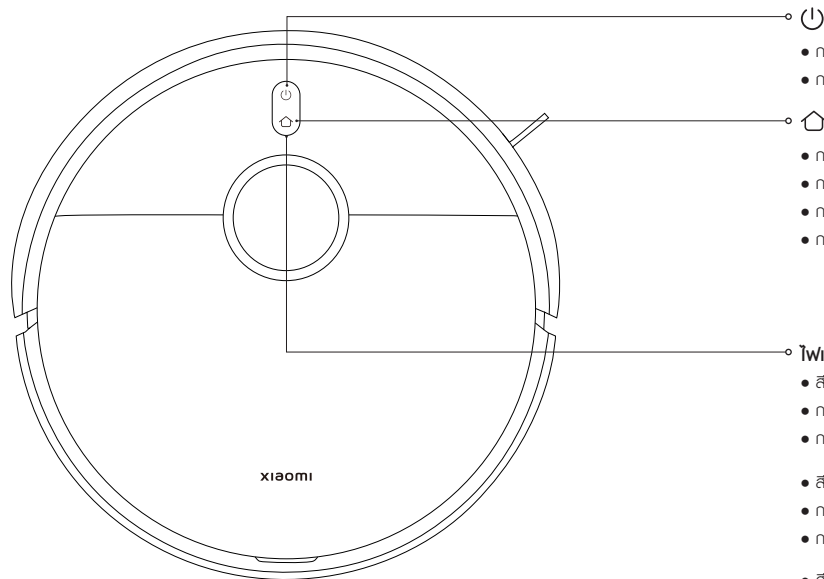

- กดค้างไว้ 3 วินาทีเพื่อเปิดหรือปิดเครื่อง
- กดเพื่อเริ่มต้นหรือหยุดการทำความสะอาดชั่วคราว

- กดเพื่อหยุดชั่วคราวขณะกำลังทำงาน
- กดเพื่อเริ่มต้นการกลับแท่นชาร์จเมื่อหุ่นยนต์ดูดฝุ่นหยุดชั่วคราว
- กดเพื่อหยุดการกลับแท่นชาร์จเมื่อหุ่นยนต์ดูดฝุ่นกลับมาที่แท่นชาร์จ
- กดค้างไว้ 3 วินาทีเพื่อเปิดหรือปิดใช้งานเสียงป้องกันเด็ก

ไฟแสดงสถานะ:

- สีขาว: ทำงานตามปกติ
- กะพริบเป็นสีขาวช้า ๆ: กำลังชาร์จ (ระดับแบตเตอรี่ปานกลาง/สูง)
- กะพริบเป็นสีขาว: กำลังเชื่อมต่อ/กำลังอัปเดตเฟิร์มแวร์/กำลังทำการคืนค่าการตั้งค่าจากโรงงาน
- สีส้ม: เกิดการเชื่อมต่อเครือข่ายแล้ว
- กะพริบเป็นสีส้มช้า ๆ: กำลังชาร์จ (ระดับแบตเตอรี่ต่ำ)
- กะพริบเป็นสีส้ม: เกิดข้อผิดพลาดกับหุ่นยนต์ดูดฝุ่น
- สีน้ำเงิน 2 วินาที: เชื่อมต่อเครือข่ายแล้ว
- กะพริบเป็นสีน้ำเงินช้า ๆ: กำลังเชื่อมต่อเครือข่าย
- กะพริบเป็นสีน้ำเงิน: กำลังเชื่อมต่อ Wi-Fi/รอการเชื่อมต่อเครือข่าย

ภาพรวมผลิตภัณฑ์

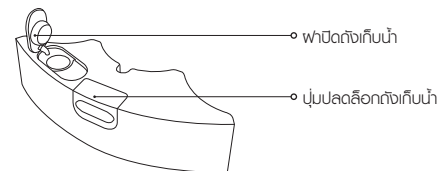
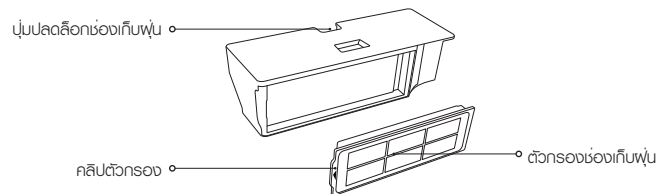
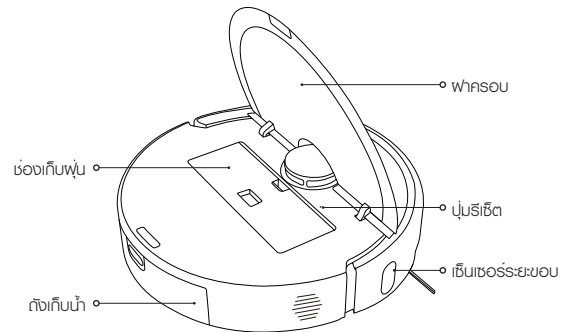
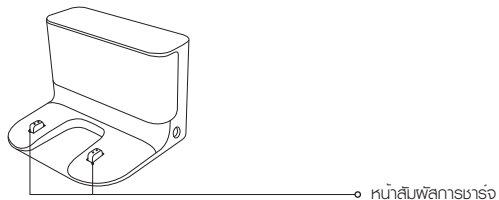
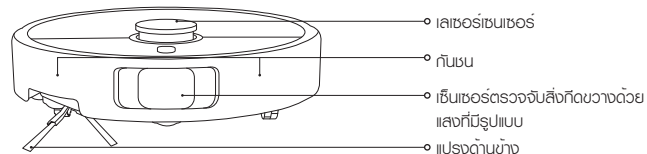
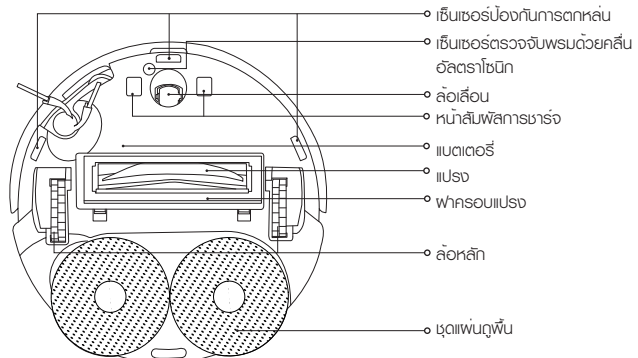

ก่อนใช้งาน

1. ถอดแถบป้องกันออก

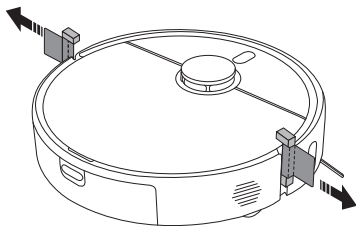

2. ติดตั้งแปรงด้านข้างและชุดแป้นดูพื้น

ติดตั้งแปรงด้านข้างและชุดแป้นดูพื้นตามลำดับรูปภาพประกอบ เมื่อได้ยินเสียง "คลิก" แสดงว่าอุปกรณ์ได้รับการติดตั้งอย่างถูกต้อง

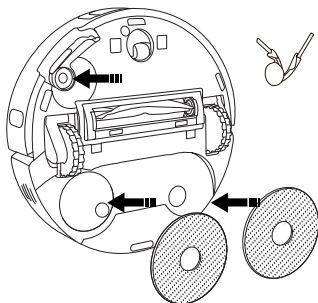

3. นำฟิล์มป้องกันออกจากแท่นชาร์จ วางแท่นชาร์จเข้ากับผนัง และเชื่อมต่อแท่นชาร์จเข้ากับแหล่งจ่ายไฟ

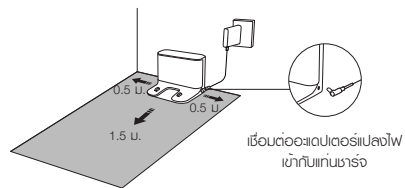

ข้อควรระวัง:

- ห้ามให้แท่นชาร์จโดนแสงแดดโดยตรง
- ห้ามวางสิ่งของใดก็ตามภายในระยะ 0.5 เมตรไว้ที่ด้านใดด้านหนึ่งของแท่นชาร์จ และภายในระยะ 1.5 เมตรตรงด้านหน้าแท่นชาร์จ

4. ชาร์จหุ่นยนต์ดูพื้น

วางหุ่นยนต์ดูพื้นลงบนแท่นชาร์จเพื่อทำการชาร์จ

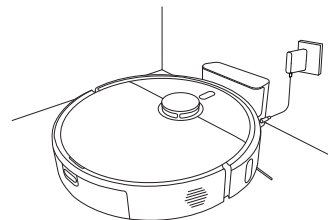

หมายเหตุ:

- คุณจะต้องชาร์จแบตเตอรี่ให้เต็มในครั้งแรกก่อนที่จะใช้งานเพื่อให้นับถือถึงประสิทธิภาพสูงสุดของแบตเตอรี่
- วางหุ่นยนต์ดูพื้นลงบนแท่นชาร์จ และตรวจสอบให้แน่ใจว่า ฟิล์มสีฟิล์มการชาร์จอยู่ในแนวเดียวกับ หุ่นยนต์ดูพื้นจะเปิดออกโดยอัตโนมัติ และไม่สามารถปิดได้ในขณะที่กำลังชาร์จ

วิธีการใช้งาน

การเชื่อมต่อกับ แอป Xiaomi Home

ผลิตภัณฑ์นี้ทำงานร่วมกับแอป Xiaomi Home คุณสามารถใช้แอป Xiaomi Home ในการควบคุมอุปกรณ์ของคุณ และทำงานร่วมกับอุปกรณ์บ้านอัจฉริยะอื่นๆ

สแกนคิวอาร์โค้ดเพื่อดูวิธีติดตั้งและติดตั้งแอป ระบบจะนำคุณไปที่หน้าการตั้งค่าการเชื่อมต่อหากแอปได้รับการติดตั้งแล้ว หรือค้นหา "Xiaomi Home" ในแอปสโตร์เพื่อดูวิธีติดตั้งและติดตั้งแอป





7F4E365C

เปิดแอป Xiaomi Home แล้วแตะ "+" ที่ด้านบน จากนั้นให้ปฏิบัติตามพรอมต์เพื่อเพิ่มอุปกรณ์ของคุณ

หมายเหตุ:

- รองรับเฉพาะเครือข่าย Wi-Fi 2.4 GHz เท่านั้น
- เวอร์ชันของแอปอาจอัปเดตแล้ว กรุณาปฏิบัติตามคำแนะนำตามเวอร์ชันปัจจุบันของแอป
- หุ่นยนต์ดูดฝุ่นจะเชื่อมต่อกับเครือข่ายได้สำเร็จเมื่อเชื่อมต่อกับแอป Xiaomi Home สำเร็จแล้ว คุณสามารถรีเซ็ต Wi-Fi เพื่อยกเลิกการเชื่อมต่อจากเครือข่ายได้.

การรีเซ็ต Wi-Fi

- ในขณะที่หุ่นยนต์ดูดฝุ่นเปิดอยู่ คุณจะต้องกดปุ่ม  และ  ค้างไว้ 7 วินาทีจนกว่าจะได้ยินข้อความเสียง รีเซ็ต Wi-Fi ได้สำเร็จเมื่อไฟแสดงสถานะกะพริบเป็นสีน้ำเงิน
- รีเซ็ตการเชื่อมต่อ Wi-Fi เมื่อหุ่นยนต์ดูดฝุ่นจำเป็นต้องตัดการเชื่อมต่อจากเครือข่ายหรือต้องเปลี่ยนเครือข่าย

ปัญหา	วิธีการแก้ไข
หุ่นยนต์ดูดฝุ่นไม่สามารถเชื่อมต่อกับ Wi-Fi ได้	<ul style="list-style-type: none">• ตรวจสอบว่ารหัสผ่าน Wi-Fi ถูกต้องหรือไม่• หุ่นยนต์ดูดฝุ่นไม่รองรับย่านความถี่เครือข่าย 5 GHz โปรดเชื่อมต่อหุ่นยนต์ดูดฝุ่นเข้ากับเครือข่าย 2.4 GHz• มีบางอย่างผิดปกติในการเชื่อมต่อ Wi-Fi รีเซ็ต Wi-Fi และดาวน์โหลดเวอร์ชันล่าสุดของแอป Xiaomi Home จากนั้นจึงลองเชื่อมต่ออีกครั้ง• ตรวจสอบให้แน่ใจว่าหุ่นยนต์ดูดฝุ่นอยู่ในพื้นที่ซึ่งมีความครอบคลุมของสัญญาณ Wi-Fi ดี จากนั้นจึงรีเซ็ต Wi-Fi และเชื่อมต่อหุ่นยนต์ดูดฝุ่นเข้ากับเครือข่ายอีกครั้ง

การคืนค่าการตั้งค่าจากโรงงาน

ใช้วัตถุรูปร่างคล้ายหมุดกดปุ่มรีเซ็ตค้างไว้ 3 วินาทีจนกว่าจะได้ยินข้อความเสียง หุ่นยนต์ดูดฝุ่นจะคืนค่าเป็นการตั้งค่าจากโรงงาน

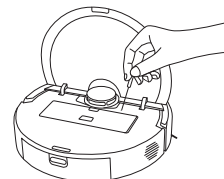

หมายเหตุ: หากพบว่ามีปัญหาใด ๆ ให้ลองรีเซ็ตรหัสหุ่นยนต์ดูดฝุ่นก่อน หากปัญหายังคงอยู่หลังจากการรีเซ็ตแล้ว ให้คืนค่าหุ่นยนต์ดูดฝุ่นให้เป็นการตั้งค่าจากโรงงาน

วิธีการใช้งาน

การสร้างแผนที่อย่างรวดเร็ว

หลังจากเชื่อมต่อหุ่นยนต์ดูดฝุ่นเข้ากับแอปเป็นครั้งแรก ให้ปฏิบัติตามคำแนะนำในแอปเพื่อสร้างแผนที่อย่างรวดเร็ว และหุ่นยนต์ดูดฝุ่นจะเริ่มสร้างแผนที่โดยไม่ต้องทำความสะอาด เมื่อหุ่นยนต์ดูดฝุ่นกลับไปที่แท่นชาร์จแล้ว กระบวนการสร้างแผนที่จะเสร็จสิ้น และแผนที่จะได้รับการบันทึกโดยอัตโนมัติ

การเตรียมการก่อนการสร้างแผนที่:

- ตรวจสอบให้แน่ใจว่า หุ่นยนต์ดูดฝุ่นไม่ได้รับการชาร์จจนเต็มแล้ว และเริ่มต้นจากแท่นชาร์จ
- เปิดประตูของห้องที่จะสร้างแผนที่ ปิดหน้าต่างหุ่นยนต์ดูดฝุ่นตลอดกระบวนการทั้งหมด และกำจัดสิ่งกีดขวางทำให้หุ่นยนต์ดูดฝุ่นไม่สามารถสร้างแผนที่ได้อย่างแม่นยำ
- แนะนำให้คุณปิดกั้นบริเวณที่หุ่นยนต์ดูดฝุ่นอาจจะเข้าไปติดหรือถูกขีดย่นรอบเตียงบริเวณอื่นๆ ที่ไม่เหมาะสมที่หุ่นยนต์ดูดฝุ่นจะเข้าไป

การกำหนดค่าเพงเสมือนหรือพื้นที่ที่ถูกจำกัดหลังการสร้างแผนที่:

- แนะนำให้คุณกำหนดค่าเพงเสมือนหรือพื้นที่ที่ถูกจำกัดในบริเวณที่หุ่นยนต์ดูดฝุ่นอาจจะเข้าไปติดหรือถูกขีดย่นรอบเตียงบริเวณอื่นๆ ที่ไม่เหมาะสมที่หุ่นยนต์ดูดฝุ่นจะเข้าไป

การเริ่มต้นการดูดฝุ่นและการถูพื้น

1. กดปุ่มปลดล็อกที่เก็บน้ำค้างไว้เพื่อถอดที่เก็บน้ำออก เปิดฝาปิดและเติมน้ำ

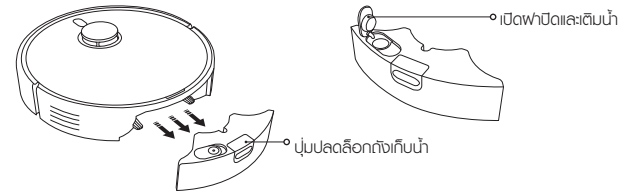

ข้อควรระวัง:

- ห้ามใส่ของเหลว เช่น น้ำร้อน น้ำยาทำความสะอาด หรือน้ำยาล้างจาน ลงในถังเก็บน้ำเพื่อป้องกันไม่ทำให้หุ่นยนต์ดูดฝุ่นได้รับความเสียหาย
- หุ่นยนต์ดูดฝุ่นไม่ได้รับการทดสอบฟังก์ชันต่างๆ ก่อนที่จะออกจากโรงงาน ดังนั้นจึงอาจมีน้ำตกค้างอยู่ในหุ่นยนต์ดูดฝุ่นบ้าง เรียงดังกล่าวดังต่อไปนี้: เรียงปกติ

2. ใส่ถังเก็บน้ำที่เติมน้ำแล้วลงในหุ่นยนต์ดูดฝุ่นตามที่แสดงในภาพ เมื่อได้ยินเสียง "คลิก" แสดงว่าได้รับการติดตั้งอย่างถูกต้อง

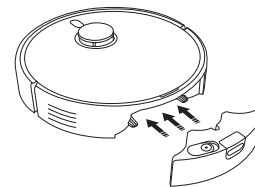

วิธีการใช้งาน

3. ปิดตั้งชุดแป้นดูพื้นที่เข้าที่ตามทีแสดงในภาพ เมื่อได้ยินเสียง “คลิก” แสดงว่าชุดดูพื้นที่ได้รับการติดตั้งเข้าที่แล้ว กดปุ่ม  เพื่อเริ่มต้นการดูฝุ่นและดูพื้น

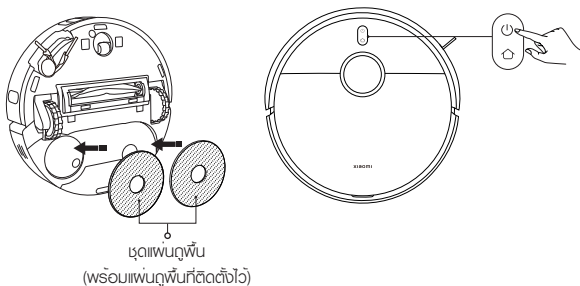

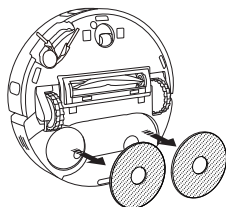

ข้อควรระวัง: กอดตั้งเก็บน้ำออกแล้วเท่านั้นหรือออกทันทีหลังจากงานดูพื้นเสร็จสิ้น จากนั้นจึงทำความสะอาดและตากแป้นดูพื้นให้แห้งสนิทเพื่อป้องกันกลิ่นเหม็นและเชื้อรา

ถอดชุดแป้นดูพื้นออกหากใช้เฉพาะฟังก์ชันการดูฝุ่นเท่านั้น



การเปิด/ปิดเครื่อง

- กดปุ่ม  ค้างไว้ 3 วินาทีเพื่อเปิดหุ่นยนต์ดูฝุ่น และไฟแสดงสถานะจะเปิดขึ้น
- เมื่อหุ่นยนต์ดูฝุ่นหยุดชั่วคราวและไม่ดีชาร์จไฟอยู่ ให้กดปุ่ม  ค้างไว้ 3 วินาทีเพื่อปิด

หมายเหตุ: หากหุ่นยนต์ดูฝุ่นกำลังชาร์จไฟอยู่ หุ่นยนต์จะเปิดโดยอัตโนมัติและไม่สามารถปิดได้

หยุดชั่วคราว

ขณะที่หุ่นยนต์ดูฝุ่นกำลังทำงาน ให้กดปุ่มเปิดที่ด้านบนหุ่นยนต์ดูฝุ่นเพื่อหยุดชั่วคราว จากนั้นกดปุ่ม  เพื่อดำเนินการทำความสะอาดต่อ

หมายเหตุ: อย่ายกหรือเคลื่อนย้ายหุ่นยนต์ดูฝุ่นในขณะที่หยุดชั่วคราว มิเช่นนั้นอาจเกิดข้อผิดพลาดในการกำหนดตำแหน่งที่อาจทำให้หุ่นยนต์ดูฝุ่นไม่สามารถกลับไปที่แท่นชาร์จหรือทำให้สูญเสียข้อมูลแผนที่ได้

โหมดสลีป

- หุ่นยนต์ดูฝุ่นจะเข้าสู่โหมดสลีปหลังจากหยุดชั่วคราวเป็นเวลา 10 นาที
- โหมดสลีป ไฟแสดงสถานะของหุ่นยนต์ดูฝุ่นจะปิดลง กดปุ่มเปิดที่ด้านบนเพื่อปลุกเครื่องดูฝุ่นจากโหมดสลีป

หมายเหตุ: หุ่นยนต์ดูฝุ่นจะปิดโดยอัตโนมัติหลังจากอยู่ในโหมดสลีปเป็นเวลา 6 ชั่วโมง

ล็อกป้องกันเด็ก

กดปุ่ม  ค้างไว้ 3 วินาทีในระหว่างการชาร์จหรือหยุดชั่วคราวเพื่อเปิดหรือปิดใช้งานฟังก์ชันล็อกป้องกันเด็ก

กลับไปทำความสะอาดต่อ

หากหุ่นยนต์ดูฝุ่นเริ่มใช้แบตเตอรี่จนเหลือน้อยในระหว่างการทำความสะอาด หุ่นยนต์จะกลับไปแท่นชาร์จโดยอัตโนมัติเพื่อการชาร์จ จากนั้นจะกลับมาทำความสะอาดต่อจากจุดที่ค้างไว้หลังจากชาร์จจนเพียงพอแล้ว

โหมดห้ามรบกวน

โหมดห้ามรบกวน (DND) หุ่นยนต์ดูฝุ่นจะไม่กลับมาทำความสะอาดต่อหรือดำเนินการทำความสะอาดตามกำหนดเวลา คุณสามารถเปิดใช้งานหรือปิดใช้งานโหมดห้ามรบกวนนี้ได้โดย

การดูแลและการบำรุงรักษา

การทำความสะอาดถังเก็บน้ำ

ถอดถังเก็บน้ำออก เปิดฝา เติมน้ำสะอาดลงไปเล็กน้อย เขย่าถังเก็บน้ำเพื่อล้างภายในถัง แล้วเทน้ำสกปรกออก

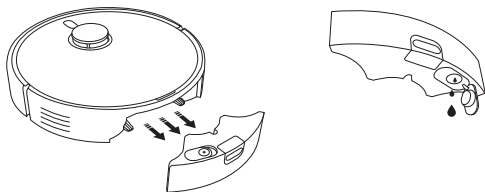

ข้อควรระวัง:

- ห้ามล้างหรือแช่ถังเก็บน้ำ
- ทำความสะอาดถังเก็บน้ำเป็นประจำเพื่อป้องกันไม่ให้อุปกรณ์สกปรกสะสมจนส่งผลกระทบต่อประสิทธิภาพการทำความสะอาด

การทำความสะอาดช่องเก็บฟองและตัวกรอง

1. เปิดฝาด้านบนของหุ่นยนต์ดูดฝุ่น และถอดปุ่มปลดล็อกช่องเก็บฟองเพื่อถอดช่องเก็บฟอง โดยการดึงขึ้นด้านบนบนออกจากหุ่นยนต์ดูดฝุ่น

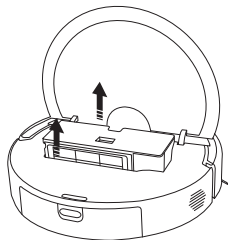

2. ถอดตัวกรองออกจากคลิปตัวกรอง เคาท์กรอนตัวกรองเบา ๆ เพื่อกำจัดฟองและเศษขยะ จากนั้นเทฟองออกจากช่องเก็บฟอง

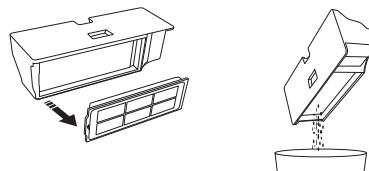

หมายเหตุ:

- ห้ามพยายามทำความสะอาดตัวกรองโดยใช้แปรงหรือนิ้วมือ
- ไม่แนะนำให้ล้างบ่อย ๆ ไม่เช่นนั้นตัวกรองอาจเสียหายได้
- ใช้น้ำสะอาดเท่านั้นในการทำความสะอาดช่องเก็บฟองและตัวกรอง ห้ามใช้ผงซักฟอก

3. ล้างช่องเก็บฟองและตัวกรองด้วยน้ำสะอาดหากจำเป็น

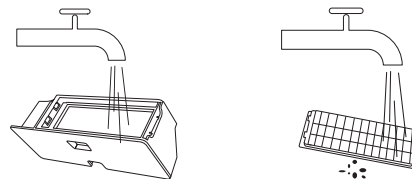

4. เช็ดช่องเก็บฟองและตัวกรองให้แห้งสนิทก่อนทำการติดตั้งใหม่

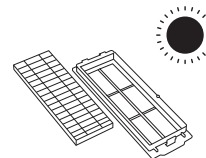

การดูแลและการบำรุงรักษา

การทำความสะอาดแป้นดูดฝุ่น

ถอดแป้นดูดฝุ่นออกจากที่ยึดแป้นดูดฝุ่น จากนั้นจึงล้างทำความสะอาดแป้นดูดฝุ่นให้แห้ง

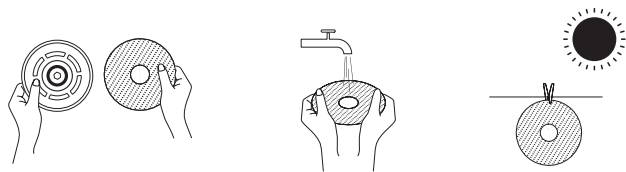

ทำความสะอาดแปรงด้านข้างและล้อเลื่อน

1. พลิกหุ่นยนต์ดูดฝุ่นให้คว่ำลง แล้วดึงแปรงด้านข้างและล้อเลื่อนขึ้น
2. ทำความสะอาดเลนส์พมหรือเศษสิ่งสกปรกที่อาจติดอยู่บนแปรงด้านข้างและล้อเลื่อน
3. ดึงแปรงด้านข้างและล้อเลื่อนกลับเข้าที่

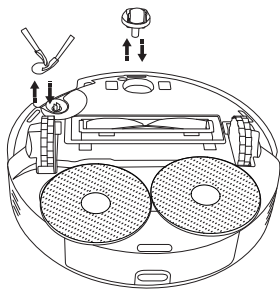

การทำความสะอาดเซ็นเซอร์และหน้าสัมผัสการชาร์จ

โปรดทำความสะอาดเซ็นเซอร์และหน้าสัมผัสการชาร์จเป็นประจำโดยใช้ผ้าแห้งนุ่ม

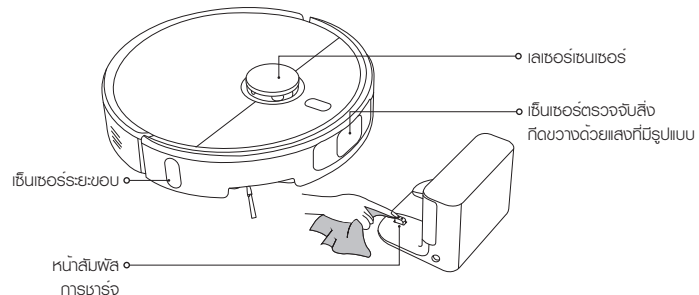
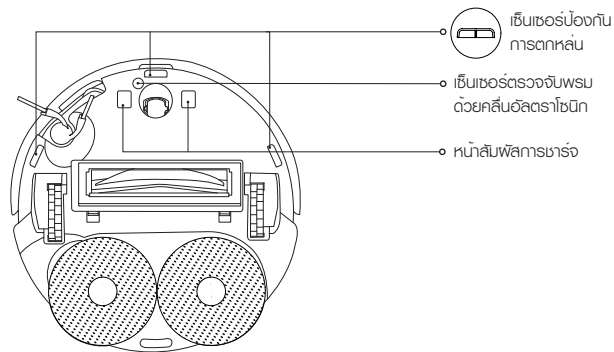

หมายเหตุ: ดึงแปรงด้านข้างและล้อเลื่อนกลับเข้าที่หลังจากทำความสะอาด

การดูแลและการบำรุงรักษา

การทำความสะอาดแปรง

1. พลิกหุ้มนยนต์ดูดฝุ่นให้คว่ำลง และบีบปุ่มปลดล็อกทั้งสองปุ่มเพื่อกดฟ้กรองแปรงออก
2. ถอดแปรงออกและดึงฟ้ปิดท้ายแบบถอดออกได้ ออกเพื่อทำความสะอาดสิ่งสกปรก
3. ติดตั้งฟ้ปิดท้ายแบบถอดออกได้ แปรง และฟ้กรองแปรงกลับเข้าที่ตามลำดับหลังจากทำความสะอาด เมื่อได้ยินเสียง “คลิก” แสดงว่าฟ้กรองแปรงได้รับการติดตั้งเข้าที่แล้ว

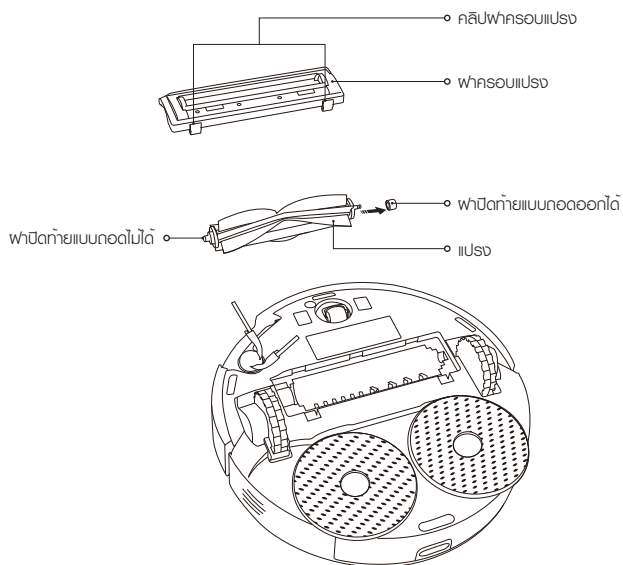

การดูแลและการบำรุงรักษา

ชิ้นส่วน	ความถี่ในการบำรุงรักษา	ความถี่ของการเปลี่ยนอุปกรณ์
แปรงด้านข้าง	ทุก 2 สัปดาห์	3-6 เดือน
แปรง	ทุก 2 สัปดาห์	6-12 เดือน
ตัวกรอง	ทุก 2 สัปดาห์	3-6 เดือน
ฟ้กรองแปรง	/	3-6 เดือน (หรือเมื่อสึกหรอ)
แผ่นดูดพื้น	หลังจากการใช้งานแต่ละครั้ง	1-3 เดือน (หรือเมื่อสึกหรอ)
ร่องเก็บฝุ่น	หลังจากการใช้งานแต่ละครั้ง	/
ถังเก็บน้ำ	ทำความสะอาดตามต้องการ	/
ล้อเลื่อน	ทุกเดือน	/
เสเซอร์เซนเซอร์		
เซ็นเซอร์ตรวจจับสิ่งกีดขวางด้วยแสงที่มีรูปแบบ		
เซ็นเซอร์ตรวจจับพรมด้วยคลื่นอัลตราโซนิค		
เซ็นเซอร์ป้องกันการตกหล่น		
เซ็นเซอร์ระยะขอบ		
หน้าสัมผัสการชาร์จ		

หมายเหตุ: ความถี่ของการเปลี่ยนอุปกรณ์นี้ไว้เพื่อการอ้างอิงเท่านั้น หากชิ้นส่วนเสียหาย ควรเปลี่ยนทันทีเพื่อให้สามารถทำความสะอาดได้อย่างมีประสิทธิภาพ

ปัญหาที่พบบ่อย

ปัญหา	สาเหตุที่เป็นไปได้และวิธีการแก้ไข
ชุดแปรงฟันไม่หมุน	ชุดแปรงฟันอาจติดอยู่เนื่องจากวัตถุแปลกปลอม โปรดทำความสะอาด
แปรงฟันไม่เขี่ย	ตรวจสอบว่าน้ำในถังเก็บน้ำเพียงพอหรือไม่ ปรับการตั้งค่าระดับน้ำในแอป ปฏิบัติตามคำแนะนำคู่มือการใช้งานเพื่อติดตั้งชุดแปรงฟันอย่างถูกต้อง
แปรงฟันหมดเกินไป	ปรับการตั้งค่าระดับน้ำในแอป ตรวจสอบให้แน่ใจว่าปิดฝาปิดถังเก็บน้ำอย่างแน่นหนา
หุ่นยนต์ดูดฝุ่นทำความสะอาดได้ไม่มีประสิทธิภาพ หรือดูดฝุ่นได้ไม่หมด	เข่งเก็บฝุ่นเต็ม ทำความสะอาดแปรง และลองอีกครั้ง ตัวกรองอุดตัน ทำความสะอาดแปรง และลองอีกครั้ง มีวัตถุแปลกปลอมติดอยู่ในแปรง ทำความสะอาดแปรง และลองอีกครั้ง
หุ่นยนต์ดูดฝุ่นส่งเสียงแปลก ๆ ขณะที่ทำความสะอาด	อาจมีวัตถุแปลกปลอมติดอยู่ภายในแปรง แปรงด้านข้าง หรือล้อหลัก ด้านใดด้านหนึ่ง ปิดหุ่นยนต์ดูดฝุ่น และนำเศษออก (ถ้ามี)
ไม่สามารถปิดหุ่นยนต์ดูดฝุ่นได้	ระดับแบตเตอรี่ต่ำ ชาร์จหุ่นยนต์ดูดฝุ่นให้เต็ม และลองอีกครั้ง อุณหภูมิโดยรอบต่ำเกินไป (ต่ำกว่า 0°C) หรือสูงเกินไป (สูงกว่า 40°C)
หุ่นยนต์ดูดฝุ่นไม่เริ่มต้นทำความสะอาด	ระดับแบตเตอรี่ต่ำ ชาร์จหุ่นยนต์ดูดฝุ่นให้เต็ม และลองอีกครั้ง

ปัญหาที่พบบ่อย

ปัญหา	สาเหตุที่เป็นไปได้และวิธีการแก้ไข
หุ่นยนต์ดูดฝุ่นไม่ทำความสะอาดต่อ	ตรวจสอบให้แน่ใจว่าหุ่นยนต์ดูดฝุ่นไม่ได้ถูกตั้งค่าให้อยู่โหมดห้ามรบกวน หากอยู่ในโหมดนี้ การกดปุ่มแท่นชาร์จบนหุ่นยนต์ดูดฝุ่น การแตะปุ่มแท่นชาร์จในแอป Xiaomi Home หรือการนำหุ่นยนต์ดูดฝุ่นกลับไปที่แท่นชาร์จจะทำให้หุ่นยนต์ดูดฝุ่นทำความสะอาดต่อ
หุ่นยนต์ดูดฝุ่นไม่กลับไปที่แท่นชาร์จ	มีสิ่งกีดขวางอยู่รอบแท่นชาร์จมากเกินไป วางแท่นชาร์จในพื้นที่เปิดโล่งมากขึ้น หุ่นยนต์ดูดฝุ่นอยู่ห่างจากแท่นชาร์จมากเกินไป นำหุ่นยนต์ดูดฝุ่นไปไว้ใกล้กับแท่นชาร์จมากขึ้น และลองอีกครั้ง
หุ่นยนต์ดูดฝุ่นไม่ชาร์จ	ตรวจสอบให้แน่ใจว่ามีพื้นที่เปิดโล่งมากพอที่รองรับแท่นชาร์จในขณะที่นำสัมปัสการชาร์จของแท่นชาร์จสะอาดและไม่ถูกปิดกั้น อุณหภูมิโดยรอบต่ำเกินไป (ต่ำกว่า 0°C) หรือสูงเกินไป (สูงกว่า 40°C)
หุ่นยนต์ดูดฝุ่นมีพฤติกรรมผิดปกติ	ปิดหุ่นยนต์ดูดฝุ่น จากนั้นจึงรีสตาร์ทหุ่นยนต์ดูดฝุ่น
หุ่นยนต์ดูดฝุ่นไม่ทำความสะอาดตามกำหนดเวลา	ตรวจสอบให้แน่ใจว่าคุณได้เชื่อมต่อหุ่นยนต์ดูดฝุ่นเข้ากับเครือข่ายแล้ว มีเข็มนาฬิกา หุ่นยนต์ดูดฝุ่นจะสามารถซิงค์เวลา และทำความสะอาดตามกำหนดเวลาได้ ตรวจสอบให้แน่ใจว่าหุ่นยนต์ดูดฝุ่นไม่ได้ถูกตั้งค่าให้อยู่โหมดห้ามรบกวน โหมดห้ามรบกวนจะทำให้หุ่นยนต์ดูดฝุ่นไม่ทำความสะอาดตามกำหนดเวลา
หุ่นยนต์ดูดฝุ่นยังคงออฟไลน์อยู่	ตรวจสอบให้แน่ใจว่าคุณได้เชื่อมต่อหุ่นยนต์ดูดฝุ่นเข้ากับเครือข่ายแล้ว และหุ่นยนต์ดูดฝุ่นอยู่ในระยะสัญญาณ Wi-Fi ตลอดเวลา

การแก้ปัญหา

การแจ้งเตือนข้อผิดพลาด	สาเหตุที่เป็นไปได้และวิธีการแก้ไข
ตรวจสอบให้แน่ใจว่าคุณได้ใส่ถึงเก็บน้ำอย่างถูกต้อง	ตรวจสอบให้แน่ใจว่าคุณได้ใส่ถึงเก็บน้ำอย่างแน่นหนา
ไม่ได้ใส่แผ่นดูพื้น	ตรวจสอบให้แน่ใจว่าคุณได้ใส่ที่ยึดแผ่นดูพื้นและแผ่นดูพื้นอย่างแน่นหนา
ช่องเก็บพื้นถูกถอดออกแล้ว	ติดตั้งช่องเก็บพื้นและตัวกรอง และตรวจสอบให้แน่ใจว่าได้ยึดเข้าที่อย่างแน่นหนา
โปรดวางหุ่นยนต์ดูดฝุ่นบนพื้นผิวเรียบ	หุ่นยนต์ดูดฝุ่นตรวจพบว่าหุ่นยนต์อยู่ในมุมเอียงเมื่อเปิดใช้งาน รีโมทนำหุ่นยนต์หลังจากวางอุปกรณ์บนพื้นผิวเรียบ
ไม่สามารถกลับไปที่แท่นชาร์จเพื่อชาร์จได้ โปรดนำหุ่นยนต์ดูดฝุ่นไปที่แท่นชาร์จ	วางหุ่นยนต์ดูดฝุ่นลงบนแท่นชาร์จด้วยตัวเอง และตรวจสอบว่าคุณได้เชื่อมต่อแท่นชาร์จเข้ากับแหล่งจ่ายไฟหรือไม่
โปรดกำจัดสิ่งกีดขวางรอบ ๆ หุ่นยนต์ดูดฝุ่น	หุ่นยนต์ดูดฝุ่นอาจจะถูกรังหรือติดขัด นำสิ่งกีดขวางรอบหุ่นยนต์ดูดฝุ่นออก
โปรดทำความสะอาดวัตถุแปลกปลอมออกจากบริเวณเซ็นเซอร์เลเซอร์	กำจัดวัตถุแปลกปลอมที่อาจจะมีติดกับหรือขัดขวางการทำงานของเซ็นเซอร์เลเซอร์ออกไป หรือนำหุ่นยนต์ดูดฝุ่นไปบริเวณอื่น และรีโมทนำหุ่นยนต์ดูดฝุ่น
เช็ดเซ็นเซอร์ป้องกันการตกลงหล่นให้สะอาด และย้ายหุ่นยนต์ดูดฝุ่นไปยังตำแหน่งที่ตั้งใหม่เพื่อเริ่มต้น	บางส่วนของหุ่นยนต์ดูดฝุ่นอาจจะมีติดอยู่บนพื้น กำหนดตำแหน่งของหุ่นยนต์ดูดฝุ่นใหม่ และรีโมทนำหุ่นยนต์ดูดฝุ่น หรือเซ็นเซอร์ป้องกันการตกลงหล่นอาจจะสกปรก เช็ดเซ็นเซอร์ป้องกันการตกลงหล่นให้สะอาด

การแจ้งเตือนข้อผิดพลาด	สาเหตุที่เป็นไปได้และวิธีการแก้ไข
ถิ่นชนเกิดข้อผิดพลาด โปรดตรวจสอบว่าถิ่นชนสามารถติดตั้งกลับได้อย่างถูกต้องหรือไม่	บีฟเฟอร์ถิ่นชนเกิดการติดตั้ง ผิดประเภท เพื่อหาสิ่งแปลกปลอมออก หากไม่มีสิ่งแปลกปลอมให้นำหุ่นยนต์ดูดฝุ่นไปยังที่ใหม่และเปิดเครื่อง

ข้อมูลจำเพาะ

หุ่นยนต์ดูดฝุ่น

ชื่อ	เครื่องดูดฝุ่นหุ่นยนต์
รุ่น	OV71GL
ขนาดวัตถุ	Ø350 × 99 มม.
น้ำหนักสุทธิ	4.2 กก.
อัตราค่าสิ้นไฟฟ้า	160 W
อัตราแรงดันไฟฟ้า	14.4 V ---
แรงดันไฟฟ้าในการชาร์จ	20 V ---
แบตเตอรี่ลิเธียมไอออน	4800 mAh (ความจุรวม) 5200 mAh (ความจุปกติ)
ย่านความถี่ปฏิบัติการ	2400–2483.5 MHz
กำลังไฟฟ้าออกสูงสุด	< 20 dBm
การเชื่อมต่อแบบไร้สาย	Wi-Fi IEEE 802.11 b/g/n 2.4 GHz Bluetooth 4.2
การใช้พลังงาน	โหมดลดแรงดัน: ≤ 0.5 W โหมดลดแรงดันครีโมน้ำ: ≤ 2.0 W
เวลาในการเข้าสู่โหมด	โหมดลดแรงดัน: ≤ 20 น.กั โหมดลดแรงดันครีโมน้ำ: ≤ 20 น.กั

อุปกรณ์ชนิดนี้จำเป็นต้องมีระยะห่างระหว่างเสาอากาศกับตัวของผู้ใช้งานอย่างน้อย 20 ซม. ภายใต้สภาพการใช้งานปกติ

แท่นชาร์จ

รุ่น	OV71CDZ
อัตราขาเข้า	20 V --- 1 A
อัตราขาออก	20 V --- 1 A
ขนาดวัตถุ	146 × 122 × 98.5 มม.
การใช้พลังงาน	โหมดลดแรงดัน: ≤ 0.5 W
เวลาในการเข้าสู่โหมด	โหมดลดแรงดัน: ≤ 20 น.กั

อะแดปเตอร์แปลงไฟ

ผู้ผลิต	Zhongshan Baolijin Electronic Co., Ltd.
รุ่น	BLJ24WJ200100P-V
ขาเข้า	100–240 V~ 50/60 Hz 0.8 A
ขาออก	20.0 V --- 1.0 A 20.0 W
ประสิทธิภาพการถ่ายโอนโดยเฉลี่ย	85.47%
ประสิทธิภาพที่โหลดต่ำ (10%)	75.47%
การใช้พลังงานเมื่อไม่มีโหลด	0.10 W

ข้อมูลการปฏิบัติตามระเบียบข้อบังคับ

คำประกาศความสอดคล้องของสหภาพยุโรป



Xiaomi Communications Co., Ltd. ขอยืนยันว่าอุปกรณ์วิทยุประเภท OV71GL เป็นไปตามคำสั่งที่ 2014/53/EU ประกาศฉบับเต็มของคำประกาศความสอดคล้องของสหภาพยุโรปจะอยู่ในที่อยู่ทางอินเทอร์เน็ตต่อไปนี้: <https://www.mi.com/global/service/support/declaration.html>

ข้อมูลการกำจัดและการรีไซเคิลของ WEEE



ผลิตภัณฑ์ทั้งหมดที่มีสัญลักษณ์นี้เป็นขยะอุปกรณ์ไฟฟ้าและอิเล็กทรอนิกส์ (WEEE ตามคำสั่งที่ 2012/19/EU) ซึ่งไม่ควรปะปนกับขยะในครัวเรือนที่ไม่ได้จำแนก คุณควรปกป้องสุขภาพของมนุษย์และสิ่งแวดล้อมด้วยการส่งขยะอุปกรณ์ของคุณไปยังจุดรวบรวมที่กำหนดไว้เพื่อการรีไซเคิลขยะอุปกรณ์ไฟฟ้าและขยะอิเล็กทรอนิกส์ ซึ่งได้รับการแต่งตั้งจากรัฐบาลหรือหน่วยงานท้องถิ่น การกำจัดและการรีไซเคิลที่ถูกต้องจะช่วยป้องกันผลกระทบต่อสิ่งแวดล้อมและสุขภาพของมนุษย์ โปรดติดต่อผู้ติดตั้งหรือหน่วยงานท้องถิ่นสำหรับข้อมูลเพิ่มเติมเกี่ยวกับตำแหน่งที่ตั้ง เช่นเดียวกับข้อกำหนดและเงื่อนไขของจุดเก็บคืน ๆ

ประกาศการรับประกัน

การรับประกันนี้ให้สิทธิที่เฉพาะเจาะจงแก่คุณ และคุณอาจมีสิทธิอื่นๆ ตามกฎหมายภายในประเทศ บลรัฐ หรือรัฐของคุณ เช่นในบางประเทศ บลรัฐ หรือรัฐ กฎหมายคุ้มครองผู้บริโภคอาจกำหนดระยะเวลาการรับประกันขั้นต่ำ นอกเหนือจากที่ได้ระบุอนุญาตตามกฎหมาย XIAOMI จะไม่ยกเว้น จำกัด หรือระงับสิทธิอื่นๆ ที่คุณอาจมี เพื่อความเข้าใจสิทธิของคุณอย่างทั่วถ้วน เราขอแนะนำให้คุณค้นคว้ากฎหมายของประเทศ บลรัฐ หรือรัฐของคุณ

1. การรับประกันสินค้าแบบจำกัด

XIAOMI รับประกันว่า ผลิตภัณฑ์ที่ปราศจากข้อบกพร่องด้านวัสดุและคุณภาพภายใต้การใช้งานปกติและการใช้ตามคู่มือผู้ใช้ผลิตภัณฑ์ที่เกี่ยวข้องภายในระยะเวลาการรับประกันระยะเวลาและเงื่อนไขที่เกี่ยวข้องกับการรับประกันตามกฎหมายจะมีให้ไว้ตามกฎหมายภายในประเทศของคุณตามลำดับ สำหรับข้อมูลเพิ่มเติมเกี่ยวกับประโยชน์จากการรับประกันสำหรับผู้บริโภค โปรดอ้างอิงเว็บไซต์ทางการของ Xiaomi <https://www.mi.com/global/support/warranty> Xiaomi รับประกันต่อข้อผิดพลาดครั้งแรกว่า ผลิตภัณฑ์ Xiaomi จะไม่มีข้อบกพร่องด้านวัสดุและคุณภาพภายใต้การใช้งานปกติในระยะเวลาตามที่กล่าวไว้ข้างต้น Xiaomi ไม่รับประกันว่า การทำงานของผลิตภัณฑ์จะไม่ถูกรบกวนหรือปราศจากข้อผิดพลาด Xiaomi ไม่รับประกันว่า การทำงานของผลิตภัณฑ์จะเกิดความเสียหายที่เกิดขึ้นจากการไม่ปฏิบัติตามคำแนะนำที่เกี่ยวข้องกับการใช้ผลิตภัณฑ์

2. การเยียวยา

หากพบข้อบกพร่องด้านฮาร์ดแวร์และ Xiaomi ได้รับการอ้างสิทธิ์ที่ถูกต้องภายในระยะเวลาประกัน Xiaomi จะ (1) ซ่อมแซมผลิตภัณฑ์โดยไม่มีค่าใช้จ่าย (2) เปลี่ยนผลิตภัณฑ์ หรือ (3) คืนเงินค่าผลิตภัณฑ์ อย่างหนึ่งอย่างใด โดยไม่รวมค่าจัดส่งที่อาจเกิดขึ้น

3. วิธีรับบริการการรับประกัน

ในการรับบริการการรับประกัน คุณต้องส่งผลิตภัณฑ์ในบรรจุภัณฑ์ดั้งเดิม หรือบรรจุภัณฑ์ที่คล้ายคลึงและปกป้องผลิตภัณฑ์ที่กำกับเกี่ยวกัน มายังที่อยู่ระบุไว้โดย Xiaomi เว็บไซต์ในขอบเขตที่ตั้งห้ามตามกฎหมายที่บังคับใช้ Xiaomi อาจเรียกร้องให้คุณแสดงหลักฐานหรือหลักฐานการซื้อ และ/หรือปฏิบัติตามข้อกำหนดการประเมินก่อนรับบริการการรับประกัน

4. ข้อยกเว้นและข้อจำกัด

เว็บไซต์กำหนดไว้เป็นอย่างชัดแจ้งโดย Xiaomi การรับประกันแบบจำกัดนี้มีผลกับผลิตภัณฑ์ที่ผลิตโดยหรือเพื่อ Xiaomi และสามารถระบุได้โดยเครื่องหมายการค้า ชื่อการค้า หรือโลโก้ "Xiaomi" หรือ "Mi" เท่านั้น

การรับประกันแบบจำกัดไม่มีผลต่อ (ก) ความเสียหายที่เกิดจากรถบรรทุกหรือเหตุสุดวิสัย ตัวอย่างเช่น ไฟฟ้า
ทอร์นาโด น้ำท่วม ไฟไหม้ แผ่นดินไหว หรือเหตุภายนอกอื่น ๆ (ข) ความปรมาภาสินเล่อ (ค) การใช้เพื่อการค้า
(ง) การรับประกันเสียหายหรือแก้ไขส่วนใดส่วนหนึ่งของผลิตภัณฑ์ (จ) ความเสียหายที่เกิดจากการใช้งานกับ
ผลิตภัณฑ์ที่ไม่ใช่ของ Xiaomi (ฉ) ความเสียหายที่เกิดจากอุบัติเหตุ การละเมิด หรือการใช้ในทางที่ผิด (ช) ความ
เสียหายที่เกิดจากการใช้งานผลิตภัณฑ์บนอกเหนือจากที่ได้รับอนุญาต หรือบนอกเหนือวัตถุประสงค์ที่อธิบายไว้
โดย Xiaomi หรือผู้จัดจำหน่ายไฟฟ้าหรือแหล่งจ่ายไฟที่ไม่เหมาะสม หรือ (ข) ความเสียหายที่เกิดจากการบริการ
(รวมถึงการอัปเดตเฟิร์มแวร์) ที่ดำเนินการโดยผู้ที่ไม่ใช่ตัวแทนของ Xiaomi
การสำรองข้อมูล ซอฟต์แวร์ หรือวัสดุอื่นใดที่คุณอาจเก็บหรือรักษาไว้ในผลิตภัณฑ์ อยู่ในความรับผิดชอบ
ของคุณ มิฉะนั้นข้อมูล ซอฟต์แวร์ หรือวัสดุอื่นในอุปกรณ์จะสูญหายหรือถูกจัดรูปแบบใหม่ในระหว่าง
กระบวนการให้บริการ Xiaomi จะไม่รับผิดชอบต่อความเสียหายหรือความสูญเสียดังกล่าว
ไม่มีผู้ค้าปลีก ตัวแทน หรือพนักงานของ Xiaomi ได้รับอนุญาตให้แก้ไข ชดเชย หรือเพิ่มเติมใดๆ นอกเหนือการ
รับประกันแบบจำกัดนี้ หากข้อกำหนดใดๆ ขัดต่อกฎหมายหรือไม่สามารถบังคับใช้ได้ ความชอบด้วยกฎหมาย
หรือการบังคับใช้ข้อกำหนดที่หลือจะไม่ได้รับผลกระทบหรือความเสียหาย
ยกเว้นการรับประกันที่ห้ามโดยกฎหมาย หรือสัญญาไว้โดย Xiaomi บริการหลังการขายจะจำกัดตามประเทศหรือ
ภูมิภาคของการซื้อผลิตภัณฑ์ครั้งแรก
ผลิตภัณฑ์ที่ไม่ได้รับการนำเข้าอย่างถูกต้อง และ/หรือไม่ได้ผลิตอย่างถูกต้องโดย Xiaomi และ/หรือไม่ได้รับมา
อย่างถูกต้องจาก Xiaomi หรือผู้ขายอย่างเป็นทางการของ Xiaomi จะไม่ได้รับความคุ้มครองตามการรับ
ประกันปัจจุบัน ตามกฎหมายที่บังคับใช้ คุณอาจได้รับประโยชน์จากการรับประกันจากผู้ค้าปลีกอย่างไม่เป็น
ทางการที่ขายผลิตภัณฑ์ ดังนั้น Xiaomi ขอแนะนำให้คุณติดต่อผู้ค้าปลีกที่คุณซื้อผลิตภัณฑ์
การรับประกันปัจจุบันนี้บังคับใช้ในฮ่องกงและไต้หวัน

5. การรับประกันโดยยืม

เว้นแต่ในขอบเขตที่ต้องห้ามตามกฎหมายที่บังคับใช้ การรับประกันโดยยืมทั้งหมด (รวมถึงการรับประกันสภาพ
การไม่ประไรเช่นในเชิงพาณิชย์และความเหมาะสมสำหรับวัตถุประสงค์เฉพาะ) จะมีระยะเวลาจำกัดจนถึงระยะเวลา
สูงสุดของการรับประกันแบบจำกัดนี้ เขตอำนาจศาลบางแห่งไม่อนุญาตให้มีข้อจำกัดเกี่ยวกับระยะเวลาการรับ
ประกันโดยยืม ดังนั้นข้อจำกัดข้างต้นจะไม่ถูกนำมาใช้ในกรณีเหล่านี้

6. ข้อจำกัดความเสียหาย

เว้นแต่ในขอบเขตที่ต้องห้ามตามกฎหมายที่บังคับใช้ Xiaomi จะไม่รับผิดชอบต่อความเสียหายใดๆ ที่เกิดขึ้นจาก
อุบัติเหตุ ความเสียหายโดยอ้อม ความเสียหายพิเศษหรือความเสียหายที่เกิดตามมา รวมถึงแต่ไม่จำกัดเพียงการ
สูญเสียผลกำไร รายได้หรือข้อมูล ความเสียหายที่เป็นผลมาจากการละเมิดเชื่อมโยงการรับประกันที่ขัดแย้งหรือโดย

นัย หรือภายใต้กฎหมายกฎหมายอื่นใด แม้ว่า Xiaomi จะได้รับแจ้งถึงความเป็นไปได้ในการเกิดความเสียหายดัง
กล่าวก็ตาม เขตอำนาจศาลบางแห่งไม่อนุญาตให้มีข้อจำกัดหรือข้อจำกัดความเสียหายพิเศษ ความเสียหายโดย
อ้อม หรือความเสียหายที่เกิดตามมา ดังนั้นข้อจำกัดหรือข้อจำกัดข้างต้นอาจไม่มีผลกับคุณ

7. ติดต่อ XIAOMI

สำหรับลูกค้า โปรดเยี่ยมชมเว็บไซต์: <https://www.mi.com/global/support/warranty>

ผู้ติดต่อสำหรับบริการหลังการขายอาจเป็นบุคคลที่ได้ในเครือข่ายการให้บริการที่ได้รับอนุญาตจาก Xiaomi
ผู้แทนจำหน่ายที่ได้รับอนุญาตจาก Xiaomi หรือผู้จำหน่ายขั้นสุดท้ายที่ขายผลิตภัณฑ์ให้คุณ หากมีข้อสงสัย
โปรดติดต่อบุคคลที่เกี่ยวข้องที่ Xiaomi อาจระบุตัวบุคคลได้

Instruksi Keselamatan

Bacalah petunjuk ini sebelum menggunakan produk dan simpanlah untuk rujukan di lain waktu.

Produk ini hanya untuk membersihkan lantai di lingkungan rumah. Jangan gunakan di luar ruangan, pada permukaan yang bukan lantai, atau di lingkungan komersial maupun industri.

Pembatasan Penggunaan

- Alat ini dapat digunakan oleh anak-anak berusia 8 tahun ke atas, orang dengan keterbatasan fisik, sensoris, atau mental, atau orang yang kurang memahami dan tidak berpengalaman menggunakan alat ini asalkan mereka diawasi atau sudah diberi petunjuk mengenai penggunaan alat secara aman dan telah memahami bahaya yang mungkin terjadi. Anak-anak tidak boleh memainkan alat ini. Pembersihan dan pemeliharaan alat oleh pengguna tidak boleh dilakukan anak-anak kecuali dengan pengawasan.
- Alat ini tidak untuk digunakan oleh orang (termasuk anak-anak) dengan keterbatasan fisik, sensorik, atau mental, atau orang yang kurang memahami dan tidak berpengalaman, kecuali mereka diawasi atau diberi petunjuk penggunaan alat oleh orang yang bertanggung jawab atas keselamatan mereka.
- Anak-anak harus diawasi untuk memastikan mereka tidak bermain dengan peralatan.
- Alat ini hanya untuk digunakan dengan unit catu daya yang disediakan bersama alat.
- Alat ini berisi baterai yang hanya dapat diganti oleh orang yang memiliki kualifikasi untuk melakukannya.
- Jika pin komponen steker rusak, adaptor daya steker harus dibuang.
- Jika pengisi daya atau baterai rusak, harus diganti dengan komponen asli yang dibeli dari produsen atau departemen layanan purnajual.
- Bahaya dapat terjadi jika peralatan melintas di atas kabel daya.
- Jauhkan rambut, pakaian longgar, jari, dan semua anggota tubuh dari lubang dan komponen yang bergerak.
- Jangan menggunakan robot vakum untuk membersihkan zat yang terbakar.
- Jangan mengangkat robot vakum dengan mengangkat penutup radar lasernya.
- Pastikan untuk mematikan robot vakum dan mencabut adaptor daya sebelum melakukan pemeliharaan atau pembersihan.
- Jangan menggunakan robot vakum di area yang menggantung di atas permukaan tanah, seperti loteng, balkon terbuka, atau di atas furnitur, kecuali terdapat palang pengaman.
- Jangan gunakan robot vakum di lingkungan dengan suhu sekitar di atas 40°C atau di bawah 0°C atau pada lantai yang basah atau lengket.
- Angkat semua kabel dari lantai sebelum menggunakan robot vakum agar tidak terseret saat melakukan pembersihan.
- Angkat barang-barang yang rapuh dan berserakan dari lantai, seperti vas dan kantong plastik, agar robot vakum tidak terhalang atau menabrak benda tersebut dan merusaknya.
- Jangan meletakkan anak-anak, hewan peliharaan, atau benda apa pun ke atas robot vakum baik saat robot vakum sedang diam maupun bergerak.
- Jangan menggunakan fungsi pel untuk membersihkan karpet.
- Jangan membiarkan robot vakum memungut benda tajam atau keras, seperti bahan bangunan, kaca, atau paku.
- Jangan menempatkan robot vakum secara terbalik. Housing radar laser jangan sampai menyentuh tanah.

- Hanya gunakan produk ini sesuai petunjuk dalam panduan pengguna. Pengguna bertanggung jawab atas segala kerugian atau kerusakan yang terjadi akibat penggunaan produk yang tidak benar.
- Untuk mendapatkan panduan elektronik selengkapnya, silakan kunjungi www.mi.com/global/support/user-guide

Informasi Keselamatan Laser

Sensor laser di produk ini memenuhi Standar IEC 60825-1:2014 dan EN 60825-1:2014/A11:2021 untuk produk laser Kelas 1. Hindari kontak mata langsung dengannya selama penggunaan.

PRODUK LASER KELAS 1

PRODUK LASER KONSUMEN

EN 50689:2021

Baterai dan Pengisian Daya

- PERINGATAN: Jangan gunakan baterai pihak ketiga, dok pengisian daya apa pun.
- PERINGATAN: Hanya gunakan satu daya yang disediakan dengan alat ini.
- PERINGATAN: Untuk mengisi ulang daya baterai, gunakan hanya satu daya yang dapat dilepas yang disertakan dengan alat ini.
- Gunakan hanya dengan unit satu daya <BLJ24WJ200100P-V>.
- Jangan mencoba membongkar, memperbaiki, atau memodifikasi baterai atau dok pengisian daya sendiri.
- Putuskan sambungan robot vakum dari daya dengan segera jika baterai bocor. Jika Anda bersentuhan secara fisik dengan zat apa pun yang mungkin bocor dari baterai, bilas area yang tersentuh dengan banyak air dan segera cari bantuan medis.
- Jangan memaparkan alat atau baterai pada suhu berlebih.
- Perhatikan risiko terminal alat yang dioperasikan baterai atau korsleting yang dialami baterai akibat benda logam.
- Jangan meletakkan dok pengisian daya di dekat sumber panas.
- Jangan menggunakan kain basah atau tangan yang basah untuk menyeka atau membersihkan kontak pengisian daya dok pengisian daya.
- Jika robot vakum tidak akan digunakan untuk waktu yang lama, isi dayanya hingga penuh, lalu matikan dan simpan di tempat yang sejuk dan kering. Isi ulang daya robot vakum setidaknya setiap 3 bulan sekali untuk menghindari pemakaian daya baterai yang berlebihan.
- Jangan mengisi daya baterai yang tidak dapat diisi ulang.
- Pengguna tidak perlu melakukan apa-apa untuk mengalihkan dok pengisian daya di antara 50 dan 60 Hz, dan produk dapat menyesuaikan dirinya untuk kedua frekuensi 50 dan 60 Hz.

- Paket baterai ion litium mengandung zat yang berbahaya bagi lingkungan. Sebelum membuang robot vakum, pertama-tama, harap lepaskan paket baterai, lalu buang atau daur ulang baterai sesuai dengan hukum dan peraturan setempat di negara atau wilayah tempat baterai itu digunakan.
- Baterai harus dilepas dari alat sebelum dibongkar.
- Alat harus dicabut dari catu daya saat melepas baterai.
- Baterai harus dibuang dengan aman.
- Saat melepas baterai dari produk, sebaiknya habiskan daya baterai dan pastikan produk tidak tersambung ke catu daya.
 1. Lepaskan sekrup di bagian bawah, lalu lepaskan penutupnya.
 2. Cabut konektor baterai, lalu lepaskan baterai. Jangan merusak wadah baterai guna menghindari risiko cedera.
 3. Kembalikan baterai ke organisasi daur ulang profesional.



Hanya untuk penggunaan dalam ruangan.



Sebelum menggunakan, bacalah petunjuknya terlebih dahulu.

Ikhtisar Produk

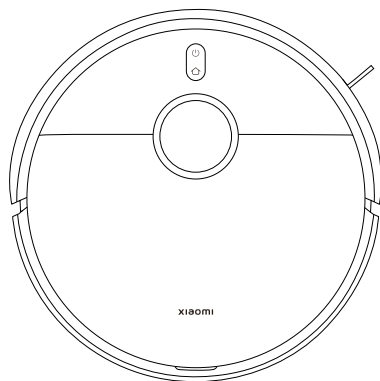

Robot Vakum

Aksesori Terpasang



Sikat



Penutup Sikat

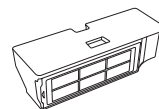

Wadah Debu
(pasang sebelum menyedot debu dan mengepel)



Tangki Air
(pasang sebelum menyedot debu dan mengepel)

Aksesori Lain



Gagang Bantalan Pel × 2

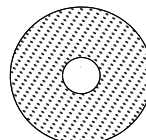

Bantalan Pel × 2
(sudah dipasang sebelumnya di gagang bantalan pel)



Sikat Samping

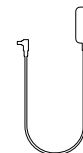

Adaptor Daya

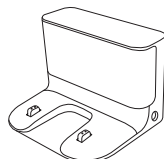

Dok Pengisian Daya



Panduan Pengguna



Panduan Gambar





Pemberitahuan Garansi

Catatan: Ilustrasi produk, aksesori, dan antarmuka pengguna dalam panduan pengguna ini hanya untuk tujuan referensi. Produk dan fungsi sebenarnya dapat bervariasi karena peningkatan produk.

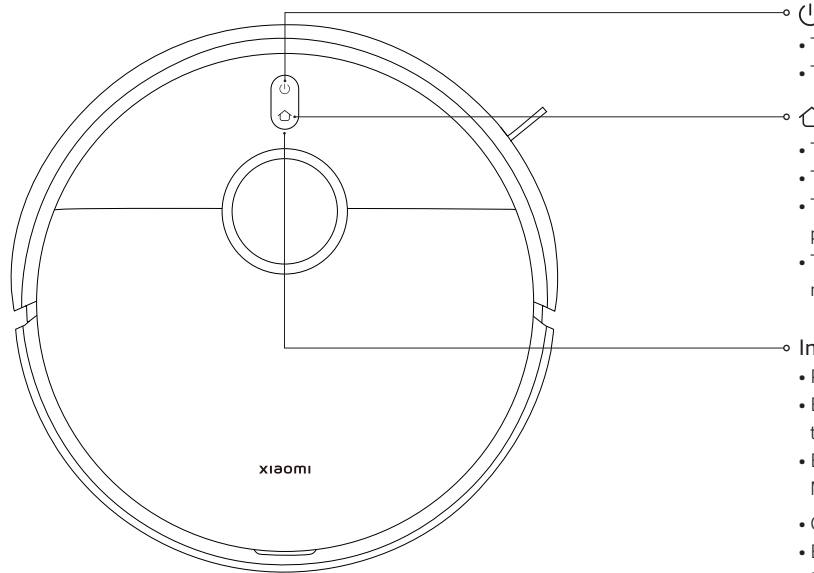
Ikhtisar Produk



- 
 - Tekan dan tahan selama 3 detik untuk menyalakan atau mematikan
 - Tekan untuk memulai atau menjeda pembersihan
- 
 - Tekan untuk menjeda saat bekerja
 - Tekan untuk mulai penambatan saat dijeda
 - Tekan untuk menghentikan penambatan saat kembali ke dok pengisian daya
 - Tekan dan tahan selama 3 detik untuk mengaktifkan atau menonaktifkan kunci anak
- **Indikator**
 - Putih: Bekerja normal
 - Berkedip lambat putih: Sedang mengisi daya (level baterai menengah/tinggi)
 - Berkedip putih: Melakukan penambatan/Memperbarui firmware/Memulihkan ke pengaturan pabrik
 - Oranye: Jaringan terputus
 - Berkedip lambat oranye: Sedang mengisi daya (level baterai rendah)
 - Berkedip oranye: Kesalahan robot vakum
 - Biru selama 2 detik: Jaringan terhubung
 - Berkedip lambat biru: Terhubung ke jaringan
 - Berkedip biru: Mereset Wi-Fi/Menunggu koneksi jaringan

Ikhtisar Produk

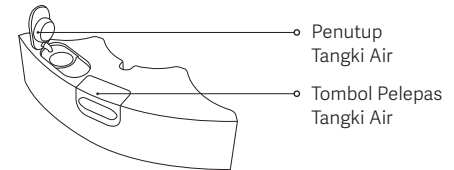
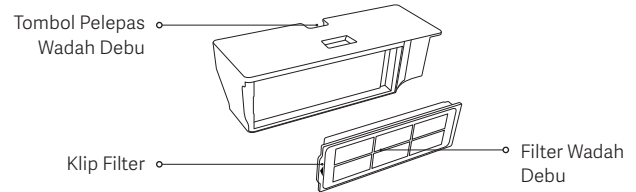
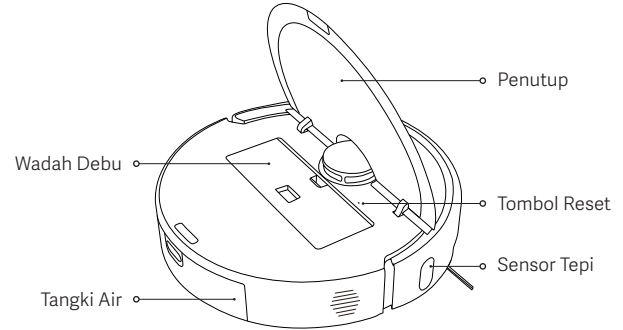
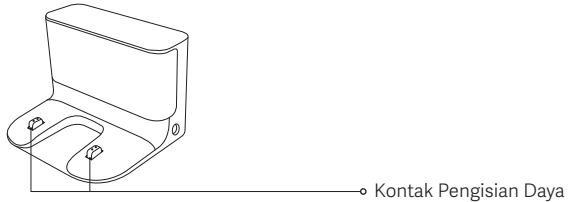
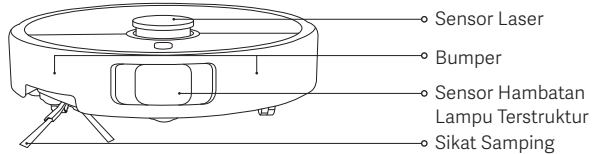
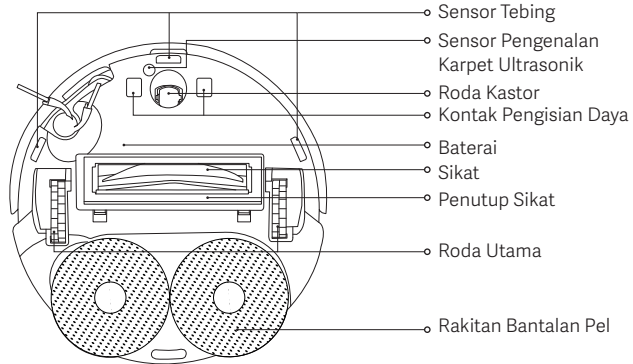

Sebelum Menggunakan

1. Lepaskan strip pelindung.

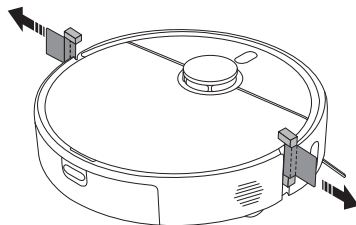

2. Pasang sikat samping dan rakitan bantalan pel.

Pasang sikat samping dan rakitan bantalan pel masing-masing sebagaimana diilustrasikan. Ini terpasang dengan benar jika Anda mendengar bunyi "klik".

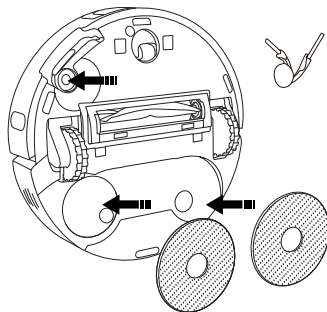

3. Lepaskan film pelindung dari dok pengisian daya, letakkan dok pada dinding dan sambungkan ke daya.

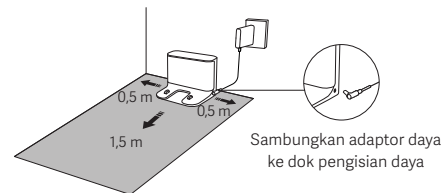

PERHATIAN:

- Jangan memaparkan dok pengisian daya ini ke sinar matahari langsung.
- Jangan meletakkan benda apa pun dalam 0,5 meter di kedua sisi dok pengisian daya dan 1,5 meter di depannya.

4. Isi daya robot vakum.

Letakkan robot vakum di atas dok pengisian daya untuk mengisi daya.

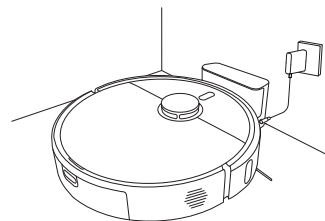

Catatan:

- Untuk memastikan kinerja optimal baterai, isi penuh baterai untuk pertama kalinya sebelum penggunaan.
- Letakkan robot vakum di atas dok pengisian daya dan pastikan kontak pengisian dayanya sejajar. Robot vakum akan menyala secara otomatis dan tidak dapat dimatikan saat mengisi daya.

Cara Penggunaan

Menghubungkan dengan Aplikasi Xiaomi Home

Produk ini dapat digunakan dengan aplikasi Xiaomi Home. Gunakan aplikasi Xiaomi Home untuk mengontrol perangkat Anda, dan untuk berinteraksi dengan perangkat rumah pintar lainnya.

Pindai kode QR untuk mengunduh dan menginstal aplikasi. Anda akan dialihkan ke halaman penyiapan koneksi jika aplikasi telah diinstal. Atau cari "Xiaomi Home" di toko aplikasi untuk mengunduh dan menginstalnya.





7F4E365C

Buka aplikasi Xiaomi Home, ketuk "+" di kanan atas, kemudian ikuti petunjuk untuk menambahkan perangkat Anda.

Catatan:

- Hanya mendukung jaringan Wi-Fi 2,4 GHz.
- Versi aplikasi mungkin telah diperbarui, ikuti instruksi sesuai versi aplikasi saat ini.
- Saat berhasil terhubung dengan aplikasi Xiaomi Home, berarti robot vakum berhasil terhubung dengan jaringan. Anda dapat mereset Wi-Fi untuk memutus koneksinya dari jaringan.

Merest Wi-Fi

- Pada saat robot vakum menyala, tekan dan tahan tombol  dan  selama 7 detik hingga terdengar pesan suara. Wi-Fi berhasil direset jika indikator berkedip biru.
- Reset koneksi Wi-Fi jika robot vakum perlu memutuskan sambungan dari jaringan atau jaringan harus diganti.

Masalah

Solusi

Robot vakum tidak dapat terhubung ke Wi-Fi.

- Pastikan kata sandi Wi-Fi sudah benar.
- Robot vakum tidak mendukung pita frekuensi jaringan 5 GHz. Harap sambungkan ke jaringan 2,4 GHz.
- Ada masalah dengan koneksi Wi-Fi. Reset Wi-Fi dan unduh aplikasi Xiaomi Home versi terbaru, lalu coba hubungkan ulang.
- Pastikan robot vakum berada di area dengan jangkauan Wi-Fi yang baik, kemudian reset Wi-Fi dan hubungkan kembali ke jaringan.

Memulihkan pengaturan pabrik

Gunakan objek berbentuk pin untuk menekan dan menahan tombol reset selama 3 detik hingga pesan suara terdengar. Robot vakum akan dipulihkan ke pengaturan pabrik.

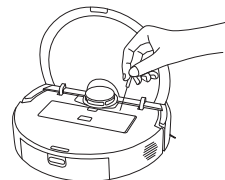

Catatan: Jika terjadi masalah, cobalah memulai ulang robot vakum terlebih dahulu. Jika masalah tetap terjadi setelah dinyalakan ulang, pulihkan robot vakum ke pengaturan pabrik.

Cara Penggunaan

Pemetaan cepat

Setelah robot vakum terhubung dengan aplikasi untuk pertama kalinya, ikuti petunjuk dalam aplikasi untuk dengan cepat membuat peta dan robot vakum akan mulai memetakannya tanpa pembersihan. Setelah robot vakum kembali ke dok pengisian daya, proses pemetaan selesai dan peta disimpan secara otomatis.

Persiapan sebelum pemetaan:

- Pastikan robot vakum telah diisi daya penuh dan mulai dari dok pengisian daya.
- Buka pintu ruangan untuk dipetakan, ikuti robot vakum sepanjang seluruh proses, dan singkirkan benda yang mungkin mencegah robot vakum melakukan pemetaan secara akurat.
- Disarankan untuk menghalangi area tempat robot vakum mungkin macet atau mengalami lecet, atau ke area yang lain yang tidak sesuai untuk dimasuki robot vakum.

Menyiapkan dinding virtual atau area terbatas setelah pemetaan:

- Disarankan untuk menyiapkan dinding virtual atau area terbatas di area tempat robot vakum mungkin macet atau mengalami lecet, dan area lain yang tidak sesuai untuk dimasukinya.

Mulai pengisapan debu & pengepelan

1. Tekan dan tahan tombol pelepasan tangki air untuk melepaskan tangki air. Buka penutupnya, lalu isi dengan air bersih.

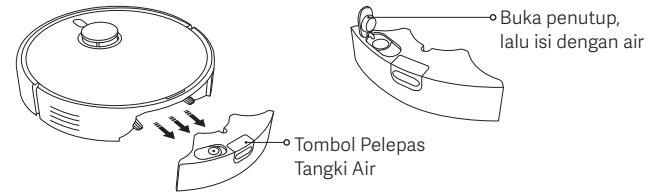

PERHATIAN:

- Jangan menambahkan cairan, seperti air panas, detergen, atau desinfektan, ke dalam tangki air untuk mencegah kerusakan pada robot vakum.
- Fungsi-fungsi robot vakum telah diuji sebelum robot meninggalkan pabrik sehingga mungkin terdapat sisa air di dalamnya. Kondisi ini normal.

2. Masukkan tangki air terisi ke dalam robot vakum sebagaimana diilustrasikan. Jika bunyi "klik" terdengar, tandanya ini sudah terpasang dengan baik.

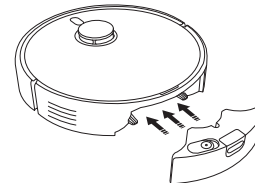

Cara Penggunaan

3. Pasang rakitan bantalan pel ke posisi sebagaimana diilustrasikan.

Jika bunyi “klik” terdengar, tandanya ini sudah terpasang dengan baik.

Tekan tombol  untuk mulai menyedot debu dan mengepel.

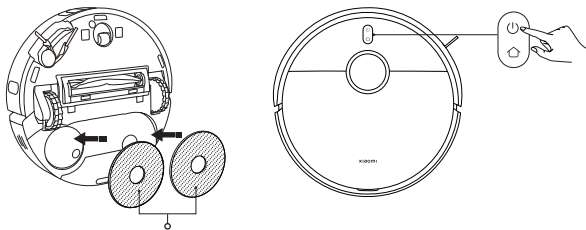



Rakitan Bantalan Pel
(dengan bantalan pel terpasang)

PERHATIAN: Lepaskan tangki air dan buang sisa air dengan segera setelah menyelesaikan tugas mengepel. Kemudian bersihkan dan keringkan bantalan pel untuk mencegah bau dan jamur.

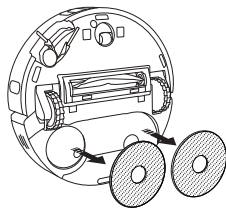
Untuk menggunakan fungsi penyedotan debu saja, lepaskan rakitan bantalan pel.



Nyalakan/matikan

- Tekan dan tahan tombol  selama 3 detik untuk menyalakan robot vakum, dan indikator menyala.
- Ketika robot vakum dijeda dan sedang tidak diisi daya, tekan dan tahan tombol  selama 3 detik untuk mematikannya.

Catatan: Ketika robot vakum sedang diisi daya, robot akan menyala secara otomatis dan tidak dapat dimatikan.

Jeda

Ketika robot vakum berjalan, tekan sembarang tombol pada robot untuk menjedanya, kemudian tekan tombol  untuk melanjutkan pembersihan.

Catatan: Jangan mengangkat atau memindahkan robot vakum ketika sedang dijeda. Jika tidak, robot akan mengalami kesalahan pemosisian sehingga membuatnya tidak dapat kembali ke dok pengisian daya atau menyebabkannya kehilangan data peta.

Mode tidur

- Robot vakum akan masuk mode tidur setelah dijeda selama 10 menit.
- Dalam mode tidur, indikator robot vakum akan mati. Tekan tombol apa saja untuk membangunkan vakum dari mode tidur.

Catatan: Robot vakum akan mati secara otomatis setelah dalam mode tidur selama 6 jam.

Kunci anak

Tekan dan tahan tombol  secara bersamaan selama 3 detik selama pengisian daya atau jeda untuk mengaktifkan atau menonaktifkan fungsi kunci anak.

Cara Penggunaan

Melanjutkan pembersihan

Jika robot vakum mulai kehabisan daya baterai saat sedang melakukan tugas pembersihan, robot akan secara otomatis kembali ke dok pengisian daya untuk mengisi daya, lalu melanjutkan pembersihan dari tempat yang terakhir dibersihkan setelah dayanya sudah cukup terisi.

Mode DND

Dalam mode jangan ganggu (DND), robot vakum tidak melanjutkan pembersihan atau melakukan pembersihan terjadwal. Mode DND dapat diaktifkan atau dinonaktifkan dalam aplikasi.

Perawatan & Pemeliharaan

Membersihkan tangki air

Lepaskan tangki air, buka penutupnya, isi dengan sejumlah kecil air bersih, goyangkan untuk membilas bagian dalamnya, lalu buang air kotor.

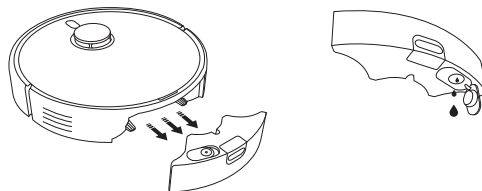

PERHATIAN:

- Jangan membilas atau merendam tangki air.
- Bersihkan tangki air secara berkala untuk mencegah kotoran yang menumpuk memengaruhi kinerja pembersihan.

Membersihkan wadah debu dan Filter

1. Buka penutup atas robot vakum, lalu tekan tombol pembuka wadah debu untuk melepas wadah debu ke atas dari robot vakum.

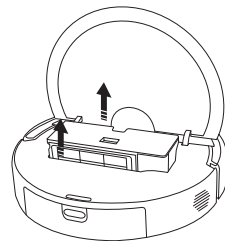

Perawatan & Pemeliharaan

2. Lepaskan filter dari klip filter. Ketuk dengan lembut rangka filter untuk membuang debu dan serpihan, lalu kosongkan wadah debu.

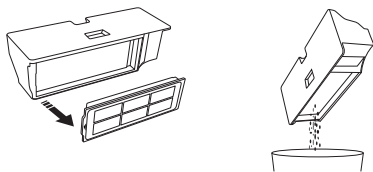

Catatan:

- Jangan mencoba membersihkan filter dengan sikat atau jari tangan.
- Tidak disarankan untuk sering membilas, karena filter bisa rusak.
- Gunakan hanya air bersih untuk membersihkan wadah debu dan filter. Jangan menggunakan detergen.

3. Bilas wadah debu dan filter dengan air bersih jika diperlukan.

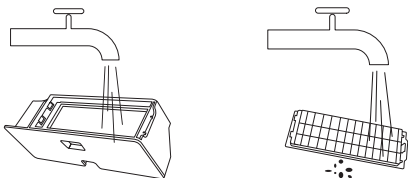

4. Keringkan wadah debu dan filter sepenuhnya sebelum dipasang kembali.

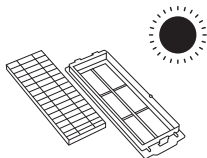

Membersihkan bantalan pel

Lepaskan bantalan pel dari gagangnya, lalu bersihkan dan keringkan.

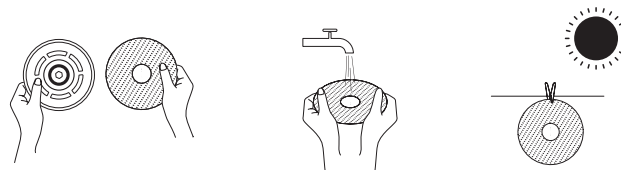

Membersihkan sikat samping dan roda kastor.

1. Balikkan robot vakum, lalu tarik keluar sikat samping dan roda kastor ke atas.
2. Bersihkan rambut atau serpihan yang mungkin tersangkut di sikat samping dan roda kastor.
3. Pasang kembali sikat samping dan roda kastor.

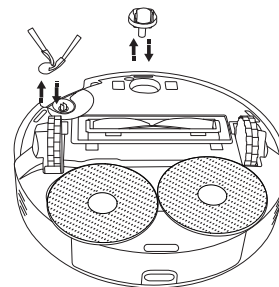

Catatan: Pasang kembali sikat samping dan roda kastor dengan segera setelah pembersihan.

Perawatan & Pemeliharaan

Membersihkan sensor dan kontak pengisian daya

Harap bersihkan sensor dan kontak pengisian daya secara berkala menggunakan kain lembut dan kering.

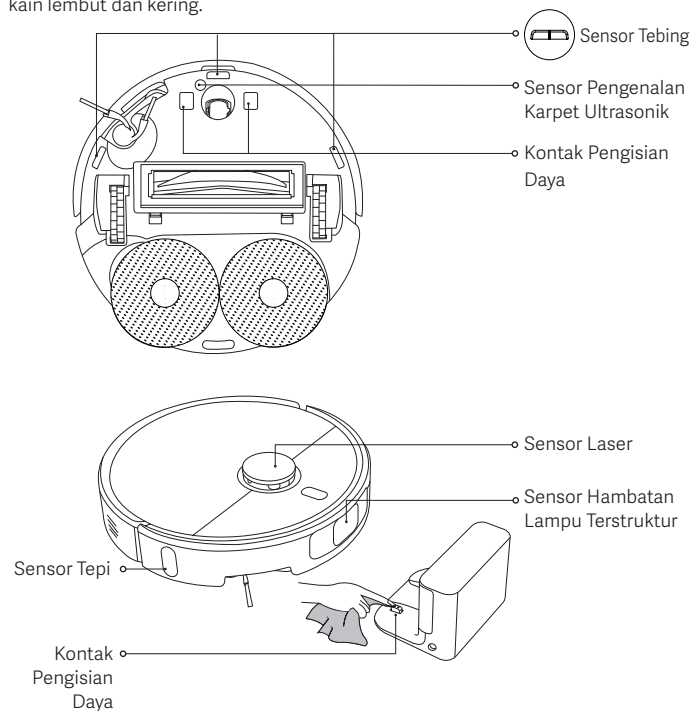

Membersihkan sikat

1. Balikkan robot vakum, lalu jepit dua tombol pelepas untuk melepaskan penutup sikat.
2. Lepaskan sikat dan tarik keluar tutup ujung yang dapat dilepas untuk membersihkan kotoran.
3. Pasang kembali tutup ujung yang dapat dilepas, sikat, dan penutup sikat secara berurutan setelah pembersihan. Penutup sikat terpasang di tempatnya jika Anda mendengar bunyi "klik".

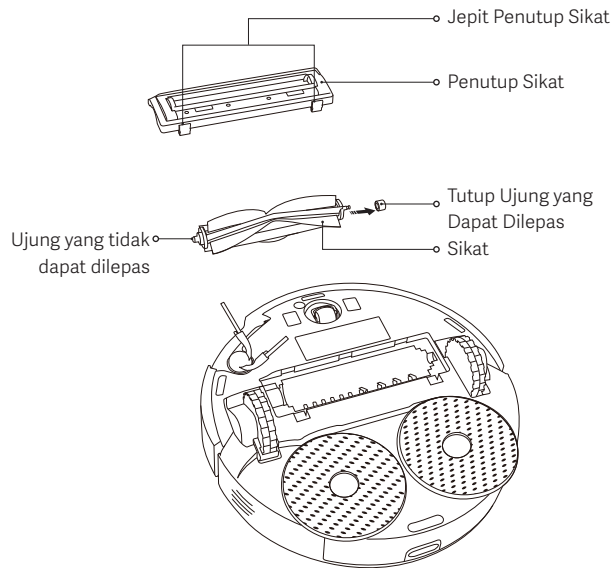

Perawatan & Pemeliharaan

Komponen	Frekuensi Pemeliharaan	Frekuensi Penggantian
Sikat samping	Setiap 2 minggu	3–6 bulan
Sikat	Setiap 2 minggu	6–12 bulan
Filter	Setiap 2 minggu	3–6 bulan
Penutup sikat	/	3–6 bulan (atau setelah aus)
Bantalan pel	Setelah setiap penggunaan	1–3 bulan (atau setelah aus)
Wadah Debu	Setelah setiap penggunaan	/
Tangki Air	Bersihkan sesuai kebutuhan	/
Roda Kastor	Setiap bulan	/
Sensor Laser		
Sensor Hambatan Lampu Terstruktur		
Sensor Pengenalan Karpet Ultrasonik		
Sensor Tebing		
Sensor Tepi		
Kontak Pengisian Daya		

Catatan: Frekuensi penggantian hanya untuk referensi. Jika komponen rusak, komponen harus diganti dengan cepat untuk memastikan pembersihan yang efisien.

Masalah Umum

Masalah	Kemungkinan Penyebab dan Solusi
Rakitan bantalan pel tidak berputar.	Rakitan bantalan pel mungkin tersangkut oleh benda asing. Harap bersihkan.
Bantalan pel tidak cukup basah.	Periksa apakah air dalam tangki air cukup. Sesuaikan pengaturan ketinggian air dalam aplikasi. Ikuti petunjuk dalam panduan pengguna untuk memasang rakitan bantalan pel dengan benar.
Bantalan pel terlalu basah.	Sesuaikan pengaturan ketinggian air dalam aplikasi. Pastikan tangki air tertutup dengan rapat.
Robot vakum tidak lagi membersihkan secara efisien atau akan ada debu tertinggal.	Wadah debu penuh. Bersihkan, lalu coba lagi. Filter terhalang. Bersihkan, lalu coba lagi. Benda asing tersangkut di sikat. Bersihkan, lalu coba lagi.
Robot vakum mengeluarkan suara aneh saat membersihkan.	Mungkin ada benda asing yang tersangkut pada sikat, sikat samping, atau salah satu roda utama. Matikan robot vakum dan bersihkan kotoran jika ada.
Robot vakum tidak dapat dinyalakan.	Level baterai lemah. Isi penuh daya robot vakum, kemudian coba lagi. Suhu sekitar terlalu rendah (di bawah 0°C) atau terlalu tinggi (di atas 40°C).
Robot vakum tidak mulai membersihkan.	Level baterai lemah. Isi penuh daya robot vakum, kemudian coba lagi.

Masalah Umum

Masalah	Kemungkinan Penyebab dan Solusi
Robot vakum tidak melanjutkan pembersihan.	Pastikan robot vakum tidak diatur ke mode DND. Dalam mode ini, tekan tombol dok pada robot vakum, mengetuk tombol dok di aplikasi Xiaomi Home atau memindahkan robot vakum kembali ke dok pengisian daya tidak akan melanjutkan pembersihan.
Robot vakum tidak kembali ke dok pengisian daya.	Ada terlalu banyak penghalang di sekitar dok pengisian daya. Letakkan dok pengisian daya di area yang lebih lapang. Robot vakum terlalu jauh dari dok pengisian daya. Dekatkan robot vakum ke dok pengisian daya dan coba lagi.
Robot vakum tidak mengisi daya.	Pastikan ada ruang terbuka yang cukup di sekitar dok pengisian daya dan kontak pengisian dayanya bersih dan tidak terhalang. Suhu sekitar terlalu rendah (di bawah 0°C) atau terlalu tinggi (di atas 40°C).
Robot vakum berperilaku tidak normal.	Matikan robot vakum, lalu mulai ulang.
Robot vakum tidak melakukan pembersihan terjadwal.	Pastikan robot vakum terhubung ke jaringan, jika tidak, robot vakum tidak dapat menyelaraskan waktu dan melakukan pembersihan terjadwal. Pastikan robot vakum tidak diatur ke mode DND. Mode DND akan mencegah robot vakum melakukan pembersihan terjadwal.
Robot vakum tetap offline.	Pastikan robot vakum terhubung ke jaringan dan berada dalam jangkauan Wi-Fi setiap saat.

Pemecahan Masalah

Perintah Salah	Kemungkinan Penyebab dan Solusi
Pastikan tangki air dipasang dengan baik.	Pastikan tangki air dipasang dengan erat.
Bantalan pel belum dipasang.	Pastikan gagang bantalan pel dan bantalan pel dipasang dengan erat.
Wadah debu belum dipasang.	Pasang wadah debu dan filter, lalu pastikan kompartemen debu dan filter sudah terpasang dengan benar.
Letakkan robot vakum di permukaan datar.	Robot vakum telah mendeteksi bahwa ini berada pada sudut aktivasi. Mulai ulang setelah meletakkan perangkat di permukaan datar.
Tidak dapat kembali ke dok untuk mengisi daya, harap gerakkan robot vakum ke dok pengisian daya.	Letakkan robot vakum di atas dok pengisian daya secara manual, lalu periksa apakah dok pengisian daya tersambung ke daya.
Harap singkirkan penghalang apa pun di sekitar robot vakum.	Robot vakum mungkin tersangkut atau terperangkap. Singkirkan benda penghalang di sekitar robot vakum.
Harap bersihkan benda asing apa pun dari area sensor laser.	Bersihkan benda asing yang dapat menghalangi atau merintangi sensor laser, atau pindahkan robot vakum ke lokasi baru dan mulai ulang.
Seka sensor tebing sampai bersih dan pindahkan robot vakum ke lokasi baru untuk memulai.	Mungkin ada komponen robot vakum yang tidak menyentuh tanah, posisikan ulang robot vakum, lalu mulai ulang. Atau, sensor tebing mungkin kotor, seka hingga bersih.
Kesalahan bumper. Harap periksa apakah bumper dapat memantul dengan baik.	Buffer benturan macet. Ketuk dengan lembut untuk membersihkan benda asing; jika tidak ada benda asing, pindahkan robot vakum ke tempat baru, lalu nyalakan.

Spesifikasi

Robot Vakum

Nama	Pembersih Vakum Robotik
Model	OV71GL
Dimensi Barang	Ø350 × 99 mm
Berat Bersih	4,2 kg
Daya Pengenal	160 W
Tegangan Pengenal	14,4 V ~
Tegangan Pengisian Daya	20 V ~
Baterai ion litium	4800 mAh (kapasitas pengenal) 5200 mAh (kapasitas nominal)
Frekuensi Operasi	2400–2483,5 MHz
Daya Keluaran Maksimum	< 20 dBm
Konektivitas Nirkabel	Wi-Fi IEEE 802.11 b/g/n 2,4 GHz Bluetooth 4.2
Konsumsi Daya	Mode siaga: ≤ 0,5 W Mode siaga terhubung: ≤ 2,0 W
Waktu untuk Memasuki Kondisi	Mode siaga: ≤ 20 mnt Mode siaga terhubung: ≤ 20 mnt

Dalam kondisi penggunaan normal, peralatan ini harus diberikan jarak setidaknya 20 cm antara antena dan tubuh pengguna.

Dok Pengisian Daya

Model	OV71CDZ
Masukan Pengenal	20 V ~ 1 A
Keluaran Pengenal	20 V ~ 1 A
Dimensi Barang	146 × 122 × 98,5 mm
Konsumsi Daya	Mode siaga: ≤ 0,5 W
Waktu untuk Memasuki Kondisi	Mode siaga: ≤ 20 mnt

Adaptor Daya

Diproduksi oleh	Zhongshan Baolijin Electronic Co., Ltd.
Model	BLJ24WJ200100P-V
Masukan	100–240 V~ 50/60 Hz 0,8 A
Keluaran	20,0 V ~ 1,0 A 20,0 W
Efisiensi Aktif Rata-Rata	85,47%
Efisiensi pada Beban Rendah (10%)	75,47%
Konsumsi Daya Tanpa Beban	0,10 W

Informasi Kepatuhan terhadap Peraturan

Deklarasi Kesesuaian Uni Eropa



Dengan ini, Xiaomi Communications Co., Ltd. menyatakan bahwa jenis peralatan radio OV71GL sudah mematuhi Arahan 2014/53/EU. Berikut adalah teks lengkap deklarasi kesesuaian Uni Eropa yang tersedia di alamat internet berikut:

<https://www.mi.com/global/service/support/declaration.html>

Informasi Pembuangan dan Daur Ulang WEEE



Semua produk yang disertai simbol ini adalah limbah peralatan elektrik dan elektronik (WEEE sesuai arahan 2012/19/EU) sehingga tidak boleh dicampur dengan limbah rumah tangga yang tidak disortir. Oleh karena itu, Anda harus melindungi kesehatan manusia dan lingkungan dengan menyerahkan limbah peralatan Anda ke titik pengumpulan yang ditunjuk untuk daur ulang limbah peralatan elektrik dan elektronik, ditentukan oleh pemerintah atau otoritas setempat. Proses pembuangan dan daur ulang yang benar akan membantu mencegah potensi konsekuensi negatif terhadap kesehatan manusia dan lingkungan. Hubungi pemasang atau otoritas setempat untuk mendapatkan informasi lebih lanjut tentang lokasi serta syarat dan ketentuan titik pengumpulan tersebut.

PEMBERITAHUAN GARANSI

GARANSI INI MEMBERIKAN HAK TERTENTU KEPADA ANDA, DAN ANDA MUNGKIN MEMILIKI HAK LAIN YANG DIBERIKAN OLEH HUKUM DI NEGARA, PROVINSI, ATAU NEGARA BAGIAN ANDA. UNDANG-UNDANG KONSUMEN DI BEBERAPA NEGARA, PROVINSI, ATAU NEGARA BAGIAN DAPAT MENENTUKAN MASA GARANSI MINIMUM. SELAIN YANG DIIZINKAN OLEH HUKUM, XIAOMI TIDAK MENGECEUALIKAN, MEMBATASI, ATAU MENANGGUHKAN HAK LAIN YANG MUNGKIN ANDA MILIKI. UNTUK MEMAHAMI HAK ANDA SEPENUHNYA, KAMI MENGANJURKAN ANDA MEMPELAJARI UNDANG-UNDANG YANG BERLAKU DI NEGARA, PROVINSI, ATAU NEGARA BAGIAN ANDA.

1. GARANSI PRODUK TERBATAS

XIAOMI menjamin bahwa Produk tersebut bebas dari kecacatan bahan dan pembuatan dalam penggunaan normal dan penggunaan yang sesuai dengan panduan pengguna Produk terkait, selama Masa Garansi.

Jangka waktu dan ketentuan terkait garansi sah disediakan oleh hukum setempat masing-masing. Untuk mengetahui informasi selengkapnya tentang manfaat garansi konsumen, silakan lihat situs web resmi <https://www.mi.com/id/support/warranty/>

Xiaomi menjamin kepada pembeli produk asli bahwa Produk Xiaomi akan bebas dari kecacatan bahan dan pembuatan dengan penggunaan normal dalam jangka waktu yang disebutkan di atas.

Xiaomi tidak menjamin bahwa operasi Produk tidak akan terganggu atau bebas dari kesalahan.

Xiaomi tidak bertanggung jawab atas kerugian yang timbul akibat tidak mengikuti instruksi terkait penggunaan Produk.

2. GANTI RUGI

Jika ditemukan kecacatan pada perangkat keras dan klaim yang sah diterima oleh Xiaomi dalam Masa Garansi, Xiaomi akan (1) memperbaiki produk tanpa biaya, (2) mengganti produk, atau (3) mengembalikan Produk, tidak termasuk kemungkinan biaya pengiriman.

3. CARA MEMPEROLEH LAYANAN GARANSI

Untuk memperoleh layanan garansi, Anda harus mengirimkan Produk, dalam kemasan aslinya atau kemasan serupa yang memberikan tingkat perlindungan Produk yang setara, ke alamat yang ditentukan oleh Xiaomi. Kecuali sejauh yang dilarang oleh undang-undang yang berlaku, Xiaomi mungkin mewajibkan Anda menunjukkan bukti atau bukti pembelian dan/atau mematuhi persyaratan pendaftaran sebelum menerima layanan garansi.

4. PENGECUALIAN DAN BATASAN

Kecuali ditetapkan lain oleh Xiaomi, Garansi Terbatas ini hanya berlaku untuk Produk yang diproduksi oleh atau untuk Xiaomi dan dapat diidentifikasi oleh merek dagang, nama dagang, atau logo "Xiaomi" atau "Mi". Garansi Terbatas ini tidak berlaku untuk segala (a) Kerusakan akibat kuasa alam atau Tuhan, misalnya, sambaran petir, tornado, banjir, kebakaran, gempa bumi, atau penyebab eksternal lainnya; (b) Kelalaian; (c) Penggunaan komersial; (d) Perubahan atau modifikasi pada segala bagian Produk; (e) Kerusakan akibat penggunaan dengan produk non-Xiaomi; (f) Kerusakan akibat kecelakaan, penyalahgunaan, atau penggunaan yang tidak semestinya; (g) Kerusakan akibat pengoperasian Produk di luar penggunaan yang diizinkan atau dimaksudkan sebagaimana dijelaskan oleh Xiaomi atau dengan tegangan atau catu daya yang tidak sesuai; atau (h) Kerusakan akibat servis (termasuk peningkatan dan ekspansi) yang dilakukan oleh siapa pun yang bukan merupakan perwakilan Xiaomi. Anda bertanggung jawab mencadangkan data, perangkat lunak, atau materi lain yang mungkin Anda simpan atau cadangkan pada produk. Data, perangkat lunak, atau materi lain dalam peralatan mungkin dapat hilang atau diformat ulang selama proses servis. Xiaomi tidak bertanggung jawab atas kerusakan atau kehilangan tersebut. Tidak ada reseller, agen, atau karyawan Xiaomi yang berwenang untuk melakukan modifikasi, perpanjangan, atau penambahan terhadap Garansi Terbatas ini. Jika ada ketentuan yang dianggap ilegal atau tidak dapat diberlakukan, legalitas atau kelayakan pemberlakuan ketentuan lainnya tidak akan terpengaruh atau terganggu. Kecuali dilarang oleh hukum atau dijamin oleh Xiaomi, layanan purnajual hanya akan tersedia di negara atau daerah tempat pembelian produk. Produk yang tidak diimpor dan/atau diproduksi secara sewajarnya oleh Xiaomi dan/atau tidak diperoleh secara sewajarnya dari Xiaomi atau penjual resmi Xiaomi tidak masuk dalam cakupan garansi yang ada saat ini. Sesuai dengan hukum yang berlaku, Anda dapat memperoleh manfaat garansi dari ritel tidak resmi yang

menjual produk. Oleh karena itu, Xiaomi menghimbau Anda untuk menghubungi ritel tempat Anda membeli produk.

Garansi yang ada saat ini tidak berlaku di Hong Kong dan Taiwan.

5. GARANSI TERSIRAT

Kecuali sepanjang dilarang oleh undang-undang yang berlaku, semua garansi tersirat (termasuk garansi kelayakan barang dagangan, keselarasan untuk tujuan khusus) akan memiliki durasi terbatas hingga durasi maksimum garansi terbatas ini. Beberapa yurisdiksi tidak mengizinkan pembatasan durasi garansi tersirat, sehingga pembatasan di atas tidak akan diterapkan dalam hal ini.

6. BATASAN KERUSAKAN

Kecuali sejauh dilarang oleh hukum yang berlaku, Xiaomi tidak akan bertanggung jawab atas segala kerusakan yang disebabkan oleh kecelakaan, kerusakan tidak langsung, khusus atau konsekuensial, termasuk tetapi tidak terbatas pada hilangnya keuntungan, pendapatan atau data, kerusakan yang diakibatkan dari pelanggaran apa pun baik tersurat maupun tersirat, garansi atau ketentuan, atau berdasarkan teori hukum lainnya, bahkan jika Xiaomi sudah diberi tahu tentang kemungkinan kerusakan tersebut. Beberapa yurisdiksi tidak mengizinkan pengecualian atau batasan kerusakan khusus, tidak langsung, atau konsekuensial, sehingga batasan atau pengecualian di atas mungkin tidak berlaku untuk Anda.

7. KONTAK XIAOMI

Untuk pelanggan, silakan kunjungi situs web: <https://www.mi.co.id/id/support/warranty/>

Orang yang dapat dihubungi untuk layanan purnajual dapat ditentukan oleh jaringan layanan resmi Xiaomi, distributor resmi Xiaomi, atau vendor akhir yang menjual produk kepada Anda. Jika ragu, silakan hubungi orang bersangkutan yang disebutkan oleh Xiaomi.

Versi Panduan Pengguna: V1.0

Xiaomi Hotline: 00180300650029 (Toll Free)
Whatsapp Number: +6282117236765 (Chat only)

Қауіпсіздік нұсқаулығы

Бұл өнім тек үй жағдайында еден жууға арналған. Оны таза ауада, еден емес беттерде, коммерциялық немесе өнеркәсіптік орталарда пайдаланбаңыз.

Пайдалану шектеулері

- Бұл құрылғыны 8 жастан асқан және одан жоғары жастағы балалар және физикалық, сенсорлық немесе ақыл-ой қабілеттері шектеулі немесе тәжірибесі мен білімі жоқ адамдар, егер олар бақылауда болса немесе құрылғыны қауіпсіз пайдалану туралы нұсқаулар берілген болса және қауіптерді түсінсе, пайдалана алады. Балалар құрылғымен ойнамауы тиіс. Тазалау және пайдаланушының қызмет көрсету жұмысын балалар бақылаусыз орындамауы керек.
- Қауіпсіздігіне жауапты адамның қадағалауынсыз немесе құрылғыны пайдалану нұсқауларынсыз, іс-қимыл және ақыл-ой қабілеті шектеулі, сезу қабілеті төмен, сондай-ақ білімі мен тәжірибесі аз адамдар (соның ішінде балалар) бұл құрылғыны қолданбауы керек.
- Балалар құрылғымен ойнамауына көз жеткізу үшін қадағалауда болуы керек.
- Құралды тек құрылғымен бірге берілетін қуат беру блогымен бірге пайдалануға болады.
- Бұл құрылғыда тек білікті мамандар ауыстыра алатын батареялар бар.
- Штепсельдік бөлшектердің түйреуіштері зақымдалған болса, розеткаға қосылатын қуат көзі жойылуы керек.
- Зарядтағыш немесе батарея зақымдалса, оны өндірушіден немесе сатудан кейінгі қызмет көрсету бөлімінен сатып алынған түпнұсқа құрамдасқа ауыстыру керек.
- Құрылғы қуат сымын басып өтсе, қауіп төнуі мүмкін.
- Шашты, бос киімді, саусақтарды және дененің барлық мүшелерін тесіктерден және қозғалатын бөліктерден алыс ұстаңыз.
- Кез келген жанып тұрған заттарды тазалау үшін робот шаңсорғышты пайдаланбаңыз.
- Робот шаңсорғышты лазерлік радар қақпағымен ұстамаңыз.
- Тазалау немесе техникалық қызмет көрсету алдында робот шаңсорғыштың өшірілгеніне және қуат көзінің розеткадан ажыратылғанына көз жеткізіңіз.
- Қорғаныс бөгет болмаса, робот шаңсорғышты шатыр, ашық балкон сияқты жер деңгейінен жоғары ілулі тұрған жерде немесе жиһаздың үстінде пайдаланбаңыз.
- Робот шаңсорғышты 40°C-тан жоғары немесе 0°C-тан төмен қоршаған орта температурасында немесе сұйықтықтары не жабысқақ заттары бар еденде пайдаланбаңыз.
- Тазалау кезінде сүйретілмеуі үшін робот шаңсорғышты пайдалану алдында барлық кабельдерді еденнен көтеріп қойыңыз.
- Робот шаңсорғыштың бітелуіне немесе соғылып, зақымдануына жол бермеу үшін вазалар немесе пластик пакеттер сияқты кез келген нәзік немесе еденге бекітілмеген заттарды еденнен алыңыз.
- Робот шаңсорғыштың (ол қозғалмай тұрғанда немесе қозғалып тұрғанда) үстіне балаларды, үй жануарларын немесе кез келген затты қоймаңыз.
- Еден жуу функциясын кілемде пайдаланбаңыз.
- Робот шаңсорғыштың құрылыс материалдары, шыны немесе шегелер сияқты қатты немесе өткір заттарды алуға жол бермеңіз.
- Робот шаңсорғышты төңкеріп қоймаңыз. Лазерлік радар корпусы ешқашан жерге тимеуі керек.
- Бұл өнімді тек пайдаланушы нұсқаулығында көрсетілгендей пайдаланыңыз. Пайдаланушылар осы өнімді дұрыс пайдаланбау нәтижесінде туындайтын кез келген шығынға немесе залалға жауапты.
- Толық электрондық нұсқаулықты алу үшін www.mi.com/global/support/user-guide веб-бетіне өтіңіз

Лазер қауіпсіздігі туралы ақпарат

Осы өнімдегі лазер датчигі 1-класты лазер өнімдеріне арналған IEC 60825-1:2014 және EN 60825-1:2014/A11:2021 стандарттарына сәйкес. Пайдалану барысында оған тікелей көз контактісін болдырмаңыз.

1-КЛАСТЫ ЛАЗЕР ӨНІМІ

ТҰТЫНУШЫНЫҢ ЛАЗЕР ӨНІМІ

EN 50689:2021

Батареялар және зарядтау

- НАЗАР АУДАРЫҢЫЗ: үшінші тараптың батареясын, зарядтау док-станциясын пайдаланбаңыз.
- НАЗАР АУДАРЫҢЫЗ: тек осы құрылғымен бірге берілген қоректендіру блогын пайдаланыңыз.
- НАЗАР АУДАРЫҢЫЗ: батареяны қайта зарядтау мақсатында тек осы құрылғымен бірге берілген алынатын қоректендіру блогын пайдаланыңыз.
- Тек <BLJ24WJ200100P-V> қоректендіру блогын пайдаланыңыз.
- Батареяны немесе зарядтау док-станциясын өз бетіңізше бөлшектеуге, жөндеуге немесе өзгертуге әрекет жасамаңыз.
- Батарея ағып кетсе, робот шаңсорғышты дереу қуаттан ажыратыңыз. Батареядан ағып кетуі мүмкін кез келген затпен физикалық байланыста болсаңыз, жанасу аймағын көп сумен шайыңыз және дереу медициналық көмекке жүгініңіз.
- Құрылғыны немесе батареяны шамадан тыс температураларға ұшыратпаңыз.
- Батареямен жұмыс істейтін құрылғының клеммаларының немесе батареяның металл нысандармен қысқа тұйықталу қаупі бар екенін ескеріңіз.
- Зарядтау док-станциясын жылу көзінің жанына қоймаңыз.
- Зарядтау док-станциясының зарядтау түйіспелерін дымқыл шуберекпен немесе дымқыл қолмен сүртуге немесе тазалауға болмайды.
- Егер робот шаңсорғыш ұзақ уақыт бойы пайдаланылмайтын болса, оны толығымен зарядтаңыз, содан кейін оны өшіріп, салқын, құрғақ жерде сақтаңыз. Батареяның шамадан тыс зарядсыздануын болдырмау үшін робот шаңсорғышты кемінде 3 айда бір рет қайта зарядтаңыз.
- Қайта зарядталмайтын батареяларды зарядтамаңыз.
- Зарядтау док-станциясын 50 Гц және 60 Гц арасында ауыстыру үшін пайдаланушылардың қандай да бір әрекетті орындауы керек емес, өнім 50 Гц және 60 Гц жиілікке өздігінен бейімделе алады.
- Литий-ионды батарея жинағында ортаға қауіпті заттар бар. Робот шаңсорғышты қоқысқа тастамас бұрын алдымен батарея жинағын алып тастаңыз, содан кейін оны қолданылатын елдің немесе аймақтың жергілікті заңдары мен ережелеріне сәйкес тастаңыз немесе қайта өңдеуге тапсырыңыз.

- Батареяны істен шығарудан бұрын құрылғыдан шығарып алу керек.
- Батареяны алып тастаған кезде құрылғыны қуат көзінен ажырату керек.
- Батарея қауіпсіз түрде жойылуы керек.
- Батареяларды өнімнен шығарып алған кезде, батареялар зарядын тауысып, өніміңіздің қуат көзінен ажыратылғанына көз жеткізген дұрыс.
 1. Төменгі жағындағы бұранданы босатыңыз, содан кейін қақпақты алып тастаңыз.
 2. Батарея коннекторын ажыратып, батареяларды шығарыңыз. Жарақат алу қаупін болдырмау үшін батарея корпусын зақымдамаңыз.
 3. Батареяларды қайта өңдеумен айналысатын кәсіби ұйымға қайтарыңыз.



Тек іште пайдалануға арналған.



Пайдалану алдында нұсқауларды оқып шығыңыз

Өнімге шолу

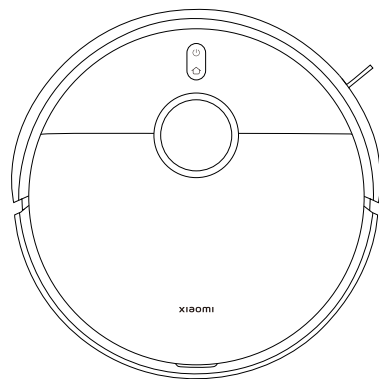

Робот шаңсорғыш

Алдын ала орнатылған қосалқы құралдар



Қылшақ



Қылшақ қаппағы

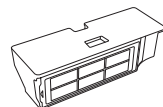

Шаң контейнері
(Шаң сору және еден жуу
алдында орнатыңыз)



Су ыдысы
(Шаң сору және еден жуу
алдында орнатыңыз)

Басқа қосалқы құралдар



Еден жуғыш төсенішінің
ұстағышы × 2

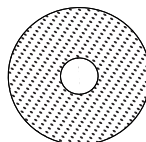

Еден жуғыш төсеніші × 2
(еден жуғыш төсенішінің
ұстағышына алдын ала
орнатылған)



Бүйірлік қылшақ

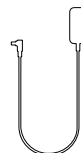

Қуат адаптері

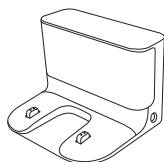

Зарядтау
док-станциясы

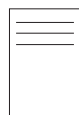

Пайдаланушы
нұсқаулығы



Сурет бойынша нұсқаулық



Кепілдік ескертпесі

Ескерту: пайдаланушы нұсқаулығындағы өнім, қосалқы құралдар мен пайдаланушы интерфейсінің суреттері тек анықтамалық мақсатта берілген. Нақты өнім мен функциялар өнімнің кеңейтімдеріне байланысты өзгеруі мүмкін.

Өнімге шолу

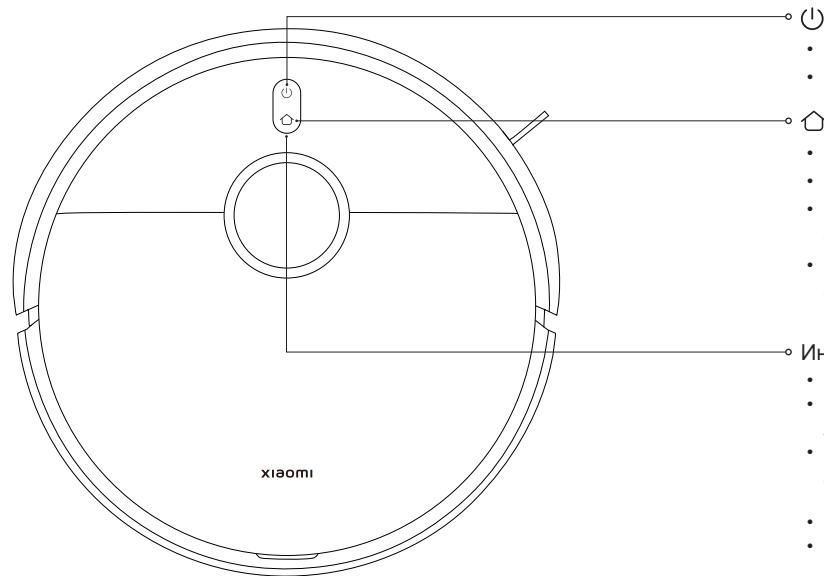

- Қосу немесе өшіру үшін 3 секунд бойы басып тұрыңыз
 - Тазалауды бастау немесе кідірту үшін басыңыз
- Іске қосулы кезінде кідірту үшін басыңыз
 - Кідіртулі кезінде, түйістіруді бастау үшін басыңыз
 - Зарядтау док-станциясына оралғанда түйістіруді тоқтату үшін басыңыз
 - Балалардан қорғау құлпын қосу немесе өшіру үшін 3 секунд бойы басып тұрыңыз
- **Индикатор**
 - Ақ: қалыпты түрде жұмыс істеп тұр
 - Ақ түсте баяу жыпылықтайды: зарядталуда (батареяның орташа/жоғары деңгейі)
 - Ақ түсте жыпылықтайды: түйістіру/микробағдарламаны жаңарту/зауыттық параметрлерді қалпына келтіру
 - Қызғылт сары: желі ажыратылды
 - Қызғылт сары түсте баяу жыпылықтайды: зарядталуда (батареяның төмен деңгейі)
 - Қызғылт сары түсте жыпылықтайды: робот шаңсорғыш қатесі
 - 2 секунд бойы көк: желі қосылды
 - Көк түсте баяу жыпылықтайды: желіге қосылуда
 - Көк түсте жыпылықтайды: Wi-Fi қалпына келтірілуде/желі қосылымын күтуде

Өнімге шолу

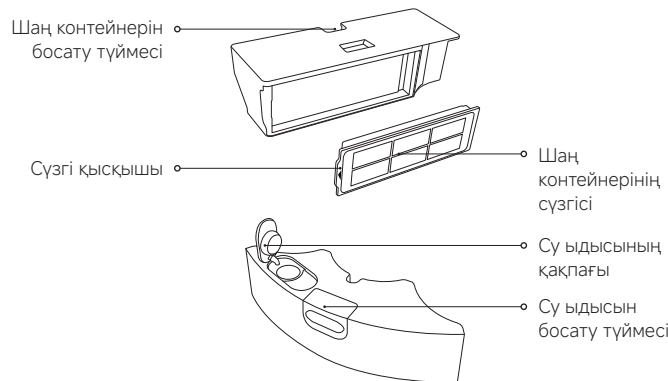
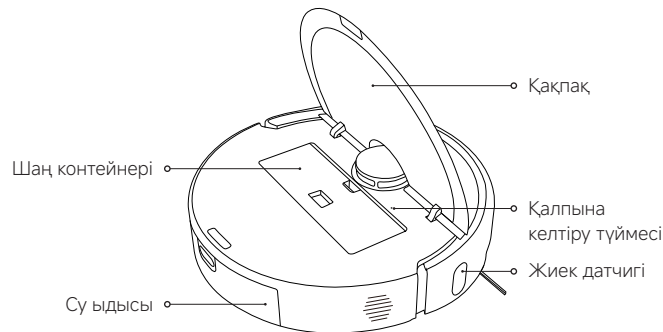
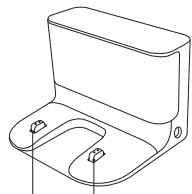
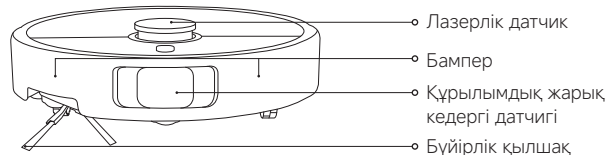
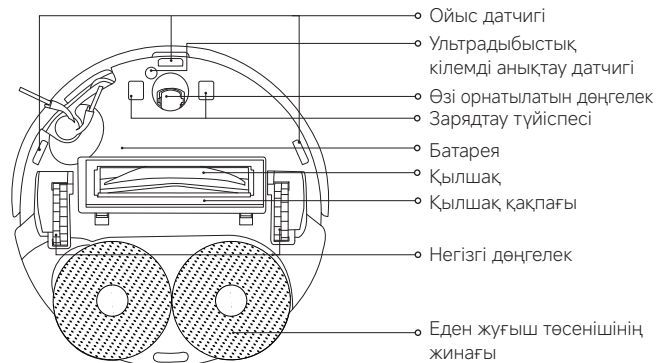

Пайдалану алдында

1. Қорғаныс жолақтарын алыңыз.

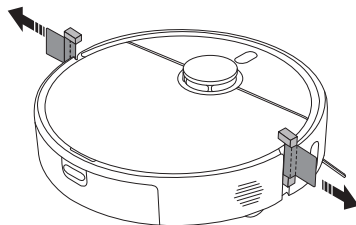

2. Бүйірлік қылшақ пен еден жуғыш төсенішінің жинағын орнатыңыз.

Бүйірлік қылшақ пен еден жуғыш төсенішінің жинағын көрсетілгендей тиісінше орнатыңыз. Олар «сырт» еткен дыбыс естілгенде дұрыс орнатылады.

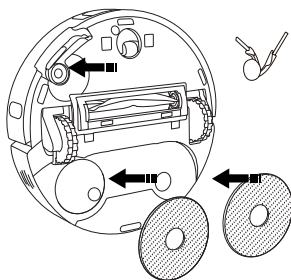

3. Зарядтау док-станциясынан қорғаныс пленканы алып тастап, оны қабырғаға қарсы қойыңыз және қуат көзіне қосыңыз.

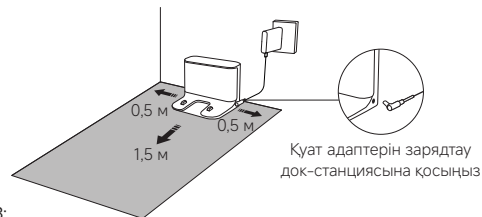

АБАЙ БОЛЫҢЫЗ:

- Зарядтау док-станциясын тікелей күн сәулесінің астында қалдырмаңыз.
- Зарядтау док-станциясының екі жағынан 0,5 м және алдынан 1,5 м қашықтықта ешбір зат қоймаңыз.

4. Робот шаңсорғышты зарядтаңыз.

Зарядтау үшін робот шаңсорғышты зарядтау док-станциясына қойыңыз.

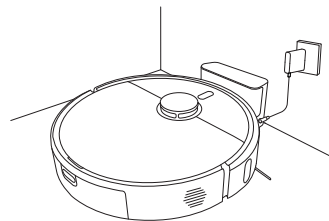

Ескертулер:

- Батареяның оңтайлы өнімділігін қамтамасыз ету үшін пайдалану алдында бірінші рет батареяны толық зарядтаңыз.
- Робот шаңсорғышты зарядтау док-станциясына қойып, олардың зарядтау түйіспелерінің тураланғанына көз жеткізіңіз. Робот шаңсорғыш автоматты түрде қосылады және зарядтау кезінде өшірілмейді.

Қалай пайдалану керек

Xiaomi Home қолданбасымен байланыстыру

Бұл өнім Xiaomi Home қолданбасымен жұмыс істейді. Құрылғыңызды басқару және басқа смарт үй құрылғыларымен әрекеттесу үшін Xiaomi Home қолданбасын пайдаланыңыз.

Қолданбаны жүктеп алу және орнату үшін осы QR кодын сканерлеңіз. Егер қолданба әлдеқашан орнатылған болса, сіз қосылым параметрлері бетіне қайта бағытталасыз. Болмаса жүктеп алу және орнату үшін қолданбалар дүкенінен «Xiaomi Home» деп іздеңіз.





7F4E365C

Xiaomi Home қолданбасын ашып, жоғарғы оң жақ бұрыштағы «+» түймесін түрткіңіз, содан кейін құрылғыны қосу үшін нұсқауларды орындаңыз.

Ескертулер:

- Тек 2,4 ГГц Wi-Fi желілеріне қолдау көрсетіледі.
- Қолданба нұсқасы жаңартылған болуы мүмкін, қолданбаның ағымдағы нұсқасына негізделген нұсқауларды орындаңыз.
- Робот шаңсорғыш Xiaomi Home қолданбасымен сәтті қосылса, ол желіге сәтті қосылады. Желіден ажырату үшін Wi-Fi желісін қалпына келтіруге болады.

Wi-Fi желісін қалпына келтіру

- Робот шаңсорғыш қосулы кезде, дыбыстық хабарлама естілгенше  және  түймелерін 7 секунд бойы басып тұрыңыз. Индикатор көк түсте жыпылықтаған кезде Wi-Fi сәтті қалпына келтірілді.
- Робот шаңсорғышты желіден ажырату немесе желіні өзгерту қажет болғанда Wi-Fi қосылымын қалпына келтіріңіз.

Мәселе	Шешім
Робот шаңсорғыш Wi-Fi желісіне қосыла алмайды.	<ul style="list-style-type: none">• Wi-Fi құпия сөзі дұрыс екенін тексеріңіз.• Робот шаңсорғыш 5 ГГц желінің жиілік жолағын қолдамайды, оны 2,4 ГГц желісіне қосыңыз.• Wi-Fi қосылымында ақау бар. Wi-Fi желісін қалпына келтіріп, Xiaomi Home қолданбасының соңғы нұсқасын жүктеп алыңыз, содан кейін қайта қосылып көріңіз.• Робот шаңсорғыштың Wi-Fi қамтуы жақсы аймақта екеніне көз жеткізіңіз, содан кейін оның Wi-Fi желісін қалпына келтіріп, желіге қайта қосыңыз.

Зауыттық параметрлерді қалпына келтіру

Дауыстық хабарлама естілгенше қалпына келтіру түймесін 3 секунд бойы басып тұру үшін түйреуіш тәрізді нысанды пайдаланыңыз. Робот шаңсорғыш зауыттық параметрлерге қалпына келтіріледі.

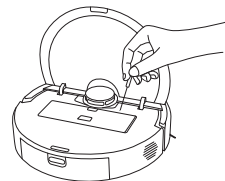

Ескерту: қандай да бір мәселе туындаған жағдайда, алдымен робот шаңсорғышты қайта іске қосып көріңіз. Қайта іске қосқаннан кейін мәселе жойылмаса, шаңсорғышты зауыттық параметрлерге қалпына келтіріңіз.

Қалай пайдалану керек

Жылдам карталау

Робот шаңсорғыш қолданбаға бірінші рет қосылғаннан кейін картаны жылдам жасау үшін қолданбадағы нұсқауларды орындаңыз, сонда робот шаңсорғыш тазалаусыз карталауды бастайды. Ол зарядтау док-станциясына оралғанда, карталау процесі аяқталды және карта автоматты түрде сақталды.

Карталау алдында дайындық:

- Робот шаңсорғыштың толық зарядталғанына және зарядтау док-станциясынан іске қосылғанына көз жеткізіңіз.
- Карталанатын бөлмелердің есіктерін ашыңыз, бүкіл процесс бойы робот шаңсорғышты қадағалаңыз және робот шаңсорғышының дұрыс карталауына кедергі болатын заттарды алып тастаңыз.
- Робот шаңсорғышы кептеліп қалуы немесе қырылуы мүмкін жерлерді және оның кіруіне жарамсыз басқа жерлерді блоктау ұсынылады.

Карталаудан кейін виртуалды қабырғаларды немесе шектеулі аумақтарды орнату:

- Робот шаңсорғыш кептеліп қалуы немесе қырылуы мүмкін жерлерде және оның кіруіне жарамсыз басқа жерлерде виртуалды қабырғаларды немесе шектеулі аймақтарды орнату ұсынылады.

Шаң соруды және еден жууды бастау

1. Су ыдысын шығару үшін су ыдысын босату түймесін басып тұрыңыз. Оның қақпағын ашып, таза сумен толтырыңыз.

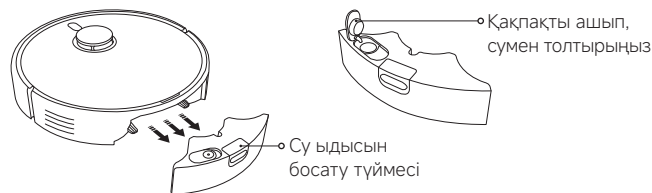

АБАЙ БОЛЫҢЫЗ:

- Робот шаңсорғышына зақым келтірмеу үшін ыстық су, жуғыш зат немесе зарарсыздандыру құралы сияқты сұйықтықтарды су ыдысына қоспаңыз.
 - Робот шаңсорғыштың функциялары зауыттан шықпал бұрын тексеріледі, сондықтан оның ішінде су қалдықтары болуы мүмкін. Бұл — қалыпты жағдай.
2. Толтырылған су ыдысын суретте көрсетілгендей робот шаңсорғышқа салыңыз. Ол «сырт» еткен дыбыс естілгенде дұрыс орнатылады.

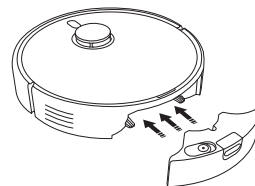

Қалай пайдалану керек

3. Еден жуғыш төсенішінің жинағын суретте көрсетілгендей орнына орнатыңыз. Ол «сырт» еткен дыбыс естілгенде орнатылады. Шаң соруды және еден жууды бастау үшін  түймесін басыңыз.

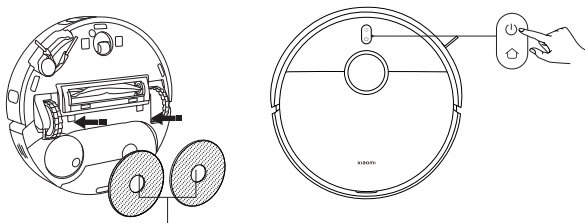



Еден жуғыш төсенішінің жинағы
(орнатылған еден жуғыш төсеніштерімен)

АБАЙ БОЛЫҢЫЗ: су ыдысын алып тастаңыз және еден жуу тапсырмасын орындағаннан кейін қалған суды дереу төгіңіз. Содан кейін иіс пен көгерудің алдын алу үшін еден жуғыш төсенішін тазалап, құрғатыңыз.

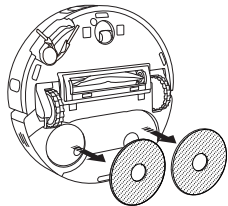
Тек шаң сору функциясын пайдалану үшін еден жуғыш төсенішінің жинағын алып тастаңыз.



Қосу/өшіру

- Робот шаңсорғышты қосу үшін  түймесін 3 секунд бойы басып тұрыңыз және индикатор жанады.
- Робот шаңсорғыш тоқтап тұрғанда және зарядталмай тұрғанда, оны өшіру үшін  түймесін 3 секунд бойы басып тұрыңыз.

Ескерту: робот шаңсорғыш зарядталып жатса, ол автоматты түрде қосылады және оны өшіруге болмайды.

Тоқтату

Робот шаңсорғыш жұмыс істеп тұрғанда, оны тоқтату үшін робот шаңсорғыштағы кез келген түймені басыңыз, содан кейін тазалауды жалғастыру үшін  түймесін басыңыз.

Ескерту: робот шаңсорғышты Тоқтату кезінде көтермеңіз немесе жылжытпаңыз. Әйтпесе, робот шаңсорғыштың зарядтау док-станциясына оралуына жол бермейтін немесе карта деректерінің жоғалуына әкелетін орналастыру қателері болуы мүмкін.

Ұйқы режимі

- Робот шаңсорғыш 10 минут тоқтап тұрса, ұйқы режиміне өтеді.
 - Ұйқы режимінде робот шаңсорғышының индикаторы өшеді.
- Шаңсорғышты ұйқы режимінен ояту үшін кез келген түймені басыңыз.

Ескерту: робот шаңсорғыш 6 сағат ұйқы режимінде болғаннан кейін автоматты түрде өшеді.

Балалардан қорғау құлпы

Балалардан қорғау құлпы функциясын қосу немесе өшіру үшін зарядтау немесе кідірту кезінде  түймесін 3 секунд бойы басып тұрыңыз.

Қалай пайдалану керек

Тазалауды жалғастыру

Тазалау тапсырмасы барысында робот шаңсорғыш батареясының заряды азая бастаса, ол қайта зарядтау үшін зарядтау док-станциясына автоматты түрде оралады, содан кейін жеткілікті түрде зарядталғаннан кейін тазалауды тоқтатқан жерінен жалғастырады.

DND режимі

Мазаламау (DND) режимінде робот шаңсорғыш тазалауды жалғастырмайды немесе жоспарланған тазалауды орындамайды. Қолданбада DND режимін қосуға немесе өшіруге болады.

Күтім және техникалық қызмет көрсету

Су ыдысын тазалау

Су ыдысын алыңыз, оның қақпағын ашыңыз, оған аз мөлшерде таза су құйыңыз, ішін шайып тастау үшін шайқаңыз және лас суды төгіңіз.

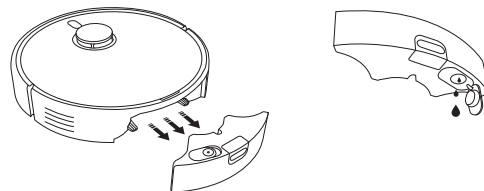

АБАЙ БОЛЫҢЫЗ:

- Су ыдысын шаюға немесе жібітуге болмайды.
- Ластанудың тазалау өнімділігіне әсер етпеуі үшін су ыдысын жүйелі түрде тазалаңыз.

Шаң контейнері мен сүзгіні тазалау

1. Робот шаңсорғыштың жоғарғы қақпағын ашып, шаң контейнерін робот шаңсорғыштан жоғары қарай шығарып алу үшін шаң контейнерін босату түймесін басыңыз.

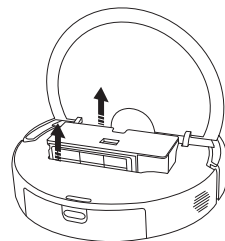

Күтім және техникалық қызмет көрсету

2. Сүзгіні сүзгі қысқышынан ажыратыңыз. Шаң мен қоқысты кетіру және шаң контейнерін босату үшін сүзгі жақтауын ақырын түртіңіз.

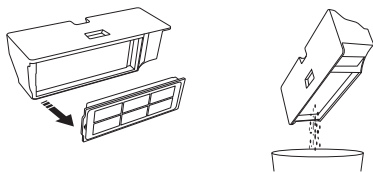

Ескертулер:

- Сүзгіні қылшақпен немесе саусақтармен тазалауға тырыспаңыз.
- Жиі шаю ұсынылмайды, әйтпесе сүзгі зақымдалуы мүмкін.
- Шаң контейнері мен сүзгіні тазалау үшін тек таза суды пайдаланыңыз. Ағартқышты пайдаланбаңыз.

3. Шаң контейнерін шайыңыз және қажет болса таза сумен сүзіңіз.

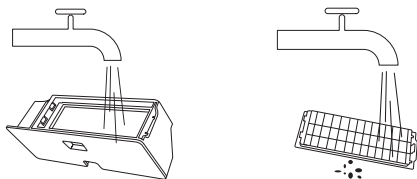

4. Шаң контейнері мен сүзгіні қайта орнатпас бұрын толығымен кептіріңіз.

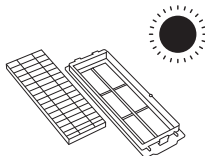

Еден жуғыш төсенішін тазалау

Еден жуғыш төсенішін ұстағышынан алыңыз, содан кейін оны жуыңыз және құрғатыңыз.

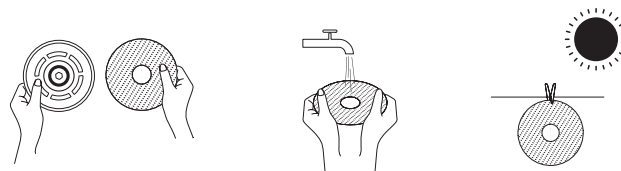

Бүйірлік қылшақ пен өзі орнатылатын дөңгелекті тазалау

1. Робот шаңсорғышты төңкеріп, бүйірлік қылшақты және өзі орнатылатын дөңгелекті жоғары қарай тартыңыз.
2. Бүйірлік қылшақ пен өзі орнатылатын дөңгелекке кептеліп қалған шашты немесе қоқысты тазалаңыз.
3. Бүйірлік қылшақты және өзі орнатылатын дөңгелекті қайта орнатыңыз.

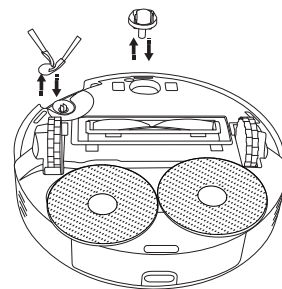

Ескерту: бүйірлік қылшақты және өзі орнатылатын дөңгелекті тазалағаннан кейін дереу қайта орнатыңыз.

Қүтім және техникалық қызмет көрсету

Датчиктерді және зарядтау түйіспелерін тазалау

Датчиктер мен зарядтау түйіспелерін жұмсақ, құрғақ шүберекпен мезгіл-мезгіл тазалаңыз.

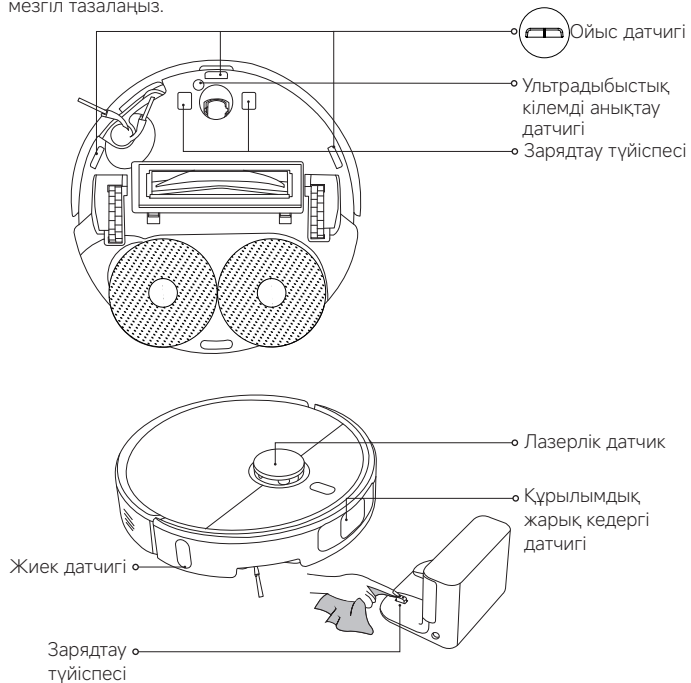

Қылшақты тазалау

1. Робот шаңсорғышты төңкеріп, қылшақ қақпағын алу үшін екі босату түймесін қысыңыз.
2. Қылшақты алып тастап, кірді тазалау үшін алынбалы ұшының қақпағын тартыңыз.
3. Алынбалы ұшының қақпағын, қылшақты және қылшақ қақпағын тазалаудан кейін ретімен қайта орнатыңыз. Қылшақ қақпағы «сырт» еткен дыбыс естілгенде орнатылады.

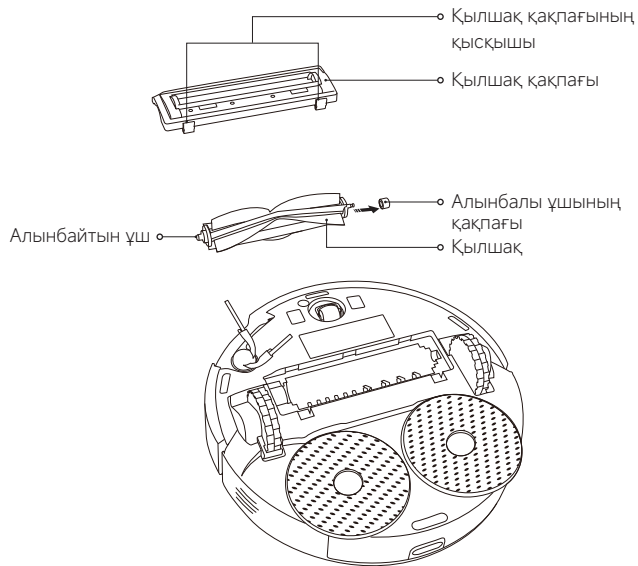

Күтім және техникалық қызмет көрсету

Бөліктер	Техникалық қызмет көрсету жиілігі	Ауыстыру жиілігі
Бүйірлік қылшақ	Әр 2 апта сайын	3–6 ай
Қылшақ	Әр 2 апта сайын	6–12 ай
Сүзгі	Әр 2 апта сайын	3–6 ай
Қылшақ қақпағы	/	3–6 ай (немесе тозған кезде)
Еден жуғыш төсеніші	Әр пайдаланғаннан кейін	1–3 ай (немесе тозған кезде)
Шаң контейнері	Әр пайдаланғаннан кейін	/
Су ыдысы	Қажетінше тазалау	/
Өзі орнатылатын дөңгелек	Ай сайын	/
Лазерлік датчик		
Құрылымдық жарық кедергі датчигі		
Ультрадыбыстық кілемді анықтау датчигі		
Ойыс датчигі		
Жиек датчигі		
Зарядтау түйіспелері		

Ескерту: ауыстыру жиілігі тек анықтама үшін берілген. Бөлшек зақымдалған болса, тиімді тазалауды қамтамасыз ету үшін оны дереу ауыстыру керек.

Робот шаңсорғыш

Мәселе	Ықтимал себебі мен шешімі
Еден жуғыш төсенішінің жинағы айналмайды.	Еден жуғыш төсенішінің жинағы бөгде затпен кептеліп қалуы мүмкін. Оны тазалаңыз.
Еден жуғыш төсеніші дымқыл емес.	Су ыдысындағы судың жеткілікті екенін тексеріңіз. Қолданбадан су деңгейінің параметрлерін реттеңіз. Еден жуғыш төсенішінің жинағын дұрыс орнату үшін пайдаланушы нұсқаулығындағы нұсқауларды орындаңыз.
Еден жуғыш төсеніші тым дымқыл.	Қолданбадан су деңгейінің параметрлерін реттеңіз. Су ыдысының қақпағы мықтап жабылғанына көз жеткізіңіз.
Робот шаңсорғыш енді тиімді тазаламайды немесе шаң қалдырады.	Шаң контейнері толы. Оны тазалап, әрекетті қайталаңыз. Сүзгі бітеліп қалды. Оны тазалап, әрекетті қайталаңыз. Қылшаққа бөгде зат түсіп қалған. Оны тазалап, әрекетті қайталаңыз.
Тазалау кезінде робот шаңсорғыш біртүрлі дыбыстар шығарады.	Қылшақта, бүйірлік қылшақта немесе негізгі дөңгелектердің бірінде бөгде зат тұрып қалуы мүмкін. Робот шаңсорғышты өшіріп, бар болса, қоқысты алып тастаңыз.
Робот шаңсорғыш қосылмайды.	Батарея деңгейі төмен. Робот шаңсорғышты толығымен зарядтап, әрекетті қайталаңыз. Қоршаған орта температурасы тым төмен (0°C-тан төмен) немесе тым жоғары (40°C-тан жоғары).
Робот шаңсорғыш тазалауды бастамайды.	Батарея деңгейі төмен. Робот шаңсорғышты толығымен зарядтап, әрекетті қайталаңыз.

Жалпы мәселелер

Мәселе	Ықтимал себебі мен шешімі
Робот шаңсорғыш тазалауды жалғастырмайды.	Робот шаңсорғыштың DND режиміне орнатылмағанын тексеріңіз. Бұл режимде робот шаңсорғышындағы док-станциясы түймесін басу, Xiaomi Home қолданбасындағы док-станциясы түймесін түрту немесе робот шаңсорғышты зарядтау док-станциясына қайта жылжыту тазалауды жалғастырмайды.
Робот шаңсорғыш зарядтау док-станциясына оралмайды.	Зарядтау док-станциясының айналасында тым көп кедергілер бар. Зарядтау док-станциясын ашығырақ жерге қойыңыз. Робот шаңсорғыш зарядтау док-станциясынан тым алыс. Оны зарядтау док-станциясына жақындатып, әрекетті қайталаңыз.
Робот шаңсорғыш зарядталмайды.	Зарядтау док-станциясының айналасында жеткілікті бос орын бар екеніне және оның зарядтау түйіспелерінің таза болғанына және бұғатталмағанына көз жеткізіңіз. Қоршаған орта температурасы тым төмен (0°C-тан төмен) немесе тым жоғары (40°C-тан жоғары).
Робот шаңсорғыш әдеттен тыс әрекет етеді.	Робот шаңсорғышты өшіріп, қайта іске қосыңыз.
Робот шаңсорғыш жоспарланған тазалауды орындамайды.	Робот шаңсорғыштың желіге қосылғанына көз жеткізіңіз; әйтпесе, ол уақытты үндестіре алмайды және жоспарланған тазалауды орындай алмайды. Робот шаңсорғыштың DND режиміне орнатылмағанын тексеріңіз. DND режимі робот шаңсорғышының жоспарланған тазалауды орындауына жол бермейді.
Робот шаңсорғыш үнемі өшіп тұрады.	Робот шаңсорғыштың желіге қосылғанына және әрқашан Wi-Fi ауқымында болып тұратынына көз жеткізіңіз.

Ақаулықтарды жою

Қате туралы ескерту	Ықтимал себебі мен шешімі
Су ыдысының дұрыс орнатылғанына көз жеткізіңіз.	Су ыдысының қауіпсіз орнатылғанына көз жеткізіңіз.
Еден жуғыш төсеніші орнатылмаған.	Еден жуғыш төсенішінің ұстағышы мен еден жуғыш төсенішінің қауіпсіз орнатылғанына көз жеткізіңіз.
Шаң контейнері алынды.	Шаң контейнері мен сүзгіні орнатыңыз және олардың орнында бекітілгеніне көз жеткізіңіз.
Робот шаңсорғышты тегіс бетке қойыңыз.	Робот шаңсорғыш белсендіру кезінде оның бұрышта екенін анықтайды. Құрылғыны тегіс жерге қойғаннан кейін оны қайта іске қосыңыз.
Зарядтау үшін зарядтау док-станциясына оралу мүмкін болмады, робот шаңсорғышты зарядтау док-станциясына жылжытыңыз.	Робот шаңсорғышты зарядтау док-станциясына қолмен қойып, зарядтау док-станциясының қуат көзіне қосылғанын тексеріңіз.
Робот шаңсорғыштың айналасындағы кез келген кедергілерді алып тастаңыз.	Робот шаңсорғыш ұсталып қалуы немесе кептеліп қалуы мүмкін. Оның айналасындағы барлық кедергілерді жойыңыз.
Лазерлік датчик аймағынан кез келген бөгде заттарды тазалаңыз.	Лазерлік датчикті бітеп тастауы немесе кедергі келтіруі мүмкін кез келген бөгде заттарды алып тастаңыз немесе робот шаңсорғышты жаңа орынға жылжытып, оны қайта іске қосыңыз.
Бастау үшін ойыс датчиктерін сүртіп, робот шаңсорғышты жаңа орынға жылжытыңыз.	Робот шаңсорғыштың бір бөлігі жерге тимеуі мүмкін, робот шаңсорғышты орнына қойып, қайта іске қосыңыз. Немесе ойыс датчиктері лас болуы мүмкін, оларды сүртіңіз.
Бампер қатесі. Бампер дұрыс көтеріле алатынын тексеріңіз.	Соқтығыс буфері кептеліп қалды. Бөгде заттарды кетіру үшін оны ақырын түртіңіз; бөгде заттар болмаса, робот шаңсорғышты жаңа орынға жылжытып, оны қосыңыз.

Техникалық сипаттамалар

Робот шаңсорғыш

Аты	Робот шаңсорғыш
Модель	OV71GL
Тауар өлшемдері	Ø350 × 99 мм
Таза салмағы	4,2 кг
Номиналды қуаты	160 Вт
Номиналды кернеуі	14,4 В ~
Зарядтау кернеуі	20 В ~
Литий-ионды батарея	4800 мАсағ (Номиналды қуаттылығы) 5200 мАсағ (Жобалық қуаттылығы)
Жұмыс жиілігі	2400–2483,5 МГц
Ең жоғары шығыс қуаты	< 20 дБм
Сымсыз қосылу мүмкіндігі	Wi-Fi IEEE 802.11 b/g/n 2,4 ГГц Bluetooth 4.2
Қуат тұтыну	Құту режимі: ≤ 0,5 Вт Желілік құту режимі: ≤ 2,0 Вт
Шартты енгізу уақыты	Құту режимі: ≤ 20 мин Желілік құту режимі: ≤ 20 мин

Қалыпты пайдалану жағдайында бұл жабдықты антенна мен пайдаланушы денесі арасында кемінде 20 см қашықтықта ұстау керек.

Зарядтау док-станциясы

Модель	OV71CDZ
Номиналды кірісі	20 В ~ 1 А
Номиналды шығысы	20 В ~ 1 А
Тауар өлшемдері	146 × 122 × 98,5 мм
Қуат тұтыну	Құту режимі: ≤ 0,5 Вт
Шартты енгізу уақыты	Құту режимі: ≤ 20 мин

Қуат адаптері

Өндіруші	Zhongshan Baolijin Electronic Co., Ltd.
Модель	BLJ24WJ200100P-V
Кірісі	100–240 В~ 50/60 Гц 0,8 А
Шығысы	20,0 В ~ 1,0 А 20,0 Вт
Орташа белсенді тиімділік	85,47%
Төмен жүктемедегі тиімділік (10%)	75,47%
Жүктемесіз күйдегі қуат тұтыну	0,10 Вт

Нормативтерге сәйкестік туралы ақпарат

ЕО сәйкестік декларациясы



Осымен Xiaomi Communications Co., Ltd. компаниясы OV71GL радиожабдығының 2014/53/ЕО директивасына сәйкес келетінін мәлімдейді. ЕО сәйкестік декларациясының толық мәтіні мына сілтемеде қолжетімді OR мына ІР-мекенжайында қолжетімді:
<https://www.mi.com/global/service/support/declaration.html>

WEEE директивасының қоқысқа тастау және кәдеге жарату туралы ақпараты



Осы таңбамен белгіленген барлық өнімдер электрлік және электрондық жабдық қалдығы болып табылады (WEEE 2012/19/ЕО директивасына сәйкес) және сұрыпталмаған тұрмыстық қалдықтармен араласпауы керек. Оның орнына өзіңіздің қалдық жабдығыңызды үкімет немесе жергілікті билік тағайындаған электрлік және электрондық жабдық қалдықтарын қайта өңдеуге арналған арнайы жинау орнына тапсыру арқылы адам денсаулығы мен ортаны қорғауыңыз керек. Дұрыс кәдеге жарату және қайта өңдеу қоршаған ортаға және адам денсаулығына ықтимал теріс салдарын алдын алуға көмектеседі. Осындай жинау орындарының орналасқан жері мен шарттары туралы қосымша ақпарат алу үшін орнатұшыға немесе жергілікті билік органдарына хабарласыңыз.



Импорттаушы мәліметтері мен сатудан кейінгі қызмет көрсету бөліміндегі байланыс ақпаратын қорапта қараңыз.

Импорттаушы мәліметтерін қорапта қараңыз.

Дилер өнім сатылымына жауапты, ал дилердің ақпараты атау тақтасында көрсетілген.

Импорттаушы бұл өнімді сатады және импорттаушының ақпаратын қораптан қараңыз.

Өнімді қорапта тасымалдау керек. Тасымалдау кезінде өнімді қысымға немесе соққыға ұшыратпаңыз.

Тасымалдау кезінде қатты соқтығысулардан аулақ болыңыз.

Өнімді тасымалдау немесе жылжыту кезінде қораптағы нұсқауларды орындаңыз.

Бұл өнім 0–95% ылғалдылық ауқымында жұмыс істейді.

Сақтау температурасы: -5°C және 40°C аралығы

Сақтау ылғалдылығы: 5–85%

Қызмет ету мерзімі: 1500 сағ

Қызмет ету мерзімі: 3 жыл

Техникалық талаптарға сәйкестік:

TRCU 020/2011 «Техникалық құралдардың электромагниттік үйлесімділігі»

TRCU 004/2011 «Төмен кернеулі жабдық қауіпсіздігі туралы»

TREAEU 037/2016 «Техникалық және радиоэлектрондық өнімдерге қауіпті заттарды қолдануды шектеулер туралы»

КЕПІЛДІК ЕСКЕРТПЕСІ

БҰЛ КЕПІЛДІК СІЗГЕ НАҚТЫ ҚҰҚЫҚТАР БЕРЕДІ ЖӘНЕ СІЗДІҢ ЕЛІҢІЗДІҢ, ОБЛЫСЫҢЫЗДЫҢ НЕМЕСЕ ШТАТТАРДЫҢ ЗАҢДАРЫНДА БЕРІЛГЕН БАСҚА ҚҰҚЫҚТАРЫҢЫЗ ДА БОЛУЫ МҮМКІН. РАСЫНДА, КЕЙБІР ЕЛДЕРДЕ, ОБЛЫСТАРДА НЕМЕСЕ ШТАТТАРДА ТҰТЫНУШЫЛАР ЗАҢЫ МИНИМАЛДЫ КЕПІЛДІК МЕРЗІМІН БЕРУІ МҮМКІН. ЗАҢ РҰҚСАТ БЕРГЕНДЕРДЕН БАСҚА, ХІАОМІ СІЗДІҢ ҚҰҚЫҚТАРЫҢЫЗДЫ ЖОЙМАЙДЫ. ШЕКТЕМЕЙДІ НЕМЕСЕ ТОҚТАТПАЙДЫ. ҚҰҚЫҚТАРЫҢЫЗДЫ ТОЛЫҚ ТҮСІНУ ҮШІН БІЗ СІЗДІҢ ЕЛІҢІЗДІҢ, ОБЛЫСЫҢЫЗДЫҢ НЕМЕСЕ МЕМЛЕКЕТІҢІЗДІҢ ЗАҢДАРЫНА ЖҮГІНУГЕ ШАҚЫРАМЫЗ.

1. ӨНІМГЕ ШЕКТЕУЛІ КЕПІЛДІК

ХІАОМІ Кепілдік мерзімі ішінде Өнімнің тиісті пайдаланушы нұсқаулығына сәйкес қалыпты пайдалану кезінде өнімдерде және материалдарда құрастыру ақаулары жоқ екеніне кепілдік береді.

Заңды кепілдіктерге қатысты ұзақтығы мен шарттары тиісті жергілікті заңдармен қарастырылған. Тұтынушының кепілдік артықшылықтары туралы қосымша ақпаратты Xiaomi ресми сайтынан қараңыз <https://www.mi.com/kz-kk/support/warranty>

Xiaomi бастапқы сатып алушыға оның Xiaomi өнімінде жоғарыда аталған мерзімде қалыпты пайдалану кезінде материалдар мен құрастыру ақаулары болмайтынына кепілдік береді.

Xiaomi өнімнің жұмысы үзіліссіз немесе қатесіз болатынына кепілдік бермейді.

Xiaomi өнімді пайдалануға қатысты нұсқауларды орындамау салдарынан болатын зиян үшін жауапты емес.

2. ӨТЕУ ШАРАЛАРЫ

Аппараттық құрал ақауы табылса және Xiaomi кепілдік мерзімі ішінде жарамды шағымды алса, Xiaomi келесі шарттардың бірін орындайды (1) өнімді ақысыз жөндейді, (2) өнімді ауыстырады немесе (3) ықтимал жеткізу шығындарын қоспағанда, өнім ақшасын қайтарады.

3. КЕПІЛДІК ҚЫЗМЕТІН ҚАЛАЙ АЛУҒА БОЛАДЫ

Кепілдік қызметін алу үшін сіз Өнімді түпнұсқа орамында немесе Өнімді қорғаудың бірдей дәрежесін қамтамасыз ететін ұқсас қаптамада, Xiaomi көрсеткен мекенжайға жеткізуіңіз керек. Қолданыстағы заңмен тыйым салынған жағдайлардан басқа, Xiaomi кепілдік қызметін көрсетпес бұрын

сізден дәлелдемелер немесе сатып алу туралы дәлелдеме және/немесе тіркеу талаптарын орындауды талап етуі мүмкін.

4. ЕРЕКШЕЛІКТЕР МЕН ШЕКТЕУЛЕР

Егер Xiaomi басқаша белгілемесе, осы Шектеулі кепілдік тек Xiaomi компаниясы үшін немесе Xiaomi компаниясымен өндірілген және сауда белгілерімен, сауда атауымен немесе «Xiaomi» немесе «Mi» логотипі арқылы анықталатын Өнімге ғана қолданылады. Шектеулі кепілдік келесі жағдайларда қолданылмайды: (а) табиғи апат салдарынан, мысалы, найзағай, торнадо, су тасқыны, өрт, жер сілкінісі немесе басқа сыртқы себептерден болған залал; (ә) немқұрайлылық; (б) коммерциялық пайдалану; (в) Өнімнің кез келген бөлігіне өзгертулер жасау; (г) Xiaomi емес өнімдермен пайдаланудан туындаған зиян; (ғ) жазатайым оқиғадан, теріс пайдалану немесе дұрыс пайдаланбау салдарынан келтірілген зиян; (е) Өнімді Xiaomi сипаттаған рұқсат етілген немесе мақсатты пайдаланудан тыс немесе дұрыс емес кернеумен немесе қуат көзімен пайдаланудан туындаған зақым; немесе (ж) Xiaomi өкілі болып табылмайтын кез келген басқа өкіл тарапынан қызмет көрсетуден (жаңартулар мен кеңейтулерді қоса) келтірілген залал. Өнімде сақталатын немесе сақталған кез келген деректердің, бағдарламалық құралдың немесе басқа материалдардың сақтық көшірмесін жасау сіздің жауапкершілігіңіз. Жабдықтағы деректер, бағдарламалық жасақтама немесе басқа материалдар қызмет көрсету процесінде жоғалуы немесе қайта пішімделуі мүмкін, Xiaomi мұндай зақым немесе жоғалу үшін жауапты емес.

Ешбір Xiaomi сатушысы, агенті немесе қызметкері осы Шектеулі кепілдікке қандай да бір өзгертулер, кеңейтулер немесе толықтырулар жасауға құқылы емес. Егер қандай да бір термин заңсыз немесе орындалмайтын деп танылса, қалған шарттардың заңдылығы немесе орындалу мүмкіндігі әсер етпейді немесе бұзылмайды.

Заңдармен тыйым салынған немесе Xiaomi басқаша уәде берген жағдайлардан басқа, сатудан кейінгі қызметтер бастапқы сатып алынған өлмен немесе аймақпен шектеледі.

Xiaomi компаниясымен тиісті түрде импортталмаған және/немесе тиісті түрде өндірілмеген және/немесе Xiaomi немесе Xiaomi компаниясының ресми сатушысынан тиісті түрде сатып алынбаған өнімдер осы кепілдіктерге

жатпайды. Қолданыстағы заңға сәйкес сіз өнімді сатқан ресми емес сатушының кепілдіктерін пайдалана аласыз. Сондықтан Хiaomi сізді өнімді сатып алған сатушымен байланысуға шақырады. Осы кепілдіктер Гонконг пен Тайваньда қолданылмайды.

5. ҚҰПТАЛАТЫН КЕПІЛДІКТЕР

Қолданыстағы заңмен тыйым салынған жағдайлардан басқа, барлық көзделетін кепілдіктер (соның ішінде сатуға жарамдылық және белгілі бір мақсатқа жарамдылық кепілдіктері) осы шектеулі кепілдіктің максималды жарамдылығына дейін жарамды болады. Кейбір юрисдикциялар ұйғарынды кепілдіктің ұзақтығына шектеу қоюға рұқсат бермейді, сондықтан жоғарыда аталған шектеулер бұл жағдайларда қолданылмайды.

6. ЗИЯНДЫ ШЕКТЕУ

Қолданыстағы заңмен тыйым салынған жағдайлардан басқа, Хiaomi жазатайым оқиғалардан, жанама, арнайы немесе салдарлық шығындардан, соның ішінде, бірақ олармен шектелмей, жоғалған пайдадан, кірістен немесе деректерден, айқын немесе көзделетін кепілдіктердің немесе шарттардың кез келген бұзылуынан туындаған шығындардан, немесе кез-келген басқа заң теориясына сәйкес, тіпті Хiaomi-ге мұндай зиян келтіру мүмкіндігі туралы хабарланған болса да, кез келген туындаған залал үшін жауап бермейді. Кейбір юрисдикциялар арнайы, жанама немесе салдарлық залалдарды алып тастауға немесе шектеуге рұқсат бермейді, сондықтан жоғарыда аталған шектеу немесе ерекшелік сізге қатысты болмауы мүмкін.

7. ХIAОМІ БАЙЛАНЫС ДЕРЕКТЕРІ

- Тұтынушылар үшін келесі веб-сайтқа кіріңіз: <https://www.mi.com/kz-support/warranty>
- Байланыс орталығы : 88-000-808-328
- электрондық пошта: service.kz@support.mi.com

Сатудан кейінгі қызмет үшін байланыс тұлғасы Хiaomi уәкілетті қызмет көрсету желісіндегі кез келген тұлға, Хiaomi уәкілетті дистрибьюторлары немесе сізге өнімді сатқан соңғы сатушы болуы мүмкін. Күмәніңіз болса, Хiaomi тиісті тұлғасына хабарласыңыз.

Пайдаланушы нұсқаулығының нұсқасы: V1.0

Распространяется только на территории Казахстана ГАРАНТИЙНОЕ УВЕДОМЛЕНИЕ

НАСТОЯЩАЯ ГАРАНТИЯ ДАЕТ ВАМ ОПРЕДЕЛЕННЫЕ ПРАВА, А В ЗАВИСИМОСТИ ОТ ЗАКОНОДАТЕЛЬСТВА ВАШЕЙ СТРАНЫ, ПРОВИНЦИИ ИЛИ ШТАТА ОНИ МОГУТ БЫТЬ БОЛЕЕ ШИРОКИМИ. В НЕКОТОРЫХ СТРАНАХ, ПРОВИНЦИЯХ И ШТАТАХ ЗАКОНОМ О ЗАЩИТЕ ПРАВ ПОТРЕБИТЕЛЕЙ ПРЕДУСМОТРЕН МИНИМАЛЬНЫЙ ГАРАНТИЙНЫЙ СРОК. КОМПАНИЯ ХIAОМІ НЕ ИСКЛЮЧАЕТ, НЕ ОГРАНИЧИВАЕТ И НЕ ПРИОСТАНАВЛИВАЕТ ОСУЩЕСТВЛЕНИЕ ДРУГИХ ВАШИХ ЗАКОННЫХ ПРАВ. РЕКОМЕНДУЕМ ОЗНАКОМИТЬСЯ С ЗАКОНАМИ ВАШЕЙ СТРАНЫ, ПРОВИНЦИИ ИЛИ ШТАТА ДЛЯ ПОЛНОГО ПОНИМАНИЯ СВОИХ ПРАВ.

1. ОГРАНИЧЕННАЯ ГАРАНТИЯ НА ПРОДУКТ

Компания Хiaomi гарантирует, что материалы и качество продуктов исключают возникновение дефектов сборки при условии их нормального использования в соответствии с руководством по эксплуатации в течение гарантийного срока.

Продолжительность и условия правовых гарантий представлены в соответствующих местных законах. Дополнительные сведения о преимуществах гарантий для потребителей см. на официальном веб-сайте Хiaomi <https://www.mi.com/kz-ru/support/warranty>.

Компания Хiaomi гарантирует первоначальному покупателю, что материалы и качество ее продуктов исключают возникновение дефектов сборки при условии их нормального использования в течение вышеуказанного периода. Хiaomi не гарантирует, что работа продукта будет бесперебойной или безошибочной.

Хiaomi не несет ответственности за убытки, понесенные в результате несоблюдения инструкций по использованию продукта.

2. СРЕДСТВА ПРАВОВОЙ ЗАЩИТЫ

Если обнаружен аппаратный дефект и компания Xiaomi получила обоснованную претензию в течение гарантийного периода, Xiaomi обязуется (1) выполнить ремонт продукта бесплатно, (2) заменить изделие или (3) возместить стоимость продукта, исключая возможные расходы по доставке.

3. КАК ПОЛУЧИТЬ ГАРАНТИЙНОЕ ОБСЛУЖИВАНИЕ

Чтобы получить гарантийное обслуживание, вы должны доставить продукт в оригинальной или аналогичной упаковке, обеспечив равноценную степень защиты продукта, по адресу, указанному Xiaomi. Компания Xiaomi вправе потребовать предоставить доказательства или доказательство покупки и/или выполнить требования регистрации перед получением гарантийного обслуживания, если иное не предусмотрено законодательством.

4. ИСКЛЮЧЕНИЯ И ОГРАНИЧЕНИЯ

Эта ограниченная гарантия распространяется только на продукт, изготовленный компанией Xiaomi или для нее и содержащий ее товарные знаки, торговое наименование или логотип «Xiaomi» либо «Mi», если иное не предусмотрено компанией Xiaomi.

Ограниченная гарантия не распространяется на (а) повреждения в результате стихийных бедствий, например удара молнии, смерча, наводнения, пожара, землетрясения или других экзогенных факторов; (б) следствия халатности; (в) коммерческое использование; (г) внесенные изменения или модификации любой части продукта; (д) повреждения, вызванные при использовании с продуктами других производителей; (е) повреждения в результате несчастного случая, злоупотребления или неправильного использования; (ж) повреждения, вызванные применением продукта за пределами разрешенного или допускаемого использования, описанного Xiaomi, а также в результате несоответствующего напряжения

или питания; (з) повреждения из-за обслуживания (включая обновления и расширения) лицом, не являющимся представителем компании Xiaomi. Создание резервной копии данных, программного обеспечения и других материалов, которые вы можете хранить на продукте, является вашей ответственностью. Компания Xiaomi не несет ответственности за потерю или переформатирование данных, программного обеспечения и других материалов, содержащихся в оборудовании, в процессе технического обслуживания.

Ни один реселлер, агент или сотрудник компании Xiaomi не уполномочен вносить изменения или дополнения в настоящую гарантию. Если какое-либо условие окажется незаконным или юридически недействительным, законность или исполнимость остальных положений не должна быть затронута или нарушена.

Послепродажное обслуживание осуществляется в стране или регионе покупки, за исключением случаев, запрещенных законом, или если иное предусмотрено компанией Xiaomi.

Настоящая гарантия не покрывает продукты, которые не были должным образом импортированы, были изготовлены не компанией Xiaomi и/или приобретены не у Xiaomi либо ее официального представителя. Согласно действующему законодательству, вы можете рассчитывать на гарантии от официального дистрибьютора, который продал продукт. Поэтому компания Xiaomi предлагает обращаться к продавцу, у которого вы приобрели продукт. Настоящая гарантия не распространяется на Гонконг и Тайвань.

5. ПОДРАЗУМЕВАЕМЫЕ ГАРАНТИИ

За исключением случаев, запрещенных законодательством, подразумеваемые гарантии (включая гарантии товарного состояния и пригодности для конкретной цели) имеют ограниченный срок действия, который не может превышать срок действия настоящей ограниченной

гарантии. В некоторых юрисдикциях не допускается ограничение срока действия подразумеваемой гарантии. В таких случаях указанное ограничение не применяется.

6. ОГРАНИЧЕНИЕ ПОВРЕЖДЕНИЯ

За исключением случаев, запрещенных законодательством, компания Xiaomi не несет ответственности за повреждения в результате ДТП, косвенных, специальных или последующих повреждений, включая потерю прибыли, доходов или данных, убытки, возникшие в результате нарушения явных или подразумеваемых гарантий или условий, или по любой другой законной теории, даже если компания Xiaomi была предупреждена о возможности таких повреждений. В некоторых юрисдикциях не допускается исключение или ограничение ответственности за специальные, косвенные или последующие убытки. В таких случаях указанные выше ограничения не применяются.

7. КОНТАКТЫ КОМПАНИИ XIAOMI

- Подробную информацию для клиентов см. на сайте <https://www.mi.com/kz-ru/support/warranty>
- Call-центр (кол-центр): 88-000-808-328
- Электронная почта: service.kz.ru@support.mi.com

Контактным лицом для послепродажного обслуживания может быть любое лицо из авторизованной сервисной сети Xiaomi, авторизованный дистрибьютор Xiaomi или продавец, у которого вы приобрели продукт. Если у вас возникли какие-либо вопросы, обратитесь к соответствующему лицу в компании Xiaomi.

Sikkerhedsanvisninger

Læs denne vejledning omhyggeligt før brug, og opbevar den til senere brug.

Dette produkt er kun beregnet til rengøring af gulve i et hjemmemiljø. Må ikke anvendes udendørs på andet end gulvoverflader eller i et kommercielt eller industrielt miljø.

Begrænsninger for anvendelse

- Dette apparat kan bruges af børn fra en alder på 8 år samt af personer med reducerede fysisk, sensoriske eller mentale færdigheder eller mangel på erfaring og viden, hvis det foregår under opsyn, eller de instrueres i brugen af anordningen på en sikker måde og forstår de involverede risici. Børn må ikke lege med apparatet. Rengøring og vedligeholdelse må ikke udføres af børn, medmindre det foregår under opsyn.
- Dette apparat er ikke beregnet til at blive brugt af personer (herunder børn) med reducerede fysiske, sansemæssige eller mentale evner, eller som ikke har nok erfaring og viden, medmindre de overvåges eller vejledes i brugen af apparatet af en person med ansvar for deres sikkerhed.
- Børn skal være under opsyn for at sikre, at de ikke leger med apparatet.
- Apparatet må kun bruges med den strømforsyningsenhed, der leveres med apparatet.
- Dette apparat indeholder batterier, der kun må udskiftes af personer uddannet til dette.
- Hvis benene på stikdelene er beskadigede, skal stikkets strømforsyning kasseres.
- Hvis opladeren eller batteriet bliver beskadiget, skal de udskiftes med en original reservedel, der er købt fra producenten eller eftersalgsserviceafdeling.
- Der kan opstå en fare, hvis apparatet kører over forsyningsledningen.
- Hold hår, løst tøj, fingre og alle dele af kroppen væk fra åbninger og bevægelige dele.
- Anvend ikke robotstøvsugeren til at rengøre brændende substanser.
- Løft ikke robotstøvsugeren op ved at tage fat i dens laserradardæksel.
- Sørg for, at robotstøvsugeren er slukket, og at strømforsyningen er frakoblet før rengøring eller vedligeholdelse.
- Brug ikke robotstøvsugeren på områder hævet over jordoverfladen, som f.eks. en hems, åben altan eller oven på møbler, medmindre der er en beskyttende barriere.
- Anvend ikke robotstøvsugeren ved en omgivelsestemperatur på over 40 °C eller under 0 °C eller på et gulv med væske eller klistrede substanser.
- Saml eventuelle kabler op fra gulvet, inden robotstøvsugeren anvendes, så den ikke trækker kablerne med sig under rengøringen.
- Saml skrøbelige eller løse genstande op fra gulvet, f.eks. vaser eller plastposer, for at forhindre, at robotstøvsugeren blokeres eller støder ind i dem og forårsager skade.
- Placer ikke børn, kæledyr eller genstande ovenpå robotstøvsugeren, mens den står stille eller bevæger sig.
- Anvend ikke moppefunktionen på tæppet.
- Lad ikke robotstøvsugeren samle hårde eller skarpe genstande op, f.eks. byggematerialer, glas eller søm.
- Placer ikke robotstøvsugeren på hovedet. Laserradarhuset må aldrig røre jorden.
- Brug kun dette produkt som anvist i brugervejledningen. Brugere er ansvarlige for tab eller skader forårsaget af forkert brug af dette produkt.
- Du finder en detaljeret e-vejledning på www.mi.com/global/support/user-guide

Sikkerhedsinformation om laser

Lasersensoren i dette produkt opfylder IEC 60825-1:2014 og EN 60825-1:2014/A11:2021-standarden for klasse 1-laserprodukter. Undgå direkte øjenkontakt med den under brug.

KLASSE 1-LASERPRODUKT

LASERPRODUKT TIL FORBRUGERE

EN 50689:2021

Batterier og opladning

- ADVARSEL: Brug ikke tredjeparts batterier eller ladestationer.
- ADVARSEL: Brug kun forsyningsenheden leveret med dette apparat.
- ADVARSEL: Ved opladning af batteriet må du kun bruge den aftagelige strømforsyning, der fulgte med denne enhed.
- Brug kun med <BLJ24WJ200100P-V>-forsyningsenhed.
- Forsøg ikke selv at reparere eller modificere batteriet eller ladestationen eller skille dem ad.
- Frakobl robotstøvsugeren fra kontakten med det samme, hvis batteriet lækker. Hvis du kommer i fysisk kontakt med et stof, der lækker ud af batteriet, skal du straks skylle kontaktområdet med rigeligt vand og søge lægehjælp.
- Udsæt ikke apparatet eller batteriet for usædvanligt høje temperaturer.
- Vær opmærksom på risikoen for, at polerne på det batteridrevne apparat eller batteriet kortsluttes af metalgenstande.
- Placer ikke ladestationen i nærheden af en varmekilde.
- Brug ikke en våd klud eller våde hænder til at tørre eller rengøre ladestationens ladekontakter.
- Hvis robotstøvsugeren ikke skal bruges i en længere periode, skal den oplades helt, slukkes og opbevares på et køligt, tørt sted. Genoplad robotstøvsugeren mindst hver 3. måned for at undgå overafledning af batteriet.
- Oplad ikke de ikke-genopladelige batterier.
- Det kræver ingen handling fra brugerne at skifte ladestationen mellem 50 Hz og 60 Hz, og produktet kan selv tilpasse sig både 50 Hz og 60 Hz.
- Litium-ion-batteripakken indeholder substanser, der er farlige for miljøet. Før robotstøvsugeren bortskaffes, skal batteripakken først fjernes og derefter bortskaffes eller genanvendes i overensstemmelse med lokal lovgivning og bestemmelserne i landet eller området, hvor robotstøvsugeren bruges.
- Batteriet skal fjernes fra apparatet, før det kasseres.

- Apparatet skal afbrydes fra strømforsyningen, når batteriet tages ud.
- Batteriet skal bortskaffes på en sikker måde.
- Når batterierne fjernes fra produktet, er det bedst at bruge batterierne helt op og sørge for, at produktet afbrydes fra strømforsyningen.
 1. Skru skruen i bunden af, og fjern derefter dækslet.
 2. Træk batteristicket ud, og fjern derefter batterierne. Undgå at beskadige batterikassen, da det kan resultere i personskaade.
 3. Indlever batterierne til en godkendt genbrugsplads..



Kun til indendørs brug.



Læs instruktionerne før brug.

Produktoversigt

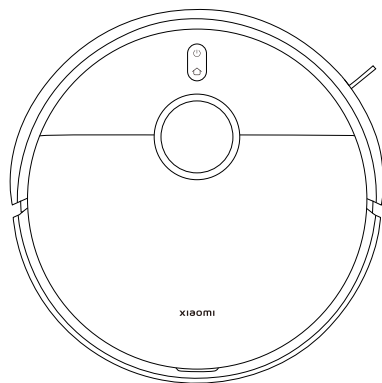

Robotstøvsuger

Forudinstalleret tilbehør



Børste



Børstedæksel

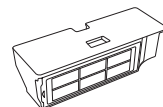

Støbbeholder
(installer før støvsugning
og gulvvask)

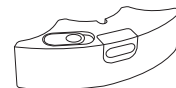

Vandbeholder
(installer før støvsugning og
gulvvask)

Andet tilbehør



Moppepudeholder × 2

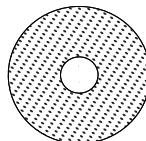

Moppepude × 2
(forudinstalleret på
moppepudeholder)

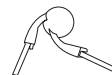

Kantbørste

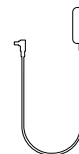

Strømadapter

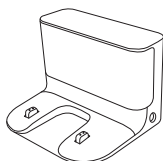

Ladestation



Brugervejledning

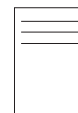

Billedvejledning



Garantimeddelelse

Bemærk: Illustrationer af produktet, tilbehør og brugergrænsefladen i brugervejledningen er udelukkende vejledende. Det faktiske produkt og de faktiske funktioner kan variere på grund af produktforbedringer.

Produktoversigt

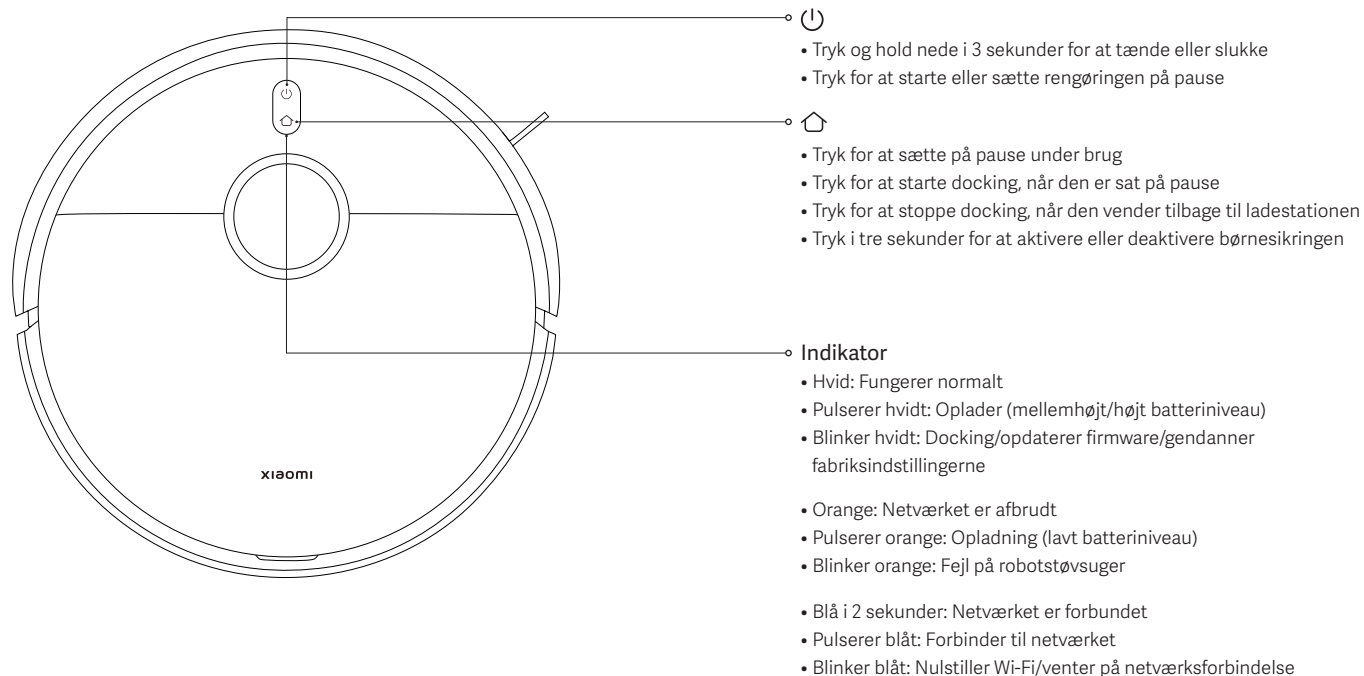

Produktoversigt

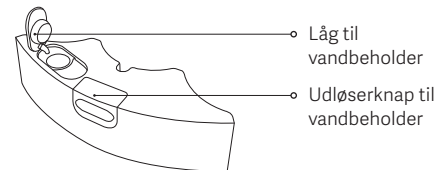
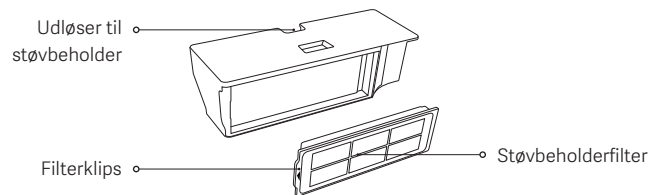
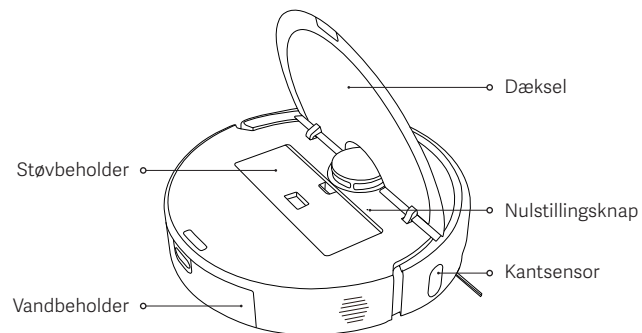
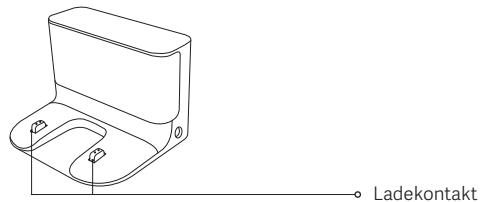
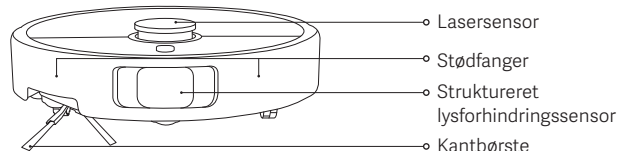
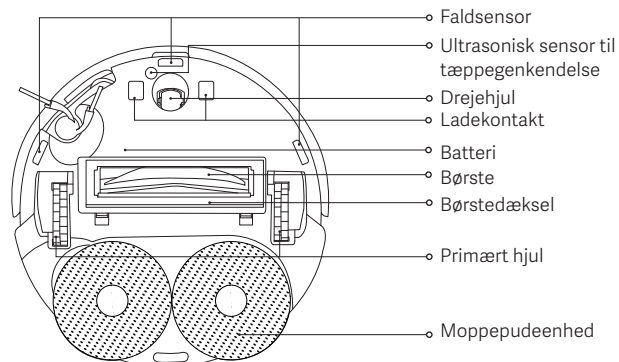

Før brug

1. Fjern af beskyttelsesstrimlerne.

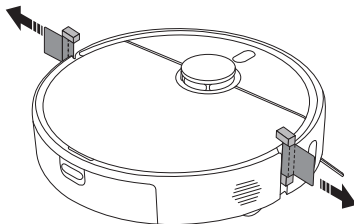

2. Installer sidebørsten og moppepudeenheden.

Installer kantbørsten og moppepudeenheden i henhold til billederne. De er korrekt indstillet, når der høres et "klik".

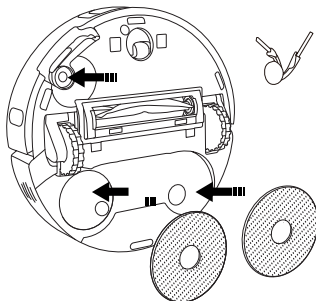

3. Fjern beskyttelsesfilmen fra ladestationen, anbring ladestationen op ad en væg, og slut den til strøm.

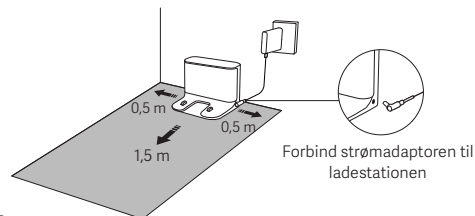

FORSIGTIGHEDER:

- Udsæt ikke ladestationen for direkte sollys.
- Placer ikke genstande inden for en afstand af 0,5 m på begge sider eller inden for 1,5 m foran ladestationen.

4. Oplad robotstøvsugeren.

Placer robotstøvsugeren i ladestationen for at oplade.

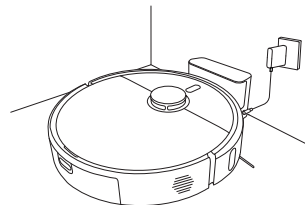

Bemærkninger:

- For at sikre batteriets optimale ydeevne skal batteriet oplades helt første gang før brug.
- Placer robotstøvsugeren på ladestationen, og sørg for, at deres ladekontakter er tilpasset. Robotstøvsugeren tænder automatisk og kan ikke slukkes under opladning.

Sådan bruges den

Tilslutning med Xiaomi Home-appen

Dette produkt fungerer sammen med Xiaomi Home-appen. Brug Xiaomi Home-appen til at styre din enhed og til at arbejde sammen med andre smart home-enheder.

Scan QR-koden for at downloade og installere appen. Du vil blive videreført til konfigurationssiden, hvis appen allerede er installeret. Eller søg på "Xiaomi Home" i appbutikken for at downloade og installere appen.





7F4E365C

Åbn Xiaomi Home-appen, tryk på "+" i øverste højre hjørne, og følg derefter anvisningerne for at tilføje din enhed.

Bemærkninger:

- Apparatet understøtter kun 2,4 GHz Wi-Fi-netværk.
- Appen skal muligvis opdateres til en nyere version. Følg vejledningerne i forhold til den aktuelle appversion.
- Når robotstøvsugeren opretter forbindelse til Xiaomi Home-appen, opretter den også forbindelse til netværket. Du kan nulstille Wi-Fi for at afbryde dens forbindelse til netværket..

Nulstilling af Wi-Fi

- Mens robotstøvsugeren er tændt, skal du trykke på knapperne  og  holde dem nede i 7 sekunder, indtil du hører en stemmebesked. Wi-Fi'en er nulstillet, når indikatoren blinker blåt.
- Nulstil Wi-Fi-forbindelsen, når robotstøvsugeren skal afbrydes fra netværket, eller netværket skal ændres.

Problem	Løsning
Robotstøvsugeren kan ikke forbinde til Wi-Fi.	<ul style="list-style-type: none">• Kontrollér, om adgangskoden til Wi-Fi er korrekt.• Robotstøvsugeren understøtter ikke 5 GHz-netværkets frekvensbånd. Opret forbindelse til et 2,4 GHz-netværk.• Der er noget galt med Wi-Fi-forbindelsen. Nulstil Wi-Fi, og download den nyeste version af Xiaomi Home-appen, og prøv at oprette forbindelse igen.• Sørg for, at robotstøvsugeren er i et område med god Wi-Fi-dækning, nulstil derefter dens Wi-Fi, og tilslut den igen til netværket.

Gendanner fabriksindstillinger

Brug et nåleformet objekt til at trykke på og holde nulstillingsknappen nede i 3 sekunder, indtil du hører en stemmebesked. Robotstøvsugeren bliver gendannet til fabriksindstillingerne.

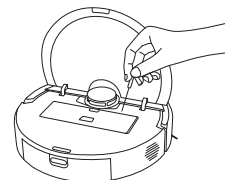

Bemærk: Hvis der opstår problemer, kan du prøve at genstarte robotstøvsugeren først. Hvis problemet fortsætter efter genstart, skal du gendanne støvsugeren til fabriksindstillingerne.

Sådan bruges den

Lynkortlægning

Når robotstøvsugeren har oprettet forbindelse til appen for første gang, skal du følge vejledningen i appen for hurtigt at oprette et kort, og robotstøvsugeren vil begynde at kortlægge uden rengøring. Når den er vendt tilbage til ladestationen, er kortlægningsprocessen afsluttet, og kortet gemmes automatisk.

Forberedelser før kortlægning:

- Sørg for, at robotstøvsugeren er fuldt opladet og starter fra ladestationen.
- Åbn dørene til de værelser, der skal kortlægges, følg robotstøvsugeren gennem hele processen, og fjern de genstande, der kan forhindre robotstøvsugeren i at kortlægge nøjagtigt.
- Det anbefales at blokere områder, hvor robotstøvsugeren kan sætte sig fast eller skurre, og andre områder, hvor den ikke kan trænge ind.

Opsætning af virtuelle vægge eller begrænsede områder efter kortlægning:

- Det anbefales at opsætte virtuelle vægge eller begrænsede områder i områder, hvor robotstøvsugeren kan sidde fast eller skurre, og andre områder, hvor den ikke kan trænge ind.

Start støvsugning og gulvvask

1. Tryk og hold udløserknappen til vandbeholderen nede for at fjerne vandbeholderen. Åbn dens låg, og fyld den op med rent vand.



FORSIGTIGHEDER:

- Tilføj ikke væsker som varmt vand, rengøringsmiddel eller desinficeringsmiddel til vandbeholderen for at undgå at forvolde skade på robotstøvsugeren.
- Robotstøvsugernes funktioner testes, inden de forlader fabrikken, så der kan være nogle vandrester i robotstøvsugeren. Dette er normalt.

2. Indsæt den fyldte vandbeholder i robotstøvsugeren som illustreret. Den er ordentligt installeret, når der høres et "klik".

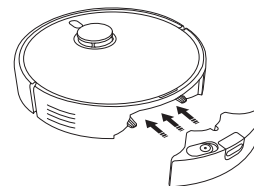

Sådan bruges den

3. Installer moppepudeenheden til positionen som illustreret. Den er installeret på plads, når der høres et "klik". Tryk på knappen  for at starte støvsugning og gulvvaske.

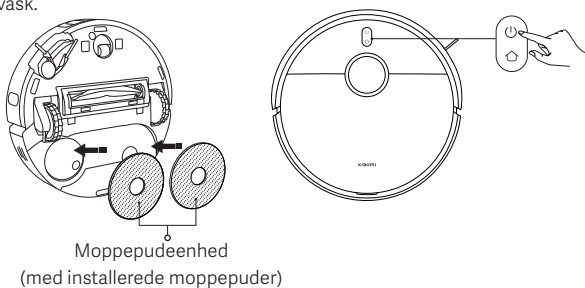

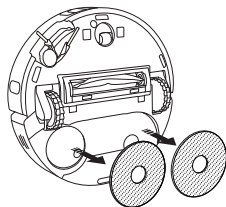

FORSIGTIGHEDER: Fjern vandbeholderen, og hæld det resterende vand ud med det samme, når du har færdiggjort en gulvvaske. Rengør og tør herefter moppepuden for at forhindre lugt og mug.

For kun at bruge støvsugningsfunktionen skal moppepudeenheden fjernes.



Tænder/slukker

- Tryk og hold knappen  nede i tre sekunder for at tænde robotstøvsugeren, hvorved indikatorlyset tænder.
- Når robotstøvsugeren er sat på pause og ikke oplades, skal du trykke på knappen  og holde den nede i 3 sekunder for at slukke den.

Bemærk: Når robotstøvsugeren oplades, tænder den automatisk og kan ikke slukkes.

Sæt på pause

Mens robotstøvsugeren er i gang, skal du trykke på hvilken som helst knap på robotstøvsugeren for at sætte den på pause og derefter trykke på knappen  for at genoptage støvsugning.

Bemærk: Løft eller flyt ikke robotstøvsugeren, mens den er sat på pause. Ellers kan den have positioneringsfejl, der kan forhindre robotstøvsugeren i at vende tilbage til ladestationen eller være skyld i tab af kortdata.

Dvaletilstand

- Robotstøvsugeren går i dvaletilstand efter at være sat på pause i 10 minutter.
- I dvaletilstand slukker robotstøvsugerindikatoren. Tryk på en hvilken som helst knap for at vække støvsugeren fra dvaletilstand.

Bemærk: Robotstøvsugeren slukker automatisk, når den har været i dvaletilstand i 6 timer.

Børnesikring

Tryk og hold knappen  nede i 3 sekunder under opladning, eller sæt på pause for at aktivere eller deaktivere børnelåsefunktionen.

Sådan bruges den

Fortsættelse af rengøring

Når batteriniveauet for robotstøvsugeren er lavt under en rengøringsopgave, vender den automatisk tilbage til ladestationen for at lade op og genoptager derefter rengøringen, hvor den stoppede, når den er ladet tilstrækkeligt op.

Forstyr ikke-tilstand

I Forstyr ikke-tilstand genoptager robotstøvsugeren ikke rengøring eller udfører planlagt rengøring. Tilstanden Forstyr-ikke kan aktiveres eller deaktiveres i appen.

Pleje og vedligeholdelse

Rengøring af vandbeholderen

Fjern vandbeholderen, åbn dens låg, fyld den med en lille mængde rent vand, ryst den for at rense den indvendigt, og smid det beskidte vand ud.

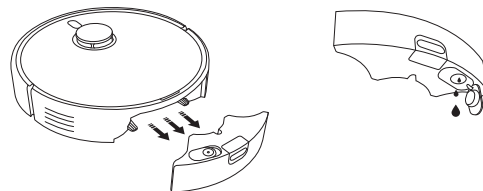

FORSIGTIGHEDER:

- Rengør eller nedsenk ikke vandbeholderen i vand.
- Rengør vandbeholderen regelmæssigt for at forhindre ophobning af snavs i at påvirke rengøringspræstationen.

Rengøring af støvbeholderen og filteret

1. Åbn det øverste dæksel til robotstøvsugeren, og tryk på udløserknappen til støvbeholderen for at fjerne støvbeholderen opad fra robotstøvsugeren.

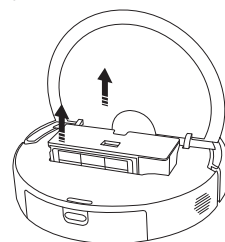

Pleje og vedligeholdelse

2. Fjern filteret fra filterclipsen. Bank let på filterrammen for at fjerne støv og snavs og tømme støvbeholderen.

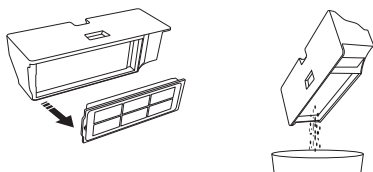

Bemærkninger:

- Forsøg ikke at rengøre filteret med en børste eller fingrene.
- Hyppig skylning anbefales ikke, da filteret ellers kan blive beskadiget.
- Brug kun rent vand til at rengøre støvbeholderen og filteret. Brug ikke rengøringsmiddel.

3. Rengør støvbeholderen og filteret med rent vand, hvis det er nødvendigt.

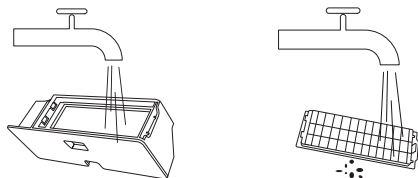

4. Tør støvbeholderen og filteret helt, før du sætter dem på plads igen.

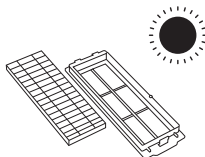

Rengøring af moppepuden

Fjern moppepuden fra holderen, og vask og tør den herefter.

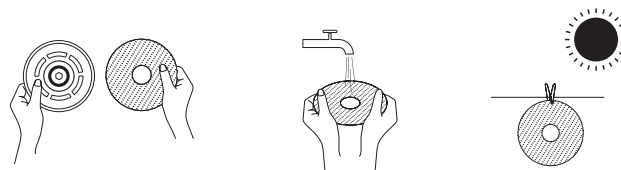

Rengøring af kantbørsten og drejhjulet.

1. Vend robotstøvsugeren på hovedet, og træk kantbørsten og drejhjulet opad.
2. Rengør hår eller snavs, der sidder fast på kantbørsten og drejhjulet.
3. Geninstaller kantbørsten og drejhjulet.

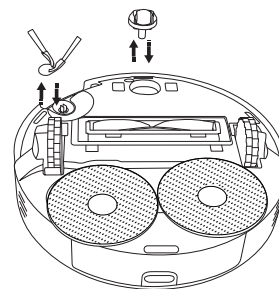

Bemærk: Geninstaller kantbørsten og drejhjulet straks efter rengøring.

Pleje og vedligeholdelse

Rengøringssensorer og ladekontakter

Rengør sensorerne og ladekontakterne periodisk med en blød, tør klud.

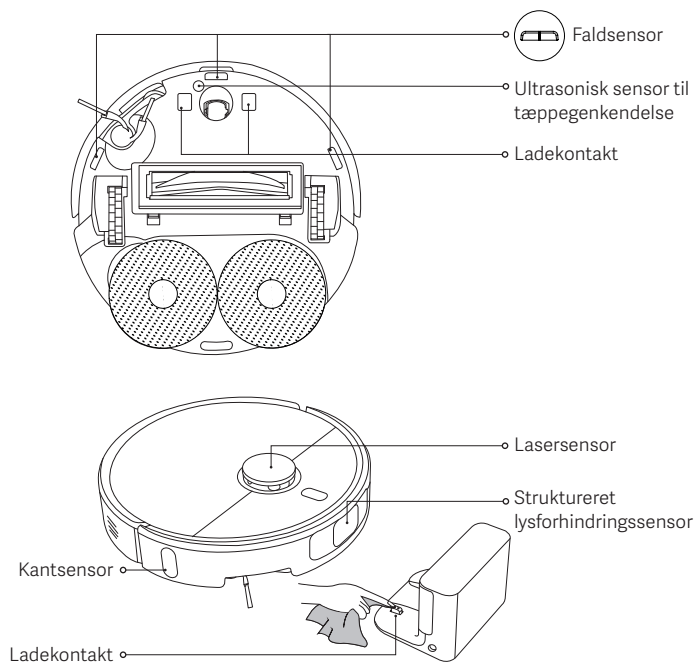

Rengøring af børsten

1. Vend robotstøvsugeren på hovedet, og hold de to udløserknapper nede for at fjerne børstedækslet.
2. Fjern børsten, og træk det aftagelige endedækslet af for at rengøre snavset.
3. Geninstaller det aftagelige endedæksel, børsten og børstedækslet i rækkefølge efter rengøring. Børstedækslet er installeret på plads, når der lyder et "klik".

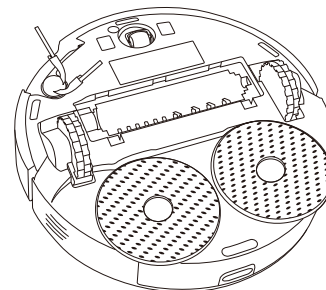
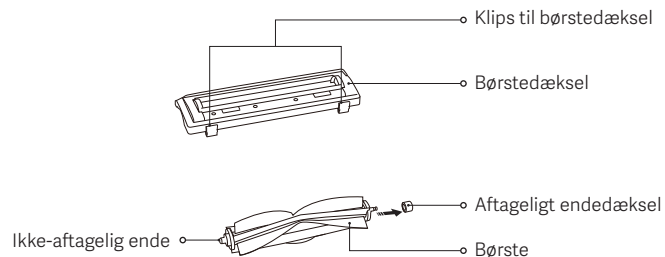

Pleje og vedligeholdelse

Dele	Vedligeholdelsesfrekvens	Udskiftningsfrekvens
Kantbørste	Hver 2. uge	3–6 måneder
Børste	Hver 2. uge	6–12 måneder
Filter	Hver 2. uge	3–6 måneder
Børstedæksel	/	3–6 måneder (eller ved slid)
Moppepude	Efter hver brug	1–3 måneder (eller ved slid)
Støvbeholder	Efter hver brug	/
Vandbeholder	Rengør efter behov	/
Drejehjul	Hver måned	/
Lasersensor		
Struktureret lysforhindringssensor		
Ultrasonisk sensor til tæppegenkendelse		
Faldsensor		
Kantsensor		
Ladekontakter		

Bemærk: Udskiftningshyppigheden er kun vejledende. Hvis en del er beskadiget, skal den straks udskiftes for at sikre en effektiv rengøring.

Almindelige problemer

Problem	Mulig årsag og løsning
Moppepudeenheden roterer ikke.	Et fremmedlegeme kan muligvis få moppepudeenheden til at sidde fast. Gør den ren.
Moppepuden er ikke våd.	Kontroller, om der er tilstrækkeligt vand i vandbeholderen. Juster indstillingerne for vandniveau i appen. Følg instruktionerne i brugervejledningen for at installere moppepudeenheden korrekt.
Moppepuden er for våd.	Juster indstillingerne for vandniveau i appen. Sørg for, at låget til vandbeholderen er lukket helt til.
Robotstøvsuger rengør ikke længere effektivt eller efterlader støv.	Støvbeholderen er fuld. Rengør den, og prøv igen. Filteret er blokeret. Rengør den, og prøv igen. Et fremmedlegeme sidder fast i børsten. Rengør den, og prøv igen.
Robotstøvsugeren laver mærkelige lyde under rengøring.	Der kan sidde et fremmedlegeme fast i børsten, kantbørsten eller et af de primære hjul. Sluk for robotstøvsugeren, og fjern eventuelt snavs.
Robotstøvsugeren kan ikke tændes.	Batteriniveauet er lavt. Oplad robotstøvsugeren helt, og prøv igen. Omgivelsestemperaturen er for lav (under 0 °C) eller for høj (over 40 °C).
Robotstøvsugeren begynder ikke at rengøre.	Batteriniveauet er lavt. Oplad robotstøvsugeren helt, og prøv igen.

Almindelige problemer

Problem	Mulig årsag og løsning
Robotstøvsugeren genoptager ikke rengøringen.	Sørg for, at robotstøvsugeren ikke er indstillet til tilstanden Forstyr-ikke. I denne tilstand genoptages rengøringen ikke ved at trykke på ladestationsknappen på robotstøvsugeren, trykke på ladestation-knappen i Xiaomi Home-appen eller flytte robotstøvsugeren tilbage til ladestationen.
Robotstøvsuger vender ikke tilbage til ladestationen.	Der er for mange forhindringer omkring ladestationen. Anbring ladestationen i et mere åbent område. Robotstøvsuger er for langt væk fra ladestationen. Flyt den tættere på ladestationen, og prøv igen.
Robotstøvsugeren oplader ikke.	Sørg for, at der er tilstrækkelig åben plads omkring ladestationen, og dens ladekontakter er rene og ikke blokerede. Omgivelsestemperaturen er for lav (under 0 °C) eller for høj (over 40 °C).
Robotstøvsugeren opfører sig unormalt.	Sluk for robotstøvsugeren, og genstart den.
Robotstøvsugeren udfører ikke planlagte rengøringer.	Sørg for, at robotstøvsuger er tilsluttet netværket. Ellers kan den ikke synkronisere tiden og udføre de planlagte rengøringer. Sørg for, at robotstøvsugeren ikke er indstillet til tilstanden Forstyr-ikke. Tilstanden Forstyr-ikke forhindrer robotstøvsugeren i at udføre planlagt rengøring.
Robotstøvsugeren bliver ved med at gå offline.	Sørg for, at robotstøvsugeren er tilsluttet netværket og altid er inden for rækkevidde af Wi-Fi.

Fejlsøgning

Fejlmeddelelse	Mulig årsag og løsning
Sørg for, at vandbeholderen er ordentligt monteret.	Sørg for, at vandbeholderen er sikkert monteret.
Moppepuden er ikke blevet installeret.	Sørg for, at moppepudeholder og moppepude er sikkert monteret.
Støvbeholderen er afinstalleret.	Installer støvbeholderen og filteret, og sørg for at de er fastgjort på plads.
Placer robotstøvsugeren på en jævn overflade.	Robotstøvsugeren har registreret, at den står på en skråning ved aktivering. Genstart den, når du har placeret enheden på en jævn overflade.
Kunne ikke vende tilbage til ladestationen for at oplade. Flyt robotstøvsugeren til ladestationen.	Placer robotstøvsugeren manuelt i ladestation, og kontrollér, om ladestationen er forbundet til strøm.
Fjern alle forhindringer rundt om robotstøvsugeren.	Robotstøvsugeren kan blive fanget eller sidde fast. Fjern forhindringer omkring den.
Rengør alle fremmedlegemer fra lasersensorområdet.	Ryd alle fremmedlegemer, der kan blokere eller stå i vejen for lasersensoren, eller flyt robotstøvsugeren til et nyt sted for at genstarte den.
Tør faldsensorerne af, og flyt robotstøvsugeren til et nyt sted for at starte.	En del af robotstøvsugeren kan være løftet fra gulvet. Placer robotstøvsuger igen, og genstart den. Eller hvis faldsensorerne måske er snavsede, rengør dem.
Støddæmperfej. Kontroller, om støddæmperen kan returnere uden problemer.	Stødfangeren sidder fast. Bank let på den for at fjerne fremmedlegemer. Hvis der ikke er nogen fremmedlegemer, kan du flytte robotstøvsugeren til et nyt sted og tænde den.

Specifikationer

Robotstøvsuger

Navn	Robotstøvsuger
Model	OV71GL
Varemål	Ø350 × 99 mm
Nettovægt	4,2 kg
Mærkeeffekt	160 W
Mærkespænding	14,4 V ---
Opladningsspænding	20 V ---
Litium-ion-batteri	4800 mAh (mærkekapacitet) 5200 mAh (nominel kapacitet)
Driftsfrekvens	2400–2483,5 MHz
Maksimal udgangsstrøm	< 20 dBm
Trådløs forbindelse	Wi-Fi IEEE 802.11 b/g/n 2,4 GHz Bluetooth 4.2
Strømforbrug	Standby-tilstand: ≤ 0,5 W Standby-tilstand med netværk: ≤ 2,0 W
Tid, før tilstanden nås	Standby-tilstand: ≤ 20 min Standby-tilstand med netværk: ≤ 20 min

Under normale betingelser skal dette udstyr holdes på en separationsafstand på mindst 20 cm mellem antennen og brugerens krop.

Ladestation

Model	OV71CDZ
Nominelt input	20 V --- 1 A
Nominel udgang	20 V --- 1 A
Varemål	146 × 122 × 98,5 mm
Strømforbrug	Standby-tilstand: ≤ 0,5 W
Tid, før tilstanden nås	Standby-tilstand: ≤ 20 min

Strømadapter

Producent	Zhongshan Baolijin Electronic Co., Ltd.
Model	BLJ24WJ200100P-V
Indgang	100–240 V~ 50/60 Hz 0,8 A
Udgang	20,0 V --- 1,0 A 20,0 W
Gennemsnitlig aktiv effektivitet	85,47 %
Effektivitet ved lav belastning (10 %)	75,47 %
Strømforbrug uden belastning	0,10 W

Oplysninger om overholdelse af lovgivningen

EU-overensstemmelseserklæring



Hermed erklærer Xiaomi Communications Co., Ltd., at radioudstyrstypen OV71GL overholder direktiv 2014/53/EU. Den fulde tekst af EU-overensstemmelseserklæringen kan findes på følgende adresse: <https://www.mi.com/global/service/support/declaration.html>

Oplysninger om WEEE Bortskaffelse og genanvendelse



Ethvert produkt, der bærer dette symbol, er affald af elektrisk og elektronisk udstyr (WEEE som i direktiv 2012/19/EU), som ikke må blandes med usorteret husholdningsaffald. I stedet skal du beskytte den menneskelige sundhed og miljøet ved at overgive dit affaldsudstyr til et dertil beregnet opsamlingspunkt til genanvendelse af affald af elektrisk og elektronisk udstyr, som er udnævnt af de nationale eller lokale myndigheder. Korrekt bortskaffelse og genanvendelse vil bidrage til at forhindre potentielt negative konsekvenser for miljøet og den menneskelige sundhed. Kontakt installatøren eller de lokale myndigheder for at få flere oplysninger om lokationen samt vilkårene og betingelserne for sådanne opsamlingspunkter.

GARANTIMEDDELELSE

DENNE GARANTI GIVER DIG SPECIFIKKE RETTIGHEDER, OG LOVEN I DIT LAND ELLER OMRÅDE KAN GIVE DIG ANDRE RETTIGHEDER. DOG KAN FORBRUGERLOVGIVNINGEN I NOGLE LANDE ELLER OMRÅDER PÅLÆGGE EN MINIMAL GARANTIPERIODE. UD OVER, HVAD LOVGIVNINGEN TILLADER, UDELUKKER, BEGRÆNSER ELLER SUSPENDERER XIAOMI IKKE ANDRE RETTIGHEDER, DU MÅTTE HAVE. DU KAN FINDE FLERE OPLYSNINGER OM DINE RETTIGHEDER I DIT LANDS ELLER DIT OMRÅDES LOVGIVNING.

1. BEGRÆNSET PRODUKTGARANTI

XIAOMI garanterer, at produkter er fri for defekter i materiale og håndværksmæssig udførelse under normal brug og brug i overensstemmelse med den relevante brugervejledning til produktet i garantiperioden.

Varigheden og betingelserne i forbindelse med lovmæssige garantier er angivet i de respektive lokale love. Du kan finde flere oplysninger om forbrugeres garantifordele ved at besøge Xiaomis officielle websted på <https://www.mi.com/global/support/warranty>.

Xiaomi garanterer over for den oprindelige køber, at dets Xiaomi-produkt vil være fri for defekter i materiale og håndværksmæssig udførelse under normal brug i den ovennævnte periode.

Xiaomi garanterer ikke, at produktets funktion vil være uafbrudt eller fejlfri. Xiaomi er ikke ansvarlig for skader, der opstår som følge af manglende overholdelse af anvisningerne for brug af produktet.

2. AFHJÆLPNING

Hvis der findes en hardwaredefekt, og Xiaomi modtager et gyldigt krav inden for garantiperioden, vil Xiaomi enten (1) reparere produktet uden beregning, (2) udskifte produktet eller (3) refundere produktbeløbet minus eventuelle forsendelsesomkostninger.

3. SÅDAN OPNÅR DU GARANTISERVICE

Før du kan opnå garantiservice, skal du levere produktet i dets originale emballage eller tilsvarende emballage, der giver en tilsvarende grad af beskyttelse af produktet, til den adresse, der angives af Xiaomi. Med undtagelse af, hvad der er forbudt under gældende lovgivning, kan Xiaomi kræve, at du fremlægger beviser

eller bevis for køb og/eller overholder registreringskrav før modtagelse af garantiservice.

4. UNDTAGELSER OG BEGRÆNSNINGER

Med mindre andet er specificeret af Xiaomi, gælder denne begrænsede garanti kun for det produkt, der er fremstillet af Xiaomi, og som kan identificeres gennem varemærker, handelsnavn eller "Xiaomi"- eller "Mi"-logoet.

Den begrænsede garanti gælder ikke for nogen (a) skader, der er opstået som følge af force majeure, f.eks. lynnedslag, tornadoer, oversvømmelse, brand, jordskælv eller andre eksterne årsager; (b) forsømmelse; (c) kommercielt brug; (d) ændringer eller modifikationer af nogen del af produktet; (e) beskadigelse, der er forårsaget af brug med andre produkter end Xiaomi-produkter; (f) beskadigelse, der er forårsaget af ulykke, misbrug eller forkert brug; (g) beskadigelse, der er forårsaget af betjening af produktet uden for de tilladte eller tilsigtede anvendelser, der er beskrevet af Xiaomi, eller med forkert spænding eller strømforsyning; eller (h) beskadigelse, der er forårsaget af service (herunder opgraderinger og udvidelser), der udføres af en person, der ikke er en repræsentant for Xiaomi.

Det er dit ansvar for sikkerhedskopiere alle data, al software eller andre materialer, som du kan have gemt eller bevaret på produktet. Det er sandsynligt, at dataene, softwaren eller andre materialer i udstyret vil gå tabt eller blive omformateret under serviceprocessen. Xiaomi kan ikke holdes ansvarlig for sådanne skader eller tab. Ingen Xiaomi-forhandler, -agent eller -medarbejder har tilladelse til at foretage nogen ændring eller udvidelse af eller tilføjelse til denne begrænsede garanti. Hvis noget punkt heri findes at være ulovligt eller umuligt at håndhæve, skal lovligheden og muligheden for at håndhæve de resterende betingelser ikke berøres eller begrænses.

Med undtagelse af, hvad der er forbudt ifølge lovgivningen, eller som på anden måde er lovet af Xiaomi, skal eftersalgsservice være begrænset til landet eller området for det oprindelige køb.

Produkter, der ikke blev importeret behørigt, og/eller ikke blev fremstillet af Xiaomi, og/eller ikke blev opnået på korrekt vis fra Xiaomi eller en af Xiaomis officielle forhandlere, er ikke dækket af disse garantier. I henhold til gældende lovgivning kan du drage fordel af garantier fra den ikke-officielle forhandler, der

solgte produktet. Derfor opfordrer Xiaomi dig til at kontakte den forhandler, som du købte produktet hos.

De nærværende garantier gælder ikke i Hongkong og Taiwan.

5. UNDERFORSTÅEDE GARANTIER

Med undtagelse af det omfang, hvori gældende lovgivning forbyder det, vil alle underforståede garantier (herunder garantier for salgbarhed og egnethed til et bestemt formål) have begrænset varighed i op til en maksimal varighed af denne begrænsede garanti. Nogle jurisdiktioner tillader ikke begrænsninger af varigheden af en underforstået garanti, og den ovennævnte begrænsning vil i sådanne tilfælde ikke finde anvendelse.

6. SKADESBEGRÆNSNING

Med undtagelse af det omfang, hvori gældende lovgivning forbyder det, kan Xiaomi ikke holdes ansvarlig for nogen skader, der er forårsaget af ulykker, indirekte skader, særlige skader eller følgeskader, herunder, men ikke begrænset til tab af indtægt, indtjening eller data, skader, skader, der opstår som følge af enhver overtrædelse af den udtrykkelige eller underforståede garanti eller betingelse, eller under nogen anden juridisk teori, selv, hvis Xiaomi er blevet informeret om muligheden for sådanne beskadigelser. Nogle jurisdiktioner tillader ikke udelukkelse eller begrænsning af ovenstående særlige skader, indirekte skader eller følgeskader, så den ovennævnte begrænsning eller udelukkelse gælder muligvis ikke for dig.

7. XIAOMI-KONTAKTER

Kunder kan besøge webstedet: <https://www.mi.com/global/support/warranty>

Kontaktpersonen for eftersalgsservicen kan være enhver person i Xiaomis autoriserede servicenetværk, Xiaomis autoriserede distributører eller den forhandler, der solgte produkterne til dig. Hvis du er i tvivl, skal du kontakte den person, som Xiaomi angiver.

Turvallisuusohjeet

Lue tämä käyttöopas huolellisesti ennen käyttöä ja säilytä se tulevaa käyttöä varten.

Tämä tuote on tarkoitettu ainoastaan lattioiden puhdistamiseen kotiolosuhteissa. Älä käytä ulkotiloissa, muilla pinnoilla kuin lattioilla tai kaupallisissa tai teollisissa tiloissa.

Käyttörajoitukset

- Tätä laitetta voivat käyttää yli 8-vuotiaat lapset ja henkilöt, joiden fyysiset, aistinvaraiset tai henkiset kyvyt ovat heikentyneet tai joilla ei ole riittävää kokemusta tai tietoa, jos heitä valvotaan tai opastetaan laitteen turvallisesta käytöstä ja he ymmärtävät käyttöön liittyvät vaarat. Lapset eivät saa leikkiä tällä laitteella. Lapset eivät saa puhdistaa tai suorittaa huoltoa ilman valvontaa.
- Tätä laitetta ei ole tarkoitettu sellaisten henkilöiden käyttöön (mukaan lukien lapset), joiden fyysiset, sensoriset tai henkiset kyvyt ovat heikentyneet tai joilla ei ole riittävästi kokemusta tai tietoa, ellei heidän turvallisuudestaan vastuussa oleva henkilö valvo heitä tai ohjeista heitä riittävästi laitteen käytössä.
- Lapsia on valvottava, jotta he eivät leiki laitteella.
- Tätä laitetta saa käyttää vain laitteen mukana toimitetun virransyöttöyksikön kanssa.
- Laite sisältää akkuja, jotka saa vaihtaa vain pätevä henkilö.
- Jos pistokkeen pinnit ovat vaurioituneet, on pistokkeellinen virtalähde romutettava.
- Jos laturi tai akku vaurioituu, on se korvattava alkuperäisellä, valmistajalta tai myynnin jälkeisen palvelun osastolta hankittuna osalla.
- Laitteen kulkeminen virtajohdon yli saattaa aiheuttaa vaaratilanteen.
- Pidä hiukset, väljät vaatteet, sormet ja kaikki kehonosat poissa aukkojen ja liikkuvien osien läheltä.
- Älä siivoa palavia aineita robotti-imurilla.
- Älä nosta robotti-imuria sen lasertutkasuojuksesta.
- Varmista, että robotti-imuri on sammutettu ja että virtalähde on irrotettu pistorasiasta ennen puhdistusta tai huoltoa.
- Älä käytä robotti-imuria lattian yläpuolella olevilla tasoilla, kuten parvilla, avoimilla parvekkeilla tai huonekalujen päällä, ellei alueita ole eristetty suoja-aidalla.
- Älä käytä robotti-imuria yli 40 °C:n tai alle 0 °C:n lämpötiloissa tai lattioilla, joilla on nestettä tai tahmeita aineita.
- Poimi kaapelit lattialta ennen robotti-imurin käyttöä, jottei se raahaa niitä siivotessaan.
- Kerää lattialta kaikki hauraat tai irralliset esineet, kuten maljakot tai muovipussit. Näin voidaan välttää robotti-imurin tarttumisen esineisiin tai törmääminen niihin, ja näin mahdolliset vahingot.
- Älä aseta lapsia, lemmikkejä tai esineitä robotti-imurin päälle sen liikkeessa tai ollessa paikallaan.
- Älä käytä lattianpesutoimintoa matolla.

- Älä anna robotti-imurin poimia kovia tai teräviä esineitä, kuten rakennusmateriaaleja, lasia tai nauvoja.
- Älä aseta robotti-imuria ylösalaisin. Laserin tutkakotelon ei tulisi koskaan koskettaa maata.
- Käytä tätä tuotetta vain käyttöoppaan mukaan. Käyttäjät ovat vastuussa kaikista vahingoista ja menetyksistä, jotka aiheutuvat tuotteen vääränlaisesta käytöstä.
- Yksityiskohtaisen e-oppaan löydät osoitteesta www.mi.com/global/support/user-guide

Laseria koskevat turvallisuustiedot

Tämän tuotteen laseranturi täyttää luokan 1 lasertuotteita koskevat standardit IEC 60825-1:2014 ja EN 60825-1:2014/A11:2021. Vältä suoraa silmäkosketusta sen kanssa käytön aikana.

LUOKAN 1 LASERTUOTE
KULUTTAJALASERTUOTE
EN 50689:2021

Akut ja lataaminen

- VAROITUS: Älä käytä kolmannen osapuolen akkua tai latausasemaa.
- VAROITUS: Käytä vain tämän laitteen mukana toimitettua virransyöttöyksikköä.
- VAROITUS: Käytä akun lataamiseen vain laitteen mukana toimitettua irrotettavaa virransyöttöyksikköä.
- Käytä vain virransyöttöyksikön <BLJ24WJ200100P-V> kanssa.
- Älä yritä itse purkaa, korjata tai muokata akkua tai latausasemaa.
- Irrota robotti-imuri virtalähteestä välittömästi, jos akku vuotaa. Jos joudut kosketuksiin jonkin aineen kanssa, joka voi vuotaa akusta, huuhtelee kosketusalue runsaalla vedellä ja hakeudu välittömästi lääkäriin.
- Älä altista laitetta tai akkua liian korkeille lämpötiloille.
- Varo, etteivät akkukäyttöisen laitteen tai akun liittimet pääse oikosulkuun metalliesineiden takia.
- Älä sijoita latausasemaa lämpölähteen lähelle.
- Älä pyyhi tai puhdista latausaseman latausliittimiä märällä kankaalla tai märin käsin.
- Jos robotti-imuri on pidemmän aikaa käyttämättömänä, lataa se täyteen, sammuta se ja varastoi viileään ja kuivaan paikkaan. Lataa robotti-imuri uudelleen vähintään kolmen kuukauden välein, jottei akku tyhjene liikaa.
- Älä lataa ei ladattavia akkuja.
- Käyttäjän toimia ei tarvita latausaseman muuttamiseen 50 Hz:stä 60 Hz:iin, sillä tuote mukautuu kyseisiin taajuuksiin automaattisesti.

- Litiumioniakkupaketti sisältää ympäristölle haitallisia aineita. Irrota akku ennen robotti-imurin hävittämistä. Toimita akkupaketti kierrätykseen sen maan tai alueen lakien ja säästöjen mukaisesti, jossa laitetta käytetään.
- Akku on poistettava laitteesta ennen sen romuttamista.
- Laite on irtikytkettävä verkkovirrasta akkua irrottaessa.
- Akku on hävitettävä turvallisesti.
- Kun poistat akkuja tuotteesta, varmista että akut on käytetty loppuun ja että tuote on irrotettu virransyötöstä.
 1. Irrota ruuvi pohjasta, sitten poista suojuus.
 2. Irrota akun liitin, irrota sitten akut. Älä vahingoita akkukotelo, jotta loukkaantumisilta vältytään.
 3. Palauta akut ammattilaisten ylläpitämään kierrätyspisteeseen.



Vain sisäkäyttöön.



Lue ohjeet ennen käyttöä.

Tuotteen yleiskuva

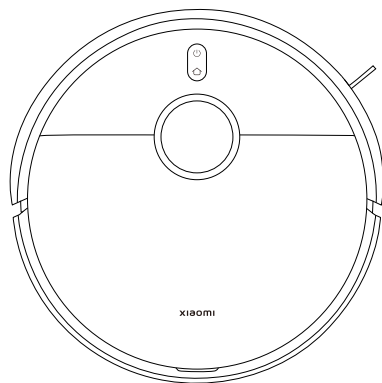

Robotti-imuri

Esiassennot varusteet



Harja



Harjan suojus

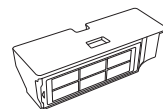

Pölysäiliö
(asenna ennen imurointia ja
lattianpesua)



Vesisäiliö
(asenna ennen imurointia ja
lattianpesua)

Muut lisävarusteet



Moppityynyn pidike × 2

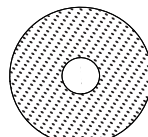

Moppityyny × 2
(esiassennettu moppityynyn
pidikkeeseen)

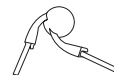

Sivuharja

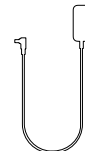

Virta-adapteri

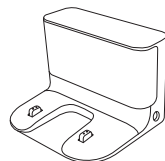

Latausasema



Käyttöopas



Kuvaopas



Takuutiedot

Huomautus: Tuotteen, lisätarvikkeiden ja käyttöliittymän kuvat käyttöohjeessa ovat vain viitteellisiä. Todellinen tuote ja toiminnot voivat vaihdella tuoteparannusten takia.

Tuotteen yleiskuva

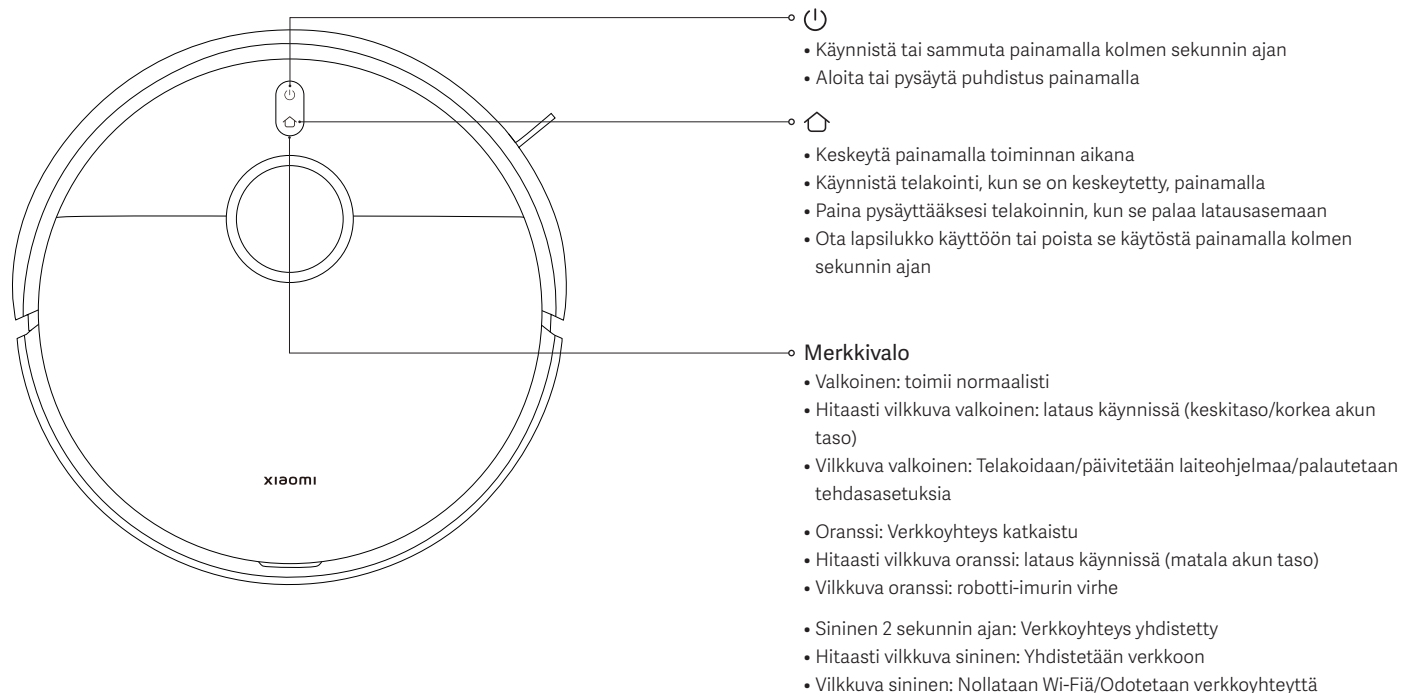

Tuotteen yleiskuva

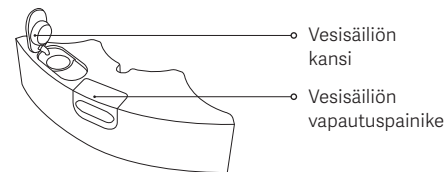
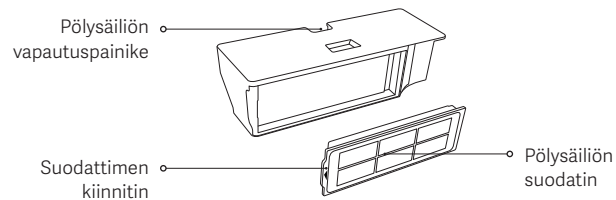
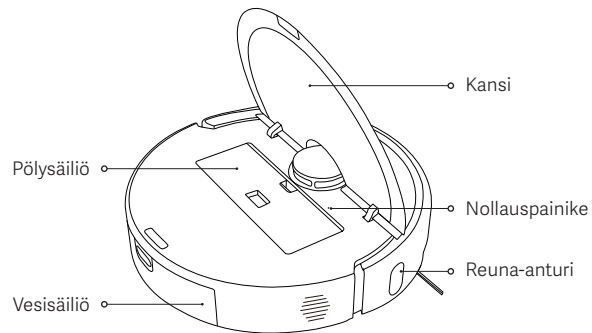
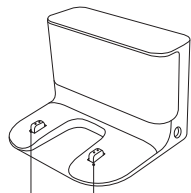
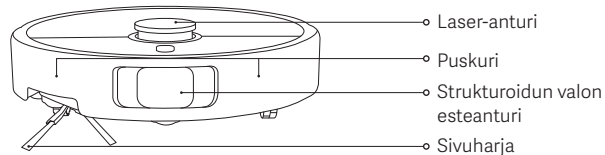
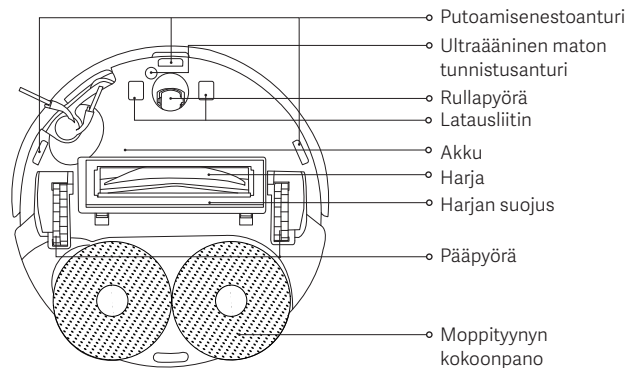

Ennen käyttöä

1. Poista suojaliuskat.

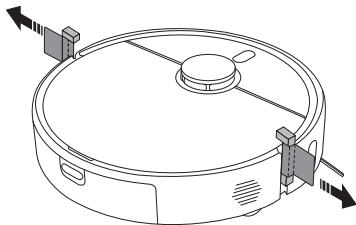

2. Asenna sivuharja ja moppityynyn kokoonpano.

Asenna sivuharja ja moppityynyn kokoonpano kuvan mukaisesti. Ne on oikealla tavalla asennettu, kun kuuluu "click".

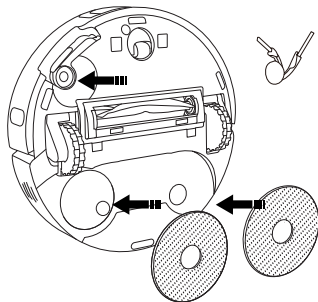

3. Poista suojakalvo latausasemasta, aseta latausasema seinää vasten ja kytke se virtaan.

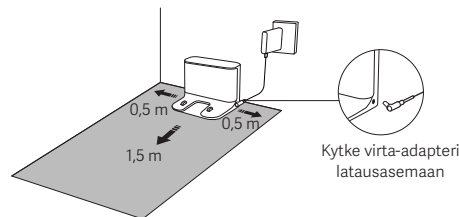

HUOMIOITA:

- Älä altista latausasemaa suoralle auringonvalolle.
- Jätä vähintään 0,5 metriä tyhjää tilaa latausaseman sivuille ja 1,5 metriä sen etupuolelle.

4. Lataa robotti-imuri.

Aseta robotti-imuri latausasemaan latausta varten.

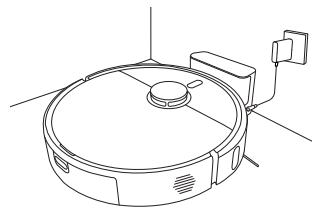

Huomautukset:

- Varmistaaksesi akun optimaalisen suorituskyvyn, lataa akku täyteen ennen ensimmäistä käyttökertaa.
- Aseta robotti-imuri latausasemaan ja varmista, että latausliittimet ovat kohdakkain. Robotti-imuri kytkeytyy päälle automaattisesti, eikä sitä voida kytkeä pois latauksen aikana.

Miten sitä käytetään

Yhdistäminen Xiaomi Home -sovellukseen

Tämä tuote toimii Xiaomi Home -sovelluksen kanssa. Käytä Xiaomi Home -sovellusta laitteesi ohjaamiseen ja vuorovaikutukseen kodin muiden älylaitteiden kanssa.

Lataa ja asenna sovellus skannaamalla QR-koodi. Sinut siirretään yhteyden määrittämisvulle, jos sovellus on jo asennettuna. Voit myös etsiä sovelluksen sovelluskaupasta hakusanalla "Xiaomi Home" ja sitten ladata ja asentaa sen laitteellesi.





7F4E365C

Lisää laitteesi avaamalla Xiaomi Home -sovellus, napauttamalla oikeasta yläkulmasta "+" ja noudattamalla näkyviin tulevia ohjeita.

Huomautukset:

- Vain 2,4 GHz:n Wi-Fi-verkkoja tuetaan.
- Sovelluksen versiota on saatettu päivittää. Noudatathan uusimman version ohjeita.
- Kun robotti-imuri yhdistyy Xiaomi Home -sovellukseen, se yhdistetään verkkoon. Voit nollata Wi-Fi katkaisemalla verkkoyhteyden..

Wi-Fi:n nollaus

- Kun robotti-imuri on päällä, paina ja pidä painikkeita  ja  painettuna 7 sekunnin ajan, kunnes ääniviesti kuuluu. Wi-Fi on onnistuneesti nollattu, kun merkkivalo vilkkuu sinisenä.
- Nollaa Wi-Fi-yhteys, kun robotti-imurin yhteys verkkoon täytyy katkaista tai verkko pitää vaihtaa.

Ongelma	Ratkaisu
Robotti-imuri ei voi muodostaa Wi-Fi-yhteyttä.	<ul style="list-style-type: none">• Tarkista, onko Wi-Fi:n salasana oikein.• Robotti-imuri ei tue 5 GHz:n verkkotaajuuskaistaa, liitä se 2,4 GHz:n verkkoon.• Wi-Fi-yhteydessä on jokin vika. Nollaa Wi-Fi, lataa Xiaomi Home -sovelluksen uusin versio ja yritä muodostaa yhteys sitten uudelleen.• Varmista, että robotti-imuri on alueella, jossa on hyvä Wi-Fi-kattavuus, nollaa sen Wi-Fi ja yhdistä se uudelleen verkkoon.

Tehdasasetusten palauttaminen

Käytä neulan muotoista esinettä painaaksesi ja pitääksesi nollauspainiketta pohjassa 3 sekunnin ajan, kunnes kuuluu ääniviesti. Robotti-imuri palautetaan tehdasasetuksiin.

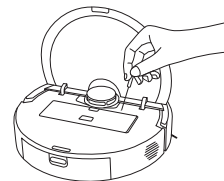

Huomautus: Minkään ongelman esiintyessä, yritä käynnistää robotti-imuri ensin uudelleen. Jos ongelma pysyy uudelleenkäynnistyksen jälkeen, palauta imuri tehdasasetuksiin.

Miten sitä käytetään

Pikakartoitus

Kun robotti-imuri yhdistetään sovellukseen ensimmäisen kerran, seuraa sovelluksen ohjeita pikakartan luomiseen ja robotti-imuri aloittaa kartoittamisen ilman siivoamista. Kun se on palannut latausasemaan, kartoitusprosessi on valmis ja kartta tallennetaan automaattisesti.

Valmistelut ennen kartoitusta:

- Varmista, että robotti-imuri on ladattu täyteen ja että se lähtee latausasemasta.
- Avaa kartoitettavien huoneiden ovet, seuraa robotti-imuria koko prosessin ajan ja poista esineet, jotka voivat estää robotti-imuria kartoittamasta tarkasti.
- On suositeltavaa tukkia alueet, joihin robotti-imuri voi jäädä jumiin tai joita se voi raapia, sekä muut alueet, joihin se ei voi mennä.

Virtuaalisten seinien tai rajoitettujen alueiden asettaminen kartoituksen jälkeen:

- On suositeltavaa asettaa virtuaalisia seinä tai rajoitetut alueet tiloihin, joihin robotti-imuri voi jäädä jumiin tai joita se voi raapia, sekä muille alueille, joille se ei voi mennä.

Imuroinnin ja moppauksen aloittaminen

1. Paina ja pidä painettuna vesisäiliön vapautuspainiketta poistaaksesi vesisäiliön. Avaa sen kansi ja täytä se puhtaalla vedellä.

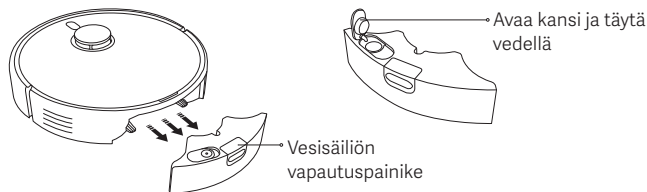

HUOMIOITA:

- Älä lisää vesisäiliöön nesteitä, kuten kuumaa vettä, pesu- tai desinfiointiainetta, jotta robotti-imuri ei vahingoitu.
 - Robotti-imurin toiminnot on testattu ennen sen tehtaalta lähtöä, joten siinä voi olla vesijäämiä. Tämä on normaalia.
2. Aseta täytetty vesisäiliö robotti-imuriin kuvan mukaisesti. Se on oikealla tavalla asennettu, kun kuuluu "click".

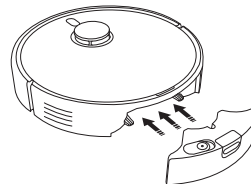

Miten sitä käytetään

3. Asenna moppityynyn kokoonpano asemaansa kuvan mukaisesti. Se on oikealla tavalla asennettu, kun kuuluu "click". Paina painiketta (U) aloittaaksesi imuroinnin ja moppauksen.

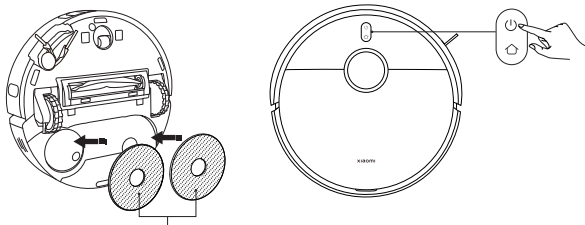

Moppityynyn kokoonpano
(asennetuilla moppityynyillä)

HUOMIOT: Poista vesisäiliö ja kaada ylimääräiset vedet pikaisesti pois moppaustehtävän suorittamisen jälkeen. Puhdista ja kuivaa sen jälkeen moppityyny, jotta se ei ala haista tai homehdu.

Käyttääksesi vain imurointitoimintoa, irrota moppityynyn kokoonpano.

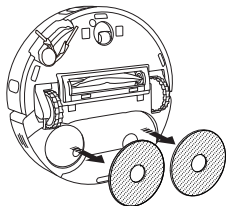

Kytkeminen päälle/pois

- Paina ja pidä painiketta (U) painettuna 3 sekunnin ajan käynnistääksesi robotti-imurin, jolloin merkkivalo syttyy.
- Kun robotti-imuri on tauolla eikä se ole latauksessa, paina painiketta (U) 3 sekunnin ajan sammuttaaksesi sen.

Huomautus: Jos robotti-imuria ladataan, sen virta kytkeytyy päälle automaattisesti, eikä sitä voida kytkeä pois päältä.

Tauko

Kun robotti-imuri on käynnissä, aseta se tauolle painamalla mitä tahansa imurin painiketta ja jatka sitten puhdistusta painamalla painiketta (U).

Huomautus: Älä nosta tai siirrä robotti-imuria, kun sen toiminta on keskeytetty. Muuten voi syntyä sijaintivirheitä, jotka voivat estää robotti-imurin palaamisen latausasemalle tai aiheuttaa karttatietojen katoamista.

Lepotila

- Robotti-imuri siirtyy lepotilaan sen jälkeen, kun se on ollut tauolla 10 minuuttia.
- Lepotilassa, robotti-imurin merkkivalo sammuu. Paina mitä tahansa painiketta herättääksesi imurin lepotilasta.

Huomautus: Robotti-imuri sammuu automaattisesti, kun se on ollut lepotilassa 6 tuntia.

Lapsilukko

Paina painiketta (U) 3 sekunnin ajan latauksen tai tauon aikana kytkeäksesi lapsilukon päälle tai pois päältä.

Miten sitä käytetään

Siivouksen jatkaminen

Jos robotti-imurin lataustaso laskee kylliksi puhdistustyön aikana, se palaa automaattisesti latausasemaan latautuakseen uudelleen. Latauduttuaan riittävästi se jatkaa puhdistusta kohdasta, johon se viimeksi jäi.

DND-tila

Älä häiritse-tilassa (DND), robotti-imuri ei palaa siivoamaan tai tee aikataulutettuja puhdistuksia. DND-tila voidaan ottaa käyttöön tai poistaa käytöstä sovelluksessa.

Hoito ja huolto

Vesisäiliön puhdistaminen

Irrota vesisäiliö, avaa sen kansi, täytä se pienellä määrällä puhdasta vettä, ravista sitä huuhdellaksesi sen sisäosat ja kaada likainen vesi pois.

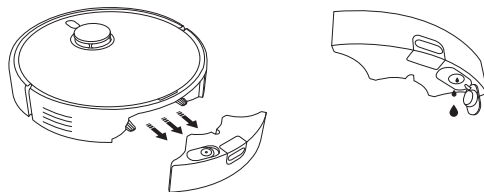

HUOMIOT:

- Älä huuhtelee tai liota vesisäiliötä.
- Puhdista vesisäiliö säännöllisesti estääksesi lian kerääntymisen, mikä vaikuttaa siivouksen suoritustasoon.

Pölysäiliön ja suodattimen puhdistus

1. Avaa robotti-imurin kansi, ja paina pölysäiliön vapautuspainiketta, jotta saat nostettua pölysäiliön ylöspäin irti robotti-imurista.

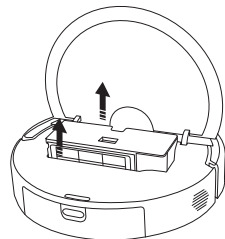

Hoito ja huolto

2. Poista suodatin suodattimen kiinnittimestä. Taputa suodattimen kehystä hellästi poistaaksesi pölyn ja roskat ja tyhjentääksesi pölysäiliön.

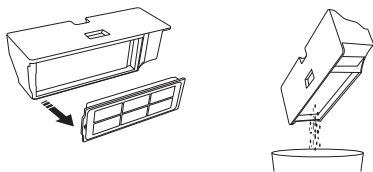

Huomautukset:

- Älä yritä puhdistaa suodatinta harjalla tai sormilla.
- Usein toistuvaa huuhtelua ei suositella, sillä suodatin voi vaurioitua.
- Käytä vain puhdasta vettä pölysäiliön ja suodattimen puhdistamiseen. Älä käytä pesuainetta.

3. Huuhteleva tarvittaessa pölysäiliö ja suodatin puhtaalla vedellä.

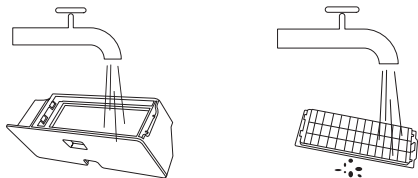

4. Kuivaa pölysäiliö ja suodatin kokonaan ennen niiden takaisin asentamista.

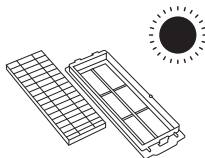

Moppityynyn puhdistaminen

Irrota moppityyny pidikkeestään, pese ja kuivaa se.

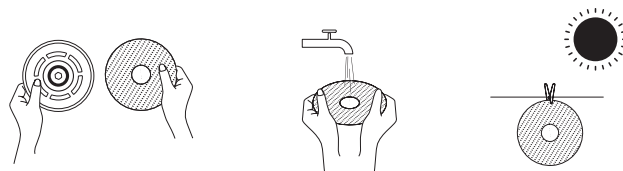

Sivuharjan ja rullapyörän puhdistaminen

1. Käännä robotti-imuri ylösalaisin ja vedä sivuharja ja rullapyörä pois ylöspäin.
2. Poista hiukset ja roskat, jotka ovat voineet juuttua sivuharjaan ja rullapyörään.
3. Asenna sivuharja ja rullapyörä takaisin.

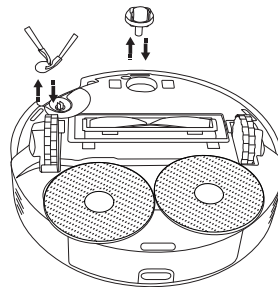

Huomautus: Asenna sivuharja ja rullapyörä nopeasti takaisin puhdistamisen jälkeen.

Hoito ja huolto

Antureiden ja latausliittimien puhdistus

Puhdista anturit ja latausliittimet säännöllisesti käyttäen pehmeää ja kuivaa liinaa.

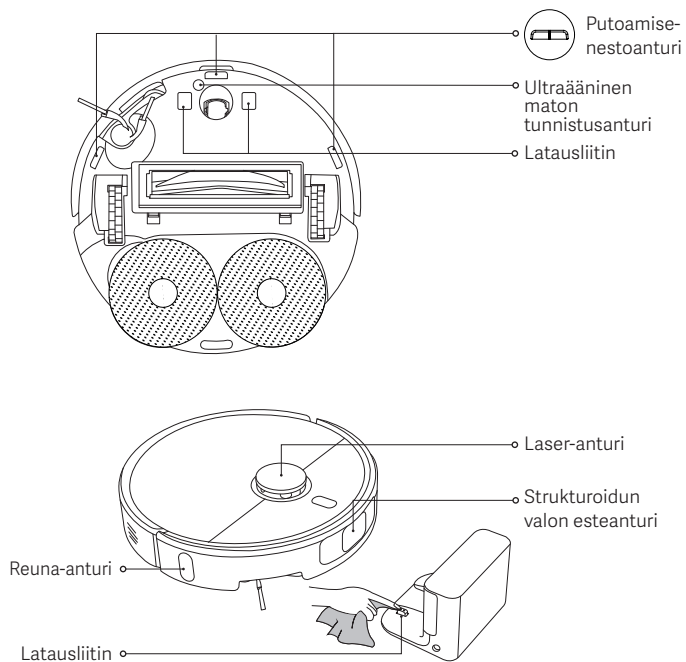

Harjan puhdistaminen

1. Käännä robotti-imuri ylösalaisin ja nipistä kahta vapautuspainiketta harjan suojuksen irrottamiseksi.
2. Poista harja ja vedä irrotettava päätytulppa pois puhdistaaksesi lian.
3. Asenna irrotettava päätytulppa, harja ja harjan suojuksen järjestyksessä uudelleen puhdistamisen jälkeen. Harjan suojuksen on asennettu paikalleen, kun kuuluu "click".

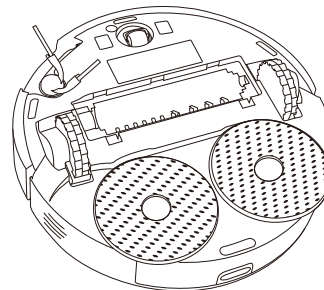
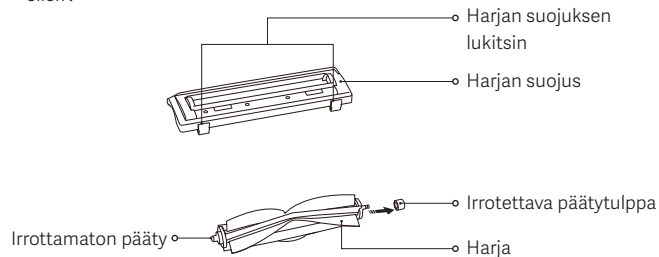

Hoito ja huolto

Osat	Huoltoväli	Vaihtoväli
Sivuharja	2 viikon välein	3–6 kk
Harja	2 viikon välein	6–12 kk
Suodatin	2 viikon välein	3–6 kk
Harjan suojus	/	3–6 kk välein (tai kun on kulunut)
Moppityyny	Joka käyttökerran jälkeen	1–3 kk välein (tai kun on kulunut)
Pölysäiliö	Joka käyttökerran jälkeen	/
Vesisäiliö	Puhdista tarpeen mukaan	/
Rullapyörä	Joka kuukausi	/
Laser-anturi		
Strukturoidun valon esteanturi		
Ultraääninen maton tunnistusanturi		
Putoamisenestoanturi		
Reuna-anturi		
Latausliittimet		

Huomautus: Vaihtoväli on vain viitteellinen. Jos osa on vaurioitunut, se tulee vaihtaa heti tehokkaan puhdistuksen varmistamista varten.

Yleisiä ongelmia

Ongelma	Mahdollinen syy ja ratkaisu
Moppityynyn kokoonpano ei pyöri.	Moppityynyn kokoonpano saattaa olla jumissa vieraan esineen vuoksi. Poista se.
Moppityyny ei ole märkä.	Tarkista, että vesisäiliössä on riittävästi vettä. Säädä vedentason asetuksia sovelluksessa. Noudata käyttöoppaan ohjeita asentaaksesi moppityynyn kokoonpanon oikein.
Moppityyny on liian kostea.	Säädä vedentason asetuksia sovelluksessa. Varmista, että vesisäiliön kansi on kunnolla kiinni.
Robotti-imuri ei puhdista enää tehokkaasti tai se jättää jälkeensä pölyä.	Pölysäiliö on täynnä. Puhdista se ja yritä uudelleen. Suodatin on tukossa. Puhdista se ja yritä uudelleen. Vieriasesine on tarttunut harjaan. Puhdista se ja yritä uudelleen.
Robotti-imuri pitää outoja ääniä puhdistuksen aikana.	Vieriasesine voi olla tarttunut harjaan, sivuharjaan tai yhteen pääpyörästä. Sammuta robotti-imuri ja poista mahdolliset roskat.
Robotti-imuria ei voi käynnistää.	Akun varaustaso on alhainen. Lataa robotti-imurin akku täyteen ja yritä sitten uudelleen. Ympäristön lämpötila on liian matala (alle 0 °C) tai liian korkea (yli 40 °C).
Robotti-imuri ei aloita puhdistusta.	Akun varaustaso on alhainen. Lataa robotti-imurin akku täyteen ja yritä sitten uudelleen.

Yleisiä ongelmia

Ongelma	Mahdollinen syy ja ratkaisu
Robotti-imuri ei jatka siivousta.	Varmista, että robotti-imuria ei ole asetettu DND-tilaan. Tässä tilassa robotti-imurin telakointipainikkeen painaminen, telakointipainikkeen napauttaminen Xiaomi Home -sovelluksessa tai robotti-imurin siirtäminen takaisin latausasemaan ei jatka siivousta.
Robotti-imuri ei palaa latausasemaan.	Latausaseman ympärillä on liikaa esteitä. Sijoita latausasema avoimempaan paikkaan. Robotti-imuri on liian kaukana latausasemasta. Siirrä se lähemmäksi latausasemaa ja yritä uudelleen.
Robotti-imuri ei lataudu.	Varmista, että latausaseman ympärillä on riittävästi tyhjää tilaa ja että latausliittimet ovat puhtaita ja esteettömiä. Ympäristön lämpötila on liian matala (alle 0 °C) tai liian korkea (yli 40 °C).
Robotti-imuri käyttäytyy epänormaalisti.	Sammuta robotti-imuri ja käynnistä se sitten uudelleen.
Robotti-imuri ei suorita ajastettuja siivouksia.	Varmista, että robotti-imuri on yhdistetty verkkoon, muuten se ei voi synkronoida aikaa ja suorittaa aikataulun mukaisia siivouksia. Varmista, että robotti-imuria ei ole asetettu DND-tilaan. DND-tila estää robotti-imuria suorittamasta ajoitettuja siivouksia.
Robotti-imuri menee jatkuvasti offline-tilaan.	Varmista, että robotti-imuri on yhdistetty verkkoon ja pysyy aina Wi-Fi:n kattavuusalueella.

Vianmääritys

Virhekehote	Mahdollinen syy ja ratkaisu
Varmista, että vesisäiliö on asennettu oikein.	Varmista, että vesisäiliö on asennettu tukevasti.
Moppityynyä ei ole asennettu.	Varmista, että moppityynyn pidike ja moppityyny on asennettu tukevasti.
Pölysäiliö irrotettu.	Asenna pölysäiliö ja suodatin ja varmista, että ne ovat kunnolla paikoillaan.
Aseta robotti-imuri tasaiselle pinnalle.	Robotti-imuri on havainnut, että se on vinoassa aktivoitaessa. Käynnistä se uudelleen, kun olet asettanut laitteen tasaiselle pinnalle.
Ei voinut palata asemaan latausta varten, siirrä robotti-imuri latausasemaan.	Aseta robotti-imuri manuaalisesti latausasemaan ja tarkista, että latausasema on kytketty virtaan.
Poista kaikki esteet robotti-imurin ympäriltä.	Robotti-imuri voi tarttua kohteeseen tai jumittua. Poista kaikki esteet sen ympäriltä.
Poista mahdolliset vieraat esineet laser-anturin alueelta.	Poista kaikki vieraat esineet, jotka saattaisivat tukkia tai peittää laser-anturin tai siirrä robotti-imuri toiseen paikkaan ja käynnistä se uudelleen.
Pyyhi putoamisenestoanturit puhtaaksi ja siirrä robotti-imuri uuteen sijaintiin aloittaaksesi.	Osa robotti-imurista ei välttämättä koske lattiaan, laita robotti-imuri toiseen paikkaan ja käynnistä uudelleen. Tai putoamisenestoanturit voivat olla likaisia, pyyhi ne puhtaiksi.
Puskurivirhe. Tarkista, palautuuko puskuri oikein.	Törmäyspuskuri on jumissa. Napauta sitä hellästi poistaaksesi vieraat esineet; jos vieraita esineitä ei ole, siirrä robotti-imuri uuteen sijaintiin ja käynnistä se.

Tiedot

Robotti-imuri

Nimi	Robotti-imuri
Malli	OV71GL
Tuotteen mitat	Ø350 × 99 mm
Nettopaino	4,2 kg
Mitoitusteho	160 W
Mitoitusjännite	14,4 V ---
Latausjännite	20 V ---
Litiumioniakku	4800 mAh (mitoituskapasiteetti) 5200 mAh (nimelliskapasiteetti)
Toimintataajuus	2400–2483,5 MHz
Enimmäislähtöteho	< 20 dBm
Langaton yhteys	Wi-Fi IEEE 802.11 b/g/n 2,4 GHz Bluetooth 4.2
Virrankulutus	Valmiustila: ≤ 0,5W Valmiustila verkkoyhteydellä: ≤ 2,0 W
Aika tilaan siirtymiseen	Valmiustila: ≤ 20 min Valmiustila verkkoyhteydellä: ≤ 20 min

Normaaleissa käyttöolosuhteissa tämä laite on pidettävä vähintään 20 cm:n etäisyydellä antennista käyttäjän kehoon.

Latausasema

Malli	OV71CDZ
Mitoitettu otto	20 V --- 1 A
Mitoituslähtö	20 V --- 1 A
Tuotteen mitat	146 × 122 × 98,5 mm
Virrankulutus	Valmiustila: ≤ 0,5W
Aika tilaan siirtymiseen	Valmiustila: ≤ 20 min

Virta-adapteri

Valmistaja	Zhongshan Baolijin Electronic Co., Ltd.
Malli	BLJ24WJ200100P-V
Tulo	100–240 V~ 50/60 Hz 0,8 A
Lähtö	20,0 V --- 1,0 A 20,0 W
Keskimääräinen aktiivinen hyötysuhde	85,47 %
Hyötysuhde alhaisella kuormituksella (10 %)	75,47 %
Kuormittamaton virrankulutus	0,10 W

Lainsäädännön noudattamista koskevat tiedot

EU:n vaatimustenmukaisuusvakuutus



Täten Xiaomi Communications Co., Ltd. vakuuttaa, että radiolaitetyyppi OV71GL noudattaa direktiiviä 2014/53/EU. EU:n vaatimustenmukaisuutta koskeva teksti löytyy kokonaisuudessaan seuraavasta osoitteesta: <https://www.mi.com/global/service/support/declaration.html>

WEEE hävittämis- ja kierrättämistiedot



Kaikki tällä symbolilla merkityt tuotteet ovat sähkö- ja elektroniikkaromua (WEEE kuten direktiivissä 2012/19/EU), joita ei saa sekoittaa lajittelemattomaan kotitalousjätteeseen. Sen sijaan sinun on suojeltava ihmisten terveyttä ja ympäristöä luovuttamalla romulaitteet nimettyyn sähkö- ja elektroniikkaromun kierrätyspisteeseen, jonka hallitus tai paikallisviranomaiset ovat osoittaneet. Oikea hävittäminen ja kierrätys auttavat estämään mahdolliset kielteiset vaikutukset ympäristöön ja ihmisten terveyteen. Ota yhteyttä asentajaan tai paikallisiin viranomaisiin saadaksesi lisätietoja tällaisten keräyspisteiden sijainnista ja käyttöehdoista.

TAKUUTIEDOT

TÄMÄ TAKUU ANTAA SINULLE TIETYT OIKEUDET, JA SINULLA SAATTAO OLLA MUITA MAASI, LÄÄNISI TAI OSAVALTIOSI LAKIEN ANTAMIA OIKEUKSIA. JOISSAKIN MAISSA, LÄÄNEISSÄ TAI OSAVALTIOISSA KULUTTAJALAKI SAATTAO ASETTAA VÄHIMMÄISTAKUUAJAN. XIAOMI EI SULJE POIS, RAJOITA TAI PERUUTA MUITA OIKEUKSIA, JOITA SINULLA SAATTAO OLLA, MUUTOIN KUIN LAIN SALLIMALLA TAVALLA. YMMÄRTÄÄKSESI OIKEUTESI TÄYDELLISESTI KEHOTAMME SINUA TUTUSTUMAAN MAASI, LÄÄNISI TAI OSAVALTIOSI LAKEIHIN.

1. RAJOITETTU TUOTETAKUU

XIAOMI takaa, ettei tuotteissa ole materiaali- ja valmistusvirheitä normaalissa käytössä ja käytettäessä tuotteen käyttöoppaan mukaisesti takuuajana. Vastaavissa paikallisissa laeissa määrätään lainmukaisiin takuisiin liittyvä kesto ja ehdot. Katso lisätietoja kuluttajatakuueduista Xiaomin viralliselta verkkosivustolta <https://www.mi.com/global/support/warranty>.

Xiaomi takaa alkuperäiselle ostajalle, ettei sen Xiaomi-tuotteessa ole materiaali- ja valmistusvikoja normaalikäytössä edellä mainittuna aikana. Xiaomi ei takaa, että tuotteen toiminta on keskeytyksetöntä ja virheetöntä. Xiaomi ei ole vastuussa vahingoista, jotka aiheutuvat tuotteen käyttöön liittyvien ohjeiden noudattamatta jättämisestä.

2. KORJAUSTOIMENPITEET

Jos laitteistovika havaitaan, ja Xiaomi vastaanottaa perustellun korvausvaatimuksen, Xiaomi joko (1) korjaa tuotteen veloituksetta, (2) vaihtaa tuotteen tai (3) hyvittää tuotteen, pois lukien mahdolliset toimituskulut.

3. TAKUUPALVELUN PYYTÄMINEN

Saadaksesi takuupalvelun, sinun on toimitettava tuote alkuperäispakkauksessaan tai vastaavassa, samanlaisen suojan tuotteelle tarjoavassa pakkauksessa Xiaomin ilmoittamaan osoitteeseen. Lukuun ottamatta sovellettavan lain kieltämää laajuutta, Xiaomi voi vaatia sinua esittämään ostotodistuksen ja/tai noudattamaan rekisteröintivaatimuksia ennen takuupalvelun vastaanottamista.

4. POIKKEUKSET JA RAJOITUKSET

Ellei Xiaomi toisin määrää, tätä rajoitettua takuuta sovelletaan vain tuotteeseen, jonka on valmistanut Xiaomi tai joka on valmistettu sille ja joka on tunnistettavissa tavaramerkeistä, kaupanimestä tai "Xiaomi-" tai "Mi"-logosta.

Rajoitettu takuu ei koske (a) luonnonmullistuksia, kuten salamaniskuja, tornadoita, tulvia, tulipaloja, maanjäristyksiä tai muita ulkoisia syitä; (b) huolimattomuutta; (c) kaupallista käyttöä; (d) tuotteen minkä tahansa osan muutoksia; (e) vahinkoa, joka aiheutuu muiden kuin Xiaomi-tuotteiden käytöstä; (f) vahinkoa, joka on aiheutunut onnettomuudesta tai väärinkäytöstä; (g) vahinkoa, joka on aiheutunut tuotteen käytöstä Xiaomin kuvaamien sallittujen tai suunniteltujen käyttötarkoitusten ulkopuolella tai väärän jännitteen tai virtalähteen vuoksi; tai (h) vahinkoa, jonka on aiheuttanut joku muu kuin Xiaomin edustajana toimiva palvelu (mukaan lukien päivitykset ja laajennukset). Sinun vastuullasi on varmuuskopioida kaikki tuotteeseen mahdollisesti tallentamasi tai säilyttämäsi tiedot, ohjelmistot tai muut materiaalit. On todennäköistä, että laitteessa olevat tiedot, ohjelmistot tai muut materiaalit menetetään tai alustetaan uudelleen huoltoprosessin aikana. Xiaomi ei ole vastuussa tällaisista vahingoista tai menetyksistä.

Yksikään Xiaomin jälleenmyyjä, edustaja tai työntekijä ei ole valtuutettu tekemään muutoksia, laajennuksia tai lisäyksiä tähän rajoitettuun takuuseen. Jos jokin ehto katsotaan laittomaksi tai täytäntöönpanokelvottomaksi, se ei vaikuta tai heikennä jäljellä olevien ehtojen laillisuutta tai täytäntöönpanokelpoisuutta.

Ellei laissa kielletä tai Xiaomi muutoin lupaa, jälkimarkkinointipalvelut rajoittuvat alkuperäisen oston maahan tai alueeseen.

Tuotteet, joita ei ole tuotu maahan asianmukaisesti ja/tai joita Xiaomi ei ole valmistanut asianmukaisesti ja/tai joita ei ole hankittu asianmukaisesti Xiaomilta tai Xiaomin virallisilta myyjiltä, eivät kuulu tämän takuun piiriin. Sovellettavan lain mukaan saatat hyötyä tuotteen myyneen epävirallisen jälleenmyyjän takuista. Siksi Xiaomi kehottaa sinua ottamaan yhteyttä jälleenmyyjään, jolta ostit tuotteen. Nykyiset takuut eivät päde Hongkongissa ja Taiwanissa.

5. EPÄSUORAT TAKUUT

Kaikkien epäsuorien takuiden (mukaan lukien myyntikelpoisuus ja soveltavuus tiettyyn tarkoitukseen) kesto on rajoitettu tämän rajoitetun takuun enimmäiskeston saakka, lukuun ottamatta sovellettavan lain kieltämää laajuutta. Jotkut lainkäyttöalueet eivät salli epäsuoran takuun keston rajoittamista, joten edellä mainittua rajoitusta ei sovelleta näissä tapauksissa.

6. VAHINKOJEN RAJOITTAMINEN

Lukuun ottamatta sovellettavan lain kieltämää laajuutta Xiaomi ei ole vastuussa vahingoista, jotka aiheutuvat onnettomuuksista, epäsuorista, erityisistä tai välillisistä vahingoista, mukaan lukien, mutta rajoittumatta voiton, tulojen tai tietojen menetykset, vahingot, jotka johtuvat nimenomaisen tai epäsuoran takuun tai ehdon rikkomisesta, tai toimista minkä tahansa muun oikeudellisen teorian mukaan, vaikka Xiaomille olisi ilmoitettu tällaisten vahinkojen mahdollisuudesta. Jotkut lainkäyttöalueet eivät salli erityisten, epäsuorien tai välillisten vahinkojen poissulkemista tai rajoittamista, joten yllä olevat rajoitukset tai poissulkemiset eivät välttämättä koske sinua.

7. XIAOMIN YHTEYSTIEDOT

Verkkosivusto asiakkaille: <https://www.mi.com/global/support/warranty>
Jälkimarkkinointipalvelun yhteyshenkilö voi olla kuka tahansa Xiaomin valtuutetussa huoltoverkossa oleva henkilö, Xiaomin valtuutettu jakelija tai lopullinen myyjä, joka myi tuotteet sinulle. Jos olet epävarma, ota yhteyttä asianmukaiseen Xiaomin nimeämään henkilöön.

Sikkerhetsinstruksjoner

Les denne håndboken nøye før bruk, og ta vare på den for fremtidig referanse.

Dette produktet er bare til rengjøring av gulv i private boliger. Må ikke brukes utendørs, brukes bare på gulv og skal ikke brukes i kommersielle eller industrielle miljø.

Bruksbegrensninger

- Dette apparatet kan brukes av barn fra 8 år og oppover, og personer med reduserte fysiske, sensoriske eller mentale evner eller mangel på erfaring og kunnskap hvis de har fått tilsyn eller instruksjon om bruk av apparatet på en sikker måte og forstår farene som er involvert. Barn skal ikke leke med apparatet. Rengjøring og brukervedlikehold skal ikke gjøres av barn uten tilsyn.
- Dette apparatet er ikke ment for bruk av personer (inkludert barn) med fysisk, sensorisk eller mental funksjonsnedsettelse, eller av personer som mangler erfaring og kunnskap, med mindre det er gitt veiledning eller instruksjon om bruk av apparatet av en person som er ansvarlig for personen(e)s sikkerhet.
- Barn bør holdes under oppsyn for å sikre at de ikke leker med apparatet.
- Apparatet er bare ment for bruk med strømforsyningen som ble levert med apparatet.
- Dette apparatet inneholder batterier som bare kan skiftes ut av kvalifiserte personer.
- Hvis polene i støpseldelen er skadet, skal strømforsyningen som plugges i kasseres.
- Hvis laderen eller batteriet blir skadet, må den skiftes ut med en original komponent, kjøpt fra produsenten eller ettersalgsavdelingen.
- Det kan oppstå fare dersom apparatet kjører over strømledningen.
- Hold hår, løse klær, fingre og alle kroppsdeler unna åpninger og bevegelige deler.
- Ikke bruk robotstøvsugeren til å rengjøre brennende stoffer.
- Ikke plukk opp robotstøvsuger etter dekselet til laserradaren.
- Sørg for at robotstøvsugeren er slått av og at strømforsyningen er frakoblet før rengjøring eller vedlikehold.
- Ikke bruk robotstøvsugeren i områder over gulvnivå, slik som et loft, en åpen balkong eller på møbler, med mindre det er en beskyttende barriere.
- Ikke bruk robotstøvsugeren ved en omgivelsestemperatur over 40 °C eller under 0 °C eller på et gulv med væsker eller klebrige stoffer.
- Fjern eventuelle kabler fra gulvet før du bruker robotstøvsugeren, for å forhindre at støvsugeren drar de med seg under rengjøring.
- Fjern eventuelle skjøre eller løse gjenstander fra gulvet, slik som vaser og plastposer, for å forhindre at robotstøvsuger blokkeres eller støter på dem og forårsaker skade.
- Ikke plasser barn, kjæledyr eller andre gjenstander på toppen av robotstøvsuger, uansett om den står stille eller er i bevegelse.
- Ikke bruk moppefunksjonen på teppet.
- Ikke la robotstøvsugeren suge opp harde eller skarpe gjenstander, slik som byggematerialer, glass eller spiker.
- Ikke snu robotstøvsugeren opp-ned. Dekselet til laserradaren bør aldri berøre gulvet.
- Bruk bare dette produktet som anvist i brukerhåndboken. Brukere er ansvarlige for tap eller skade som oppstår fra feil bruk av dette produktet.
- For detaljert e-håndbok, gå til www.mi.com/global/support/user-guide

Sikkerhetsinformasjon om laseren

Lasersensoren i dette produktet møter IEC 60825-1:2014 og EN 60825-1:2014/A11:2021-standarden for laserprodukter i klasse 1. Unngå direkte øyekontakt med laseren ved bruk.

LASERPRODUKT KLASSE 1

LASERPRODUKT TIL FORBRUKERFORMÅL

EN 50689:2021

Batterier og lading

- ADVARSEL: Ikke bruk batteri eller ladestasjon fra tredjepartsleverandør.
- ADVARSEL: Bruk bare strømforsyningen som er inkludert med apparatet.
- ADVARSEL: Når batteriet skal lades, bruk bare den avtakbare forsyningsenheten som fulgte med dette apparatet.
- Brukes bare med strømforsyningen <BLJ24WJ200100P-V>.
- Ikke forsøk å demontere, reparere eller modifisere batteriet eller ladestasjonen på egen hånd.
- Koble robotstøvsugeren fra strømmen umiddelbart dersom batteriet lekker. Hvis du kommer i fysisk kontakt med stoffer som har lekket ut av batteriet, må du skylle berøringsstedet med rikelige mengder vann. Søk legehjelp umiddelbart.
- Ikke utsett apparatet eller batteriet for ekstreme temperaturer.
- Vær oppmerksom på risikoen ved at polene på det batteridrevne apparatet eller batteriet kortsluttes av metallgjenstander.
- Ikke plasser ladestasjonen i nærheten av en varmekilde.
- Ikke bruk en våt klut eller våte hender til å tørke eller rengjøre ladekontaktene på ladestasjonen.
- Hvis robotstøvsugeren ikke skal brukes over lengre tid, må den fullades, deretter slås av og oppbevares på et kjølig og tørt sted. Lad opp robotstøvsuger minst hver 3. måned for å unngå overutlading av batteriet.
- Du må ikke lade batterier som ikke er oppladbare.
- Bruker trenger ikke å utføre noe på ladestasjonen for å veksle mellom 50 og 60 Hz på ladestasjonen, produktet tilpasses både 50 og 60 Hz automatisk.
- Litium-ion-batteriet inneholder miljøfarlige stoffer. Før avhending av robotstøvsugeren, må batteripakken først fjernes og kastes eller resirkuleres i samsvar med lokalt regelverk.
- Batteriet må fjernes fra apparatet før det kasseres.
- Apparatet må kobles fra strøm når du tar ut batteriet.

- Batteriet må kasseres på en trygg måte.
- Batteriene bør være helt utladet før de fjernes fra produktet. Pass også på at maskinen er frakoblet strømforsyning.
 1. Skru av skruen i bunnen og ta deretter av dekselet.
 2. Koble fra batterikontakten og fjern deretter batteriene. For å unngå fare for personskader må ikke batteripakken skades.
 3. Lever batteriene til en miljøstasjon..



Bare til bruk innendørs.



Les brukerhåndboken før bruk.

Produktoversikt

Forhåndsmontert tilbehør

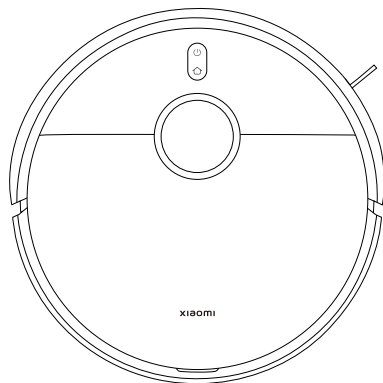

Robotstøvsuger



Børste



Børstedeksel

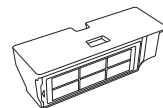

Støvbeholder
(installer før støvsuging og mopping)



Vanntank
(installer før støvsuging og mopping)

Annet tilbehør



Moppeholder × 2

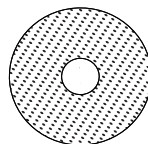

Mopp × 2
(forhåndsinstallert på moppeholder)



Sidebørste

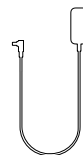

Strømadapter

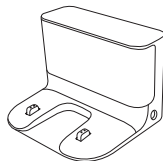

Ladestasjon



Brukerhåndbok



Bildeguide

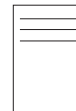

Garantivarsel

Merk: Illustrasjoner av produkt, tilbehør og brukergrensesnitt i brukerhåndboken er kun til referanseformål. Faktisk produkt og funksjoner kan variere på grunn av produktforbedringer.

Produktoversikt

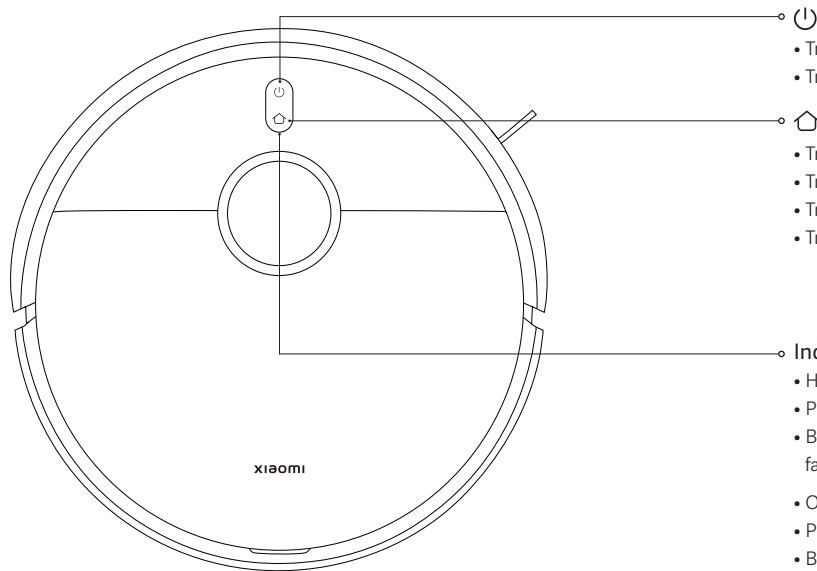

- Trykk og hold i 3 sekunder for å slå på eller av
- Trykk for å starte eller sette rengjøringen på pause



- Trykk for å pause når den kjører
- Trykk for å starte lading når den er satt på pause
- Trykk for å stanse dokking når den går tilbake til ladestasjonen
- Trykk og hold i 3 sekunder for å aktivere eller deaktivere barnelåsen

Indikator

- Hvit: Fungerer normalt
- Pulserer hvit: Lader (middels/høyt batterinivå)
- Blinker hvitt: Dokker/oppdaterer fastvare/gjenoppretter fabrikkinnstillinger
- Oransje: Frakoblet nettverk
- Pulserer oransje: Lader (lavt batterinivå)
- Blinker oransje: Feil med robotstøvsuger
- Blå i 2 sekunder: Tilkoblet nettverk
- Pulserer blått: Kobler til nettverket
- Blinker blått: Tilbakestiller wifi/venter på nettverkstilkobling

Produktoversikt

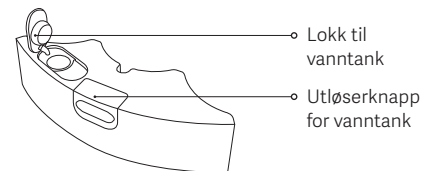
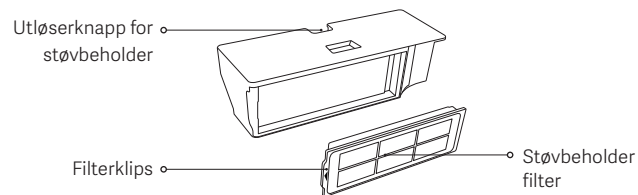
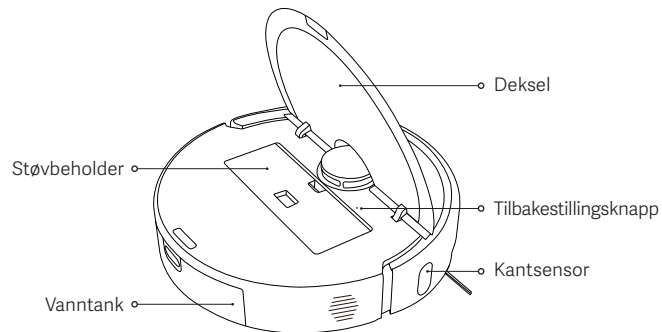
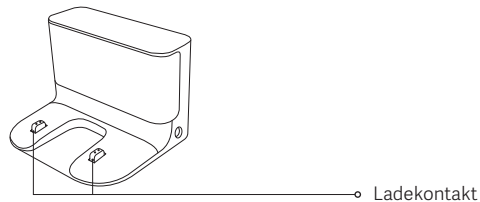
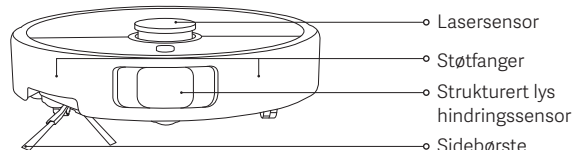
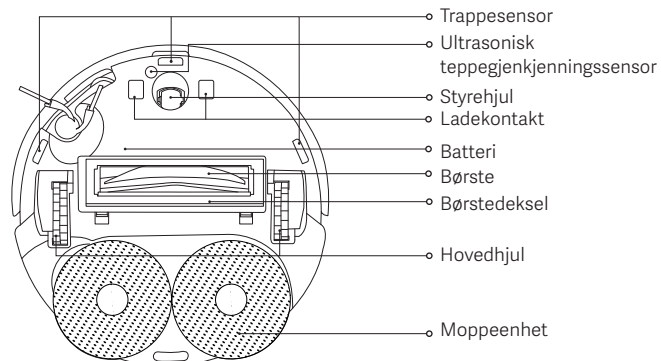

Før bruk

1. Ta av beskyttelsestripsene.

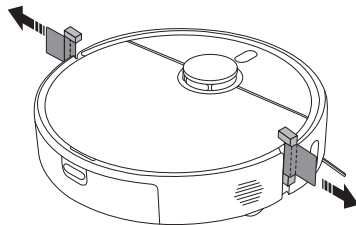

2. Installer sidebørsten og moppeenheten.

Monter henholdsvis sidebørsten og moppeenheten som vist. De er riktig installert når det høres et «klikk».

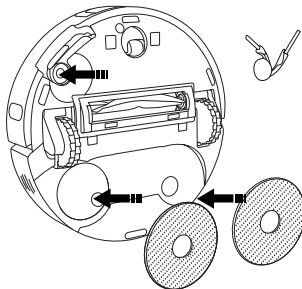

3. Fjerne beskyttelsesfolien fra ladestasjonen, sett stasjonen mot vegg og koble den til strømforsyning.

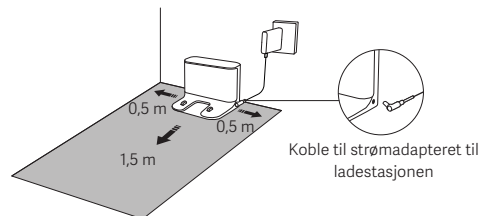

FORSIKTIG:

- Ikke eksponer ladestasjonen for direkte sollys.
- Ikke plasser gjenstander innenfor 0,5 m på begge sider av ladestasjon og 1,5 m foran ladedokkingen.

4. Lade robotstøvsugeren.

Sett robotstøvsugeren i ladestasjonen for å lade.

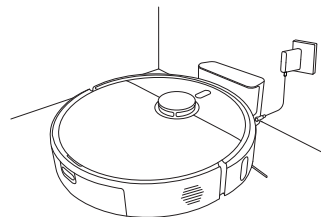

Merknader:

- For å sikre at batteriet fungerer optimalt, må batteriet fulllades før den brukes for første gang.
- Sett robotstøvsugeren i ladestasjonen og sørg for at ladekontaktene er riktig justert i forhold til hverandre. Når robotstøvsugeren lader, slår den seg på automatisk og kan ikke slås av.

Slik bruker du

Koble til med Xiaomi Home-appen

Dette produktet fungerer med Xiaomi Home-appen. Bruk Xiaomi Home-appen til å kontrollere enheten og kommunisere med andre smarte hjemmeenheter.

Skann QR-koden for å laste ned og installere appen. Du sendes videre til siden for tilkoblingskonfigurasjon hvis appen allerede er installert. Eller søk etter «Xiaomi Home» i app-butikken for å laste ned og installere den.





7F4E365C

Åpne Xiaomi Home-appen, trykk på «+» øverst til høyre og følg meldingene for å legge til enheten.

Merknader:

- Det er bare 2,4 GHz wifi-nettverk som støttes.
- Versjonen av appen kan ha blitt oppdatert, følg instruksjonene basert på den gjeldende appversjonen.
- Når robotstøvsugeren kobles til Xiaomi Home-appen, kobles den til nettverket. Du kan tilbakestille wifi for å koble den fra nettverket.

Tilbakestille wifi

- Mens robotstøvsugeren er slått på, trykk og hold knappene  og  i 7 sekunder til det høres en talemelding. Wifi er tilbakestilt når indikatoren blinker blått.
- Tilbakestill wifi-tilkoblingen når robotstøvsugeren må kobles fra nettverket eller nettverket må endres.

Feil	Løsning
Robotstøvsugeren kan ikke koble til wifi.	<ul style="list-style-type: none">• Sjekk om wifi-passordet er riktig.• Robotstøvsugeren støtter ikke 5 GHz-nettverk, den må kobles til 2,4 GHz-nettverk.• Noe er galt med wifi-forbindelsen. Tilbakestill wifi og last ned den nyeste versjonen av Xiaomi Home-appen, og prøv deretter å koble til på nytt.• Sørg for at robotstøvsugeren er i et område med god wifi-dekning, nullstill deretter wifi og koble til nettverket på nytt.

Gjenopprett fabrikkinnstillinger

Bruk en tynn gjenstand til å trykke inn og holde tilbakestillingsknappen i 3 sekunder til du hører en talemelding. Robotstøvsugeren gjenopprettes til fabrikkinnstillingene.

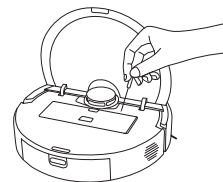

Merk: I tilfelle problemer, prøv først å starte robotstøvsugeren på nytt. Hvis problemet vedvarer etter omstart, gjenopprett robotstøvsugeren til fabrikkinnstillingene.

Slik bruker du

Hurtigkartlegging

Etter å ha konfigurert robotstøvsugeren med appen for første gang, følger du instruksjonene i appen for raskt å lage et kart. Robotstøvsugeren begynner å kartlegge uten rengjøring. Når den går tilbake til ladestasjonen, er kartleggingen fullført og kartet er lagret automatisk.

Forberedelser før kartlegging:

- Sørg for at robotstøvsugeren er fulladet og starter fra ladestasjonen.
- Åpne dørene til rommene som skal kartlegges, følg robotstøvsugeren under hele prosessen og ta bort gjenstander som kan forhindre at robotstøvsugeren gjennomfører en nøyaktig kartlegging.
- Det er anbefalt å blokkere områder der robotstøvsugeren kan sette seg fast eller bli oppskrapet, samt andre områder der det ikke passer at den gjør rent.

Oppsett av virtuelle vegger eller begrensede områder etter kartlegging:

- Det anbefales å sette opp virtuelle vegger eller begrensede områder der robotstøvsugeren kan sette seg fast eller bli oppskrapet, og områder der det ikke passer at den gjør rent.

Start støvsuging og mopping

1. Trykk og hold utløserknappen for vanntanken for å løsne vanntanken. Åpne lokket og fyll med rent vann.

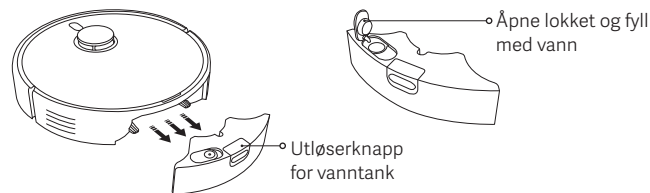

FORSIKTIG:

- Ikke tilsett væsker som varmt vann, vaskemiddel eller desinfeksjonsmiddel i vanntanken for å unngå å skade robotstøvsugeren.
 - Funksjonene til robotstøvsugere testes før de forlater fabrikk, så det kan være noen vannrester i tanken. Dette er vanlig.
2. Sett den fylte vanntanken inn i robotstøvsugeren som vist. Den er riktig installert når det høres et «klikk».

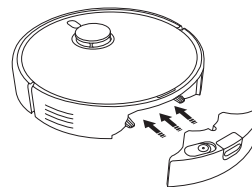

Slik bruker du

3. Monter moppeenheten i posisjonen som vist. Den er riktig installert når det høres et «klikk». Trykk på knappen  for å starte støvsuging og mopping.

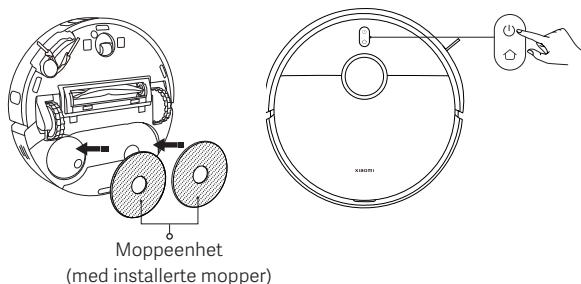

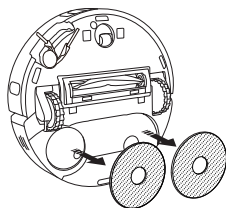

FORSIKTIG: Fjern vanntanken og hell ut vannet som er igjen umiddelbart etter at du har fullført moppingen. Deretter må moppen rengjøres og tørkes for å forhindre lukt og mugg.

Ta bort moppeenheten for bare å bruke støvsugerfunksjonen.



Slå på/av

- Trykk inn knappen  i 3 sekunder for å slå på robotstøvsugeren slik at indikatorlampen tennes.
- Når robotstøvsugeren er satt på pause og ikke lades, trykk og hold inne knappen  i 3 sekunder for å slå den av.

MerK: Hvis robotstøvsugeren lades, vil den automatisk slås på og kan ikke slås av.

Pause

Når robotstøvsugeren er i bruk, trykk på en hvilken som helst knapp på robotstøvsugeren for å sette på pause, og trykk deretter på knappen  for å gjenoppta rengjøringen.

MerK: Ikke løft eller flytt robotstøvsugeren mens den er satt på pause. Ellers kan den ha posisjoneringsfeil som kan forhindre at robotstøvsugeren returnerer til ladestasjonen eller forårsake tap av kartdata.

Dvalemodus

- Robotstøvsugeren går i dvale etter å ha vært satt på pause i 10 minutter.
- I dvalemodus slår indikatoren på robotstøvsugeren seg av. Trykk på en hvilken som helst knapp for å vekke robotstøvsugeren fra dvalemodus.

MerK: hvis dvaletiden overskrider 6 timer, slår robotstøvsugeren seg av automatisk.

Barnelås

Trykk og hold inne knappen  i 3 sekunder under lading eller pause, for å aktivere eller deaktivere barnesikringsfunksjonen.

Slik bruker du

Gjenoppta rengjøringen

Hvis robotstøvsugeren får lav batterispenning under rengjøring, vil den automatisk returnere til ladestasjonen for å lade, og deretter fortsette rengjøringen der den slapp etter at batteriet er tilstrekkelig ladet.

Ikke forstyr-modus

I ikke forstyr-modus gjenopptar ikke robotstøvsugeren rengjøringen eller utfører planlagte rengjøring. Ikke forstyr-modusen kan aktiveres eller deaktiveres i appen.

Pleie og vedlikehold

Rengjøre vanntanken

Ta av vanntanken, åpne lokket, fyll den med litt rent vann, rist for å skylle innvendig og hell ut det skitne vannet.

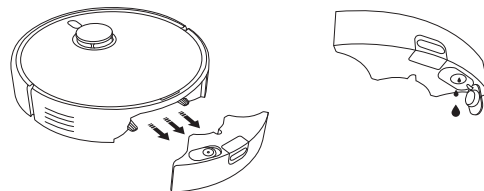

FORSIKTIG:

- Ikke skylle eller legg vanntanken i bløt.
- Rengjør vanntanken regelmessig for å forhindre ansamling av smuss, det kan påvirke rengjøringen.

Rengjøre støvbeholderen og filteret

1. Åpne dekselet på robotstøvsugeren, og trykk på utløserknappen for støvbeholderen for å fjerne støvbeholderen oppover fra robotstøvsugeren.

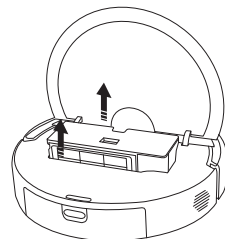

Pleie og vedlikehold

2. Løsne filteret fra filterklipset. Bank forsiktig på filterrammen for å fjerne støv og rusk og tøm støvbeholderen.

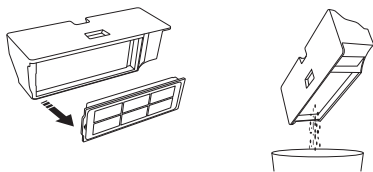

Merknader:

- Ikke forsøk å rengjøre filteret med en børste eller fingre.
- Hyppig skylling anbefales ikke, hvis ikke kan filteret bli skadet.
- Bruk kun rent vann for å rengjøre støvbeholderen og filteret. Ikke bruk rengjøringsmiddel.

3. Skyll støvbeholderen og filteret med rent vann om nødvendig.

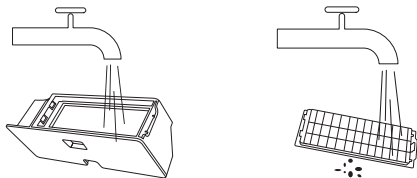

4. Tørk støvbeholderen og filteret helt før de monteres tilbake.

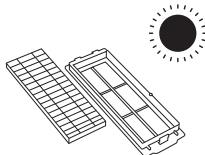

Rengjøring av moppen

Ta av moppen av holderen, deretter skal den vaskes og tørkes.

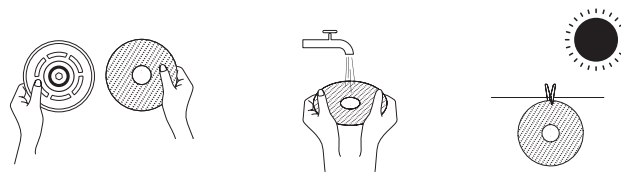

Rengjøre sidebørsten og styrehjulet.

1. Snu robotstøvsugeren opp ned og trekk sidebørsten og styrehjulet oppover.
2. Fjern alt hår og rusk som har satt seg fast i sidebørsten og styrehjulet.
3. Sett sidebørsten og styrehjulet på plass igjen.

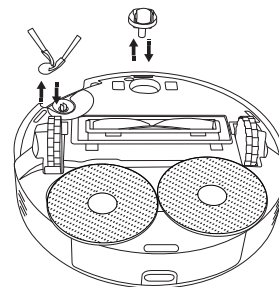

Merk: Sett på plass sidebørsten og styrehjulet skikkelig etter rengjøring.

Pleie og vedlikehold

Rengjøring av sensorer og ladekontakter

Rengjør sensorene og ladekontaktene med jevne mellomrom med en myk, tørr klut.

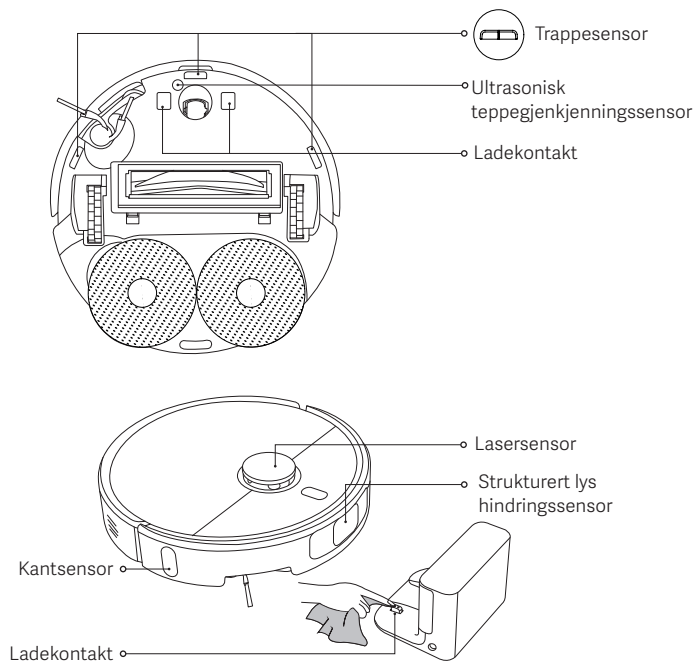

Rengjøre børsten

1. Snu robotstøvsugeren opp ned og trykk på de to utløserknappene for å løsne børstedekselet.
2. Fjern børsten og trekk ut det avtakbare endelokket for å rense bort smuss.
3. Sett på plass det avtakbare endelokket, børsten og børstedekselet i rekkefølge etter rengjøring. Børstedekselet er på plass når det høres et «klikk».

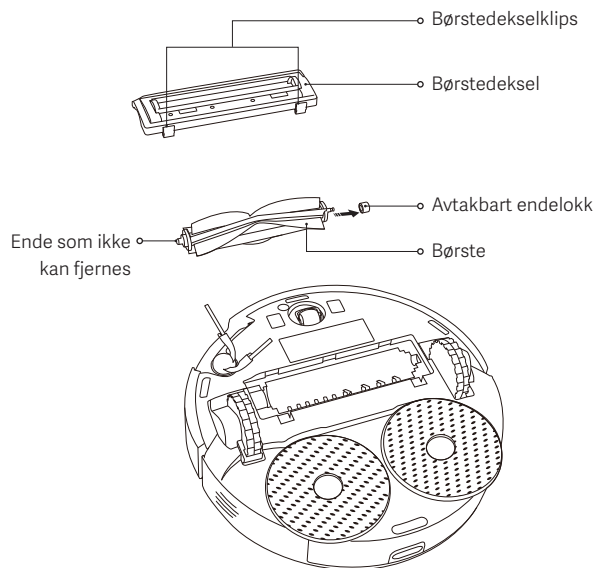

Pleie og vedlikehold

Deler	Vedlikeholdsfrekvens	Utskiftningsfrekvens
Sidebørste	Hver 2. uke	3–6 måneder
Børste	Hver 2. uke	6–12 måneder
Filter	Hver 2. uke	3–6 måneder
Børstedeksel	/	3–6 måneder (eller når utslitt)
Mopp	Etter hver bruk	1–3 måneder (eller når utslitt)
Støvbeholder	Etter hver bruk	/
Vanntank	Rengjør etter behov	/
Styrehjul	Hver måned	/
Lasersensor		
Strukturert lys hindringssensor		
Ultrasonisk teppegjenkjenningssensor		
Trappesensor		
Kantsensor		
Ladekontakter		

Merk: Utskiftningsfrekvens er bare en referanse. Hvis en del er skadet, skal den byttes umiddelbart for å sikre effektiv rengjøring.

Vanlige problemer

Feil	Mulig årsak og løsning
Moppeenheten roterer ikke.	Moppeenheten kan ha kjørt seg fast i et fremmedlegeme. Rengjør moppeenheten.
Moppen er ikke våt.	Kontroller om det er tilstrekkelig med vann i vanntanken. Juster vannnivåinnstillingene i appen. Følg instruksjonene i brukerhåndboken for å montere moppeenheten riktig.
Moppen er for våt.	Juster vannnivåinnstillingene i appen. Sørg for at lokket til vanntanken er sikkert lukket.
Robotstøvsugeren gjør ikke effektivt rent lenger, eller etterlater støv.	Støvbeholderen er full. Rens beholderen og prøv på nytt. Filteret er blokkert. Rens filteret og prøv på nytt. Et fremmedlegeme sitter fast i børsten. Rens børsten og prøv på nytt.
Robotstøvsugeren lager merkelige lyder under rengjøring.	Et fremmedlegeme kan sitte fast i børsten, sidebørsten eller i et av hovedhjulene. Slå av robotstøvsugeren og fjern eventuelle partikler.
Robotstøvsugeren kan ikke slås på.	Batterinivået er lavt. Lade robotstøvsugeren helt, og prøv på nytt. Omgivelsestemperaturen er for lav (under 0 °C) eller for høy (over 40 °C).
Robotstøvsugeren starter ikke rengjøring.	Batterinivået er lavt. Lade robotstøvsugeren helt, og prøv på nytt.

Vanlige problemer

Feil	Mulig årsak og løsning
Robotstøvsugeren gjenopptar ikke rengjøringen.	Kontroller at robotstøvsugeren ikke er satt til ikke forstyrr-modus. Hvis du trykker på dokkingknappen på robotstøvsugeren i denne modusen, vil tapping på dokkingknappen på Xiaomi Home-appen, eller flytting av robotstøvsugeren tilbake til ladestasjonen gjøre at den ikke fortsetter med rengjøringen.
Robotstøvsugeren vender ikke tilbake til ladestasjonen.	Det er for mange hindringer rundt ladestasjonen. Plasser ladestasjonen i et mer åpent område. Robotstøvsugeren er for langt unna ladestasjonen. Flytt den nærmere ladestasjonen og prøv på nytt.
Robotstøvsugeren lader ikke.	Sørg for at det er nok åpen plass rundt ladestasjonen, og at ladekontaktene er uten støv og andre partikler. Omgivelsestemperaturen er for lav (under 0 °C) eller for høy (over 40 °C).
Robotstøvsugeren oppfører seg unormalt.	Slå av robotstøvsugeren og start den på nytt.
Robotstøvsugeren utfører ikke planlagte rengjøring.	Sørg for at robotstøvsugeren er koblet til nettverket, ellers kan den ikke synkronisere tiden og utføre planlagte rengjøring. Kontroller at robotstøvsugeren ikke er satt til ikke forstyrr-modus. Ikke forstyrr-modusen forhindrer at robotstøvsugeren utfører planlagte rengjøring.
Robotstøvsugeren går ofte offline.	Sørg for at robotstøvsugeren er koblet til nettverket og alltid holder seg innenfor wifi-dekning.

Feilsøking

Feilmelding	Mulig årsak og løsning
Sørg for at vanntanken er skikkelig installert.	Sørg for at vanntanken er sikkert installert.
Moppen er ikke installert.	Sørg for at moppeholderen og moppen er sikkert installert.
Støvbeholder er ikke satt inn.	Sett inn støvbeholderen og filteret, og sørg for at de er riktig festet.
Sett robotstøvsugeren på et flatt underlag.	Robotstøvsugeren har oppdaget at den ikke står flatt ved aktivering. Start den på nytt etter å ha plassert enheten på et flatt underlag.
Kunne ikke returnere til ladestasjonen, flytt robotstøvsugeren til ladestasjonen.	Plasser robotstøvsugeren i ladestasjonen manuelt, og sjekk om ladestasjonen er tilkoblet strøm.
Ta bort eventuelle hindringer rundt robotstøvsugeren.	Robotstøvsugeren kan sitte fast. Ta bort eventuelle hindringer rundt robotstøvsugeren.
Ta bort eventuelle fremmedlegemer fra lasersensormrådet.	Fjern alle hindringer som kan blokkere eller hindre lasersensoren, eller flytt robotstøvsugeren til et nytt sted og start på nytt.
Tørk trappesensoren ren og flytt robotstøvsuger til et nytt sted for å starte.	En del av robotstøvsugeren kan mangle kontakt med underlaget. Flytt robotstøvsugeren og start den på nytt. Alternativt kan trappesensoren være skitten, rengjør sensoren.
Feil med støtfanger. Sjekk om støtfangeren fungerer som den skal.	Kollisjonssensoren sitter fast. Trykk forsiktig på sensoren for å fjerne fremmedlegemer; hvis det ikke er fremmedlegemer, flytt robotstøvsugeren til et nytt sted og slå den på.

Spesifikasjoner

Robotstøvsuger

Navn	Robotstøvsuger
Modell	OV71GL
Varedimensjoner	Ø350 × 99 mm
Nettvekt	4,2 kg
Nominell effekt	160 W
Nominell spenning	14,4 V ~
Ladespenning	20 V ~
Litium-ion-batteri	4800 mAh (nominell kapasitet) 5200 mAh (nominell ytelse)
Driftsfrekvens	2400–2483,5 MHz
Maksimal utgangseffekt	< 20 dBm
Trådløs tilkobling	Wifi IEEE 802.11 b/g/n 2,4 GHz Bluetooth 4.2
Strømforbruk	Standby-modus: ≤ 0,5 W Nettverkstilkoblet standby-modus: ≤ 2,0 W
Tidspunkt for å legge inn betingelsen	Standby-modus: ≤ 20 min Nettverkstilkoblet standby-modus: ≤ 20 min

Under normal brukstilstand, bør dette utstyret holdes i en avstand på minst 20 cm mellom antennen og brukers kropp.

Ladestasjon

Modell	OV71CDZ
Nominell inngang	20 V ~ 1 A
Nominell utgang	20 V ~ 1 A
Varedimensjoner	146 × 122 × 98,5 mm
Strømforbruk	Standby-modus: ≤ 0,5 W
Tidspunkt for å legge inn betingelsen	Standby-modus: ≤ 20 min

Strømadapter

Produsent	Zhongshan Baolijin Electronic Co., Ltd.
Modell	BLJ24WJ200100P-V
Inngang	100–240 V~ 50/60 Hz 0,8 A
Utgang	20,0 V ~ 1,0 A 20,0 W
Gjennomsnittlig aktiv effektivitet	85,47 %
Effektivitet ved lav belastning (10 %)	75,47 %
Strømforbruk uten belastning	0,10 W

Informasjon om overholdelse av forskrifter

EU-samsvarserklæring



Herved erklærer Xiaomi Communications Co., Ltd. at radioutstyrstypen OV71GL er i samsvar med direktiv 2014/53/EU. Den fullstendige teksten i EUs samsvarserklæring er tilgjengelig på følgende Internett-adresse: <https://www.mi.com/global/service/support/declaration.html>

Informasjon om avhending og resirkulering av WEEE



Alle produkter som bærer dette symbolet er elektrisk og elektronisk avfall (WEEE som i direktiv 2012/19/EU) som ikke skal blandes med usortert husholdningsavfall. I stedet bør du beskytte menneskers helse og miljø ved å overlevere e-avfallet til et utpekt innsamlingssted for resirkulering av elektrisk og elektronisk utstyr, oppnevnt av myndighetene eller lokale myndigheter. Riktig avhending og resirkulering vil bidra til å forhindre potensielle negative konsekvenser for miljøet og menneskers helse. Ta kontakt med installatøren eller lokale myndigheter for mer informasjon om stedet samt vilkår og betingelser for slike innsamlingspunkter.

GARANTIVARSEL

DENNE GARANTIE GIR DEG SPESIFIKKE RETTIGHETER, OG DU KAN HA ANDRE RETTIGHETER FORMIDLET AV LOVEN I DITT LAND, PROVINS ELLER STAT. FAKTISK, I NOEN LAND, PROVINSER ELLER STATER, KAN FORBRUKERLOVGIVNINGEN PÅLEGGJE EN MINIMUMSGARANTIPERIODE. ANNET ENN DET SOM ER TILLATT VED LOV, UTELUKKER XIAOMI IKKE, BEGRENSER ELLER SUSPENDERER ANDRE RETTIGHETER SOM DU MÅTTE HA. FOR EN FULL FORSTÅELSE AV DINE RETTIGHETER KAN DU SJEKKE LOVGIVNINGEN I DITT LAND, PROVINS ELLER STAT.

1. BEGRENSET PRODUKTGARANTI

XIAOMI garanterer at produktene er fri for defekter i materialer og utførelse under normal bruk og bruk i samsvar med den respektive produkthåndboken, i garantiperioden.

Varigheten og betingelsene knyttet til de juridiske garantiene er gitt av de respektive lokale lovene. For mer informasjon om forbrukergarantifordelene, se Xiaomis offisielle nettside <https://www.mi.com/global/support/warranty>. Xiaomi garanterer til den opprinnelige kjøperen at Xiaomi-produktet vil være fri for defekter i materialer og utførelse under normal bruk i perioden nevnt ovenfor. Xiaomi garanterer ikke at bruken av produktet vil være uavbrutt eller feilfri. Xiaomi er ikke ansvarlig for skader som oppstår som følge av manglende overholdelse av instruksjonene knyttet til bruk av produktet.

2. RETTSMIDLER

Hvis en maskinvarefeil blir funnet og et gyldig krav mottas av Xiaomi innen garantiperioden, vil Xiaomi enten (1) reparere produktet kostnadsfritt, (2) erstatte produktet, eller (3) refundere produktet, unntatt eventuelle fraktkostnader.

3. SLIK FÅR DU GARANTISERVICE

For å få garantiservice må du levere produktet, i originalemballasjen eller lignende emballasje som gir en lik grad av produktbeskyttelse, til adressen som er angitt av Xiaomi. Med unntak av den grad det er forbudt i henhold til gjeldende lov,

kan Xiaomi kreve at du presenterer bevis eller kjøpsbevis og/eller overholder registreringskrav før du mottar garantiservice.

4. UNNTAK OG BEGRENSNINGER

Med mindre annet er fastsatt av Xiaomi, gjelder denne begrensede garantien bare for produktet produsert av eller for Xiaomi og identifiserbar av varemærker, handelsnavn eller "Xiaomi" eller "Mi"-logoen.

Den begrensede garantien gjelder ikke for noen (a) skade på grunn av naturhendelser, for eksempel lynnedslag, tornadoer, flom, brann, jordskjelv eller andre eksterne årsaker; (b) Uaktsomhet; (c) Kommersiell bruk; (d) Endringer eller modifikasjoner på noen del av produktet; (e) Skade forårsaket av bruk med ikke-Xiaomi-produkter; (f) Skader forårsaket av ulykke, misbruk eller misbruk; (g) Skade forårsaket av bruk av produktet utenfor tillatt eller tiltenkt bruk beskrevet av Xiaomi eller med feil spenning eller strømforsyning; eller (h) Skade forårsaket av service (inkludert oppgraderinger og utvidelser) utført av alle som ikke er en representant for Xiaomi.

Det er ditt ansvar å sikkerhetskopiere data, programvare eller annet materiale du kan ha lagret eller bevart på produktet. Det er sannsynlig at dataene, programvaren eller annet materiale i utstyret vil gå tapt eller formateres under serviceprosessen, Xiaomi er ikke ansvarlig for slik skade eller tap.

Ingen Xiaomi-forhandler, agent eller ansatt er autorisert til å gjøre noen modifikasjoner, utvidelser eller tillegg til denne begrensede garantien. Hvis noen av vilkårene anses å være ulovlige eller ikke kan håndheves, skal ikke lovligheten eller gjennomførbarheten av de gjenværende vilkårene påvirkes eller svekkes.

Med unntak av det som er forbudt ved lov eller på annen måte lovet av Xiaomi, skal ettersalgstjenestene være begrenset til landet eller regionen til det opprinnelige kjøpet.

Produkter som ikke ble behørig importert og/eller ikke ble behørig produsert av Xiaomi og/eller ikke ble behørig kjøpt fra Xiaomi eller en Xiaomis offisielle selger, dekkes ikke av de nåværende garantiene. I henhold til gjeldende lov kan du dra nytte av garantier fra den ikke-offisielle forhandleren som solgte produktet. Derfor

inviterer Xiaomi deg til å kontakte forhandleren som du kjøpte produktet fra. De nåværende garantiene gjelder ikke i Hong Kong og Taiwan.

5. UNDERFORSTÅTTE GARANTIER

Med unntak av den grad det er forbudt i henhold til gjeldende lov, vil alle underforståtte garantier (inkludert garantier om salgbarhet og egnethet for et bestemt formål) ha en begrenset varighet opp til en maksimal varighet av denne begrensede garantien. Noen jurisdiksjoner tillater ikke begrensninger på varigheten av en underforstått garanti, så begrensningen ovenfor vil ikke bli brukt i disse tilfellene.

6. SKADEBEGRENSNING

Bortsett fra i den grad det er forbudt i henhold til gjeldende lov, skal Xiaomi ikke være ansvarlig for eventuelle skader forårsaket av ulykker, indirekte, spesielle eller følgeskader, inkludert, men ikke begrenset til tap av fortjeneste, inntekter eller data, skader som følge av brudd på uttrykt eller underforstått garanti eller tilstand, eller under noen annen juridisk teori, selv om Xiaomi har blitt informert om muligheten for slike skader. Noen jurisdiksjoner tillater ikke utelukkelse eller begrensning av spesielle, indirekte eller følgeskader, så begrensningen eller utelukkelsen ovenfor gjelder kanskje ikke for deg.

7. XIAOMI-KONTAKTER

For kunder, vennligst besøk nettsiden: <https://www.mi.com/global/support/warranty>
Kontaktpersonen for ettersalgstjenesten kan være enhver person i Xiaomis autoriserte servicenettverk, Xiaomis autoriserte distributører eller den endelige leverandøren som solgte produktene til deg. Hvis du er i tvil, kontakt den aktuelle personen som Xiaomi kan identifisere.

Saugos instrukcijos

Prieš naudodami atidžiai perskaitykite šį vadovą ir išsaugokite ateičiai.

Šis gaminys skirtas grindims valyti ir jį galima naudoti tik namų aplinkoje. Nenaudokite lauke, ne grindų paviršiams valyti, komercinėje ar pramoninėje aplinkoje.

Naudojimo apribojimai

- Šį prietaisą gali naudoti vaikai nuo 8 metų amžiaus ir asmenys, turintys fizinių, sensorinių ar psichinių negalių arba neturintys patirties ir žinių, kaip naudoti šį prietaisą, jeigu jie yra prižiūrimi arba išmokomi, kaip saugiai naudoti šį prietaisą, ir supranta atitinkamus pavojus. Vaikams draudžiama žaisti su prietaisu. Vaikams draudžiama valyti ir atlikti priežiūros darbus be suaugusiųjų priežiūros.
- Šis prietaisas nėra skirtas naudoti asmenims (įskaitant vaikus), kurių fiziniai, jutiminiai ar psichiniai gebėjimai yra riboti arba neturintiems patirties ir žinių, nebent už jų saugumą atsakingas asmuo juos prižiūrėtų arba instruktuoję, kaip naudoti prietaisą.
- Šį prietaisą galima naudoti tik su maitinimo bloku, pridėtu prie prietaiso.
- Šiame prietaise naudojamos baterijos, kurias gali pakeisti tik kvalifikuoti asmenys.
- Jei kištuko dalių kaiščiai yra pažeisti, kištukinis maitinimo blokas turi būti pašalintas.
- Jei įkroviklis arba baterija sugadinami, jie turi būti pakeisti originaliu komponentu, įsigytu iš gamintojo arba garantinio aptarnavimo skyriaus.
- Prietaisui užvažiavus ant maitinimo laido, gali kilti pavojus.
- Plaukus, laisvus drabužius, pirštus ir kitas kūno dalis laikykite atokiau nuo angų ir judančių dalių.
- Nenaudokite dulkių siurblio-roboto degioms medžiagoms valyti.
- Nekelkite dulkių siurblio-roboto už lazerinio radaro dangčio.
- Prieš valydami ar atlikdami techninę priežiūrą įsitinkinkite, kad dulkių siurblys-robotas išjungtas ir maitinimo blokas yra atjungtas.
- Nenaudokite dulkių siurblio-roboto paviršiams virš grindų lygio valyti, pavyzdžiui, palėpėje, atviraime balkone, arba baldų paviršiams valyti, nebent yra apsauginis barjeras.
- Nenaudokite dulkių siurblio-roboto, kai aplinkos temperatūra yra aukštesnė nei 40 °C arba žemesnė nei 0 °C, taip pat ant grindų, ant kurių yra skysčių ar lipnių medžiagų.
- Prieš naudodami dulkių siurbly-robotą nuo grindų pakelkite visus kabelius, nes valymo metu jie gali būti išstampti.
- Pakelkite nuo grindų visus trapius ar nepritvirtintus daiktus, pavyzdžiui, vazas ir plastikinius maišelius, kad dulkių siurblys-robotas nesusidurtų su kliūtimis ar neatsitrenktų į tokius daiktus ir jų nesugadintų.
- Nedėkite vaikų, naminių gyvūnų ar kitų daiktų tiek ant nejudančio, tiek ant judančio dulkių siurblio-roboto.
- Nenaudokite plovimo funkcijos ant kilimo.
- Nenaudokite dulkių siurblio-roboto, norėdami susiurbti sunkius ar aštrius objektus, pavyzdžiui, statybines medžiagas, stiklą ar vinis.
- Nelaikykite dulkių siurblio-roboto apversto aukštyn kojomis. Lazerinio radaro korpusas niekada neturėtų liesti žemės.
- Naudokite gaminį tik kaip nurodyta šiame naudotojo vadove. Naudotojai prisiima visą atsakomybę už nuostolius ar žalą, kurią gali sukelti netinkamai naudojamas šis gaminys.
- Norėdami gauti išsamų el. vadovą, eikite į www.mi.com/global/support/user-guide

Lazerio saugos informacija

Šio gaminio lazerinis jutiklis atitinka IEC 60825-1: 2014 ir EN 60825-1:2014/A11:2021 standartus, taikomus 1 klasės lazeriniams gaminiams. Naudojimo metu venkite tiesioginio kontakto su akimis.

1 KATEGORIJOS LAZERINIS PRODUKTAS

VARTOTOJŲ LAZERINIS PRODUKTAS

EN 50689:2021

Baterijos ir įkrovimas

- ĮSPĖJIMAS: Nenaudokite jokių trečiųjų šalių baterijų, įkrovimo stotelės.
- ĮSPĖJIMAS: Naudokite tik su šiuo prietaisu pateiktą maitinimo bloką.
- ĮSPĖJIMAS: Norėdami įkrauti bateriją, naudokite tik kartu su šiuo prietaisu pateiktą nuimamą maitinimo bloką.
- Naudokite tik su <BLJ24W200120P-V> maitinimo bloku.
- Nebandykite patys išrinkti, taisyti ar modifikuoti baterijos ar įkrovimo stotelės.
- Nedelsdami atjunkite dulkių siurblių-robotą nuo maitinimo, jei teka baterija. Jei turėsite fizinį kontaktą su bet koku skysčiu, kuris galėjo ištekti iš baterijos, nuplaukite paveiktą vietą dideliu kiekiu vandens ir nedelsdami kreipkitės į gydytoją.
- Nelaikykite prietaiso ar baterijos per aukštoje temperatūroje.
- Atkreipkite dėmesį, kad kyla rizika, jog metaliniai daiktai gali sukelti trumpą jungimą baterijomis maitinamam prietaisui arba akumuliatoriaus gnybtuose.
- Nestatykite įkrovimo stotelės šalia šilumos šaltinio.
- Nevalykite ir nešluostykite įkrovimo stotelės įkrovimo kontaktų drėgna šluoste ar šlapiomis rankomis.
- Jei dulkių siurblio-roboto nenaudosite ilgesnį laiką, pilnai jį įkraukite, išjunkite ir laikykite vėsioje, sausoje vietoje. Įkraukite dulkių siurblių-robotą bent kartą kas 3 mėn., kad baterija per daug neišsikrautų.
- Nekraukite neįkraunamų baterijų.
- Naudotojams nereikia atlikti jokių veiksmų, kad perjungtų įkrovimo stotelę iš 50 Hz į 60 Hz, nes gaminys gali pats prisitaikyti tiek prie 50 Hz, tiek prie 60 Hz.
- Ličio jonų baterijų bloke yra aplinkai pavojingų medžiagų. Prieš išmesdami dulkių siurblių-robotą, pirmiausia išimkite baterijų bloką ir išmeskite arba perdirkite jį pagal šalies, kurioje naudojate gaminį, įstatymus ir taisykles.
- Baterija turi būti išimta iš prietaiso prieš atiduodant ją į metalo laužą.

- Išimant bateriją, prietaisas turi būti atjungtas nuo maitinimo tinklo.
- Baterija turi būti saugiai utilizuota.
- Išimant baterijas iš gaminio, geriau, kad jos būtų išnaudotos; taip pat atjunkite gaminį nuo maitinimo tinklo.
 1. Išsukite varžtą iš dugno ir nuimkite dangtį.
 2. Atjunkite baterijos jungtį ir išimkite baterijas. Nepažeiskite baterijų dėklo, nes galite susižeisti.
 3. Grąžinkite baterijas kvalifikuotai atliekų perdirbimo įmonei.



Naudoti tik viduje.



Prieš naudodami
perskaitykite instrukcijas.

Gaminio apžvalga

Iš anksto įrengti priedai

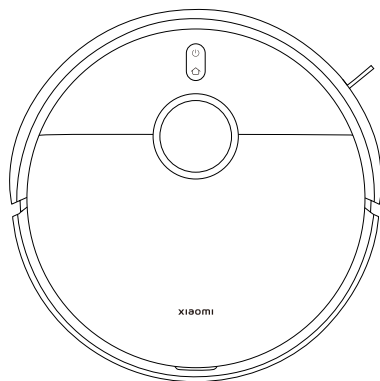

Dulkių siurblys-robotas



Šepetys



Šepečio dangtis

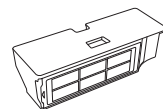

Dulkių talpykla
(įdėkite prieš siurbimą ir plovimą)



Vandens talpykla
(įdėkite prieš siurbimą ir plovimą)

Kiti priedai



Šluostės pado laikiklis × 2

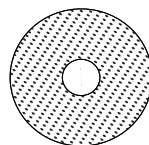

Šluostės padas × 2
(iš anksto uždėtas ant šluostės pado laikiklio)

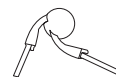

Šoninis šepetys

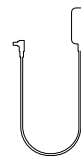

Maitinimo adapteris

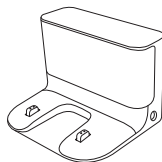

Įkrovimo stotelė



Naudotojo vadovas



Vaizdo Instrukcijos



Garantinis pranešimas

Pastaba: naudotojo vadove pateikiamos gaminio, priedų ir naudotojo sąsajos iliustracijos yra tik informacinio pobūdžio. Faktinis gaminytis ir funkcijos gali skirtis dėl gaminio patobulinimų.

Gaminio apžvalga

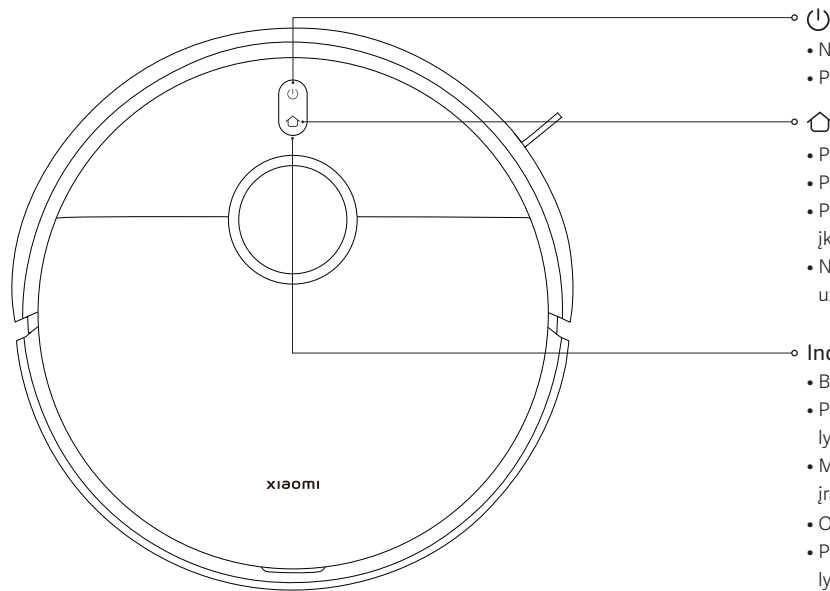

- Norėdami įjungti ir išjungti, paspauskite ir laikykite nuspaustą 3 sekundes
- Paspauskite norėdami pradėti arba pristabdyti valymą

- Paspauskite norėdami pristabdyti, kai prietaisas veikia
- Paspauskite norėdami pradėti prijungimą prie stotelės po pristabdymo
- Paspauskite norėdami atšaukti prijungimą prie stotelės, kai grįžta į įkrovimo stotelę
- Nuspauskite ir tris sekundes palaikykite norėdami įjungti arba išjungti užraktą nuo vaikų

Indikatorius

- Balta spalva: veikia normaliai
- Pulsuojanti balta spalva: įkraunama (vidutinis / aukštas baterijos įkrovos lygis)
- Mirksinti balta spalva: prisijungimas į stotelę / aparatinės programinės įrangos atnaujinimas / gamyklinių nustatymų atkūrimas
- Oranžinė spalva: nėra tinklo ryšio
- Pulsuojanti oranžinė spalva: vyksta įkrovimas (žemas baterijos įkrovos lygis)
- Mirksinti oranžinė spalva: dulkių siurblio-roboto klaida
- Mėlyna spalva 2 sekundes: prisijungta prie tinklo
- Pulsuojanti mėlyna spalva: jungiamasi prie tinklo
- Mirksinti mėlyna spalva: atkuriamas iš naujo „Wi-Fi“ ryšys / laukiama tinklo ryšio

Gaminio apžvalga

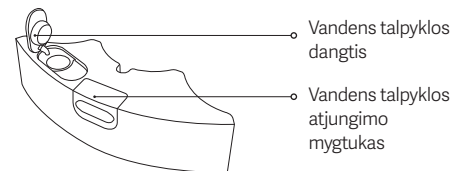
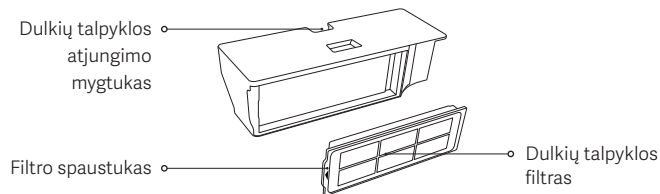
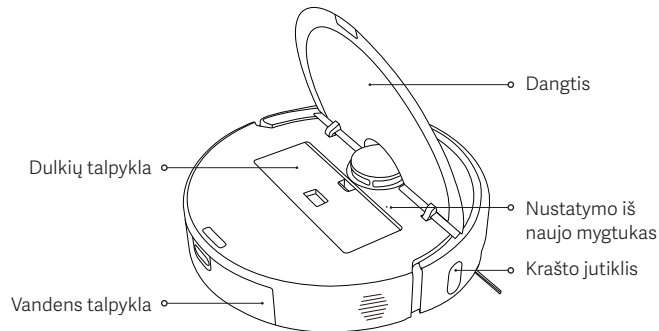
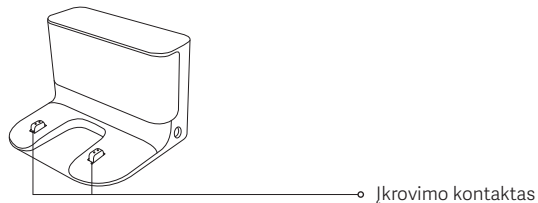
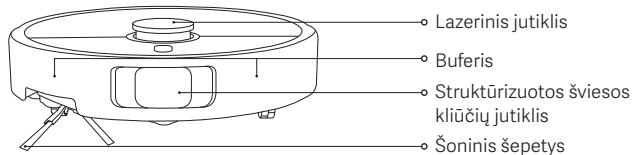
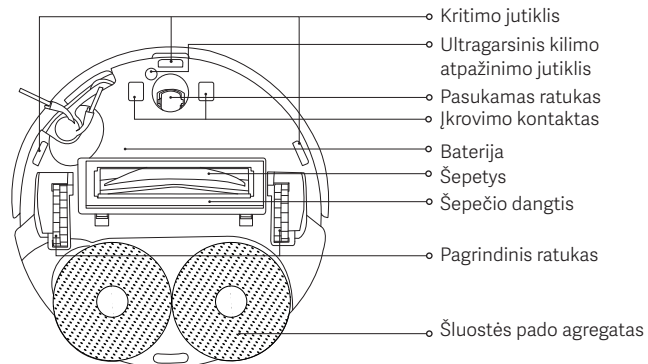

Prieš naudojimą

1. Nuimkite apsaugines juosteles.

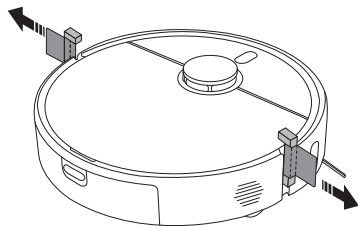

2. Šoninio šepečio ir šluostės pado agregato montavimas.

Šoninį šepetį ir šluostės pado agregatą montuokite kaip nurodyta paveikslėlyje. Jie yra tinkamai sumontuoti, kai išgirstamas „spragtelėjimo“ garsas.

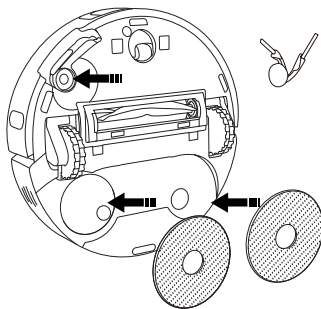

3. Nuimkite apsauginę plėvelę nuo įkrovimo stotelės, padėkite stotelę prie sienos ir prijunkite prie maitinimo šaltinio.

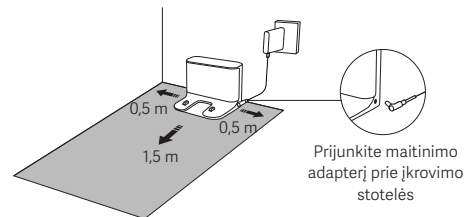

Prijunkite maitinimo adapterį prie įkrovimo stotelės

PERSPĖJIMAI:

- Nelaiykite įkrovimo stotelės tiesioginiuose saulės spinduliuose.
- Nestatykite jokių daiktų 0,5 m atstumu iš abiejų įkrovimo stotelės pusių arba 1,5 m atstumu priešais ją.

4. Dulkių siurblio-roboto įkrovimas.

Norėdami įkrauti, pastatykite dulkių siurblių-robotą ant įkrovimo stotelės.

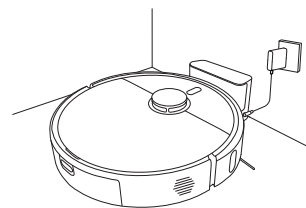

Pastabos:

- Norėdami užtikrinti optimalų baterijos veikimą, pirmą kartą prieš naudodami ją visiškai įkraukite.
- Pastatykite dulkių siurblių-robotą ant įkrovimo stotelės ir įsitikinkite, kad jų įkrovimo kontaktai yra sulygiuoti. Kai įkraunamas, dulkių siurblys-robotas automatiškai įsijungia ir jo neįmanoma išjungti.

Kaip naudotis

Prisijungimas su programėle „Xiaomi Home“

Šis gaminys veikia su programėle „Xiaomi Home“. Naudodami programėlę „Xiaomi Home“ galite valdyti savo įrenginį ir atlikti veiksmus su kitais išmaniais namų įrenginiais.

Nuskaitykite QR kodą, norėdami atsisiųsti ir įdiegti programėlę. Jei programėlė jau įdiegta, būsite nukreipti į ryšio nustatymo puslapį. Arba ieškokite „Xiaomi Home“ programėlių parduotuvėje, iš kurios galėsite atsisiųsti ir įdiegti programėlę.





7F4E365C

Atidarykite „Xiaomi Home“, palieskite „+“ viršuje dešinėje ir vadovaukitės instrukcijomis, kaip pridėti savo įrenginį.

Pastabos:

- Palaikomi tik 2,4 GHz „Wi-Fi“ tinklai.
- Programėlės versija gali būti atnaujinta; vadovaukitės instrukcijomis, pateiktomis esamoje programėlės versijoje.
- Kai dulkių siurblys-robotas sėkmingai prisijungia prie programėlės „Xiaomi Home“, jis sėkmingai prisijungia prie tinklo. Galite iš naujo nustatyti „Wi-Fi“, kad atjungtumėte jį nuo tinklo.

„Wi-Fi“ nustatymas iš naujo

- Kai dulkių siurblys-robotas įjungtas, paspauskite ir 7 sekundes palaikykite  ir  mygtukus, kol išgirsite balso pranešimą. „Wi-Fi“ sėkmingai nustatyta iš naujo, kai indikatorius mirksi mėlynai.
- „Wi-Fi“ ryšį nustatykite iš naujo, kai siurblys-robotą reikia atjungti iš tinklo arba reikia pakeisti tinklą.

Problema	Sprendimas
Dulkių siurblys-robotas negali prisijungti prie „Wi-Fi“	<ul style="list-style-type: none">• Patikrinkite, ar teisingas „Wi-Fi“ slaptažodis.• Dulkių siurblys-robotas nepalaiko 5 GHz tinklo dažnių juostos, prijunkite jį prie 2,4 GHz tinklo.• kažkas negerai su „Wi-Fi“ ryšiu. Iš naujo nustatykite „Wi-Fi“, atsisiųskite naujausią „Xiaomi Home“ programėlės versiją ir pabandykite prisijungti iš naujo.• Įsitikinkite, kad dulkių siurblys-robotas yra zonoje, kurioje yra geras „Wi-Fi“ ryšys, tada iš naujo nustatykite jo „Wi-Fi“ ryšį ir vėl prijunkite prie tinklo.

Gamyklinių nustatymų atkūrimas

Naudokite smėigtuko formos daiktą, kad paspaustumėte ir palaikytumėte atkūrimo mygtuką 3 sekundes, kol išgirsite balso pranešimą. Bus atkurti siurblio-roboto gamykliniai nustatymai.

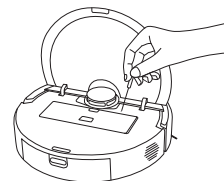

Pastaba: kilus bet kokioms problemoms, pirmiausiai pabandykite perkrauti siurblys-robotą. Jei problema išlieka ir atlikus perkrovimą, atkurkite siurblio-roboto gamyklinius nustatymus.

Kaip naudotis

Greitas kartografavimas

Pirmą kartą sujungus dulkių siurbly-robotą su programėle, vadovaukitės programėlėje pateiktais nurodymais, kad greitai sukurtumėte žemėlapij. Dulkių siurblys-robotas pradės fiksuoti jo ribas nevalydamas. Kai jis grįžta į įkrovimo stotelę, žemėlapių sudarymo procesas baigiamas ir žemėlapis išsaugomas automatiškai.

Pasiruošimas prieš kartografavimą:

- Įsitikinkite, kad dulkių siurblys-robotas buvo visiškai įkrautas ir paleistas nuo įkrovimo stotelės.
- Atidarykite patalpų, kurias norite kartografuoti, duris, sekite dulkių siurbly-robotą viso proceso metu ir pašalinkite daiktus, kurie gali trukdyti dulkių siurbliui-robotui tiksliai sudaryti žemėlapij.
- Rekomenduojama užblokuoti vietas, kur dulkių siurblys-robotas gali įstrigti ar būti subraižytas, ir kitas vietas, netinkamas jam patekti.

Nustatykite virtualias sienas arba apribotas zonas po žemėlapio sudarymo:

- Tose vietose, kur dulkių siurblys-robotas gali įstrigti ar subraižyti, ir kitose jam patekti netinkamose vietose rekomenduojama įrengti virtualias sienas arba apribotas zonas.

Pradėti siurbimą ir plovimą

1. Paspauskite ir palaikykite vandens talpyklos atjungimo mygtuką, kad išimtumėte vandens talpyklą. Atidarykite jo dangtį ir užpildykite švariu vandeniu.

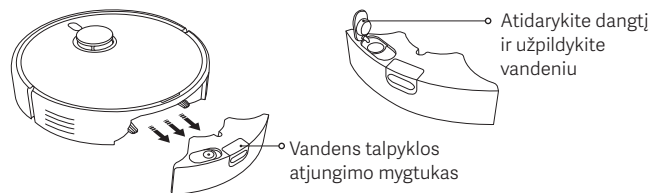

PERSPĖJIMAI:

- Nepilkite skysčių, pvz., karšto vandens, ploviklio ar dezinfekavimo priemonių į vandens talpyklą, kad nesugadintumėte dulkių siurblio-roboto.
 - Prieš išsiunčiant dulkių siurblius-robotus iš gamyklos jų funkcijos yra išbandomos, todėl dulkių siurbliuose-robotuose gali būti vandens likučių. Tai normalu.
2. Įdėkite užpildytą vandens talpą į siurbly-robotą, taip kaip parodyta. Jis yra tinkamai sumontuotas, kai išgirstamas „spragtelėjimo“ garsas.

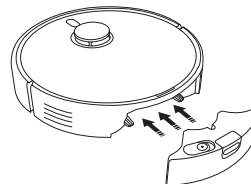

Kaip naudotis

3. Įdėkite šluostės pado agregatą į vietą taip, kaip parodyta. Jis yra įdėtas į vietą, kai išgirstamas „spragtelėjimo“ garsas. Norėdami pradėti siurbti ir plauti, paspauskite mygtuką .

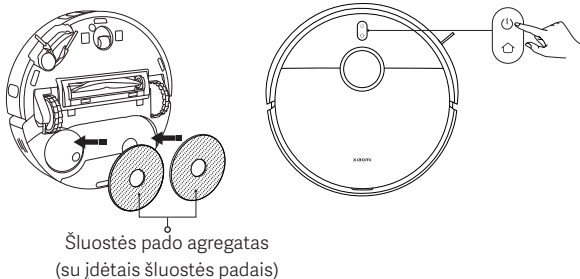

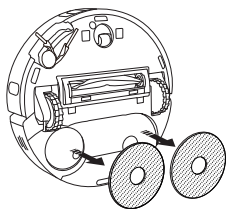

ĮSPĖJIMAI: išimkite vandens talpą ir nedelsdami išpilkite likusį vandenį, baigus plovimo darbą. Tuomet išvalykite ir išdžiovinkite šluostės padą, kad neatsirasytų kvapas ir pelėsis.

Norėdami naudoti tik siurbimo funkciją, nuimkite šluostės pado agregatą.



Įjungimas / išjungimas

- Palaikykite nuspaudę mygtuką  tris sekundes, jei norite įjungti dulkių siurblys-robotą ir įsijungs indikatorius lemputė.
- Jei dulkių siurblys-robotas sustabdytas ir nėra įkraunamas, paspauskite ir tris sekundes palaikykite nuspaudę mygtuką , kad jį išjungtumėte.

Pastaba: Kai įkraunamas, dulkių siurblys-robotas automatiškai įsijungia ir jo neįmanoma išjungti.

Pristabdymas

Kai dulkių siurblys-robotas veikia, norėdami jį pristabdyti paspauskite bet kurį jo mygtuką, o norėdami tęsti valymą, paspauskite mygtuką .

Pastaba: nekelkite ir nejudinkite dulkių siurblio-roboto, kol jis pristabdytas. Antraip gali atsirasti pozicionavimo klaidų, dėl kurių dulkių siurblys-robotas negalės grįžti į įkrovimo stotelę arba praras žemėlapių informaciją.

Miego režimas

- Dulkių siurblys-robotas persijungs į miego režimą po 10 minučių pristabdymo.
- Miego režimu, dulkių siurblio-roboto indikatorius išsijungs. Paspauskite bet kurį mygtuką, kad pažadintumėte dulkių siurbli iš miego režimo.

Pastaba: dulkių siurblys-robotas automatiškai išsijungs po 6 valandų miego režimo.

Užraktas nuo vaikų

Nuspauskite ir palaikykite  mygtuką tris sekundes įkrovimo ar pristabdymo metu, kad įjungtumėte ar išjungtumėte užraktą nuo vaikų funkciją.

Kaip naudotis

Valymo tęsimas

Jei valymo metu pradeda išsikrauti dulkių siurblio-roboto baterija, jis automatiškai grįš į įkrovimo stotelę krautis, o kai bus pakankamai įkrautas, pratęs valymą nuo tos vietos, kurioje baigė.

DND režimas

Ne trukdyti (DND) režime robotas siurblys netęs valymo darbų ir neįvykdys suplanuotų valymo užduočių. DND režimą galima įjungti arba išjungti programėlėje.

Priežiūra ir techninė priežiūra

Vandens talpos valymas

Išimkite vandens talpą, atidarykite dangtį, įpilkite nedidelį kiekį švaraus vandens, pakratykite, kad išskalautumėte jo vidų ir išpilkite nešvarų vandenį.

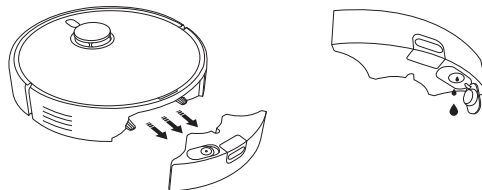

PERSPĖJIMAI:

- Neplaukite ir nemirkykite vandens talpos.
- Reguliariai valykite vandens talpą, kad išvengtumėte nešvarumų susidarymo, kurie įtakotų valymo efektyvumą.

Dulkių talpyklos ir filtro valymas

1. Atidarykite dulkių siurblio-roboto viršutinį dangtį, paspauskite dulkių talpyklos atjungimo mygtuką ir traukdami j viršų išimkite dulkių talpyklą iš dulkių siurblio-roboto.

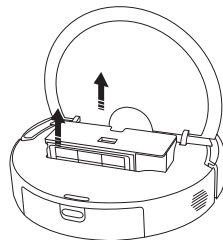

Priežiūra ir techninė priežiūra

2. Nuimkite filtrą nuo filtro spaustuko. Švelniai patapšnokite per filtro rémelį, kad pašalintumėte dulkes ir nešvarumus, ir ištuštinkite dulkių talpyklą.

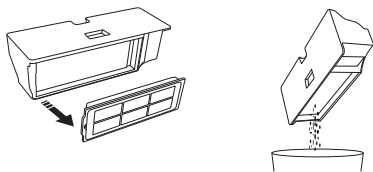

Pastabos:

- Nevalykite filtro šepetiu ar pirštu.
- Nerekomenduojama dažnai plauti, antraip gali būti pažeistas filtras.
- Valykite dulkių talpyklą ir filtrą naudodami tik švarų vandenį. Nenaudokite ploviklio.

3. Jei reikia, išskalaukite dulkių talpyklą ir filtrą su švari vandeniu.

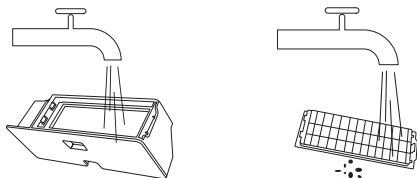

4. Prieš vėl montuodami visiškai išdžiovinkite dulkių talpyklą ir filtrą.

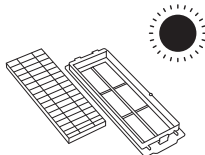

Šluostės pado valymas

Išimkite plovimo šluostės padą iš laikiklio, tada nuplaukite ir išdžiovinkite.

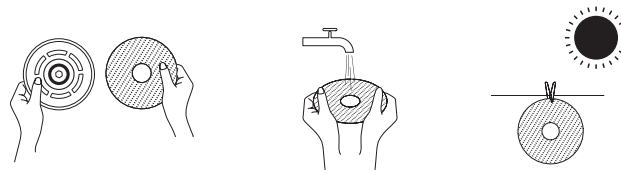

Išvalykite šoninį šepetį ir pasukamą ratuką.

1. Apverskite dulkių siurbį-robotą ir j viršų ištraukite šoninį šepetį ir pasukamą ratuką.
2. Išvalykite plaukus ir šiukšles, kurie gali būti įstrigę tarp šoninio šepetio ir pasukamo ratuko.
3. Įdėkite atgal šoninį šepetį ir pasukamą ratuką.

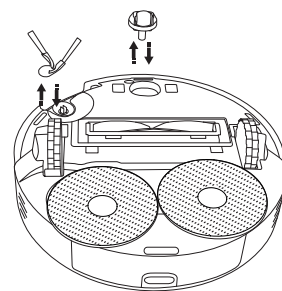

Pastaba: įdėkite šoninį šepetį ir pasukamą ratuką iš karto po valymo.

Priežiūra ir techninė priežiūra

Jutiklių ir įkrovimo kontaktų valymas

Periodiškai valykite jutiklius ir įkrovimo kontaktus naudodami švelnią, sausa šluostę.

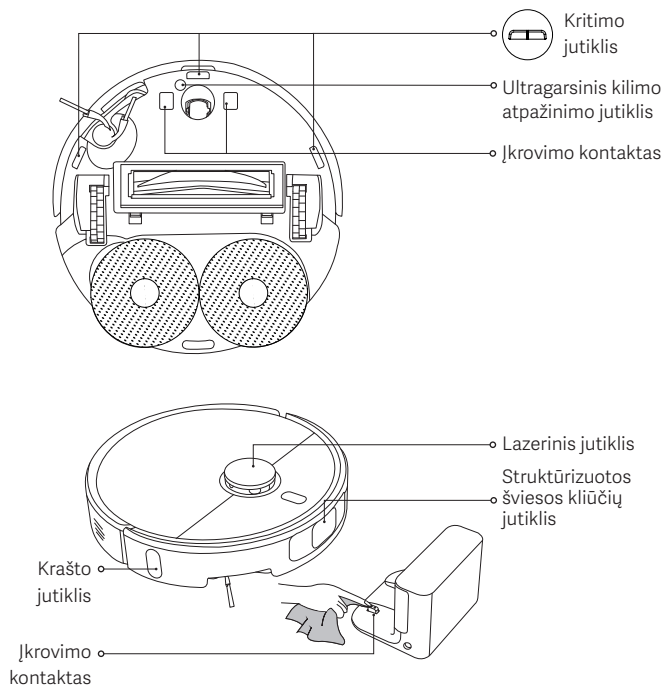

Šepečio valymas

1. Apverskite dulkių siurbį-robotą ir paspauskite du atlaisvinimo mygtukus, kad išimtumėte šepečio dangtelį.
2. Nuimkite šepetį ir ištraukite nuimamą galinį dangtelį, kad išvalytumėte nešvarumus.
3. Po valymo, įdėkite atgal į vietą nuimamą galinį dangtelį, šepetį ir šepečio dangtelį. Šepečio dangtelis yra įdėtas į vietą, kai pasigirsta „spragtelėjimo“ garsas.

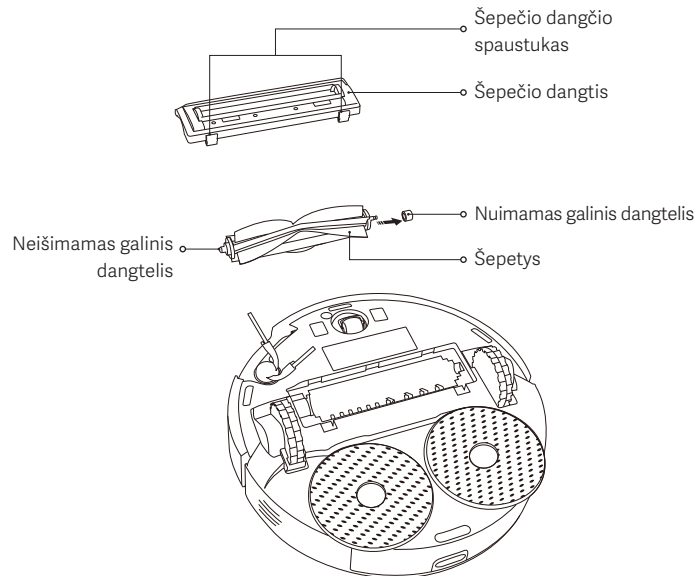

Priežiūra ir techninė priežiūra

Daly	Techninės priežiūros dažnumas	Keitimo dažnumas
Šoninis šepetys	Kas 2 savaites	3–6 mėn.
Šepetys	Kas 2 savaites	6–12 mėn.
Filtrai	Kas 2 savaites	3–6 mėn.
Šepečio dangtis	/	3–6 mėn. (arba priklausomai nuo susidėvėjimo)
Šluostės padas	Po kiekvieno naudojimo	1–3 mėn. (arba priklausomai nuo susidėvėjimo)
Dulkių talpykla	Po kiekvieno naudojimo	/
Vandens talpykla	Valyti pagal poreikį	/
Pasukamas ratukas	Kiekvieną mėnesį	/
Lazerinis jutiklis		
Struktūrizuotos šviesos klūčių jutiklis		
Ultragarsinis kilimo atpažinimo jutiklis		
Kritimo jutiklis		
Krašto jutiklis		
Įkrovimo kontaktai		

Pastaba: Keitimo dažnis pateiktas tik informaciniais tikslais. Jei pažeista dalis, ją būtina skubiai pakeisti, kad būtų užtikrintas veiksmingas valymas.

Bendrosios problemos

Problema	Galima priežastis ir sprendimas
Šluostės pado agregatas nesisuka.	Šluostės pado agregatas galėjo užstrigti dėl pašalinio objekto. Išvalykite jį.
Šluostės padas nėra šlapias.	Patikrinkite, ar vandens talpoje pakanka vandens. Sureguliuokite vandens lygio nustatymus programėlėje. Vadovaukitės naudotojo vadove pateiktomis instrukcijomis, kad tinkamai sumontuotumėte šluostės pado agregatą.
Šluostės padas yra per šlapias.	Sureguliuokite vandens lygio nustatymus programėlėje. Patikrinkite, ar sandariai uždarytas vandens talpos dangtelis.
Dulkių siurblys-robotas valo nebe taip veiksmingai ar palieka dulkių.	Dulkių talpykla yra pilna. Išvalykite ir bandykite dar kartą. Filtras yra užblokuotas. Išvalykite ir bandykite dar kartą. Šepetyje įstrigo pašalinių objektų. Išvalykite ir bandykite dar kartą.
Dulkių siurblys-robotas valymo metu skleidžia keistus garsus.	Šepetyje, šoniniame šepetyje arba viename iš pagrindinių ratukų gali būti užstrigęs pašalinis objektas. Išjunkite dulkių siurblys-robotą ir išvalykite visas šiukšles, jei yra.
Dulkių siurblys-robotas negali būti įjungtas.	Žemas baterijos įkrovos lygis. Visiškai įkraukite dulkių siurblys-robotą ir bandykite dar kartą. Aplinkos temperatūra per žema (žemiau 0 °C) arba per aukšta (aukščiau 40 °C).
Dulkių siurblys-robotas nepradeda valyti.	Žemas baterijos įkrovos lygis. Visiškai įkraukite dulkių siurblys-robotą ir bandykite dar kartą.

Bendrosios problemos

Problema	Galima priežastis ir sprendimas
Dulkių siurblys-robotas netęsia valymo.	Įsitikinkite, kad dulkių siurblys-robotas nenustatytas į DND režimą. Šiuo režimu paspaudus dulkių siurblio-roboto įkrovimo stotelės mygtuką, bakstelėjus įkrovimo stotelės mygtuką programėlėje „Xiaomi Home“ arba perkėlus dulkių siurbly-robotą atgal į įkrovimo stotelę, valymas nebūs tęsiamas.
Dulkių siurblys-robotas negrįžta į įkrovimo stotelę.	Aplink įkrovimo stotelę per daug kliūčių. Padėkite įkrovimo stotelę atviresnėje vietoje. Dulkių siurblys-robotas yra per toli nuo įkrovimo stotelės. Padėkite jį arčiau įkrovimo stotelės ir pabandykite dar kartą.
Dulkių siurblys-robotas nesikrauna.	Įsitikinkite, kad aplink įkrovimo stotelę yra pakankamai laisvos vietos ir ant įkrovimo kontakto nėra dulkių ar kitų šiukšlių. Aplinkos temperatūra per žema (žemiau 0 °C) arba per aukšta (aukščiau 40 °C).
Dulkių siurblys-robotas veikia nenormaliai.	Išjunkite dulkių siurbly-robotą ir paleiskite jį iš naujo.
Dulkių siurblys-robotas neatlieka suplanuoto valymo.	Įsitikinkite, kad dulkių siurblys-robotas prijungtas prie tinklo; kitaip jis negali sinchronizuoti laiko ir atlikti suplanuotą valymą. Įsitikinkite, kad dulkių siurblys-robotas nenustatytas į DND režimą. DND režimas neleidžia dulkių siurbliui-robotui atlikti suplanuotą valymą užduočių.
Dulkių siurblys-robotas toliau veikia neprisijungęs.	Įsitikinkite, kad dulkių siurblys-robotas prijungtas prie tinklo ir visada yra „Wi-Fi“ ryšio diapazone.

Trikčių šalinimas

Klaidos raginimas	Galima priežastis ir sprendimas
Įsitikinkite, kad vandens talpykla yra tinkamai sumontuotas.	Įsitikinkite, kad vandens talpykla yra saugiai sumontuotas.
Šluostės padas nesumontuotas.	Įsitikinkite, kad šluostės pado laikiklis ir šluostės padas yra tvirtai pritvirtinti.
Neįdėta dulkių talpykla.	Įdėkite dulkių talpyklą ir filtrą ir įsitikinkite, kad jie užfiksuoti savo vietose.
Padėkite dulkių siurbly-robotą ant plokščio paviršiaus.	Dulkių siurblys-robotas nustatė, kad jis yra pasviręs kampu, kai įjungiamas. Įjunkite iš naujo po to, kai padėsite įrenginį ant plokščio paviršiaus.
Nepavyko grįžti į stotelę įkrauti, perkelti dulkių siurbly-robotą į įkrovimo stotelę.	Padėkite dulkių siurbly-robotą ant įkrovimo stotelės ir patikrinkite, ar įkrovimo stotelė prijungta prie maitinimo.
Prašome pašalinti visas kliūtis aplink dulkių siurbly-robotą.	Dulkių siurblys-robotas galėjo įsispainioti arba užstrigti. Pašalinkite visas kliūtis aplink gaminį.
Nuo lazerinio jutiklio ploto pašalinkite visus pašalinius objektus.	Nuvalykite visus pašalinius objektus, kurie gali blokuoti ar trukdyti lazeriniam jutikliui arba perkelti dulkių siurbly-robotą į naują vietą ir paleiskite iš naujo.
Nuvalykite kritimo jutiklį ir perkelti dulkių siurbly-robotą į naują vietą ir paleiskite.	Dalis dulkių siurblio-roboto pakilo nuo žemės; padėkite dulkių siurbly-robotą į naują vietą ir paleiskite iš naujo. Arba kritimo jutikliai gali būti nešvarūs, nuvalykite juos.
Buferio klaida. Patikrinkite, ar buferis gali tinkamai atšokti.	Užstrigęs susidūrimo buferis. Švelniai per jį pabelskite, kad pašalintumėte pašalinius objektus. Jei pašalinių objektų nėra, perkelti dulkių siurbly-robotą į naują vietą ir jį įjunkite.

Specifikacijos

Dulkių siurblys-robotas

Pavadinimas	Dulkių siurblys-robotas
Modelis	OV71GL
Gaminio matmenys	Ø350 × 99 mm
Grynasis svoris	4,2 kg
Vardinė galia	160 W
Vardinė įtampa	14,4 V ~
Įkrovimo įtampa	20 V ~
Ličio jonų baterija	4800 mAh (vardinė talpa) 5200 mAh (nominali talpa)
Veikimo dažnis	2400–2483,5 MHz
Maksimali išvesties galia	< 20 dBm
Belaidis ryšys	Wi-Fi IEEE 802.11 b/g/n 2,4 GHz Bluetooth 4.2
Energijos suvartojimas	Budėjimo režimas: ≤ 0,5 W Tinklo budėjimo režimas: ≤ 2,0 W
Laikas įvesti būklę	Budėjimo režimas: ≤ 20 min Tinklo budėjimo režimas: ≤ 20 min

Naudojant įprastomis sąlygomis, šis įrenginys turi būti bent 20 cm atstumu tarp antenos ir naudotojo kūno.

Įkrovimo stotelė

Modelis	OV71CDZ
Vardinė įvesties galia	20 V ~ 1 A
Vardinė išvesties galia	20 V ~ 1 A
Gaminio matmenys	146 × 122 × 98,5 mm
Energijos suvartojimas	Budėjimo režimas: ≤ 0,5 W
Laikas įvesti būklę	Budėjimo režimas: ≤ 20 min

Maitinimo adapteris

Gamintojas	Zhongshan Baolijin Electronic Co., Ltd.
Modelis	BLJ24WJ200100P-V
Įvestis	100–240 V~ 50/60 Hz 0,8A
Išvestis	20,0 V ~ 1,0 A 20,0 W
Vidutinis aktyvus efektyvumas	85,47 %
Efektyvumas esant mažai apkrovai (10 %)	75,47 %
Energijos suvartojimas tuščiaja eiga	0,10 W

Normatyvinės atitikties informacija

ES atitikties deklaracija



Šiuo dokumentu, Xiaomi Communications Co., Ltd. patvirtina, kad OV71GL radijo įrenginys atitinka Direktyvą 2014/53/ES. Visą ES atitikties deklaracijos tekstą galite rasti šiuo adresu: <https://www.mi.com/global/service/support/declaration.html>

EEJA išmetimo ir perdurbimo informacija



Visi gaminiai, turintys šį simbolį, yra elektros ir elektronikos įrangos atliekos (EEJA, kaip nurodyta direktyvoje 2012/19/ES), kurios negali būti maišomos su nerūšiuotomis buitinėmis atliekomis. Apsaugokite žmonių sveikatą ir aplinką, atiduodami savo įrangos atliekas į tam skirtą elektros ir elektroninės įrangos atliekų surinkimo ir perdurbimo punktą, kurį paskyrė vyriausybė arba vietos valdžios institucijos. Tinkamas šalinimas ir perdurbimas padės išvengti galimų neigiamų pasekmių aplinkai ir žmonių sveikatai. Norėdami sužinoti daugiau informacijos apie tokią vietą bei surinkimo punktų sąlygas, susisiekite su montuotoju arba vietos valdžios institucija.

GARANTINIS PRANEŠIMAS

ŠI GARANTIJA SUTEIKIA JUMS KONKREČIAS TEISES, BE TO, GALITE TURĖTI KITŲ TEISIŲ, NUSTATYTŲ JŪSŲ ŠALIES, PROVINCIJOS AR VALSTIJOS ĮSTATYMUOSE. IŠ TIESŲ, KAI KURIOSE ŠALYSE, PROVINCIJOSE AR VALSTIJOSE VARTOTOJŲ TEISĖS AKTUOSE GALI BŪTI NUSTATYTAS MINIMALUS GARANTINIS LAIKOTARPIS. IŠSKYRUS ĮSTATYMŲ LEIDŽIAMUS ATVEJUS, XIAOMI NEPANAIKINA, NEAPRIBOJA IR NESUSTABDO KITŲ TEISIŲ, KURIAS GALITE TURĖTI. NORINT IŠSAMIAI SUPRASTI SAVO TEISES, KVIEČIAME SUSIPAŽINTI SU SAVO ŠALIES, PROVINCIJOS AR VALSTIJOS ĮSTATYMAIS.

1. RIBOTA GAMINIO GARANTIJA

„XIAOMI“ garantuoja, kad įprastai naudojant gaminius pagal atitinkamo gaminio naudotojo vadovą, garantiniu laikotarpiu juose nebus medžiagų ir gamybos defektų.

Teisinių garantijų trukmę ir sąlygas nustato atitinkami vietos įstatymai. Daugiau informacijos apie vartotojo garantijos privalumus rasite oficialioje „Xiaomi“ svetainėje <https://www.mi.com/global/support/warranty>.

„Xiaomi“ garantuoja pirminiam pirkėjui, kad jo „Xiaomi“ gaminys neturės medžiagų ir pagaminimo defektų esant įprastam naudojimui pirmiau nurodytu laikotarpiu.

„Xiaomi“ negarantuoja, kad gaminio veikimas bus nepertraukiamas ar be klaidų. „Xiaomi“ neatsako už žalą, atsiradusią dėl gaminio naudojimo instrukcijų nesilaikymo.

2. PAGALBA

Jei nustatomas aparatinės įrangos defektas ir „Xiaomi“ gauna galiojančią pretenziją per garantijos laikotarpį, „Xiaomi“ arba (1) nemokamai pataisys gaminį, arba (2) pakeis jį nauju, arba (3) grąžins pinigus už gaminį, išskyrus galimas siuntimo išlaidas.

3. KAIP GAUTI GARANTINĮ APTARNAVIMĄ

Norėdami gauti garantinį aptarnavimą, turite pristatyti gaminį originalioje pakuotėje arba panašioje pakuotėje, užtikrinančioje tokio pat lygio gaminio apsaugą, „Xiaomi“ nurodytu adresu. Išskyrus atvejus, kai tai draudžia galiojantys

jstatymai, „Xiaomi“ gali reikalauti, kad prieš gaudami garantinį aptarnavimą pateiktumėte pirkimą patvirtinančius dokumentus ir (arba) įvykdytumėte registracijos reikalavimus.

4. IŠIMTYS IR APRIBOJIMAI

Jei „Xiaomi“ nenustato kitaip, ši ribota garantija taikoma tik „Xiaomi“ arba „Xiaomi“ užsakymu pagamintam gaminiui, atpažįstamam pagal prekių ženklus, prekės pavadinimą arba „Xiaomi“ arba „Mi“ logotipą.

Ribota garantija netaikoma bet kokiai (a) žalai, atsiradusiai dėl gamtos veiksmų, pavyzdžiui, žaibo smūgių, tornadų, potvynio, gaisro, žemės drebėjimo ar kitų išorinių priežasčių; (b) aplaidumo; (c) komercinio naudojimo; (d) bet kurios gaminių dalies keitimo ar modifikavimo; (e) žalai, atsiradusiai dėl naudojimo su ne „Xiaomi“ gaminiiais; (f) žalai, atsiradusiai dėl nelaimingo atsitikimo, piktnaudžiavimo ar netinkamo naudojimo; (g) žalai, atsiradusiai dėl gaminių naudojimo ne pagal „Xiaomi“ aprašytą leistiną ar numatytą paskirtį arba naudojant netinkamą įtampą ar maitinimo šaltinį; arba (h) žalai, atsiradusiai dėl aptarnavimo (įskaitant atnaujinimus ir išplėtimus), kurį atliko bet kas, kas nėra „Xiaomi“ atstovas.

Privalote sukurti atsarginę kopiją bet kokių duomenų, programinės įrangos ar kitos medžiagos, kurią galbūt saugote ar išsaugojote gaminyje. Tikėtina, kad įrangos duomenys, programinė įranga ar kita medžiaga gali būti prarasta arba performatuota aptarnavimo proceso metu, „Xiaomi“ neatsako už tokią žalą ar praradimą.

Joks „Xiaomi“ perpardavėjas, atstovas ar darbuotojas nėra įgaliotas keisti, pratęsti ar papildyti šią ribotąją garantiją. Jei kuri nors sąlyga bus pripažinta neteisėta arba neįgyvendinama, tai neturės įtakos likusių sąlygų teisėtumui ar įgyvendinamumui. Išskyrus tuos atvejus, kai tai draudžia įstatymai arba „Xiaomi“ pažadėjo kitaip, garantinio aptarnavimo paslaugos teikiamos tik pirminio pirkimo šalyje arba regione.

Gaminiams, kurie nebuvo tinkamai importuoti ir (arba) nebuvo tinkamai pagaminti „Xiaomi“, ir (arba) nebuvo tinkamai įsigyti iš „Xiaomi“ ar oficialaus „Xiaomi“ pardavėjo, šios garantijos netaikomos. Pagal galiojančius įstatymus garantijomis

gali pasinaudoti gaminį pardavęs neoficialus mažmenininkas. Todėl „Xiaomi“ ragina susisiekti su mažmenininku, iš kurio įsigijote gaminį. Šios garantijos netaikomos Honkonge ir Taivane.

5. NUMANOMOS GARANTIJOS

Išskyrus atvejus, kai tai draudžia galiojantys įstatymai, visos numanomos garantijos (įskaitant tinkamumo parduoti ir tinkamumo tam tikram tikslui garantijas) galioja ribotą laiką, neviršijant maksimalios šios ribotos garantijos trukmės. Kai kuriose jurisdikcijose neleidžiama apriboti numanomos garantijos trukmės, todėl tokiais atvejais pirmiau nurodytas apribojimas nebus taikomas.

6. ŽALOS APRIBOJIMAS

Išskyrus atvejus, kai tai draudžia galiojantys įstatymai, „Xiaomi“ neatsako už bet kokią žalą, atsiradusią dėl nelaimingų atsitikimų, netiesioginę, specialią ar pasekinę žalą, įskaitant, bet neapsiribojant, pelno, pajamų ar duomenų praradimą, žalą, atsiradusią dėl aiškios ar numanomos garantijos ar sąlygos pažeidimo, arba pagal bet kokią kitą teisinę teoriją, net jei „Xiaomi“ buvo informuota apie tokios žalos galimybę. Kai kuriose jurisdikcijose neleidžiama išskirti ar apriboti specialios, netiesioginės ar pasekinės žalos, todėl pirmiau nurodytas apribojimas ar išskyrimas jums gali būti netaikomas.

7. „Xiaomi“ KONTAKTAI

Klientų prašome apsilankyti svetainėje <https://www.mi.com/global/support/warranty>. Kontaktinis asmuo, atsakingas už garantinį aptarnavimą, gali būti bet kuris asmuo iš „Xiaomi“ įgalioto aptarnavimo tinklo, „Xiaomi“ įgalioti platintojai arba galutinis pardavėjas, kuris jums pardavė gaminius. Jei kyla abejonių, susisiekite su atitinkamu „Xiaomi“ nustatytu asmeniu.

Biztonsági figyelmeztetések

Kérjük, a használat előtt figyelmesen olvassa el ezt a használati útmutatót, és őrizze meg, mert a későbbiekben még szüksége lehet rá.

Ez a termék kizárólag otthoni környezetben használható padlók tisztítására. Ne használja kültéren, nem padlóburkolatú felületeken, illetve kereskedelmi vagy ipari környezetben.

Használatra vonatkozó korlátozások

- A készüléket 8 évnél idősebb gyermekek és csökkent fizikai, érzékszervi vagy mentális képességekkel élők, illetve tapasztalattal és ismeretekkel nem rendelkezők csak felügyelet mellett, illetve abban az esetben használhatják, ha a berendezés biztonságos használatáról tájékoztatták őket, ők pedig megértették az esetleges kockázatokat. Gyermekeknek tilos a készülékkel játszani. A készülék tisztítását és karbantartását gyermekek felügyelet nélkül nem végezhetik.
- Csökkent fizikai, érzékszervi vagy mentális képességekkel rendelkező, illetve kellő tudás és tapasztalat híján lévő személy (beleértve a gyermekeket) csak az érte felelős személy felügyelete mellett használhatja ezt a készüléket, illetve csak akkor, ha megfelelő instrukciókat kapott tőle a készülék használatát illetően.
- A készülék kizárólag a hozzá tartozó tápegységgel használható.
- A készülék olyan akkumulátorokat tartalmaz, amelyek cseréjét kizárólag szakképzett személyek végezhetik el.
- Ha a dugós csatlakozó tűi megrongálódtak, akkor a dugaszolható tápegységet le kell selejtezni.
- Ha a töltő vagy az akkumulátor megsérül, a cseréjéhez a gyártótól vagy az értékesítés utáni szerviz részlegtől vásárolt, eredeti alkatrész használandó.
- Veszélyforrást jelenthet, ha a készülék áthajt a hálózati kábelben.
- Tartsa távol a készülék nyílásaitól és a mozgó alkatrészekről a haját, bővebb ruhadarabokat, ujjakat és a testrészeket.
- Ne használja a robotporszívót égő anyagok feltakarításához.
- Ne emelje meg a robotporszívót a lézerradar burkolatánál.
- A készülék tisztítása vagy karbantartása előtt bizonyosodjon meg róla, hogy a robotporszívó ki van kapcsolva, és a tápegység nem csatlakozik áramforráshoz.
- Ne használja a robotporszívót földszint feletti, kiugró vagy felfüggesztett területen, például galérián vagy nyitott erkélyen, illetve bútorzat tetején, kivéve, ha van védőkorlát.
- Ne használja a robotporszívót 40 °C feletti vagy 0 °C alatti hőmérsékletű környezetben, illetve folyadékokkal vagy ragadós anyagokkal borított felületeken.
- A robotporszívó használata előtt szedje fel a padlóról a vezetőkeket, így megakadályozva, hogy a készülék a takarítás során maga után húzza azokat.
- Szedjen fel minden törékeny és mozdítható tárgyat (pl. vázákat és műanyag zacskókat) a padlóról, hogy ne akadályozzák a robotporszívót, az ne ütközhesen nekik, illetve ne keletkezzen kár.
- A robotporszívó tetején sem annak mozdulatlan, sem pedig mozgó állapotában nem tartózkodhat gyermek vagy kisállat, és semmilyen tárgy sem helyezhető el rajta.
- Ne használja szónyegen a felmosás funkciót.
- Ne hagyja, hogy a robotporszívó felszívjon kemény vagy éles tárgyakat, például építőanyagokat, üveget vagy szögeket.
- Ne fordítsa a robotporszívót fejfelé. A lézerradar borítása soha nem érhet hozzá a talajhoz.
- Csak a használati útmutatóban leírtak szerint használja a terméket. A termék nem megfelelő használatából eredő veszteségért vagy kárért a felelősség a felhasználót terheli.
- A részletes elektronikus használati útmutató a www.mi.com/global/support/user-guide címen érhető el.

Lézerbiztonsági információk

A termékben található lézeres érzékelő megfelel az IEC 60825-1:2014 és az EN 60825-1:2014/A11:2021, az 1. osztályba tartozó lézergyártmányokról szóló szabványoknak. Kérjük, használata során kerülje a szemmel való közvetlen érintkezést.

1. OSZTÁLYBA TARTOZÓ LÉZERTERMÉK

FOGYASZTÓI LÉZERES TERMÉK

EN 50689:2021

Akkumulátor és töltés

- FIGYELMEZTETÉS: Ne használjon semmilyen harmadik féltől származó akkumulátort vagy töltődokkolót!
- FIGYELMEZTETÉS: Csak az ezzel a termékkel szállított tápegységet használja.
- FIGYELMEZTETÉS: Az akkumulátor újratöltése céljából csak a készülékhez mellékelt eltávolítható tápegységet használja.
- Csak a <BLJ24WJ200100P-V> tápegységgel használja a készüléket.
- Ne próbálja meg saját maga szétszerelni, megjavítani vagy módosítani az akkumulátort, sem a töltődokkolót.
- Azonnal húzza ki a robotporszívót a konnektorból, ha az akkumulátor szivárogni kezd. Ha érintkezésbe kerül az akkumulátorból kiszivárgó anyagokkal, bő vízzel mossa le az érintett bőrfelületet, majd haladéktalanul forduljon orvoshoz.
- Ne tegye ki a készüléket vagy az akkumulátort túlzott hőhatásnak.
- Legyen tudatában, milyen kockázattal jár, ha az akkumulátorról működő készülék, vagy maga az akkumulátor csatlakozóvégeit egy fémtárgy rövidre zárja.
- Ne helyezze a töltődokkolót hőforrás közelébe.
- A töltődokkoló töltőérintkezőinek áttöréséhez és tisztításához ne használjon nedves ruhát, és a keze ilyenkor mindig legyen száraz.
- Amennyiben a robotporszívót huzamosabb időn át nem fogja használni, töltsse fel teljesen a készüléket, majd kapcsolja ki, és tárolja hűvös, száraz helyen. Az akkumulátor mélykisülésének elkerülése érdekében legalább 3 havonta töltsse fel újra a robotporszívót.
- Ne töltsse a nem újratölthető elemeket.
- A felhasználónak nem kell átállítania a töltődokkolót 50-ről 60 Hz-re, és a termék önállóan alkalmazkodik az 50 és a 60 Hz-hez is.
- A Lítium-ion akkumulátorcsomag környezetre veszélyes anyagokat tartalmaz. A robotporszívó hulladékba helyezése előtt távolítsa el az akkumulátort, majd a felhasználás szerinti országban vagy régióban hatályos törvényeknek vagy rendelkezéseknek megfelelően ártalmatlanítsa vagy hasznosítsa újra.
- Az akkumulátort el kell távolítani a készülékből, mielőtt leselejtezné azt.

- Húzza ki a készüléket a hálózati csatlakozóból, mielőtt eltávolítaná az akkumulátort.
- Biztonságosan ártalmatlanítsa az akkumulátort.
- A termékből való eltávolítás előtt célszerű teljesen lemeríteni az akkumulátort, és arról is gondoskodni kell, hogy a készülék ne csatlakozzon áramforráshoz.
 1. Távolítsa el az alsó csavart, majd vegye le a fedelet.
 2. Húzza ki az akkumulátor csatlakozóját, majd vegye ki az akkumulátort. Az esetleges sérülések elkerülése érdekében ügyeljen rá, hogy az akkumulátortok ne sérüljön.
 3. Juttassa vissza az akkumulátort egy újrahasznosítással foglalkozó professzionális szervezethez..



Csak beltéri használatra.



Használat előtt olvassa el az utasításokat.

A termék áttekintése

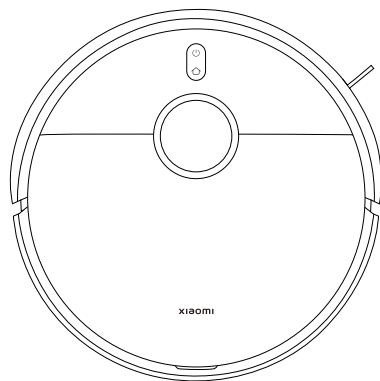

Robotporszívó

Gyárilag felszerelt tartozékok



Kefe



Kefefedél

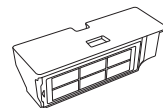

Portartály
(helyezze be a porszívás és
felmosás előtt)



Vízartály
(helyezze be a porszívás és
felmosás előtt)

Egyéb tartozékok



Felmosópárna-tartó × 2

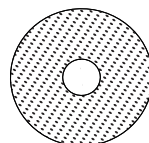

Felmosópárna × 2
(gyárilag felszerelve a
felmosópárna-tartóra)

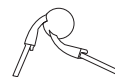

Oldalkefe

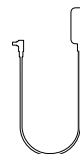

Hálózati adapter

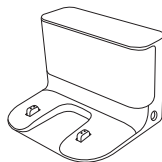

Töltődokkoló



Használati útmutató



Útmutató a képekhez



Jótállási nyilatkozat

Megjegyzés: A használati útmutatóban termék, a tartozékok és a felhasználói felület ábrái csak tájékoztató jellegűek. A tényleges termék és funkciók a termékfejlesztések miatt eltérhetnek.

A termék áttekintése

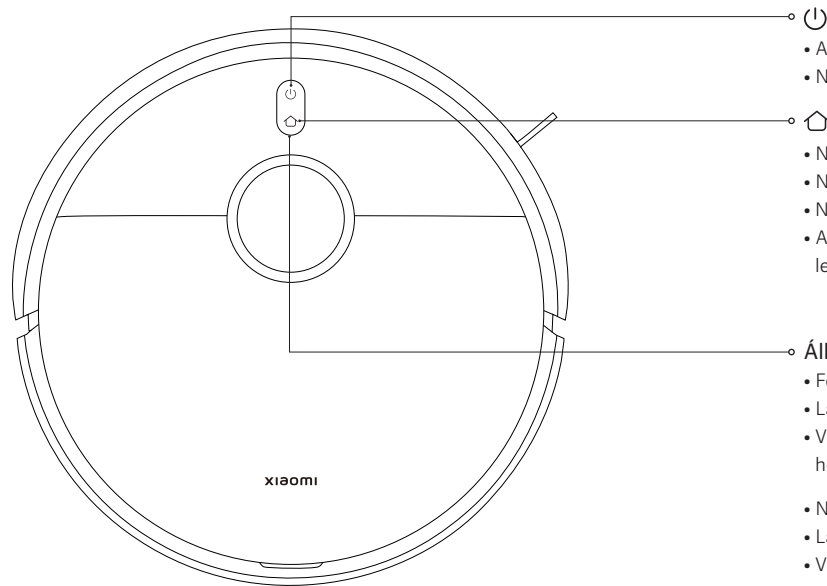

- A be- és kikapcsoláshoz tartsa nyomva 3 másodpercig
- Nyomja meg a tisztítás elindításához vagy szüneteltetéséhez



- Nyomja meg a szüneteltetéshez működés közben
- Nyomja meg a dokkolás indításához, amikor szünetel
- Nyomja meg a dokkolás leállításához, amikor visszatér a töltődokkolóhoz
- A gyermekzár be- vagy kikapcsolásához tartsa három másodpercig lenyomva a gombot

Állapotjelző

- Fehér: normál működés
- Lassan villogó fehér: Töltés (közepes/magas akkumulátortöltöttség)
- Villogó fehér fény: Dokkolás/Firmware frissítése/A gyári beállítások helyreállítása
- Narancssárga fény: A hálózathoz szétkapcsolt
- Lassan villogó narancssárga: Töltés (alacsony akkumulátortöltöttség)
- Villogó narancssárga: Robotporszívó-hiba
- Kék fény 2 másodpercig: A hálózathoz csatlakoztatva
- Lassan villogó kék fény: Csatlakozás a hálózathoz
- Villogó kék fény: A Wi-Fi alaphelyzetbe állítása/Várakozás a hálózati csatlakozásra

A termék áttekintése

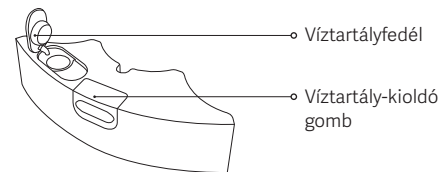
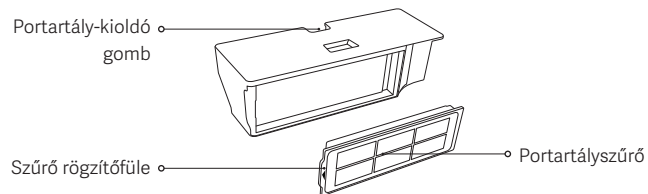
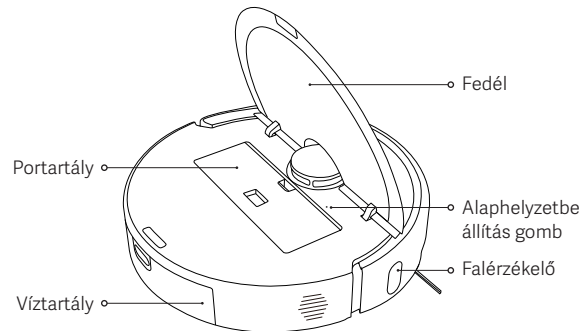
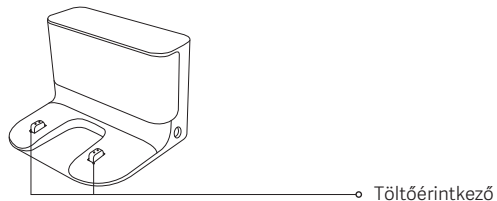
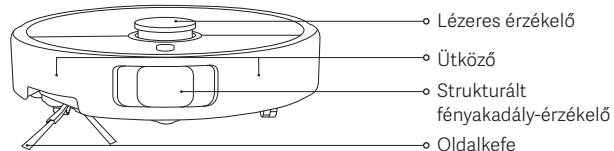
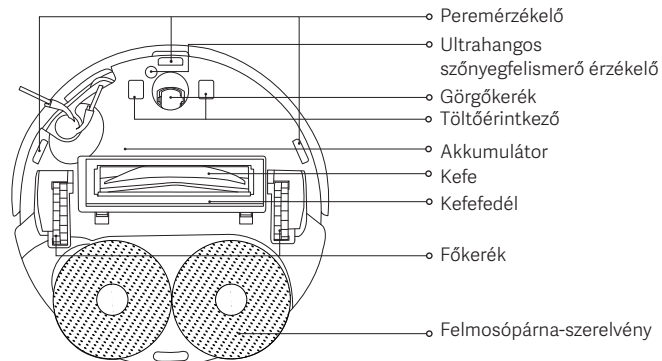

A használat megkezdése előtt

1. Távolítsa el a védőcsíkokat.

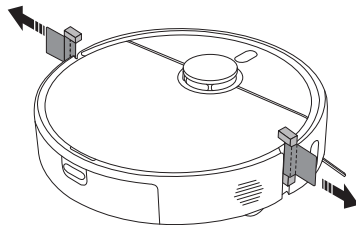

2. Szerelje fel az oldalkefét és a felmosópárna-szerelvényt.

Az oldalkefét és a felmosópárna-szerelvényt a vonatkozó ábra szerint szerelje fel. Akkor szerelte fel helyesen, ha „klikkenést” hall.

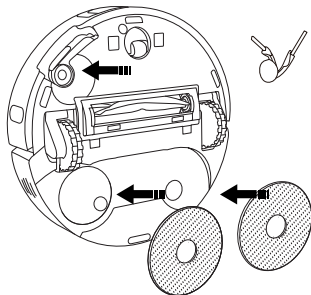

3. Távolítsa el a védőfóliát a töltődokkolóról, helyezze a dokkolót egy falfelület mellé, és csatlakoztassa a hálózati áramforráshoz.

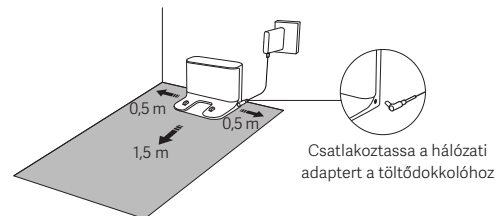

FIGYELEM:

- Ne tegye ki közvetlen napfény hatásának a töltődokkolót.
- Ne helyezzen tárgyakat a töltődokkoló két oldalától számított 0,5 m-en belül, illetve a töltődokkoló előtt 1,5 m-en belül.

4. Töltse fel a robotporszívót.

A töltéshez helyezze a robotporszívót a töltődokkolóra.

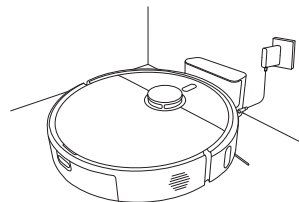

Megjegyzések:

- Az akkumulátor optimális teljesítményének biztosítása érdekében az első használat előtt teljesen töltsen fel az akkumulátort.
- Helyezze a robotporszívót a töltődokkolóra, és győződjön meg róla, hogy a töltőérintkezők igazodnak-e egymáshoz. Töltés közben a robotporszívó automatikusan bekapcsol, és nem kapcsolható ki.

A készülék használata

Csatlakoztatás a Xiaomi Home alkalmazáshoz

Ez a termék a Xiaomi Home alkalmazással együtt is használható. A Xiaomi Home alkalmazással vezérelheti az eszközt, és más, az okosotthonhoz tartozó eszközökkel is interakcióba léphet.

Az alkalmazás letöltéséhez és telepítéséhez olvassa be a QR kódot. Amennyiben már telepítette az alkalmazást, a rendszer a csatlakoztatási képernyőre lépteti. Vagy, a „Xiaomi Home” alkalmazásra rákeresve az alkalmazás-áruházból is letöltheti, majd onnan telepítheti azt.





7F4E365C

A készülék hozzáadásához nyissa meg a Xiaomi Home alkalmazást, koppintson a „+” jelre a jobb felső sarokban, majd kövesse a kijelzőn megjelenő utasításokat.

Megjegyzések:

- Csak a 2,4 GHz-es Wi-Fi-hálózatok támogatottak.
- Lehet, hogy az alkalmazás verziója frissült. Kérjük, kövesse az aktuális verzió szerinti utasításokat.
- Ha a robotporszívó sikeresen csatlakozik a Xiaomi Home alkalmazáshoz, a hálózathoz is sikeresen csatlakozik. A Wi-Fi-t alaphelyzetbe állíthatja, hogy lecsatlakoztassa a hálózatról.

A Wi-Fi alaphelyzetbe állítása

- A robotporszívó bekapcsolt állapotában nyomja le és tartsa lenyomva 7 másodpercig a  és  gombokat, amíg hangüzenetet nem hall. A Wi-Fi sikeresen vissza lett állítva alaphelyzetbe, amikor a jelzőlámpa kéken villog.
- Állítsa vissza alaphelyzetbe a Wi-Fi csatlakozást, amikor le kell kapcsolni a robotporszívót a hálózatról, vagy ha változtatni kell a hálózaton.

Probléma	Megoldás
A robotporszívó nem csatlakozik a Wi-Fi-hez.	<ul style="list-style-type: none">• Ellenőrizze, hogy helyes Wi-Fi jelszót használt-e.• A robotporszívó nem támogatja az 5 GHz hálózati frekvenciasávot; kérjük, csatlakoztassa egy 2,4 GHz-es hálózathoz.• Probléma merült fel a Wi-Fi-kapcsolattal. Állítsa alaphelyzetbe a Wi-Fi-kapcsolatot, és töltsen le a Xiaomi Home alkalmazás legfrissebb verzióját, majd próbáljon meg újra csatlakozni.• Gondoskodjon róla, hogy a robotporszívó olyan területen legyen, ahol jó a Wi-Fi-lefedettség, majd állítsa vissza a Wi-Fi-jét, és csatlakoztassa újra a hálózathoz.

A gyári beállítások helyreállítása

Használjon egy tű alakú tárgyat az alaphelyzetbe állítás gomb lenyomásához, és tartsa lenyomva 3 másodpercig, amíg hangüzenetet nem hall. A robotporszívó visszaáll a gyári beállításokra.

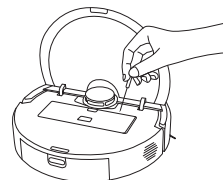

Megjegyzés: Bármilyen probléma esetén először próbálja újraindítani a robotporszívót. Ha a probléma az újraindítás után is fennáll, állítsa vissza a porszívót a gyári beállításokra.

A készülék használata

Gyors feltérképezés

A robotporszívónak az alkalmazáshoz való első csatlakoztatása után a gyors feltérképezéshez kövesse az alkalmazásban kapott utasításokat, és a robotporszívó takarítás nélkül megkezdi a feltérképezést. Amint visszatért a töltődokkolóhoz, a leképezési folyamat befejeződik, és a térkép automatikusan mentésre kerül.

Előkészületek a feltérképezés előtt:

- Gondoskodjon róla, hogy a robotporszívó teljesen fel legyen töltve, és a töltődokkolóról induljon.
- Nyissa ki a feltérképezendő helyiségek ajtajait, az egész folyamat alatt kövesse a robotporszívót, és távolítsa el az útjában lévő esetleges tárgyakat, amelyek megakadályozhatják a robotporszívót a pontos feltérképezésben.
- Ajánlott elzárni azokat a területeket, ahol a robotporszívó elakadhat vagy megkarcolódhat, és más területeket, amelyek nem alkalmasak arra, hogy bemenjen.

A virtuális falak vagy korlátozott területek felállítása a feltérképezés után:

- Ajánlott virtuális falakat vagy korlátozott területeket felállítani azokon a területeken, ahol a robotporszívó elakadhat vagy megkarcolódhat, és más területeken, amelyek nem alkalmasak arra, hogy bemenjen.

Porszívózás és felmosás indítása

1. A víztartály eltávolításához nyomja le és tartsa lenyomva a víztartály-kioldó gombot. Nyissa fel a fedelét, és töltsze fel tiszta vízzel a tartályt.

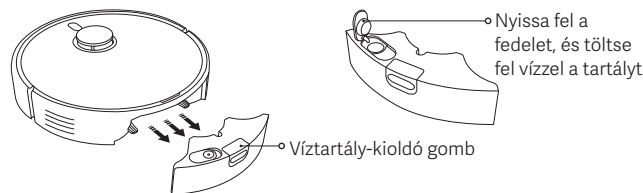

FIGYELEM:

- A robotporszívó károsodásának elkerülése érdekében ne öntsön más folyadékot, például forró vizet, tisztító- vagy fertőtlenítőszeret a víztartályba.
 - A gyár elhagyása előtt tesztelik a robotporszívók funkcióit, ezért előfordulhat, hogy a robotporszívóban némi víz maradt. Ez normális jelenség.
2. Helyezze be a feltöltött víztartályt a robotporszívóba, az ábra szerint. Akkor helyezte be helyesen, ha „klikkenést” hall.

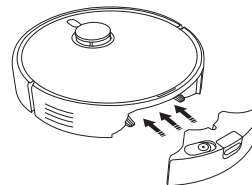

A készülék használata

3. Helyezze be a felmosópárna-szerelvényt a megfelelő pozícióba, az ábra szerint. Akkor helyezze be a helyére, ha „klikkenést” hall. A porszívás és felmosás indításához nyomja meg az  gombot.

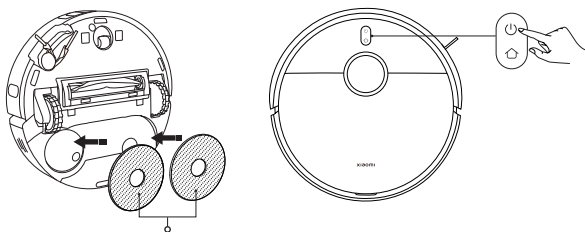



Felmosópárna-szerelvény
(felszerelt felmosópárnákkal)

FIGYELEM: A felmosási feladat befejezése után haladéktalanul vegye ki a víztartályt, és öntse ki belőle a maradék vizet. Ezt követően a kellemetlen szagok és a penész kialakulásának elkerülése érdekében tisztítsa és szárítsa meg a felmosópárnát.

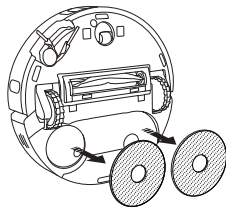
Ha csak a porszívózási funkciót szeretné használni, távolítsa el a felmosópárna-szerelvényt.



Be- és kikapcsolás

- Nyomja le és tartsa három másodpercig lenyomva az  gombot a robotporszívó bekapcsolásához. A jelzőfény ekkor világítani kezd.
- Amikor a robotporszívó működése szünetel és nem is töltődik, a kikapcsoláshoz nyomja le és tartsa lenyomva három másodpercig a  gombot.

Megjegyzés: Ha tölteni kezdi, a robotporszívó automatikusan bekapcsol, és nem kapcsolható ki.

Szüneteltetés

Miközben a robotporszívó működik, bármelyik gombjának megnyomásával szüneteltetheti a robotporszívó műveletét, majd az  gomb megnyomásával újraindíthatja a takarítást.

Megjegyzés: Ne emelje fel, illetve ne helyezze át a robotporszívót, miközben az szüneteltetett állapotban van. Máskülönben ez olyan pozicionálási hibát okozhat, ami miatt a robotporszívó nem találja vissza a töltődokkolóhoz, vagy elveszteni a térképadatokat.

Alvás üzemmód

- A robotporszívó alvás üzemmódba lép 10 perc szüneteltetés után.
- Alvás üzemmódban a robotporszívó jelzőlámpája kikapcsol. A porszívó alvás üzemmódból való felébresztéséhez nyomja meg bármelyik gombot.

Megjegyzés: A robotporszívó automatikusan kikapcsol, miután 6 órán át alvás üzemmódban volt.

Gyermekzár

Nyomja le és tartsa lenyomva az  gombot 3 másodpercig tölts és szüneteltetés közben, hogy engedélyezze vagy letiltsa a gyermekzár funkciót.

A készülék használata

Takarítás folytatása

Amennyiben a robotporszívó akkumulátorának töltöttsége egy takarítási művelet során lecsökken, a készülék automatikusan visszatér a töltődokkolóhoz újratöltésre, majd a megfelelő töltöttség elérése után onnan folytatja a takarítást, ahol abbahagyta.

DND üzemmód

A ne zavarjon (DND) üzemmódban a robotporszívó nem folytatja a tisztítást, és nem végzi el az ütemezett takarításokat. A DND üzemmód engedélyezhető vagy letiltható az alkalmazásban.

Tisztítás és karbantartás

A víztartály megtisztítása

Vegye ki a víztartályt, nyissa fel a fedelét, töltsé meg kis mennyiségű tiszta vízzel, rázza meg, hogy kiöblítse a belsejét, majd öntse ki a koszos vizet.

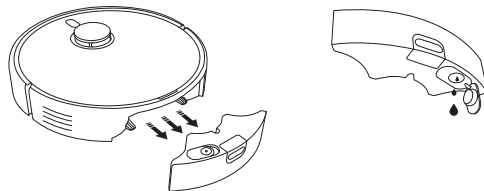

FIGYELEM:

- Ne öblítse és ne áztassa a víztartályt.
- Rendszeresen tisztítsa meg a víztartályt, hogy megelőzze, hogy a porfelhalmozódás befolyásolja a tisztítási teljesítményt.

A portartály és a szűrő tisztítása

1. Nyissa fel a robotporszívó fedelét, és nyomja meg a portartály-kioldó gombot, majd függőlegesen emelje ki a portartályt a robotporszívóból.

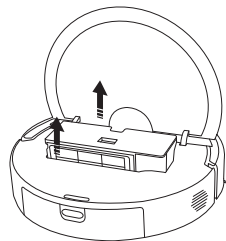

Tisztítás és karbantartás

2. Válassza le a szűrőt a szűrő rögzítőfüléről. Finoman ütögesse meg a szűrő keretét, hogy eltávolítsa a port és törmelékét, és ürítse ki a portartályt.

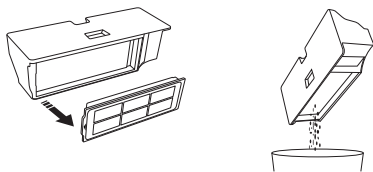

Megjegyzések:

- Ne próbálja kefével vagy az ujjával megtisztítani a szűrőt.
- A gyakori öblítés nem ajánlott, máskülönben a szűrő károsodhat.
- A portartály és a szűrő tisztításához csak tiszta vizet használjon. Ne használjon tisztítószert.

3. Szükség esetén tiszta vízzel öblítse át a portartályt és a szűrőt.

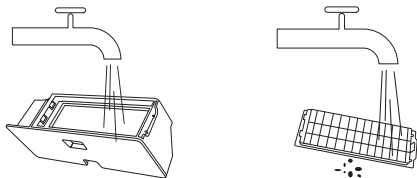

4. Teljesen szárítsa meg a portartályt és a szűrőt, mielőtt visszaserelné őket.

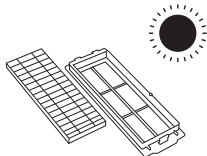

A felmosópárna tisztítása

Távolítsa el a felmosópárnát a tartójából, majd mossa ki és szárítsa meg.

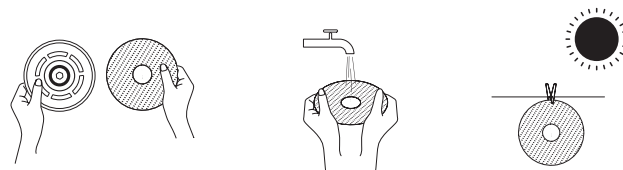

Az oldalkefe és a görgőkerek megtisztítása

1. Fordítsa fejjel lefelé a robotporszívót, és húzza ki felfelé az oldalkefét és a görgőkereket.
2. Távolítsa el az oldalkefére és a görgőkerekre tapadt hajszálat és törmelékét.
3. Helyezze vissza az oldalkefét és a görgőkereket.

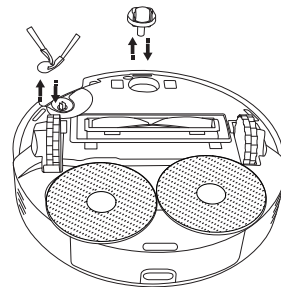

Megjegyzés: Közvetlenül tisztítás után helyezze vissza az oldalkefét és a görgőkereket.

Tisztítás és karbantartás

Érzékelők és töltőérintkezők tisztítása

Kérjük, rendszeres időközönként tisztítsa meg az érzékelőket és a töltőérintkezőket egy puha, száraz törlőruhával.

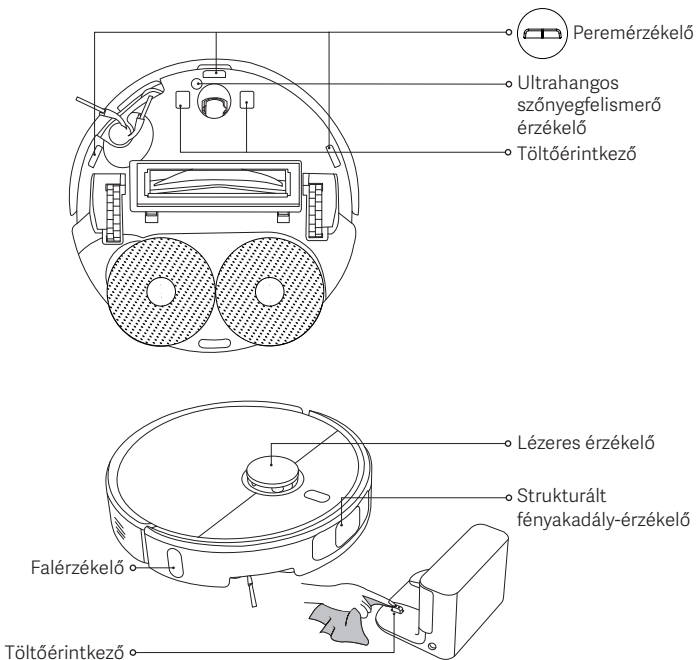

Fő kefe tisztítása

1. Fordítsa fejjel lefelé a robotporszívót, majd nyomja meg egyszerre a két kioldó gombot a kefedél eltávolításához.
2. Távolítsa el a kefét, és húzza ki az eltávolítható zárókupakot, hogy megtisztítsa a kosztól.
3. Tisztítás után sorrendben helyezze vissza az eltávolítható zárókupakot, a kefét, és a kefedélet. Akkor helyezte be a helyére a kefedélet, ha „klikkenést” hall.

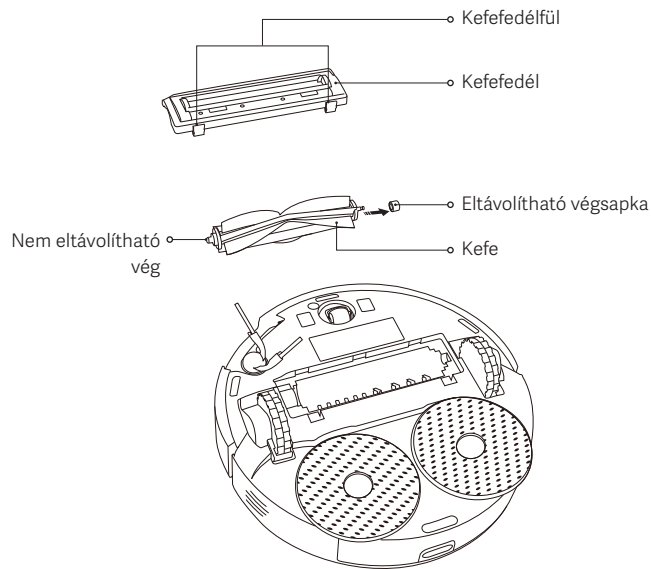

Tisztítás és karbantartás

Alkatrészek	Karbantartás gyakorisága	Csere gyakorisága
Oldalkefe	2 hetente	3–6 havonta
Kefe	2 hetente	6–12 havonta
Szűrő	2 hetente	3–6 havonta
Kefefedél	/	3–6 havonta (vagy elhasználódás esetén)
Felmosópárna	Minden egyes használat után	1–3 havonta (vagy elhasználódás esetén)
Portartály	Minden egyes használat után	/
Víztartály	Tisztítás szükség szerint	/
Görgőkerék	Havonta	/
Lézeres érzékelő		
Strukturált fényakadály-érzékelő		
Ultragangos szőnyegfelismerő érzékelő		
Peremérzékelő		
Falérzékelő		
Töltőérintkezők		

Megjegyzés: A csere gyakorisága csak tájékoztatásul szolgál. Ha egy alkatrész megsérül, a hatékony takarítás érdekében azonnal ki kell cserélni.

Gyakori problémák

Probléma	Lehetséges ok és megoldás
A felmosópárna-szerelvény nem forog.	A felmosópárna-szerelvény elakadhat egy idegen tárgyban. Ūrítse ki.
A felmosópárna nem nedves.	Ellenőrizze, hogy a víztartályban elegendő mennyiségű víz legyen. Állítsa be a vízszintbeállításokat az alkalmazásban. Kövesse a Használati útmutató utasításait a felmosópárna-szerelvény helyes beszereléséhez.
A felmosófeltét túl nedves.	Állítsa be a vízszintbeállításokat az alkalmazásban. Ellenőrizze, hogy a víztartály fedele biztonságosan záródjon.
A robotporszívó takarítási hatékonysága csökkent, vagy port hagy maga után.	Megtelt a portartály. Tisztítsa meg, és próbálja meg újra. A szűrő eltömődött. Tisztítsa meg, és próbálja meg újra. Idegen tárgy szorult a kefébe. Tisztítsa meg, és próbálja meg újra.
A robotporszívó tisztítás közben furcsa zajokat ad ki.	Lehet, hogy egy idegen tárgy szorult a kefébe, az oldalkefébe, vagy az egyik főkerékbe. Kapcsolja ki a robotporszívót, és távolítson el minden esetleges törmelékét, ha van.
A robotporszívót nem lehet bekapcsolni.	Alacsony az akkumulátor töltöttségi szintje. Töltse fel teljesen a robotporszívót, és próbálja újra. A környezeti hőmérséklet túl alacsony (0 °C alatti) vagy túl magas (40 °C feletti).
A robotporszívó nem kezd takarítani.	Alacsony az akkumulátor töltöttségi szintje. Töltse fel teljesen a robotporszívót, és próbálja újra.

Gyakori problémák

Probléma	Lehetséges ok és megoldás
A robotporszívó nem folytatja a takarítást.	Bizonyosodjon meg róla, hogy a robotporszívó nem lett-e DND üzemmódra állítva. Ha ebben az üzemmódban megnyomja a robotporszívón a dokkoló gombot, a dokkoló gombra koppint a Xiaomi Home alkalmazásban, vagy visszaviszi a robotporszívót a töltődokkolóhoz, akkor nem folytatódik a tisztítás.
A robotporszívó nem tér vissza a töltődokkolóra.	Túl sok akadály van a töltődokkoló körül. Helyezze át a töltődokkolót egy olyan helyre, ahol több szabad terület van. A robotporszívó túlságosan messze van a töltődokkolótól. Helyezze közelebb a töltődokkolóhoz, és próbálja meg újra.
A robotporszívó nem tölt.	Biztosítsa, hogy legyen elegendő szabad tér a töltődokkoló körül, illetve hogy a töltőérintkezők legyenek por- és szennyeződésmentesek. A környezeti hőmérséklet túl alacsony (0 °C alatti) vagy túl magas (40 °C feletti).
A robotporszívó rendellenesen viselkedik.	Kapcsolja ki a robotporszívót, majd indítsa el újra.
A robotporszívó nem végzi el az ütemezett tisztításokat.	Bizonyosodjon meg róla, hogy a robotporszívó csatlakozik a hálózathoz; máskülönben nem tudja szinkronizálni az időt, és végrehajtani az ütemezett takarítási feladatokat. Bizonyosodjon meg róla, hogy a robotporszívó nem lett-e DND üzemmódra állítva. A DND üzemmód megakadályozza, hogy a robotporszívó elvégezze az ütemezett takarítási feladatokat.
A robotporszívó folyton offline állapotba kerül.	Ellenőrizze, hogy a robotporszívó csatlakozik-e a hálózathoz, és mindig a Wi-Fi hatótávolságán belül tartózkodik-e.

Hibaelhárítás

Hibaüzenet	Lehetséges ok és megoldás
Ellenőrizze, hogy a víztartály helyesen van-e behelyezve.	Ellenőrizze, hogy a víztartály stabilan van-e behelyezve.
Nem helyezte be a felmosópárnát.	Győződjön meg róla, hogy a felmosópárna-tartó és a felmosópárna stabilan rögzítve van-e.
A portartály eltávolítva.	Helyezze be a portartályt és a szűrőt, és ellenőrizze, hogy megfelelően a helyükön vannak-e.
Helyezze a robotporszívót egy sima, vízszintes felületre.	A robotporszívó észlelte, hogy aktiváláskor nem vízszintes helyzetű. Indítsa újra, miután sima, vízszintes felületre helyezte a készüléket.
Nem tudott visszatérni a dokkolóhoz, hogy töltődjön; kérjük, vigye a robotporszívót a töltődokkolóhoz.	Manuálisan helyezze rá a robotporszívót a töltődokkolóra, és ellenőrizze, hogy a töltődokkoló csatlakoztatva van-e a hálózati áramforráshoz.
Kérjük, távolítson el minden akadályt a robotporszívó körül.	Lehetséges, hogy a robotporszívó el- vagy beakadt. Távolítsa el a körülötte lévő akadályokat.
Kérjük, tisztítsa meg minden idegen tárgytól a lézeres érzékelő területét.	Távolítson el minden olyan idegen tárgyat, amely blokkolhatja, illetve akadályozhatja a lézeres érzékelő működését, vagy helyezze át a robotporszívót egy új helyre, és indítsa újra.
Az indításhoz törölje tisztára a peremérzékelőket, és helyezze át egy másik helyre a robotporszívót.	Lehetséges, hogy robotporszívó egy része nincs a padlón; helyezze át más pozícióba a robotporszívót, és indítsa újra. Vagy, lehet, hogy a peremérzékelők koszosak; törölje tisztára azokat.
Ütközés-hiba. Kérjük, ellenőrizze, hogy az ütköző megfelelően vissza tud-e pattani.	Az ütközőelem beragadt. Finoman ütögesse meg, hogy eltávolítsa belőle az idegen tárgyakat; ha nincsenek benne idegen tárgyak, helyezze át egy másik helyre a robotporszívót, és kapcsolja be.

Jellemzők

Robotporszívó

Megnevezés	Robotporszívó
Modell	OV71GL
A termék méretei	Ø350 × 99 mm
Tiszta tömeg	4,2 kg
Névleges teljesítmény	160 W
Névleges feszültség	14,4 V ---
Töltési feszültség	20 V ---
Lítium-ion akkumulátor	4800 mAh (Névleges kapacitás) 5200 mAh (névleges kapacitás)
Üzemi frekvencia	2400–2483,5 MHz
Maximális kimeneti teljesítmény	< 20 dBm
Vezeték nélküli csatlakozási lehetőségek	Wi-Fi IEEE 802.11 b/g/n 2,4 GHz Bluetooth 4.2
Áramfogyasztás	Készenléti mód: ≤ 0,5 W Hálózati készenléti mód: ≤ 2,0 W
A feltételbe lépés ideje	Készenléti mód: ≤ 20 perc Hálózati készenléti mód: ≤ 20 perc

Általános használati körülmények között a készülék és az antenna, illetve a felhasználó közötti távolságnak legalább 20 cm-nek kell lennie.

Töltődokkoló

Modell	OV71CDZ
Névleges bemeneti teljesítmény	20 V --- 1 A
Névleges kimeneti teljesítmény	20 V --- 1 A
A termék méretei	146 × 122 × 98,5 mm
Áramfogyasztás	Készenléti mód: ≤ 0,5 W
A feltételbe lépés ideje	Készenléti mód: ≤ 20 perc

Hálózati adapter

Gyártó	Zhongshan Baolijin Electronic Co., Ltd.
Modell	BLJ24WJ200100P-V
Bemenet	100–240 V~ 50/60 Hz 0,8 A
Kimenet	20,0 V --- 1,0 A 20,0 W
Átlagos aktív hatékonyság	85,47%
Hatásfok alacsony terhelésnél (10%)	75,47%
Terhelésmentes áramfogyasztás	0,10 W

A jogszabályi megfeleléssel kapcsolatos információk

EU-megfeleléségi nyilatkozat



A(z) Xiaomi Communications Co., Ltd. vállalat ezennel kijelenti, hogy a(z) OV71GL típusú rádiófrekvenciás készülék megfelel a 2014/53/EU számú irányelv előírásainak. Az EU-megfeleléségi nyilatkozat teljes szövege elolvasható a következő weboldalon: <https://www.mi.com/global/service/support/declaration.html>

Az elektromos és elektronikus berendezések hulladékairól szóló irányelv szerinti ártalmatlanítással és újrahasznosítással kapcsolatos információk



Az ezzel a jellel ellátott valamennyi termék elektromos és elektronikus berendezések hulladékának minősül (lásd a 2012/19/EU irányelvet az elektromos és elektronikus berendezések hulladékairól), amely nem vegyíthető a háztartási hulladékkal. Az emberi egészség és a környezet védelme érdekében a berendezések hulladékait adja le egy olyan meghatározott, az elektromos és elektronikus berendezések hulladékának újrafeldolgozására szolgáló gyűjtőponton, amelyet a kormányzat vagy a helyi hatóságok jelölnek ki. A megfelelő ártalmatlanítás és újrafeldolgozás hozzájárul az emberi egészségre és a környezetre gyakorolt esetleges negatív következmények csökkentéséhez. Kérjük, vegye fel a kapcsolatot az üzembe helyezővel vagy a helyi hatóságokkal, hogy további tájékoztatást kaphasson az ilyen gyűjtőpontok helyéről, illetve használati feltételeiről.

JÓTÁLLÁSI NYILATKOZAT

EZ A JÓTÁLLÁS ADOTT JOGOKAT BIZTOSÍT ÖNNEK, ÉS ÖN EZENKÍVÜL EGYÉB OLYAN JOGOKKAL IS RENDELKEZHET, AMELYEKSEL ORSZÁGA, TARTOMÁNYA VAGY ÁLLAMA TÖRVÉNYEI RUHÁZZÁK FEL. EGYES ORSZÁGOK, TARTOMÁNYOK VAGY ÁLLAMOK FOGYASZTÓVÉDELMI TÖRVÉNYE MINIMÁLIS JÓTÁLLÁSI IDŐTARTAMOT IS ELŐÍR. A XIAOMI NEM ZÁRJA KI, KORLÁTOZZA VAGY FÜGGESZTI FEL AZ EGYÉB JOGOKAT, AMELYEKSEL ÖN ESETLEG RENDELKEZIK, A JOGSZABÁLYOK ÁLTAL MEGENGEDETTŐL ELTÉRŐ MÉRTÉKBEN. JOGAI TELJES MEGISMERÉSÉHEZ, KÉRJÜK, HOGY TANULMÁNYOZZA ORSZÁGA, TARTOMÁNYA VAGY ÁLLAMA JOGSZABÁLYAIT.

1. KORLÁTOZOTT JÓTÁLLÁS A TERMÉKRE

A XIAOMI szavatolja, hogy a Termékek a jótállási időszak alatt normál használat mellett, illetve az adott termék használati utasításában foglalt használat mellett anyag- és gyártási hibáktól mentesek lesznek.

A jótállások időtartamát és feltételeit a vonatkozó helyi jogszabályok rögzítik. További tudnivalókért a fogyasztók által igénybe vehető jótállásokról, kérjük, látogasson el a Xiaomi hivatalos weboldalára <https://www.mi.com/global/support/warranty>.

A Xiaomi szavatolja az eredeti vásárlónak, hogy a fent említett időtartam alatt, normál használat esetén a Xiaomi-termék anyag- és gyártási hibáktól mentes lesz. A Xiaomi nem garantálja, hogy a Termék működése zavartalan vagy hibamentes lesz.

A Xiaomi nem felel az olyan károkért, amelyek a Termék használatára vonatkozó utasítások be nem tartásából erednek.

2. JOGORVOSLAT

Amennyiben hardverhiba jelentkezik, és a Xiaomihoz a jótállási időtartam alatt jogos igényt nyújtanak be, a Xiaomi (1) díjmentesen megjavítja a terméket, (2) kicseréli a terméket vagy (3) visszatéríti a termék árát, az esetleges szállítási költségeket leszámítva.

3. JÓTÁLLÁSI SZERVIZSZOLGÁLTATÁS IGÉNYBEVÉTELE

A jótállási szerviz igénybevételéhez a terméket eredeti csomagolásban, vagy az eredetivel megegyező védelmet biztosító, hasonló csomagolásban kell

visszajuttatni a Xiaomi által megadott címre. Amennyiben az alkalmazandó jogszabályok nem tiltják, a Xiaomi megkövetelheti Öntől, hogy a jótállási szervszolgáltatás igénybevétele előtt bizonyítékkal/bizonyítékokkal igazolja a vásárlás tényét, és/vagy tegyen eleget a regisztrációs követelményeknek.

4. KIZÁRÁSOK ÉS KORLÁTOZÁSOK

Hacsak a Xiaomi másként nem rendelkezik, ez a Korlátozott jótállás kizárólag a Xiaomi által vagy a Xiaomi részére gyártott Termékre vonatkozik, amely a „Xiaomi” vagy „Mi” védjeggyel, kereskedelmi névvel, illetve emblémával azonosítható. A Korlátozott jótállás nem érvényes az alábbi esetekben: (a) Természeti csapás, többek között villámcsapás, tornádó, árvíz, tűz, földrengés vagy más külső ok következtében elszenvedett kár; (b) hanyagság; (c) kereskedelmi használat; (d) a Termék bármely részének megváltoztatása vagy módosítása (e) nem Xiaomi termékekkel való használatból eredő kár; (f) baleset, helytelen használat vagy visszaélés okozta kár; (g) a Terméknek a Xiaomi által leírt, engedélyezett vagy rendeltetésszerű használati módjától eltérő, vagy nem megfelelő áramforrással és feszültséggel való működtetéséből származó kár; illetve (h) olyan szolgáltatás (beleértve a frissítéseket és a bővítéseket) következtében fellépő kár, amelyet nem a Xiaomi képviselője végzett.

Az Ön felelőssége, hogy biztonsági másolatot készítsen az adatokról, a szoftverről, illetve a terméken tárolt vagy ott megőrzött bármilyen egyéb anyagról. Valószínű, hogy a szervizelés során az eszközön található adatok, szoftver vagy egyéb anyagok elvesznek vagy újraformázásra kerülnek, és a Xiaomi nem vállal felelősséget az ilyen kárért vagy adatvesztésért.

A Xiaomi egyetlen viszonteladója, ügynöke vagy alkalmazottja sem jogosult a jelen Korlátozott jótállás módosítására, bővítésére vagy kiegészítésére. Ha bármely feltétel jogellenesnek vagy teljesíthetetlennek minősül, az nem befolyásolja és nem sérti a többi feltétel jogszerűségét vagy érvényesíthetőségét. Az értékesítést követő szervizelés az eredeti vásárlás országára vagy régiójára korlátozódik, kivéve, ha ezt jogszabály tiltja, vagy ha a Xiaomi másként ajánlja.

A jelen jótállás nem vonatkozik a nem jogszerűen importált és/vagy nem jogszerűen a Xiaomi által gyártott és/vagy nem a Xiaomitól vagy a Xiaomi egyik hivatalos viszonteladójától jogszerűen beszerzett Termékekre. Az alkalmazandó jogszabály szerint Ön azzal a jótállással élhet, amely a terméket eladó, nem

hivatalos kiskereskedőtől származik. A Xiaomi ezért kéri, hogy lépjen kapcsolatba a kiskereskedővel, akitől megvásárolta a terméket.

A jelen jótállás nem alkalmazható Hongkongban és Tajvanon.

5. VÉLELMEZETT JÓTÁLLÁS

Amennyiben az alkalmazandó jogszabály nem tiltja, minden vélelmezett jótállás (beleértve a forgalmazhatóságra és az adott célra való alkalmasságra vonatkozó jótállást) érvényességi ideje korlátozott, és legfeljebb a jelen korlátozott jótállás maximális időtartamára terjed ki. Egyes joghatóságok nem engedélyezik a vélelmezett jótállások időtartamának korlátozását, így ezekben az esetekben a fenti korlátozás nem érvényes.

6. KÁRTÉRÍTÉS KORLÁTOZÁSA

Amennyiben alkalmazandó jogszabály nem tiltja, a Xiaomi nem tehető felelőssé semmilyen balesetből eredő, közvetett, speciális vagy következményes kárért, nem kizárólagosan ideértve a nyereség, a bevétel vagy adatok elvesztését, és a kifejezett vagy vélelmezett jótállás vagy feltétel megsértéséből származó, valamint bármely egyéb jogi elmélet értelmében bekövetkező kárt, még akkor sem, ha a Xiaomit az ilyen károk bekövetkezésének lehetőségéről értesítették. Egyes joghatóságok nem teszik lehetővé a speciális, közvetett vagy következményes károk kizárását vagy korlátozását, ezért előfordulhat, hogy a fenti korlátozás vagy kizárás nem vonatkozik Önre.

7. A XIAOMI ELÉRHETŐSÉGE

Ügyfeleinket kérjük, hogy látogassanak el az alábbi oldalra: <https://www.mi.com/global/support/warranty>

Az eladást követő szervizelés kapcsolattartója lehet bármely olyan személy, aki a Xiaomi hivatalos szervizhálózatának tagja, a Xiaomi hivatalos terjesztője, illetve a kereskedő, aki eladta Önnek a terméket. Ha bármilyen kérdése merül fel, lépjen kapcsolatba a megfelelő, Xiaomi által esetlegesen megjelölt személlyel.

Sigurnosne upute

Pažljivo pročitajte ovaj priručnik prije uporabe i zadržite ga za buduću referencu.

Ovaj proizvod služi isključivo za čišćenje poda u kućnom okruženju. Nemojte ga rabiti na otvorenom, na površinama koje nisu podovi, kao ni u poslovnim i industrijskim prostorima.

Ograničenja uporabe

- Ovaj uređaj smiju koristiti djeca u dobi od osam i više godina, te osobe sa smanjenim tjelesnim, osjetilnim ili mentalnim sposobnostima ili s nedostatkom iskustva i znanja ako to čine pod nadzorom ili su dobile upute za uporabu uređaja na siguran način, te razumiju moguće opasnosti. Djeca se ne smiju igrati s uređajem. Djeca ne smiju čistiti niti provoditi radnje održavanja bez nadzora.
- Ovaj uređaj ne smiju upotrebljavati osobe (uključujući djecu) sa smanjenim fizičkim, osjetilnim ili mentalnim sposobnostima ili nedostatkom iskustva i znanja, osim ako osobe odgovorne za njihovu sigurnost ne nadziru njihovu upotrebu ili su im dale upute o upotrebi uređaja.
- Aparat se smije rabiti samo s jedinicom za napajanje koja je isporučena s aparatom.
- Ovaj uređaj sadrži baterije koje smiju mijenjati samo obučene osobe.
- Ako su igle dijela priključka oštećene, napajanje s priključkom mora se odbaciti.
- Ako se punjač ili baterija oštete, moraju se zamijeniti originalnom komponentom kupljenom od proizvođača ili postprodajnog servisa.
- Opasno je prelaziti uređajem preko kabela napajanja.
- Držite kosu, široku odjeću, prste i sve dijelove tijela podalje od otvora i pokretnih dijelova.
- Nemojte upotrebljavati robotski usisavač za čišćenje zapaljenih tvari.
- Nemojte podizati robotski usisavač za njegov poklopac laserskog radara.
- Prije čišćenja ili održavanja provjerite je li robotski usisavač isključen i adapter za napajanje odspojen.
- Nemojte upotrebljavati robotski usisavač na području iznad razine tla, kao što je potkrovlje, otvoreni balkon ili na vrhu namještaja, osim ako postoji zaštitna barijera.
- Nemojte upotrebljavati robotski usisavač pri temperaturi okoline većoj od 40 °C ili manjoj od 0 °C ili na podu s tekućinama ili ljepljivim tvarima.
- Uklonite sve kablove s poda prije korištenja robotskog usisavača kako biste spriječili da ih on vuče za vrijeme čišćenja.
- Pokupite sve krhke ili labave predmete s poda, kao što su vaze ili plastične vrećice, kako biste spriječili da se robotski usisavač ometa ili udari u njih i izazove štetu.
- Nemojte stavljati djecu, kućne ljubimce ili bilo koji drugi predmet na robotski usisavač dok miruje ili se kreće.
- Nemojte rabiti funkciju perača podova na tepihu.
- Nemojte dopustiti da robotski usisavač pokupi tvrde ili oštre predmete kao što su građevinski materijali, staklo ili čavli.
- Robotski usisavač nemojte postavljati naopako. Lasersko kućište radara nikada ne smije dotaći tlo.
- Rabite se ovim proizvodom isključivo u skladu s uputama u korisničkom priručniku. Korisnici su odgovorni za svaki gubitak ili štetu koja proizlazi iz neispravne uporabe ovog proizvoda.
- Detaljni elektronički priručnik dostupan je na www.mi.com/global/support/user-guide

Sigurnosne informacije o laseru

Laserski senzor u ovom proizvodu ispunjava standarde IEC 60825-1:2014 i EN 60825-1:2014/A11:2021 za laserske proizvode klase 1. Izbjegavajte izravni kontakt s očima tijekom upotrebe.

LASERSKI PROIZVOD KLASA 1

POTROŠAČKI LASERSKI PROIZVOD

EN 50689:2021

Baterije i punjenje

- UPOZORENJE: nemojte upotrebljavati bateriju ili stanicu za punjenje treće strane.
- UPOZORENJE: rabite samo napajanje isporučeno uz uređaj.
- UPOZORENJE: za potrebe ponovnog punjenja baterije rabite samo odvojivu jedinicu za napajanje isporučenu s ovim uređajem.
- Rabite samo s jedinicom za napajanje <BLJ24WJ200100P-V>.
- Nemojte pokušavati sami rastaviti, popraviti ni modificirati bateriju ili stanicu za punjenje.
- Odspojite robotski usisavač od napajanja odmah ako baterija curi. Ako dodete u fizički kontakt s bilo kojom tvari koja bi mogla iscuriti iz baterije, isperite kontaktno područje s puno vode i odmah potražite liječničku pomoć.
- Uređaj i bateriju nemojte izlagati previsokim ili pre niskim temperaturama.
- Imajte na umu opasnosti koje može uzrokovati terminal baterije uređaja ili terminal baterije koji je pod kratkim spojem zbog metalnih predmeta.
- Ne stavljajte stanicu za punjenje blizu izvora topline.
- Nemojte rabiti mokru krpu ili mokre ruke za brisanje ili čišćenje kontakata za punjenje stanice za punjenje.
- Ako se robotski usisavač neće upotrebljavati dulje vrijeme, do kraja ga napunite, zatim isključite i pohranite na hladnom i suhom mjestu. Napunite robotski usisavač najmanje jednom svaka 3 mjeseca kako biste izbjegli prekomjerno pražnjenje baterije.
- Nemojte puniti baterije koje nisu punive.
- Korisnik ne mora poduzimati nikakve radnje za prebacivanje stanice za punjenje između 50 i 60 Hz, a proizvod se može samostalno prilagoditi za 50 i 60 Hz.
- Litij-ionska baterija sadržava tvari koje su štetne za okoliš. Prije odlaganja robotskog usisavača u otpad najprije uklonite bateriju, a zatim je odbacite ili reciklirajte u skladu s lokalnim zakonima i propisima države ili regije u kojoj se upotrebljava.
- Baterija se mora ukloniti iz uređaja prije nego što se uređaj baci u otpad.

- Uređaj ne smije biti priključen na električnu mrežu za vrijeme uklanjanja baterije.
- Bateriju je potrebno baciti u otpad uz pridržavanje sigurnosnih mjera.
- Pri uklanjanju baterija iz proizvoda najbolje je potpuno iskoristiti baterije i provjeriti je li uređaj iskopčan iz izvora električne energije.
 1. Izvucite vijak na dnu i zatim skinite poklopac.
 2. Odspojite priključak baterije, a zatim izvadite baterije. Nemojte oštetiti kućište baterija kako biste izbjegli rizik od ozljeda.
 3. Vratite baterije u profesionalnu ustanovu koja se bavi recikliranjem.



Isključivo za uporabu u
zatvorenom prostoru.



Prije uporabe
pročitajte upute.

Pregled proizvoda

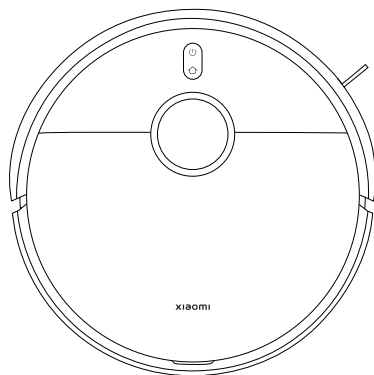

Robotski usisavač

Prethodno ugrađeni dodaci



Četka



Poklopac četke

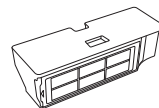

Spremnik za sakupljanje prašine
(postavite prije usisavanja i
brisanja poda)



Spremnik za vodu
(postavite prije usisavanja i
brisanja poda)

Ostali dodaci



Držač mopa za
brisanje x 2

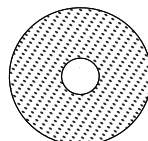

Mop za brisanje x 2
(tvornički postavljen na
držač mopa za brisanje)



Bočna četka



Napojni adapter

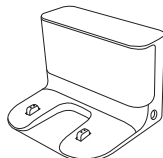

Stanica za punjenje



Korisnički priručnik



Upute za slike



Obavijest o jamstvu

Napomena: ilustracije proizvoda, dodatne opreme i korisničkog sučelja u korisničkom priručniku služe samo u svrhu reference. Stvarni proizvod i funkcije mogu se razlikovati zbog poboljšanja proizvoda.

Pregled proizvoda

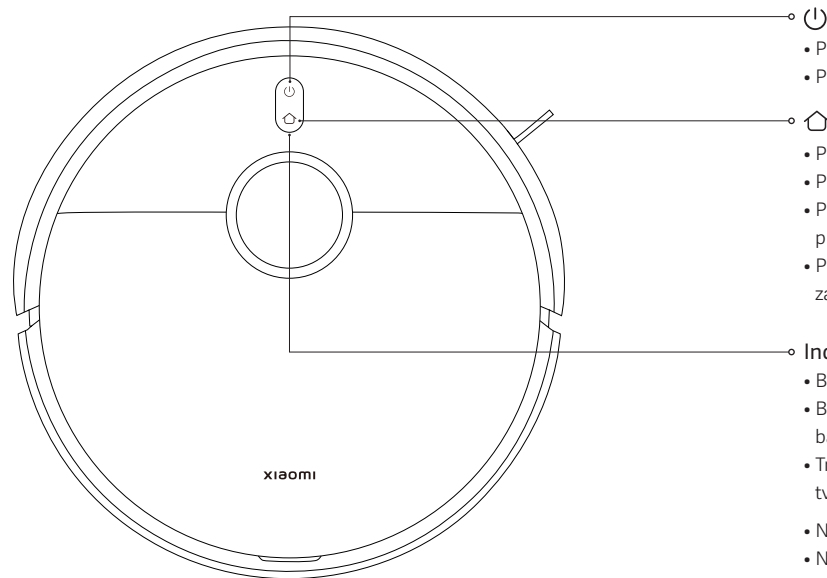

- Pritisnite i držite tipku 3 sekunde kako biste uključili ili isključili uređaj
- Pritisnite za početak ili pauziranje čišćenja



- Pritisnite za pauzu za vrijeme rada uređaja
- Pritisnite za početak spajanja kada je pauzirano
- Pritisnite za zaustavljanje priključne stanice kada se vrati na stanicu za punjenje
- Pritisnite i držite tri sekunde kako biste omogućili ili onemogućili zaključavanje za djecu

Indikator

- Bijelo: radi normalno
- Bijelo se sporo pali i gasi: punjenje (srednja/visoka razina napunjenosti baterije)
- Trepereće bijelo: spajanje na postaju/Ažuriranje firmvera/Vraćanje tvorničkih postavki
- Narančasto: mreža prekinuta
- Narančasto se sporo pali i gasi: punjenje (slaba baterija)
- Narančasto treperi: greška na robotskom usisavaču
- Plavo 2 sekunde: mreža je povezana
- Plavo se sporo pali i gasi: spajanje na mrežu
- Treperi plavo: resetiranje bežične mreže/Čekanje mrežne veze

Pregled proizvoda

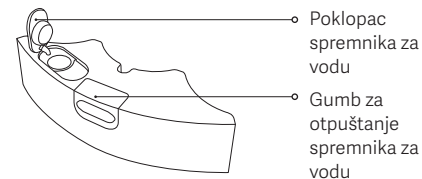
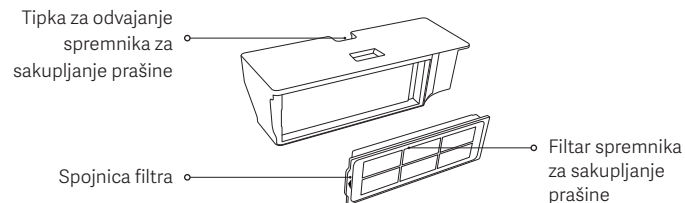
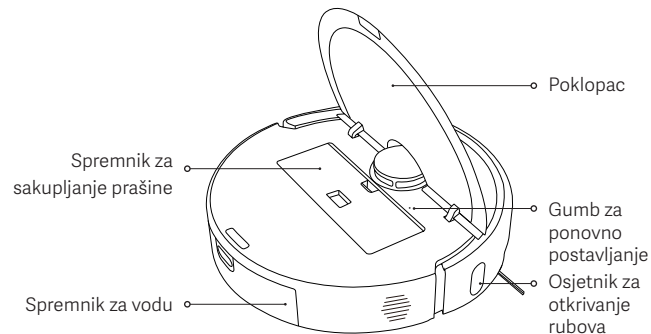
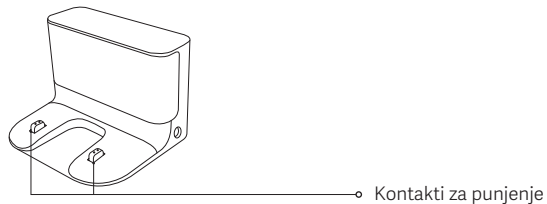
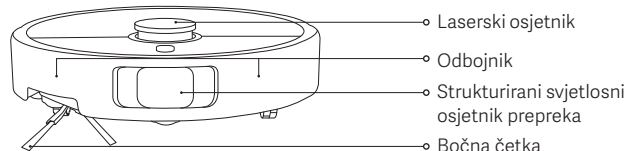
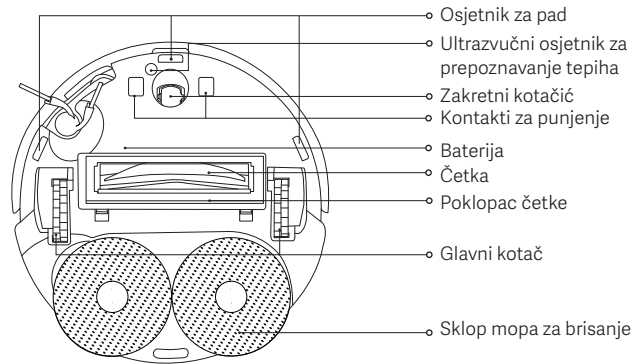

Prije uporabe

1. Uklonite zaštitne trake.

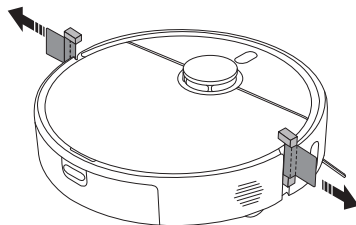

2. Umetnite bočnu četku i sklop mopa za brisanje.

Umetnite bočnu četku i sklop mopa za brisanje kao što je prikazano na slici. Ispravno su postavljene kada čujete „klik“.

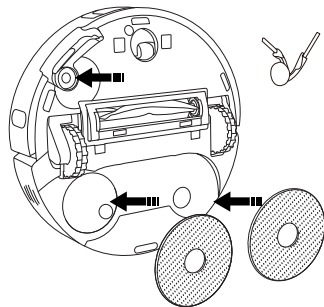

3. Uklonite zaštitnu foliju iz postaje za punjenje, stavite stanicu za punjenje naspram zida i povežite ju na napajanje.

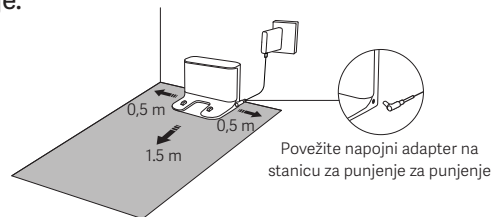

Povežite napojni adapter na stanicu za punjenje za punjenje

OPREZ:

- Nemojte stanicu za punjenje izlagati izravnom sunčevom svjetlu.
- Ne postavljajte nikakve predmete na udaljenost manju od 0,5 m s bilo koje strane niti na udaljenost manju od 1,5 m s prednje strane stanice za punjenje.

4. Napunite robotski usisavač.

Stavite robotski usisavač na stanicu za punjenje da se napuni.

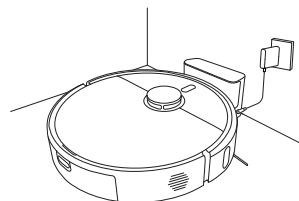

Napomene:

- Kako biste osigurali optimalan rad baterije do kraja napunite bateriju prvi put prije uporabe.
- Postavite robotski usisavač na stanicu za punjenje i uvjerite se da su njihovi kontakti za punjenje poravnati. Kada se robotski usisivač puni, automatski će se uključiti i nije ga moguće isključiti.

Način uporabe

Povezivanje s aplikacijom Xiaomi Home

Ovaj proizvod radi s aplikacijom Xiaomi Home. Koristite se aplikacijom Xiaomi Home za upravljanje uređajem i interakciju s drugim uređajima za pametni dom.

Skenirajte QR kod kako biste preuzeli i instalirali aplikaciju. Ako je aplikacija već instalirana, bit ćete preusmjereni na stranicu za postavljanje veze. Aplikaciju „Xiaomi Home“ možete potražiti i u trgovini aplikacijama kako biste je preuzeli i instalirali.





7F4E365C

Otvorite aplikaciju Xiaomi Home, dodirnite „+“ u gornjem desnom kutu i zatim slijedite upute kako biste dodali svoj uređaj.

Napomene:

- Podržane su isključivo bežične mreže od 2,4 GHz.
- Verzija aplikacije možda je ažurirana – slijedite upute na temelju trenutne verzije aplikacije.
- Kada se robotski usisavač uspješno poveže s aplikacijom Xiaomi Home, uspješno se poveže s mrežom. Možete ponovno postaviti bežičnu mrežu kako biste ju odspojili od mreže.

Ponovno postavljanje bežične veze

- Dok je robotski usisavač uključen, pritisnite i držite tipke  i  7 sekundi dok se ne čuje glasovna poruka. Bežična mreža je uspješno resetirana kada indikator treperi plavo.
- Resetirajte bežičnu mrežu vezu kada se robotski usisavač treba odspojiti s mreže ili treba promijeniti mrežu.

Problem	Rješenje
Robotski usisavač se ne može povezati na bežičnu mrežu.	<ul style="list-style-type: none">• Provjerite je li zaporka za bežičnu mrežu ispravna.• Robotski usisavač ne podržava frekvencijski pojas mreže od 5 GHz, molimo vas da ga spojite na mrežu od 2,4 GHz.• Nešto nije u redu s vezom bežične mreže. Poništite bežičnu mrežu i preuzmite najnoviju inačicu aplikacije Xiaomi Home, a zatim se pokušajte ponovno povezati.• Uvjerite se da je robotski usisavač u području dobrog pokrivanja bežičnom mrežom, zatim resetirajte bežičnu mrežu i ponovo ju povežite na mrežu.

Vraćanje tvorničkih postavki

Predmetom u obliku pribadače pritisnite i držite tipku za resetiranje tri sekunde dok se ne čuje glasovna poruka. Robot usisivač će se vratiti na tvorničke postavke.

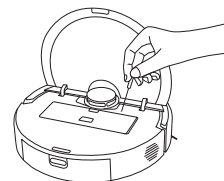

Napomena: u slučaju bilo kakvog problema, prvo pokušajte ponovno pokrenuti robotski usisivač. Ako se problem nastavi nakon ponovnog pokretanja, vratite vakuum na tvorničke postavke.

Način uporabe

Brzo mapiranje

Nakon što se robotski usisavač poveže s aplikacijom po prvi put pratite upute u aplikaciji za brzu izradu karte, a robotski će usisavač zatim početi mapirati područje bez čišćenja. Kada se vrati na stanicu za punjenje, postupak mapiranja je dovršen i karta se automatski sprema.

Priprema prije mapiranja:

- uvjerite se da je robotski usisavač potpuno napunjen i da se pokreće iz stanice za punjenje.
- Otvorite vrata prostorija koje želite mapirati, pratite robotski usisavač za vrijeme cijelog postupka i uklonite predmete koji mogu spriječiti robotski usisavač da točno mapira.
- Preporuča se blokirati područja na kojima bi se robotski usisavač mogao zaglaviti ili izgubiti, kao i druga područja koja nisu pogodna za njegov ulazak.

Postavljanje virtualnih zidova ili ograničenih područja nakon mapiranja:

- preporuča se postaviti virtualne zidove ili ograničena područja u područjima gdje bi se robotski usisavač mogao zaglaviti ili izgubiti i u drugim područjima koja nisu pogodna za njegov ulazak.

Započnite usisavanje i brisanje

1. Pritisnite i držite gumb za otpuštanje spremnika za vodu kako biste uklonili spremnik za vodu. Otvorite poklopac i napunite ga čistom vodom.

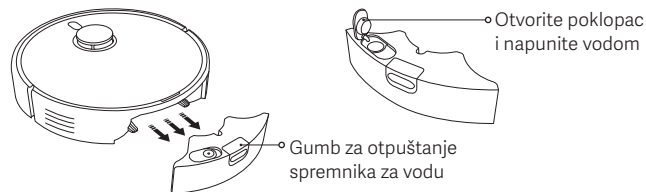

OPREZ:

- Nemojte dodavati tekućine poput vruće vode, deterdženta ili dezinficijensa u spremnik za vodu kako biste spriječili oštećenje robotskog usisavača.
 - Funkcije robotskih usisavača ispituju se prije napuštanja tvornice, tako da u robotskom usisavaču može biti ostataka vode. To je normalno.
2. Umetnite napunjeni spremnik za vodu u robotski usisavač kao što je prikazano. Pravilno je postavljen kada se čuje „klik“.

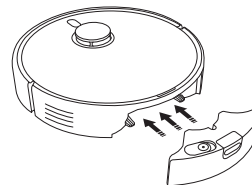

Način uporabe

3. Postavite sklop mopa za brisanje u položaj kao što je prikazano na slici. Postavlja se na mjesto kada se čuje „klik“. Pritisnite tipku  za početak usisavanja i brisanja.

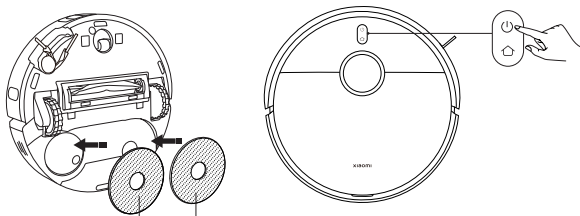



Sklop mopa za brisanje
(s postavljenim mopovima za brisanje)

OPREZ: uklonite spremnik za vodu i izlijte preostalu vodu odmah nakon završetka zadatka brisanja. Zatim očistite i osušite mop za brisanje kako biste spriječili pojavu mirisa i plijesni.

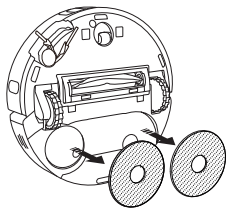
Kako biste koristili samo funkciju usisavanja, uklonite sklop mopa za brisanje.



Uključivanje/isključivanje

- Pritisnite i držite gumb  3 sekunde kako biste uključili robotski usisivač, a indikator će se uključiti.
- Kada je robotski usisivač pauziran i nije napunjen, pritisnite i držite gumb  3 sekunde da biste ga isključili.

Napomena: ako se robotski usisavač puni, automatski će se uključiti i ne može se isključiti.

Pauza

Kada robotski usisivač radi, pritisnite bilo koji gumb na robotskom usisivaču za pauzu, a zatim pritisnite gumb  za nastavak čišćenja.

Napomena: nemojte podizati ni micati robotski usisavač dok je pauziran. U suprotnom može doći do pogrešaka u pozicioniranju koje bi mogle spriječiti robotski usisivač da se vrati na stanicu za punjenje ili uzrokovati gubitak podataka karte.

Stanje mirovanja

- Robotski usisivač će ući u stanje mirovanja nakon pauze od 10 minuta.
- U načinu mirovanja, indikator robotskog usisivača će se isključiti. Pritisnite bilo koju tipku da probudite usisavač iz stanja mirovanja.

Napomena: robotski usisavač automatski će se isključiti nakon što je u stanju mirovanja 6 sati.

Dječja brava

Pritisnite i držite tipku  3 sekunde za vrijeme punjenja ili pauze kako biste omogućili ili onemogućili funkciju zaključavanja za djecu.

Način uporabe

Nastavak čiščenja

Ako razina baterije robotskog usisavača počne padati za vrijeme zadatka čišćenja, on će se automatski vratiti na stanicu za punjenje kako bi se ponovno napunio, a zatim će, nakon što se dovoljno napuni, nastaviti sa čišćenjem.

DND način rada

U načinu rada Ne uznemiravaj (DND), robot usisavač ne nastavlja sa čišćenjem niti izvodi planirana čišćenja. DND način rada može se omogućiti ili onemogućiti u aplikaciji.

Briga i održavanje

Čišćenje spremnika za vodu

Izvadite spremnik za vodu, otvorite njegov poklopac, napunite ga malom količinom čiste vode, protresite ga da isperete njegovu unutrašnjost i izlijte prljavu vodu.

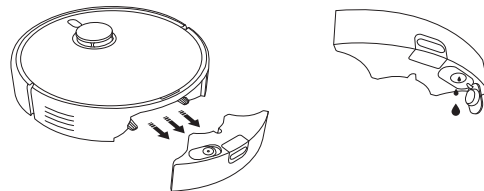

OPREZ:

- Nemojte ispirati ili namakati spremnik za vodu.
- Redovito čistite spremnik za vodu kako biste spriječili da nakupljanje prljavštine utječe na učinak čišćenja.

Čišćenje spremnika za sakupljanje prašine i filtra

1. Otvorite gornji poklopac robotskog usisavača i pritisnite gumb za otpuštanje spremnika za sakupljanje prašine kako biste izvadili spremnik za sakupljanje prašine prema gore iz robotskog usisavača.

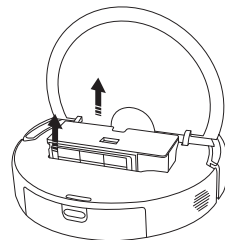

Briga i održavanje

2. Odvojite filtar od spojnice filtra. Nježno dodirnite okvir filtra kako biste uklonili prašinu i krhotine i ispraznite spremnik za sakupljanje prašine.

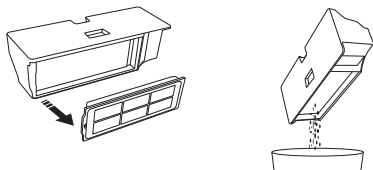

Napomene:

- ne pokušavajte očistiti filtar četkom ili prstom.
- Ne preporuča se često ispiranje, inače se filtar može oštetiti.
- Za čišćenje filtra i spremnika za sakupljanje prašine rabite samo čistu vodu. Nemojte upotrebljavati deterdžent.

3. Po potrebi isperite spremnik za sakupljanje prašine i filtar čistom vodom.

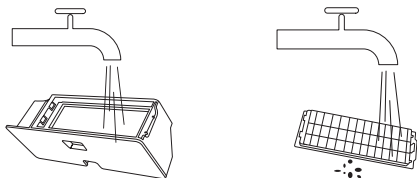

4. Potpuno osušite spremnik za sakupljanje prašine i filtar prije ponovnog postavljanja.

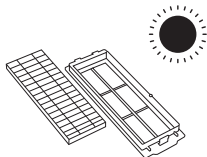

Čišćenje mopa za brisanje

Uklonite mop za brisanje iz njegovog držača a zatim ga operite i osušite.

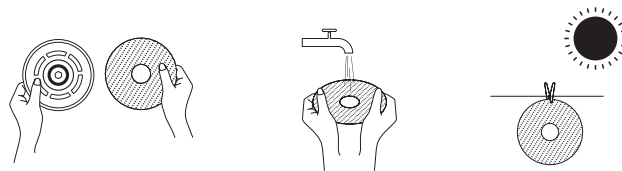

Čišćenje bočne četke i zakretnog kotačića

1. Okrenite robotski usisivač naopako i izvucite bočnu četku i zakretni kotačić prema gore.
2. Očistite sve dlake ili ostatke koji su se možda zaglavili na bočnoj četki i zakretnom kotačiću.
3. Ponovno postavite bočnu četku i zakretni kotačić.

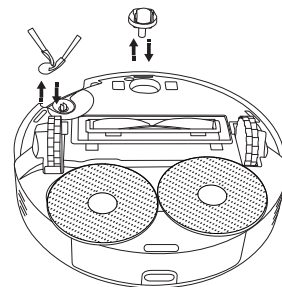

Napomena: ponovno postavite bočnu četku i zakretni kotačić odmah nakon čišćenja.

Briga i održavanje

Osjetnici za čišćenje i kontakti za punjenje

Povremeno čistite osjetnike i kontakte za punjenje mekom, suhom krpom.

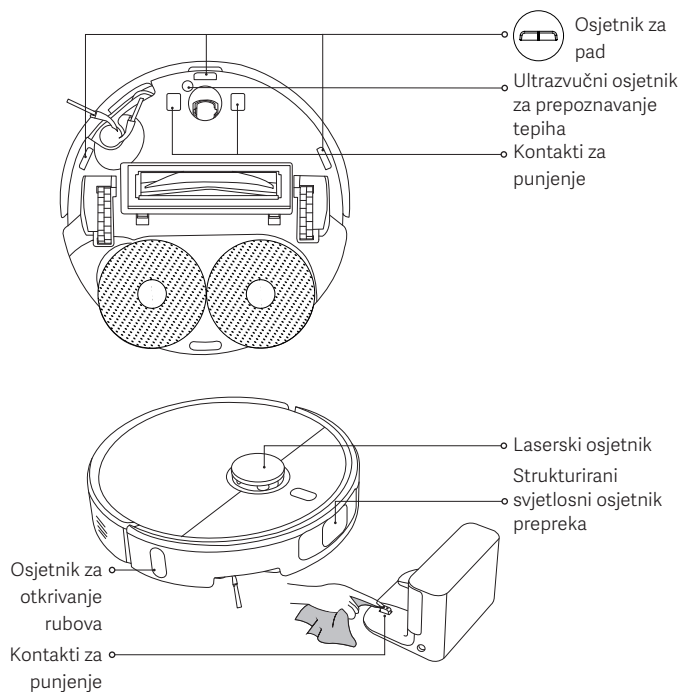

Čišćenje četke

1. Okrenite robotski usisivač naopako i stisnite dva gumba za otpuštanje kako biste uklonili poklopac četke.
2. Uklonite četku i izvucite završni poklopac koji se može ukloniti kako biste očistili prljavštinu.
3. Ponovno postavite uklonjivu završnu kapicu, četku i poklopac četke redom nakon čišćenja. Poklopac četke postavlja se na mjesto kada se čuje „klik“.

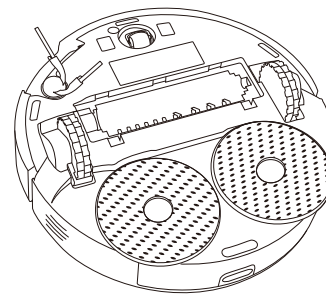
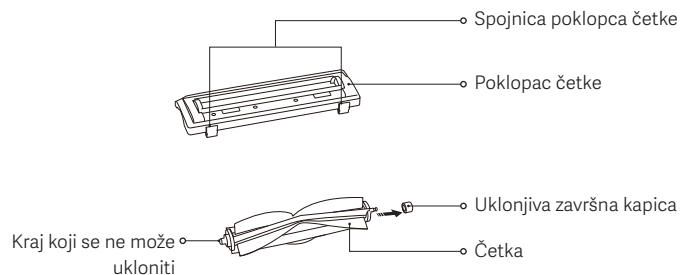

Briga i održavanje

Dijelovi	Učestalost održavanja	Učestalost zamjene
Bočna četka	Svaka dva tjedna	3–6 mjeseci
Četka	Svaka dva tjedna	6–12 mjeseci
Filtar	Svaka dva tjedna	3–6 mjeseci
Poklopac četke	/	3–6 mjeseci (ili nakon nošenja)
Mop za brisanje	Nakon svake uporabe	1–3 mjeseca (ili nakon nošenja)
Spremnik za sakupljanje prašine	Nakon svake uporabe	/
Spremnik za vodu	Čišćenje prema potrebi	/
Zakretni kotačić	Svaki mjesec	/
Laserski osjetnik		
Strukturirani svjetlosni osjetnik prepreka		
Ultrazvučni osjetnik za prepoznavanje tepiha		
Osjetnik za pad		
Osjetnik za otkrivanje rubova		
Kontakti za punjenje		

Napomena: učestalost zamjene je samo za referencu. Ako je dio oštećen, potrebno ga je zamijeniti u što kraćem roku kako bi se zajamčilo učinkovitije čišćenje.

Najčešći problemi

Problem	Mogući uzrok i rješenje
Sklop mopa za brisanje se ne okreće.	Sklop mopa za brisanje može zapeti od strano tijelo. Očistite ga.
Mop za brisanje nije mokar.	Provjerite ima li u spremniku za vodu dovoljno vode. U aplikaciji prilagodite postavke razine vode. Slijedite upute u korisničkom priručniku kako biste ispravno postavili sklop mopa za brisanje.
Mop za brisanje je previše mokar.	U aplikaciji prilagodite postavke razine vode. Provjerite je li poklopac spremnika za vodu dobro zatvoren.
Robotski usisavač više ne čisti učinkovito ili ostavlja prašinu za sobom.	Spremnik za sakupljanje prašine pun je. Očistite ga i pokušajte ponovo. Filtar je blokiran. Očistite ga i pokušajte ponovo. Strano tijelo uhvaćeno je u četku. Očistite ga i pokušajte ponovo.
Robotski usisavač proizvodi čudne zvukove za vrijeme čišćenja.	Strano tijelo je možda zapelo za četku, bočnu četku ili jedan od glavnih kotača. Isključite robotski usisavač i uklonite sve ostatke ako postoje.
Robotski usisivač ne može se uključiti.	Niska razina napunjenosti baterije. Do kraja napunite robotski usisavač pa pokušajte ponovo. Temperatura okoline je preniska (ispod 0°C) ili previsoka (iznad 40°C).
Robotski usisavač ne počinje čistiti.	Niska razina napunjenosti baterije. Do kraja napunite robotski usisavač pa pokušajte ponovo.

Najčešći problemi

Problem	Mogući uzrok i rješenje
Robotski usisavač ne nastavlja sa čišćenjem.	Provjerite da robotski usisavač nije postavljen na način rada DND. U ovom načinu rada, pritiskanje gumba za spajanje na postaju na robotu usisavaču, dodirivanje gumba za spajanje na postaju u aplikaciji Xiaomi Home ili pomicanje robota usisavača natrag na stanicu za punjenje neće nastaviti čišćenje.
Robotski usisavač se ne vraća na stanicu za punjenje.	Oko stanice za punjenje nalazi se previše prepreka. Postavite stanicu za punjenje na otvorenije područje. Robotski usisavač je predaleko od stanice za punjenje. Pomaknite ga bliže stanici za punjenje i pokušajte ponovno.
Robotski usisavač se ne puni.	Provjerite ima li oko stanice za punjenje dovoljno slobodnog prostora, te nema li na kontaktima za punjenje nečistoća i prepreka. Temperatura okoline je preniska (ispod 0°C) ili previsoka (iznad 40°C).
Robotski usisavač ponaša se neuobičajeno.	Isključite robotski usisavač i ponovo ga pokrenite.
Robotski usisavač ne obavlja planirana čišćenja.	Provjerite je li robotski usisavač spojen na mrežu; inače, ne može sinkronizirati vrijeme i izvesti planirana čišćenja. Provjerite da robotski usisavač nije postavljen na način rada DND. Način rada DND spriječit će robotski usisavač da izvrši zakazano čišćenje.
Robotski usisavač nastavlja raditi izvan mreže.	Provjerite je li robotski usisavač povezan s mrežom ostaje li u dometu bežične mreže stalno.

Otklanjanje poteškoća

Upit za pogrešku	Mogući uzrok i rješenje
Provjerite je li spremnik za vodu ispravno postavljen.	Provjerite je li spremnik za vodu sigurno postavljen.
Mop za brisanje nije postavljen.	Provjerite jesu li držač mopa za brisanje i mop za brisanje čvrsto postavljeni.
Poklopac spremnika za sakupljanje prašine nije postavljen.	Umetnite spremnik za sakupljanje prašine i filter te pripazite da čvrsto sjednu na mjesto.
Postavite robotski usisavač na ravnu površinu.	Robot usisavač je otkrio da je pod kutom pri aktivaciji. Ponovno ga pokrenite nakon što postavite uređaj na ravnu površinu.
Nije bilo moguće vratiti na postaju za punjenje, pomaknite robotski usisavač na stanicu za punjenje.	Ručno stavite robotski usisavač na stanicu za punjenje i provjerite je li stanica za punjenje spojena na napajanje.
Uklonite sve prepreke oko robotskog usisavača.	Robotski usisavač može biti uhvaćen ili zaglavljnjen. Uklonite sve prepreke u njegovoj blizini.
Očistite sva strana tijela s područja laserskog osjetnika.	Uklonite sva strana tijela koja bi mogla blokirati ili začepiti laserski osjetnik ili premjestite robotski usisavač na novo mjesto i ponovno ga pokrenite.
Obrišite osjetnike za pad i premjestite robotski usisavač na novo mjesto za početak.	Dio robotskog usisavača možda nije na tlu, stoga robotski usisavač premjestite i ponovno pokrenite. Ili su osjetnici za pad prljavi, obrišite ih.
Pogreška branika. Provjerite može li branik pravilno odskočiti.	Međuspremnik sudara je zaglavljnjen. Nježno ga dodirnite kako biste uklonili strana tijela; ako nema stranih tijela, premjestite robotski usisavač na novo mjesto i uključite ga.

Specifikacije

Robotski usisavač

Ime	Robotski usisavač
Model	OV71GL
Dimenzije proizvoda	Ø350 × 99 mm
Neto masa	4,2 kg
Nazivna snaga	160 W
Nazivni napon	14,4 V ~
Napon za punjenje	20 V ~
Litij-ionska baterija	4800 mAh (nazivni kapacitet) 5200 mAh (nominalni kapacitet)
Radna frekvencija	2400–2483,5 MHz
Maksimalna izlazna snaga	< 20 dBm
Bežična povezivost	Wi-Fi IEEE 802.11 b/g/n 2,4 GHz Bluetooth 4.2
Potrošnja energije	Način rada sanje pripravnosti: ≤ 0.5W Način rada Stanje pripravnosti na mreži: ≤ 2,0 W
Vrijeme do ulaska u stanje	Način rada stanje pripravnosti: ≤ 20 min Način rada Stanje pripravnosti na mreži: ≤ 20 min

U normalnim uvjetima uporabe za ovu opremu potrebno je osigurati najmanje 20 cm udaljenosti između antene i tijela korisnika.

Stanica za punjenje

Model	OV71CDZ
Nazivni ulaz	20 V ~ 1 A
Nazivni izlaz	20 V ~ 1 A
Dimenzije proizvoda	146 × 122 × 98,5 mm
Potrošnja energije	Način rada sanje pripravnosti: ≤ 0.5 W
Vrijeme do ulaska u stanje	Način rada stanje pripravnosti: ≤ 20 min

Napojni adapter

Proizvođač	Zhongshan Baolijin Electronic Co., Ltd.
Model	BLJ24WJ200100P-V
Ulaz	100–240 V~ 50/60 Hz 0,8 A
Izlaz	20,0 V ~ 1,0 A 20,0 W
Prosječna aktivna učinkovitost	85,47 %
Učinkovitost pri niskom opterećenju (10 %)	75,47 %
Potrošnja energije bez opterećenja	0,10 W

Informacije o usklađenosti s propisima

Izjava o sukladnosti za EU



Ovime Xiaomi Communications Co., Ltd. izjavljuje da je radijska oprema tipa OV71GL u skladu s Direktivom 2014/53/EU. Puni tekst Izjave o sukladnosti za EU dostupan je na sljedećoj internetskoj adresi: <https://www.mi.com/global/service/support/declaration.html>

Informacije o odlaganju i recikliranju otpadne električne i elektroničke opreme (WEEE)



Svi proizvodi s ovim simbolom smatraju se otpadnom električnom i elektroničkom opremom (WEEE u skladu s Direktivom 2012/19/EU) i ne smiju se miješati s nerazvrstanim kućanskim otpadom. Ljudsko zdravlje i okoliš potrebno je zaštititi odlaganjem otpadne opreme na odlagalište namijenjeno prikupljanju i recikliranju otpadne električne i elektroničke opreme koje je odredilo državno ili lokalno nadležno tijelo. Propisno rukovanje i recikliranje pridonosi sprječavanju potencijalnih negativnih posljedica za okoliš i ljudsko zdravlje. Obratite se instalateru ili lokalnim nadležnim tijelima za dodatne informacije o lokaciji i uvjetima i odredbama tih odlagališta.

OBAVIJEST O JAMSTVU

OVO JAMSTVO DAJE VAM ODREĐENA PRAVA I MOŽETE IMATI DRUGA PRAVA KOJA SU DEFINIRANA ZAKONIMA VAŠE DRŽAVE, SAVEZNE DRŽAVE ILI PROVINCIJE. U NEKIM DRŽAVAMA, SAVEZNI DRŽAVAMA ILI PROVINCIJAMA, PRAVO POTROŠAČA MOŽE ODREDITI MINIMALNO RAZDOBLJE ZA JAMSTVO. OSIM AKO JE DRUGAČIJE DOPUŠTENO ZAKONOM, XIAOMI NE ISKLJUČUJE, OGRANIČAVA ILI ODBIJA DRUGA PRAVA KOJE MOŽDA IMATE. ZA POTPUNO RAZUMIJEVANJE SVOJIH PRAVA POZIVAMO VAS DA SE POSAVJETUJETE O ZAKONIMA SVOJE DRŽAVE, SAVEZNE DRŽAVE ILI PROVINCIJE.

1. OGRANIČENO JAMSTVO PROIZVODA

XIAOMI jamči da materijali i izrada Proizvoda ne sadrže nepravilnosti tijekom uobičajene upotrebe i upotrebe sukladno odgovarajućem korisničkom priručniku Proizvoda tijekom Razdoblja valjanosti jamstva.

Trajanje i uvjete povezane sa zakonskim jamstvima određuju važeći lokalni zakoni. Za više informacija o pogodnostima jamstva potrošača, pogledajte službeno web-mjesto tvrtke Xiaomi <https://www.mi.com/global/support/warranty>. Xiaomi jamči izvornom kupcu da materijali i izrada Proizvoda tvrtke Xiaomi ne sadrže nepravilnosti tijekom uobičajene upotrebe u navedenom razdoblju. Xiaomi ne jamči da se tijekom rada Proizvoda neće pojavljivati prekidni ili greške. Xiaomi ne odgovara za štete nastale zbog nepridržavanja uputa povezanih s upotrebom proizvoda.

2. PRAVNA SREDSTVA

Ako je pronađen kvar na hardveru i tvrtki Xiaomi se u Razdoblju valjanosti jamstva pošalje valjani zahtjev, Xiaomi će (1) popraviti Proizvod bez naknade, (2) zamijeniti Proizvod ili (3) vratiti novac za Proizvod, ne uključujući potencijalne troškove dostave.

3. KAKO DOBITI USLUGU JAMSTVA

Kako biste dobili uslugu jamstva, Proizvod morate dostaviti u izvornom pakiranju ili sličnom pakiranju koje pruža istu razinu zaštite na adresu koju je navela tvrtka Xiaomi. Osim u mjeri u kojoj je to zabranjeno važećim zakonom, tvrtka Xiaomi

može od vas tražiti dokaze o kupnji i/ili da pristanete na uvjete registracije prije nego što primite uslugu jamstva.

4. ISKLJUČENJA I OGRANIČENJA

Osim ako je drugačije odredila tvrtka Xiaomi, ovo Ograničeno jamstvo primjenjuje se samo za Proizvod koji je proizvela tvrtka Xiaomi ili treća strana za tvrtku Xiaomi te koji se može prepoznati putem robnih žigova, trgovačkih imena ili logotipa „Xiaomi” ili „Mi”.

Ograničeno jamstvo ne primjenjuje se na bilo kakve situacije, kao što su (a) šteta zbog više sile, primjerice, udari munje, tornado, poplava, požar, potres ili drugi vanjski uzroci; (b) nemar; (c) komercijalna upotreba; (d) preinake ili izmjene bilo kojeg dijela Proizvoda; (e) šteta uzrokovana upotrebom proizvoda koji nisu u vlasništvu tvrtke Xiaomi; (f) šteta uzrokovana nesrećom, zloupotrebom ili nepravilnom upotrebom; (g) šteta uzrokovana radom Proizvoda izvan dopuštene ili namijenjene upotrebe sukladno opisu tvrtke Xiaomi ili s neodgovarajućim naponom ili napajanjem; (h) šteta uzrokovana popravkom (uključujući nadogradnje i proširenja) koji je pružila strana koja ne predstavlja tvrtku Xiaomi.

Vaša je odgovornost da sigurnosno kopirate sve podatke, softver ili druge materijale koje ste možda pohranili ili sačuvali na proizvodu. Moguće je da će se podaci, softver ili drugi materijali u opremi izgubiti ili ponovno formatirati tijekom popravka, a tvrtka Xiaomi nije odgovorna za takvu štetu ili gubitak.

Nijedan preprodavač, agent ili zaposlenik tvrtke Xiaomi nema ovlaštenje za preinačavanje, proširivanje ili dodavanje stavki ovom Ograničenom jamstvu. Ako je bilo koji uvjet ilegalan ili neprovediv, to neće utjecati na zakonitost ili provedivost preostalih uvjeta.

Osim ako je zabranjeno zakonima ili ako je tvrtka Xiaomi tako obećala, usluge nakon kupnje ograničit će se na državu ili regiju izvorne kupnje.

Proizvodi koje tvrtka Xiaomi nije propisno uvezla i/ili ih nije propisno proizvela i/ili ih tvrtka Xiaomi ili službeni distributer tvrtke Xiaomi nije propisno nabavio, neće biti obuhvaćeni postojećim jamstvima. Sukladno važećem zakonu možete iskoristiti jamstva neslužbenog prodavača koji vam je prodao proizvod. Stoga vas

tvrtka Xiaomi poziva da se obratite prodavaču od kojeg ste kupili proizvod. Postojeća jamstva ne primjenjuju se na Hong Kong i Tajvan.

5. IMPLICITNA JAMSTVA

Osim do mjere kojom je to zabranjeno važećim zakonom, sva implicitna jamstva (uključujući jamstva tržišnog potencijala i pogodnosti za određenu svrhu) imat će ograničeno trajanje do maksimalnog trajanja ovog ograničenog jamstva. Neke nadležnosti ne dopuštaju ograničenja na trajanju implicitnog jamstva, tako da se navedeno ograničenje u tim slučajevima neće primijeniti.

6. OGRANIČENJE ŠTETE

Osim u mjeri u kojoj je to zabranjeno važećim zakonom, tvrtka Xiaomi neće snositi odgovornost za bilo kakvu štetu uzrokovanu nesrećama, neizravnim, posebnim ili popratnim štetama, uključujući, između ostalog, gubitak zarade, prihoda ili podataka, štetu uzrokovanu povredom izričitog ili implicitnog jamstva ili uvjeta, ili pod bilo kojom pravnom teorijom, čak i ako je tvrtka Xiaomi obaviještena o mogućnosti takve štete. Neke nadležnosti ne dopuštaju isključenja ili ograničenje posebnih, neizravnih ili popratnih šteta, tako da se navedena ograničenja ili isključenja možda ne odnose na vas.

7. KONTAKTI TVRTKE XIAOMI

Korisnici mogu posjetiti web-mjesto: <https://www.mi.com/global/support/warranty>
Osoba za kontakt za usluge nakon prodaje može biti bilo koja osoba u ovlaštenoj uslužnoj mreži tvrtke Xiaomi, ovlašteni distributeri tvrtke Xiaomi ili krajnji trgovac koji vam je prodao proizvod. Ako ste u nedoumici, obratite se relevantnoj osobi koju tvrtka Xiaomi može odrediti.

Varnostna navodila

Pred uporabo natančno preberite priročnik in ga shranite za poznejšo uporabo.

Ta izdelek je namenjen samo čiščenju tal v domačem okolju. Ne uporabljajte ga na prostem, na površinah, ki niso tla, ali v komercialnih oziroma industrijskih prostorih.

Omejitve uporabe

- To napravo lahko uporabljajo otroci, od osmega leta naprej in osebe z zmanjšanimi telesnimi, zaznavnimi ali umskimi sposobnostmi ali pomanjkanjem izkušenj in znanja, če so pod nadzorom ali so dobili navodila glede varne uporabe naprave ter razumejo nevarnosti. Otroci naj se z napravo ne igrajo. Čiščenja in vzdrževanja naprave ne smejo opravljati otroci brez nadzora.
- Ta naprava ni namenjena za uporabo osebam (vključno z otroki) z zmanjšanimi telesnimi zaznavnimi ali duševnimi sposobnostmi ali pomanjkanjem izkušenj in znanja, razen če jih oseba, odgovorna za njihovo varnost, nadzoruje ali jim je dala navodila glede uporabe naprave.
- Napravo lahko uporabljate samo z napajalno enoto, ki je priložena napravi.
- Ta naprava vsebuje baterije, ki jih lahko zamenjajo le strokovno usposobljene osebe.
- Če so zatiči delov vtiča poškodovani, je treba vtični napajalnik zavreči.
- Če se polnilnik ali baterija poškodujeta, ju je treba zamenjati z originalnim sestavnim delom, ki ga kupite pri proizvajalcu ali v oddelku poprodajnega servisa.
- Če se naprava zapelje čez napajalni kabel, lahko pride do nevarnosti.
- Las, ohlapnih oblačil, prstov in drugih delov telesa ne približujte odprtina in gibajočim se delom.
- Z robotskim sesalnikom ne čistite nobenih gorečih snovi.
- Robotskega sesalnika ne dvigujte za pokrov laserskega radarja.
- Pred čiščenjem ali vzdrževanjem se prepričajte, da je robotski sesalnik izklopljen in da je napajanje izklopljeno.
- Robotskega sesalnika ne uporabljajte na območjih, ki so dvignjena nad višino tal, kot je npr. podstrešje, odprt balkon ali na pohištvo, razen če je nameščena zaščitna pregrada.
- Robotskega sesalnika ne uporabljajte pri sobni temperaturi nad 40 °C ali pod 0 °C ali na tleh, kjer je prisotna tekočina ali lepljive snovi.
- Pred uporabo robotskega sesalnika poberite s tal vse kable, da jih naprava med čiščenjem ne povleče za seboj.
- S tal poberite vse lomljive ali nepritrjene predmete, kot so vaze ali plastične vrečke, da se robotski sesalnik ne zatakne ali trči vanje in tako ne povzroči škodo.
- Na robotski sesalnik ne postavljajte otrok, hišnih ljubljencev ali drugih predmetov, medtem ko je naprava v mirovanju ali ko čisti.
- Funkcije pomivanja tal ne uporabljajte na preprogi.
- Ne dovolite, da robotski sesalnik pobira trde ali ostre predmete, kot so gradbeni material, steklo ali žebli.
- Robotskega sesalnika ne obračajte. Ohišje laserskega radarja se ne sme nikoli dotikati tal.
- Ta izdelek uporabljajte le v skladu z navodili v uporabniškem priročniku. Uporabniki so odgovorni za kakršno koli izgubo ali škodo, ki nastane zaradi nepravilne uporabe tega izdelka.
- Za izčrpen e-priročnik obiščite spletno mesto www.mi.com/global/support/user-guide

Varnostni podatki o laserju

Laserski senzor v tem izdelku izpolnjuje zahteve standardov IEC 60825-1:2014 in EN 60825-1:2014/A11:2021 za laserske izdelke razreda 1. Med njegovo uporabo se izogibajte neposrednemu stiku z očmi.

LASERSKI IZDELEK RAZREDA 1

POTROŠNIŠKI LASERSKI IZDELEK

EN 50689:2021

Baterije in polnjenje

- OPOZORILO: Ne uporabljajte baterije in polnilne postaje tretjih oseb.
- OPOZORILO: Uporabljajte samo napajalno enoto, priloženo temu aparatu.
- OPOZORILO: Za polnjenje baterije uporabljajte samo snemljivo napajalno enoto, priloženo temu aparatu.
- Uporabljajte samo z napajalno enoto <BLJ24W200100P-V>.
- Baterije ali polnilne postaje ne poskušajte sami razstavljati, popravljati ali spreminjati.
- Če baterija izteka, takoj izključite robotski sesalnik iz napajanja. Če pridete v stik s katero koli snovjo, ki lahko izteka iz baterije, prizadeto območje izperite z veliko vode in nemudoma poiščite zdravniško pomoč.
- Aparata ali baterije ne izpostavljajte previsokim temperaturam.
- Bodite pozorni na tveganje na priključkih aparata na baterije ali tveganje povzročitve kratkega stika na baterijah s kovinskimi predmeti.
- Polnilne postaje ne postavljajte v bližino vira toplote.
- Za brisanje ali čiščenje stikov polnilne postaje ne uporabljajte mokre krpe ali mokrih rok.
- Če robotskega sesalnika dalj časa ne boste uporabljali, ga popolnoma napolnite, nato ga izklopite in hranite v hladnem, suhem prostoru. Robotski sesalnik napolnite vsaj enkrat na tri mesece, da se baterija preveč ne izprazni.
- Ne polnite baterij, ki jih ni mogoče polniti.
- Za preklon polnilne postaje med 50 Hz in 60 Hz ni potreben noben ukrep s strani uporabnikov, izdelek se lahko sam prilagodi na 50 Hz in 60 Hz.
- Litij-ionski baterijski sklop vsebuje snovi, ki so nevarne za okolje. Preden robotski sesalnik zavržete, najprej odstranite baterijski sklop, nato ga zavržite ali reciklirajte v skladu z lokalnimi zakoni in predpisi države ali regije, v kateri ga uporabljate.
- Preden aparat zavržete, je treba odstraniti baterijo.

- Pred odstranjevanjem baterije je treba aparat izključiti iz električnega omrežja.
- Baterijo je treba varno odstraniti.
- Ko iz izdelka odstranujete baterije, je bolje, da jih izpraznite in se prepričajte, da je izdelek odklopljen z električnega omrežja.
 1. Odvijte vijak na dnu in nato odstranite pokrov.
 2. Odklopite konektor baterije, nato odstranite baterije. Ne poškodujte ohišja baterij, da se izognete nevarnosti poškodb.
 3. Baterije vrnite na zbirno mesto za recikliranje..



Samo za uporabo
v zaprtih prostorih.



Pred uporabo
preberite navodila.

Pregled izdelka

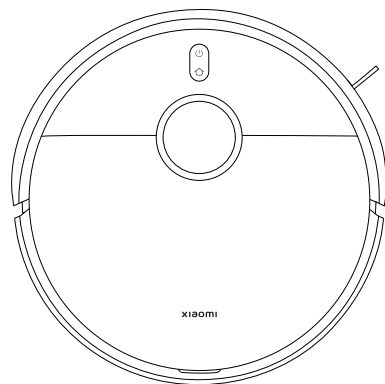

Robotski sesalnik

Vnaprej nameščena dodatna oprema



Krtača

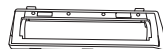

Pokrov krtače

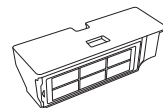

Posoda za prah
(namestite pred sesanjem
in mokrim čiščenjem)



Rezervoar za vodo
(namestite pred sesanjem in
mokrim čiščenjem)

Druge dodatna oprema



Držalo krpe za
mokro čiščenje × 2

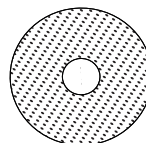

Krpa za mokro čiščenje × 2
(predhodno nameščen na
držalu krpe za mokro čiščenje)

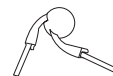

Stranska krtača

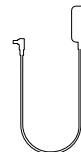

Električni napajalnik

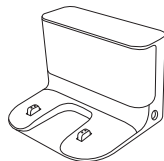

Polnilna postaja



Uporabniški priročnik



Vodič po sliki



Obvestilo o garanciji

Opomba: Ilustracije izdelka, dodatne opreme in uporabniškega vmesnika v uporabniškem priročniku so zgolj informativne narave. Dejanski izdelek in funkcije se lahko zaradi izboljšav izdelka razlikujejo.

Pregled izdelka

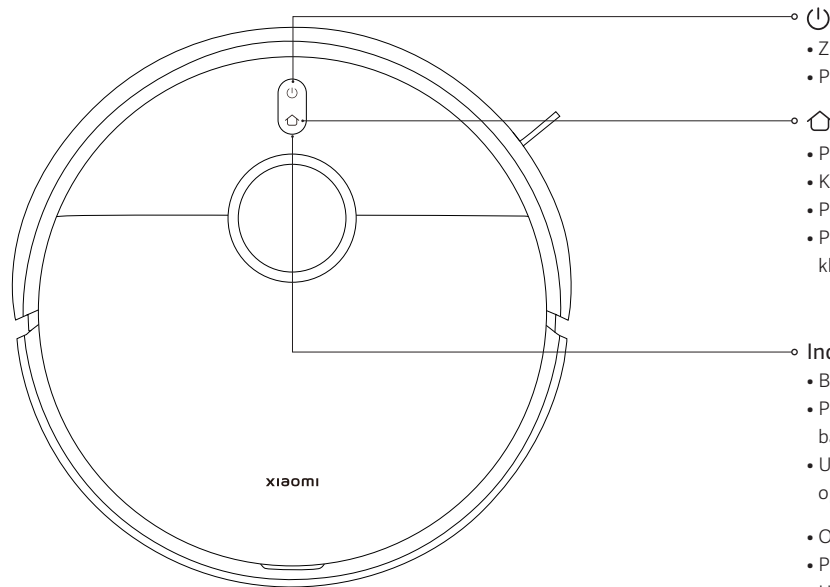

- Za vklop ali izklop pritisnite in držite 3 sekunde
- Pritisnite za začetek ali premor čiščenja



- Pritisnite za začasno zaustavitev med delovanjem
- Ko je začasno zaustavljeno, pritisnite za začetek priklapljanja
- Pritisnite za zaustavitev priklapljanja, ko se vrne do polnilne postaje
- Pritisnite in držite 3 sekunde, da omogočite ali onemogočite otroško ključavnico

Indikator

- Bela: Deluje normalno
- Počasi utripajoča bela: polnjenje (srednja/visoka raven napolnjenosti baterije)
- Utripajoča bela: priklapljanje/posodabljanje strojne programske opreme/obnavljanje tovarniških nastavitev
- Oranžna: izklopljeno omrežje
- Počasi utripajoča oranžna: polnjenje (nizka raven napolnjenosti baterije)
- Utripajoča oranžna: napaka na robotskem sesalniku
- Modra 2 sekundi: omrežje povezano
- Počasi utripajoča modra: povezovanje z omrežjem
- Utripajoča modra: ponastavitev Wi-Fi/čakanje na omrežno povezavo

Pregled izdelka

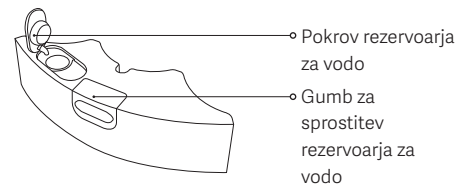
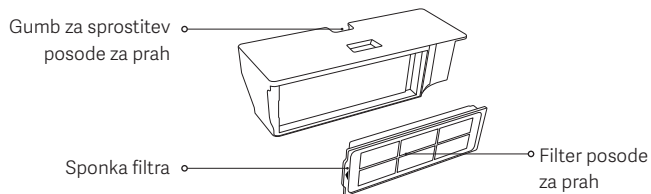
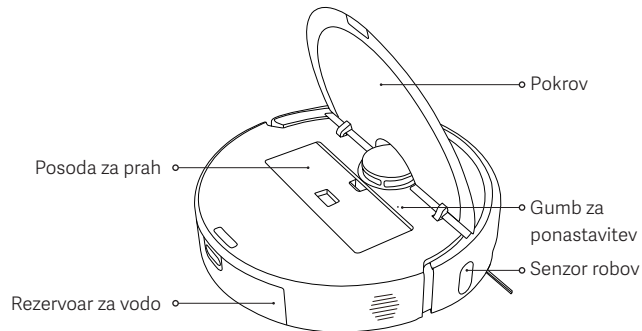
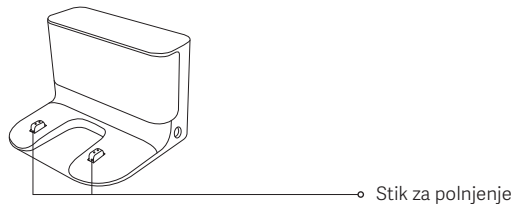
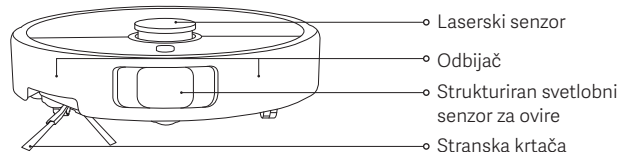
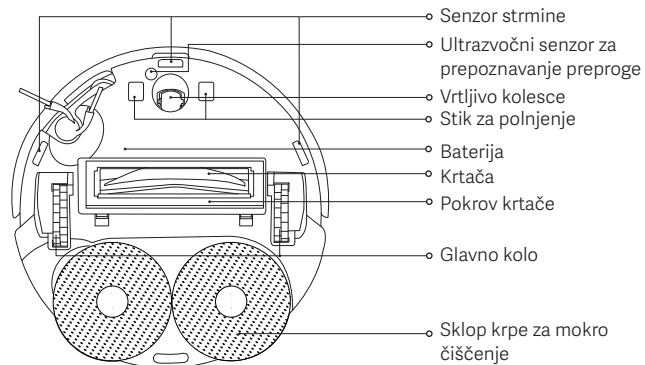

Pred uporabo

1. Odstranite zaščitne trakove.

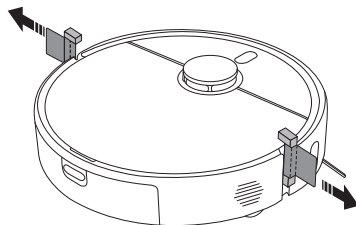

2. Namestite stransko krtačo in sklop krpe za mokro čiščenje.

Namestite stransko krtačo in sklop krpe za mokro čiščenje, kot je prikazano na sliki. Ko slišite »klik« sta pravilno nameščena.

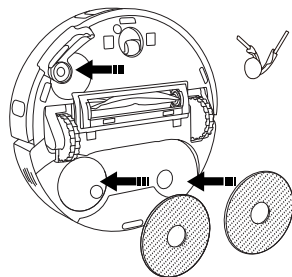

3. Iz polnilne postaje odstranite zaščitni film, postajo postavite ob steno in jo priključite na napajanje.

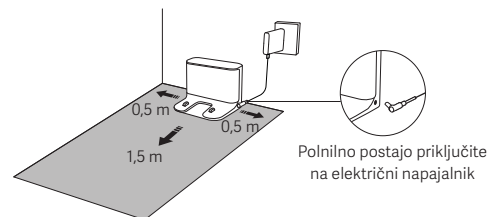

SVARILA:

- Polnilne postaje ne izpostavljajte neposredni sončni svetlobi.
- Na območje v razdalji 0,5 metra na obeh straneh polnilne postaje in 1,5 metra pred njo ne postavljajte nobenih predmetov.

4. Napolnite robotski sesalnik.

Postavite robotski sesalnik na polnilno postajo za polnjenje.

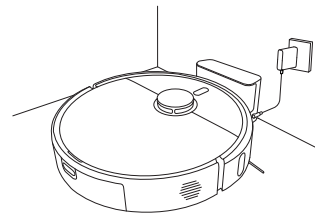

Opombe:

- Da zagotovite optimalno delovanje baterije, jo pred prvo uporabo popolnoma napolnite.
- Robotski sesalnik postavite na polnilno postajo in se prepričajte, da so njuni stiki za polnjenje poravnani. Robotski sesalnik se bo samodejno vklopil in ga med polnjenjem ni mogoče izklopiti.

Uporaba

Povezovanje z aplikacijo Xiaomi Home

Ta izdelek deluje z aplikacijo Xiaomi Home. Uporabite aplikacijo Xiaomi Home za nadzor naprave in delovanje z drugimi napravami za pametni dom.

Oптиčno preberite kodo QR, da prenesete in namestite aplikacijo. Če je aplikacija že nameščena, boste preusmerjeni na stran za nastavitve povezave. Aplikacijo »Xiaomi Home« lahko poiščete v trgovini z aplikacijami, kjer si jo naložite in namestite.





7F4E365C

Odpri aplikacijo Xiaomi Home, tapnite »+« v zgornjem desnem kotu in sledite navodilom za dodajanje naprave.

Opombe:

- Podprta so samo omrežja Wi-Fi s frekvenco 2,4 GHz.
- Različica aplikacije je bila morda posodobljena, zato upoštevajte navodila glede na trenutno različico aplikacije.
- Ko se robotski sesalnik uspešno poveže z aplikacijo Xiaomi Home, se uspešno poveže z omrežjem. Wi-Fi lahko ponastavite, da ga odklopite iz omrežja.

Ponastavitev omrežja Wi-Fi

- Medtem ko je robotski sesalnik vklopljen, pritisnite in držite gumba  in  7 sekund, dokler se ne zasliši glasovno sporočilo. Omrežje Wi-Fi je uspešno ponastavljeno, ko indikator utripa modro.
- Ponastavite povezavo Wi-Fi, ko je potrebno robotski sesalnik izklopiti iz omrežja ali je treba omrežje spremeniti.

Težava	Rešitev
Robotski sesalnik se ne more povezati z omrežjem Wi-Fi.	<ul style="list-style-type: none">• Preverite, ali je geslo za omrežje Wi-Fi pravilno.• Robotski sesalnik ne podpira omrežnega frekvenčnega pasu 5 GHz, zato ga povežite z omrežjem 2,4 GHz.• Nekaj je narobe s povezavo z omrežjem Wi-Fi. Ponastavite omrežje Wi-Fi in prenesite najnovejšo različico aplikacije Xiaomi Home, nato se poskusite znova povezati.• Prepričajte se, da je robotski sesalnik na območju z dobro pokritostjo omrežja Wi-Fi, nato ponastavite njegovo omrežje Wi-Fi in ga ponovno priključite na omrežje.

Obnovitev tovarniških nastavitvev

Uporabite predmet v obliki igle, da pritisnete in držite gumb za ponastavitvev 3 sekunde, dokler ne slišite glasovnega sporočila. Robotski sesalnik se bo obnovljen na tovarniške nastavitve.

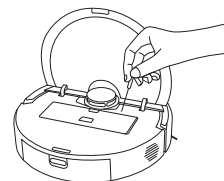

Opomba: V primeru kakršne koli težave, poskusite najprej znova zagnati robotski sesalnik. Če se težava nadaljuje po ponovnem zagonu, obnovite sesalnik na tovarniške nastavitve.

Uporaba

Hitra izdelava zemljevida

Ko se robotski sesalnik prvič poveže z aplikacijo, sledite navodilom v aplikaciji za hitro izdelavo zemljevida in robotski sesalnik bo začel z izdelavo zemljevida, ne da bi čistil. Ko se naprava vrne v polnilno postajo, se postopek izdelave zemljevida zaključi in zemljevid se samodejno shrani.

Priprava pred izdelavo zemljevida:

- Prepričajte se, da je robotski sesalnik popolnoma napolnjen, in ga zaženite iz polnilne postaje.
- Odprite vrata prostorov za izdelavo zemljevida, sledite robotskemu sesalniku skozi celoten postopek in odstranite predmete, ki bi lahko robotskemu sesalniku ovirali točno izdelavo zemljevida.
- Priporočljivo je, da blokirate območja, kjer bi se lahko robotski sesalnik zataknil ali opraskal in druga območja, ki niso primerna za vstop.

Nastavitev virtualnih sten ali omejenih območij po izdelavi zemljevida:

- Priporočljivo je, da nastavite virtualne stene ali omejena območja, kjer se lahko robotski sesalnik zatakne ali opraska in druga območja, ki niso primerna za vstop.

Začetek sesanja in mokrega čiščenja

1. Pritisnite in držite gumb za sprostitve rezervoarja za vodo, da odstranite rezervoar za vodo. Odprite njegov pokrov in ga napolnite s čisto vodo.

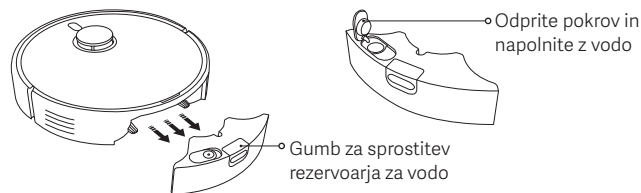

SVARILA:

- V rezervoar za vodo ne dodajajte tekočin, kot so vroča voda, detergent ali dezinfekcijsko sredstvo, da preprečite poškodbo robotskega sesalnika.
 - Preden robotski sesalnik zapusti tovarno, se preskusi delovanje njihovih funkcij, zato so v njem morda ostanki vode. To ni nič nenavadnega.
2. Napolnjen rezervoar z vodo vstavite v robotski sesalnik, kot je prikazano na sliki. Ko slišite »klik«, je pravilno nameščen.

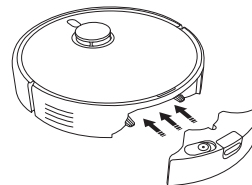

Uporaba

3. Namestite sklop za mokro čiščenje v položaj, kot je prikazano na sliki. Ko slišite »klik«, je nameščen na mesto. Pritisnite gumb , da začnete sesati in brisati.

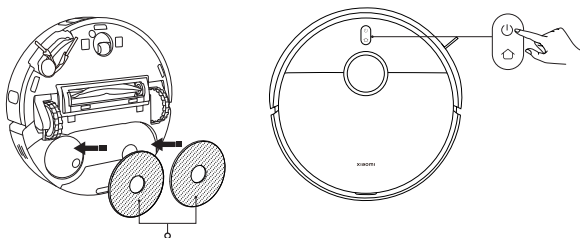



Sklop krpe za mokro čiščenje
(z nameščenimi krpami za mokro čiščenje)

SVARILA: Odstranite rezervoar za vodo in takoj po opravljenem pomivanju tal izlijte ostanke vode. Nato krpo za mokro čiščenje očistite in posušite, da preprečite neprijetne vonjave in plesen.

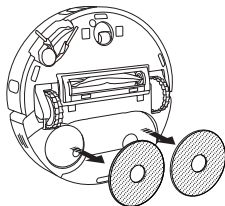
Če želite uporabiti samo funkcijo sesanja, odstranite sklop krpe za mokro čiščenje.



Vklop/izklop

- Pritisnite gumb in držite gumb  3 sekunde, da robotski sesalnik vklopite, indikatorna lučka pa se bo vklopila.
- Ko je robotski sesalnik začasno ustavljen in se ne polni, pritisnite in držite gumb  tri sekunde, da ga izklopite.

Opomba: Če se robotski sesalnik polni, se bo samodejno vklopil in ga ni mogoče izklopiti.

Začasna ustavitev

Ko robotski sesalnik deluje, pritisnite poljuben gumb na robotskem sesalniku, da ga začasno ustavite, in nato pritisnite gumb , da nadaljujete s čiščenjem.

Opomba: Ko je robotski sesalnik začasno zaustavljen, ga ne dvigajte ali premikajte. Sicer se lahko pojavijo napake pri pozicioniranju, ki robotskemu sesalniku preprečijo vrnitev na polnilno postajo ali povzročijo izgubo podatkov zemljevida.

Način mirovanja

- Robotski sesalnik bo prešel v način mirovanja, ko bo za 10 minut začasno zaustavljen.
- V načinu mirovanja se bo indikator robotskega sesalnika izklopil. Pritisnite poljuben gumb, da zbudite sesalnik iz načina mirovanja.

Opomba: Robotski sesalnik se samodejno izklopi, ko je 6 ur v načinu mirovanja.

Otroška ključavnica

Med polnjenjem pritisnite in držite gumb  3 sekunde ali začasno ustavite, da omogočite ali onemogočite funkcijo otroške ključavnice.

Uporaba

Nadaljevanje čiščenja

Če se baterija robotskega sesalnika in med čiščenjem začne prazniti, se samodejno vrne na polnilno postajo, da se napolni, ko pa se baterija dovolj napolni, nadaljuje čiščenje, kjer je končal.

Način DND

V načinu ne moti (DND) robotski sesalnik ne nadaljuje s čiščenjem ali ne izvaja načrtovanih čiščenj. V aplikaciji se lahko način Ne moti omogoči ali onemogoči.

Nega in vzdrževanje

Čiščenje rezervoarja za vodo

Odstranite rezervoar za vodo, odprite njegov pokrov, napolnite ga z majhno količino vode, ga pretresite, da izperete notranjost in izlijte umazano vodo.

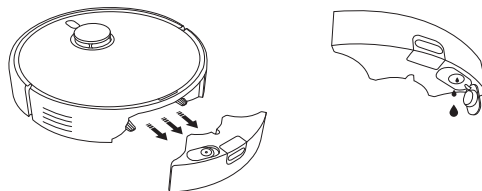

SVARILA:

- Ne izpirajte ali namakajte rezervoarja za vodo.
- Rezervoar za vodo redno čistite, da preprečite nabiranje umazanije, ki bi vplivala na učinkovitost čiščenja.

Čiščenje posode za prah in filtra

1. Odprite pokrov robotskega sesalnika in pritisnite gumb za sprostitve posode za prah, da odstranite posodo za prah navzgor iz robotskega sesalnika.

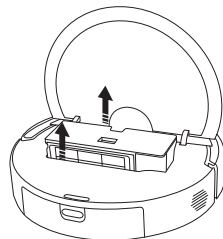

Nega in vzdrževanje

2. Odstranite filter s sponke filtra. Nežno tapnite okvir filtra, da odstranite prah in ostanke ter izpraznite posodo za prah.

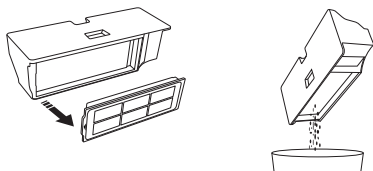

Opombe:

- Filtra ne poskušajte očistiti s krtačo ali prsti.
- Pogosto izpiranje ni priporočljivo, sicer se lahko filter poškoduje.
- Za čiščenje posode za prah in filtra uporabljajte samo čisto vodo. Ne uporabljajte čistilnega sredstva.

3. Po potrebi izperite posodo za prah in filter s čisto vodo.

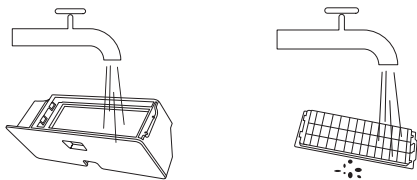

4. Preden ponovno namestite posodo za prah in filter, ju popolnoma posušite.

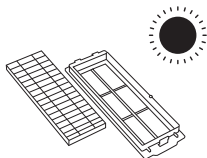

Čiščenje krpe za mokro čiščenje

Iz držala odstranite krpo za mokro čiščenje, nato ga operite in posušite.

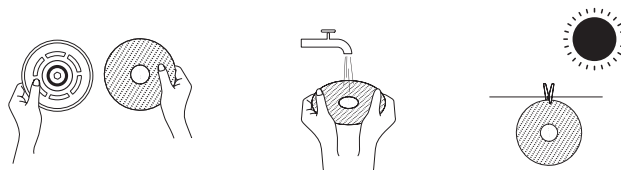

Čiščenje stranske krtače in vrtljivega kolesca.

1. Robotski sesalnik obrnite in izvlecite stransko krtačo in vrtljivo kolesce navzgor.
2. Očistite morebitne lase ali umazanijo, ki se je morda zataknila v stransko krtačo in vrtljivo kolesce.
3. Ponovno namestite stransko krtačo in vrtljivo kolesce.

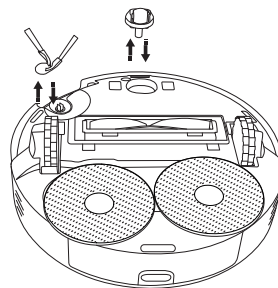

Opomba: Takoj po čiščenju ponovno namestite stransko krtačo in vrtljivo kolesce.

Nega in vzdrževanje

Čiščenje senzorjev in stikov za polnjenje

Z mehko, suho krpo periodično očistite senzorje in stike za polnjenje.

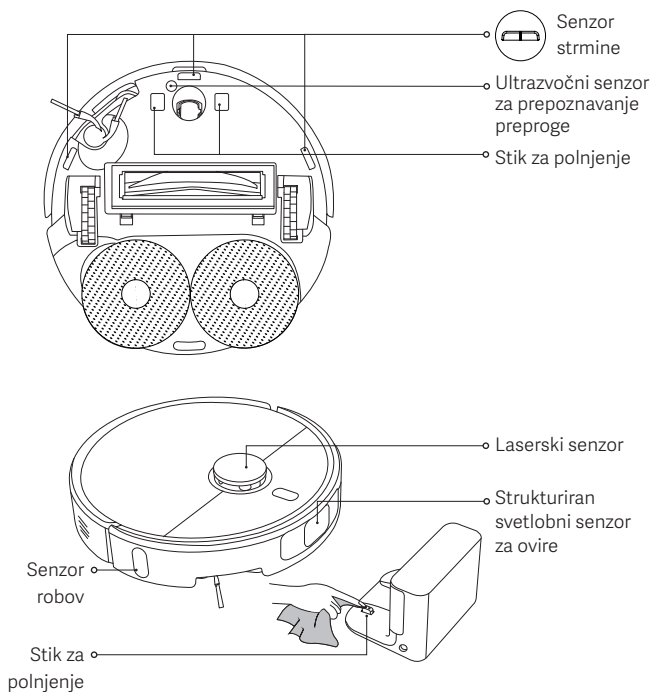

Čiščenje krtače

1. Obrnite robotski sesalnik ter stisnite 2 gumba za sprostitvev, da odstranite pokrov krtače.
2. Odstranite krtačo in izvlecite odstranljiv končni pokrovček, da očistite umazanijo.
3. Po čiščenju v vrstnem redu ponovno namestite odstranljiv končni pokrovček, krtačo in pokrov krtače. Ko slišite »klik« je pokrov krtače nameščen na mesto.

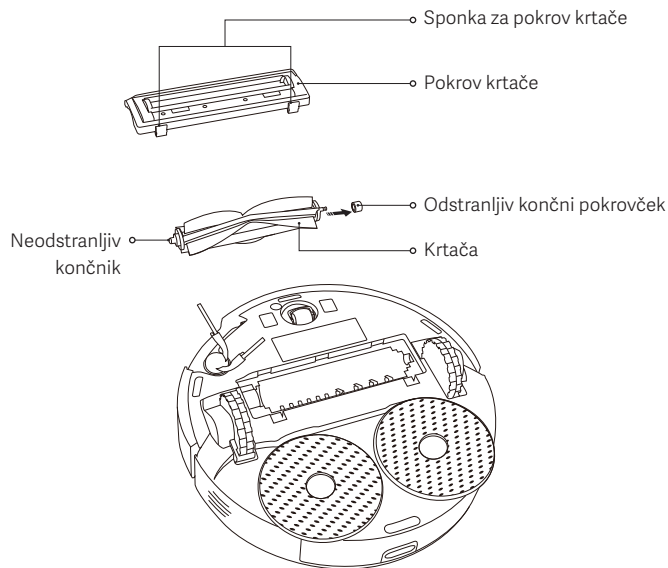

Nega in vzdrževanje

Deli	Pogostost vzdrževanja	Pogostost menjave
Stranska krtača	Vsaka 2 tedna	3–6 mesecev
Krtača	Vsaka 2 tedna	6–12 mesecev
Filter	Vsaka 2 tedna	3–6 mesecev
Pokrov krtače	/	3–6 mesecev (ali ob obrabi)
Krpa za mokro čiščenje	Po vsaki uporabi	1–3 mesece (ali ob obrabi)
Posoda za prah	Po vsaki uporabi	/
Rezervoar za vodo	Očistite po potrebi	/
Vrtljivo kolesce	Vsak mesec	/
Laserski senzor		
Strukturiran svetlobni senzor za ovire		
Ultrazvočni senzor za prepoznavanje preproge		
Senzor strmine		
Senzor robov		
Stika za polnjenje		

Opomba: Pogostost menjave je navedena zgolj informativne narave. Če je del poškodovan, ga je treba takoj zamenjati, da se zagotovi učinkovito čiščenje.

Pogoste težave

Težava	Možni vzrok in rešitev
Sklop krpe za mokro čiščenje se ne vrti.	V sklop krpe za mokro čiščenje se je morda zataknil tujek. Očistite ga.
Krpa za mokro čiščenje ni mokra.	Preverite, ali je v rezervoarju za vodo zadosti vode. V aplikaciji prilagodite nastavitve nivoja vode. Za pravilno namestitev sklopa krpe za mokro čiščenje upoštevajte navodila v uporabniškem priročniku.
Krpa za mokro čiščenje je premokra.	V aplikaciji prilagodite nastavitve nivoja vode. Prepričajte se, da je pokrov rezervoarja za vodo dobro zaprt.
Robotski sesalnik več ne čisti učinkovito ali za seboj pušča prah.	Posoda za prah je polna. Očistite jo in poskusite znova. Filter je blokiran. Očistite jo in poskusite znova. V krtačo se je zataknil tujek. Očistite jo in poskusite znova.
Med čiščenjem se iz robotskega sesalnika slišijo nenavadni zvoki.	Morda se je v krtačo, stransko krtačo ali enega od glavnih koles zataknil tujek. Robotski sesalnik izklopite in odstranite vse smeti, če obstajajo.
Robotskega sesalnika ni mogoče vklopiti.	Raven napolnjenosti baterije je nizka. Popolnoma napolnite robotski sesalnik in poskusite znova. Temperatura okolja je prenizka (pod 0 °C) ali previsoka (nad 40 °C).
Robotski sesalnik ne začne s čiščenjem.	Raven napolnjenosti baterije je nizka. Popolnoma napolnite robotski sesalnik in poskusite znova.

Pogoste težave

Težava	Možni vzrok in rešitev
Robotski sesalnik ne nadaljuje s čiščenjem.	Prepričajte se, da robotski sesalnik ni nastavljen na način Ne moti. V načinu, ko pritisnete gumb za priklop na robotskem sesalniku, ko tapnete gumb za priklop v aplikaciji Xiaomi Home ali ko premikate robotski sesalnik nazaj na polnilno postajo, se čiščenje ne bo nadaljevalo.
Robotski sesalnik se ne vrne na polnilno postajo.	Okoli polnilne postaje je preveč ovir. Polnilno postajo prestavite na bolj odprto mesto. Robotski sesalnik je predaleč od polnilne postaje. Prestavite ga bližje polnilni postaji in poskusite znova.
Robotski sesalnik se ne polni.	Prepričajte se, da je okoli polnilne postaje dovolj odprtega prostora in da so njeni stiki za polnjenje čisti in niso blokirani. Temperatura okolja je prenizka (pod 0 °C) ali previsoka (nad 40 °C).
Robotski sesalnik se obnaša neobičajno.	Robotski sesalnik izklopite in ga nato zaženite znova.
Robotski sesalnik ne izvaja načrtovanih čiščenj.	Prepričajte se, da je robotski sesalnik povezan z omrežjem, sicer ne more sinhronizirati časa in izvajati načrtovanih čiščenj. Prepričajte se, da robotski sesalnik ni nastavljen na način Ne moti. Način Ne moti bo preprečil, da bi robotski sesalnik izvajal načrtovana čiščenja.
Robotski sesalnik nenehno izgublja povezavo z omrežjem.	Prepričajte se, da je robotski sesalnik povezan z omrežjem in da je ves čas v dosegu omrežja Wi-Fi.

Odpravljanje težav

Poziv za napako	Možni vzrok in rešitev
Prepričajte se, da je rezervoar za vodo pravilno nameščen.	Prepričajte se, da je rezervoar za vodo varno nameščen.
Krpa za mokro čiščenje ni bila nameščena.	Prepričajte se, da sta držalo krpe za mokro čiščenje in krpa za mokro čiščenje varno nameščena.
Posoda za prah ni nameščena.	Namestite posodo za prah in filter ter se prepričajte, da sta varno nameščena.
Robotski sesalnik postavite na ravno površino.	Robotski sesalnik je zaznal, da je ob aktivaciji pod kotom. Ponovno ga zaženite, ko napravo postavite na ravno površino.
Ne more se vrniti na postajo za polnjenje. Robotski sesalnik premaknite na polnilno postajo.	Robotski sesalnik ročno postavite na polnilno postajo in preverite ali je polnilna postaja priključena na napajanje.
Odstranite kakršne koli ovire okoli robotskega sesalnika.	Robotski sesalnik se je morda ujel ali zataknil. Odstranite vse ovire okoli njega.
Iz območja laserskega senzorja odstranite vse tujke.	Odstranite vse tujke, ki bi lahko blokirali ali ovirali laserski senzor, ali premaknite robotski sesalnik na novo mesto, da ga zaženete.
Obrišite senzor strmine ter robotski sesalnik premaknite na novo lokacijo, da začne z delom.	Del robotskega sesalnika je morda dvignjen od tal, zato ga ponovno pozicionirajte in ga ponovno zaženite. Tudi, če so senzorji strmine umazani, jih očistite.
Napaka odbijača. Preverite, ali se lahko odbijač pravilno odbije.	Blažilec trka se je zataknil. Nežno tapnite nanj, da odstranite tujke. Če jih ni, premaknite robotski sesalnik na novo mesto in ga vklopite.

Tehnični podatki

Robotski sesalnik

Ime	Robotski sesalnik
Model	OV71GL
Mere izdelka	Ø350 × 99 mm
Neto teža	4,2 kg
Nazivna moč	160 W
Nazivna napetost	14,4 V=
Polnilna napetost	20 V=
Litij-ionska baterija	4800 mAh (nazivna zmogljivost) 5200 mAh (nominalna zmogljivost)
Delovna frekvenca	2400–2483,5 MHz
Največja izhodna moč	< 20 dBm
Brezžična povezljivost	Wi-Fi IEEE 802.11 b/g/n 2,4 GHz Bluetooth 4.2
Poraba energije	Način pripravljenosti: ≤ 0,5 W Omrežni način pripravljenosti: ≤ 2,0 W
Čas preklopa načina	Način pripravljenosti: ≤ 20 min Omrežni način pripravljenosti: ≤ 20 min

Pri normalni uporabi mora biti ta oprema med anteno in telesom uporabnika oddaljena vsaj 20 cm.

Polnilna postaja

Model	OV71CDZ
Vhodna nazivna napetost	20 V = 1 A
Izhodna nazivna napetost	20 V = 1 A
Mere izdelka	146 × 122 × 98,5 mm
Poraba energije	Način pripravljenosti: ≤ 0,5 W
Čas preklopa načina	Način pripravljenosti: ≤ 20 min

Električni napajalnik

Proizvajalec	Zhongshan Baolijin Electronic Co., Ltd.
Model	BLJ24WJ200100P-V
Vhod	100–240 V~ 50/60 Hz 0,8 A
Izhod	20,0 V = 1,0 A 20,0 W
Povprečni izkoristek pod obremenitvijo	85,47 %
Izkoristek pri nizki obremenitvi (10 %)	75,47 %
Poraba energije brez obremenitve	0,10 W

Informacije o skladnosti s predpisi

Izjava EU o skladnosti



S tem Xiaomi Communications Co., Ltd. izjavlja, da je radijska oprema tipa OV71GL skladna z Direktivo 2014/53/EU. Celotno besedilo izjave EU o skladnosti je na voljo na spodnjem spletnem naslovu: <https://www.mi.com/global/service/support/declaration.html>

Informacije o odstranjevanju in recikliranju OEEO



Vsi izdelki, ki so označeni s tem simbolom, spadajo med odpadno električno in elektronsko opremo (OEEO v Direktivi 2012/19/EU) in jih ne smete odlagati med gospodinjске odpadke. Zaradi varstva zdravja in okolja odpadno opremo odnesite v pooblaščne zbirne centre za reciklažo odpadne električne in elektronske opreme, ki jih določijo vlada ali lokalni organi. Pravilno odlaganje in recikliranje bo pripomoglo k preprečevanju morebitnih negativnih posledic za okolje in zdravje ljudi. Za več informacij o lokacijah ter pogojih poslovanja zbirnih centrov se obrnite na lokalne organe.

OBVESTILO O GARANCIJI

TA GARANCIJA VAM DAJE POSEBNE PRAVICE, MORDA PA IMATE TUDI DRUGE PRAVICE, KI JIH DOLOČAJO ZAKONI VAŠE DRŽAVE, POKRAJINE ALI ZVEZNE DRŽAVE. V NEKATERIH DRŽAVAH, POKRAJINAH ALI ZVEZNIH DRŽAVAH LAHKO POTROŠNIŠKA ZAKONODAJA PREDPISUJE MINIMALNI GARANCIJSKI ROK. RAZEN KOT JE DOVOLJENO Z ZAKONOM, DRUŽBA XIAOMI NE IZKLUČUJE, OMEJUJE ALI UKINJA DRUGIH PRAVIC, KI JIH MORDA IMATE. ZA POPOLNO RAZUMEVANJE VAŠIH PRAVIC VAS VABIMO, DA SE SEZNANITE Z ZAKONI SVOJE DRŽAVE, POKRAJINE ALI ZVEZNE DRŽAVE.

1. OMEJENA GARANCIJA ZA IZDELEK

Družba XIAOMI jamči, da so izdelki v garancijskem obdobju brez napak v materialu in izdelavi pri običajni uporabi in uporabi v skladu z ustreznim uporabniškim priročnikom za izdelek.

Trajanje in pogoji, povezani s pravnimi jamstvi, so določeni z ustreznimi lokalnimi zakoni. Za več informacij o ugodnostih potrošniške garancije obiščite uradno spletno mesto družbe Xiaomi <https://www.mi.com/global/support/warranty>.

Družba Xiaomi prvemu kupcu jamči, da bo njegov izdelek Xiaomi brez napak v materialu in izdelavi pri običajni uporabi v zgoraj navedenem obdobju.

Družba Xiaomi ne jamči, da bo delovanje izdelka neprekinjeno ali brez napak. Družba Xiaomi ne odgovarja za škodo, ki nastane zaradi neupoštevanja navodil za uporabo izdelka.

2. SREDSTVA

Če je ugotovljena napaka strojne opreme in družba Xiaomi v garancijskem obdobju prejme veljaven zahtevek, bo družba Xiaomi izdelek (1) brezplačno popravila, (2) zamenjala izdelek ali (3) povrnila denar za izdelek, razen morebitnih stroškov pošiljanja.

3. KAKO PRIDOBITI GARANCIJSKI SERVIS

Če želite pridobiti garancijski servis, morate izdelek v originalni embalaži ali podobni embalaži, ki zagotavlja enako stopnjo zaščite izdelka, dostaviti na naslov, ki ga je določila družba Xiaomi. Razen v obsegu, ki ga prepoveduje veljavna

zakonodaja, lahko Xiaomi od vas zahteva, da predložite dokazila ali potrdilo o nakupu in/ali izpolnite zahteve za registracijo, preden prejmete garancijski servis.

4. IZVZETJA IN OMEJITVE

Če družba Xiaomi ne določi drugače, ta omejena garancija velja samo za izdelek, ki ga je izdelala družba Xiaomi ali je bil izdelan za njo in je prepoznaven po blagovnih znamkah, trgovskemu imenu ali logotipu »Xiaomi« ali »Mi«.

Omejena garancija ne velja za (a) poškodbe zaradi naravnih ali višjih sil, na primer udara strele, tornada, poplave, požara, potresa ali drugih zunanjih vzrokov; (b) malomarnosti; (c) komercialne uporabe; (d) sprememb ali modifikacij katerega koli dela izdelka; (e) poškodb, ki so posledica uporabe izdelka, ki niso izdelki Xiaomi; (f) poškodbe, ki nastanejo zaradi nesreče, zlorabe ali napačne uporabe; (g) poškodbe, ki nastanejo zaradi uporabe izdelka izven dovoljenih ali predvidenih načinov uporabe, ki jih je opisala družba Xiaomi, ali z neustrezno napetostjo ali napajanjem; ali (h) poškodbe, ki nastanejo zaradi servisa (vključno z nadgradnjami in razširitvami), ki ga je opravila oseba, ki ni predstavnik družbe Xiaomi.

Vaša odgovornost je, da naredite varnostno kopijo vseh podatkov, programske opreme ali drugega gradiva, ki ste ga morda shranili ali ohranili v izdelku. Obstaja verjetnost, da bodo podatki, programska oprema ali drugi materiali v opremi med servisnim postopkom izgubljeni ali preoblikovani in družba Xiaomi ne odgovarja za takšno škodo ali izgubo.

Noben preprodajalec, zastopnik ali zaposleni pri družbi Xiaomi ni pooblaščen za kakršno koli spremembo, razširitev ali dopolnitev te omejene garancije. Če se kateri koli pogoj izkaže za nezakonitega ali neizvršljivega, to ne vpliva na zakonitost ali izvršljivost preostalih pogojev.

Razen če je to prepovedano z zakoni ali če Xiaomi ne obljubi drugače, so poprodajne storitve omejene na državo ali regijo prvotnega nakupa.

Izdelki, ki niso bili pravilno uvoženi in/ali jih ni pravilno izdelala družba Xiaomi in/ali niso bili pravilno pridobljeni od družbe Xiaomi ali uradnega prodajalca družbe Xiaomi, niso zajeti v teh jamstvih. V skladu z veljavno zakonodajo lahko uveljavljate garancije pri neuradnem prodajalcu na drobno, ki je izdelek prodal. Zato vas

družba Xiaomi poziva, da se obrnete na prodajalca, pri katerem ste izdelek kupili. Te garancije ne veljajo v Hongkongu in na Tajvanu.

5. IMPLICITNE GARANCIJE

Razen v obsegu, ki ga prepoveduje veljavna zakonodaja, imajo vse implicitne garancije (vključno z garancijami o primernosti za prodajo in primernosti za določen namen) omejeno trajanje do najdaljšega trajanja te omejene garancije. Nekatere jurisdikcije ne dovoljujejo omejitev trajanja implicitnega jamstva, zato zgornja omejitev v teh primerih ne bo veljala.

6. OMEJITEV ŠKODE

Razen v obsegu, ki ga prepoveduje veljavna zakonodaja, družba Xiaomi ni odgovorna za kakršno koli škodo zaradi nesreč, posredno, posebno ali posledično škodo, vključno, kar med drugim vključuje izgubo dobička, prihodkov ali podatkov, škodo, ki je posledica kršitve izrecnega ali implicitnega zagotovila ali pogoja, ali na podlagi katere koli druge pravne teorije, tudi če je bila družba Xiaomi obveščena o možnosti nastanka takšne škode. Nekatere jurisdikcije ne dovoljujejo izključitve ali omejitev posebne, posredne ali posledične škode, zato zgornja omejitev ali izključitev morda ne velja za vas.

7. STIKI Z DRUŽBO XIAOMI

Za stranke obiščite spletno stran: <https://www.mi.com/global/support/warranty>
Kontaktna oseba za poprodajne storitve je lahko katera koli oseba v pooblaščenih servisni mreži družbe Xiaomi, pooblaščen distributerji družbe Xiaomi ali končni prodajalec, ki vam je prodal izdelek. Če ste v dvomih, se obrnite na ustrezno osebo, ki jo lahko določi Xiaomi.

Инструкции за безопасност

Прочетете внимателно това ръководство преди употреба и го запазете за бъдещи справки.

Този продукт е предназначен само за почистване на подови настилки в домашна среда. Не го използвайте на открито, върху повърхности, различни от подове, или в търговска или промишлена среда.

Ограничения за употреба

- Този уред може да се използва от деца на възраст над 8 години и лица с намалени физически, сетивни или умствени способности или с липса на опит и знания, ако са под наблюдение или инструктирани относно използването на уреда по безопасен начин и разбират възможните опасности. С уреда не бива да играят деца. Почистването и поддръжката от потребителя не трябва да се извършват от деца без надзор.
- Този уред може използва и е предназначен за употреба от лица (включително деца) с намалени физически, сетивни или умствени способности или с липса на опит и знания, освен ако не са под наблюдение или инструктирани относно използването на уреда от лице, отговорно за тяхната безопасност.
- Уредът трябва да се използва само със захранващия блок, предоставен с уреда.
- Този уред съдържа батерии, които могат да се сменят само от компетентни лица.
- Ако щифтовете на частите на щепсела са повредени, захранващият адаптер трябва да се бракува.
- Ако зарядното устройство или батерията се повредят, те трябва да бъдат заменени с оригинален компонент, закупен от производителя или от отдела за следпродажбено обслужване.
- Ако уредът премине през захранващия кабел, това може да доведе до неизправност.
- Пазете коса, свободни дрехи, пръсти и всички части на тялото от отворите и движещите се части.
- Не използвайте прахосмукачката робот за почистване на горящи вещества.
- Не вдигайте прахосмукачката робот за капака с лазерния радар.
- Преди почистване или извършване на поддръжка по прахосмукачката робот се уверете, че тя и захранващият адаптер са изключени.
- Не използвайте прахосмукачката робот в зони над равнището на пода, като например таванско помещение, открит балкон или върху мебели, освен ако не е поставена предпазна бариера.
- Не използвайте прахосмукачката робот при температура на околната среда над 40°C или под 0°C или на под, върху който има течности или лепкави вещества.
- Съберете всички кабели от пода, преди да използвате прахосмукачката робот, за да предотвратите влаченето им по време на почистване.
- Премахнете от пода чувливите или свободно движещите се предмети, като например вази или пластмасови торбички, за да не възпрепятстват, да не се блъска в тях или да не повредят прахосмукачката робот.
- Не поставяйте деца, домашни любимци или каквито и да е предмети върху прахосмукачката робот, когато е неподвижна или в движение.
- Не използвайте функцията за почистване с mop на килими.
- Внимавайте прахосмукачката робот да не засмуква твърди или остри предмети, като например строителни материали, стъкло или пирони.
- Не поставяйте прахосмукачката-робот обърната наопаки. Корпусът на лазерния радар никога не трябва да докосва земята.
- Използвайте този продукт само както е указано в ръководството за потребителя. Потребителите носят отговорност за всяка загуба или щета, произтичаща от неправилна употреба на този продукт.
- За подробно електронно ръководство отворете www.mi.com/global/support/user-guide

Информация за безопасност за лазера

Лазерният сензор на този продукт отговаря на Стандарт IEC 60825-1:2014 и EN 60825-1:2014/A11:2021 за лазерни продукти от Клас 1. По време на употреба избягвайте директен контакт с очите.

ЛАЗЕРЕН ПРОДУКТ ОТ КЛАС 1

ПОТРЕБИТЕЛСКИ ЛАЗЕРЕН ПРОДУКТ

EN 50689:2021

Батерии и зареждане

- ПРЕДУПРЕЖДЕНИЕ: не използвайте батерия и докинг станция за зареждане, произведени от трета страна.
- ПРЕДУПРЕЖДЕНИЕ: използвайте само захранващия блок, който е предоставен с този уред.
- ПРЕДУПРЕЖДЕНИЕ: за презареждане на батерията използвайте само разглобяемия захранващ блок, който е предоставен с този уред.
- Използвайте само със захранващ блок < BLJ24WJ200100P-V>.
- Не се опитвайте сами да разглобявате, ремонтирате или модифицирате батерията или докинг станцията за зареждане.
- Незабавно изключете прахосмукачката робот от захранването, ако батерията протече. Ако влезете във физически контакт с вещество, което може да изтече от батерията, изплакнете контактната зона обилно с вода и незабавно потърсете медицинска помощ.
- Не излагайте уреда или батерията на прекомерни температури.
- Имайте предвид риска от късо съединение при клемите на уреда с батерии или късо съединение на батерията при взаимодействие с метални предмети.
- Не поставяйте докинг станцията за зареждане близо до източник на топлина.
- Не използвайте мокра кърпа или мокри ръце, за да бършете или почиствате контактните пластини за зареждане на докинг станцията.
- Ако няма да използвате прахосмукачката робот за продължителен период от време, я заредете напълно, след което я изключете и съхранявайте на хладно и сухо място. Презареждайте прахосмукачката робот поне веднъж на всеки 3 месеца, за да избегнете прекомерно разреждане на батерията.
- Не зареждайте батерии за еднократна употреба.
- Не са необходими действия от потребителите за превключване на докинг станцията за зареждане между 50 Hz и 60 Hz – продуктът може да се адаптира както към 50 Hz, така и към 60 Hz.
- Блокът на литиевойонната батерия съдържа вещества, които са опасни за околната среда. Преди да изхвърлите прахосмукачката робот, първо извадете блока на батерията, след което я изхвърлете или рециклирайте в съответствие с местните закони и разпоредби на държавата или региона, където се използва.

- Батерията трябва да бъде извадена от уреда, преди да бъде изхвърлена за скрап.
- Уредът трябва да бъде изключен от електрозахранването, когато изваждате батерията.
- Батерията трябва да се изхвърли по безопасен начин.
- Когато изваждате батериите от продукта, по-добре е да изтощите батериите и да се уверите, че продуктът е изключен от захранването.
 1. Развийте винта в долната част, след което свалете капака.
 2. Извадете конектора на батерията, след което извадете батериите. Не повреждайте корпуса на батерията, за да избегнете риск от нараняване.
 3. Върнете батериите на професионална организация за рециклиране.



Само за употреба на
закрито.



Преди употреба прочетете
инструкциите.

Общ преглед на продукта

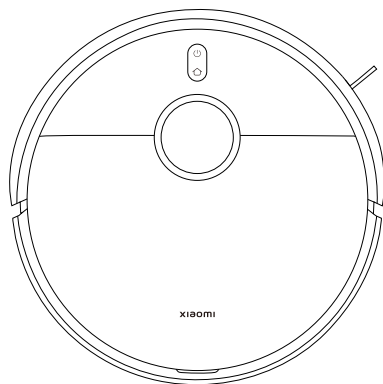

Прахосмукачка робот

Забележка: Илюстрациите на продукта, аксесоарите и потребителския интерфейс в ръководството за потребителя са предназначени само за справка. Действителните продукт и функции може да се различават поради подобрения на продукта.

Предварително монтирани аксесоари



Четка



Капак на четката

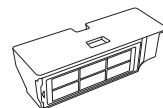

Отделение за прах
(поставя се преди почистване с прахосмукачка и mop)



Резервоар за вода
(поставя се преди почистване с прахосмукачка и mop)

Други аксесоари



Държач на
подложка за mop × 2

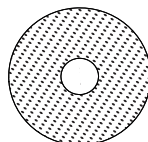

Подложка за mop × 2
(предварително
монтирана на държача на
подложката за mop)

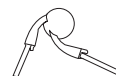

Странична четка

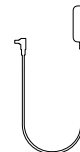

Захранващ
адаптер

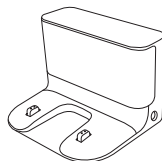

Докинг станция
за зареждане



Ръководство за
потребителя

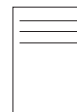



Напътствие към
Изображение

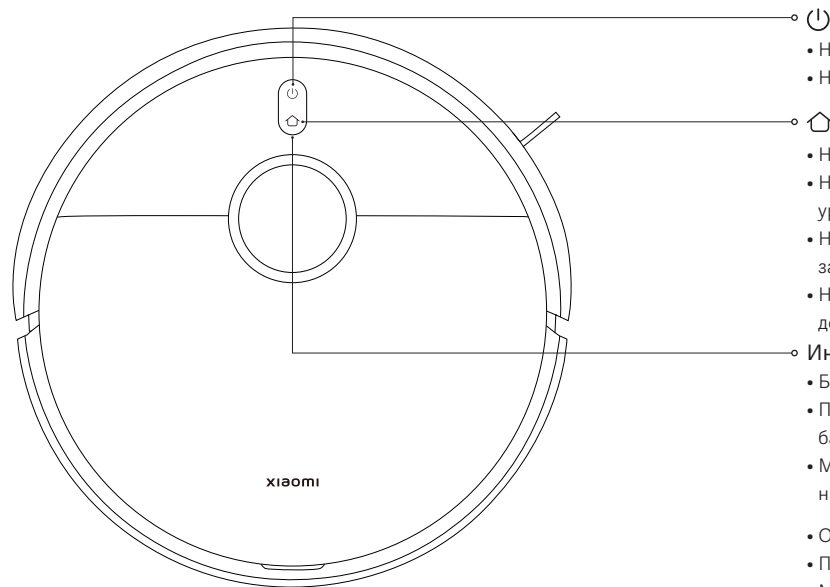

Гаранционни
условия

Общ преглед на продукта



- 
 - Натиснете и задръжте за 3 секунди за включване или изключване
 - Натиснете за стартиране или пауза на почистването
- 
 - Натиснете за пауза по време на работа
 - Натиснете за стартиране на връщането към докинг станция, когато уредът е на пауза
 - Натиснете за спиране на връщането към докинг станцията за зареждане
 - Натиснете и задръжте за 3 секунди, за да активирате или деактивирате функцията за защита от деца
- **Индикатор**
 - Бяло: работи нормално
 - Пулсиращо бяло: зареждане (средно/високо ниво на заряд на батерия)
 - Мигащо бяло: Докинг/Актуализиране на фърмуера/Възстановяване на фабричните настройки
 - Оранжево: Връзката с мрежата е прекъсната
 - Пулсиращо оранжево: зареждане (ниско ниво на заряд на батерията)
 - Мигащо оранжево: грешка в прахосмукачката-робот
 - Синьо за 2 секунди: Мрежата е свързана
 - Пулсиращо синьо: Свързване към мрежата
 - Бързо мигащо синьо: Нулиране на Wi-Fi/Изчакване на мрежова връзка

Общ преглед на продукта

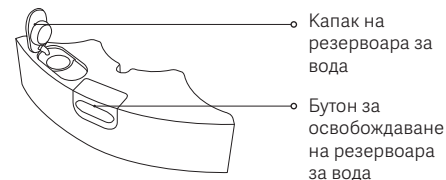
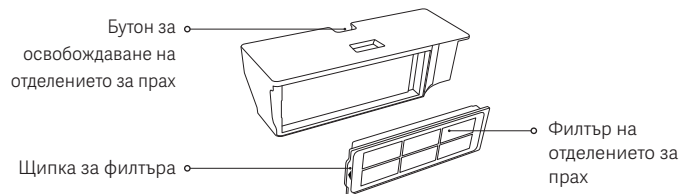
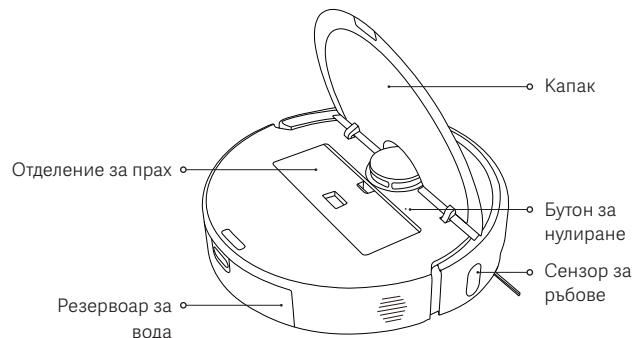
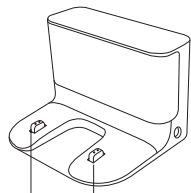
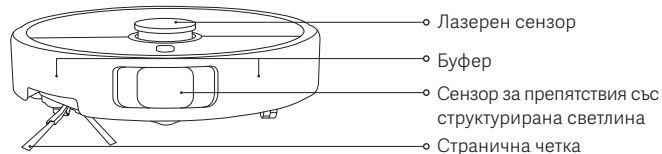
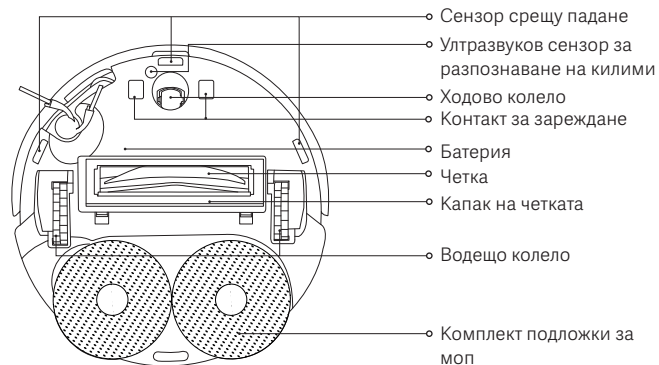

Преди употреба

1. Отстраняване на предпазните ленти.

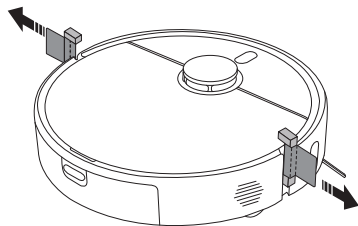

2. Поставяне на странична четка и комплекта подложки за моп.

Поставете страничната четка и комплекта подложки за моп, като следвате илюстрацията. Когато са поставени правилно се чува „щрак“.

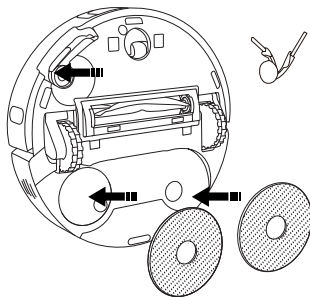

3. Отстранете защитното фолио от докинг станцията за зареждане, поставете докинг станцията до стена и я свържете към захранването.

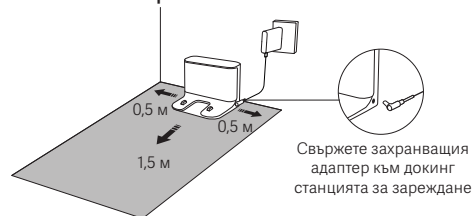

Свържете захранващия адаптер към докинг станцията за зареждане

ВНИМАНИЕ:

- Не излагайте докинг станцията за зареждане на пряка слънчева светлина.
- Не поставяйте предмети в радиус от 0,5 м от двете страни на докинг станцията за зареждане и на 1,5 м пред нея.

4. Заредете прахосмукачката робот.

Поставете прахосмукачката робот в докинг станцията за зареждане, за да започне да се зарежда.

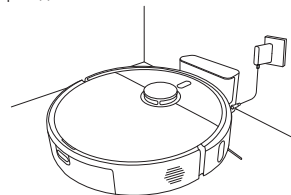

Забележки:

- За да осигурите оптимална работа на батерията, заредете я напълно за първи път преди употреба.
- Поставете прахосмукачката робот на докинг станцията за зареждане и се уверете, че контактните им пластини за зареждане са подравнени. Докато прахосмукачката робот се зарежда, тя ще се включи автоматично и няма да може да бъде изключена.

Как се използва

Свързване с приложението Xiaomi Home

Този продукт работи с приложението Xiaomi Home. Използвайте приложението Xiaomi Home, за да управлявате устройството и да взаимодействате с други интелигентни устройства за дома.

Сканирайте QR кода, за да изтеглите и инсталирате приложението. Ще бъдете пренасочени към страницата за настройка на връзката, ако приложението вече е инсталирано. Или потърсете Xiaomi Home в магазина за приложения, за да го изтеглите и инсталирате.





7F4E365C

Отворете приложението Xiaomi Home, докоснете „+“ в горния десен ъгъл и след това следвайте инструкциите, за да добавите устройството си.

Забележки:

- Поддържат се само Wi-Fi мрежи от 2,4 GHz.
- Версията на приложението може да е била актуализирана. Следвайте инструкциите въз основа на текущата версия на приложението.
- Когато прахосмукачката робот се свърже успешно с приложението Xiaomi Home, тя се свързва успешно с мрежата. Можете да нулирате Wi-Fi, за да я изключите от мрежата..

Нулиране на Wi-Fi

- Докато прахосмукачката робот е включена, натиснете и задръжте бутоните  и  в продължение на 7 секунди докато не чуете гласово съобщение. Wi-Fi се нулира успешно, когато индикаторът мига в синьо.
- Нулирайте Wi-Fi връзката, когато прахосмукачката робот трябва да бъде изключена от мрежата или мрежата трябва да бъде сменена.

Проблем	Решение
Прахосмукачката робот не може да се свърже с Wi-Fi.	<ul style="list-style-type: none">• Проверете дали паролата за Wi-Fi е правилна.• Прахосмукачката робот не поддържа честотната лента на мрежата от 5 GHz, моля, свържете я към мрежа от 2,4 GHz.• Има проблем с Wi-Fi връзката. Нулирайте Wi-Fi и изтеглете най-новата версия на приложението Xiaomi Home, след което опитайте да се свържете отново.• Уверете се, че прахосмукачката робот е в зона с добро Wi-Fi покритие, след това нулирайте Wi-Fi и го свържете отново към мрежата.

Възстановяване на фабричните настройки

Използвайте предмет с формата на карфица, за да натиснете и задръжите бутон за нулиране за 3 секунди, докато се чуе гласово съобщение.

Прахосмукачката робот ще бъде възстановена до фабричните настройки.

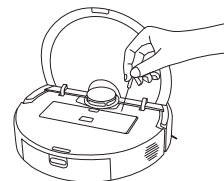

Забележка: В случай на проблем, опитайте първо да рестартирате прахосмукачката робот. Ако проблемът продължава след рестартирането, възстановете фабричните настройки на прахосмукачката.

Как се използва

Бързо картографиране

След като прахосмукачката робот се свърже с приложението за първи път, следвайте инструкциите в приложението за бързо създаване на карта и прахосмукачката робот ще започне да чертае карта, без да чисти. След като се върне към докинг станцията за зареждане, процесът на картографиране е завършен и картата се запазва автоматично.

Подготовка преди картографиране:

- Уверете се, че прахосмукачката робот е напълно заредена и стартира от докинг станцията за зареждане.
- Отворете вратите на стаите за картографиране, следвайте прахосмукачката робот през целия процес и отстранете елементите, които могат да попречат на прахосмукачката робот да картографира точно.
- Препоръчва се да се блокират зони, където прахосмукачката робот може да заседне или да бъде одраскана, както и други зони, неподходящи за влизане.

Настройване на виртуални стени или зони с ограничен достъп след картографиране:

- Препоръчително е да поставите виртуални стени или зони с ограничен достъп в зони, където прахосмукачката робот може да заседне или да бъде одраскана, както и други зони, неподходящи за влизане.

Начало на почистване с прахосмукачка и mop

1. Натиснете и задръжте бутона за освобождаване на резервоара за вода, за да го извадите. Отворете капака и напълнете резервоара с чиста вода.



ВНИМАНИЕ:

- Не наливайте в резервоара за вода други течности, като например гореща вода, миещ препарат или дезинфектант, за да предотвратите повреждането на прахосмукачката робот.
 - Функциите на прахосмукачката робот са тествани, преди тя да напусне фабриката, така че е възможно да има малко остатъчна вода в нея. Това е нормално.
2. Поставете напълнения резервоар за вода в прахосмукачката робот, както е показано. Той е правилно поставен, когато се чуе „щрак“.

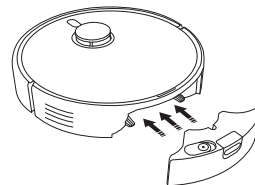

Как се използва

3. Поставете комплекта подложки за mop в позицията, която е показана.

Поставен е правилно, когато се чуе „щрак“. Натиснете бутона  за да започнете да почиствате с прахосмукачката и с мопа.

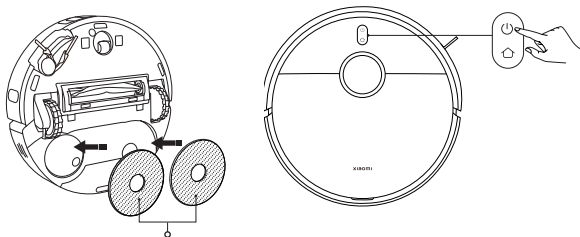



Комплект подложки за mop
(с поставени подложки за почистване с mop)

ВНИМАНИЕ: Отстранете резервоара за вода и излейте останалата вода непосредствено след приключване на миенето. След това почистете и подсушете подложката на мопа, за да предотвратите появата на миризма и плесен.

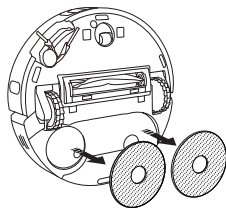
За да използвате само функцията за прахосмукачка, отстранете комплекта подложки за mop.



Включване/изключване

- Натиснете и задръжте бутона  за 3 секунди, за да включите прахосмукачката-робот, и светлинният индикатор ще светне.
- Докато прахосмукачката-робот е на пауза и не се зарежда, натиснете и задръжте бутона  за 3 секунди, за да я изключите.

Забележка: Ако прахосмукачката-робот се зарежда, тя ще се включи автоматично и няма да може да бъде изключена.

Пауза

Докато прахосмукачката-робот работи, натиснете който и да е бутон на нея, за да я поставите на пауза, след което натиснете бутона , за да възобновите почистването.

Забележка: не повдигайте и не местете прахосмукачката робот, докато е на пауза. В противен случай това може да доведе до грешки в позиционирането и прахосмукачката робот да не може да се върне до докинг станцията за зареждане или може да загуби данните от картата си.

Спящ режим

- Прахосмукачката робот ще влезе в спящ режим, след като е била на пауза в продължение на 10 минути.
- В спящ режим индикаторът на прахосмукачката-робот ще се изключи. Натиснете произволен бутон, за да събудите прахосмукачката от спящ режим.

Забележка: прахосмукачката робот ще се изключи автоматично след 6 часа в спящ режим.

Защита от деца

Натиснете и задръжте бутон  за 3 секунди по време на зареждане или пауза, за да активирате или деактивирате функцията за защита от деца.

Как се използва

Възобновяване на почистването

Ако батерията на прахосмукачката-робот започне да се изтощава по време на почистване, тя автоматично ще се върне до докинг станцията за зареждане, за да се зареди, и ще продължи почистването от мястото, където е спряла, след като се зареди достатъчно.

Режим „Не безпокой“

В режим „Не безпокой“ (DND), прахосмукачката-робот не възобновява почистването и не извършва планирани почиствания. Режим „Не безпокой“ може да бъде включен или изключен в приложението.

Грижа и поддръжка

Почистване на резервоара за вода

Извадете резервоара за вода, отворете капака му, напълнете го с малко количество чиста вода, разклатете го, за да изплакнете вътрешността му, и излейте мръсната вода.

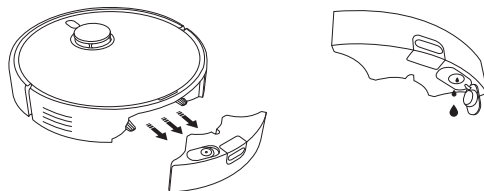

ВНИМАНИЕ:

- Не изплаквайте и не накисвайте резервоара за вода.
- Почиствайте редовно резервоара за вода, за да предотвратите натрупването на мръсотия, която да повлияе на ефективността на почистване.

Почистване на отделението за прах и филтъра

1. Отворете горният капак на прахосмукачката робот и натиснете бутона за освобождаване на отделението за прах, за да го изтеглите нагоре от прахосмукачката робот.

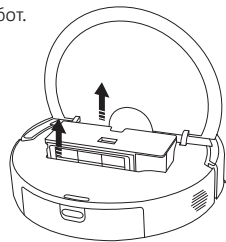

Грижа и поддръжка

2. Свалете филтъра от щипката му. Внимателно почукайте рамката на филтъра, за да отстраните праха и отпадъците и изпразнете отделението за прах.

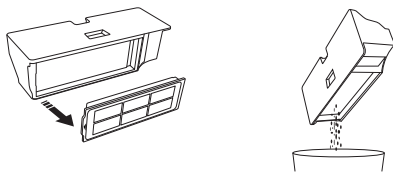

Забележки:

- Не се опитвайте да почиствате филтъра с четка или пръст.
 - Не се препоръчва често изплакване, защото в противен случай филтърът може да се повреди.
 - Трябва да използвате само чиста вода за почистване на отделението за прах и филтъра. Не използвайте препарат.
3. Изплакнете отделението за прах и филтъра с чиста вода, ако е необходимо.

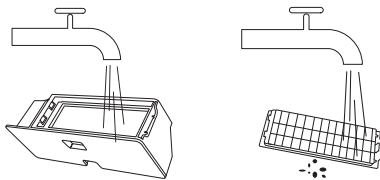

4. Изсушете напълно отделението за прах и филтъра, преди да ги монтирате обратно.

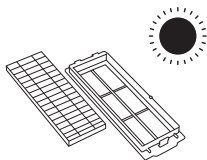

Почистване на подложката за мопа

Извадете подложката на мопа от държача, след това го измийте и подсушете.

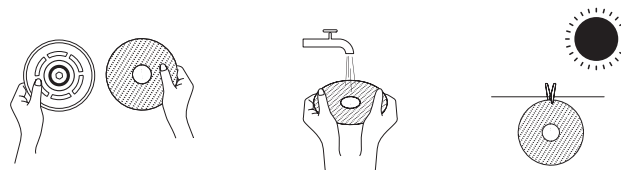

Почистване на страничната четка и ходовото колело

1. Обърнете прахосмукачката-робот с наобратно и издърпайте страничната четка и ходовото колелце нагоре.
2. Почистете всички косми или отпадъци, които може да са заседнали в страничната четка и ходовото колело.
3. Поставете отново страничната четка и ходовото колело.

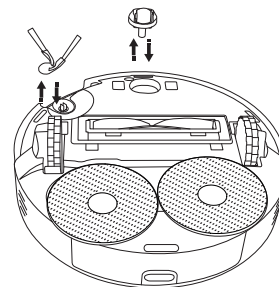

Забележка: Поставете обратно страничната четка и ходовото колело веднага след почистване.

Грижа и поддръжка

Сензори за почистване и контактни пластини за зареждане

Моля, периодично почиствайте сензорите и контактите за зареждане, като използвате мека, суха кърпа.

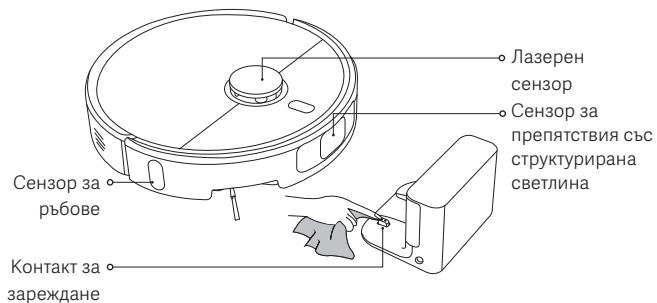
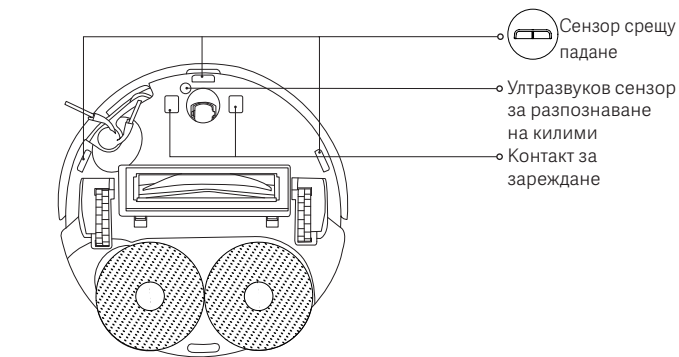

Почистване на четката

1. Обърнете прахосмукачката робот наобратно и натиснете двата бутона за освобождаване, за да свалите капака на четката.
2. Отстранете четката и издърпайте подвижната крайна капачка, за да почистите мръсотията.
3. Поставете отново подвижната крайна капачка, четката и капака на четката в съответната последователност след почистване. Капакът на четката е поставен правилно, когато се чуе „щрак“.

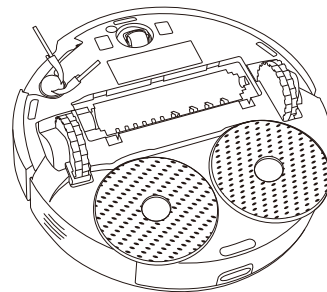
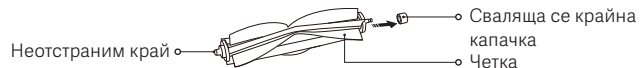
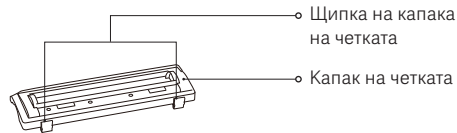

Грижа и поддръжка

Части	Честота на поддръжка	Честота на смяна
Странична четка	На всеки 2 седмици	3–6 месеца
Четка	На всеки 2 седмици	6–12 месеца
Филтър	На всеки 2 седмици	3–6 месеца
Капак на четката	/	3–6 месеца (или при износване)
Подложка за моп	След всяко използване	1–3 месеца (или при износване)
Отделение за прах	След всяко използване	/
Резервоар за вода	Почистване при нужда	/
Ходово колело	Всеки месец	/
Лазерен сензор		
Сензор за препятствия със структурирана светлина		
Ултразвуков сензор за разпознаване на килими		
Сензор срещу падане		
Сензор за ръбове		
Контактни пластини за зареждане		

Забележка: Честотата на смяна е само за справка. Ако някоя част е повредена, тя трябва да бъде заменена своевременно, за да се гарантира ефикасно почистване.

Общи проблеми

Проблем	Възможна причина и решение
Комплектът подложки за моп не се върти.	Възможно е чужд предмет да е заседнал в комплекта подложки за моп. Почистете го.
Подложката за моп не е навлажнена.	Проверете дали има достатъчно вода в резервоара за вода. Регулирайте настройките за ниво на вода в приложението. Следвайте инструкциите в ръководството за потребителя за правилно поставяне на комплекта подложки за моп.
Подложката за моп е твърде влажна.	Регулирайте настройките за ниво на вода в приложението. Уверете се, че капакът на резервоара за вода е затворен добре.
Праховсмукачката робот вече не почиства ефективно или оставя прах след себе си.	Отделението за прах е пълно. Почистете го и опитайте отново. Филтърът е блокиран. Почистете го и опитайте отново. В четката се е закачил външен предмет. Почистете го и опитайте отново.
Праховсмукачката робот издава странни звуци, докато почиства.	В четката, страничната четка или някое от главните колела може да се е закачил външен предмет. Изключете праховсмукачката робот и отстранете всички остатъци, ако има такива.
Праховсмукачката робот не може да се включи.	Нивото на заряд на батерията е ниско. Заредете праховсмукачката робот докрай и опитайте отново. Температурата на околната среда е твърде ниска (под 0°C) или твърде висока (над 40°C).
Праховсмукачката робот не започва да чисти.	Нивото на заряд на батерията е ниско. Заредете праховсмукачката робот докрай и опитайте отново.

Общи проблеми

Проблем	Възможна причина и решение
Праходсмукачката робот не възобновява почистването.	Уверете се, че праходсмукачката робот не е в режим „Не безпокой“. В този режим натискането на бутона за докинг станция на праходсмукачката робот, докосването на бутона за докинг станция в приложението Xiaomi Home или преместването на праходсмукачката робот обратно към докинг станцията за зареждане няма да възобнови почистването.
Праходсмукачката робот не се връща до докинг станцията за зареждане.	Има твърде много препятствия около докинг станцията за зареждане. Поставете докинг станцията за зареждане на по-открито място. Праходсмукачката робот е твърде далеч от докинг станцията за зареждане. Преместете я по-близо до докинг станцията за зареждане и опитайте отново.
Праходсмукачката робот не се зарежда.	Уверете се, че има достатъчно открито пространство около докинг станцията за зареждане и че по контактните пластини за зареждане няма прах и не са блокирани. Температурата на околната среда е твърде ниска (под 0°C) или твърде висока (над 40°C).
Праходсмукачката робот се държи необичайно.	Изключете праходсмукачката робот и след това я рестартирайте.
Праходсмукачката робот не извършва почистванията по график.	Уверете се, че праходсмукачката робот е свързана към мрежата, в противен случай не може да синхронизира часа и да извърши планираното почистване. Уверете се, че праходсмукачката робот не е в режим „Не безпокой“. Режимът „Не безпокой“ ще предотврати изпълняване на почистване по график от праходсмукачката робот.
Праходсмукачката робот продължава да работи офлайн.	Уверете се, че праходсмукачката робот е свързана към мрежата и остава в обхвата на Wi-Fi през цялото време.

Отстраняване на неизправности

Подкана за грешка	Възможна причина и решение
Уверете се, че резервоарът за вода е правилно монтиран.	Уверете се, че резервоарът за вода е здраво монтиран.
Подложката за mop не е поставена.	Уверете се, че държачът на подложката за mop и подложката за mop са здраво монтирани.
Премахнатото отделение за прах.	Поставете отделението за прах и филтъра и се уверете, че са фиксирани на място.
Поставете праходсмукачката-робот върху равна повърхност.	Праходсмукачката-робот е засякла, че е под ъгъл при активиране. Рестартирайте след като поставите устройството върху равна повърхност.
Не може да се върне към докинг станцията за зареждане, моля, преместете праходсмукачката робот към докинг станцията за зареждане.	Ръчно поставете праходсмукачката робот върху докинг станцията за зареждане и проверете дали докинг станцията за зареждане е свързана към захранването.
Отстранете всички препятствия около праходсмукачката робот.	Праходсмукачката робот може да е заклещена или заседнала. Отстранете всякакви препятствия около нея.
Моля, почистете всички чужди предмети от областта на лазерния сензор.	Премахнете всички външни предмети, които могат да блокират или попречат на лазерния сензор, или преместете праходсмукачката робот на ново място, за да я рестартирате.
Избършете сензора срещу падане и преместете праходсмукачката робот на ново място, за да я стартирате.	Част от праходсмукачката робот може да не докосва земята, поставете отново праходсмукачката робот и след това я рестартирайте. Или сензорите срещу падане може да са замърсени, избършете ги.
Грешка при бронята. Проверете дали бронята може да отскача правилно.	Сензорът за предотвратяване на сблъсък е блокиран. Внимателно почукайте върху него, за да отстраните чуждите предмети; ако няма чужди предмети, преместете праходсмукачката робот на ново място и я включете.

Спецификации

Прахосмукачка робот

Име	Прахосмукачка робот
Модел	OV71GL
Размери на артикула	Ø350 × 99 мм
Нетно тегло	4.2 кг
Номинална мощност	160 W
Номинално напрежение	14,4 V $\overline{\text{---}}$
Напрежение за зареждане	20 V $\overline{\text{---}}$
Литиевойонна батерия	4800 mAh (Проектен капацитет) 5200 mAh (Номинален капацитет)
Работна честота	2400–2483,5 MHz
Максимална изходна мощност	< 20 dBm
Безжична връзка	Wi-Fi IEEE 802.11 b/g/n 2,4 GHz Bluetooth 4.2
Консумация на енергия	Режим на готовност: \leq 0,5 W Режим на готовност в мрежа: \leq 2,0 W
Час на въвеждане на състоянието	Режим на готовност: \leq 20 мин Режим на готовност в мрежа: \leq 20 мин

При нормални условия на употреба трябва да се поддържа разстояние най-малко 20 cm между антената на уреда и тялото на потребителя.

Докинг станция за зареждане

Модел	OV71CDZ
Номинална входна мощност	20 V $\overline{\text{---}}$ 1 A
Номинална изходна мощност	20 V $\overline{\text{---}}$ 1 A
Размери на артикула	146 × 122 × 98,5 мм
Консумация на енергия	Режим на готовност: \leq 0,5 W
Час на въвеждане на състоянието	Режим на готовност: \leq 20 мин

Захранващ адаптер

Производител	Zhongshan Baolijin Electronic Co., Ltd.
Модел	BLJ24WJ200100P-V
Вход	100–240 V~ 50/60 Hz 0,8 A
Изход	20,0 V $\overline{\text{---}}$ 1,0 A 20,0 W
Средна активна ефективност	85,47%
Ефективност при ниско натоварване (10%)	75,47%
Консумация на мощност без натоварване	0,10 W

Информация за законово съответствие

ЕС декларация за съответствие



С настоящото Xiaomi Communications Co., Ltd. декларира, че радиооборудването тип OV71GL е в съответствие с Директива 2014/53/ЕС. Пълният текст на ЕС декларацията за съответствие е достъпен на следния интернет адрес: <https://www.mi.com/global/service/support/declaration.html>

Информация за изхвърляне и рециклиране на ОЕЕО



Всички продукти, носещи този символ, са отпадъци от електрическо и електронно оборудване (ОЕЕО съгласно Директива 2012/19/ЕС), които не трябва да се смесват с несортирани битови отпадъци. Вместо това трябва да защитите човешкото здраве и околната среда, като предадете отпадъчното си оборудване в определен пункт за рециклиране на отпадъци от електрическо и електронно оборудване, посочен от правителството или местните власти. Правилното изхвърляне и рециклиране ще помогне за предотвратяване на потенциални негативни последици за околната среда и човешкото здраве. Свържете се с техника или местните власти за повече информация относно местоположението, както и правилата и условията на такива пунктове за събиране.

ГАРАНЦИОННИ УСЛОВИЯ

НАСТОЯЩАТА ГАРАНЦИЯ ВИ ДАВА ОПРЕДЕЛЕНИ ПРАВА, НО МОЖЕ ДА ИМАТЕ ДРУГИ ПРАВА СЪГЛАСНО ЗАКОНИТЕ НА ВАШАТА ДЪРЖАВА, ПРОВИНЦИЯ ИЛИ ЩАТ. В ДЕЙСТВИТЕЛНОСТ В НЯКОИ ДЪРЖАВИ, ПРОВИНЦИИ ИЛИ ЩАТИ ЗАКОНЪТ ЗА ПОТРЕБИТЕЛИТЕ МОЖЕ ДА НАЛАГА МИНИМАЛЕН ГАРАНЦИОНЕН ПЕРИОД. В СЛУЧАЙ ЧЕ СА РАЗРЕШЕНИ ПО ЗАКОН, ХИАОМИ НЕ ИЗКЛЮЧВА, ОГРАНИЧАВА ИЛИ НЕ ПРЕКРАТЯВА ДРУГИ ПРАВА, КОИТО МОЖЕ ДА ИМАТЕ. ЗА ПЪЛНО РАЗБИРАНЕ НА ВАШИТЕ ПРАВА ВИ ПРИКАНВАМЕ ДА СЕ КОНСУЛТИРАТЕ СЪС ЗАКОНИТЕ НА ВАШАТА ДЪРЖАВА, ПРОВИНЦИЯ ИЛИ ЩАТ.

1. ОГРАНИЧЕНА ГАРАНЦИЯ ЗА ПРОДУКТ

ХИАОМИ гарантира, че Продуктите нямат дефекти в материалите и изработката при нормална употреба и употреба в съответствие с ръководството за потребителя на съответния Продукт по време на Гаранционния период. Продължителността и условията, свързани със законовите гаранции, се определят от съответните местни закони. За повече информация относно предимствата на потребителската гаранция, моля, вижте официалния уебсайт на Xiaomi <https://www.mi.com/global/support/warranty>. Xiaomi гарантира на първоначалния купувач, че неговият продукт Xiaomi няма да има дефекти в материалите и изработката при нормална употреба в посочения по-горе период. Xiaomi не дава гаранция, че работата на Продукта ще бъде непрекъсната или без грешки. Xiaomi не носи отговорност за щети, произтичащи от неспазване на инструкциите за употребата на Продукта.

2. ОТСТРАНЯВАНЕ НА ДЕФЕКТИ

Ако бъде открит хардуерен дефект и Xiaomi получи валидна претенция в рамките на Гаранционния период, Xiaomi ще (1) поправи продукта безплатно, (2) замени продукта или (3) възстанови сумата за Продукта, с изключение на потенциалните разходи за доставка.

3. ГАРАНЦИОННО ОБСЛУЖВАНЕ

За да получите гаранционно обслужване, трябва да изпратите Продукта в оригиналната му опаковка или в сходна опаковка, осигуряваща същата степен на защита на Продукта, на адреса, посочен от Xiaomi. С изключение на случаите, забранени от съответните закони, Xiaomi може да изиска от Вас да

представите доказателства или доказателство за покупка и/или да изпълните изисквания за регистрация, преди да получите гаранционно обслужване.

4. ИЗКЛЮЧЕНИЯ И ОГРАНИЧЕНИЯ

Ако не е предвидено друго от Xiaomi, тази Ограничена гаранция се прилага само за Продукта, произведен от или за Xiaomi и идентифициран с търговските марки, търговското име или логото „Xiaomi“ или „Mi“. Ограничената гаранция не важи за каквито и да е (а) щети, дължащи се на природни бедствия или форсмажорни обстоятелства, например удар от мълния, торнадо, наводнение, пожар, земетресение или други външни причини; (б) небрежност; (в) употреба за комерсиални цели; (г) изменения или модификации на която и да е част от Продукта; (д) щети, причинени от използване с продукти, които не са произведени от Xiaomi; (е) щети, причинени от злополука, злоупотреба или неправилна употреба; (ж) щети, причинени от използване на Продукта по начин, различен от разрешения или предвидения, описани от Xiaomi, или с неправилно напрежение или захранване; или (з) щети, причинени от услуга (включително надстройките и разширения), извършена от някой, който не е представител на Xiaomi. Вашата отговорност е да архивирате всички данни, софтуер или други материали, които може да сте съхранили или запазили в продукта. Има вероятност данните, софтуерът или други материали в оборудването да бъдат загубени или преформатирани по време на процеса на извършване на сервизно обслужване. Xiaomi не носи отговорност за такива щети или загуби. Никой дистрибутор, агент или служител на Xiaomi не е упълномощен да прави промени, разширения или добавки към тази Ограничена гаранция. Ако някое условие се счита за незаконосъобразно или неприложимо, законосъобразността или изпълнимостта на останалите условия няма да бъде засегната или накрънена.

С изключение на случаите, забранени по закон, или когато е обещано друго от Xiaomi, следпродажбените услуги ще бъдат ограничени до държавата или региона на първоначалната покупка.

Продукти, които не са законно внесени и/или не са законно произведени от Xiaomi и/или не са законно закупени от Xiaomi или официален търговски представител на Xiaomi, не се покриват от настоящите гаранции. Съгласно приложимото законодателство можете да се възползвате от гаранции, давани от неофициалния търговец на дребно, който е продал продукта. Ето защо Xiaomi Ви приканва да се обърнете към търговеца на дребно, от който сте

закупили продукта.

Настоящите гаранции не са валидни в Хонконг и Тайван.

5. ПОДРАЗБИРАЩИ СЕ ГАРАНЦИИ

С изключение на случаите, забранени от съответните закони, всички подразбиращи се гаранции (включително гаранции за продаваемост и пригодност за определена цел) ще имат ограничена продължителност до максималната продължителност на тази ограничена гаранция. В някои юрисдикции не се позволяват ограничения върху продължителността на подразбиращата се гаранция, поради това горното ограничение няма да се прилага в тези случаи.

6. ОГРАНИЧЕНИЕ НА ЩЕТИТЕ

С изключение на случаите, забранени от съответните закони, Xiaomi не носи отговорност за щети, причинени от злополуки, непреки, специални или последващи щети, включително, но без ограничение до загуба на печалба, приходи или данни, щети, произтичащи от нарушение на изрични или подразбиращи се гаранция или условие, или съгласно всяка друга правна теория, дори ако Xiaomi е била информирана за възможността за настъпване на такива щети. В някои юрисдикции не се позволяват изключване или ограничаване на специални, непреки или последващи щети, поради това горното ограничение или изключване може да не се отнася за Вас.

7. ЗА КОНТАКТ С XIAOMI

За клиенти, моля, посетете уебсайта: <https://www.mi.com/global/support/warranty>

Лицето за контакт за следпродажбеното обслужване може да бъде всяко лице в оторизираната сервизна мрежа на Xiaomi, оторизираните дистрибутори на Xiaomi или крайният продавач, който Ви е продал продуктите. Ако имате съмнения, моля, свържете се с оторизирано лице, идентифицирано от Xiaomi.

Bezbednosna uputstva

Pažljivo pročitajte ovo uputstvo pre upotrebe i sačuvajte ga ako vam ubuduće zatreba.

Ovaj proizvod je namenjen isključivo čišćenju podova u kućnom okruženju. Nemojte ga koristiti na otvorenom, na površinama koje nisu podovi, kao ni u poslovnim i industrijskim prostorima.

Ograničenja upotrebe

- Ovaj aparat mogu da koriste deca starija od 8 godina i osobe sa smanjenim fizičkim, senzornim ili mentalnim sposobnostima, odnosno nedostatkom iskustva i znanja ukoliko su pod nadzorom ili su im data uputstva u vezi sa upotrebom aparata na bezbedan način i razumeju potencijalne opasnosti. Deca ne smeju da se igraju aparatom. Deca ne smeju da čiste ili održavaju uređaj bez nadzora.
- Ovaj aparat nije namenjen za upotrebu od strane osoba (uključujući decu) sa smanjenim fizičkim, senzornim ili mentalnim sposobnostima, odnosno nedostatkom iskustva i znanja, osim ako su pod nadzorom ili su im data uputstva o upotrebi uređaja od strane osobe odgovorne za njihovu bezbednost.
- Aparat se mora koristiti isključivo sa jedinicom za napajanje koja je isporučena uz uređaj.
- Ovaj aparat ima baterije koje smeju da menjaju samo stručna lica.
- Ako su pinovi na delovima utikača oštećeni, adapter za napajanje sa utikačem treba biti odbačen.
- Ako se punjač ili baterija ošteti, mora biti zamenjena originalnim delom kupljenim od proizvođača ili odeljenja za postprodajnu uslugu.
- Ukoliko uređaj pređe preko kabla za napajanje, može doći do opasnih situacija.
- Držite kosu, široku odeću, prste i sve delove tela podalje od otvora i pokretnih delova.
- Nemojte koristiti robotski usisivač za čišćenje zapaljivih supstanci.
- Nemojte podizati robotski usisivač za njegov poklopac laserskog radara.
- Pre čišćenja ili održavanja proverite da li je robotski usisivač isključen i adapter za napajanje isključen.
- Ne koristite robotski usisivač u oblasti koja je iznad nivoa zemlje, npr. na galeriji, otvorenom balkonu ili na nameštaju, osim ako ne postoji zaštitna barijera.
- Nemojte da koristite robotski usisivač na temperaturi višoj od 40 °C ili nižoj od 0 °C ili na podu na kom ima tečnosti ili lepljivih supstanci.
- Sklonite sve kablove s poda pre korišćenja robotskog usisivača da ih ne bi povukao tokom čišćenja.
- Pokupite sve krhke ili labave predmete s poda, kao što su vaze ili plastične vrećice, da biste sprečili da se robotski usisivač ometa ili udari u njih i izazove štetu.
- Nemojte stavljati decu, kućne ljubimce ili bilo koji drugi predmet na robotski usisivač dok miruje ili se kreće.
- Nemojte koristiti funkciju brisanja na tepihu.
- Ne dozvolite da robotski usisivač skuplja tvrde ili oštre predmete, poput građevinskog materijala, stakla ili eksera.
- Ne okrećite robotski usisivač naopako. Kućište laserskog radara ne bi trebalo nikada da dodiruje tlo.
- Ovaj proizvod koristite samo u skladu s korisničkim priručnikom. Korisnici su odgovorni za svaki gubitak ili štetu koja proizađe iz nepravilne upotrebe ovog proizvoda.
- Detaljni elektronski priručnik dostupan je na www.mi.com/global/support/user-guide

Bezbednosne informacije za laser

Laserski senzor u ovom proizvodu ispunjava standarde IEC 60825-1:2014 i EN 60825-1:2014/A11:2021 za laserske proizvode klase 1. Tokom upotrebe izbegavajte direktno gledanje u laser.

LASERSKI PROIZVOD KLASA 1

POTROŠAČKI LASERSKI PROIZVOD

EN 50689:2021

Baterije i punjenje

- UPOZORENJE: Ne koristite baterije niti bazu za punjenje drugih proizvođača.
- UPOZORENJE: Koristite samo jedinicu napajanja koja je isporučena sa ovim uređajem.
- UPOZORENJE: Za potrebe punjenja baterije koristite samo odvojivu jedinicu napajanja koju ste dobili uz ovaj uređaj.
- Koristite samo sa jedinicom napajanja <BLJ24WJ200100P-V>.
- Ne pokušavajte sami da rastavite, popravite ili zamenite bateriju ili bazu za punjenje.
- Ako baterija curi odmah isključite robotski usisivač iz struje. Ako dodete u fizički kontakt sa bilo kojom supstancom koja može da iscure iz baterije, isperite kontaktno područje sa puno vode i odmah potražite medicinsku pomoć.
- Ne izlažite uređaj ili bateriju previsokim temperaturama.
- Budite svesni rizika pojave kratkog spoja na priključcima uređaja koji se napaja baterijom ili baterije usled dodira sa metalnim predmetima.
- Nemojte da postavljate bazu za punjenje u blizinu izvora toplote.
- Nemojte mokrom krpom ili vlažnim rukama brisati ili čistiti kontakte za punjenje na bazi za punjenje.
- Ukoliko duže vreme nećete koristiti robotski usisivač, potpuno ga napunite, isključite i čuvajte na hladnom i suvom mestu. Napunite robotski usisivač najmanje jednom svaka 3 meseca da ne bi došlo do prekomernog pražnjenja baterije.
- Nemojte puniti nepunjive baterije.
- Korisnik ne mora samostalno da bira frekvenciju napajanja baze za punjenje od 50 Hz ili 60 Hz; napajanje proizvoda se automatski prilagođava frekvenciji napajanja kako od 50 Hz, tako i od 60 Hz.
- Litijum-jonska baterija sadrži supstance koje su štetne za okruženje. Pre odlaganja robotskog usisivača, najpre uklonite baterijsko pakovanje, a zatim ga odložite u otpad ili reciklirajte u skladu sa lokalnim zakonima i propisima zemlje ili regiona u kojem ga koristite.

- Neophodno je da se baterija ukloni iz aparata pre odlaganja u otpad.
- Prilikom vađenja baterije uređaj se mora isključiti sa električne mreže.
- Bateriju treba bezbedno odložiti.
- Pri uklanjanju baterija iz proizvoda, bolje je da potrošite baterije do kraja i uverite se da je proizvod iskopčan iz struje.
 1. Izvucite vijak sa donje strane i zatim skinite poklopac.
 2. Iskopčajte konektor i izvadite baterije. Pazite da ne oštetite kućište baterije da biste izbegli rizik od povreda.
 3. Vratite baterije profesionalnoj organizaciji za recikliranje.



Samo za upotrebu
u zatvorenom prostoru.



Pre upotrebe pročitajte uputstva.

Pregled proizvoda

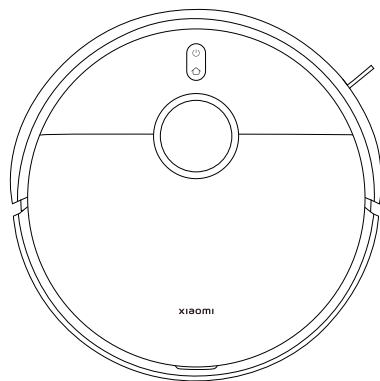

Robotski usisivač

Fabrički ugrađena dodatna oprema



Četka

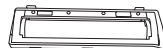

Poklopac četke

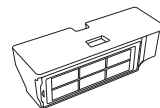

Odeljak za prašinu
(ugraditi pre usisavanja
i brisanja)



Rezervoar za vodu
(ugraditi pre usisavanja
i brisanja)

Druga dodatna oprema



Držač za uložak za
pranje × 2

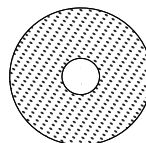

Uložak za pranje × 2
(fabrički ugrađen na držaču
za uložak za pranje)



Bočna četka

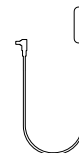

Adapter za napajanje

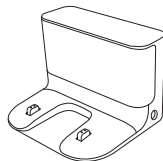

Baza za punjenje



Korisnički priručnik



Vodič za sliku



Obaveštenje o garanciji

Napomena: Slike proizvoda, dodatne opreme i korisničkog interfejsa u korisničkom priručniku su date samo kao ilustracija. Stvarni proizvod i funkcije mogu se razlikovati u zavisnosti od poboljšanja proizvoda.

Pregled proizvoda

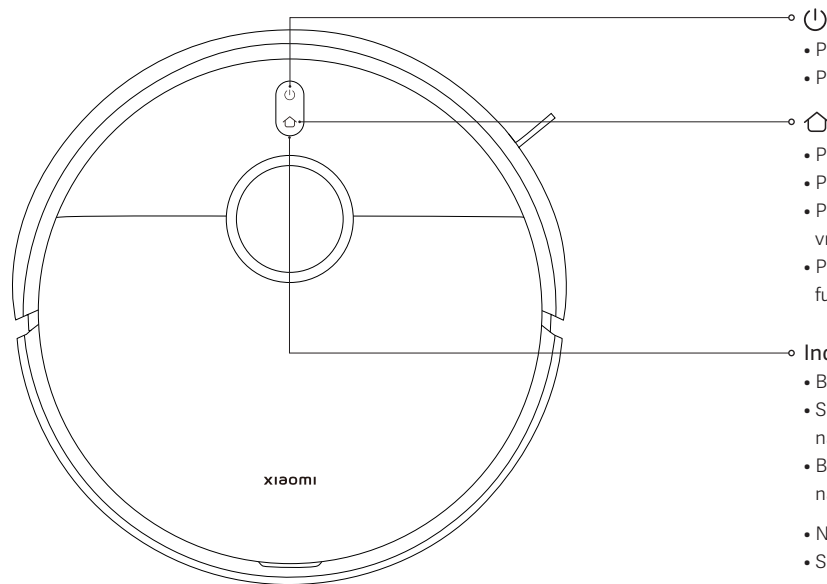

- Pritisnite i zadržite 3 sekunde da biste uključili ili isključili
 - Pritisnite za pokretanje ili pauziranje čišćenja
- Pritisnite za pauziranje tokom rada
 - Pritisnite za pokretanje vraćanja na bazu kada je pauzirano
 - Pritisnite za zaustavljanje vraćanja na bazu kada se pokrene vraćanje na bazu za punjenje
 - Pritisnite i držite 3 sekunde da biste omogućili ili onemogućili funkciju zaštite od dece
- Indikator**
- Belo svetlo: radi normalno
 - Sporo treperenje – belo svetlo: punjenje (srednji/visok nivo napunjenosti baterije)
 - Brzo treperenje – belo svetlo: priključivanje/ažuriranje firmvera/vraćanje na fabrička podešavanja
 - Narandžasto svetlo: prekid mreže
 - Sporo treperenje – narandžasto svetlo: punjenje (nizak nivo napunjenosti baterije)
 - Brzo treperenje – narandžasto svetlo: greška u robotskom usisivaču
 - Plavo svetlo 2 sekunde: povezana mreža
 - Sporo treperenje – plavo svetlo: povezivanje na mrežu
 - Brzo treperenje – plavo svetlo: resetovanje Wi-Fi/čekanje na mrežnu vezu

Pregled proizvoda

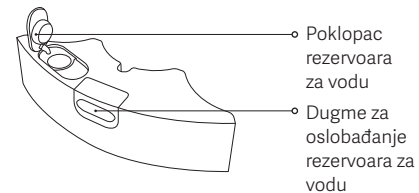
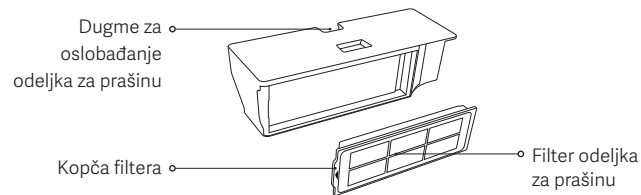
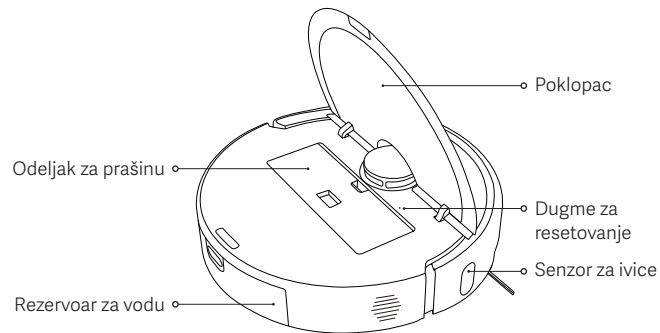
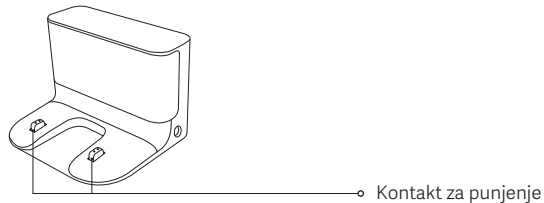
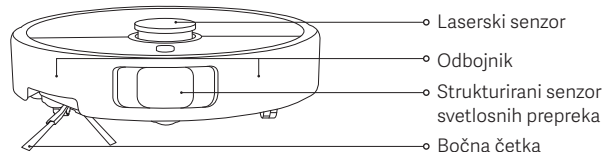
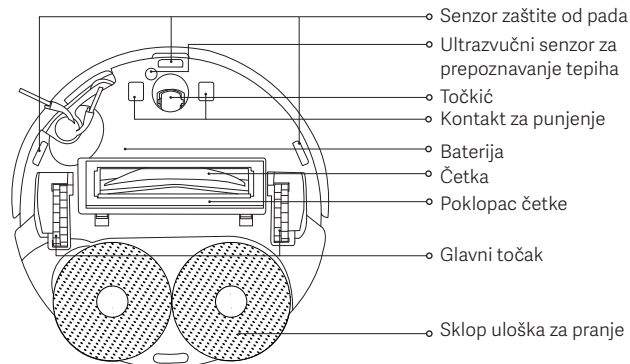

Pre upotrebe

1. Uklonite zaštitne trake.

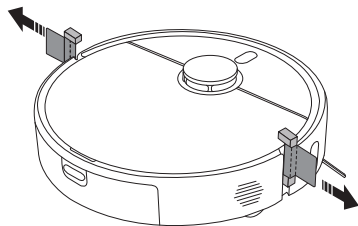

2. Postavite bočnu četku i sklop uložka za pranje kao što je to prikazano na ilustraciji. Pravilno postavljanje prati zvučni „klik“.

Postavite bočnu četku i sklop uložka za pranje kao što je to prikazano na ilustraciji. Pravilno postavljanje prati zvučni „klik“.

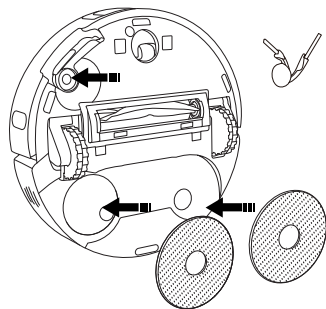

3. Uklonite zaštitni film sa baze za punjenje, postavite bazu uz zid i povežite je sa napajanjem.

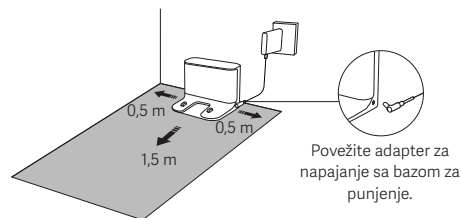

MERE OPREZA:

- Nemojte izlagati bazu za punjenje direktnom sunčevom svetlu.
- Nemojte postavljati predmete unutar 0,5 m sa obe strane baze za punjenje i 1,5 m ispred nje.

4. Napunite robotski usisivač.

Stavite robotski usisivač na bazu punjenje da se napuni.

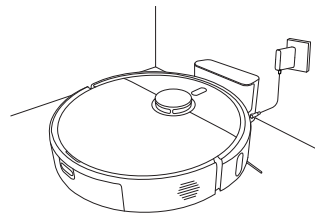

Napomene:

- Za optimalne performanse baterije, pre prve upotrebe potpuno napunite bateriju.
- Postavite robotski usisivač na bazu za punjenje i pobrinite se da su im kontakti za punjenje poravnati. Tokom punjenja baterije robotskog usisivača, robotski usisivač će se automatski uključiti i tada nije moguće njegovo isključivanje.

Kako se koristi

Povezivanje sa aplikacijom Xiaomi Home

Ovaj proizvod radi sa aplikacijom Xiaomi Home. Koristite aplikaciju Xiaomi Home za upravljanje uređajem i za interakciju sa drugim pametnim kućnim aparatima.

Skenirajte QR kôd da biste preuzeli i instalirali aplikaciju. Ako je aplikacija već instalirana, bićete preusmereni na stranicu za uspostavljanje veze. Možete i da potražite „Xiaomi Home“ u prodavnici aplikacija da biste je preuzeli i instalirali.





7F4E365C

Otvorite aplikaciju Xiaomi Home, dodirnite „+“ u gornjem desnom uglu i pratite uputstva da biste dodali svoj uređaj.

Napomene:

- Podržane su samo Wi-Fi mreže na 2,4 GHz.
- Verzija aplikacije je možda ažurirana, pratite uputstva zasnovana na aktuelnoj verziji aplikacije.
- Kada se robotski usisivač uspešno poveže sa aplikacijom Xiaomi Home, uspešno se povezuje sa mrežom. Možete resetovati Wi-Fi mrežu da prekinete vezu usisivača sa mrežom.

Resetovanje Wi-Fi mreže

- Dok je robotski usisivač uključen, pritisnite i držite tastere  i  7 sekundi dok se ne čuje glasovna poruka. Wi-Fi je uspešno resetovan kada indikator treperi plavo.
- Resetujte Wi-Fi vezu za potrebe isključenja robotskog usisivača sa mreže ili u cilju promene mreže.

Problem	Rešenje
Robotski usisivač se ne može povezati na Wi-Fi.	<ul style="list-style-type: none">• Proverite da li je lozinka za Wi-Fi ispravna.• Robotski usisivač ne podržava frekvencijski pojas mreže od 5 GHz, povežite ga sa mrežom od 2,4 GHz.• Nešto nije u redu sa Wi-Fi vezom. Resetujte Wi-Fi i preuzmite najnoviju verziju aplikacije Xiaomi Home, a zatim se pokušajte ponovo povezati.• Proverite da se robotski usisivač nalazi u području sa dobrom pokrivenošću Wi-Fi signala, zatim resetujte njegov Wi-Fi i ponovo ga povežite sa mrežom.

Vraćanje na fabrička podešavanja

Pritisnite i držite dugme za resetovanje koristeći predmet u obliku igle tokom 3 sekunde dok ne čujete glasovnu poruku. Robotski usisivač se vraća na fabrička podešavanja.

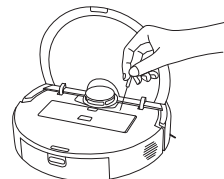

Napomena: Ako dođe do problema, prvo pokušajte da ponovo pokrenete robotski usisivač. Ako se problem nastavi nakon ponovnog pokretanja, vratite usisivač na fabrička podešavanja.

Kako se koristi

Brzo mapiranje

Nakon što se robotski usisivač prvi put poveže sa aplikacijom, pratite uputstva u aplikaciji da biste brzo kreirali mapu, i robotski usisivač će početi mapiranje bez čišćenja. Kada se vrati na bazu za punjenje, proces mapiranja je završen i mapa se automatski čuva.

Priprema pre mapiranja:

- Pobrinite se da je robotski usisivač potpuno napunjen i počinje od baze za punjenje.
- Otvorite vrata prostorija koje treba mapirati, pratite robotski usisivač tokom celog procesa i uklonite predmete koji mogu ometati precizno mapiranje robotskog usisivača.
- Preporučuje se blokiranje područja gde se robotski usisivač može zaglaviti ili ogrebat, kao i drugih područja neprikladnih za njegov ulazak.

Postavljanje virtuelnih zidova ili zabranjenih područja nakon mapiranja:

- Preporučuje se postavljanje virtuelnih zidova ili zabranjenih područja na mestima gde se robotski usisivač može zaglaviti ili ogrebat, kao i drugih područja neprikladnih za njegov ulazak.

Započnite usisavanje i čišćenje

1. Pritisnite i držite dugme za oslobađanje rezervoara za vodu kako biste uklonili rezervoar za vodu. Otvorite poklopac i napunite čistom vodom.

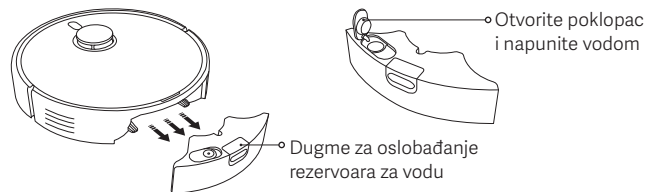

MERE OPREZA:

- Nemojte dodavati tečnosti poput vruće vode, deterdženta ili sredstva za dezinfekciju u rezervoar za vodu kako biste sprečili oštećenje robotskog usisivača.
- Funkcije robotskih usisivača se testiraju pre izlaska iz fabrike, tako da u robotskom usisivaču može biti malo preostale vode. To je normalno.

2. Postavite napunjen rezervoar za vodu u robotski usisivač kao što je prikazano. Pravilno postavljanje prati zvučni „klik“.

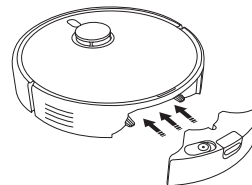

Kako se koristi

3. Postavite sklop uloška za pranje kao što je prikazano. Pravilno postavljanje prati zvučni „klik“. Pritisnite dugme  za početak usisavanja i brisanja.

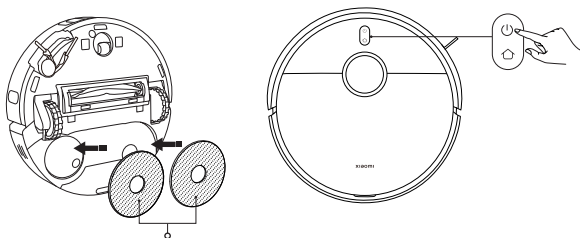



Sklop uloška za pranje
(sa instaliranim ulošcima za pranje)

MERE OPREZA: Uklonite rezervoar za vodu i izlijte preostalu vodu odmah nakon brisanja. Zatim očistite i osušite uložak za pranje kako biste sprečili pojavu mirisa i buđi.

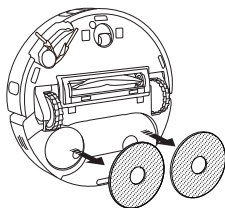
Za korišćenje samo funkcije usisavanja, uklonite sklop uloška za pranje.



Uključivanje/isključivanje

- Pritisnite i držite dugme  3 sekunde da biste uključili robotski usisivač i indikator će se uključiti.
- Kad je robotski usisivač pauziran i ne obavlja se punjenje baterije, pritisnite i zadržite 3 sekunde dugme  za isključivanje.

Napomena: Tokom punjenja robotskog usisivača, on će se automatski uključiti i tada nije moguće njegovo isključivanje.

Pauziranje

Dok robotski usisivač radi, pritisnite bilo koje dugme na robotskom usisivaču da biste ga pauzirali, a zatim pritisnite dugme  da biste nastavili sa čišćenjem.

Napomena: Nemojte da podižete ili pomerate pauzirani robotski usisivač. U protivnom, može doći do grešaka u pozicioniranju usled kojih robotski usisivač neće moći da se vrati u bazu za punjenje ili može doći do gubitka mape.

Režim mirovanja

- Robotski usisivač će ući u režim mirovanja nakon 10 minuta pauze.
- U režimu mirovanja, indikator robotskog usisivača se isključuje. Pritisnite bilo koje dugme da probudite usisivač iz režima mirovanja.

Napomena: Robotski usisivač će se automatski isključiti nakon 6 sati u režimu mirovanja.

Zaštite od dece

Pritisnite i držite dugme  3 sekunde tokom punjenja ili pauze za omogućavanje ili onemogućavanje funkcije zaštite od dece.

Kako se koristi

Nastavak čišćenja

Ako baterija robotskog usisivača bude na izmaku tokom čišćenja, on će se automatski vratiti do baze za punjenje radi punjenja, a zatim će nastaviti čišćenje tamo gde je stao nakon što se dovoljno napuni.

DND režim rada

U režimu Ne uznemiravaj (DND), robotski usisivač neće nastaviti sa čišćenjem ili neće obavljati zakazana čišćenja. DND režim rada se može omogućiti ili onemogućiti putem aplikacije.

Briga i održavanje

Čišćenje rezervoara za vodu

Izvadite rezervoar za vodu, otvorite njegov poklopac, napunite ga malom količinom čiste vode, protresite da biste isprali unutrašnjost i izlili prljavu vodu.

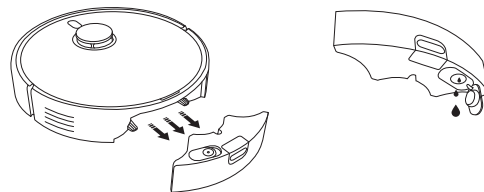

MERE OPREZA:

- Nemojte ispirati ili namakati rezervoar za vodu.
- Redovno čistite rezervoar za vodu kako biste sprečili negativan uticaj naslaga prljavština na čišćenje.

Čišćenje odeljka za prašinu i filtera

1. Otvorite poklopac robotskog usisivača i pritisnite dugme za oslobađanje odeljka za prašinu kako biste nagore izvukli odeljak za prašinu iz robotskog usisivača.

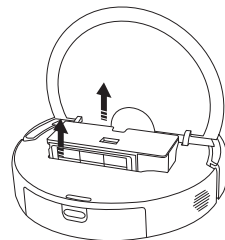

Briga i održavanje

2. Uklonite filter sa kopče za filter. Nežno kucnite po okviru filtera kako biste uklonili prašinu i naslage i ispraznili odeljak za prašinu.

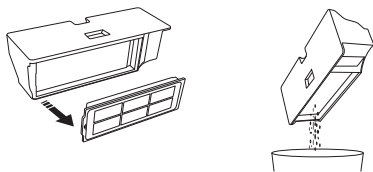

Napomene:

- Nemojte pokušavati da očistite filter četkom ili prstima.
- Preporučuje se često ispiranje jer u suprotnom filter može da se ošteti.
- Za čišćenje filtera i odeljka za prašinu koristite samo čistu vodu. Nemojte da koristite deterdžent.

3. Po potrebi isperite odeljak za prašinu i filter čistom vodom.

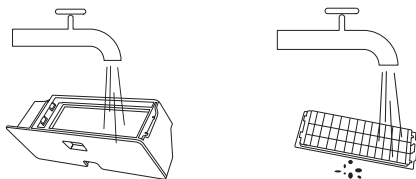

4. U potpunosti osušite odeljak za prašinu i filter pre ponovnog postavljanja.

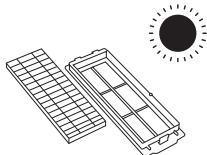

Čišćenje uložaka za pranje

Uklonite uložak za pranje iz držača, zatim ga operite i osušite.

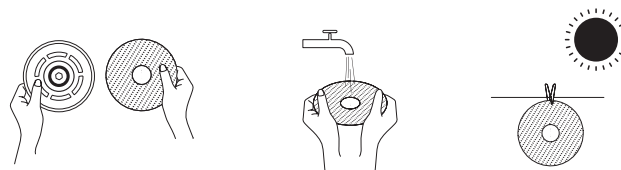

Čišćenje bočne četke i točkića

1. Okrenite robotski usisivač naopako i izvucite bočnu četku i točkić nagore.
2. Očistite sve dlake ili ostatke koji su se zaglavili u bočnu četku i točkiću.
3. Vratite bočnu četkicu i točkić.

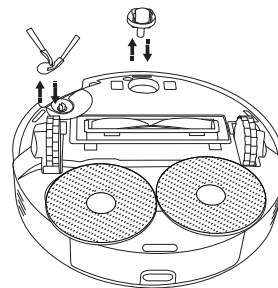

Napomena: Vratite bočnu četku i točkić odmah nakon čišćenja.

Briga i održavanje

Čišćenje senzora i kontakata za punjenje

Povremeno čistite senzore i kontakte za punjenje mekom, suvom krpom.

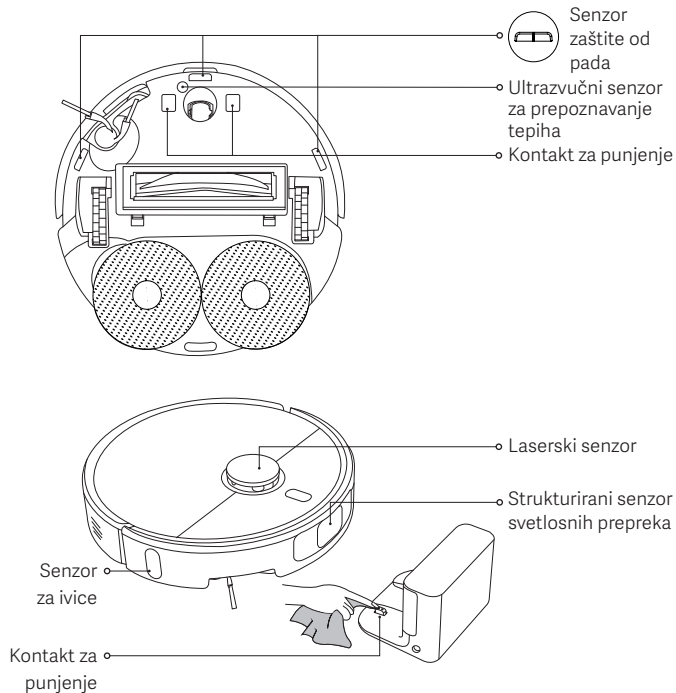

Čišćenje četke

1. Okrenite robotski usisivač naopako i pritisnite dva dugmeta za oslobađanje kako biste sklonili poklopac četke.
2. Uklonite četku i izvucite kapicu na kraju četke koja se može ukloniti kako biste očistili prljavštinu.
3. Nakon čišćenja, vratite kapicu na kraju četke koja se može ukloniti, četku i poklopac četke po redosledu. Poklopac četke je ispravno postavljen kada se čuje „klik“.

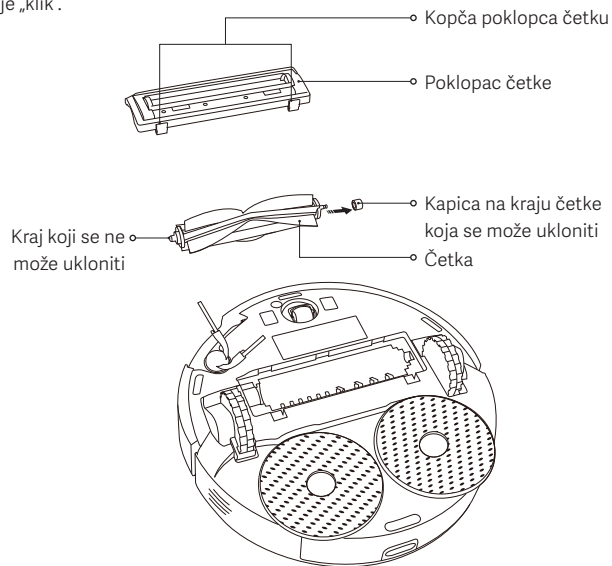

Briga i održavanje

Delovi	Učestalost održavanja	Učestalost zamene
Bočna četka	Svake 2 nedelje	3–6 meseci
Četka	Svake 2 nedelje	6–12 meseci
Filter	Svake 2 nedelje	3–6 meseci
Poklopac četke	/	3–6 meseci (ili nakon habanja)
Uložak za pranje	Nakon svake upotrebe	1–3 meseci (ili nakon habanja)
Odeljak za prašinu	Nakon svake upotrebe	/
Rezervoar za vodu	Čistite po potrebi	/
Točkić	Svaki mesec	/
Laserski senzor		
Strukturirani senzor svetlosnih prepreka		
Ultrazvučni senzor za prepoznavanje tepiha		
Senzor zaštite od pada		
Senzor za ivice		
Kontakti za punjenje		

Napomena: Učestalost zamene je data samo kao referenca. Ako je deo oštećen, potrebno ga je zameniti u najkraćem mogućem roku kako bi se osiguralo delotvorno čišćenje.

Najčešći problemi

Problem	Mogući uzrok i rešenje
Sklop uložaka za pranje se ne rotira.	Neki predmet je možda blokirao sklop uložaka za pranje. Očistite ga.
Uložak za pranje nije mokar.	Proverite da li u rezervoaru za vodu ima dovoljno vode. Prilagodite podešavanja količine vode u aplikaciji. Pratite uputstva iz korisničkog priručnika kako biste pravilno postavili sklop uložak za pranje.
Uložak za pranje je previše vlažan.	Prilagodite podešavanja količine vode u aplikaciji. Proverite da li je poklopac rezervoara za vodu čvrsto zatvoren.
Robotski usisivač više ne čisti efikasno ili ostavlja prašinu za sobom.	Odeljak za prašinu je pun. Očistite ga i pokušajte ponovo. Filter je blokiran. Očistite ga i pokušajte ponovo. Strani predmet je uhvaćen u četku. Očistite ga i pokušajte ponovo.
Robotski usisivač proizvodi čudne zvukove tokom čišćenja.	Strano telo se možda zaglavilo u četku, bočnu četku ili jedan od glavnih točkića. Isključite robotski usisivač i uklonite sve otpatke ako ih ima.
Robotski usisivač nije moguće uključiti.	Nizak nivo napunjenosti baterije. Potpuno napunite robotski usisivač, a zatim pokušajte ponovo. Temperatura okruženja je preniska (niža od 0 °C) ili je previsoka (viša od 40 °C).
Robotski usisivač ne počinje čistiti.	Nizak nivo napunjenosti baterije. Potpuno napunite robotski usisivač, a zatim pokušajte ponovo.

Najčešći problemi

Problem	Mogući uzrok i rešenje
Robotski usisivač ne nastavlja sa čišćenjem.	Pobrinite se da robotski usisivač nije postavljen na DND režim rada. U ovom režimu, pritiskanje dugmeta za vraćanje na bazu za punjenje na robotskom usisivaču, dodirivanje dugmeta za spajanje u Xiaomi Home aplikaciji ili vraćanje robotskog usisivača nazad na bazu za punjenje neće nastaviti čišćenje.
Robotski usisivač se ne vraća na bazu za punjenje.	Oko baze za punjenje nalazi se previše prepreka. Postavite bazu za punjenje na otvorenije područje. Robotski usisivač je predaleko od baze za punjenje. Pomaknite ga bliže bazi za punjenje i pokušajte ponovno.
Robotski usisivač se ne puni.	Proverite ima li oko baze za punjenje dovoljno slobodnog prostora i da li su njegovi kontaktni priključci čisti i neblokirani. Temperatura okruženja je preniska (niža od 0 °C) ili je previsoka (viša od 40 °C).
Robotski usisivač se nepravilno ponaša.	Isključite robotski usisivač, a zatim ga ponovo pokrenite.
Robotski usisivač ne obavlja planirana čišćenja.	Proverite da li je robotski usisivač povezan sa mrežom, inače neće moći sinhronizovati vreme i izvršavati zakazana čišćenja. Pobrinite se da robotski usisivač nije postavljen na DND režim rada. DND režim rada sprečiće robotski usisivač da izvrši planirano čišćenje.
Robotski usisivač nastavlja raditi izvan mreže.	Vodite računa da robotski usisivač bude uvek povezan na mrežu i da uvek bude u dometu Wi-Fi mreže.

Rešavanje problema

Poruke o grešci	Mogući uzrok i rešenje
Proverite da li je rezervoar za vodu pravilno postavljen.	Proverite da li je rezervoar za vodu sigurno postavljen.
Uložak za pranje nije instaliran.	Proverite da li su držač za uložak za pranje i uložak za pranje sigurno postavljeni.
Odeljak za prašinu uklonjen.	Postavite odeljak za prašinu i filter i uverite se da su dobro pričvršćeni.
Postavite robotski usisivač na ravnu površinu.	Robotski usisivač je, pri aktiviranju, otkrio da je pod uglom. Ponovo ga pokrenite nakon što postavite uređaj na ravnu površinu.
Nije mogao da se vrati na bazu za punjenje radi punjenja, vratite robotski usisivač do baze za punjenje.	Ručno stavite robotski usisivač na bazu za punjenje i proverite da li je baza za punjenje spojena na napajanje.
Uklonite sve prepreke oko robotskog usisivača.	Robotski usisivač može biti uhvaćen ili zaglavljen. Uklonite sve prepreke u njegovoj blizini.
Uklonite sve strane predmete iz područja laserskog senzora.	Uklonite sva strana tela koja mogu da blokiraju ili ometaju laserski senzor ili pomerite robotski usisivač na novu lokaciju i ponovo ga pokrenite.
Obrišite senzore zaštite od pada i premestite robotski usisivač na novo mesto za početak.	Deo robotskog usisivača možda nije na zemlji, ponovo ga pozicionirajte i pokrenite. Ili, senzori zaštite od pada mogu biti prljavi, prebrišite ih ponovo krpom.
Greška odbojnika. Proverite može li se odbojnik pravilno odbiti.	Bafer za sprečavanje sudaranja je zaglavljen. Lagano kucnite na njega za uklanjanje stranih predmeta; ako nema stranih predmeta, premestite robotski usisivač na novo mesto i uključite ga.

Specifikacije

Robotski usisivač

Naziv	Robotski usisivač
Model	OV71GL
Dimenzije proizvoda	Ø350 × 99 mm
Neto masa	4,2 kg
Nazivna snaga	160 W
Nazivni napon	14,4 V ---
Napon pri punjenju	20 V ---
Litijum-jonska baterija	4800 mAh (nazivni kapacitet) 5200 mAh (nominalni kapacitet)
Radna frekvencija	2400–2483,5 MHz
Maksimalna izlazna snaga	< 20 dBm
Bežično povezivanje	Wi-Fi IEEE 802.11 b/g/n 2,4 GHz Bluetooth 4.2
Potrošnja energije	Režim mirovanja: ≤ 0,5 W Mrežni režim mirovanja: ≤ 2,0 W
Vreme ulaska u stanje	Režim mirovanja: ≤ 20 min Mrežni režim mirovanja: ≤ 20 min

Pod normalnim uslovima upotrebe, ovu opremu treba držati na udaljenosti od najmanje 20 cm između antene i tela korisnika.

Baza za punjenje

Model	OV71CDZ
Nazivni ulaz	20 V --- 1 A
Nazivni izlaz	20 V --- 1 A
Dimenzije proizvoda	146 × 122 × 98,5 mm
Potrošnja energije	Režim mirovanja: ≤ 0,5 W
Vreme ulaska u stanje	Režim mirovanja: ≤ 20 min

Adapter za napajanje

Proizvođač	Zhongshan Baolijin Electronic Co., Ltd.
Model	BLJ24WJ200100P-V
Ulaz	100–240 V~ 50/60 Hz 0,8 A
Izlaz	20,0 V --- 1,0 A 20,0 W
Prosečna aktivna efikasnost	85,47%
Efikasnost pri niskom opterećenju (10%)	75,47%
Potrošnja energije bez opterećenja	0,10 W

Informacije o usklađenosti sa propisima

EU izjava o usklađenosti



Xiaomi Communications Co., Ltd. ovim izjavljuje da je radio-oprema tipa OV71GL usaglašena sa Direktivom 2014/53/EU. Kompletan tekst EU izjave o usklađenosti dostupan je na sledećoj internet adresi: <https://www.mi.com/global/service/support/declaration.html>

Informacije o odlaganju i recikliranju otpadne električne i elektronske opreme (WEEE)



Svi proizvodi sa ovim simbolom smatraju se otpadnom električnom i elektronskom opremom (WEEE u skladu s Direktivom 2012/19/EU) i ne smeju se mešati sa nerazvrstanim kućnim otpadom. Ljudsko zdravlje i okolinu potrebno je zaštititi odlaganjem otpadne opreme na odlagališta namenjena prikupljanju i recikliranju otpadne električne i elektronske opreme koja su odredila državna ili lokalna nadležna tela. Pravilno odlaganje i recikliranje sprečiće potencijalne negativne posledice po okruženje i ljudsko zdravlje. Obratite se instalateru ili lokalnim nadležnim telima za dodatne informacije o lokaciji i uslovima i odredbama tih odlagališta.

OBAVEŠTENJE O GARANCIJI

OVA GARANCIJA VAM DAJE ODREĐENA PRAVA, A MOŽDA ĆETE IMATI I DRUGA PRAVA NA OSNOVU ZAKONA VAŠE ZEMLJE, POKRAJINE ILI DRŽAVE. U NEKIM ZEMLJAMA, POKRAJINAMA ILI DRŽAVAMA ZAKON O ZAŠTITI POTROŠAČA MOŽE DA NAMETNE MINIMALNI GARANTNI PERIOD. OSIM KAD JE TO DOZVOLJENO ZAKONOM, XIAOMI NE ISKLJUČUJE, OGRANIČAVA NITI OBUSTAVLJA DRUGA PRAVA KOJA MOŽDA IMATE. DA BISTE U POTPUNOSTI RAZUMELI SVOJA PRAVA, PREDLAŽEMO VAM DA POGLEDATE ZAKONE SVOJE ZEMLJE, POKRAJINE ILI DRŽAVE.

1. OGRANIČENA GARANCIJA ZA PROIZVOD

XIAOMI garantuje da na proizvodu neće biti oštećenja u materijalu i izradi pri normalnoj upotrebi koja je u skladu sa odgovarajućim korisničkim priručnikom proizvoda tokom garantnog perioda.

Trajanje i uslovi koji se odnose na pravne garancije su određeni odgovarajućim lokalnim zakonima. Više informacija o pogodnostima potrošačke garancije pogledajte na zvaničnom veb-sajtu kompanije Xiaomi <https://www.mi.com/global/support/warranty>.

Xiaomi garantuje originalnom kupcu da na njegovom Xiaomi proizvodu neće biti oštećenja materijala i izrade pri normalnoj upotrebi tokom navedenog garantnog perioda.

Xiaomi ne garantuje da će proizvod raditi biti bez prekida ili grešaka.

Kompanija Xiaomi nije odgovorna za oštećenja koja nastanu usled nepoštovanja uputstava povezanih sa upotrebom proizvoda.

2. PRAVNI LEKOVI

Ako se pronađe hardversko oštećenje i Xiaomi dobije validnu prijavu u okviru garantnog perioda, Xiaomi će ili (1) popraviti proizvod bez naknade, (2) zameniti proizvod ili (3) refundirati proizvod, izuzev potencijalnih troškova isporuke.

3. KAKO SE DOBIJA GARANTNA USLUGA

Da biste dobili garantnu uslugu, morate da dostavite proizvod u njegovom

originalnom pakovanju, ili sličnom pakovanju koje pruža isti stepen zaštite proizvoda, na adresu koju je navela kompanija Xiaomi. Osim u meri u kojoj je to zabranjeno važećim zakonom, Xiaomi može da zahteva da date na uvid dokaze ili dokaz o kupovini i/ili da ispunite zahteve za registraciju pre nego što dobijete garantnu uslugu.

4. IZUZIMANJA I OGRANIČENJA

Osim ako Xiaomi ne predviđa drugačije, ova Ograničena garancija odnosi se samo na proizvod koji je proizveo Xiaomi ili je proizveden za Xiaomi i može da se identifikuje zaštitnim znakovima, trgovačkim nazivom ili logotipom „Xiaomi“ ili „Mi“. Ograničena garancija se ne odnosi na sledeće situacije: (a) oštećenje usled prirodne ili više sile, na primer udara munje, tornada, poplave, požara, zemljotresa ili drugih spoljašnjih uzroka; (b) nemar; (c) komercijalna upotreba; (d) izmene ili modifikacije bilo kog dela proizvoda; (e) šteta uzrokovana upotrebom proizvoda koje ne pravi kompanija Xiaomi; (f) šteta izazvana nesrećnim slučajem, zloupotrebom ili pogrešnom upotrebom; (g) šteta uzrokovana korišćenjem proizvoda na način koji nije dozvoljen ili predviđen specifikacijama kompanije Xiaomi ili sa neodgovarajućim naponom ili napajanjem; (h) šteta uzrokovana servisom (uključujući nadogradnje i proširenja) koji nije izvršio predstavnik kompanije Xiaomi.

Vaša je odgovornost da napravite rezervne kopije svih podataka, softvera ili drugih materijala koje možda čuvate ili skladištite na proizvodu. Postoji mogućnost da će ti podaci, softver ili drugi materijali koji se nalaze na opremi biti izgubljeni ili reformatirani tokom servisnog postupka i Xiaomi neće biti odgovoran za takvu štetu ili gubitak.

Nijedan Xiaomi prodavac, agent ni zaposleni nije ovlašćen da izmeni ili proširi ovu Ograničenu garanciju niti da joj bilo šta doda. Ako se smatra da je bilo koja odredba nezakonita ili neprimenjiva, to neće uticati na zakonitost ili primenljivost preostalih odredbi.

Osim ako to nije zabranjeno zakonom ili na drugi način obećano od strane kompanije Xiaomi, servisiranje nakon prodaje biće ograničeno na zemlju ili region originalne kupovine.

Proizvodi koji nisu propisno uvezeni i/ili ih nije propisno proizveo Xiaomi i/ili nisu propisno nabavljeni od kompanije Xiaomi ili zvaničnog Xiaomi prodavca nisu

pokriveni trenutnim garancijama. Prema važećem zakonu, možda ćete moći da koristite garancije nezvaničnog prodavca koji vam je prodao proizvod. Zbog toga vam Xiaomi preporučuje da se obratite prodavcu od kog ste kupili proizvod. Trenutne garancije ne važe u Hongkongu i Tajvanu.

5. IMPLICITNE GARANCIJE

Osim u meri u kojoj je to zabranjeno važećim zakonom, trajanje svih implicitnih garancija (uključujući garancije za prodaju i pogodnosti za neku određenu svrhu) biće ograničeno najduže na period trajanja ove ograničene garancije. Neke jurisdikcije ne dozvoljavaju ograničenja trajanja implicitne garancije, tako da se navedeno ograničenje neće primenjivati u tim slučajevima.

6. OGRANIČENJE OBEŠTEĆENJA

Osim u meri u kojoj je to zabranjeno važećim zakonom, Xiaomi neće biti odgovoran ni za kakva oštećenja izazvana nezgodama, indirektno, posebne ili posledične štete, uključujući, između ostalog, gubitak profita, prihoda ili podataka, štete uzrokovane bilo kakvim kršenjem eksplicitne ili implicitne garancije ili uslova, kao ni na osnovu bilo koje druge pravne teorije, čak ni kad je Xiaomi obavešten o mogućnosti takve štete. Neke jurisdikcije ne dozvoljavaju izuzimanje ili ograničenje posebnih, indirektnih ili posledičnih šteta, tako da se navedeno ograničenje ili izuzimanje možda ne odnosi na vas.

7. KONTAKTI KOMPANIJE XIAOMI

Za potrošače – posetite veb-sajt: <https://www.mi.com/global/support/warranty>
Osoba za kontakt za servisiranje nakon prodaje može da bude bilo koja osoba u ovlašćenoj servisnoj mreži kompanije Xiaomi, ovlašćeni distributer kompanije Xiaomi ili konačni prodavac koji vam je prodao proizvode. Ako niste sigurni, obratite se relevantnoj osobi koju je navela kompanija Xiaomi.

Bezpečnostné pokyny

Túto príručku si ešte pred použitím zariadenia pozorne prečítajte a uschovajte ju na nahladnutie v budúcnosti.

Tento produkt je určený len na upratovanie podlahy v domácom prostredí. Nepoužívajte ho vonku, na povrchy, ktoré nie sú podlahami, ani v komerčnom alebo priemyselnom prostredí.

Obmedzenia pri používaní

- Tento spotrebič môžu používať deti od 8 rokov a osoby so zníženými fyzickými, zmyslovými a mentálnymi schopnosťami či nedostatkom skúseností a vedomostí, ak spotrebič používajú pod dozorom alebo boli poučené o používaní spotrebiča bezpečným spôsobom a porozumeli rizikám spojeným s jeho používaním. Deti sa so spotrebičom nesmú hrať. Deti nesmú so spotrebičom upratovať ani vykonávať jeho údržbu bez dohľadu dospeléj osoby.
- Tento spotrebič nie je určený na používanie osobami (vrátane detí) so zníženými fyzickými, zmyslovými alebo mentálnymi schopnosťami či nedostatkom skúseností a vedomostí, pokiaľ spotrebič nepoužívajú pod dozorom alebo neboli poučené o používaní spotrebiča osobou zodpovednou za ich bezpečnosť.
- Spotrebič sa môže používať len s napájacím zdrojom, ktorý sa dodáva s daným spotrebičom.
- Tento spotrebič obsahuje batérie, ktoré môžu vymieňať len kvalifikované osoby.
- Ak sú kolíky častí konektora poškodené, napájací zdroj do zástrčky sa musí vymeniť a zlikvidovať.
- Ak sa nabíjačka alebo batéria poškodí, musí sa vymeniť za originálny diel zakúpený u výrobcu alebo v oddelení popredajného servisu.
- Ak spotrebič prejde cez napájací kábel, môže dôjsť k nebezpečnej situácii.
- Dbajte na to, aby sa vaše vlasy, voľné časti oblečenia, prsty a ostatné časti tela držali mimo otvorov a pohyblivých častí zariadenia.
- Robotický vysávač nepoužívajte na čistenie žiadnych horľavých látok.
- Nedvíhajte robotický vysávač za kryt laserového radaru.
- Pred čistením alebo údržbou sa uistite, že je robotický vysávač vypnutý a napájací zdroj je odpojený od siete.
- Robotický vysávač nepoužívajte na ploche, ktorá sa nachádza nad úrovňou podlahy, napríklad na galérii, otvorenom balkóne, vrchnej ploche nábytku, ak sa na ich okraji nenachádza ochranná zábrana.
- Robotický vysávač nepoužívajte pri teplote prostredia, ktorá prekračuje 40 °C alebo je nižšia ako 0 °C, ani na podlahe, na ktorej je rozliata tekutina alebo lepkavé látky.
- Pred použitím robotického vysávača odstráňte z podlahy všetky káble, aby ste zabránili ich tahu počas čistenia.
- Z podlahy odstráňte akékoľvek krehké alebo uvoľnené predmety, napríklad vázy alebo plastové vrecká, aby ste zabránili zablokovaniu robotického vysávača alebo jeho nárazu do predmetu, ktorým sa predmet môže poškodiť.
- Na stojací ani pohybujúci sa robotický vysávač nekladte deti, domáce zvieratá ani žiadne iné predmety.
- Funkciu mopovania nepoužívajte na koberci.
- Zabráňte robotickému vysávaču, aby vysával tvrdé alebo ostré predmety, napríklad stavebný materiál, sklo alebo kince.
- Robotický vysávač neobracajte dnom nahor. Kryt laserového radaru by sa nikdy nemal dotýkať zeme.
- Tento produkt používajte len v súlade s jeho používateľskou príručkou. Za akúkoľvek stratu alebo poškodenie tohto produktu spôsobené jeho nesprávnym používaním nesie zodpovednosť používateľ.
- Podrobnú elektronickú príručku nájdete na stránke www.mi.com/global/support/user-guide

Bezpečnostné informácie k laseru

Laserový snímač v tomto výrobku spĺňa normy IEC 60825-1:2014 a EN 60825-1:2014/A11:2021 pre laserové výrobky triedy 1. Počas používania sa vyhnite priamemu kontaktu s očami.

LASEROVÝ VÝROBOK TRIEDY 1

LASEROVÝ VÝROBOK PRE SPOTREBITEĽOV

EN 50689:2021

Batérie a nabíjanie

- VAROVANIE: Nepoužívajte žiadne batérie, nabíjacie doky tretích strán.
- VAROVANIE: Používajte výlučne napájaciu jednotku dodanú spoločne s týmto spotrebičom.
- VAROVANIE: Na účely dobíjania batérie používajte výlučne odnímateľnú napájaciu jednotku dodanú s týmto spotrebičom.
- Používajte výlučne spoločne s napájacou jednotkou <BLJ24WJ200100P-V>.
- Nepokúšajte sa sami rozoberať, opravovať ani upravovať batériu ani nabíjací dok.
- Ak dôjde k vytečeniu batérie, okamžite odpojte robotický vysávač od napájania. Ak dôjde ku kontaktu vašej pokožky s akoukoľvek látkou vytekajúcou z batérie, postihnute miesto opláchnite veľkým množstvom vody a okamžite vyhľadajte lekársku pomoc.
- Spotrebič ani batériu nevystavujte nadmerným teplotám.
- Dávajte pozor na riziko skratu svoriek batériou napájaného spotrebiča alebo batérie kovovými predmetmi.
- Nabíjací dok neumiestňujte vedľa zdroja tepla.
- Na utieranie alebo čistenie nabíjacích kontaktov nabíjacieho doku nepoužívajte vlhkú tkaninu ani mokré ruky.
- Ak sa robotický vysávač nebude dlhší čas používať, úplne ho nabite, potom ho vypnite a odložte na chladné a suché miesto. Robotický vysávač je potrebné opakovane nabíť minimálne raz za 3 mesiace, aby nedošlo k nadmernému vybitiu batérie.
- Nenabíjajte nenabíjateľné batérie.
- Od používateľov nie je potrebná žiadna akcia na prepnutie nabíjacieho doku medzi 50 a 60 Hz, výrobok sa dokáže sám prispôbiť pre 50 Hz aj 60 Hz.
- Lítiovo-iónová batéria obsahuje látky, ktoré sú nebezpečné pre životné prostredie. Ak chcete robotický vysávač zlikvidovať, najskôr z neho vyberte batériu a potom ju zlikvidujte alebo odovzdajte na recykláciu v súlade s miestnymi zákonmi a nariadeniami krajiny alebo oblastí, v ktorej ho používate.
- Batériu je potrebné pred vyradením vybrať zo spotrebiča.
- Pri vyberaní batérie musí byť spotrebič odpojený od elektrickej siete.

- Batériu je potrebné bezpečne zlikvidovať.
- Pri vyberaní batérií z produktu je vhodnejšie ich najskôr vybiť a skontrolovať, či je produkt odpojený od zdroja napájania.
 1. Odskrutkujte skrutku na spodnej časti zariadenia a zložte kryt.
 2. Odpojte konektor batérie a vyberte batérie. Zabráňte poškodeniu puzdra batérie, aby nevzniklo riziko úrazu.
 3. Batérie vráťte profesionálnej recyklačnej organizácii..



Len na použitie v interiéri.



Pred použitím si prečítajte pokyny.

Prehľad produktu

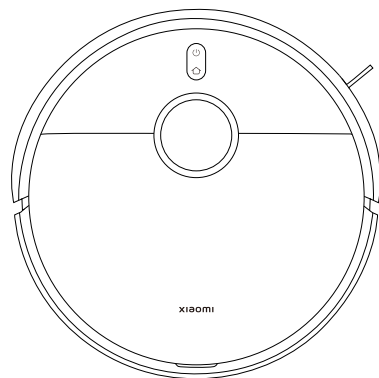

Robotický vysávač

Vopred namontované príslušenstvo



Kefa



Kryt na kefu

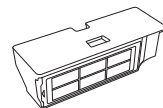

Kazeta na zber prachu
(nainštalujte pred
vysávaním a mopovaním)



Zásobník na vodu
(nainštalujte pred
vysávaním a mopovaním)

Iné príslušenstvo



Držiak mopovacej
vločky × 2

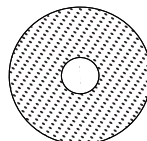

Mopovacia vložka × 2
(predinštalovaná na držiaku
mopovacej vložky)

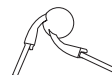

Bočná kefa

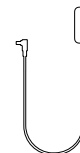

Adaptér napájania

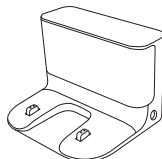

Nabíjací dok



Používateľská príručka



Pokyny k obrázkom



Záručné podmienky

Poznámka: Ilustrácie produktu, príslušenstva a používateľského rozhrania v používateľskej príručke slúžia len na referenčné účely. Skutočný produkt a funkcie sa môžu líšiť v dôsledku vylepšení produktu.

Prehľad produktu

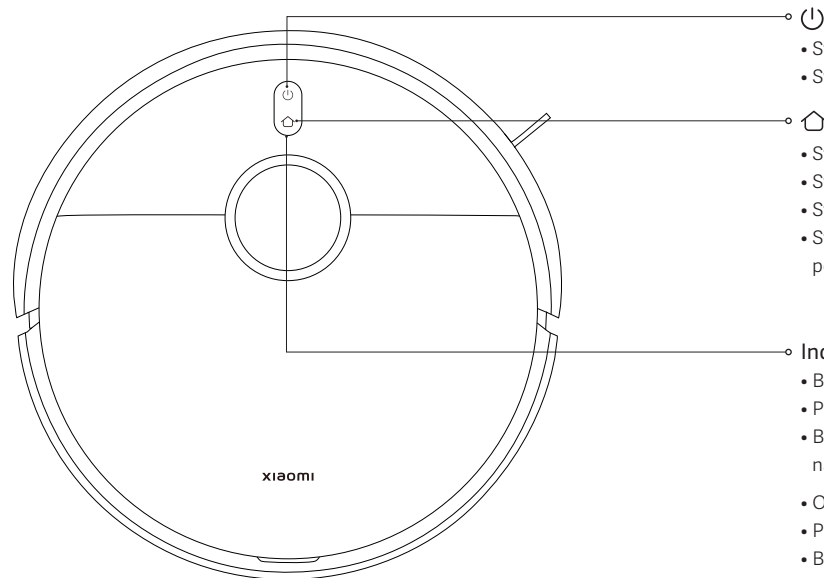

- Stlačením a podržaním na 3 sekundy zapnete alebo vypnete vysávač
 - Stlačením sa spustí alebo pozastaví upratovanie
- Stlačením pozastavíte počas činnosti
 - Stlačením spustíte dokovanie, keď je pozastavené upratovanie
 - Stlačením zastavíte dokovanie, keď sa vracia do nabíjacieho doku
 - Stlačením a podržaním na 3 sekundy zapnete alebo vypnete detskú poistku
- Indikátor**
- Biela: Bežná prevádzka
 - Pulzujúca biela: Nabíjanie (stredná/vysoká úroveň nabitia batérie)
 - Bliká biela: Dokovanie/aktualizácia firmvéru/obnovenie továrenských nastavení
 - Oranžová: Sieť odpojená
 - Pulzujúca oranžová: Nabíjanie (nízka úroveň nabitia batérie)
 - Bliká oranžová: Chyba robotického vysávača
 - Modrá na 2 sekundy: Sieť je pripojená
 - Pulzujúca modrá: Pripojenie k sieti
 - Bliká modrá: Obnovenie Wi-Fi/Čakanie na pripojenie k sieti

Prehľad produktu

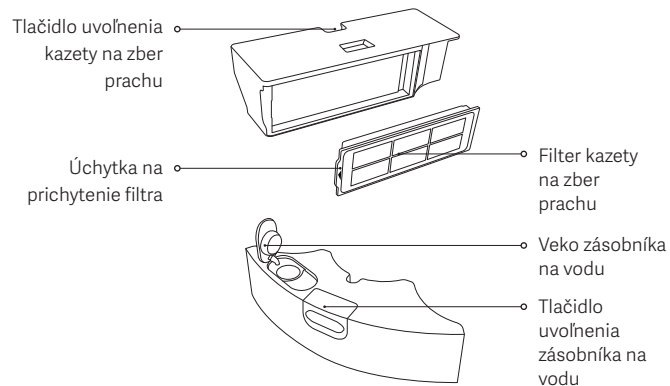
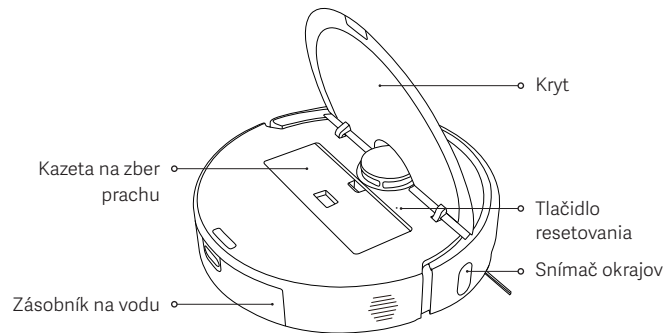
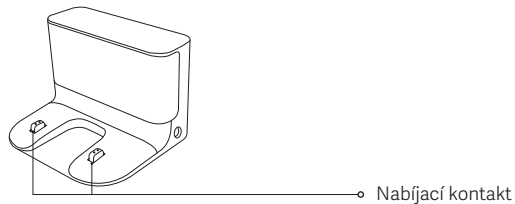
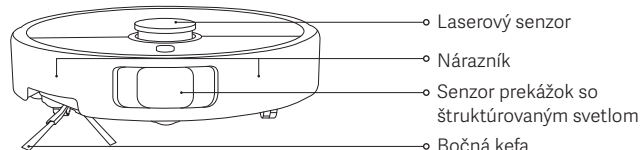
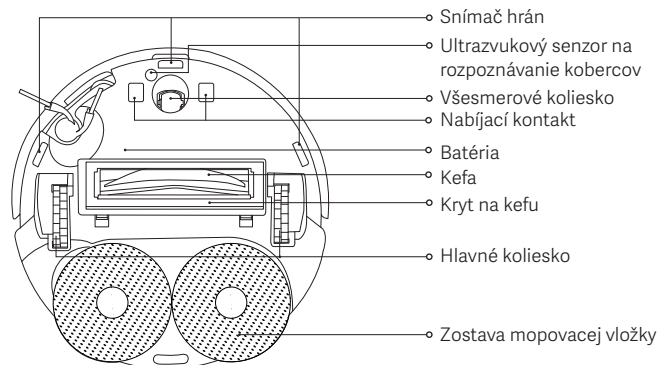

Skôr než začnete produkt používať

1. Odstráňte ochranné prúžky.

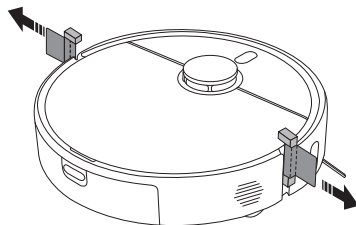

2. Nainštalujte bočnú kefu a zostavu mopovacej vložky.

Nainštalujte bočnú kefu a zostavu mopovacej vložky podľa obrázka. Sú správne nainštalované, keď sa ozve „cvaknutie“.

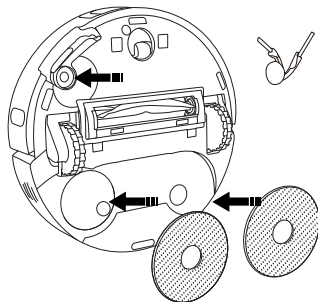

3. Odstráňte ochrannú fóliu z nabíjacieho doku, opríte dok o stenu a pripojte ho do elektrickej siete.

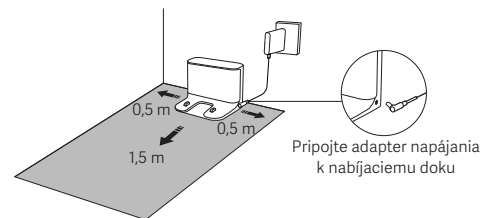

Pripojte adapter napájania k nabíjaciemu doku

UPOZORNENIA:

- Nabíjací dok nevystavujte priamemu slnečnému žiareniu.
- Vo vzdialenosti do 0,5 metra po oboch stranách nabíjacieho doku a 1,5 metra pred ním neumiestňujte žiadne predmety.

4. Nabite robotický vysávač.

Umiestnite robotický vysávač na nabíjací dok pre nabitie.

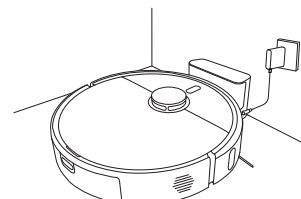

Poznámky:

- Ak chcete zabezpečiť optimálny výkon batérie, pred prvým použitím batériu úplne nabite.
- Umiestnite robotický vysávač na nabíjací dok a uistite sa, že sú nabíjacie kontakty zarovnané. Robotický vysávač sa pri nabíjaní automaticky zapne a nedá sa vypnúť.

Používanie

Pripojenie k aplikácii Xiaomi Home

Tento produkt funguje s aplikáciou Xiaomi Home. Pomocou aplikácie Xiaomi Home môžete ovládať zariadenie a interagovať s ďalšími menšími inteligentnými domácimi zariadeniami.

Aplikáciu si stiahnite a nainštalujte naskenovaním QR kódu. Ak už máte aplikáciu nainštalovanú, budete presmerovaní na stránku nastavenia pripojenia. Aplikáciu „Xiaomi Home“ môžete tiež vyhľadať v obchode s aplikáciami, odkiaľ si ju môžete stiahnuť a nainštalovať.





7F4E365C

Otvorte aplikáciu Xiaomi Home, ťuknite na znamienko „+“ v pravom hornom rohu a postupom podľa pokynov pridajte svoje zariadenie.

Poznámky:

- Podporované sú len siete Wi-Fi s frekvenciou 2,4 GHz.
- Verzia aplikácie mohla byť aktualizovaná, postupujte podľa pokynov v aktuálnej verzii aplikácie.
- Keď sa robotický vysávač správne pripojí k aplikácii Xiaomi Home, úspešne sa pripojí k sieti. Môžete resetovať Wi-Fi, aby ste ho odpojili od siete..

Resetovanie pripojenia k sieti Wi-Fi

- Keď je robotický vysávač zapnutý, stlačte a podržte tlačidlá  a  na 7 sekúnd, kým sa nezvle hlasová správa. Wi-Fi je úspešne resetovaná, keď indikátor bliká na modro.
- Pripojenie Wi-Fi resetujte, keď je potrebné robotický vysávač odpojiť od siete alebo zmeniť sieť.

Problém	Riešenie
Robotický vysávač sa nevie pripojiť k sieti Wi-Fi.	<ul style="list-style-type: none">• Skontrolujte, či je heslo siete Wi-Fi správne.• Robotický vysávač nepodporuje sieťové frekvenčné pásmo 5 GHz, pripojte ho k sieti 2,4 GHz.• Vyskytol sa problém s pripojením k sieti Wi-Fi. Reštartujte sieť Wi-Fi a stiahnite si najnovšiu verziu aplikácie Xiaomi Home, následne sa skúste znova pripojiť.• Uistite sa, že sa robotický vysávač nachádza v oblasti s dobrým pokrytím Wi-Fi, potom resetujte jeho Wi-Fi a znovu ho pripojte k sieti.

Obnovenie výrobných nastavení

Pomocou predmetu v tvare špendlíka stlačte a podržte tlačidlo resetovania na 3 sekundy, kým sa nezvle hlasová správa. Robotický vysávač sa obnoví do výrobných nastavení.

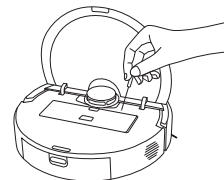

Poznámka: V prípade akéhokoľvek problému skúste robotický vysávač najprv reštartovať. Ak problém pretrváva aj po reštarte, obnovte výrobné nastavenia vysávača.

Používanie

Rýchle mapovanie

Po prvom pripojení robotického vysávača k aplikácii postupujte podľa pokynov v aplikácii, aby ste rýchlo vytvorili mapu, a robotický vysávač začne mopovať bez upratovania. Po návrate do nabíjacieho doku sa proces mapovania dokončí a mapa sa automaticky uložia.

Príprava pred mapovaním:

- Uistite sa, že robotický vysávač bol úplne nabitý a začína prevádzku z nabíjacieho doku.
- Otvorte dvere miestnosti, ktorá má byť zmapovaná, sledujte robotický vysávač počas celého procesu a odstráňte predmety, ktoré by mohli robotickému vysávaču brániť v presnom mapovaní.
- Odporúčame zablokovať miesta, kde by sa robotický vysávač mohol zaseknúť alebo by mohol byť poškriabaný, a iné miesta nevhodné na vstup.

Nastavenie virtuálnych stien alebo zakázaných oblastí po zmapovaní:

- Odporúčame nastaviť virtuálne steny alebo zakázané oblasti v oblastiach, v ktorých môže robotický vysávač uviaznuť alebo byť poškriabaný, a v iných oblastiach nevhodných na vstup.

Začíname vysávať a mopovať

1. Stlačením a podržaním tlačidla na uvoľnenie zásobníka na vodu vyberte zásobník na vodu. Otvorte jeho veko a naplňte ho vodou.



UPOZORNENIA:

- Do zásobníka na vodu nepridávajte tekutiny, ako je horúca voda, čistiaci alebo dezinfekčný prostriedok, aby ste predišli poškodeniu robotického vysávača.
 - Funkcie robotického vysávača sa testujú pred opustením výrobného závodu, preto sa v ňom môžu vyskytnúť zvyšky vody. Je to normálne.
2. Naplnený zásobník na vodu vložte do robotického vysávača podľa obrázka. Je správne nainštalovaný, keď je počuť „cvaknutie“.

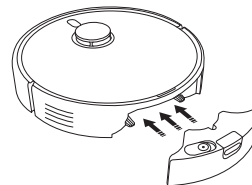

Používanie

3. Nainštalujte zostavu mopovacej vložky do polohy podľa obrázka. Mop je nainštalovaný na mieste, keď počujete „cvaknutie“. Stlačením tlačidla  spustíte vysávanie a mopovanie.

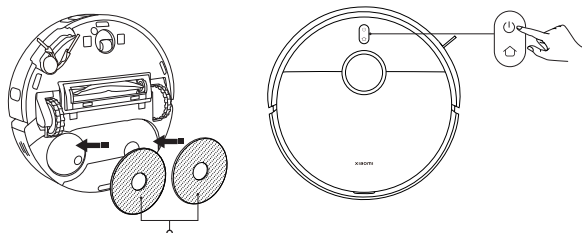



Zostava mopovacej vložky
(s nainštalovanými mopovacími vložkami)

UPOZORNENIA: Po ukončení mopovania vyberte zásobník na vodu a vylejte zvyšnú vodu. Mopovaciu vložku vyčistite a vysušte, aby ste zabránili vzniku zápachu a vytvoreniu plesní.

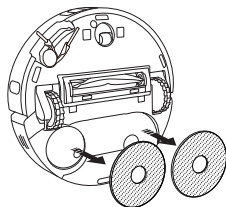
Ak chcete používať iba funkciu vysávania, odstráňte zostavu mopovacej vložky.



Zapnutie/vypnutie

- Na 3 sekundy pridržierte tlačidlo , čím sa zapne robotický vysávač a rozsvieti sa indikátor.
- Ak je robotický vysávač pozastavený a nenabíja sa, stlačením a podržaním tlačidla  na 3 sekundy ho vypnete.

Poznámka: Keď sa robotický vysávač nabíja, automaticky sa zapne a nebude sa dať vypnúť.

Pozastaviť

Ak je robotický vysávač spustený, stlačením ktoréhokoľvek tlačidla na robotickom vysávači ho pozastavíte a následne stlačením tlačidla  obnovíte proces upratovania.

Poznámka: Keď je robotický vysávač pozastavený, nezdvíhajte ho ani nepremiestňujte. V opačnom prípade môže mať chyby pri určovaní polohy, ktoré by mohli zabrániť robotickému vysávaču v návrate do nabíjacieho doku alebo spôsobiť stratu údajov z mapy.

Režim spánku

- Robotický vysávač prejde do režimu spánku po tom, čo bol 10 minút pozastavený.
- V režime spánku sa indikátor robotického vysávača vypne. Stlačením ľubovoľného tlačidla prebudíte vysávač z režimu spánku.

Poznámka: Robotický vysávač sa automaticky vypne po 6 hodinách v režime spánku.

Detská poistka

Stlačením a podržaním tlačidla  počas nabíjania alebo pauzy na 3 sekundy aktivujete alebo deaktivujete funkciu detskej poistky.

Používanie

Obnovenie upratovania

Ak sa počas upratovania veľmi zníži nabitie batérie, robotický vysávač sa automaticky vráti do nabíjacieho doku, aby sa dobil, a po dostatočnom nabití bude pokračovať v upratovaní tam, kde skončil.

Režim nerušiť (DND)

V režime nerušiť (DND) robotický vysávač nepokračuje v čistení ani nevykonáva plánované čistenie. Režim Nerušiť (DND) môžete vypnúť alebo zapnúť v aplikácii.

Starostlivosť a údržba

Čistenie zásobníka na vodu

Vyberte zásobník na vodu, otvorte jeho veko, naplňte ho malým množstvom čistej vody, pretrepte ho, aby ste vypláchli jeho vnútro, a vylejte špinavú vodu.

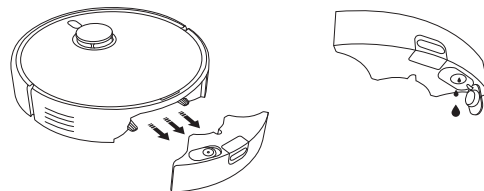

UPOZORNENIA:

- Zásobník na vodu neoplachujte ani nenamáčajte.
- Zásobník na vodu pravidelne čistite, aby ste zabránili nahromadeniu nečistôt, ktoré by ovplyvnili čistiaci výkon.

Čistenie kazety na zber prachu a filtra

1. Otvorte vrchný kryt robotického vysávača a stlačením tlačidla uvoľnenia kazety na zber prachu vyberte kazetu na zber prachu smerom nahor z robotického vysávača.

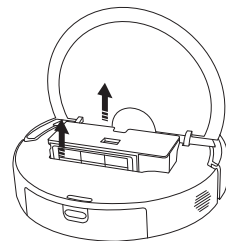

Starostlivosť a údržba

2. Vyberte filter z úchytky na prichytenie filtra. Jemným poklepaním na rám filtra odstráňte prach a nečistoty a vyprázdnite kazetu na zber prachu.

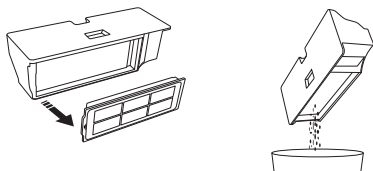

Poznámky:

- Nepokúšajte sa filter čistiť kefou ani prstom.
- Časté oplachovanie sa neodporúča, inak môže dôjsť k poškodeniu filtra.
- Na čistenie kazety na zber prachu a filtra používajte len čistú vodu. Nepoužívajte žiaden čistiaci prostriedok.

3. V prípade potreby vypláchnite kazetu na zber prachu a filter čistou vodou.

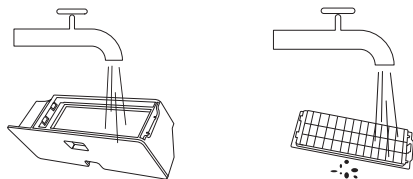

4. Pred opätovnou inštaláciou úplne vysušte kazetu na zber prachu a filter.

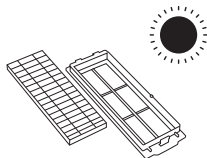

Čistenie mopovacej vložky

Vyberte mopovaciu vložku z držiaka, potom ju umyte a osušte.

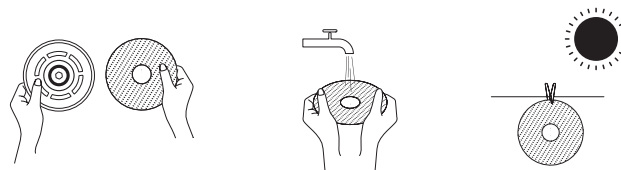

Čistenie bočnej kefy a všesmerového kolieska.

1. Otočte robotický vysávač hore nohami a vytiahnite bočnú kefu a všesmerové koliesko smerom nahor.
2. Odstráňte vlasy alebo iné nečistoty, ktoré sa zachytili na bočnej kefe alebo všesmerovom koliesku.
3. Znovu namontujte bočnú kefu a všesmerové koliesko.

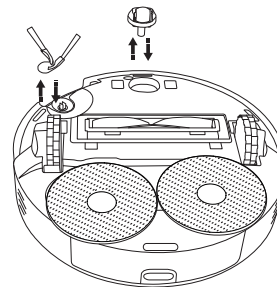

Poznámka: Po vyčistení bočnú kefu a všesmerové koliesko ihneď znovu namontujte.

Starostlivosť a údržba

Čistenie snímačov a nabíjajúcich kontaktov

Senzory a nabíjacie kontakty pravidelne čistite mäkkou a suchou handričkou.

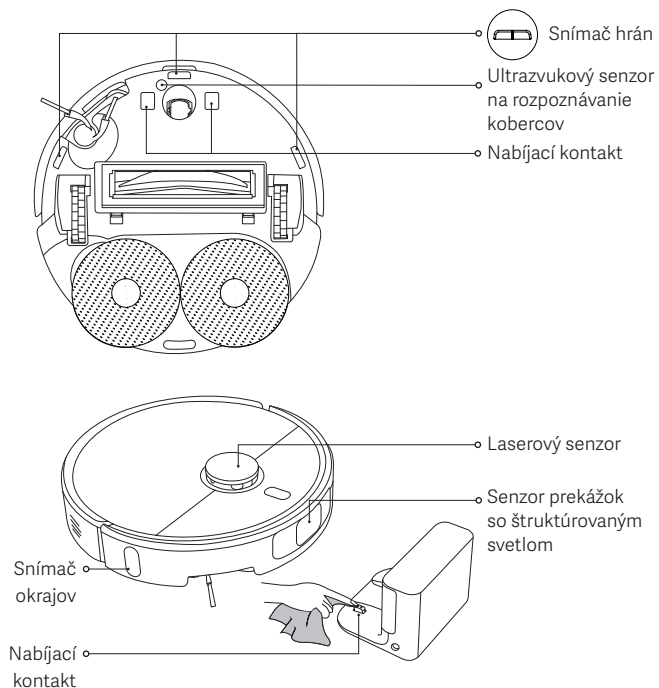

Čistenie kefy

1. Robotický vysávač otočte, stlačte obe tlačidlá uvoľnenia, aby ste mohli zložiť kryt na kefu.
2. Odstráňte kefu a vytiahnite odnímateľnú koncovku, aby ste vyčistili nečistoty.
3. Po vyčistení nasadte späť odnímateľnú koncovku, kefu a kryt na kefu v správnom poradí. Kryt kefy je nainštalovaný na mieste, keď počujete „cvaknutie“.

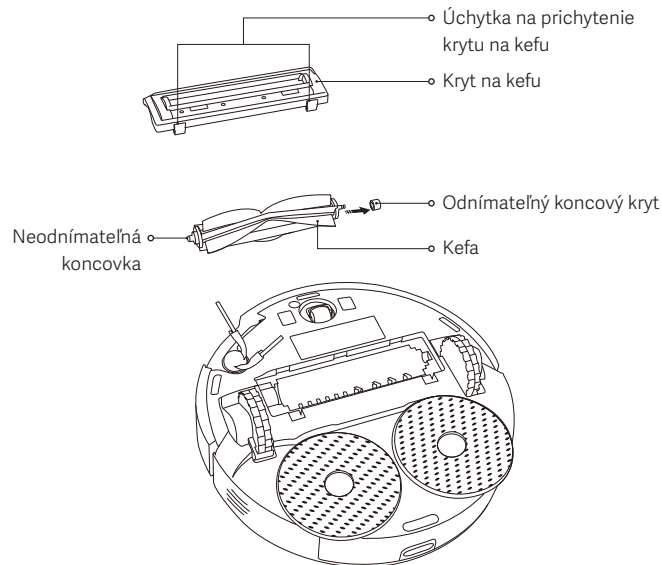

Starostlivosť a údržba

Diely	Frekvencia údržby	Frekvencia výmeny
Bočná kefa	Každé 2 týždne	3 až 6 mesiacov
Kefa	Každé 2 týždne	6 až 12 mesiacov
Filter	Každé 2 týždne	3 až 6 mesiacov
Kryt na kefu	/	3 až 6 mesiacov (alebo pri opotrebovaní)
Mopovacia vložka	Po každom použití	1 až 3 mesiace (alebo pri opotrebovaní)
Kazeta na zber prachu	Po každom použití	/
Zásobník na vodu	Čistenie podľa potreby	/
Všesmerové koliesko	Každý mesiac	/
Laserový senzor		
Senzor prekážok so štruktúrovaným svetlom		
Ultrazvukový senzor na rozpoznávanie kobercov		
Snímač hrán		
Snímač okrajov		
Nabíjacie kontakty		

Poznámka: Frekvencia výmeny je len referenčná. Ak je niektorý diel poškodený, treba ho okamžite vymeniť, aby sa zabezpečilo účinné čistenie.

Bežné problémy

Problém	Možná príčina a riešenie
Zostava mopovacej vložky sa neotáča.	Zostava mopovacej vložky môže byť zablokovaná cudzím predmetom. Vyčistite ju.
Mopovacia vložka nie je mokrá.	Skontrolujte, či je v zásobníku na vodu dosť vody. Upravte nastavenia hladiny vody v aplikácii. Podľa pokynov v používateľskej príručke správne nainštalujte zostavu mopovacej vložky.
Mopovacia vložka je príliš mokrá.	Upravte nastavenia hladiny vody v aplikácii. Skontrolujte, či je kryt zásobníka na vodu pevne nasadený.
Robotický vysávač už neupratuje efektívne alebo za sebou zanecháva prach.	Kazeta na zber prachu je plná. Vyčistite ju a skúste to znova. Filter je zablokovaný. Vyčistite ju a skúste to znova. Do kefy sa zachytil cudzí predmet. Vyčistite ju a skúste to znova.
Robotický vysávač vydáva pri upratovaní zvláštne zvuky.	Do kefy, bočnej kefy alebo niektorého z hlavných koliesok sa mohol zachytiť cudzí predmet. Vypnite robotický vysávač a odstráňte akékoľvek prípadné nečistoty.
Robotický vysávač nie je možné zapnúť.	Úroveň nabitia batérie je nízka. Robotický vysávač úplne nabite a skúste to znova. Teplota okolitého prostredia je príliš nízka (pod 0 °C) alebo príliš vysoká (nad 40 °C).
Robotický vysávač nezačne upratovať.	Úroveň nabitia batérie je nízka. Robotický vysávač úplne nabite a skúste to znova.

Bežné problémy

Problém	Možná príčina a riešenie
Robotický vysávač neobnoví upratovanie.	Uistite sa, že robotický vysávač nie je nastavený na režim Nerušiť (DND). V tomto režime sa stlačením dokovacieho tlačidla na robotickom vysávači, ťuknutím na dokovacie tlačidlo v aplikácii Xiaomi Home ani presunutím robotického vysávača späť do nabíjacieho doku upratovanie neobnoví.
Robotický vysávač sa nevracia do nabíjacieho doku.	Okolo nabíjacieho doku sa nachádza príliš veľa prekážok. Nabíjací dok umiestnite na voľnejšie priestranstvo. Robotický vysávač je príliš ďaleko od nabíjacieho doku. Posuňte ho bližšie k nabíjaciemu doku a skúste to znova.
Robotický vysávač sa nenabíja.	Uistite sa, že je okolo nabíjacieho doku dostatok voľného priestoru a jeho nabíjacie kontakty sú čisté a nezablokované. Teplota okolitého prostredia je príliš nízka (pod 0 °C) alebo príliš vysoká (nad 40 °C).
Robotický vysávač sa správa neobvykle.	Robotický vysávač vypnite a reštartujte ho.
Robotický vysávač nevykonáva plánované upratovanie.	Overte, či je robotický vysávač pripojený k sieti, v opačnom prípade nedokáže synchronizovať čas a vykonať plánované upratovania. Uistite sa, že robotický vysávač nie je nastavený na režim Nerušiť (DND). Režim Nerušiť (DND) zabráni robotickému vysávaču vykonávať plánované upratovanie.
Robotický vysávač prechádza do režimu offline.	Skontrolujte, či je robotický vysávač pripojený k sieti a neustále zostáva v dosahu siete Wi-Fi.

Riešenie problémov

Chybová výzva	Možná príčina a riešenie
Uistite sa, či je zásobník na vodu správne nainštalovaný.	Uistite sa, či je zásobník na vodu bezpečne nainštalovaný.
Mopovacia vložka nebola nainštalovaná.	Uistite sa, že držiak mopovacej vložky a mopovacia vložka sú bezpečne nainštalované.
Kazeta na zber prachu bola odinštalovaná.	Vložte kazetu na zber prachu aj filter a skontrolujte, či sú bezpečne vložené na svojom mieste.
Umiestnite robotický vysávač na rovný povrch.	Robotický vysávač pri aktivácii zistil, že je v uhlí. Po umiestnení zariadenia na rovný povrch ho znovu spustite.
Nepodarilo sa vrátiť do doku na nabíjanie, presuňte robotický vysávač do nabíjacieho doku.	Manuálne umiestnite robotický vysávač na nabíjací dok a skontrolujte, či je nabíjací dok pripojený k napájaniu.
Odstráňte všetky prekážky v okolí robotického vysávača.	Robotický vysávač sa pravdepodobne o niečo zachytil alebo je zablokovaný. Odstráňte z jeho blízkosti akékoľvek prekážky.
Z oblasti laserového senzora odstráňte akékoľvek cudzie predmety.	Odstráňte všetky cudzie predmety, ktoré môžu blokovat alebo prekážať laserovému senzoru, alebo premiestnite robotický vysávač na nové miesto a znovu ho spustite.
Utrite snímače hrán a premiestnite robotický vysávač na nové miesto a spustite ho.	Časť robotického vysávača je pravdepodobne nadvihnutá od zeme, zmeňte polohu robotického vysávača a reštartujte ho. Alebo môžu byť znečistené snímače hrán, utrite ich dočista.
Chyba nárazníka. Skontrolujte, či sa nárazník dokáže správne odraziť.	Kolízný nárazník je zaseknutý. Jemným poklepaním naň odstráňte cudzie predmety; ak sa na ňom cudzie predmety nenachádzajú, presuňte robotický vysávač na nové miesto a zapnite ho.

Špecifikácie

Robotický vysávač

Názov	Robotický vysávač
Model	OV71GL
Rozmery položky	Ø350 × 99 mm
Čistá hmotnosť	4,2 kg
Menovitý výkon	160 W
Menovité napätie	14,4 V ---
Nabíjacie napätie	20 V ---
Lítiovo-iónová batéria	4800 mAh (menovitá kapacita) 5200 mAh (nominálna kapacita)
Prevádzková frekvencia	2400–2483,5 MHz
Maximálny výstupný výkon	< 20 dBm
Bezdrôtové pripojenie	Wi-Fi IEEE 802.11 b/g/n 2,4 GHz Bluetooth 4.2
Spotreba energie	Pohotovostný režim: ≤ 0,5 W Sieťový pohotovostný režim: ≤ 2,0 W
Čas na zadanie podmienky	Pohotovostný režim: ≤ 20 min Sieťový pohotovostný režim: ≤ 20 min

Pri bežnom používaní tohto zariadenia by mala byť vzdialenosť medzi anténou a telom používateľa minimálne 20 cm.

Nabíjací dok

Model	OV71CDZ
Menovitý vstup	20 V --- 1 A
Menovitý výstup	20 V --- 1 A
Rozmery položky	146 × 122 × 98,5 mm
Spotreba energie	Pohotovostný režim: ≤ 0,5 W
Čas na zadanie podmienky	Pohotovostný režim: ≤ 20 min

Adaptér napájania

Výrobca	Zhongshan Baolijin Electronic Co., Ltd.
Model	BLJ24WJ200100P-V
Vstup	100–240 V~ 50/60 Hz 0,8 A
Výstup	20,0 V --- 1,0 A 20,0 W
Priemerná prevádzková účinnosť	85,47 %
Účinnosť pri nízkom zaťažení (10 %)	75,47 %
Spotreba energie bez zaťaženia	0,10 W

Informácie o dodržiavaní súladu s regulačnými predpismi

Vyhlásenie o súlade pre EÚ



Výrobca Xiaomi Communications Co., Ltd. vyhlasuje, že rádiové zariadenie typu OV71GL je v súlade s požiadavkami smernice 2014/53/EÚ. Celý text Vyhlásenia o súlade pre EÚ je dostupný na tejto internetovej adrese:
<https://www.mi.com/global/service/support/declaration.html>

Informácie o likvidácii a recyklovaní odpadu z elektrických a elektronických zariadení (OEEZ)



Všetky produkty označené týmto symbolom sú definované ako odpad z elektrických a elektronických zariadení (tzv. OEEZ, ako sa udáva v smernici 2012/19/EÚ) a nesmú sa vyhadzovať do bežného netriedeného domáceho odpadu. S cieľom ochrany ľudského zdravia aj životného prostredia je potrebné, aby ste svoje zariadenie určené do odpadu odovzdali na určenom zbernom mieste na recykláciu odpadu z elektrických a elektronických zariadení, ktoré určili štátne alebo miestne orgány. Správna likvidácia a recyklovanie pomôže zabrániť negatívnym následkom na životné prostredie a ľudské zdravie. Ďalšie informácie o mieste, ako aj o podmienkach a požiadavkách platných pre zberné miesta vám poskytnie zástupca servisu alebo miestne orgány.

ZÁRUČNÉ PODMIENKY

TÁTO ZÁRUKA VÁM DÁVA ŠPECIFICKÉ PRÁVA A ZO ZÁKONOV VAŠEJ KRAJINY, PROVINCIIE ALEBO ŠTÁTU VÁM MÔŽU VYPLÝVAŤ ĎALŠIE PRÁVA. V NIEKTORÝCH KRAJINÁCH, PROVINCIÁCH ALEBO ŠTÁTOCH MÔŽE ZÁKON UVÁDZAŤ MINIMÁLNU ZÁRUČNÚ LEHOTU. SPOLOČNOSŤ XIAOMI NEVYLUČUJE, NEOBMEDZUJE ANI NEPOZASTAVUJE OSTATNÉ PRÁVA, KTORÉ MÁTE, OKREM PRÍPADOV POVOLENÝCH ZÁKONOM. AK CHCETE ZÍSKAŤ ÚPLNÉ INFORMÁCIE O SVOJICH PRÁVACH, ODPORUČAME VÁM PREŠTUDOVAŤ SI LEGISLATÍVU SVOJEJ KRAJINY, PROVINCIIE ALEBO ŠTÁTU.

1. OBMEDZENÁ ZÁRUKA NA PRODUKT

Spoločnosť XIAOMI zaručuje, že produkty počas záručnej lehoty neobsahujú chyby materiálu ani výrobné chyby, ak sa používajú bežným spôsobom a v súlade s príslušným návodom na použitie.

Trvanie záručnej lehoty a podmienky spojené so zákonnou zárukou sú uvedené v príslušnej miestnej legislatíve. Ďalšie informácie o výhodách spotrebiteľskej záruky nájdete na oficiálnej webovej lokalite spoločnosti Xiaomi na adrese <https://www.mi.com/global/support/warranty>.

Spoločnosť Xiaomi zaručuje pôvodnému kupujúcemu, že produkt spoločnosti Xiaomi nebude pri bežnom používaní, počas obdobia uvedeného vyššie, obsahovať chyby materiálu ani výrobné chyby.

Spoločnosť Xiaomi nezaručuje, že prevádzka produktu bude neprerušovaná alebo bezchybná.

Spoločnosť Xiaomi nezodpovedá za škody, ktoré vznikli následkom nedodržiavania pokynov pre používateľov produktu.

2. NÁPRAVNÉ PROSTRIEDKY

Ak sa vyskytne chyba hardvéru a spoločnosť Xiaomi dostane počas záručnej lehoty oprávnenú požiadavku, spoločnosť Xiaomi (1) produkt bezplatne opraví, (2) vymení produkt za nový alebo (3) vráti peniaze za produkt bez prípadných nákladov na poštovné.

3. AKO SI UPLATNIŤ ZÁRUČNÚ OPRAVU

Ak potrebujete záručnú opravu, musíte produkt doručiť v pôvodnom obale alebo v inom obale poskytujúcom rovnaký stupeň ochrany produktu na adresu špecifikovanú spoločnosťou Xiaomi. Tam, kde to nevyklučuje príslušná legislatíva, vás spoločnosť Xiaomi môže pred poskytnutím záručného servisu požiadať o predloženie dokladu o nákupe a/alebo dokladu o splnení podmienok registrácie.

4. VÝNIMKY A OBMEDZENIA

Pokiaľ spoločnosť Xiaomi nestanoví inak, táto obmedzená záruka sa vzťahuje len na produkt vyrobený spoločnosťou Xiaomi alebo pre ňu, ktorý môže byť identifikovaný ochrannou známkou, obchodným názvom či logom „Xiaomi“ alebo „MI“.

Obmedzená záruka sa nevzťahuje na žiadne škody spôsobené: (a) zásahmi prírody alebo vyššej moci, napríklad údermi blesku, tornádami, požiarimi, povodňami, zemetrasením alebo inými vonkajšími vplyvmi; (b) nedbalosťou; (c) komerčným využitím; (d) zmenami alebo úpravami ktorejkoľvek časti produktu; (e) škody spôsobené použitím s produktami iných výrobcov ako Xiaomi; (f) škody spôsobené náhodou, zneužitím, alebo nesprávnym použitím; (g) škody spôsobené prevádzkou výrobku mimo prípustné alebo predpokladané použitie popísané spoločnosťou Xiaomi alebo s nesprávnym napätím alebo zdrojom napájania alebo (h) škody spôsobené opravou (vrátane vylepšení a rozšírení) realizovanou osobou, ktorá nie je povereným zástupcom spoločnosti Xiaomi.

Zálohovanie všetkých dát, softvéru alebo iných materiálov, ktoré máte v produkte inštalované alebo uložené, je na vašej zodpovednosti. Je pravdepodobné, že takéto dáta, softvér alebo iné materiály, ktoré sú v produkte uložené alebo uchovávané, budú počas opravy stratené alebo preformátované a spoločnosť Xiaomi nenesie zodpovednosť za ich poškodenie alebo stratu.

Žiadny predajca, agent ani zamestnanec spoločnosti Xiaomi nie je oprávnený vykonávať akékoľvek úpravy, rozšírenia alebo doplnenia tejto obmedzenej záruky. Pokiaľ bude ktorákoľvek zo zmluvných podmienok vyhlásená za nezákonnú alebo nevykonateľnú, zákonnosť alebo vymožiteľnosť ostatných zmluvných podmienok nebude ovplyvnená alebo narušená.

S výnimkou prípadov, kedy to zakazujú zákony alebo inak prisľúbila spoločnosť Xiaomi, sú popredajné služby obmedzené na krajinu alebo región pôvodného nákupu.

Táto záruka nepokrýva produkty, ktoré neboli náležite importované a/alebo neboli

náležite vyrobené spoločnosťou Xiaomi a/alebo neboli náležite získané od spoločnosti Xiaomi alebo oficiálneho predajcu spoločnosti Xiaomi. Podľa príslušnej legislatívy môžete využiť záruku poskytovanú neoficiálnym predajcom, ktorý produkt predal. Spoločnosť Xiaomi vám preto odporúča kontaktovať predajcu, od ktorého ste produkt kúpili.

Táto záruka neplatí na území Hongkongu a Taiwanu.

5. IMPLICITNÉ ZÁRUKY

S výnimkou prípadov, kedy je to zakázané platnými právnymi predpismi, sú všetky implicitné záruky (vrátane záruk obchodovateľnosti a vhodnosti na konkrétny účel) obmedzené a platia maximálne do skončenia platnosti tejto obmedzenej záruky. Niektoré jurisdikcie nepovoľujú obmedzenie trvania implicitnej záruky, v takých prípadoch sa vyššie uvedené obmedzenie nepoužije.

6. OBMEDZENIE NÁHRADY ŠKÔD

S výnimkou prípadov, kedy je to zakázané platnými právnymi predpismi, spoločnosť Xiaomi nezodpovedá za prípadné náhodné, nepriame, zvláštne alebo následné škody, vrátane straty zisku, výnosov alebo dát, za škody vyplývajúce z akéhokoľvek porušenia výslovnej alebo implicitnej záruky alebo podmienky, alebo za škody podľa akejkoľvek inej právnej teórie, a to aj v prípade, že spoločnosť Xiaomi bola o možnosti takýchto škôd informovaná. Niektoré jurisdikcie nepovoľujú vylúčenie alebo obmedzenie odškodnenia za zvláštne, nepriame, náhodné alebo následné škody, takže vyššie uvedené ustanovenie o vylúčení alebo obmedzení sa na vás nemusí vzťahovať.

7. KONTAKTY SPOLOČNOSTI XIAOMI

Ak ste zákazník, prejdite na našu webovú lokalitu: <https://www.mi.com/global/support/warranty>

Kontaktnou osobou v rámci popredajných služieb môže byť ľubovoľná osoba v sieti autorizovaného servisu spoločnosti Xiaomi, autorizovaní distribútori spoločnosti Xiaomi alebo koncový predajca, ktorý vám produkty predal. V prípade pochybností kontaktujte osobu, ktorú vám odporučí spoločnosť Xiaomi.

Hướng dẫn an toàn

Đọc kỹ hướng dẫn sử dụng này trước khi sử dụng và giữ lại để tham khảo.

Sản phẩm này chỉ dùng để vệ sinh sàn ở môi trường trong nhà. Không sử dụng sản phẩm ở ngoài trời, trên các bề mặt không phải sàn, hoặc trong môi trường thương mại hoặc công nghiệp.

Giới hạn sử dụng

- Trẻ em từ 8 tuổi trở lên và những người bị suy giảm khả năng về thể chất, giác quan hoặc tinh thần hoặc thiếu kinh nghiệm và kiến thức có thể sử dụng thiết bị này nếu được giám sát hoặc hướng dẫn về việc sử dụng thiết bị một cách an toàn và hiểu rõ các mối nguy hiểm có thể xảy ra. Trẻ em không được chơi với thiết bị. Trẻ em không được vệ sinh và bảo trì thiết bị mà không có sự giám sát.
- Thiết bị này không dành cho những người (kể cả trẻ em) bị suy giảm khả năng về thể chất, giác quan hoặc tinh thần, hoặc thiếu kinh nghiệm và kiến thức, trừ khi họ được người chịu trách nhiệm về sự an toàn của mình giám sát hoặc hướng dẫn sử dụng thiết bị.
- Cần giám sát trẻ em để đảm bảo chúng không nghịch thiết bị.
- Chỉ sử dụng thiết bị với bộ cấp nguồn điện đi kèm.
- Chỉ những người có chuyên môn mới có thể thay pin của thiết bị.
- Nếu chân của bộ phận phích cắm bị hỏng, phải loại bỏ nguồn cấp điện cắm vào.
- Khi bộ sạc hoặc pin bị hỏng, phải thay thế bằng linh kiện chính hãng được mua từ nhà sản xuất hoặc bộ phận dịch vụ hậu mãi.
- Nguy hiểm có thể xảy ra nếu thiết bị chạy đề lên dây điện nguồn.
- Giữ tóc, quần áo rộng, ngón tay và tất cả các bộ phận của cơ thể tránh xa các lỗ hở và bộ phận chuyển động của máy hút bụi.
- Không sử dụng robot hút bụi để làm sạch bất kỳ chất cháy nào.
- Không nhắc robot hút bụi bằng vỏ radar laser của nó.
- Đảm bảo robot hút bụi đã tắt và rút nguồn điện ra trước khi làm sạch hoặc tiến hành bảo trì.
- Không sử dụng robot hút bụi ở khu vực lơ lửng trên mặt đất, chẳng hạn như gác xép, ban công mở hoặc trên đỉnh của đồ nội thất, trừ khi có hàng rào bảo vệ.
- Không sử dụng robot hút bụi ở nhiệt độ môi trường trên 40°C hoặc dưới 0°C hoặc trên sàn có chất lỏng hoặc chất dính.
- Dọn bất kỳ dây cáp nào trên sàn trước khi sử dụng robot hút bụi để ngăn robot kéo chúng khi đang vệ sinh.
- Nhặt bất kỳ vật dụng dễ vỡ hoặc lỏng lẻo nào trên sàn nhà như lọ hoa hoặc túi nhựa để ngăn robot hút bụi bị cản trở hoặc va đập vào chúng và gây hư hỏng.
- Không đặt trẻ em, vật nuôi hoặc bất kỳ vật dụng nào lên trên robot hút bụi, bất kể robot đứng yên hay đang di chuyển.
- Không sử dụng chức năng lau trên thảm.
- Không để robot hút bụi hút các vật cứng hoặc sắc nhọn như vật liệu xây dựng, kính hoặc đinh.
- Không đặt ngược robot hút bụi. Vỏ radar laser không bao giờ được chạm đất.
- Chỉ sử dụng sản phẩm này như chỉ dẫn trong hướng dẫn sử dụng. Người dùng chịu trách nhiệm cho mọi tổn thất hoặc hư hại phát sinh do sử dụng sản phẩm không đúng cách.
- Để xem bản hướng dẫn sử dụng điện tử chi tiết, vui lòng truy cập www.mi.com/global/support/user-guide

Thông tin an toàn laser

Cảm biến laser trong sản phẩm này đáp ứng Tiêu chuẩn IEC 60825-1:2014 và EN 60825-1:2014/A11:2021 cho các sản phẩm laser Loại 1. Vui lòng tránh tiếp xúc trực tiếp bằng mắt với bộ phận này trong quá trình sử dụng.

SẢN PHẨM LASER LOẠI 1

SẢN PHẨM LASER TIÊU DÙNG

EN 50689:2021

Pin và Sạc

- **CẢNH BÁO:** Không sử dụng bất kỳ pin, để sạc nào của bên thứ ba.
- **CẢNH BÁO:** Chỉ sử dụng bộ cấp nguồn đi kèm với thiết bị này.
- **CẢNH BÁO:** Chỉ dùng bộ cấp nguồn có thể tháo rời đi kèm thiết bị này để sạc pin.
- Chỉ sử dụng với bộ cấp nguồn <BLJ24WJ200100P-V>.
- Không cố gắng tự tháo rời, sửa chữa hoặc sửa đổi pin hoặc để sạc.
- Ngắt kết nối nguồn điện của robot hút bụi ngay lập tức nếu pin bị rò rỉ. Nếu bạn tiếp xúc vật lý với bất kỳ chất nào có thể rò rỉ ra khỏi pin, hãy rửa sạch vùng tiếp xúc bằng nhiều nước và tìm kiếm sự chăm sóc y tế ngay lập tức.
- Không để thiết bị hoặc pin tiếp xúc với nhiệt độ quá cao.
- Lưu ý nguy cơ các cực của thiết bị chạy bằng pin hoặc pin bị đoản mạch do các vật kim loại.
- Không đặt để sạc gần nguồn nhiệt.
- Không sử dụng khăn ướt hoặc tay ướt để lau hoặc làm sạch các điểm tiếp xúc sạc của để sạc.
- Nếu không sử dụng robot hút bụi trong một thời gian dài, hãy sạc đầy pin, sau đó tắt và bảo quản ở nơi khô ráo, thoáng mát. Sạc lại robot hút bụi ít nhất 3 tháng một lần để tránh cạn kiệt pin.
- Không sạc pin không thể sạc.
- Người dùng không cần thực hiện hành động nào để chuyển đổi để sạc giữa 50 Hz và 60 Hz. Sản phẩm có thể tự điều chỉnh cho cả 50 Hz và 60 Hz.
- Bộ pin lithium-ion có chứa các chất độc hại cho môi trường. Trước khi vứt bỏ robot hút bụi, trước tiên, vui lòng tháo bộ pin, sau đó bỏ hoặc tái chế theo luật và quy định tại địa phương của quốc gia hoặc khu vực mà thiết bị được sử dụng.
- Phải tháo pin ra khỏi thiết bị trước khi thải bỏ.

- Phải ngắt thiết bị khỏi nguồn điện khi tháo pin.
- Phải tiêu hủy pin một cách an toàn.
- Khi tháo pin ra khỏi sản phẩm, tốt hơn là nên sử dụng hết pin và đảm bảo rằng sản phẩm của bạn đã được ngắt kết nối khỏi nguồn điện.
 1. Tháo vít ở phía đáy, sau đó tháo nắp.
 2. Rút phích cắm của đầu nối pin, sau đó tháo pin. Không làm hỏng vỏ pin để tránh mọi rủi ro thương tích.
 3. Gửi lại pin cho một tổ chức tái chế chuyên nghiệp.



Chỉ sử dụng trong nhà.



Vui lòng đọc hướng dẫn trước khi sử dụng.

Tổng quan về sản phẩm

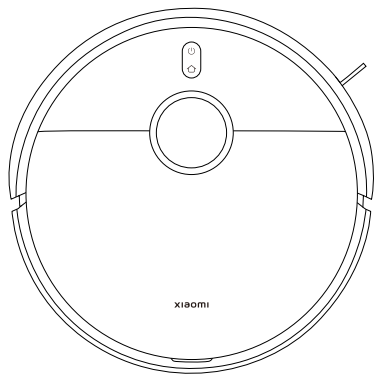

Robot hút bụi

Phụ kiện được lắp sẵn



Chổi



Bọc chổi

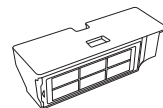

Ngăn chứa bụi
(lắp đặt trước khi hút bụi và lau nhà)



Bình nước
(lắp đặt trước khi hút bụi và lau nhà)

Phụ kiện khác



Giá đỡ miếng lau × 2

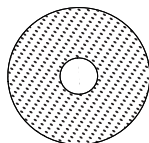

Miếng lau × 2
(được lắp sẵn trên giá đỡ miếng lau)

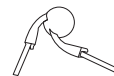

Chổi cạnh

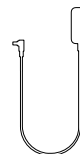

Bộ đổi nguồn

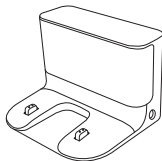

Đế sạc

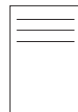

Hướng dẫn sử dụng



Hướng dẫn về hình ảnh



Thông báo bảo hành

Lưu ý: Minh họa về sản phẩm, phụ kiện và giao diện người dùng trong hướng dẫn sử dụng chỉ mang tính chất tham khảo. Sản phẩm và chức năng thực tế có thể thay đổi do cải tiến sản phẩm.

Tổng quan về sản phẩm

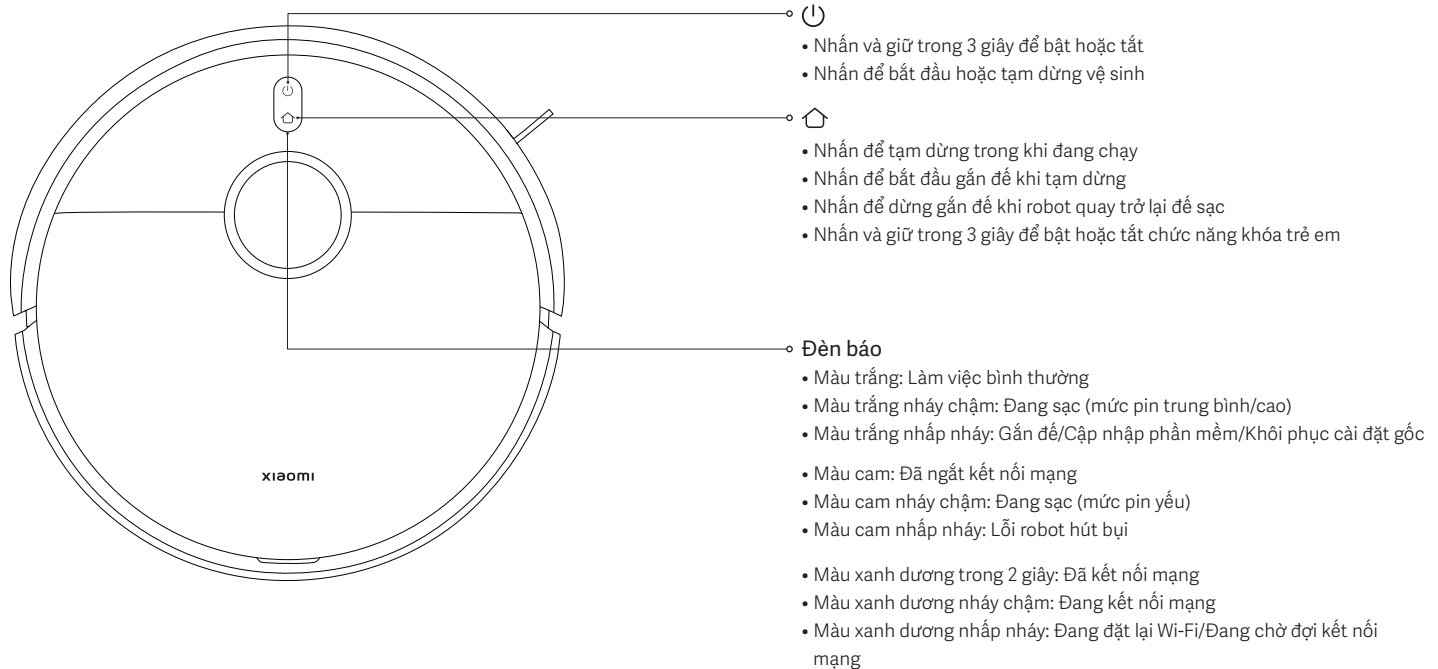

Tổng quan về sản phẩm

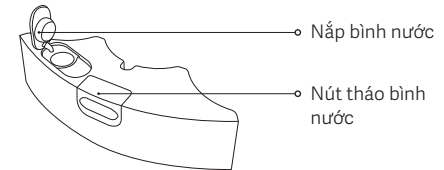
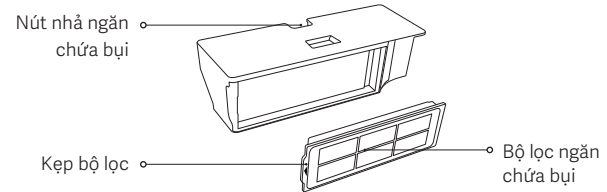
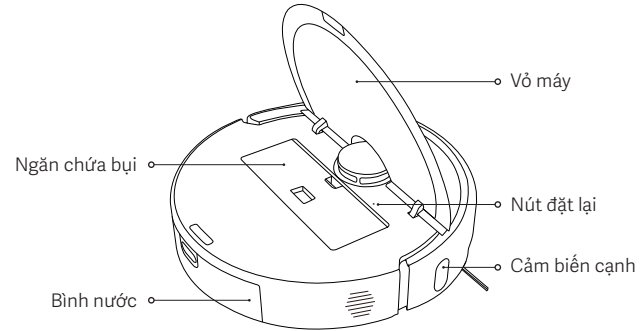
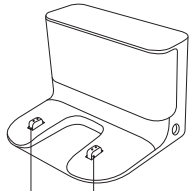
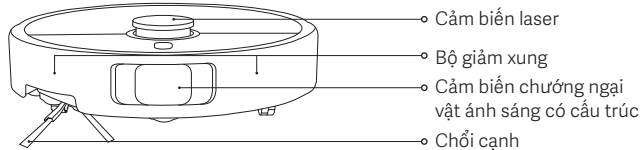
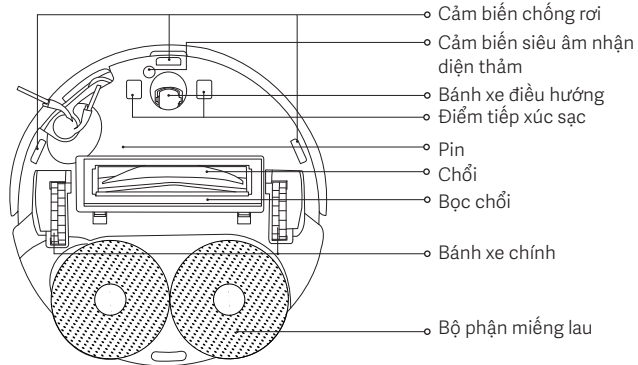

Trước khi sử dụng

1. Tháo dải bảo vệ.

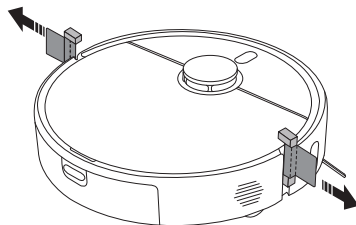

2. Lắp chổi cạnh và bộ phận miếng lau.

Lắp chổi cạnh và bộ phận miếng lau tương ứng như hình minh họa. Nó được lắp đặt đúng cách sẽ nghe tiếng "tách".

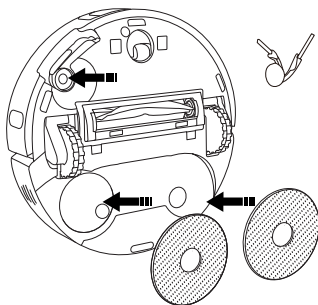

3. Tháo lớp màng bảo vệ khỏi đế sạc, đặt đế vào tường và kết nối với nguồn điện.

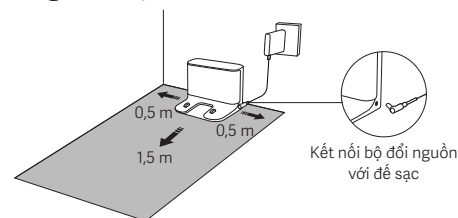

Kết nối bộ đổi nguồn với đế sạc

THẬN TRỌNG:

- Không để đế sạc tiếp xúc trực tiếp với ánh nắng mặt trời.
- Không đặt bất kỳ vật dụng nào trong phạm vi 0,5 m ở hai bên đế sạc và trong phạm vi 1,5 m phía trước đế sạc.

4. Sạc robot hút bụi.

Đặt robot hút bụi lên đế sạc để sạc.

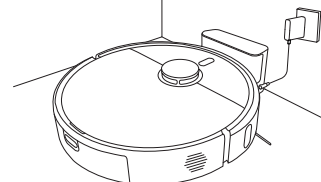

Lưu ý:

- Để đảm bảo pin hoạt động tối ưu, hãy sạc đầy pin lần đầu tiên trước khi sử dụng.
- Đặt robot hút bụi lên đế sạc và đảm bảo các điểm tiếp xúc sạc của chúng thẳng hàng. Robot hút bụi sẽ tự động bật và không thể tắt khi đang sạc.

Cách sử dụng

Kết nối với Ứng dụng Xiaomi Home

Sản phẩm này tương thích với ứng dụng Xiaomi Home. Sử dụng ứng dụng Xiaomi Home để điều khiển thiết bị của bạn và tương tác với các thiết bị nhà thông minh khác.

Quét mã QR để tải xuống và cài đặt ứng dụng. Bạn sẽ được chuyển hướng đến trang thiết lập kết nối nếu ứng dụng đã được cài đặt. Hoặc tìm kiếm "Xiaomi Home" trong cửa hàng ứng dụng để tải xuống và cài đặt ứng dụng.





7F4E365C

Mở ứng dụng Xiaomi Home, nhấn "+" ở góc trên cùng bên phải, và sau đó làm theo lời nhắc để thêm thiết bị của bạn.

Lưu ý:

- Chỉ hỗ trợ mạng Wi-Fi 2,4 GHz.
- Phiên bản ứng dụng có thể đã được cập nhật, vui lòng làm theo các hướng dẫn trên phiên bản ứng dụng hiện tại.
- Khi robot hút bụi kết nối thành công với ứng dụng Xiaomi Home thì nó cũng kết nối mạng thành công. Bạn có thể đặt lại Wi-Fi để ngắt kết nối khỏi mạng.

Đặt lại Wi-Fi

- Trong khi robot hút bụi bật, nhấn và giữ các nút  và  trong 7 giây cho đến khi nghe thấy thông báo bằng giọng nói. Wi-Fi đặt lại thành công khi đèn báo nhấp nháy màu xanh dương.
- Đặt lại kết nối Wi-Fi khi robot hút bụi cần ngắt kết nối mạng hoặc cần thay đổi mạng.

Vấn đề	Giải pháp
Robot hút bụi không kết nối được với Wi-Fi.	<ul style="list-style-type: none">• Kiểm tra mật khẩu Wi-Fi có chính xác không.• Robot hút bụi không hỗ trợ băng tần mạng 5 GHz, vui lòng kết nối với mạng 2,4 GHz.• Đã xảy ra sự cố với kết nối Wi-Fi. Đặt lại Wi-Fi và tải xuống phiên bản mới nhất của ứng dụng Xiaomi Home, sau đó thử kết nối lại.• Đảm bảo robot hút bụi ở khu vực có vùng phủ sóng Wi-Fi mạnh, sau đó đặt lại Wi-Fi và kết nối lại với mạng.

Khôi phục cài đặt gốc

Sử dụng vật có hình kim để nhấn và giữ nút đặt lại trong 3 giây cho đến khi nghe thấy thông báo bằng giọng nói. Robot hút bụi sẽ được khôi phục về cài đặt gốc.

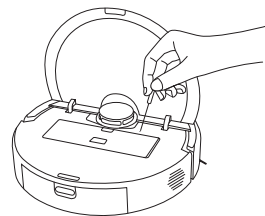

Lưu ý: Trong trường hợp xảy ra bất kỳ sự cố nào, trước tiên thử khởi động lại robot hút bụi. Nếu sự cố vẫn tiếp diễn sau khi khởi động lại, hãy khôi phục robot hút bụi về cài đặt gốc.

Cách sử dụng

Lập bản đồ nhanh

Sau khi kết nối robot hút bụi với ứng dụng lần đầu tiên, hãy làm theo hướng dẫn trong ứng dụng để nhanh chóng tạo bản đồ và robot hút bụi sẽ bắt đầu lập bản đồ mà không vệ sinh. Khi nó đã quay trở lại để sạc, quá trình lập bản đồ sẽ hoàn tất và bản đồ sẽ được lưu tự động.

Chuẩn bị trước khi lập bản đồ:

- Đảm bảo robot hút bụi đã được sạc đầy và khởi động từ để sạc.
- Mở cửa các phòng cần lập bản đồ, theo dõi robot hút bụi trong toàn bộ quá trình và loại bỏ các vật có thể ngăn robot hút bụi lập bản đồ chính xác.
- Nên chặn các khu vực mà robot hút bụi có thể bị kẹt hoặc bị trượt và các khu vực khác không thích hợp để nó đi vào.

Thiết lập bức tường ảo hoặc các khu vực hạn chế sau khi lập bản đồ:

- Nên thiết lập các bức tường ảo hoặc các khu vực hạn chế ở những khu vực mà robot hút bụi có thể bị kẹt hoặc bị trượt và những khu vực khác không thích hợp để robot đi vào.

Bắt đầu hút bụi & lau nhà

1. Nhấn và giữ nút tháo bình nước để tháo bình nước ra. Mở nắp và đổ đầy bằng nước sạch.

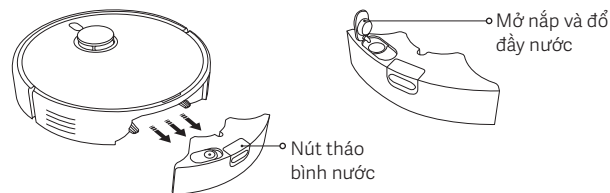

THẬN TRỌNG:

- Không thêm chất lỏng như nước nóng, chất tẩy rửa hoặc chất khử trùng vào bình nước để tránh làm hỏng robot hút bụi.
- Các chức năng của robot hút bụi được kiểm tra trước khi xuất xưởng nên có thể còn sót lại một ít nước trong đó. Điều này là bình thường.

2. Chèn bình nước đã được đổ đầy vào robot hút bụi theo hình minh họa. Nó được lắp đặt đúng cách sẽ nghe tiếng "tách".

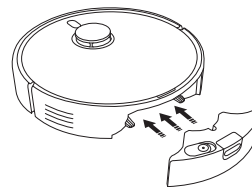

Cách sử dụng

3. Lắp bộ phận miếng lau vào vị trí theo hình minh họa. Nó được lắp đặt đúng chỗ sẽ nghe tiếng “tách”. Nhấn nút  để bắt đầu hút bụi và lau sàn.

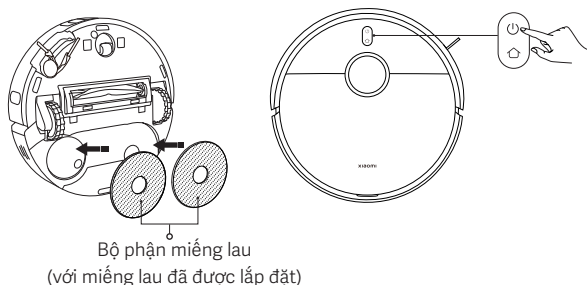

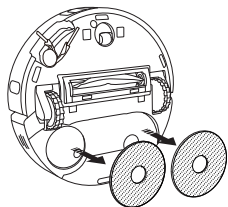

THẬN TRỌNG: Tháo bình nước và đổ hết nước còn lại ngay sau khi hoàn thành việc lau sàn. Sau đó làm sạch và lau khô miếng lau để ngăn mùi hôi và nấm mốc.

Để chỉ sử dụng chức năng hút bụi, hãy tháo bộ phận miếng lau.



Bật/Tắt

- Nhấn và giữ nút  trong 3 giây để bật robot hút bụi và đèn báo bật.
- Khi robot hút bụi tạm dừng và không được sạc, nhấn và giữ nút  trong 3 giây để tắt nó.

Lưu ý: Khi robot hút bụi đang sạc, nó sẽ tự động bật và không thể tắt được.

Tạm dừng

Trong khi robot hút bụi đang chạy, nhấn bất kỳ nút nào trên robot hút bụi để tạm dừng, và sau đó nhấn nút  để tiếp tục vệ sinh.

Lưu ý: Không nhắc hoặc di chuyển robot hút bụi khi máy đang tạm dừng. Nếu không, có thể xảy ra lỗi định vị khiến robot hút bụi không thể quay về để sạc hoặc dẫn đến mất dữ liệu bản đồ.

Chế độ ngủ

- Robot hút bụi sẽ vào chế độ ngủ sau khi tạm dừng trong 10 phút.
- Trong chế độ ngủ, đèn báo robot hút bụi sẽ tắt. Nhấn bất kỳ nút nào để đánh thức robot hút bụi khỏi chế độ ngủ.

Lưu ý: Robot hút bụi sẽ tự động tắt sau khi ở chế độ ngủ 6 giờ.

Khóa trẻ em

Nhấn và giữ nút  trong 3 giây trong khi sạc hoặc tạm dừng để bật hoặc tắt chức năng khóa trẻ em.

Cách sử dụng

Tiếp tục vệ sinh

Nếu robot hút bụi bắt đầu cạn pin trong khi thực hiện tác vụ vệ sinh, thiết bị sẽ tự động quay trở lại để sạc để sạc lại, sau đó tiếp tục vệ sinh tại nơi đã dừng lại sau khi được sạc đầy.

Chế độ DND

Trong chế độ không làm phiền (DND), robot hút bụi không thể tiếp tục vệ sinh hoặc thực hiện vệ sinh theo kế hoạch. Bạn có thể bật hoặc tắt chế độ DND trong ứng dụng.

Chăm sóc và Bảo trì

Vệ sinh bình nước

Tháo bình nước, mở nắp, đổ vào một lít nước sạch, lắc để rửa bên trong, và đổ nước bẩn ra.

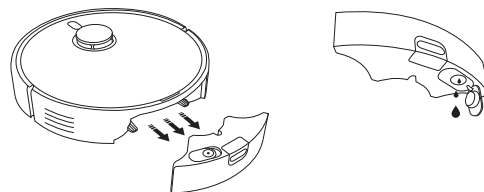

THẬN TRỌNG:

- Không rửa hoặc ngâm bình nước.
- Vệ sinh bình nước thường xuyên để ngăn bụi bẩn tích tụ làm ảnh hưởng đến hiệu quả vệ sinh.

Làm sạch ngăn chứa bụi và bộ lọc

1. Mở nắp trên của robot hút bụi, và nhấn nút nhả ngăn chứa bụi để tháo ngăn chứa bụi khỏi robot hút bụi theo hướng lên trên.

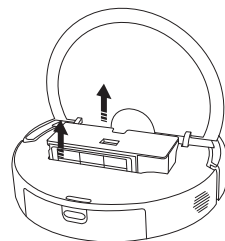

Chăm sóc và Bảo trì

2. Tháo bộ lọc ra khỏi kẹp bộ lọc. Nhẹ nhàng gõ vào khung bộ lọc để loại bỏ bụi, mảnh vụn, và làm trống ngăn chứa bụi.

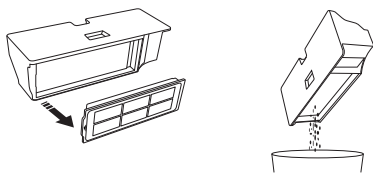

Lưu ý:

- Không cố gắng làm sạch bộ lọc bằng ngón tay hoặc bàn chải.
- Không nên rửa thường xuyên, nếu không bộ lọc có thể bị hỏng.
- Chỉ sử dụng nước sạch để vệ sinh ngăn chứa bụi và bộ lọc. Không sử dụng chất tẩy rửa.

3. Rửa ngăn chứa bụi và bộ lọc với nước sạch nếu cần.

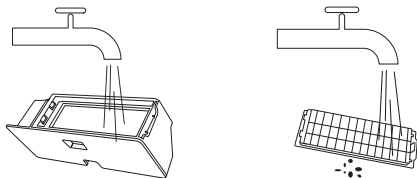

4. Làm khô hoàn toàn ngăn chứa bụi và bộ lọc trước khi lắp lại.

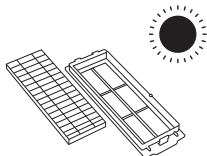

Làm sạch miếng lau

Tháo miếng lau ra khỏi giá đỡ, sau đó rửa và lau khô.

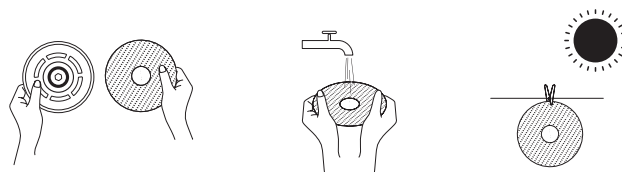

Vệ sinh chổi cạnh và bánh xe điều hướng

1. Lật ngược robot hút bụi và kéo chổi cạnh và bánh xe điều hướng lên.
2. Làm sạch bất kỳ sợi tóc hoặc mảnh vụn nào có thể mắc kẹt trên chổi cạnh và bánh xe điều hướng.
3. Lắp lại chổi cạnh và bánh xe điều hướng.

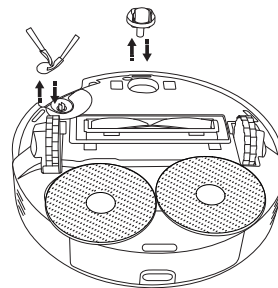

Lưu ý: Lắp lại chổi cạnh và bánh xe điều hướng ngay sau khi vệ sinh.

Chăm sóc và Bảo trì

Vệ sinh các cảm biến và các điểm tiếp xúc sạc

Xin vui lòng vệ sinh các cảm biến và điểm tiếp xúc sạc định kỳ bằng khăn mềm, khô.

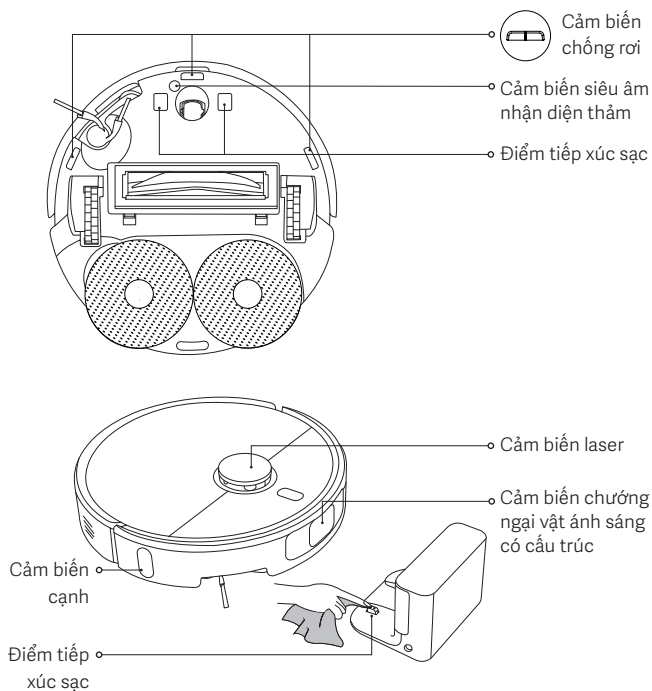

Vệ sinh chổi

1. Lật ngược robot hút bụi và nhấn hai nút nhỏ để tháo bọc chổi.
 2. Lấy chổi ra và kéo nắp đầu có thể tháo rời ra ngoài để làm sạch bụi.
 3. Sau khi làm sạch, lắp lại theo thứ tự: nắp đầu có thể tháo rời, chổi, và bọc chổi.
- Bọc chổi được lắp đúng vị trí khi nghe thấy tiếng "tách".

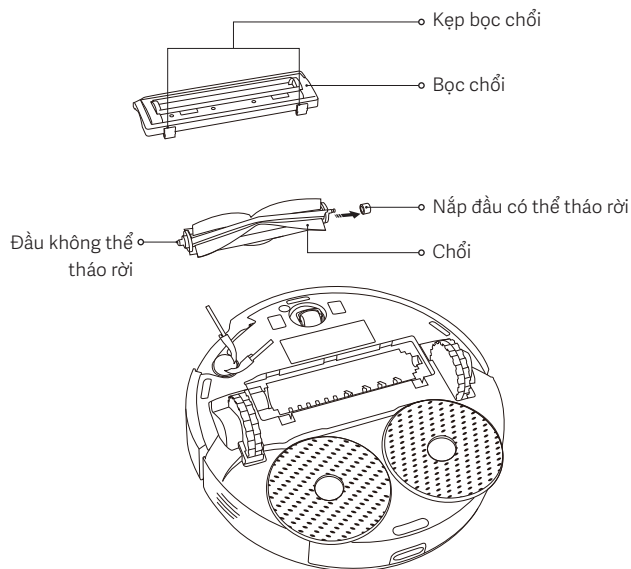

Chăm sóc và Bảo trì

Các bộ phận	Tần suất bảo trì	Tần suất thay thế
Chổi cạnh	2 tuần một lần	3–6 tháng
Chổi	2 tuần một lần	6–12 tháng
Bộ lọc	2 tuần một lần	3–6 tháng
Bọc chổi	/	3–6 tháng (hoặc khi bị mòn)
Miếng lau	Sau mỗi lần sử dụng	1–3 tháng (hoặc khi bị mòn)
Ngăn chứa bụi	Sau mỗi lần sử dụng	/
Bình nước	Vệ sinh theo yêu cầu	/
Bánh xe điều hướng	Hàng tháng	/
Cảm biến laser		
Cảm biến chướng ngại vật ánh sáng có cấu trúc		
Cảm biến siêu âm nhậ̣n diện thẳm		
Cảm biến chống rơi		
Cảm biến cạnh		
Các điểm tiếp xúc sạc		

Lưu ý: Tần suất thay thế chỉ mang tính chất tham khảo. Nếu một bộ phận nào đó bị hỏng thì cần thay thế ngay để đảm bảo vệ sinh hiệu quả.

Vấn đề chung

Vấn đề	Nguyên nhân có thể và Giải pháp
Bộ phận miếng lau không quay.	Bộ phận miếng lau có thể bị kẹt do vật thể lạ. Vui lòng vệ sinh nó.
Miếng lau không ướt.	Hãy kiểm tra xem nước trong bình nước có đủ không. Điều chỉnh cài đặt mức nước trong ứng dụng. Làm theo chỉ dẫn trong hướng dẫn sử dụng để lắp bộ phận miếng lau chính xác.
Miếng lau quá ướt.	Điều chỉnh cài đặt mức nước trong ứng dụng. Đảm bảo nắp bình nước được đóng chặt.
Robot hút bụi không còn làm sạch hiệu quả hoặc còn bụi ở sau.	Ngăn chứa bụi đã đầy. Làm sạch và thử lại. Bộ lọc bị chặn. Làm sạch và thử lại. Vật lạ đã bị mắc vào chổi. Làm sạch và thử lại.
Robot hút bụi phát ra tiếng động lạ khi vệ sinh.	Một vật lạ có thể mắc vào chổi, chổi cạnh hoặc một trong các bánh xe chính. Tắt robot hút bụi và loại bỏ mọi mảnh vụn nếu có.
Không bật được robot hút bụi.	Mức pin thấp. Sạc đầy robot hút bụi và thử lại. Nhiệt độ môi trường quá thấp (dưới 0°C) hoặc quá cao (trên 40°C).
Robot hút bụi không bắt đầu vệ sinh.	Mức pin thấp. Sạc đầy robot hút bụi và thử lại.

Vấn đề chung

Vấn đề	Nguyên nhân có thể và Giải pháp
Robot hút bụi không tiếp tục vệ sinh.	Đảm bảo robot hút bụi không được đặt ở chế độ Không làm phiền (DND). Ở chế độ này, nhấn nút gắn đề trên robot hút bụi, nhấn vào nút gắn đề trong ứng dụng Xiaomi Home hoặc di chuyển robot hút bụi trở lại để sạch sẽ không tiếp tục vệ sinh.
Robot hút bụi không trở lại để sạch.	Có quá nhiều vật cản xung quanh để sạch. Đặt để sạch ở một khu vực thoáng hơn. Robot hút bụi cách để sạch quá xa. Di chuyển robot đến gần để sạch hơn và thử lại.
Robot hút bụi không sạch được.	Đảm bảo có đủ không gian trống xung quanh để sạch và các điểm tiếp xúc sạch sẽ và không bị chặn. Nhiệt độ môi trường quá thấp (dưới 0°C) hoặc quá cao (trên 40°C).
Robot hút bụi hoạt động bất thường.	Tắt robot hút bụi, sau đó khởi động lại.
Robot hút bụi không thực hiện vệ sinh theo lịch trình.	Đảm bảo rằng robot hút bụi được kết nối với mạng, nếu không nó không thể đồng bộ thời gian và thực hiện vệ sinh theo lịch trình. Đảm bảo robot hút bụi không được đặt ở chế độ Không làm phiền (DND). Chế độ Không làm phiền (DND) sẽ ngăn robot hút bụi tiếp tục quá trình làm sạch theo lịch trình.
Robot hút bụi tiếp tục ngoại tuyến.	Đảm bảo robot hút bụi được kết nối với mạng và luôn nằm trong phạm vi phủ sóng của Wi-Fi.

Xử lý sự cố

Lời nhắc lỗi	Nguyên nhân có thể và Giải pháp
Đảm bảo bình nước được lắp đúng cách.	Đảm bảo bình nước được lắp chắc chắn.
Chưa lắp miếng lau.	Đảm bảo giá đỡ miếng lau và miếng lau được lắp chắc chắn.
Ngăn chứa bụi chưa được lắp đặt.	Lắp ngăn chứa bụi và bộ lọc, đảm bảo chúng được cố định chắc chắn vào vị trí.
Đặt robot hút bụi lên bề mặt phẳng.	Robot hút bụi đã phát hiện rằng nó được kích hoạt khi đang ở trạng thái nghiêng. Khởi động lại nó sau khi đặt thiết bị trên bề mặt phẳng.
Không thể quay lại để sạch để sạch, hãy di chuyển robot hút bụi đến để sạch.	Đặt thủ công robot hút bụi lên để sạch và kiểm tra xem để sạch đã được kết nối với nguồn điện chưa.
Vui lòng loại bỏ các vật cản xung quanh robot hút bụi.	Robot hút bụi có thể bị chặn hoặc bị kẹt. Dọn sạch mọi vật cản xung quanh nó.
Vui lòng dọn sạch tất cả vật lạ khỏi khu vực cảm biến laser.	Dọn sạch mọi vật lạ có thể chặn hoặc cản trở cảm biến laser hoặc di chuyển robot hút bụi đến vị trí mới và khởi động lại.
Hãy lau sạch cảm biến chống rơi và chuyển robot hút bụi tới vị trí mới để bắt đầu.	Một phần của robot hút bụi có thể nằm ngoài mặt đất, hãy định vị lại robot hút bụi và khởi động lại. Hoặc cảm biến chống rơi có thể bị bẩn, hãy lau sạch chúng.
Lỗi bộ giảm xung. Vui lòng kiểm tra xem bộ giảm xung có bật lại đúng cách không.	Bộ đệm va chạm bị kẹt. Nhẹ nhàng gõ vào nó để loại bỏ các vật thể lạ; nếu không có vật thể lạ, hãy di chuyển robot hút bụi đến vị trí mới và bật máy lên.

Thông số kỹ thuật

Robot hút bụi

Tên	Robot hút bụi
Model	OV71GL
Kích thước sản phẩm	Ø350 × 99 mm
Trọng lượng tịnh	4,2 kg
Công suất định mức	160 W
Điện áp định mức	14,4 V ---
Điện áp sạc	20 V ---
Pin lithium-ion	4800 mAh (Công suất định mức) 5200 mAh (Công suất danh định)
Tần số vận hành	2400–2483,5 MHz
Công suất đầu ra tối đa	< 20 dBm
Khả năng kết nối không dây	Wi-Fi IEEE 802.11 b/g/n 2,4 GHz Bluetooth 4.2
Tiêu thụ điện	Chế độ chờ: ≤ 0,5 W Chế độ chờ kết nối mạng: ≤ 2,0 W
Thời gian để vào trạng thái	Chế độ chờ: ≤ 20 phút Chế độ chờ kết nối mạng: ≤ 20 phút

Trong điều kiện hoạt động bình thường, cần giữ khoảng cách tối thiểu là 20 cm giữa ăng-ten của thiết bị này với cơ thể của người dùng.

Đế sạc

Model	OV71CDZ
Đầu vào định mức	20 V --- 1 A
Đầu ra định mức	20 V --- 1 A
Kích thước sản phẩm	146 × 122 × 98,5 mm
Tiêu thụ điện	Chế độ chờ: ≤ 0,5 W
Thời gian để vào trạng thái	Chế độ chờ: ≤ 20 phút

Bộ đổi nguồn

Nhà sản xuất	Zhongshan Baolijin Electronic Co., Ltd.
Model	BLJ24WJ200100P-V
Đầu vào	100–240 V~ 50/60 Hz 0,8 A
Đầu ra	20,0 V --- 1,0 A 20,0 W
Hiệu quả hoạt động trung bình	85,47%
Hiệu quả khi tải thấp (10%)	75,47%
Tiêu thụ điện năng không tải	0,10 W

Thông tin pháp lý về sự tuân thủ

Tuyên bố về sự phù hợp với EU



Qua tài liệu này, Xiaomi Communications Co., Ltd. tuyên bố rằng thiết bị radio loại OV71GL tuân thủ Chỉ thị 2014/53/EU. Toàn bộ nội dung của tuyên bố về sự phù hợp với EU có sẵn tại địa chỉ internet sau: <https://www.mi.com/global/service/support/declaration.html>

Thông tin về việc tái chế và xử lý vứt bỏ WEEE



Tất cả các sản phẩm có biểu tượng này đều là rác thải thiết bị điện và điện tử (WEEE như trong 2012/19/EU), không nên vứt bỏ chúng cùng với rác thải sinh hoạt chưa phân loại. Thay vào đó, để bảo vệ môi trường và sức khỏe của mọi người, bạn nên mang thiết bị thải loại đến điểm thu gom được chỉ định để tái chế rác thải thiết bị điện và điện tử, do chính quyền hoặc cơ quan địa phương chỉ định. Việc tái chế và xử lý vứt bỏ đúng cách sẽ giúp ngăn ngừa những hậu quả tiêu cực tiềm tàng đối với môi trường và sức khỏe của con người. Vui lòng liên hệ với bên lắp đặt hoặc cơ quan địa phương để biết thêm thông tin về địa điểm cũng như các điều khoản và điều kiện của điểm thu gom.

THÔNG BÁO BẢO HÀNH

BẢO HÀNH NÀY CẤP CHO BẠN CÁC QUYỀN CỤ THỂ VÀ BẠN CÓ THỂ CÓ CÁC QUYỀN KHÁC THEO LUẬT Ở BANG, TỈNH HOẶC QUỐC GIA CỦA BẠN. TRÊN THỰC TẾ, Ở MỘT SỐ QUỐC GIA, TỈNH HOẶC BANG, LUẬT TIÊU DÙNG CÓ THỂ ÁP DỤNG MỘT THỜI HẠN BẢO HÀNH TỐI THIỂU. NGOÀI NHỮNG GÌ ĐƯỢC PHÉP THEO LUẬT, XIAOMI KHÔNG LOẠI TRỪ, GIỚI HẠN HAY ĐÌNH CHỈ CÁC QUYỀN KHÁC MÀ BẠN CÓ THỂ CÓ. ĐỂ HIỂU ĐẦY ĐỦ CÁC QUYỀN CỦA BẠN, XIN MỜI BẠN THAM KHẢO CÁC LUẬT Ở BANG, TỈNH HOẶC QUỐC GIA CỦA BẠN.

1. BẢO HÀNH SẢN PHẨM HỮU HẠN

XIAOMI bảo đảm rằng các Sản phẩm không có khiếm khuyết về vật liệu và gia công trong điều kiện sử dụng bình thường và sử dụng tuân theo hướng dẫn sử dụng Sản phẩm tương ứng trong Thời hạn bảo hành.

Thời hạn và các điều kiện liên quan đến bảo hành hợp pháp được áp dụng theo luật địa phương tương ứng. Để biết thêm thông tin về các lợi ích bảo hành cho người tiêu dùng, hãy truy cập trang web chính thức của Xiaomi: <https://www.mi.com/global/support/warranty>.

Xiaomi bảo đảm với người mua đầu tiên rằng Sản phẩm của Xiaomi không có khiếm khuyết về vật liệu và gia công trong điều kiện sử dụng bình thường và sử dụng tuân theo hướng dẫn sử dụng Sản phẩm tương ứng trong Thời hạn bảo hành.

Xiaomi không bảo đảm rằng việc vận hành Sản phẩm sẽ không có lỗi hay không bị gián đoạn.

Xiaomi không chịu trách nhiệm đối với những thiệt hại phát sinh từ sự không tuân thủ các hướng dẫn có liên quan đến việc sử dụng Sản phẩm.

2. BIỆN PHÁP KHẮC PHỤC

Nếu có khiếm khuyết phần cứng được phát hiện và Xiaomi nhận được yêu cầu bồi thường hợp lệ trong Thời hạn bảo hành, thì Xiaomi sẽ (1) sửa chữa sản phẩm miễn phí, (2) thay thế sản phẩm, hoặc (3) hoàn tiền cho Sản phẩm, trừ các chi phí vận chuyển có thể có.

3. CÁCH NHẬN DỊCH VỤ BẢO HÀNH

Để nhận dịch vụ bảo hành, bạn phải gửi Sản phẩm trong bao bì nguyên bản hoặc bao bì tương tự có mức độ bảo vệ Sản phẩm tương đương đến địa chỉ được Xiaomi chỉ định. Ngoại trừ phạm vi bị cấm theo luật áp dụng, Xiaomi có thể yêu cầu bạn đưa ra bằng chứng mua hàng và/hoặc tuân theo các yêu cầu đăng ký trước khi nhận dịch vụ bảo hành.

4. ĐIỀU KHOẢN LOẠI TRỪ VÀ GIỚI HẠN

Trừ trường hợp có quy định khác của Xiaomi, Bảo hành hữu hạn này chỉ áp dụng cho Sản phẩm do Xiaomi sản xuất hoặc được sản xuất cho Xiaomi và có thể nhận dạng bằng thương hiệu, nhãn hiệu hoặc logo “Xiaomi” hay “Mi”.

Bảo hành hữu hạn này không áp dụng cho mọi (a) Thiệt hại do thiên tai, như: sét đánh, lốc xoáy, lũ lụt, hỏa hoạn, động đất hoặc các nguyên nhân bên ngoài khác; (b) Sự bất cẩn; (c) Mục đích sử dụng thương mại; (d) Sự thay đổi hoặc sửa đổi ở bất kỳ phần nào của Sản phẩm; (e) Thiệt hại do sử dụng sản phẩm không phải của Xiaomi; (f) Thiệt hại do tai nạn, sự lạm dụng hoặc sử dụng sai cách; (g) Thiệt hại do vận hành Sản phẩm ngoài mục đích sử dụng dự kiến hoặc được phép mà Xiaomi mô tả hoặc với nguồn điện hay điện áp không phù hợp; hoặc (h) Thiệt hại do dịch vụ (gồm cả nâng cấp và mở rộng) do bất kỳ ai không phải là đại diện của Xiaomi thực hiện.

Bạn có trách nhiệm sao lưu mọi dữ liệu, phần mềm hoặc tài liệu khác mà bạn có thể lưu trữ hoặc giữ gìn trong sản phẩm. Rất có thể dữ liệu, phần mềm hoặc tài liệu khác trong thiết bị sẽ bị mất hoặc bị định dạng lại trong quá trình thực hiện dịch vụ, Xiaomi không chịu trách nhiệm đối với các thiệt hại hoặc tổn thất đó. Bên bán lại, đại lý hoặc nhân viên của Xiaomi không được ủy quyền thực hiện bất kỳ sự sửa đổi, mở rộng hay bổ sung nào đối với Bảo hành hữu hạn này. Nếu có bất kỳ điều khoản nào bị tuyên là không hợp pháp hay không thể thực hiện, thì tính hợp pháp hoặc tính có thể thực hiện của các điều khoản còn lại sẽ không bị ảnh hưởng. Các dịch vụ hậu mãi sẽ bị giới hạn ở quốc gia hoặc khu vực mua hàng ban đầu, trừ phi điều này bị luật pháp nghiêm cấm hoặc có hứa hẹn khác của Xiaomi. Các sản phẩm không được nhập khẩu thích đáng và/hoặc không được Xiaomi sản xuất và/hoặc không được thu nhận thích đáng từ Xiaomi hoặc đơn vị bán chính

thức của Xiaomi sẽ không được bảo hành theo các bảo hành hiện tại. Theo luật áp dụng, bạn có quyền hưởng bảo hành từ bên bán lẻ không chính thức đã bán sản phẩm. Do đó, Xiaomi mời bạn liên hệ với bên bán lẻ đã bán sản phẩm cho bạn. Các bảo hành hiện tại không áp dụng tại Hồng Kông và Đài Loan.

5. BẢO HÀNH NGỤ Ý

Trừ phạm vi bị cấm theo luật áp dụng, mọi sự bảo hành ngụ ý (bao gồm các bảo hành về khả năng bán được và sự phù hợp với một mục đích cụ thể) sẽ có thời gian hữu hạn tương đương với thời hạn tối đa của bảo hành hữu hạn này. Một số khu vực pháp lý không cho phép hạn chế thời hạn của bảo hành ngụ ý, nên giới hạn nêu trên sẽ không được áp dụng trong các trường hợp đó.

6. GIỚI HẠN THIẾT HẠI

Trừ phạm vi bị cấm theo luật áp dụng, Xiaomi sẽ không chịu trách nhiệm đối với mọi thiệt hại phát sinh do tai nạn, các thiệt hại gián tiếp, đặc biệt hoặc do hậu quả, bao gồm nhưng không giới hạn ở tổn thất lợi nhuận, doanh thu hoặc dữ liệu, các thiệt hại phát sinh từ sự vi phạm điều kiện hoặc bảo hành ngụ ý hoặc rõ ràng, hay theo bất kỳ lý thuyết luật pháp nào khác, ngay cả khi Xiaomi đã được thông báo về khả năng xuất hiện các thiệt hại này. Một số khu vực pháp lý không cho phép loại trừ hay giới hạn các thiệt hại đặc biệt, gián tiếp hay do hậu quả, nên giới hạn nêu trên có thể không áp dụng cho bạn.

7. LIÊN HỆ VỚI XIAOMI

Khách hàng vui lòng truy cập trang web:

<https://www.mi.com/global/support/warranty>

Người liên hệ đối với dịch vụ hậu mãi có thể là bất kỳ người nào trong mạng lưới dịch vụ được ủy quyền của Xiaomi, nhà phân phối được ủy quyền của Xiaomi hoặc bên bán hàng cuối cùng bán sản phẩm cho bạn. Nếu bạn có nghi ngại, hãy liên hệ với nhân viên thích hợp mà Xiaomi có thể xác định.

For further information, please go to www.mi.com
Manufacturer: Xiaomi Communications Co., Ltd.
Address: #019, 9th Floor, Building 6, 33 Xi'erqi Middle Road, Haidian District, Beijing, 100085, China

Para obtener más información, visite www.mi.com
Fabricante: Xiaomi Communications Co., Ltd.
Dirección: #019, 9th Floor, Building 6, 33 Xi'erqi Middle Road, Haidian District, Beijing, 100085, China

Pour plus d'informations, rendez-vous sur www.mi.com
Fabricant : Xiaomi Communications Co., Ltd.
Adresse : #019, 9th Floor, Building 6, 33 Xi'erqi Middle Road, Haidian District, Beijing, 100085, China

Per ulteriori informazioni, visitare il sito www.mi.com
Produttore: Xiaomi Communications Co., Ltd.
Indirizzo: #019, 9th Floor, Building 6, 33 Xi'erqi Middle Road, Haidian District, Beijing, 100085, China

Чтобы получить дополнительную информацию, посетите сайт www.mi.com
Производитель: Xiaomi Communications Co., Ltd.
Адрес: #019, 9th Floor, Building 6, 33 Xi'erqi Middle Road, Haidian District, Beijing, 100085, China

Więcej informacji: www.mi.com
Producent: Xiaomi Communications Co., Ltd.
Adres: #019, 9th Floor, Building 6, 33 Xi'erqi Middle Road, Haidian District, Beijing, 100085, China

Weitere Informationen finden Sie auf www.mi.com
Hersteller: Xiaomi Communications Co., Ltd.
Adresse: #019, 9th Floor, Building 6, 33 Xi'erqi Middle Road, Haidian District, Beijing, 100085, China

Ga voor meer informatie naar www.mi.com
Fabrikant: Xiaomi Communications Co., Ltd.
Adres: #019, 9th Floor, Building 6, 33 Xi'erqi Middle Road, Haidian District, Beijing, 100085, China

Daha fazla bilgi için lütfen www.mi.com'u ziyaret edin
Üretici: Xiaomi Communications Co., Ltd.
Adres: #019, 9th Floor, Building 6, 33 Xi'erqi Middle Road, Haidian District, Beijing, 100085, China

لمزيد من المعلومات، الرجاء الانتقال إلى موقع www.mi.com
الجهة المصنعة: Xiaomi Communications Co., Ltd.
العنوان: #019, 9th Floor, Building 6, 33 Xi'erqi Middle Road, Haidian District, Beijing, 100085, China

לקבלת מידע נוסף, בקר בכתובת www.mi.com
יצרן: Xiaomi Communications Co., Ltd.
כתובת: #019, 9th Floor, Building 6, 33 Xi'erqi Middle Road, Haidian District, Beijing, 100085, China

לקבלת מידע נוסף, בקרו באתר: www.mi-il.co.il
שם היצרן: שיאומי תקשורת בע"מ
כתובת היצרן: דרך אמצע קסיארקי מס' 33, מחוז האידיאן, בייג'ינג, סין
היבואן: המילטון חשמל ואלקטרוניקה בע"מ, האופה 8, מודיעין
טלפון: 08-6852114, פקס: 08-6852122
לפנייה בוואטסאפ: 052-6104399

Para mais informações, consulte o site www.mi.com
Fabricante: Xiaomi Communications Co., Ltd.
Morada: #019, 9th Floor, Building 6, 33 Xi'erqi Middle Road, Haidian District, Beijing, 100085, China

Щоб дізнатися більше, відвідайте сайт www.mi.com
Виробник: Сяомі Коммунікейшінс Ко., Лтд.
Адреса: #019, 9th Floor, Building 6, 33 Xi'erqi Middle Road, Haidian District, Beijing, 100085, China

Další informace naleznete na webových stránkách www.mi.com
Výrobce: Xiaomi Communications Co., Ltd.
Adresa: #019, 9th Floor, Building 6, 33 Xi'erqi Middle Road, Haidian District, Beijing, 100085, China

Για περισσότερες πληροφορίες, επισκεφθείτε τη διεύθυνση www.mi.com
Κατασκευαστής: Xiaomi Communications Co., Ltd.
Διεύθυνση: #019, 9th Floor, Building 6, 33 Xi'erqi Middle Road, Haidian District, Beijing, 100085, China

Pentru mai multe informații, accesați adresa www.mi.com
Producător: Xiaomi Communications Co., Ltd.
Adresă: #019, 9th Floor, Building 6, 33 Xi'erqi Middle Road, Haidian District, Beijing, 100085, China

För ytterligare information, gå till www.mi.com
Tillverkare: Xiaomi Communications Co., Ltd.
Adress: #019, 9th Floor, Building 6, 33 Xi'erqi Middle Road, Haidian District, Beijing, 100085, China

අත්විද්‍යාමාණිමය විස්තර www.mi.com
වි්‍යාප්ත: Xiaomi Communications Co., Ltd.
ඊළඟ: #019, 9th Floor, Building 6, 33 Xi'erqi Middle Road, Haidian District, Beijing, 100085, China

Untuk informasi selengkapnya, kunjungi www.mi.com
Diproduksi oleh: Xiaomi Communications Co., Ltd.
Alamat: #019, 9th Floor, Building 6, 33 Xi'erqi Middle Road, Haidian District, Beijing, 100085, China

Қосымша ақпарат алу үшін www.mi.com сайтына өтіңіз
Өндіруші: Xiaomi Communications Co., Ltd.
Мекенжайы: #019, 9th Floor, Building 6, 33 Xi'erqi Middle Road, Haidian District, Beijing, 100085, China

Du kan finde flere oplysninger på www.mi.com
Producent: Xiaomi Communications Co., Ltd.
Adresse: #019, 9th Floor, Building 6, 33 Xi'erqi Middle Road, Haidian District, Beijing, 100085, China

Lisätietoja löydät osoitteesta www.mi.com
Valmistaja: Xiaomi Communications Co., Ltd.
Osoite: #019, 9th Floor, Building 6, 33 Xi'erqi Middle Road, Haidian District, Beijing, 100085, China

For mer informasjon, gå til www.mi.com
Produsent: Xiaomi Communications Co., Ltd.
Adresse: #019, 9th Floor, Building 6, 33 Xi'erqi Middle Road, Haidian District, Beijing, 100085, China

Daugiau informacijos rasite apsilankę www.mi.com
Gamintojas: Xiaomi Communications Co., Ltd.
Adresas: #019, 9th Floor, Building 6, 33 Xi'erqi Middle Road, Haidian District, Beijing, 100085, China

További információért látogasson el az alábbi címre: www.mi.com
Gyártó: Xiaomi Communications Co., Ltd.
Cím: #019, 9th Floor, Building 6, 33 Xi'erqi Middle Road, Haidian District, Beijing, 100085, China

Detaljne informacije dostupne su na www.mi.com
Proizvođač: Xiaomi Communications Co., Ltd.
Adresa: #019, 9th Floor, Building 6, 33 Xi'erqi Middle Road, Haidian District, Beijing, 100085, China

Za nadaljnje informacije obiščite spletno mesto www.mi.com
Proizvajalec: Xiaomi Communications Co., Ltd.
Naslov: #019, 9th Floor, Building 6, 33 Xi'erqi Middle Road, Haidian District, Beijing, 100085, China

За допълнителна информация посетете www.mi.com

Производител: Xiaomi Communications Co., Ltd.

Адрес: #019, 9th Floor, Building 6, 33 Xí'erqi Middle Road, Haidian District, Beijing, 100085, China

Više informacija potražite na adresi www.mi.com

Proizvođač: Xiaomi Communications Co., Ltd.

Adresa: #019, 9th Floor, Building 6, 33 Xí'erqi Middle Road, Haidian District, Beijing, 100085, China

Ďalšie informácie nájdete na stránke www.mi.com

Výrobca: Xiaomi Communications Co., Ltd.

Adresa: #019, 9th Floor, Building 6, 33 Xí'erqi Middle Road, Haidian District, Beijing, 100085, China

Để biết thêm thông tin, vui lòng truy cập www.mi.com

Nhà sản xuất: Xiaomi Communications Co., Ltd.

Địa chỉ: #019, 9th Floor, Building 6, 33 Xí'erqi Middle Road, Haidian District, Beijing, 100085, China

EU REP.

Xiaomi Technology Netherlands B.V

Prinses Beatrixlaan 582, 2595BM, The Hague, The Netherlands

contact@support.mi.com

UK REP.

Xiaomi Technology UK Limited

Davidson House, Forbury Square, Reading, Berkshire RG1 3EU

contact@support.mi.com

