



VACUUM CLEANER

OPERATING INSTRUCTIONS - Original instructions

**SV DAMMSUGARE
BRUKSANVISNING**

Översättning av originalinstruktioner

**DE STAUBSAUGER
BEDIENUNGSANLEITUNG**

Übersetzung der Originalanleitung

**NO STØVSUGER
BETJENINGSANVISNINGER**

Oversettelse av originalinstruksjonene

**FI PÖLYNIMURI
KÄYTTÖOHJE**

Alkuperäisten ohjeiden käännös

**DA STØVSUGER
BETJENINGSVEJLEDNING**

Oversættelse af den originale vejledning

**FR ASPIRATEUR
INSTRUCTIONS D'UTILISATION**

Traduction des instructions d'origine

**PL ODKURZACZ
INSTRUKCJA OBSŁUGI**

Przekład instrukcji oryginalnej

**NL STOFZUIGER
BEDIENINGSINSTRUCTIES**

Vertaling van de originele instructies

Jula AB förbehåller sig rätten att göra ändringar på produkten. Jula AB innehar upphovsrätten till denna dokumentation. Det är inte tillåtet att modifiera eller ändra denna dokumentation på något sätt och bruksanvisningen ska skrivas ut och användas som den är i förhållande till produkten. Se Julas webbplats för den senaste versionen av bruksanvisningen.

Jula AB forbeholder seg retten til å endre produktet. Jula AB innehar opphavsretten til denne dokumentasjonen. Det er ikke tillatt å modifisere eller endre denne dokumentasjonen på noen som helst måte, og håndboken skal trykkes og brukes som den er i forhold til produktet. For siste versjon av betjeningsanvisningene, se Julas nettside.

Jula AB forbeholder sig retten til at ændre produktet. Jula AB har ophavsretten til denne dokumentation. Det er ikke tilladt at modificere eller ændre denne dokumentation på nogen måde, og manualen skal printes og bruges som den er i forhold til produktet. For den seneste version af betjeningsvejledningen, se Julas hjemmeside.

Jula AB zastrzega sobie prawo do wprowadzania zmian w produkcie. Jula AB zastrzega sobie prawa autorskie do niniejszej dokumentacji. Dokumentacji nie wolno w żaden sposób modyfikować ani zmieniać, a instrukcję należy drukować i używać ją w odniesieniu do produktu w stanie niezmiennym. Najnowszą wersję instrukcji obsługi można znaleźć na stronie internetowej Jula.

Jula AB reserves the right to make changes to the product. Jula AB claims copyright on this documentation. It is not allowed to modify or alter this documentation in any way and the manual shall be printed and used as it is in relation to the product. For the latest version of operating instructions, refer to the Jula website.

Jula AB behält sich das Recht vor, Änderungen am Produkt vorzunehmen. Jula AB beansprucht die Urheberrechte an dieser Dokumentation. Es ist nicht zulässig, diese Dokumentation in irgendeiner Weise zu verändern oder umzugestalten. Die Anleitung muss gedruckt und so verwendet werden, wie sie in Bezug zum Produkt steht. Die aktuellste Version der Bedienungsanleitung finden Sie auf der Website von Jula.

Jula AB pidättää oikeuden tehdä tuotteeseen muutoksia. Jula AB:llä on tämän dokumentaation tekijänoikeus. Tätä dokumentaatiota ei saa muuttaa millään tavalla ja käyttöopas on tulostettava ja sitä on käytettävä sellaisena kuin se on tämän tuotteen kanssa. Käyttöohjeiden uusin versio löytyy Julan verkkosivustolta.

Jula AB se réserve le droit d'apporter des modifications au produit. Jula AB revendique les droits d'auteur sur cette documentation. Il est interdit de modifier ou d'altérer cette documentation de quelque manière que ce soit et le manuel doit être imprimé et utilisé tel quel en relation avec le produit. Pour obtenir la dernière version des instructions d'utilisation, consultez le site Web de Jula.

Jula AB behoudt zich het recht voor om wijzigingen aan het product aan te brengen. Jula AB claimt het copyright op deze documentatie. Het is niet toegestaan om deze documentatie op welke manier dan ook te wijzigen of te veranderen. De handleiding moet worden afgedrukt en gebruikt zoals deze in relatie tot het product staat. Raadpleeg de Jula-website voor de laatste versie van de bedieningsinstructies.

WWW.JULA.COM

© JULA AB 2026-01-07

**JULA AB
BOX 363, 532 24 SKARA, SWEDEN**

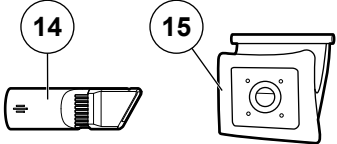
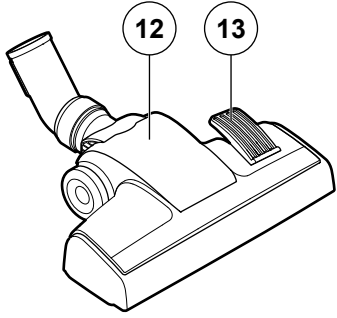
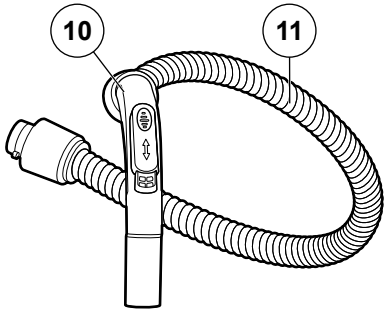
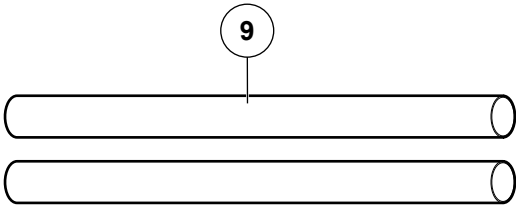
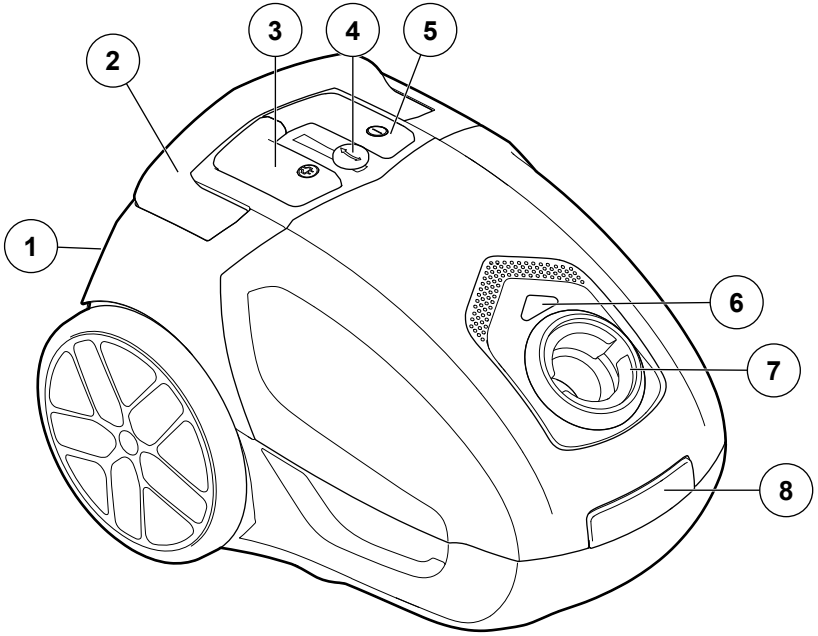

2

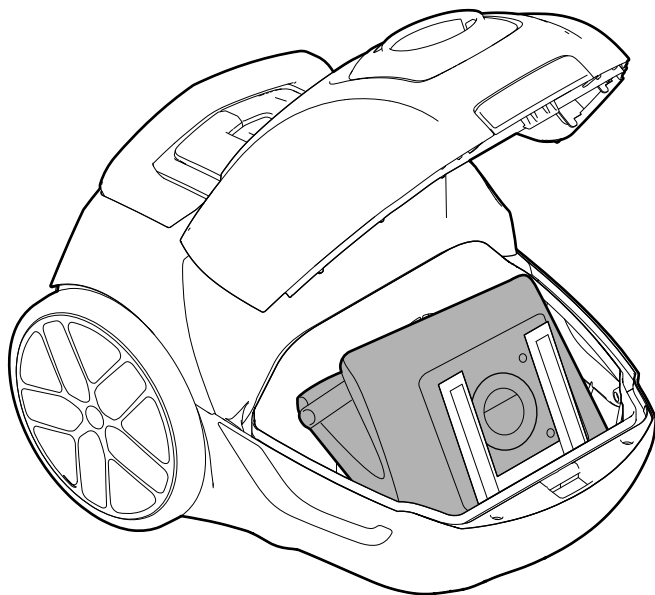

3

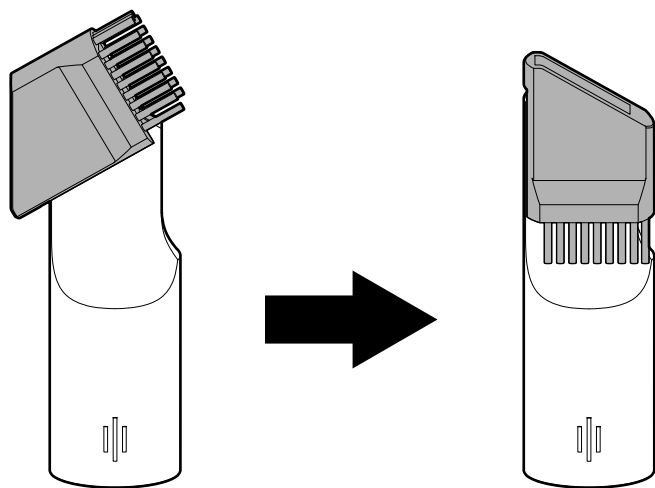

4

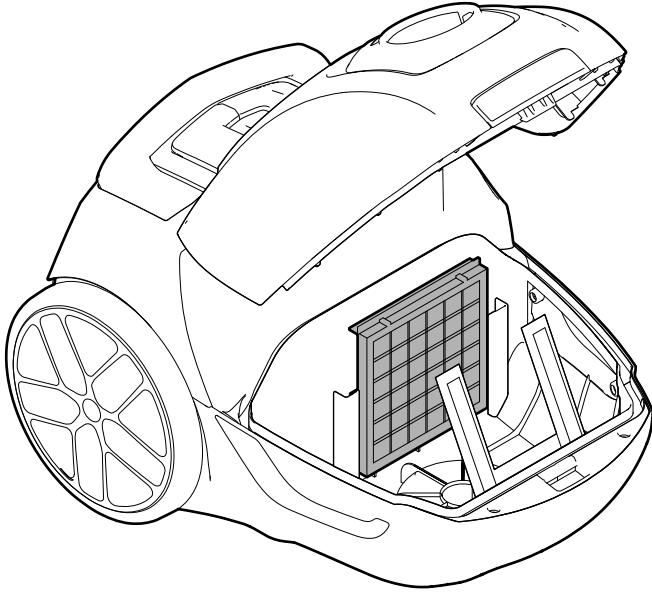

5

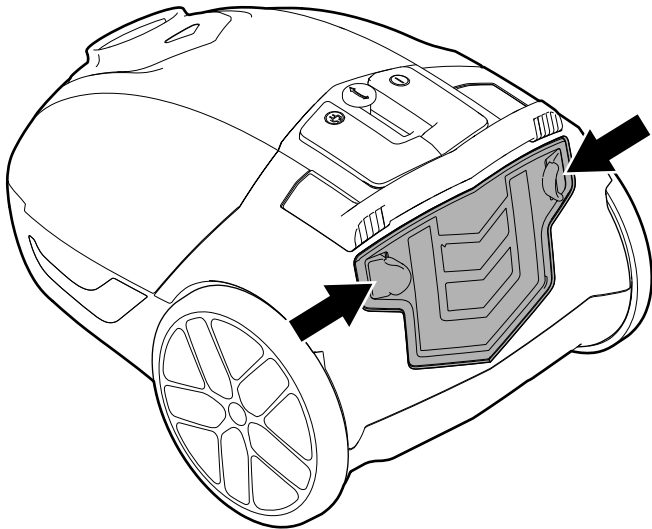

Table of contents





1	Introduction	6
1.1	The product.....	6
1.2	Symbols	6
1.3	Product overview	6
2	Safety	7
2.1	Safety definitions.....	7
2.2	Safety instructions for operation.....	7
3	Assembly	8
3.1	To assemble the product.....	8
3.2	To install a dust bag.....	9
4	Operation	9
4.1	To operate the product.....	9
4.2	To use the floor nozzle.....	9
4.3	To use the crevice and brush nozzle.....	9
4.4	To adjust the suction strength	9
5	Transport	9
6	Storage	9
7	Maintenance	9
7.1	To clean the product.....	9
7.2	To replace the inlet filter	9
7.3	To replace the HEPA filter	9
7.4	Troubleshooting.....	10
8	Discard	10
9	Technical data	10

1 Introduction

1.1 The product

The product is a vacuum cleaner for indoor use.

1.2 Symbols

	Read the operating instructions carefully and make sure that you understand the instructions before you use the product. Save the instructions for future reference.
	Discarded product must be recycled according to current regulations.
	This product complies with applicable EU directives and regulations.
	Safety class II.
	Recycle as electrical waste.

1.3 Product overview

Figure 1

1. Grille
2. Handle
3. Cable winding button
4. Speed control button
5. Power switch
6. Air indicator
7. Suction opening
8. Front cover lock
9. Tubes
10. Hose head with airflow controller
11. Hose
12. Floor nozzle
13. Brush pedal
14. Crevice brush and nozzle
15. Dust bag

2 Safety

2.1 Safety definitions

⚠ WARNING! If you do not obey these instructions, there is a risk of death or injury.

⚠ Caution! If you do not obey these instructions, there is a risk of damage to the product, other materials or the adjacent area.

Note! Information that is necessary in a given situation.

2.2 Safety instructions for operation

⚠ WARNING! If you do not obey these instructions, there is a risk of death or injury.

- Read and obey the warning instructions before operation.
- Make sure that these persons do not operate the product independently:
 - Children less than 8 years.
 - Persons who do not know the product sufficiently.
 - Persons with disabilities.
- Children must not play with the product.
- Children must not clean or do maintenance on the product independently.
- Keep the packaging at a safe distance from children to prevent suffocation.
- Do not pull the power cable to disconnect the power plug.
- Disconnect the product from the power supply before you clean or do maintenance on it.
- Do not use the product if the power cable or plug is damaged.
- Do not soak the product, the power cable or the plug in water or other liquid, there is a risk of electric shock.
- Do not touch the product, power cable or plug with wet hands.
- Pull out the plug immediately if the product comes into contact with water or liquid.
- Stop the product and pull out the cable if the product has been in contact with water, does not work correctly or got damaged.
- A damaged power cable or plug must be replaced by an approved service center or an approved personnel to make sure safe use.
- Do not put the power cable under carpets or where it can be stepped on. Make sure that there is no risk of tripping over the cable, or the cable being damaged or put under strain.

- Stop the product before you pull out the power plug. Do not pull the power cable to pull out the plug.
- Keep pets, hair, jewelry, loose clothing, fingers and other parts of the body at a safe distance from the nozzle of the product.
- Stop the product immediately if something gets stuck in the product.
- Make sure that the outlet voltage agrees to the rated voltage on the type plate.
- If an extension cable is used, it must be in good condition and of the correct type.
- Do not use or keep the product in very high or low temperatures or if there is big changes in the ambient temperature.
- Do not use or keep the product in an explosive environment, near flammable liquids, gas, or dust.
- Do not use the product to vacuum
 - flammable liquids, for example gasoline
 - lighted stubs, matches, hot ashes, or other flammable items
 - needles, pins, or other sharp items
 - wood pieces, plaster, cement, calcimine, or other tiny granules
 - pieces of string or fabric.
- Do not use the product if you are tired, ill, or intoxicated. This will decrease your vision, alertness, coordination and judgement.
- Do not let children or persons who do not know the product to use it.
- Do not use the product if it is damaged.
- Do not make changes to the product.
- Use the product only for its specified function.

3 Assembly

3.1 To assemble the product

! **WARNING!** If you do not obey these instructions, there is a risk of death or injury.

- 1** Put the hose into the suction opening and turn it until it locks into position.
- 2** Connect the tubes together.
- 3** Attach the tube to the hose.
- 4** Connect the nozzle to the tube.

NOTE! The nozzles can be attached directly to the hose.

3.2 To install a dust bag

⚠ WARNING! Disconnect the power cable from the power outlet before you install a dust bag.

NOTE! Replace the dust bag when the air indicator comes on red.

- 1 Push the front cover lock and open the front cover.
- 2 Put a new dust bag into the plastic holder. (Figure 2)
- 3 Close the front cover.

4 Operation

4.1 To operate the product

⚠ CAUTION! Do not pull out the power cable longer than to the red mark.

NOTE! The yellow mark on the power cable shows that it is near the maximum length.

- 1 Connect the power plug to a power outlet.
- 2 Push the power switch to start and stop the product.

4.2 To use the floor nozzle

- Push the brush pedal on the floor nozzle to change between floor and carpet mode.

4.3 To use the crevice and brush nozzle

- Push the end of the nozzle in the direction of the arrow to use the brush nozzle. (Figure 3)

4.4 To adjust the suction strength

- Use the speed control button on the hose handle to increase or decrease the suction strength.

5 Transport

- Use the handle when you lift or move the product.

6 Storage

- If the product is not going to be used for a long period of time, keep the product in a clean and dry area, where children and pets do not have access to it.

7 Maintenance

⚠ WARNING! Disconnect the power cable before you do maintenance on the product.

⚠ CAUTION! Only spare parts recommended by the supplier must be used.

7.1 To clean the product

⚠ CAUTION! Do not clean the filter in the washing machine or dishwasher.

Clean the product with a moist cloth if necessary.

- Clean the dust bag and the filters regularly to prevent the product to become too hot.
- Make sure that the filters are completely dry before you install them to the product.
- Do not lubricate the wheels or apply grease to them to prevent dust and dirt to be collected on the wheels.

7.2 To replace the inlet filter

Figure 4

- 1 Push the front cover lock and open the front cover.
- 2 Remove the dust bag.
- 3 Remove the filter from the holder.
- 4 Put a new inlet filter into the holder.
- 5 Close the front cover.

7.3 To replace the HEPA filter

Figure 5

- 1 Push the safety clips to open the grille.
- 2 Remove the HEPA filter from the grille.
- 3 Install a new HEPA filter.
- 4 Close the grille.

7.4 Troubleshooting

Problem	Possible cause	Task
The product does not start	The power cable is not connected to a power outlet.	Connect the power cable to a power outlet.
	The dust bag is not installed correctly.	Install the dust bag correctly.
The suction is weak.	The dust bag is full.	Replace the dust bag.
	The filters are dirty.	Clean or replace the filters.
	There is a blockage in the hose or the nozzle.	Stop the product, disconnect it from the power outlet and then remove the blockage.
	The auxiliary air valve is open.	Close the valve.
The product has no suction power.	The plug is loose.	Connect the plug fully into the power outlet.
	The socket is not servicable.	Connect the product to another power outlet.
	There is a blockage in the filters.	Clean or replace the filters.
Dust comes out from the product.	The dust bag is not installed correctly.	Install the dust bag correctly.
The power cable does not rewind fully.	The power cable is caught or not fully pulled out.	Pull out the power cable and push the cable rewind button again.
There is a smell from the product during the first use.	It is normal that there is a smell from new components.	The smell will be gone after a few operations.

8 Discard

- Make sure that you follow local regulations when you discard the product. Do not burn the product.

9 Technical data

Specification	Value
Rated voltage	220-240V 50-60Hz
Power	700 W
Dust capacity	2 L
Cord length	5 m
Weight (including accessories)	4.4 kg

Innehållsförteckning

1	Inledning	11
1.1	Produkten.....	11
1.2	Symboler	11
1.3	Produktöversikt	11
2	Säkerhet	12
2.1	Säkerhetsdefinitioner.....	12
2.2	Säkerhetsinstruktioner för användning	12
3	Montering	13
3.1	Att montera ihop produkten	13
3.2	Att installera en dammpåse	14
4	Användning	14
4.1	Att använda produkten.....	14
4.2	Att använda du golvmunstycket.....	14
4.3	Att använda borste och munstycke för mellanrum	14
4.4	Att justera sugkraften	14
5	Transport	14
6	Förvaring	14
7	Underhåll	14
7.1	Att rengöra produkten.....	14
7.2	Att byta inloppsfiltret.....	14
7.3	Att byta HEPA-filtret.....	14
7.4	Felsökning	15
8	Kassering	15
9	Tekniska data	15

1 Inledning

1.1 Produkten

Produkten är en dammsugare för inomhusbruk.

1.2 Symboler

	Läs bruksanvisningen noggrant och se till att du förstår instruktionerna innan du börjar använda produkten. Spara bruksanvisningen för framtida bruk.
	Kasserad produkt måste återvinnas i enlighet med gällande föreskrifter.
	Denna produkt uppfyller tillämpliga EU-direktiv och -föreskrifter.
	Säkerhetsklass II.
	Återvinns som elektroniskt avfall.

1.3 Produktöversikt

(Bild 1)

1. Luftgaller
2. Handtag
3. Knapp för upprullning av kabel
4. Hastighetsknapp för sugkraft
5. Strömbrytare
6. Luftindikator
7. Sugöppning
8. Lås för frontluckan
9. Rör
10. Slanghuvud (med ventil för extra luft)
11. Slang
12. Golvmunstycke
13. Pedal för golv- eller mattläge
14. Borste och munstycke för springor
15. Dammpåse

2 Säkerhet

2.1 Säkerhetsdefinitioner

⚠ VARNING! Om du inte följer dessa instruktioner finns det risk för personskada eller dödsfall.

⚠ Försiktighet! Om du inte följer dessa instruktioner finns det risk för att du skadar produkten, andra material eller det närliggande området.

Obs! Information som är nödvändig i en specifik situation.

2.2 Säkerhetsinstruktioner för användning

⚠ VARNING! Om du inte följer dessa instruktioner finns det risk för personskada eller dödsfall.

- Läs och följ varningsanvisningarna innan användning.
- Se till att följande personer inte använder produkten på egen hand:
 - Barn under 8 år.
 - Personer som inte känner till produkten tillräckligt.
 - Personer med funktionshinder.
- Barn får inte leka med produkten.
- Barn får inte rengöra eller utföra underhåll på produkten på egen hand.
- Förvara plastförpackningar på säkert avstånd från barn för att förhindra kvävning.

- Dra aldrig i själva strömkabeln för att koppla bort kontakten från strömförsörjningen. Håll i kontakten.
- Koppla bort produkten från strömförsörjningen innan du rengör eller utför underhåll på den.
- Använd inte produkten om strömkabeln eller kontakten är skadad.
- Blötlägg inte strömkabeln eller kontakten i vatten eller annan vätska. Det finns risk för elektrisk chock.
- Ta inte i produkten, strömkabeln eller kontakten med våta händer.
- Dra omedelbart ut kontakten om produkten kommer i kontakt med vatten eller någon annan vätska.
- Stäng av produkten och dra ur kontakten från eluttaget om produkten har varit i kontakt med vatten, om den inte fungerar korrekt eller har skadats.
- En skadad strömkabel eller kontakt måste bytas ut av en auktoriserad serviceverkstad eller av auktoriserad elektriker för att garantera säker användning.

- Lagg inte strömkabeln under mattor eller på ställen där man kan trampa på den. Se till att det inte finns någon risk att snubbla över kabeln eller att kabeln skadas eller utsätts för påfrestningar.
 - Stäng av produkten innan du drar ur kontakten. Dra inte i själva strömkabeln för att dra ut kontakten.
 - Håll husdjur, hår, smycken, löst sittande kläder, fingrar och andra kroppsdelar på säkert avstånd från produktens munstycke och sugöppning.
 - Stäng av produkten omedelbart om något fastnar i den.
 - Se till att spänningen i eluttaget stämmer överens med märkspänningen på typslykten.
 - Om en förlängningskabel används måste den vara i gott skick och av rätt typ.
 - Använd eller förvara inte produkten i mycket höga eller låga temperaturer eller när/där det sker stora förändringar i den omgivande temperaturen.
 - Använd inte produkten i en explosiv miljö eller i närheten av brandfarliga vätskor, gaser eller damm.
 - Använd inte produkten för att suga upp:
 - Brandfarliga vätskor, t.ex. bensin
 - Glödande cigarettfimpar, tändstickor, het aska eller andra brandfarliga föremål
 - Nålar, knappnålar eller andra vassa föremål
 - Träbitar, gips, cement, kalkfärg eller andra små granulat
 - Bitar av snöre eller tyg
 - Använd inte produkten om du är trött, sjuk eller berusad. Dessa har en negativ påverkan på din syn, uppmärksamhet, koordination och omdöme.
 - Låt inte barn eller personer som inte vet hur man använder produkten använda den.
 - Använd inte produkten om den är skadad.
 - Gör inga ändringar på produkten.
 - Använd endast produkten för dess avsedda ändamål.
- ### 3 Montering
- #### 3.1 Att montera ihop produkten
- ⚠ WARNING!** Om du inte följer dessa instruktioner finns det risk för personskada eller dödsfall.
- 1 Sätt in slangen i sugöppningen och vrid den tills den låser sig i läge.
 - 2 Anslut rören till varandra.

3 Anslut röret till slangen.

4 Anslut munstycket till röret.

OBS! Munstyckena kan fästas direkt på slangen.

3.2 Att installera en damppåse

⚠ VARNING! Koppla bort strömkabeln från eluttaget innan du installerar en damppåse.

OBS! Byt ut damppåsen när luftindikatorn lyser rött.

1 Tryck på frontluckans lås och öppna frontluckan.

2 Sätt in en ny damppåse i hållaren av plast. (Bild 2)

3 Stäng frontluckan.

4 Användning

4.1 Att använda produkten

⚠ FÖRSIKTIGHET! Dra aldrig ut strömkabeln längre än till den röda markeringen.

OBS! Den gula markeringen på strömkabeln visar att den är nära maxlängden.

1 Anslut kontakten till ett eluttag.

2 Tryck på strömbrytaren för att starta eller stänga av produkten.

4.2 Att använda du golvmunstycket

- Tryck på pedalen på golvmunstycket för att välja golv- eller mattläge.

4.3 Att använda borste och munstycke för mellanrum

- Tryck munstyckets ände i pilens riktning för att använda borstmunstycket. (Bild 3)

4.4 Att justera sugkraften

- Använd hastighetsknappen på slanghandtaget för att öka eller minska sugkraften.

5 Transport

- Använd handtaget när du lyfter eller flyttar produkten.

6 Förvaring

- Om produkten inte ska användas under en längre tid ska den förvaras på en ren och torr plats, utom räckhåll för barn och husdjur.

7 Underhåll

⚠ VARNING! Koppla bort strömkabeln från eluttaget innan du utför underhåll på produkten.

⚠ FÖRSIKTIGHET! Använd endast reservdelar som rekommenderas av leverantören.

7.1 Att rengöra produkten

⚠ FÖRSIKTIGHET! Rengör inte filtret i tvättmaskin eller diskmaskin.

Rengör produkten med en fuktig trasa, vid behov.

- Rengör damppåsen och filtren regelbundet för att förhindra att produkten blir för varm.
- Se till att filtren är helt torra innan du monterar dem på produkten.
- Smörj inte eller applicera fett på hjulen för att förhindra att damm och smuts ansamlas på hjulen.

7.2 Att byta inloppsfilteret

(Bild 4)

- Tryck på frontluckans lås och öppna frontluckan.
- Ta bort damppåsen.
- Ta bort filtret från hållaren.
- Sätt in ett nytt inloppsfilter i hållaren.
- Stäng frontluckan.

7.3 Att byta HEPA-filter

(Bild 5)

- Tryck på låsklämmorna för att öppna luftgallret.
- Ta bort HEPA-filtret från luftgallret.
- Installera ett nytt HEPA-filter.
- Stäng luftgallret.

7.4 Felsökning

Problem	Möjlig orsak	Åtgärd
Produkten startar inte	Strömkabeln är inte ansluten till ett eluttag.	Anslut strömkabeln till ett strömförande eluttag.
	Damppåsen är inte korrekt installerad.	Installera damppåsen korrekt.
Sugkraften är svag.	Damppåsen är full.	Byt ut damppåsen.
	Filtren är smutsiga.	Rengör eller byt ut filtren.
	Det finns en blockering i slangen eller munstycket.	Stäng av produkten, koppla bort den från eluttaget och ta sedan bort blockeringen.
	Ventilen för extra luft är öppen.	Stäng ventilen.
Produkten har ingen sugkraft.	Kontakten sitter löst.	Anslut kontakten ordentligt till eluttaget.
	Eluttaget fungerar inte.	Anslut produkten till ett annat eluttag.
	Det finns en blockering i filtren.	Rengör eller byt ut filtren.
Det kommer ut damm från produkten.	Damppåsen är inte korrekt installerad.	Installera damppåsen korrekt.
Strömkabeln rullas inte in helt.	Strömkabeln har fastnat eller inte dragits ut helt.	Dra ut strömkabeln och tryck på upprullningsknappen igen.
Det luktar från produkten under den första användningen.	Det är normalt att det luktar från nya komponenter.	Lukten kommer att försvinna efter några användningar.

8 Kassering

- Se till att du följer lokala bestämmelser när du kasserar produkten. Elda inte upp produkten.

9 Tekniska data

Specifikation	Värde
Märkspänning	220-240V~50-60Hz
Effekt	700 W
Dammkapacitet	2 l
Sladdlängd	5 m
Vikt (inklusive tillbehör)	4,4 kg

Innholdsfortegnelse

1	Introduksjon	16
1.1	Produktet.....	16
1.2	Symboler	16
1.3	Produktoversikt	16
2	Sikkerhet	17
2.1	Sikkerhetsspesifikasjoner.....	17
2.2	Sikkerhetsinstruksjoner for bruk.....	17
3	Montering	18
3.1	Montering av produktet	18
3.2	Slik installerer du en støvpose.....	19
4	Bruk	19
4.1	Betjening av produktet.....	19
4.2	Slik bruker du gulvmunnstykket.....	19
4.3	Slik bruker du fuge- og børstemunnstykket...	19
4.4	Slik justerer du sugestykken	19
5	Transport	19
6	Oppbevaring	19
7	Vedlikehold	19
7.1	Rengjøring av produktet.....	19
7.2	Slik bytter du ut inntaksfilteret.....	19
7.3	Slik bytter du ut HEPA-filteret	19
7.4	Feilsøking	20
8	Avhending	20
9	Tekniske data	20

1 Introduksjon

1.1 Produktet

Produktet er en støvsuger for innendørs bruk.

1.2 Symboler

	Les bruksanvisningen nøye og sørg for at du forstår instruksjonene før du bruker produktet. Ta vare på bruksanvisningen til senere bruk.
	Kassert produkt skal gjenvinnnes i henhold til gjeldende lovgivning.
	Dette produktet er i samsvar med gjeldende EU-direktiver og -forskrifter.
	Sikkerhetsklasse II.
	Gjenvinnnes som elektrisk avfall.

1.3 Produktoversikt

Figur 1

1. Deksel
2. Håndtak
3. Knapp for opprulling av kabel
4. Knapp for hastighetskontroll
5. Strømbryter
6. Luftindikator
7. Sugeåpning
8. Lås til frontdeksel
9. Rør
10. Slangehode med luftmengderegulator
11. Slange
12. Gulvmunnstykke
13. Børstepedal
14. Fugebørste og munnstykke
15. Støvpose

2 Sikkerhet

2.1 Sikkerhetsspesifikasjoner

⚠ ADVARSEL! Hvis du ikke følger disse instruksjonene, er det fare for død eller personskade.

⚠ Forsiktig! Hvis du ikke følger disse instruksjonene, er det fare for skade på produktet, annet materiell eller på omgivelsene.

Merk! Informasjon som er nødvendig i en gitt situasjon.

2.2 Sikkerhetsinstruksjoner for bruk

⚠ ADVARSEL! Hvis du ikke følger disse instruksjonene er det fare for død eller skade.

- Les og følg advarselinstruksjonene før bruk.
- Pass på at disse personene ikke bruker produktet uten tilsyn:
 - Barn under 8 år.
 - Personer som ikke kjenner produktet tilstrekkelig.
 - Personer med nedsatt funksjonsevne.
- Barn må ikke leke med produktet.
- Barn må ikke rengjøre eller utføre vedlikehold på produktet på egen hånd.
- Hold emballasjen på trygg avstand fra barn for å forhindre kvelning.
- Ikke trekk i strømkabelen for å koble fra støpselet.
- Koble produktet fra stikkkontakten før du rengjør eller utfører vedlikehold på produktet.
- Ikke bruk produktet hvis strømkabelen eller støpselet er skadet.
- Ikke senk strømkabelen eller støpselet i vann eller annen væske, da det er fare for elektrisk støt.
- Ikke berør produktet, strømkabelen eller støpselet med våte hender.
- Trekk ut støpselet umiddelbart hvis produktet kommer i kontakt med vann eller annen væske.
- Slå av produktet og trekk ut strømkabelen hvis produktet har vært i kontakt med vann, ikke fungerer som det skal eller er blitt skadet.
- Skadet strømkabel eller støpsel må skiftes ut av et godkjent servicesenter eller godkjent personell for å sikre trygg bruk.
- Ikke legg strømkabelen under tepper eller der den kan bli tråkket på. Forsikre deg om at det ikke er fare for å snuble over kabelen, eller at kabelen blir skadet eller belastet.

- Stopp produktet før du trekker ut støpselet. Ikke trekk i strømkabelen for å trekke ut støpselet.

- Hold kjæledyr, hår, smykker, løse klær, fingre og andre kroppsdeler på trygg avstand fra munnstykket på produktet.

- Stopp produktet umiddelbart hvis noe setter seg fast i produktet.

- Pass på at utgangsspenningen stemmer overens med den nominelle spenningen på typeskiltet.

- Hvis du bruker en skjøteledning, må den være i god stand og av riktig type.

- Ikke bruk eller oppbevar produktet i svært høye eller lave temperaturer, eller hvis det er store endringer i omgivelsestemperaturen.

- Ikke bruk produktet i eksplosjonsfarlige omgivelser eller i nærheten av brennbare væsker, gass eller støv.

- Ikke bruk produktet til å støvsuge

- brennbare væsker, for eksempel bensin

- tente lys, fyrstikker, varm aske eller andre brennbare gjenstander

- nåler eller andre skarpe gjenstander

- trebiter, gips, sement, kalkmaling eller andre små partikler

- biter av hyssing eller stoff

- Ikke bruk produktet hvis du er trett, syk eller beruset. Dette vil redusere synet, årvåkenheten, koordinasjonen og dømmekraften din.

- Ikke la barn eller personer som ikke vet hvordan de skal betjene produktet, bruke det.

- Ikke bruk produktet hvis det er skadet.

- Ikke gjør endringer på produktet.

- Bruk produktet kun til det som det er beregnet til.

3 Montering

3.1 Montering av produktet

⚠ ADVARSEL! Hvis du ikke følger disse instruksjonene er det fare for død eller personskade.

1 Sett slangen inn i sugeåpningen og vri den til den låses på plass.

2 Koble sammen rørene.

3 Fest røret til slangen.

4 Koble munnstykket til røret.

MERK! Munnstykkene kan festes direkte på slangen.

3.2 Slik installerer du en støvpose

⚠ ADVARSEL! Koble strømkabelen fra strømuttaket før du installerer en støvpose.

MERK! Skift ut støvposen når luftindikatoren lyser rødt.

- 1 Trykk på låsen på frontdekselet og åpne frontdekselet.
- 2 Sett en ny støvpose i plastholderen. (Figur 2)
- 3 Lukk frontdekselet.

4 Bruk

4.1 Betjening av produktet

⚠ FORSIKTIG! Ikke trekk ut strømkabelen lenger enn til det røde merket.

MERK! Det gule merket på strømledningen viser at den er nær maksimal lengden.

- 1 Koble støpselet til et strømuttak.
- 2 Trykk på strømknappen for å starte eller stoppe produktet.

4.2 Slik bruker du gulvmunnstykket

- Trykk på børstepedalen på gulvmunnstykket for å skifte mellom gulv- og teppemodus.

4.3 Slik bruker du fuge- og børstemunnstykket

- Trykk enden av munnstykket i pilens retning for å bruke børstemunnstykket. (Figur 3)

4.4 Slik justerer du sugestyrken

- Bruk hastighetsknappen på slangehåndtaket for å øke eller redusere sugestyrken.

5 Transport

- Bruk håndtakene når du løfter eller flytter produktet.

6 Oppbevaring

- Hvis produktet ikke skal brukes på lang tid, oppbevar det på et rent og tørt sted, utilgjengelig for barn og kjæledyr.

7 Vedlikehold

⚠ ADVARSEL! Koble fra strømkabelen før du utfører vedlikehold på produktet.

⚠ FORSIKTIG! Kun reservedeler som er anbefalt av leverandøren må brukes.

7.1 Rengjøring av produktet

⚠ FORSIKTIG! Ikke rengjør filteret i vaskemaskin eller oppvaskmaskin.

Rengjør produktet med en fuktig klut hvis nødvendig.

- Rengjør støvposen og filterene regelmessig for å unngå at produktet blir for varmt.
- Sørg for at filterene er helt tørre før du monterer dem på produktet.
- Ikke smør hjulene eller smør dem med fett. Dette for å unngå at støv og smuss samler seg på hjulene.

7.2 Slik bytter du ut inntaksfilteret

Figur 4

- 1 Trykk på låsen på frontdekselet og åpne frontdekselet.
- 2 Fjern støvposen.
- 3 Ta filteret ut av holderen.
- 4 Sett et nytt filter i holderen.
- 5 Lukk frontdekselet.

7.3 Slik bytter du ut HEPA-filteret

Figur 5

- 1 Trykk på sikkerhetsklemmene for å åpne dekkelet.
- 2 Fjern HEPA-filteret fra dekkelet.
- 3 Installer et nytt HEPA-filter.
- 4 Lukk dekkelet.

Problem	Mulig årsak	Oppgave
Produktet starter ikke	Strømledningen er ikke koblet til et strømuttak.	Koble strømkabelen til et strømuttak.
	Støvposen er ikke riktig installert.	Installer støvposen på riktig måte.
Sugingen er svak.	Støvposen er full.	Skift ut støvposen.
	Filtrene er skitne.	Rengjør eller skift ut filteret.
	Det er en blokkering i slangen eller munnstykket.	Stopp produktet, koble det fra strømuttaket og fjern deretter blokkeringen.
	Ventilen for ekstra luft er åpen.	Lukk ventilen.
Produktet har ingen sugekraft.	Støpselet sitter løst.	Koble støpselet helt inn i strømuttaket.
	Stikkkontakten kan ikke betjenes.	Koble produktet til et annet strømuttak.
	Det er en blokkering i filtrene.	Rengjør eller skift ut filteret.
Det kommer støv ut fra produktet.	Støvposen er ikke riktig installert.	Installer støvposen på riktig måte.
Strømledningen spoles ikke helt tilbake.	Strømkabelen sitter fast eller er ikke trukket helt ut.	Trekk ut strømkabelen og trykk på ledningsinnspolingsknappen igjen.
Det er en lukt fra produktet under første gangs bruk.	Det er normalt at det lukter fra nye komponenter.	Lukten vil forsvinne etter noen få operasjoner.

8 Avhending

- Sørg for at du følger lokale forskrifter når du avhender produktet. Produktet må ikke brennes.

9 Tekniske data

Spesifikasjoner	Verdi
Nominell spenning	220-240V~50-60Hz
Effekt	700 W
Støvkapasitet	2 L
Lengde på kabel	5 m
Vekt (inkludert tilbehør)	4,4 kg

Indholdsfortegnelse

1	Indledning	21
1.1	Produktet.....	21
1.2	Symboler	21
1.3	Produktoversigt.....	21
2	Sikkerhed	22
2.1	Sikkerhedsdefinitioner.....	22
2.2	Sikkerhedsanvisninger for brug.....	22
3	Samlevejledning	23
3.1	Sådan samles produktet	23
3.2	Sådan installeres en støvsugerpose.....	24
4	Brug	24
4.1	Sådan betjenes produktet	24
4.2	Sådan bruger du gulvmundstykket.....	24
4.3	Sådan bruges sprække- og børstemundstykket.....	24
4.4	Sådan justeres sugestykken	24
5	Transport	24
6	Opbevaring	24
7	Vedligeholdelse	24
7.1	Sådan rengøres produktet	24
7.2	Sådan udskiftes indsugningsfilteret	24
7.3	Sådan udskiftes HEPA-filteret	24
7.4	Fejlfinding	25
8	Bortskaffelse	25
9	Tekniske data	25

1 Indledning

1.1 Produktet

Produktet er en støvsuger til indendørs brug.

1.2 Symboler

	Læs betjeningsvejledningen omhyggeligt, og vær sikker på, du forstår den, før du tager produktet i brug. Gem betjeningsvejledningen til senere brug.
	Produktet skal bortskaffes i henhold til gældende regler.
	Produktet overholder gældende EU-direktiver og -forordninger.
	Sikkerhedsklasse II.
	Skal bortskaffes som elektronikaffald.

1.3 Produktoversigt

Figur 1

1. Gitter
2. Håndtag
3. Knap til ledningsoprulning
4. Knap til hastighedskontrol
5. Tænd/sluk-knap
6. Luftindikator
7. Indsugning
8. Lås til frontdækslet
9. Rør
10. Slangehoved med luftstrømsregulator
11. Slange
12. Gulvmundstykke
13. Børstepedal
14. Sprækkebørste og mundstykke
15. Støvsugerpose

2 Sikkerhed

2.1 Sikkerhedsdefinitioner

⚠ ADVARSEL! Manglende overholdelse af denne vejledning kan medføre død eller personskade.

⚠ Forsigtig! Manglende overholdelse af denne vejledning kan medføre skader på produktet, andre materialer eller det omgivende område.

Bemærk! Information, der er nødvendig i bestemte situationer.

2.2 Sikkerhedsanvisninger for brug

⚠ ADVARSEL! Manglende overholdelse af disse anvisninger kan medføre død eller personskade.

- Læs og følg advarslerne før brug.
- Følgende personer må kun bruge produktet under opsyn:
 - Børn under 8 år.
 - Personer, der ikke kender produktet tilstrækkeligt.
 - Personer med handicap.
- Børn må ikke lege med produktet.
- Børn må ikke rengøre eller vedligeholde produktet uden opsyn.
- Emballagen skal opbevares utilgængeligt for børn for at undgå kvælning.
- Træk ikke i ledningen for at tage stikket ud.

- Kobl produktet fra strømforsyningen, før du rengør eller udfører vedligeholdelse på det.
- Brug ikke produktet, hvis ledningen eller stikket er beskadiget.
- Nedsæk ikke ledningen eller stikket i vand eller anden væske, da der er risiko for elektrisk stød.
- Rør ikke ved produktet, ledningen eller stikket med våde hænder.
- Tag straks stikket ud, hvis produktet kommer i kontakt med vand eller væske.
- Stop produktet og tag stikket ud, hvis produktet har været i kontakt med vand, ikke fungerer korrekt eller er beskadiget.
- En beskadiget ledning eller et beskadiget stik skal udskiftes af et autoriseret servicecenter eller en autoriseret person for at garantere sikker brug.
- Læg ikke ledningen under tæpper, eller hvor der kan blive trådt på den. Sørg for, at der ikke er risiko for at snuble over ledningen, eller at den bliver beskadiget eller belastet.

- Sluk produktet, før du tager stikket ud. Træk ikke i ledningen for at tage stikket ud.
- Hold kæledyr, hår, smykker, løstsiddende tøj, fingre og andre dele af kroppen på sikker afstand af produktets mundstykke.
- Sluk omgående for produktet, hvis noget sætter sig fast i det.
- Kontroller, at netspændingen stemmer overens med den nominelle spænding på typeskiltet.
- Hvis der bruges en forlængerledning, skal den være i god stand og af den rigtige type.
- Brug eller opbevar ikke produktet ved meget høje eller lave temperaturer, eller hvis der sker store ændringer i den omgivende temperatur.
- Brug eller opbevar ikke produktet i et eksplosivt miljø eller i nærheden af brandfarlige væsker, gas eller støv.
- Brug ikke produktet til at støvsuge
 - brandfarlige væsker, fx benzin,
 - tændte skodder, tændstikker, varm aske eller andre brændbare genstande,
 - nåle, stifter eller andre skarpe genstande,
 - træstykker, gips, cement, calcimin eller andre små granulater,
 - stykker af snor eller stof.
- Brug ikke produktet, hvis du er træt, syg eller påvirket. Det vil påvirke dit syn, din opmærksomhed, din koordination og din dømmekraft.
- Lad ikke børn eller personer, der ikke kender produktet, bruge det.
- Brug ikke produktet, hvis det er beskadiget.
- Foretag ikke ændringer på produktet.
- Brug kun produktet til den angivne funktion.

3 Samvejledning

3.1 Sådan samles produktet

⚠ ADVARSEL! Manglende overholdelse af disse anvisninger og sikkerhedsmeddelelser kan medføre død eller personskade.

- 1 Sæt slangen i indsugningen, og drej den, indtil den låser i position.
- 2 Forbind rørene med hinanden.
- 3 Fastgør røret til slangen.
- 4 Slut mundstykket til røret.

BEMÆRK! Mundstykkerne kan sættes direkte på slangen.

3.2 Sådan installeres en støvsugerpose

⚠ ADVARSEL! Tag ledningen ud af stikkontakten, før du installerer en støvsugerpose.

BEMÆRK! Udskift støvsugerposen, når luftindikatoren lyser rødt.

- 1 Tryk på låsen på frontdækslet, og åbn det.
- 2 Sæt en ny støvsugerpose i plastholderen. (Figur 2)
- 3 Luk frontdækslet.

4 Brug

4.1 Sådan betjenes produktet

⚠ FORSIGTIG! Træk ikke ledningen længere ud end til det røde mærke.

BEMÆRK! Det gule mærke på ledningen viser, at den er tæt på den maksimale længde.

- 1 Sæt stikket i en stikkontakt.
- 2 Tryk på tænd/sluk-knappen for at tænde eller slukke produktet.

4.2 Sådan bruger du gulvmundstykket

- Tryk på pedalknappen på gulvmundstykket for at skifte mellem gulv- og tæppefunktion.

4.3 Sådan bruges sprække- og børstemundstykket

- Skub enden af mundstykket i pilens retning for at bruge børstemundstykket. (Figur 3)

4.4 Sådan justeres sugestykken

- Øg eller reducer sugestykken med knappen til hastighedsstyring på slangehåndtaget.

5 Transport

- Brug håndtaget, når du løfter eller flytter produktet.

6 Opbevaring

- Hvis produktet ikke skal bruges i længere tid, skal det opbevares det på et rent og tørt sted utilgængeligt for børn og kæledyr.

7 Vedligeholdelse

⚠ ADVARSEL! Frakobl ledningen, før du udfører vedligeholdelse på produktet.

⚠ FORSIGTIG! Der må kun bruges reservedele, som er anbefalet af leverandøren.

7.1 Sådan rengøres produktet

⚠ FORSIGTIG! Rengør ikke filteret i vaskemaskinen eller opvaskemaskinen.

Rengør produktet med en fugtig klud efter behov.

- Rengør støvsugerposen og filtrene regelmæssigt for at forhindre, at produktet bliver for varmt.
- Sørg for, at filtrene er helt tørre, før du monterer dem på produktet.
- Smør ikke hjulene, eller kom ikke fedt på dem for at undgå, at de samler støv og snavs.

7.2 Sådan udskiftes indsugningsfilteret

Figur 4

- 1 Tryk på låsen på frontdækslet, og åbn det.
- 2 Fjern støvsugerposen.
- 3 Tag filteret ud af holderen.
- 4 Sæt et nyt indsugningsfilter i holderen.
- 5 Luk frontdækslet.

7.3 Sådan udskiftes HEPA-filteret

Figur 5

- 1 Tryk på sikkerhedsklemmerne for at åbne gitteret.
- 2 Tag HEPA-filteret af gitteret.
- 3 Monter et nyt HEPA-filter.
- 4 Luk gitteret.

7.4 Fejlfinding

Problem	Mulig årsag	Opgave
Produktet starter ikke.	Ledningen er ikke tilsluttet en stikkontakt.	Sæt stikket i stikkontakten.
	Støvsugerposen er ikke indsat korrekt.	Indsæt støvsugerposen korrekt.
Sugningen er svag.	Støvsugerposen er fuld.	Udskift støvsugerposen.
	Filtrene er snavsede.	Rengør eller udskift filtrene.
	Der er en blokering i slangen eller mundstykket.	Sluk produktet, tag stikket ud af stikkontakten, og fjern derefter blokeringen.
Produktet har ingen sugeevne.	Hjælpeluftventilen er åben.	Luk ventilen.
	Stikket sidder løst.	Sæt stikket helt ind i stikkontakten.
	Stikkontakten er ikke brugbar.	Sæt produktet i en anden stikkontakt.
Der kommer røg fra produktet.	Der er en blokering i filtrene.	Rengør eller udskift filtrene.
	Støvsugerposen er ikke indsat korrekt.	Indsæt støvsugerposen korrekt.
Ledningen rulles ikke helt ind.	Støvsugerposen er ikke indsat korrekt.	Indsæt støvsugerposen korrekt.
Produktet ruller ikke helt ind.	Ledningen sidder fast eller er ikke trukket helt ud.	Tag ledningen ud, og tryk på knappen til oprulning af ledningen igen.
Produktet afgiver lugt ved første brug.	Det er normalt, at nye komponenter afgiver lugt.	Lugten vil forsvinde efter et par ganges brug.

8 Bortskaffelse

- Følg de lokale regler ved bortskaffelse af produktet.
Brænd ikke produktet.

9 Tekniske data

Specifikation	Værdi
Nominal spænding	220-240V~50-60Hz
Effekt	700 W
Støvkapacitet	2 l
Ledningens længde	5 m
Vægt (inklusive tilbehør)	4,4 kg

Spis treści

1	Wprowadzenie	26
1.1	Produkt.....	26
1.2	Symbol.....	26
1.3	Przegląd produktu.....	26
2	Bezpieczeństwo	27
2.1	Definicje dotyczące bezpieczeństwa.....	27
2.2	Instrukcja bezpiecznej obsługi.....	27
3	Montaż	29
3.1	Sposób montażu.....	29
3.2	Wkładanie worka na kurz.....	29
4	Obsługa	29
4.1	Obsługa produktu.....	29
4.2	Używanie końcówki podłogowej.....	29
4.3	Użycie końcówki szczelinowej i szczotki.....	29
4.4	Regulowanie siły ssania.....	29
5	Transport	29
6	Przechowywanie	29
7	Konserwacja	29
7.1	Czyszczenie produktu.....	29
7.2	Wymiana filtra wlotowego.....	29
7.3	Wymiana filtra HEPA.....	30
7.4	Usuwanie usterek.....	30
8	Utylizacja	30
9	Dane techniczne	30

1 Wprowadzenie

1.1 Produkt

Odkurz przeznaczony do użytku w pomieszczeniach.

1.2 Symbole

	Przed użyciem produktu należy dokładnie i ze zrozumieniem przeczytać tę instrukcję obsługi. Instrukcję tę należy zachować do wykorzystania w przyszłości.
	Zużyty produkt należy przetworzyć na surowce wtórne zgodnie z obowiązującymi aktualnie przepisami.
	Niniejszy produkt spełnia wymagania stosownych dyrektyw i rozporządzeń unijnych.
	Klasa bezpieczeństwa II.
	Utylizować jak odpady elektryczne.

1.3 Przegląd produktu

Rysunek 1

1. Kratka
2. Uchwyt
3. Przycisk nawijania kabla
4. Przycisk regulacji prędkości
5. Przelącznik zasilania
6. Wskaźnik powietrza
7. Otwór zasysania
8. Blokada przedniej pokrywki
9. Rury
10. Głowica węża z regulatorem przepływu powietrza
11. Wąż
12. Końcówka do podłóg
13. Włącznik szczotki
14. Końcówka i szczotka szczelinowa
15. Worek na pył

2 Bezpieczeństwo

2.1 Definicje dotyczące bezpieczeństwa

⚠ OSTRZEŻENIE! W razie niestosowania się do niniejszej instrukcji zachodzi ryzyko śmierci lub obrażeń ciała.

⚠ Przewaga! W razie niestosowania się do niniejszej instrukcji zachodzi ryzyko uszkodzenia produktu lub innych przedmiotów w jego pobliżu.

Uwaga! Informacje dotyczące postępowania w określonych sytuacjach.

2.2 Instrukcja bezpiecznej obsługi

⚠ OSTRZEŻENIE! W razie niestosowania się do niniejszej instrukcji zachodzi ryzyko śmierci lub obrażeń ciała.

- Przed użyciem produktu zapoznaj się z ostrzeżeniami w niniejszej instrukcji, a następnie stosuj się do nich podczas używania.
- Upewnij się, że niżej wymienione osoby nie obsługują produktu samodzielnie:
 - Dzieci w wieku poniżej 8 lat.
 - Osoby, które nie są zaznajomione z produktem w wystarczającym stopniu.
 - Osoby z niepełnosprawnościami.
- Dzieciom nie wolno bawić się produktem.
- Dzieciom nie wolno samodzielnie czyścić ani konserwować produktu.
- Chronić opakowanie przed dziećmi, aby zapobiec uduszeniu.
- Nie ciągnij za przewód zasilający, aby odłączyć wtyczkę.
- Odłącz produkt od gniazda zasilania przed czyszczeniem lub konserwacją.
- Nie używaj produktu, jeśli kabel zasilający lub wtyczka są uszkodzone.
- Nie zanurzaj przewodu zasilającego produkt ani jego wtyczki w wodzie lub innym płynie ze względu na ryzyko porażenia prądem.
- Nie dotykaj produktu, przewodu zasilającego ani wtyczki mokrymi rękami.
- Natychmiast wyciągnij wtyczkę, jeśli produkt będzie miał kontakt z wodą lub innym płynem.
- Jeśli przewód miał kontakt z wodą, produkt nie działa prawidłowo lub uległ uszkodzeniu, wyłącz go i wyciągnij wtyczkę z gniazda.
- Ze względów bezpieczeństwa uszkodzony kabel zasilający lub wtyczkę należy wymienić w autoryzowanym serwisie lub u autoryzowanego pracownika.

- Nie kładź przewodu zasilającego pod dywanem ani w miejscu, w którym można na niego nadepnąć. Upewnij się, że nie ma ryzyka potknięcia się o przewód, jego uszkodzenia lub naprężenia.
- Wyłącz produkt przełącznikiem przed wyciągnięciem wtyczki z gniazdka. Nie ciągnij za przewód, aby wyciągnąć wtyczkę z gniazda.
- Trzymaj zwierzęta domowe, włosy, biżuteria, luźna odzież, palce i inne części ciała w bezpiecznej odległości od końcówki rury produktu.
- W przypadku zakleszczenia się jakiegokolwiek przedmiotu w produkcie należy natychmiast go wyłączyć.
- Sprawdź, czy napięcie w gnieździe zasilania odpowiada napięciu znamionowemu podanemu na tabliczce znamionowej.
- Jeśli używasz przedłużacza, musi być w dobrym stanie i odpowiedniego typu.
- Nie używaj ani nie przechowuj produktu w bardzo wysokich lub niskich temperaturach ani w miejscu, gdzie występują duże zmiany temperatury.
- Nie używaj ani nie przechowuj produktu w środowisku wybuchowym ani w pobliżu łatwopalnych cieczy, gazów lub pyłów.
- Nie używaj produktu do zasysania
 - płynów palnych, na przykład benzyny,
 - żarzących się niedopałków, zapalek, gorącego popiołu ani innych łatwopalnych materiałów
 - igieł, szpilek ani innych ostrych przedmiotów
 - wiórów drzewnych, gipsu, cementu, wapna ani innych drobnych granulatów
 - kawałków sznurka lub tkanin.
- Nie używaj produktu w stanie zmęczenia, choroby lub pod wpływem środków odurzających. Powoduje to pogorszenie wzroku, koncentracji, koordynacji i oceny sytuacji.
- Nie pozwalaj na korzystanie z produktu dzieciom lub osobom, które nie wiedzą, jak go obsługiwać.
- Nie używaj produktu, jeśli jest uszkodzony.
- Nie modyfikuj produktu.
- Produktu można używać wyłącznie zgodnie z jego przeznaczeniem.

3 Montaż

3.1 Sposób montażu

⚠ OSTRZEŻENIE! W razie niestosowania się do niniejszej instrukcji zachodzi ryzyko śmierci lub obrażeń ciała.

- 1 Włóż wąż do otworu ssącego i przekręcaj, aż zaskoczy na swoje miejsce.
- 2 Połącz ze sobą rury.
- 3 Podłącz rurę do węża.
- 4 Nałóż końcówkę na rurę.

UWAGA! Końcówki można podłączyć bezpośrednio do węża.

3.2 Wkładanie worka na kurz

⚠ OSTRZEŻENIE! Przed włożeniem worka na kurz odłącz kabel zasilający od gniazda zasilania.

UWAGA! Wymień worek na kurz, gdy wskaźnik powietrza zmieni kolor na czerwony.

- 1 Naciśnij zatrzask przedniej pokrywy i otwórz przednią pokrywę.
- 2 Włóż nowy worek do plastikowego uchwyty. (Rysunek 2)
- 3 Zamknij przednią pokrywę.

4 Obsługa

4.1 Obsługa produktu

⚠ PRZESTROGA! Nie wyciągaj kabla zasilającego dalej niż do czerwonego znaku.

UWAGA! Żółte oznaczenie na przewodzie zasilającym wskazuje, że osiągnął prawie maksymalną długość.

- 1 Podłącz wtyczkę przewodu zasilającego do gniazda elektrycznego.
- 2 Naciśnij przycisk zasilania, aby włączyć lub wyłączyć produkt.

4.2 Używanie końcówki podłogowej

- Naciśnij włącznik szczotki na końcówce podłogowej, aby przełączać się między trybem podłogowym a dywanowym.

4.3 Użycie końcówki szczelinowej i szczotki

- Aby użyć szczotki, należy wcisnąć końcówkę w kierunku wskazanym strzałką. (Rysunek 3)

4.4 Regulowanie siły ssania

- Aby zwiększyć lub zmniejszyć siłę ssania, użyj przycisku regulacji znajdującego się na uchwycie węża.

5 Transport

- Podnosząc lub przenosząc produkt, używaj uchwytu.

6 Przechowywanie

- Produkt, który nie będzie używany przez długi czas, należy przechowywać w czystym i suchym miejscu niedostępnym dla dzieci i zwierząt.

7 Konserwacja

⚠ OSTRZEŻENIE! Przed przystąpieniem do konserwacji produktu odłącz kabel zasilający.

⚠ PRZESTROGA! Używaj wyłącznie części zamiennych zalecanych przez dostawcę.

7.1 Czyszczenie produktu

⚠ PRZESTROGA! Nie pierz filtra w pralce ani nie myj go w zmywarce.

W razie potrzeby wyczyść produkt wilgotną ściereczką.

- Regularnie czyść worek na kurz i filtry, aby zapobiec przegrzaniu produktu.
- Przed założeniem filtrów w produkcie upewnij się, że są całkowicie suche.
- Nie smaruj kół ani nie nakładaj na nie smaru – w przeciwnym razie będzie się na nich zbierał kurz i brud.

7.2 Wymiana filtra wlotowego

Rysunek 4

- 1 Naciśnij zatrzask przedniej pokrywy i otwórz przednią pokrywę.
- 2 Wyjmij worek na kurz.
- 3 Wyjmij filtr z uchwytu.
- 4 Włóż nowy filtr wlotowy do uchwytu.
- 5 Zamknij przednią pokrywę.

7.3 Wymiana filtra HEPA

Rysunek 5

- 1 Naciśnij zatrzaski, aby otworzyć kratkę.
- 2 Wyjmij filtr HEPA z kratki.
- 3 Włóż nowy filtr HEPA.
- 4 Zamknij kratkę.

7.4 Usuwanie usterek

Problem	Możliwa przyczyna	Co zrobić
Produkt nie włącza się	Kabel zasilający nie jest podłączony do gniazda zasilania.	Podłącz przewód zasilający do gniazda elektrycznego.
	Worek nie jest prawidłowo założony.	Prawidłowo załóż worek.
Niedostateczne ssanie.	Worek jest pełny.	Wymień worek.
	Zabrudzone filtry.	Wyczyść lub wymień filtry.
	Końcówka lub wąż są niedrożne.	Wyłącz produkt, odłącz go od gniazda, a następnie usuń blokadę.
	Pomocniczy zawór powietrza jest otwarty.	Zamknij zawór.
Brak siły ssania.	Wtyczka jest luźna.	Podłącz wtyczkę do gniazda zasilania.
	Gniazdo nie nadaje się do serwisowania.	Podłącz produkt do innego źródła zasilania.
	Filtry są niedrożne.	Wyczyść lub wymień filtry.
Z produktu wydobywa się dym.	Worek nie jest prawidłowo założony.	Prawidłowo załóż worek.
Przewód zasilający nie zwija się całkowicie.	Kabel zasilający się zaplątał lub nie został całkowicie wyciągnięty.	Wyciągnij kabel zasilający i ponownie naciśnij przycisk zwijania kabla.
Podczas pierwszego użycia produkt wydziela nieprzyjemny zapach.	To normalne, że nowe elementy wydzielają zapach.	Zapach zniknie po kilku użyciach.

8 Utylizacja

- Pamiętaj, aby postępować zgodnie z lokalnymi przepisami dotyczącymi utylizacji. Nie spalaj produktu.

9 Dane techniczne

Specyfikacja	Wartość
Napięcie znamionowe	220-240V~50-60Hz
Moc	700 W
Pojemność worka	2 L
Długość przewodu	5 m
Masa (wraz z akcesoriami)	4,4 kg

Inhaltsverzeichnis

1	Einführung	31
1.1	Das Produkt	31
1.2	Symbole	31
1.3	Produktübersicht	31
2	Sicherheit	32
2.1	Sicherheitshinweise	32
2.2	Sicherheitshinweise für die Bedienung	32
3	Montage	34
3.1	So montieren Sie das Produkt	34
3.2	So installieren Sie einen Staubbeutel	34
4	Betrieb	34
4.1	So bedienen Sie das Produkt	34
4.2	So verwenden Sie die Bodendüse	34
4.3	So verwenden Sie die Fugen- und Bürstendüse	34
4.4	So stellen Sie die Saugleistung ein	34
5	Transport	34
6	Lagerung	34
7	Wartung und Pflege	34
7.1	So reinigen Sie das Produkt	34
7.2	So ersetzen Sie den Einlassfilter	35
7.3	So tauschen Sie den HEPA-Filter aus	35
7.4	Fehlersuche	36
8	Entsorgung	36
9	Technische Daten	36

1 Einführung

1.1 Das Produkt

Bei dem Produkt handelt es sich um einen Staubsauger für den Innenbereich.

1.2 Symbole

	Lesen Sie die Betriebsanleitung sorgfältig durch und stellen Sie sicher, dass Sie die Anweisungen verstanden haben, bevor Sie das Produkt verwenden. Bewahren Sie die Anleitung zum späteren Nachschlagen auf.
	Das Produkt muss gemäß den geltenden Vorschriften recycelt werden.
	Dieses Produkt entspricht den geltenden EU-Richtlinien und -Vorschriften.
	Sicherheitsklasse II.
	Als Elektroschrott entsorgen.

1.3 Produktübersicht

Abbildung 1

1. Gitter
2. Griff
3. Taste zum Aufwickeln des Kabels
4. Taste für die Geschwindigkeitskontrolle
5. Einschalttaste
6. Luftanzeige
7. Ansaugöffnung
8. Verriegelung der vorderen Abdeckung
9. Rohre
10. Schlauchkopf (mit Luftstromregler)
11. Schlauch
12. Bodendüse
13. Bürstenpedal
14. Fugenbürste und Düse
15. Staubbeutel

2 Sicherheit

2.1 Sicherheitshinweise

⚠️ WARNUNG! Wenn Sie diese Anweisungen nicht befolgen, besteht Lebens- und Verletzungsgefahr.

⚠️ Vorsicht! Wenn Sie diese Anweisungen nicht befolgen, besteht die Gefahr, dass das Produkt, andere Materialien oder der angrenzende Bereich beschädigt werden.

Hinweis! Informationen, die in einer bestimmten Situation notwendig sind.

2.2 Sicherheitshinweise für die Bedienung

⚠️ Warnung! Wenn Sie diese Anweisungen nicht befolgen, besteht Lebens- und Verletzungsgefahr.

- Lesen und beachten Sie die Warnhinweise vor der Verwendung.
- Stellen Sie sicher, dass folgende Personen das Produkt nicht selbstständig bedienen:
 - Kinder unter 8 Jahren.
 - Personen, die nicht ausreichend mit dem Produkt vertraut sind.
 - Menschen mit Behinderungen.
- Kinder dürfen nicht mit dem Produkt spielen.
- Kinder dürfen das Produkt nicht selbstständig reinigen oder warten.

- Halten Sie Verpackungen in sicherer Entfernung von Kindern, um ein Ersticken zu verhindern.
- Ziehen Sie nicht am Netzkabel, um das Produkt von der Stromversorgung zu trennen.
- Trennen Sie das Produkt von der Steckdose, bevor Sie es reinigen oder warten.
- Verwenden Sie das Produkt nicht, wenn das Netzkabel oder der Stecker beschädigt sind.
- Tauchen Sie das Produkt, das Kabel oder den Stecker nicht in Wasser oder andere Flüssigkeiten – es besteht die Gefahr eines Stromschlags.
- Berühren Sie das Produkt, das Netzkabel oder den Stecker nicht mit nassen Händen.
- Ziehen Sie sofort den Stecker, wenn das Produkt mit Wasser oder einer anderen Flüssigkeit in Berührung kommt.
- Stoppen Sie das Produkt und ziehen Sie das Kabel heraus, wenn das Produkt mit Wasser in Berührung kommt, nicht korrekt funktioniert oder beschädigt ist.
- Ein beschädigtes Netzkabel oder ein beschädigter Stecker muss von einem autorisierten Kundendienst oder anderem qualifizierten Personal ausgetauscht werden, um einen sicheren Gebrauch zu gewährleisten.

- Verlegen Sie das Netzkabel nicht unter Teppichen oder an Orten, an denen darauf getreten werden kann. Achten Sie darauf, dass keine Gefahr besteht, über das Kabel zu stolpern oder das Kabel zu beschädigen oder zu belasten.
- Stoppen Sie das Produkt, bevor Sie den Netzstecker ziehen. Ziehen Sie nicht am Netzkabel, um den Stecker herauszuziehen.
- Halten Sie Haustiere, Haare, Schmuck, lose Kleidung, Finger und andere Körperteile in sicherer Entfernung von der Düse des Produkts.
- Halten Sie das Produkt sofort an, wenn etwas im Produkt stecken bleibt.
- Stellen Sie sicher, dass die Netzspannung mit der Nennspannung auf dem Typenschild übereinstimmt.
- Wenn ein Verlängerungskabel verwendet wird, muss es in gutem Zustand und vom richtigen Typ sein.
- Verwenden oder lagern Sie das Produkt nicht bei sehr hohen oder niedrigen Temperaturen oder bei starken Schwankungen der Umgebungstemperatur.
- Verwenden oder verwahren Sie das Produkt nicht in einer explosiven Umgebung oder in der Nähe von brennbaren Flüssigkeiten, Gasen oder Staub.
- Benutzen Sie das Produkt nicht zum Aufsaugen
 - brennbarer Flüssigkeiten, zum Beispiel Benzin,
 - brennende Zigaretten, Streichhölzer, heiße Asche oder andere brennbare Gegenstände,
 - Nadeln, Stecknadeln oder andere scharfe Gegenstände,
 - Holzstücke, Gips, Zement, Kalksandstein oder andere kleine Körnchen,
 - Stücke von Schnur oder Stoff.
- Verwenden Sie das Produkt nicht, wenn Sie müde, krank oder berauscht sind. Dadurch werden Ihr Sehvermögen, Ihre Wachsamkeit, Ihre Koordination und Ihr Urteilsvermögen beeinträchtigt.
- Überlassen Sie die Benutzung des Produkts nicht Kindern oder Personen, die mit der Bedienung des Produkts nicht vertraut sind.
- Verwenden Sie das Produkt niemals, wenn es defekt ist.

- Nehmen Sie keine Änderungen an dem Produkt vor.
- Verwenden Sie das Produkt nur für die angegebene Funktion.

3 Montage

3.1 So montieren Sie das Produkt

! **WARNUNG!** Wenn Sie diese Anweisungen nicht befolgen, besteht Lebens- und Verletzungsgefahr.

- 1 Stecken Sie den Schlauch in die Ansaugöffnung und drehen Sie ihn, bis er einrastet.
- 2 Verbinden Sie die rohre miteinander.
- 3 Befestigen Sie das rohr am Schlauch.
- 4 Verbinden Sie die Düse mit dem rohr.

HINWEIS! Die Düsen können direkt am Schlauch befestigt werden.

3.2 So installieren Sie einen Staubbeutel

! **WARNUNG!** Ziehen Sie das Netzkabel aus der Steckdose, bevor Sie einen Staubbeutel einsetzen.

HINWEIS! Ersetzen Sie den Staubbeutel, wenn die Luftanzeige rot leuchtet.

- 1 Drücken Sie den Verriegelung der vorderen Abdeckung und öffnen Sie die vordere Abdeckung.
- 2 Setzen Sie einen neuen Staubsaugerbeutel in die Kunststoffhalterung ein. (Abbildung 2)
- 3 Schließen Sie die vordere Abdeckung.

4 Betrieb

4.1 So bedienen Sie das Produkt

! **ACHTUNG!** Ziehen Sie das Netzkabel nicht länger als bis zur roten Markierung heraus.

HINWEIS! Die gelbe Markierung am Kabel zeigt an, dass es fast seine maximale Länge erreicht hat.

- 1 Schließen Sie den Netzstecker an eine Steckdose an.
- 2 Drücken Sie die Einschalttaste, um das Produkt zu starten oder zu stoppen.

4.2 So verwenden Sie die Bodendüse

- Drücken Sie das Bürstenpedal an der Bodendüse, um zwischen Boden- und Teppichmodus zu wechseln.

4.3 So verwenden Sie die Fugen- und Bürstendüse

- Drücken Sie das Ende der Düse, um die Bürstendüse zu verwenden. (Abbildung 3)

4.4 So stellen Sie die Saugleistung ein

- Verwenden Sie den Geschwindigkeitsregler am Schlauchgriff, um die Saugleistung zu erhöhen oder zu verringern.

5 Transport

- Benutzen Sie den Griff, wenn Sie das Produkt anheben oder bewegen.

6 Lagerung

- Wenn das Produkt über einen längeren Zeitraum nicht verwendet wird, bewahren Sie es an einem sauberen und trockenen Ort auf, zu dem Kinder und Haustiere keinen Zugang haben.

7 Wartung und Pflege

! **WARNUNG!** Ziehen Sie das Netzkabel ab, bevor Sie Wartungsarbeiten am Gerät durchführen.

! **ACHTUNG!** Es dürfen nur die vom Lieferanten empfohlenen Ersatzteile verwendet werden.

7.1 So reinigen Sie das Produkt

! **ACHTUNG!** Reinigen Sie den Filter nicht in der Waschmaschine oder Spülmaschine!

Reinigen Sie das Produkt, wenn nötig, mit einem feuchten Tuch.

- Reinigen Sie den Staubbeutel und die Filter regelmäßig, damit das Gerät nicht zu heiß wird.
- Stellen Sie sicher, dass die Filter vollständig trocken sind, bevor Sie sie in das Gerät einsetzen.
- Schmieren Sie die Räder nicht und fetten Sie sie nicht ein, um zu verhindern, dass sich Staub und Schmutz auf den Rädern ansammeln.

7.2 So ersetzen Sie den Einlassfilter

Abbildung 4

- 1 Drücken Sie den Verriegelung der vorderen Abdeckung und öffnen Sie die vordere Abdeckung.
- 2 Entfernen Sie den Staubbeutel.
- 3 Nehmen Sie den Filter aus seiner Halterung.
- 4 Setzen Sie einen neuen Filter in die Halterung ein.
- 5 Schließen Sie die vordere Abdeckung.

7.3 So tauschen Sie den HEPA-Filter aus

Abbildung 5

- 1 Drücken Sie die Sicherheitsclips, um das Gitter zu öffnen.
- 2 Nehmen Sie den HEPA-Filter aus dem Gitter.
- 3 Installieren Sie einen neuen HEPA-Filter.
- 4 Schließen Sie das Gitter.

Problem	Mögliche Ursache	Fehlerbehebung
Das Produkt startet nicht.	Das Kabel ist nicht an eine Steckdose angeschlossen.	Schließen Sie das Netzkabel an eine Steckdose an.
	Der Staubsaugerbeutel ist nicht richtig eingesetzt.	Setzen Sie den Staubsaugerbeutel richtig ein.
Die Absaugung ist schwach.	Der Staubsaugerbeutel ist voll.	Tauschen Sie den Staubsaugerbeutel aus.
	Die Filter sind verschmutzt.	Reinigen oder wechseln Sie die Filter.
	Die Düse oder der Schlauch ist verstopft.	Halten Sie das Gerät an, ziehen Sie den Stecker aus der Steckdose und entfernen Sie dann die Blockade.
	Das Zusatzluftventil ist geöffnet.	Schließen Sie das Ventil.
Das Produkt saugt nicht.	Der Stecker ist lose.	Stecken Sie den Stecker vollständig in die Steckdose.
	Die Steckdose funktioniert nicht.	Schließen Sie das Produkt an eine andere Stromquelle an.
	Es gibt eine Verstopfung im Filter.	Reinigen oder wechseln Sie die Filter.
Aus dem Produkt tritt Staub aus.	Der Staubsaugerbeutel ist nicht richtig eingesetzt.	Setzen Sie den Staubsaugerbeutel richtig ein.
Das Kabel lässt sich nicht vollständig aufrollen.	Das Netzkabel ist eingeklemmt oder nicht vollständig herausgezogen.	Ziehen Sie das Netzkabel heraus und drücken Sie die Taste zum Aufrollen des Kabels erneut.
Bei der ersten Anwendung riecht das Produkt etwas.	Es ist normal, dass neue Komponenten einen Geruch entwickeln.	Der Geruch wird nach ein paar Einsätzen verschwinden.

8 Entsorgung

- Stellen Sie sicher, dass Sie die örtlichen Vorschriften befolgen, wenn Sie das Produkt entsorgen. Produkt nicht verbrennen.

9 Technische Daten

Spezifikation	Wert
Nennspannung	220-240V~50-60Hz
Leistung	700 W
Staubkapazität	2 L
Kabellänge	5 m
Gewicht (einschließlich Zubehör)	4,4 kg

Sisällysluettelo

1	Johdanto	37
1.1	Tuote.....	37
1.2	Symbolit.....	37
1.3	Tuotteen yleiskuvaus.....	37
2	Turvallisuus	38
2.1	Turvallisuusmääräykset.....	38
2.2	Käytön turvaohjeet.....	38
3	Kokoaminen	39
3.1	Tuotteen kokoaminen.....	39
3.2	Pölypussin asentaminen.....	39
4	Käyttö	40
4.1	Tuotteen käyttäminen.....	40
4.2	Lattiasuulakkeen käyttäminen.....	40
4.3	Rako- ja harjasuulakkeen käyttäminen.....	40
4.4	Imutehon säätäminen.....	40
5	Kuljettaminen	40
6	Säilyttäminen	40
7	Ylläpito	40
7.1	Tuotteen puhdistaminen.....	40
7.2	Tulosuodattimen vaihtaminen.....	40
7.3	HEPA-suodattimen vaihtaminen.....	40
7.4	Vianetsintä.....	41
8	Hävittäminen	41
9	Tekniset tiedot	41

1 Johdanto

1.1 Tuote

Tuote on sisäkäyttöön tarkoitettu pölynimuri.

1.2 Symbolit

	Lue käyttöohjeet huolellisesti ja varmista ennen tuotteen käytön aloittamista, että olet ymmärtänyt ohjeet. Säilytä ohjeet myöhempiä käyttöä varten.
	Hävitä tuote kierrättämällä se voimassa olevien määräysten mukaisesti.
	Tämä tuote on sovellettavien EU:n direktiivien ja säädösten mukainen.
	Suojausluokka II.
	Kierrätetään sähkö- ja elektroniikkajätteen mukana.

1.3 Tuotteen yleiskuvaus

Kuva 1

1. Säleikkö
2. Kahva
3. Johdon kelauspainike
4. Nopeuden säätöpainike
5. Virtakytkin
6. Ilman merkkivalo
7. Imuaukko
8. Etukannen lukko
9. Putki
10. Letkunpää ilmavirran säätimellä
11. Letku
12. Lattiasuulake
13. Harjapoljin
14. Rakoharja ja -suulake
15. Pölypussi

2 Turvallisuus

2.1 Turvallisuusmääräykset

VAROITUS! Jos näitä ohjeita ei noudateta, seurauksena voi olla kuoleman tai vammautumisen riski.

Huomio! Jos näitä ohjeita ei noudateta, tuote, muut materiaalit tai ympäröivä alue voivat vahingoittua.

Huom. Tilannekohtaiset välttämättömät tiedot.

2.2 Käytön turvaohjeet

VAROITUS! Jos näitä ohjeita ei noudateta, seurauksena voi olla kuolema tai vammautuminen.

- Lue varoitusmerkinnät ja noudata niitä ennen käyttöä.
- Varmista, että nämä henkilöt eivät käytä tuotetta itsenäisesti:
 - Alle 8-vuotiaat lapset.
 - Henkilöt, jotka eivät tunne tuotetta riittävän hyvin.
 - Toimintarajoitteiset henkilöt.
- Lapset eivät saa leikkiä tuotteella.
- Lapset eivät saa puhdistaa tai huoltaa tuotetta itsenäisesti.
- Pidä muovipakkaukset turvallisen etäisyyden päässä lapsista tukehtumisen estämiseksi.
- Älä irrota virtapistoketta vetämällä tuotteen virtakaapelista.
- Irrota tuote pistorasiasta ennen tuotteen puhdistamista tai huoltoa.

- Älä käytä tuotetta, jos virtakaapeli tai -pistoke on vaurioitunut.
- Älä upota virtakaapelia tai pistoketta veteen tai muuhun nesteeseen sähköiskun vaaran vuoksi.
- Älä koske tuotteeseen, virtakaapeliin tai pistokkeeseen märillä käsillä.
- Irrota pistoke välittömästi, jos tuote joutuu kosketuksiin veden tai muun nesteen kanssa.
- Pysäytä tuote ja irrota kaapeli, jos tuote on joutunut kosketuksiin veden kanssa, ei toimi oikein tai on vaurioitunut.
- Vahingoittunut virtajohto tai pistoke on vaihdettava valtuutetun huoltokeskuksen tai valtuutetun henkilökunnan toimesta turvallisen käytön varmistamiseksi.
- Älä aseta virtakaapelia mattojen alle tai paikkaan, jossa sen päälle voi astua. Varmista, että kaapeliin ei ole kompastumisvaaraa tai että kaapeli ei vaurioidu tai joudu rasitukseen.
- Pysäytä tuote ennen kuin vedät pistokkeen ulos. Älä irrota pistoketta vetämällä virtakaapelista.

- Pidä lemmikkieläimet, hiukset, korut, löysät vaatteet, sormet ja muut ruumiinosat turvallisen etäisyyden päässä tuotteen suuttimesta.

- Pysäytä tuote välittömästi, jos tuote tarttuu johonkin.

- Varmista, että verkkojännite vastaa tyyppikilvessä olevaa nimellijännitettä.

- Jos käytetään jatkojohtoa, sen on oltava hyvässä kunnossa ja oikean tyyppinen.

- Älä käytä tai säilytä tuotetta erittäin korkeissa tai matalissa lämpötiloissa tai jos ympäristön lämpötila vaihtelee voimakkaasti.

- Älä käytä tuotetta räjähdysvaarallisessa ympäristössä tai syttyvien nesteiden, kaasun tai pölyn lähellä.

- Älä imuroi tuotteella seuraavia kohteita:

- syttyvät nesteet, kuten bensiini
- palavat tumpit, tulitikut, kuuma tuhka tai muut syttyvät esineet
- neulat, nastat tai muut terävät esineet
- puupalat, gesso, sementti, kalsimiini tai hienojakoiset rakeet
- narun tai kankaan palaset.

- Älä käytä tuotetta, jos olet väsynyt, sairas tai päihtynyt. Nämä seikat heikentävät näkö-, havainto-, koordinaatio- ja arviointikykyäsi.

- Älä anna lasten tai sellaisten henkilöiden, jotka eivät hallitse tuotteen käyttöä, käyttää sitä.

- Älä käytä tuotetta, jos se on vahingoittunut.

- Älä tee tuotteeseen muutoksia.

- Käytä tuotetta vain käyttötarkoituksensa mukaisesti.

3 Kokoaminen

3.1 Tuotteen kokoaminen

VAROITUS! Jos näitä ohjeita ei noudateta, seurauksena voi olla kuoleman tai vammautumisen riski.

- 1 Aseta letku imuaukkoon ja käännä sitä, kunnes se lukittuu paikalleen.
- 2 Yhdistä putket toisiinsa.
- 3 Kiinnitä putki letkuun.
- 4 Liitä suutin putkeen.

HUOM.! Suulakkeet voidaan kiinnittää suoraan letkuun.

3.2 Pölypussin asentaminen

VAROITUS! Irrota virtajohto pistorasiasta ennen pölypussin asentamista.

HUOM.! Vaihda pölypussi, kun merkkivalo palaa punaisena.

- 1 Paina etukannen lukituskiinnikettä ja avaa etukansi.
- 2 Aseta uusi pölypussi muovipidikkeeseen. (Kuva 2)
- 3 Sulje etukansi.

4 Käyttö

4.1 Tuotteen käyttäminen

! **HUOMIO!** Älä vedä virtajohtoa yli punaisen merkin.

HUOM.! Virtajohdon keltainen merkki osoittaa, että se on lähellä enimmäispituutta.

- 1 Liitä virtapistoke pistorasiaan.
- 2 Käynnistä ja sammuta laite painamalla painiketta.

4.2 Lattiasuulakkeen käyttäminen

- Paina lattiasuulakkeessa olevaa kytkintä vaihtaaksesi lattia- ja mattotilan välillä.

4.3 Rako- ja harjasuulakkeen käyttäminen

- Työnnä päätykappaletta nuolen suuntaan käyttääksesi harjasuulaketta. (Kuva 3)

4.4 Imutehon säätäminen

- Käytä letkukahvassa olevaa nopeudensäätöpainiketta imutehon lisäämiseksi tai vähentämiseksi.

5 Kuljettaminen

- Käytä kahvoja, kun nostat tai siirät tuotetta.

6 Säilyttäminen

- Jos tuotetta ei käytetä pitkään aikaan, säilytä sitä puhtaassa ja kuivassa paikassa, lasten ja lemmikkieläinten ulottumattomissa.

7 Ylläpito

! **VAROITUS!** Irrota virtajohto ennen tuotteen ylläpitotoimenpiteitä.

! **VAROITUS!** Vain toimittajan suosittelemia varaosia saa käyttää.

7.1 Tuotteen puhdistaminen

! **HUOMIO!** Älä puhdista suodatinta pyykin- tai astianpesukoneessa.

Puhdista tuote tarvittaessa kostealla liinalla.

- Puhdista pölypussi ja suodattimet säännöllisesti, jotta tuote ei kuumene liikaa.
- Varmista, että suodattimet ovat täysin kuivia, ennen kuin asennat ne tuotteeseen.

- Älä voitele pyöriä tai levitä niihin rasvaa, jotta pöly ja lika eivät kerääny pyöriin.

7.2 Tulosuodattimen vaihtaminen

Kuva 4

- 1 Paina etukannen lukituskiinnikettä ja avaa etukansi.
- 2 Poista pölypussi.
- 3 Poista suodatin pidikkeestään.
- 4 Aseta uusi tulosuodatin pidikkeeseen.
- 5 Sulje etukansi.

7.3 HEPA-suodattimen vaihtaminen

Kuva 5

- 1 Avaa säleikkö painamalla turvasalpoja.
- 2 Irrota HEPA-suodatin säleiköstä.
- 3 Asenna uusi HEPA-suodatin.
- 4 Sulje säleikkö.

7.4 Vianetsintä

Ongelma	Mahdollinen syy	Tehtävä
Laite ei käynnisty.	Virtajohtoa ei ole kytketty pistorasiaan.	Kytke virtajohto pistorasiaan.
	Pölypussia ei ole asennettu oikein.	Asenna pölypussi oikein.
Imuteho on heikko.	Pölypussi on täynnä.	Vaihda pölypussi.
	Suodattimet ovat likaiset.	Puhdista tai vaihda suodatin.
	Suodattimessa tai letkussa on tukos.	Pysäytä tuote, irrota se pistorasiasta ja poista sitten tukos.
	Lisäilmaventtiili on auki.	Sulje venttiili.
Tuotteella ei ole imutehoa.	Pistoke on löysällä.	Kytke pistoke kokonaan pistorasiaan.
	Pistorasiaa ei voi huoltaa.	Liitä tuote toiseen pistorasiaan.
	Letkussa on tukos.	Puhdista tai vaihda suodatin.
Tuotteesta tulee pölyä.	Pölypussia ei ole asennettu oikein.	Asenna pölypussi oikein.
Virtajohto ei kelaudu kokonaan.	Virtajohto on jäänyt jumiin tai sitä ei ole vedetty kokonaan ulos.	Vedä virtajohto ulos ja paina uudelleen kaapelin kelauspainiketta.
Tuotteessa on hajua ensimmäisen käyttökerran aikana.	On normaalia, että uusista komponenteista tulee hajua.	Haju häviää muutaman käyttöjen jälkeen.

8 Hävittäminen

- Varmista, että hävität tuotteen paikallisten määräysten mukaisesti. Älä polta tuotetta.

9 Tekniset tiedot

Tekniset tiedot	Arvo
Nimellisjännite	220-240V~50-60Hz
Teho	700 W
Pölykapasiteetti	2 L
Johdon pituus	5 m
Paino (lisävarusteet mukaan lukien)	4,4 kg

Sommaire





1	Introduction	42
1.1	Le produit.....	42
1.2	Symboles.....	42
1.3	Présentation du produit	42
2	Sécurité	43
2.1	Définitions relatives à la sécurité.....	43
2.2	Consignes de sécurité pour le fonctionnement.....	43
3	Montage	45
3.1	Pour monter le produit	45
3.2	Pour installer un sac à poussière.....	45
4	Utilisation	45
4.1	Pour utiliser le produit	45
4.2	Pour utiliser la buse de sol	45
4.3	Utilisation du suceur plat et du suceur brosse	45
4.4	Pour régler la force d'aspiration.....	45
5	Transport	45
6	Stockage	45
7	Entretien	45
7.1	Nettoyage du produit.....	45
7.2	Pour remplacer le filtre d'entrée	45
7.3	Remplacement du filtre HEPA.....	46
7.4	Dépannage	46
8	Mise au rebut	47
9	Données techniques	47

1 Introduction

1.1 Le produit

Le produit est un aspirateur d'intérieur.

1.2 Symboles

	Lisez attentivement le mode d'emploi et veillez à bien en comprendre les instructions avant d'utiliser le produit. Conservez le mode d'emploi pour toute référence ultérieure.
	Le produit mis au rebut doit être recyclé conformément à la réglementation en vigueur.
	Ce produit est conforme aux directives et réglementations européennes en vigueur.
	Catégorie de sécurité II
	Il doit être recyclé comme déchet électrique.

1.3 Présentation du produit

Figure 1

- Grille
- Poignée
- Bouton d'enroulement du câble
- Bouton de réglage du débit
- Interrupteur d'alimentation
- Indicateur d'air
- Ouverture d'aspiration
- Verrouillage du couvercle avant
- Tubes
- Tête de tuyau avec contrôleur de débit d'air
- Tuyau
- Buse de sol
- Pédale de brosse
- Suceur brosse et suceur plat
- Sac à poussière

2 Sécurité

2.1 Définitions relatives à la sécurité

⚠ Avertissement ! Le non-respect de ces instructions fait courir un risque de mort ou de blessure.

⚠ Attention ! Le non-respect des présentes instructions crée un risque d'endommagement du produit, de tout autre matériel ou de la zone adjacente.

Remarque ! Informations nécessaires dans une situation donnée.

2.2 Consignes de sécurité pour le fonctionnement

⚠ Avertissement ! Le non-respect de ces instructions fait courir un risque de mort ou de blessure.

- Veuillez lire et respecter les instructions d'avertissement avant l'utilisation.
- Assurez-vous que ces personnes n'utilisent pas le produit de façon indépendante :
 - Enfants de moins de 8 ans.
 - Personnes qui ne connaissent pas suffisamment le produit.
 - Personnes handicapées.
- Les enfants ne doivent pas jouer avec le produit.
- Les enfants ne peuvent en aucun cas nettoyer le produit ou en effectuer l'entretien seuls.
- Conservez les emballages à une distance suffisante des enfants afin d'éviter tout risque de suffocation.
- Ne tirez pas sur le câble électrique pour débrancher l'appareil.
- Débranchez le produit du secteur avant de le nettoyer ou d'en effectuer la maintenance.
- N'utilisez pas le produit si le câble ou la fiche d'alimentation sont endommagés.
- Ne trempez pas le produit, câble électrique ou la fiche dans de l'eau ou tout autre liquide : vous courez un risque de choc électrique.
- Ne touchez pas le produit, le câble électrique ou à la fiche avec les mains mouillées.
- Retirez immédiatement la fiche d'alimentation si le produit entre en contact avec de l'eau ou tout autre liquide.
- Arrêtez le produit et débranchez le câble si le produit a été en contact avec de l'eau, s'il ne fonctionne pas correctement ou s'il est endommagé.
- Un câble électrique ou une prise endommagée doit être remplacé(e) par un centre de réparation agréé ou un personnel approuvé pour garantir une utilisation en toute sécurité.

- Ne posez pas le câble d'alimentation sous des tapis ou à un endroit où on peut trébucher dessus. Veillez à ce qu'il n'y ait aucun risque de trébucher sur le câble ou de ce que le câble soit endommagé ou soumis à des sollicitations.
- Mettez le produit hors tension avant de débrancher la fiche. Évitez de tirer sur le cordon électrique pour débrancher la fiche.
- Maintenez les animaux domestiques, les cheveux, les bijoux, les vêtements amples, les doigts et les autres parties du corps à une distance suffisante de la buse du produit.
- Arrêtez immédiatement le produit si quelque chose se coince dedans.
- Assurez-vous que la tension principale correspond à la tension nominale indiquée sur la plaque signalétique.
- Si un câble de rallonge est utilisé, il doit être en bon état et du bon type.
- N'utilisez pas ou ne conservez pas le produit à des températures très élevées ou très basses, ou en cas de variations importantes de la température ambiante.
- N'utilisez pas le produit dans un environnement explosif ou à proximité de liquides, de gaz ou de poussières inflammables.
- N'utilisez pas le produit pour aspirer
 - liquides inflammables, par exemple l'essence
 - talons allumés, allumettes, cendres chaudes ou autres objets inflammables
 - aiguilles, épingles ou autres objets pointus
 - morceaux de bois, plâtre, ciment, calcimine ou autres petites granules
 - morceaux de ficelle ou de tissu.
- N'utilisez pas le produit si vous êtes fatigué(e), malade ou en état d'ébriété. Cela diminuera votre vision, votre vigilance, votre coordination et votre jugement.
- Ne laissez pas des enfants ou des personnes utiliser le produit sans en avoir une connaissance adéquate.
- N'utilisez pas le produit s'il est endommagé.
- N'apportez aucune modification au produit.
- Utiliser le produit uniquement pour sa fonction prévue.

3 Montage

3.1 Pour monter le produit

⚠ AVERTISSEMENT ! Si vous ne respectez pas ces instructions, vous courez un risque de mort ou de blessure.

- 1 Introduisez le tuyau dans l'orifice d'aspiration et tournez-le jusqu'à ce qu'il s'enclenche.
- 2 Reliez les tubes entre eux.
- 3 Fixez le tube au tuyau.
- 4 Raccordez la buse au tube.

REMARQUE ! Les buses peuvent être fixées directement sur le tuyau.

3.2 Pour installer un sac à poussière

⚠ AVERTISSEMENT ! Débranchez le câble d'alimentation de la prise de courant avant d'installer un sac à poussière.

REMARQUE ! Remplacez le sac à poussière lorsque l'indicateur d'air passe au rouge.

- 1 Appuyez sur le clip de verrouillage du couvercle avant et ouvrez le couvercle avant.
- 2 Placez un nouveau sac à poussière dans le support en plastique. (Figure 2)
- 3 Fermez le couvercle avant.

4 Utilisation

4.1 Pour utiliser le produit

⚠ ATTENTION ! Ne tirez pas le câble d'alimentation au-delà de la marque rouge.

REMARQUE ! La marque jaune sur le cordon d'alimentation indique qu'il est proche de la longueur maximale.

- 1 Branchez la fiche électrique à une prise secteur.
- 2 Appuyez sur le bouton d'alimentation pour mettre en marche ou arrêter le produit

4.2 Pour utiliser la buse de sol

- Appuyez sur la pédale de brosse de la buse de sol pour passer du mode sol au mode moquette.

4.3 Utilisation du suceur plat et du suceur brosse

- Poussez l'embout dans le sens de la flèche pour utiliser la buse de brosse. (Figure 3)

4.4 Pour régler la force d'aspiration

- Utilisez le bouton de réglage de la vitesse situé sur la poignée du tuyau pour augmenter ou réduire la puissance d'aspiration.

5 Transport

- Utilisez la poignée pour soulever ou déplacer le produit.

6 Stockage

- Si le produit n'est pas utilisé pendant une période prolongée, rangez-le dans un endroit propre et sec, hors de portée des enfants et des animaux domestiques.

7 Entretien

⚠ AVERTISSEMENT ! Débranchez le câble d'alimentation avant de procéder à la maintenance du produit.

⚠ ATTENTION ! Seules des pièces de rechange recommandées par le fournisseur doivent être utilisées.

7.1 Nettoyage du produit

⚠ ATTENTION ! Ne nettoyez pas le filtre au lave-linge ou au lave-vaisselle !

Si nécessaire, nettoyez le produit à l'aide d'un chiffon humide.

- Nettoyez régulièrement le sac à poussière et les filtres pour éviter que l'appareil ne devienne trop chaud.
- Veillez à ce que les filtres soient complètement secs avant de les installer sur le produit.
- Ne lubrifiez pas les roues et n'y appliquez pas de graisse afin d'éviter que de la poussière et de la saleté ne s'accumulent sur les roues.

7.2 Pour remplacer le filtre d'entrée

Figure 4

- 1 Appuyez sur le clip de verrouillage du couvercle avant et ouvrez le couvercle avant.

2 Retirez le sac à poussière.

3 Retirez le filtre du support.

4 Placez un nouveau filtre d'entrée dans le support.

5 Fermez le couvercle avant.

7.3 Remplacement du filtre HEPA

Figure 5

1 Poussez les clips de sécurité pour ouvrir la grille.

2 Retirez le filtre HEPA de la grille.

3 Installez un nouveau filtre HEPA.

4 Fermez la grille.

7.4 Dépannage

Problème	Cause possible	Tâche
Le produit ne démarre pas	Le cordon d'alimentation n'est pas branché à une prise de courant.	Branchez le câble d'alimentation à une prise secteur.
	Le sac à poussière n'est pas installé correctement.	Installez le sac à poussière correctement.
L'aspiration est faible.	Le sac à poussière est plein.	Remplacez le sac à poussière.
	Les filtres sont sales.	Nettoyez ou remplacez le filtre.
	Le tuyau ou la buse est obstrué(e).	Arrêtez le produit, débranchez-le de la prise de courant, puis éliminez le blocage.
	La valve d'air auxiliaire est ouverte.	Fermez la valve.
Le produit n'a pas de puissance d'aspiration.	Le bouchon est débloqué.	Branchez la fiche à fond dans la prise de courant.
	La prise n'est pas alimentée.	Branchez le produit à une autre source électrique.
	Les filtres sont bouchés.	Nettoyez ou remplacez le filtre.
De la poussière s'échappe du produit.	Le sac à poussière n'est pas installé correctement.	Installez le sac à poussière correctement.
Le cordon d'alimentation ne s'enroule pas complètement.	Le câble d'alimentation est coincé ou n'est pas complètement sorti.	Retirez le câble d'alimentation et appuyez à nouveau sur le bouton d'enroulement du câble.
Une odeur se dégage du produit lors de la première utilisation.	Il est normal que les nouveaux composants dégagent une odeur.	L'odeur disparaîtra après quelques utilisations.

8 Mise au rebut

- Veuillez à respecter la réglementation locale quand vous mettez le produit au rebut. Ne brûlez pas le produit.

9 Données techniques

Spécifications	Valeur
Tension nominale	220-240V~50-60Hz
Puissance	700 W
Capacité de rétention de poussière	2 l
Longueur du cordon	5 m
Poids (accessoires compris)	4,4 kg

Inhoudsopgave

1	Inleiding	48
1.1	Het product	48
1.2	Symbolen	48
1.3	Productoverzicht	48
2	Veiligheid	49
2.1	Definities van veiligheid.....	49
2.2	Veiligheidsvoorschriften voor gebruik.....	49
3	Montage	51
3.1	Het product in elkaar zetten	51
3.2	Een stofzak installeren	51
4	Gebruik	51
4.1	Het product bedienen.....	51
4.2	Het vloermondstuk gebruiken	51
4.3	Het spleetmondstuk en borstelmondstuk gebruiken.....	51
4.4	De zuigkracht aanpassen.....	51
5	Vervoeren	51
6	Opbergen	51
7	Onderhoud	51
7.1	Het product schoonmaken	51
7.2	Het inlaatfilter vervangen.....	51
7.3	Het HEPA-filter vervangen.....	52
7.4	Problemen oplossen.....	52
8	Afvoeren	52
9	Technische gegevens	53

1 Inleiding

1.1 Het product

Het product is een stofzuiger voor gebruik binnenshuis.

1.2 Symbolen

	Lees de gebruiksaanwijzing zorgvuldig door en zorg ervoor dat u de instructies begrijpt voordat u het product gebruikt. Bewaar de gebruiksaanwijzing voor toekomstig gebruik.
	Een afgedankt product moet worden gerecycled volgens de actuele regelgeving.
	Dit product voldoet aan de geldende EU-richtlijnen en -regelgeving.
	Veiligheidsklasse II.
	Recyclen als elektrisch afval.

1.3 Productoverzicht

Afbeelding 1

1. Rooster
2. Handvat
3. Snoerprolknop
4. Snelheidsregelknop
5. Stroomschakelaar
6. Luchtindicator
7. Aanzuigopening
8. Vergrendeling voorklep
9. Buizen
10. Slangkop met luchtstroomregelaar
11. Slang
12. Vloermondstuk
13. Borstelpedaal
14. Spleetborstel en mondstuk
15. Stofzak

2 Veiligheid

2.1 Definities van veiligheid

⚠ WAARSCHUWING! Als u zich niet aan deze voorschriften houdt, kan dat leiden tot (dodelijk) letsel.

⚠ Voorzichtig! Als u zich niet aan deze voorschriften houdt, kan dat leiden tot schade aan het product, overige materialen of de nabije omgeving.

Let op! Informatie die in bepaalde situaties noodzakelijk is.

2.2 Veiligheidsvoorschriften voor gebruik

⚠ WAARSCHUWING! Als u zich niet aan deze voorschriften houdt, kan dat leiden tot (dodelijk) letsel.

- Lees de waarschuwingsinstructies voor gebruik en volg deze.
- Zorg ervoor dat deze personen het product niet zelfstandig bedienen:
 - Kinderen jonger dan 8 jaar.
 - Personen die het product onvoldoende kennen.
 - Personen met een beperking.
- Kinderen mogen niet met het product spelen.
- Kinderen mogen het product niet zelfstandig schoonmaken of onderhouden.
- Houd de verpakking op veilige afstand van kinderen om verstikking te voorkomen.
- Trek niet aan het netsnoer om de stekker uit het stopcontact te halen.
- Koppel het product los van het stopcontact voordat u het schoonmaakt of er onderhoud aan verricht.
- Gebruik het product niet als het netsnoer of de stekker beschadigd is.
- Laat het product, de voedingskabel of de stekker niet in water of een andere vloeistof vallen, er bestaat een risico op een elektrische schok.
- Raak het product, het netsnoer of de stekker niet met natte handen aan.
- Trek de stekker onmiddellijk uit het stopcontact als het product in contact komt met water of een andere vloeistof.
- Zet het product stop en neem de stekker uit als het product in contact is geweest met water, niet goed werkt of beschadigd is geraakt.
- Een beschadigd netsnoer of beschadigde stekker moet worden vervangen door een erkend servicecentrum of door goedgekeurd personeel om een veilig gebruik te garanderen.

- Leg de voedingskabel niet onder tapijten of op een plek waar erop kan worden getrapt. Zorg ervoor dat er geen risico bestaat dat u over de kabel struikelt, dat de kabel beschadigd raakt of onder druk komt te staan.
- Stop het product voordat u de stroomstekker eruit trekt. Trek niet aan het netsnoer om de stekker uit het contact te trekken.
- Houd huisdieren, haar, sieraden, losse kleding, vingers en andere lichaamsdelen op een veilige afstand van het mondstuk van het product.
- Stop het product onmiddellijk als er iets in het product vast komt te zitten.
- Controleer of de netspanning overeenkomt met de nominale spanning op het typeplaatje.
- Als u een verlengkabel gebruikt, moet deze in goede staat en van het juiste type zijn.
- Gebruik of bewaar het product niet bij zeer hoge of lage temperaturen of bij grote veranderingen in de omgevingstemperatuur.
- Gebruik of bewaar het product niet in een explosieve omgeving of in de buurt van brandbare vloeistoffen, gas of stof.
- Gebruik het product niet voor het zuigen van
 - brandbare vloeistoffen, bijvoorbeeld benzine
 - aangestoken stroken, lucifers, hete as of andere brandbare voorwerpen
 - naalden, spelden of andere scherpe voorwerpen
 - houtsnippers, pleisterkalk, cement, witkalk of andere kleine korrels
 - stukjes touw of stof.
- Gebruik het product niet als u moe, ziek of onder invloed bent. Dat vermindert uw gezichtsvermogen, alertheid en coördinatie- en beoordelingsvermogen.
- Laat het product niet gebruiken door kinderen of personen die het product niet kennen.
- Gebruik het product niet als het is beschadigd.
- Breng geen wijzigingen aan in het product.
- Gebruik het product alleen voor de beoogde functie.

3 Montage

3.1 Het product in elkaar zetten

⚠ WAARSCHUWING! Als u zich niet aan deze voorschriften houdt, kan dat leiden tot (dodelijk) letsel.

- 1 Steek de slang in de aanzuigopening en draai hem totdat hij vastklikt.
- 2 Verbind de buizen met elkaar.
- 3 Bevestig de buis aan de slang.
- 4 Sluit het mondstuk aan op de buis.

LET OP! De spuitmonden kunnen rechtstreeks op de slang worden bevestigd.

3.2 Een stofzak installeren

⚠ WAARSCHUWING! Haal het netsnoer uit het stopcontact voordat u een stofzak installeert.

LET OP! Vervang de stofzak wanneer de luchtindicator op rood springt.

- 1 Druk op de vergrendeling van de voorklep en open de voorklep.
- 2 Plaats een nieuwe stofzak in de plastic houder. (Afbeelding 2)
- 3 Sluit de voorklep.

4 Gebruik

4.1 Het product bedienen

⚠ VOORZICHTIG! Trek de voedingskabel niet langer uit dan tot aan de rode markering.

LET OP! De gele markering op het netsnoer geeft aan dat het bijna de maximale lengte heeft.

- 1 Sluit de stekker aan op een stopcontact.
- 2 Druk op de aan/uit-schakelaar om het product te starten of te stoppen.

4.2 Het vloermondstuk gebruiken

- Druk op het borstelpedaal op het vloermondstuk om te wisselen tussen de vloer- en tapijtmodus.

4.3 Het spleetmondstuk en borstelmondstuk gebruiken

- Duw het uiteinde van het mondstuk in de richting van de pijl om het borstelmondstuk te gebruiken. (Afbeelding 3)

4.4 De zuigkracht aanpassen

- Gebruik de snelheidsregelknop op de handgreep van de slang om de zuigkracht te verhogen of te verlagen.

5 Vervoeren

- Gebruik de handgreep wanneer u het product optilt of verplaatst.

6 Opbergen

- Als het product gedurende lange tijd niet wordt gebruikt, bewaar het dan in een schoon en droog gebied waar kinderen en huisdieren geen toegang hebben.

7 Onderhoud

⚠ WAARSCHUWING! Koppel het netsnoer los voordat u onderhoud aan het product gaat plegen.

⚠ VOORZICHTIG! Er mogen alleen reserveonderdelen worden gebruikt die door de leverancier worden aanbevolen.

7.1 Het product schoonmaken

⚠ VOORZICHTIG! Reinig het filter niet in de wasmachine of vaatwasser.

Reinig het product zo nodig met een vochtige doek.

- Reinig de stofzak en de filters regelmatig om te voorkomen dat het product te heet wordt.
- Zorg ervoor dat de filters volledig droog zijn voordat u ze op het product installeert.
- Smeer de wielen niet en breng er geen vet op aan om te voorkomen dat stof en vuil zich op de wielen verzamelen.

7.2 Het inlaatfilter vervangen

Afbeelding 4

- 1 Druk op de vergrendeling van de voorklep en open de voorklep.
- 2 Verwijder de stofzak.
- 3 Haal het filter uit de houder.

4 Plaats een nieuw inlaatfilter in de houder.

5 Sluit de voorklep.

7.3 Het HEPA-filter vervangen

Afbeelding 5

1 Druk op de veiligheidsclips om het rooster te openen.

2 Verwijder het HEPA-filter uit het rooster.

3 Installeer een nieuw HEPA-filter.

4 Sluit het rooster.

7.4 Problemen oplossen

Probleem	Mogelijke oorzaak	Taak
Het product start niet.	Het netsnoer is niet aangesloten op een stopcontact.	Sluit het netsnoer aan op een stopcontact.
	De stofzak is niet goed geïnstalleerd.	Installeer de stofzak op de juiste manier.
De zuigkracht is zwak.	De stofzak is vol.	Vervang de stofzak.
	De filters zijn vuil.	Maak de filters schoon of vervang het.
	Er is een verstopping in de slang of het mondstuk.	Stop het product, haal de stekker uit het stopcontact en verwijder vervolgens de verstopping.
	De hulpluchtklep is open.	Sluit de klep.
Het product heeft geen zuigkracht.	De stekker zit los.	Steek de stekker volledig in het stopcontact.
	Het stopcontact is niet bruikbaar.	Sluit het product aan op een andere voedingsbron.
	Er zit een verstopping in de filters.	Maak de filters schoon of vervang het.
Er komt stof uit het product.	De stofzak is niet goed geïnstalleerd.	Installeer de stofzak op de juiste manier.
Het netsnoer wordt niet volledig opgerold.	De voedingskabel zit vast of is niet volledig uitgetrokken.	Trek de stroomkabel uit en druk nogmaals op de snoer-oprolknop.
Bij het eerste geeft het product een geur af.	Het is normaal dat nieuwe onderdelen een geur verspreiden.	De geur zal na een paar keer gebruik verdwenen zijn.

8 Afvoeren

- Volg de lokale voorschriften wanneer u het product afvoert. Verbrand het product niet.

9 Technische gegevens

Specificaties	Waarde
Nominale spanning	220-240V 50-60Hz
Vermogen	700 W
Stofcapaciteit	2 l
Snoerlengte	5 m
Gewicht (inclusief accessoires)	4.4 kg

EN

SV

NO

DA

PL

DE

FI

FR

NL



www.jula.com