



TRAMPOLINE

EN TRAMPOLINE
OPERATING INSTRUCTIONS
Original instructions

DE TRAMPOLIN
BEDIENUNGSANLEITUNG
Übersetzung der Originalanleitung

SV STUDSMATTA
BRUKSANVISNING
Översättning av originalinstruktioner

FI TRAMPOLIINI
KÄYTTÖOHJE
Alkuperäisten ohjeiden käännös

NO TRAMPOLINE
BETJENINGSANVISNINGER
Oversettelse av originalinstruksjonene

FR TRAMPOLINE
INSTRUCTIONS D'UTILISATION
Traduction des instructions d'origine

PL TRAMPOLINA
INSTRUKCJA OBSŁUGI
Przekład instrukcji oryginalnej

NL TRAMPOLINE
BEDIENINGSINSTRUCTIES
Vertaling van de originele instructies

Jula AB förbehåller sig rätten att göra ändringar på produkten. Jula AB innehar upphovsrätten till denna dokumentation. Det är inte tillåtet att modifiera eller ändra denna dokumentation på något sätt och bruksanvisningen ska skrivas ut och användas som den är i förhållande till produkten. Se Julas webbplats för den senaste versionen av bruksanvisningen.

Jula AB forbeholder seg retten til å endre produktet. Jula AB innehar opphavsretten til denne dokumentasjonen. Det er ikke tillatt å modifisere eller endre denne dokumentasjonen på noen som helst måte, og håndboken skal trykkes og brukes som den er i forhold til produktet. For siste versjon av betjeningsanvisningene, se Julas nettsider.

Jula AB zastrzega sobie prawo do wprowadzania zmian w produkcie. Jula AB zastrzega sobie prawa autorskie do niniejszej dokumentacji. Dokumentacji nie wolno w żaden sposób modyfikować ani zmieniać, a instrukcję należy drukować i używać ją w odniesieniu do produktu w stanie niezmiennym. Najnowszą wersję instrukcji obsługi można znaleźć na stronie internetowej Jula.

Jula AB reserves the right to make changes to the product. Jula AB claims copyright on this documentation. It is not allowed to modify or alter this documentation in any way and the manual shall be printed and used as it is in relation to the product. For the latest version of operating instructions, refer to the Jula website.

Jula AB behält sich das Recht vor, Änderungen am Produkt vorzunehmen. Jula AB beansprucht die Urheberrechte an dieser Dokumentation. Es ist nicht zulässig, diese Dokumentation in irgendeiner Weise zu verändern oder umzugestalten. Die Anleitung muss gedruckt und so verwendet werden, wie sie in Bezug zum Produkt steht. Die aktuellste Version der Bedienungsanleitung finden Sie auf der Website von Jula.

Jula AB pidättää oikeuden tehdä tuoteeseen muutoksia. Jula AB:llä on tämän dokumentaation tekijänoikeus. Tätä dokumentaatiota ei saa muuttaa millään tavalla ja käyttöopas on tulostettava ja sitä on käytettävä sellaisena kuin se on tämän tuotteen kanssa. Käyttöohjeiden uusin versio löytyy Julan verkkosivustolta.

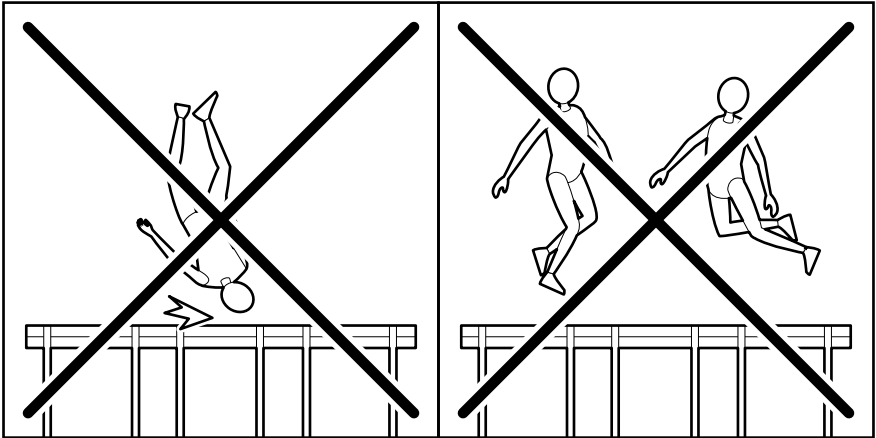
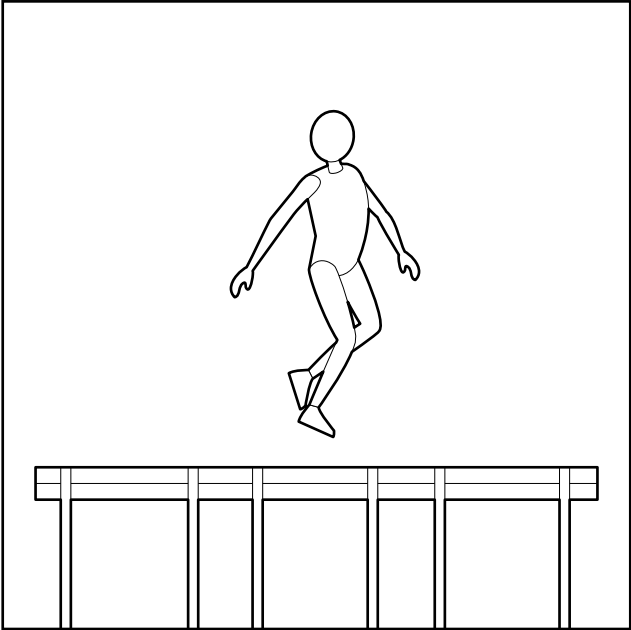
Jula AB se réserve le droit d'apporter des modifications au produit. Jula AB revendique les droits d'auteur sur cette documentation. Il est interdit de modifier ou d'altérer cette documentation de quelque manière que ce soit et le manuel doit être imprimé et utilisé tel quel en relation avec le produit. Pour obtenir la dernière version des instructions d'utilisation, consultez le site Web de Jula.

Jula AB behoudt zich het recht voor om wijzigingen aan het product aan te brengen. Jula AB claimt het copyright op deze documentatie. Het is niet toegestaan om deze documentatie op welke manier dan ook te wijzigen of te veranderen. De handleiding moet worden afgedrukt en gebruikt zoals deze in relatie tot het product staat. Raadpleeg de Jula-website voor de laatste versie van de bedieningsinstructies.

WWW.JULA.COM

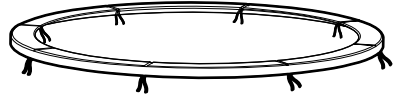
© JULA AB 2025-09-24

**JULA AB
BOX 363, 532 24 SKARA, SWEDEN**

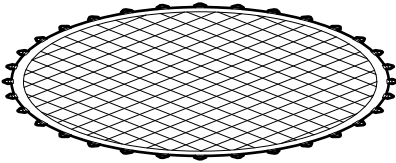




8X



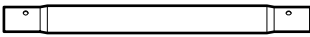
1X



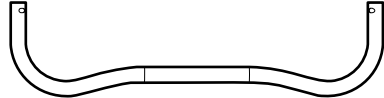
1X



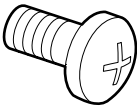
80X



8X



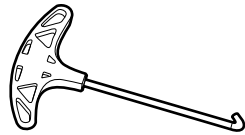
4X



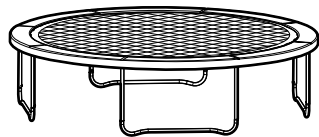
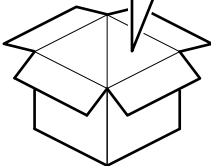
16X



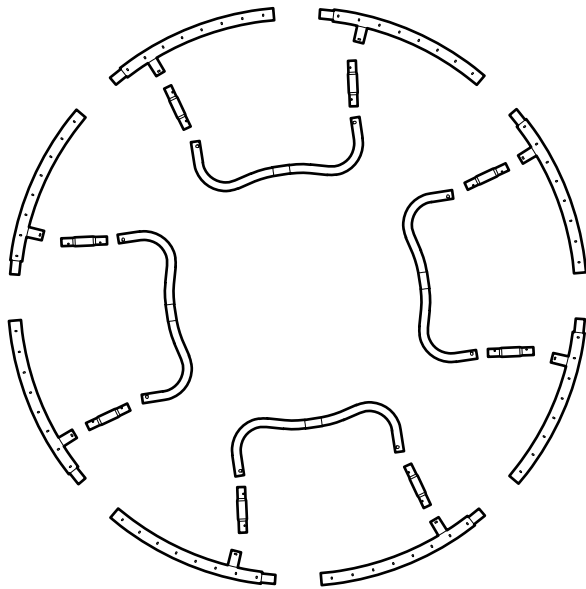
16X



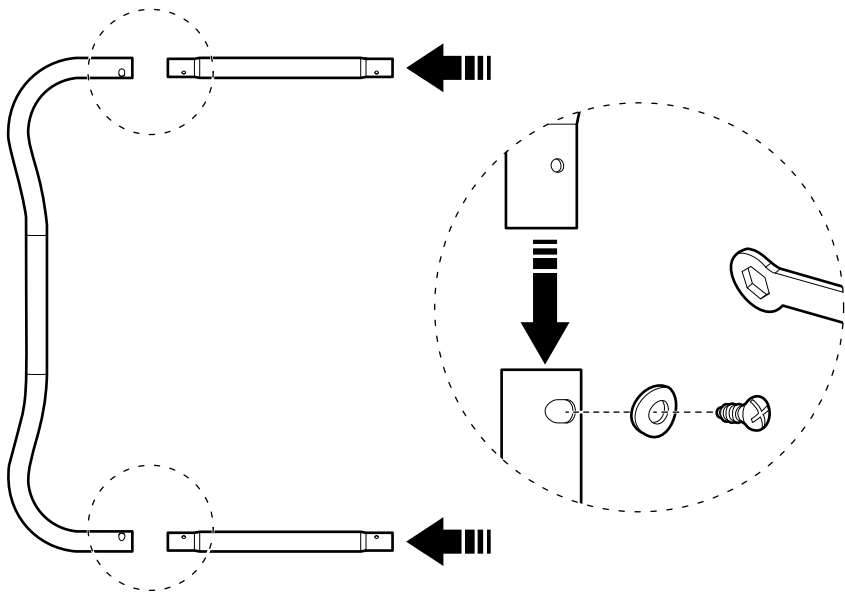
1X



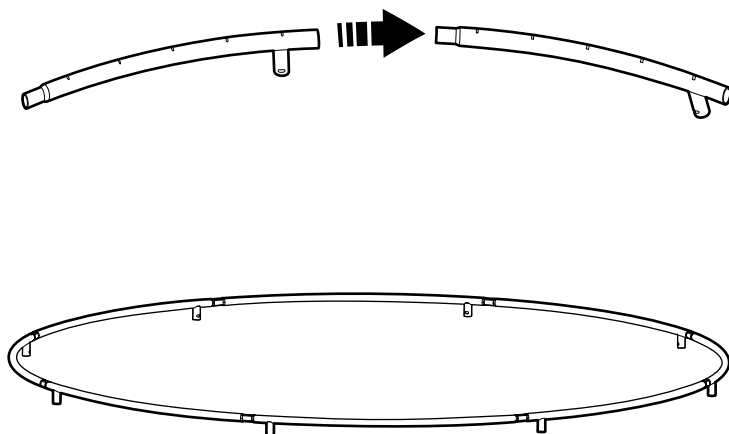
1



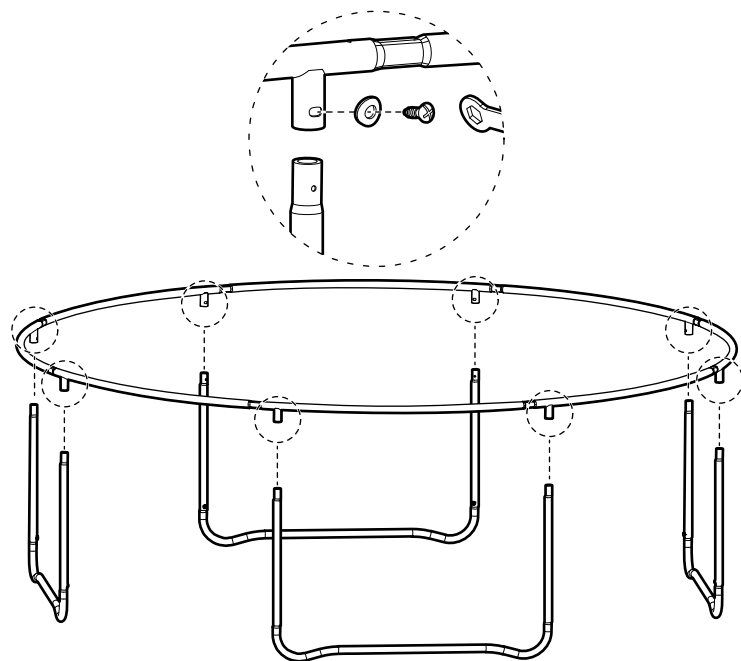
2

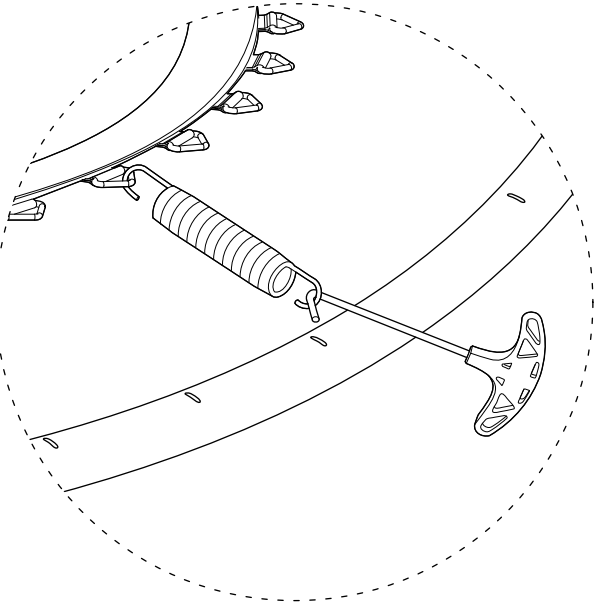


3

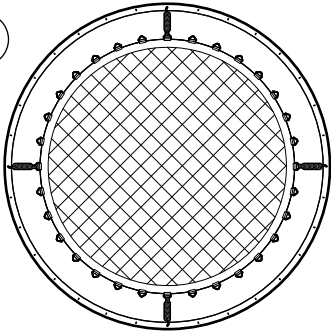


4

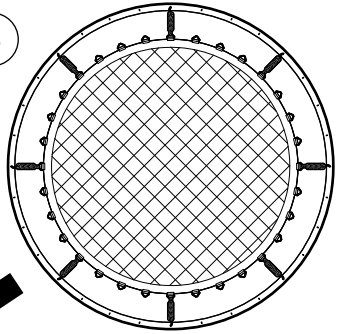




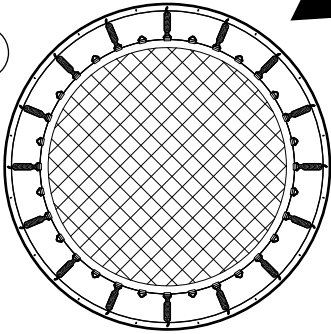
A



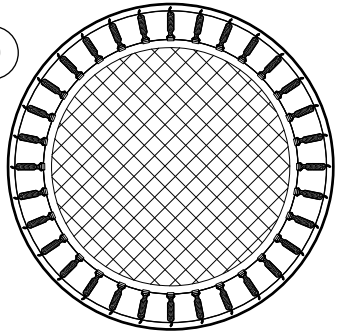
B



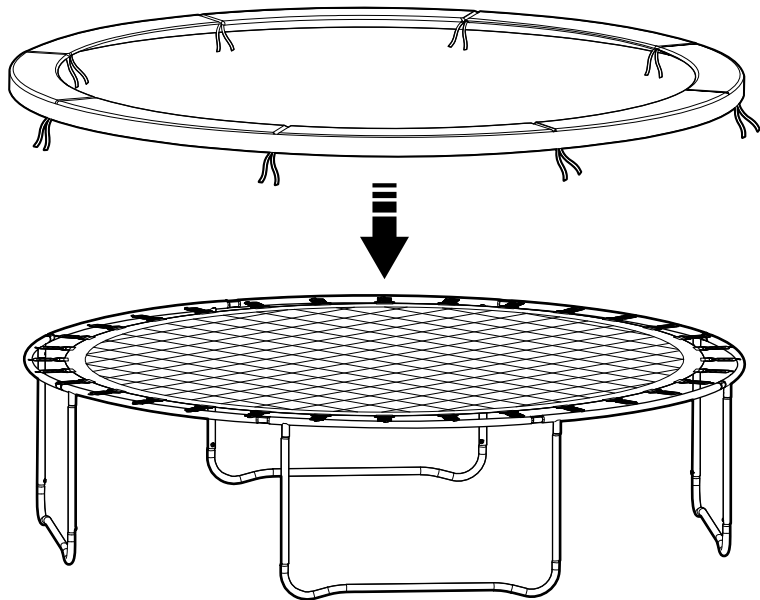
C



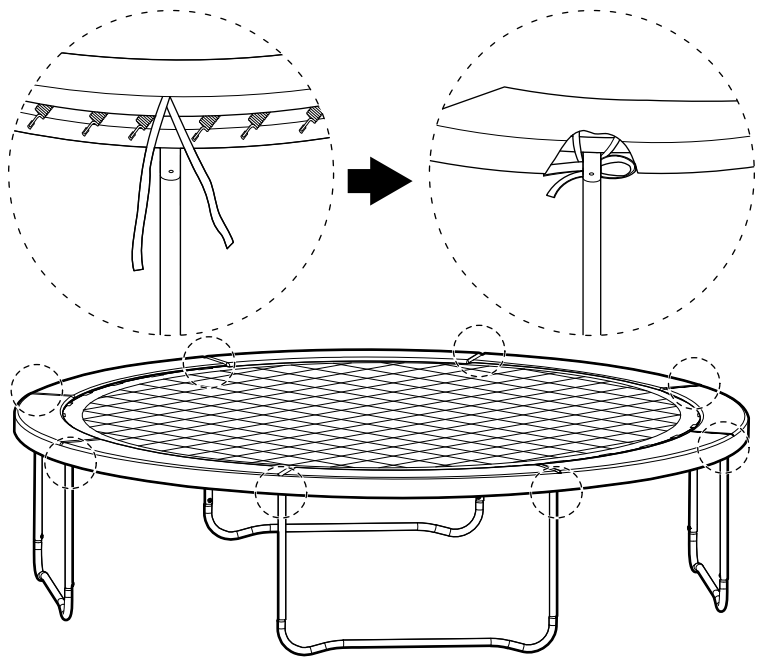
D

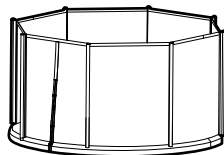
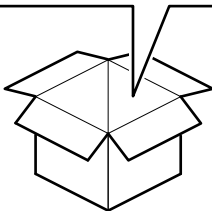
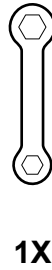
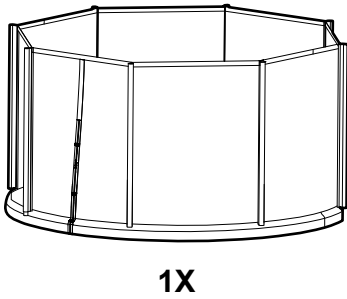
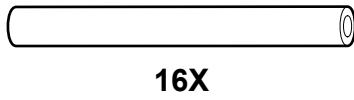
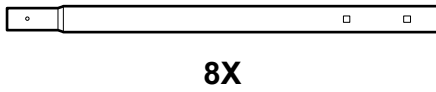
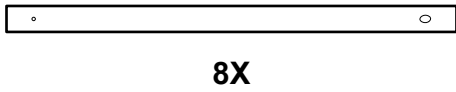
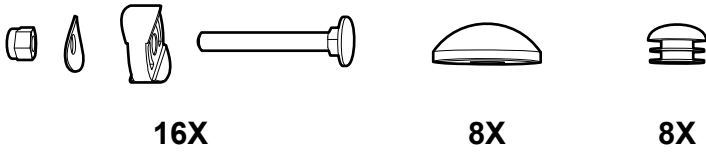


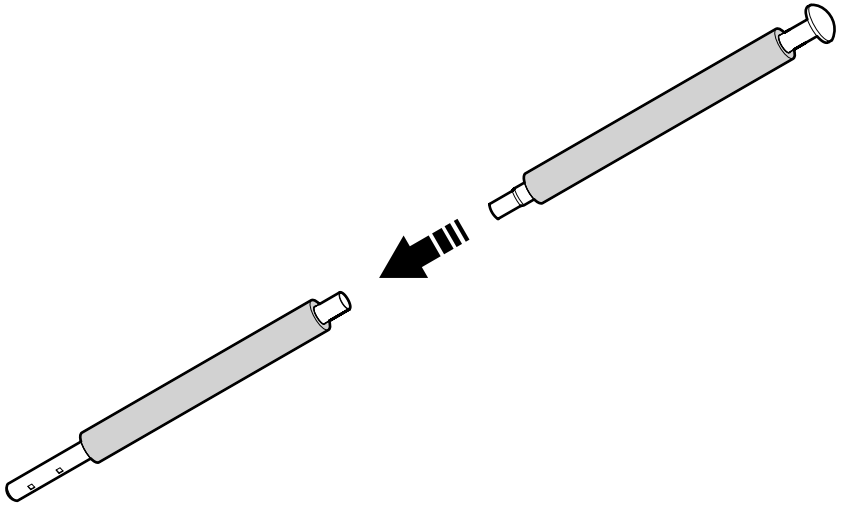
6

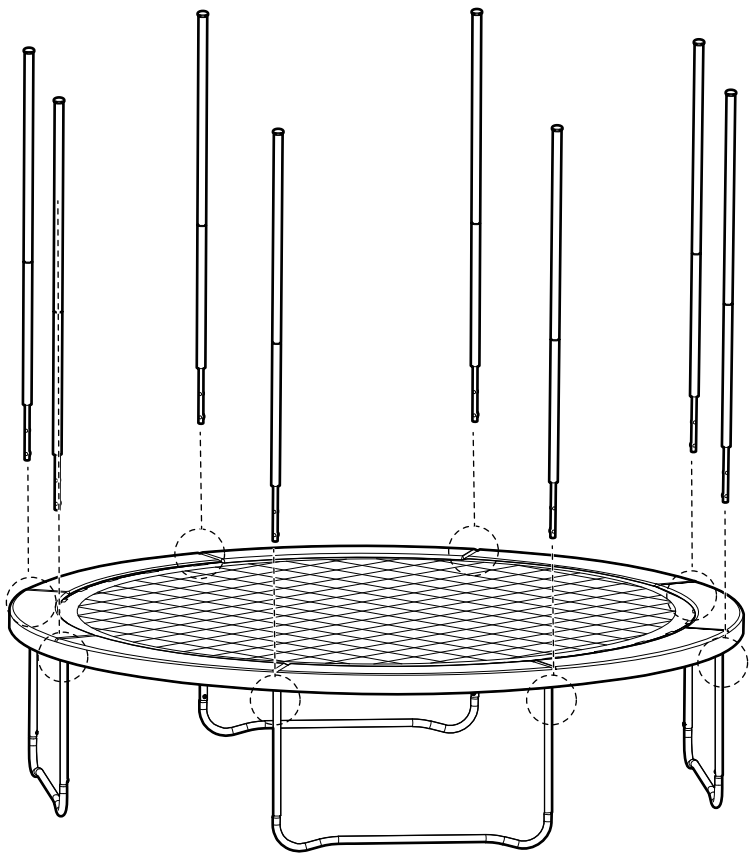
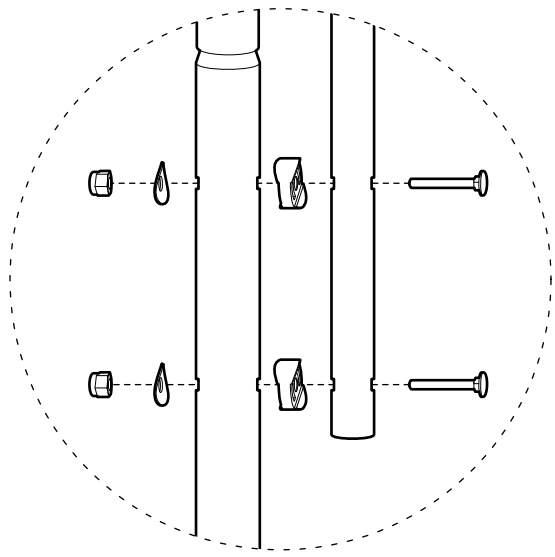


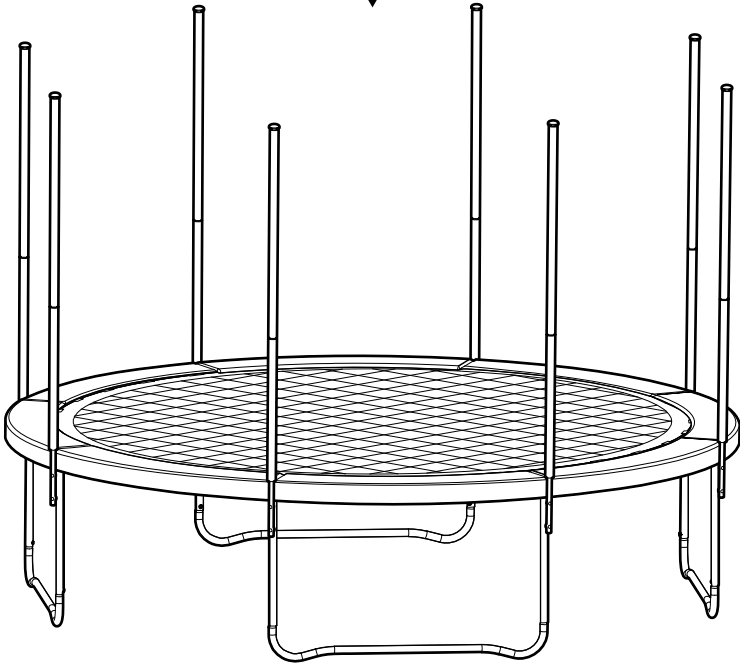
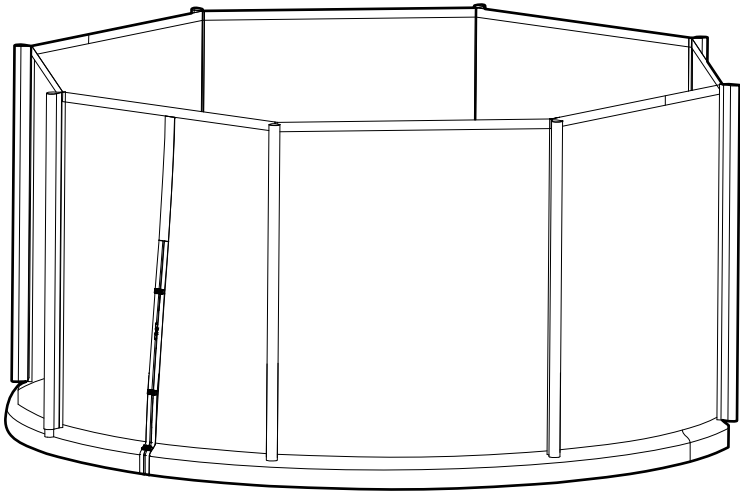
7

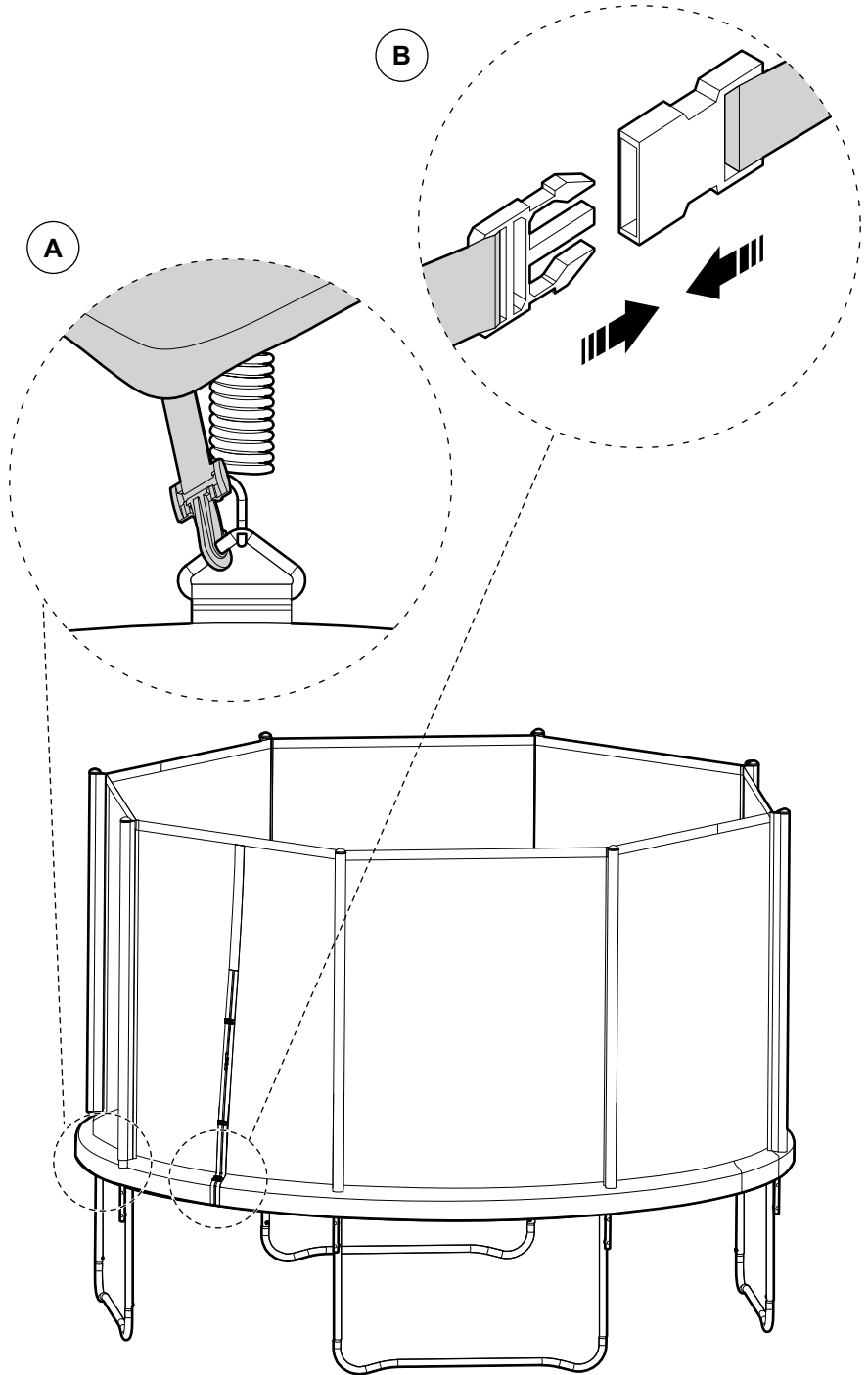












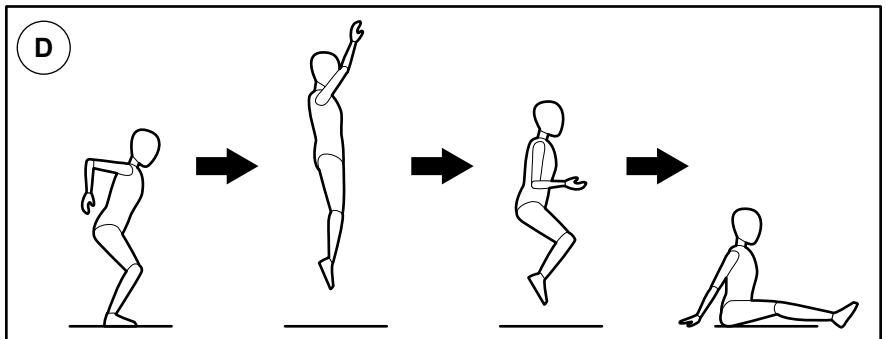
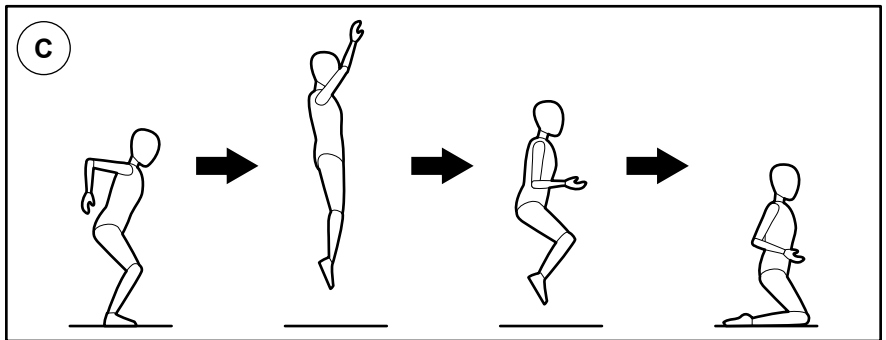
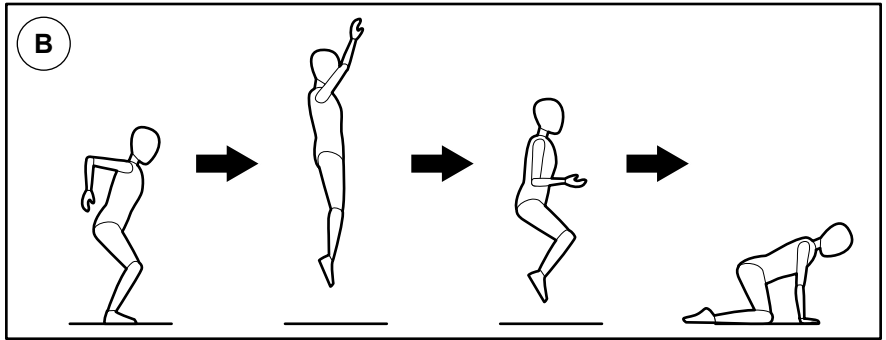
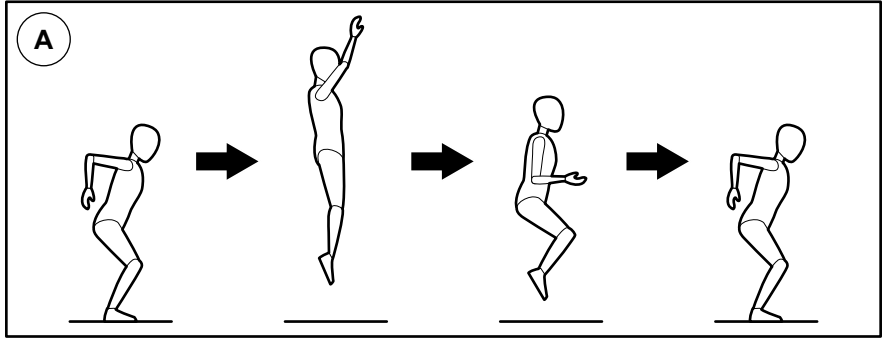


Table of contents

1 Introduction	15
1.1 The product.....	15
1.2 Dedicated use.....	15
1.3 Symbols	15
2 Safety	15
2.1 Safety definitions	15
2.2 Safety instructions for operation.....	15
3 Assembly	16
3.1 To do before you assemble the product.....	16
3.2 To assemble the product.....	16
3.3 To use the spring fixing tool.....	17
3.4 To assemble the safety net	17
3.5 To do when the assembly is complete.....	17
3.6 To safety the product from strong wind	17
3.7 Operation.....	17
3.8 To do a safety check of the product.....	17
3.9 To do before each use of the product.....	18
3.10 To operate the product	18
3.11 To do the primary bounces	18
4 Transport	18
5 Storage	18
6 Maintenance	18
6.1 Regularly maintenance	19
7 Discard	19
8 Technical data	19

1 Introduction



1.1 The product

The product is a trampoline with a safety net.

1.2 Dedicated use

The product is for domestic use and is not applicable for professional or medical use. The maximum load is 120 kg.

1.3 Symbols

	Read the operating instructions carefully and make sure that you understand the instructions before you use the product. Save the instructions for future reference.
	Warning! The product is not suitable for children under 3 years of age.
	Discarded product must be recycled according to current regulations.
	This product complies with applicable EU directives and regulations.

2 Safety

2.1 Safety definitions

Warning! If you do not obey these instructions, there is a risk of death or injury.

Caution! If you do not obey these instructions, there is a risk of damage to the product, other materials or the adjacent area.

Note! Information that is necessary in a given situation.

2.2 Safety instructions for operation

Warning! If you do not obey these instructions, there is a risk of death or injury.

- Read and obey the warning instructions before operation.
- Warning. Max 120 kg.
- Warning. The trampoline shall be assembled by an adult in accordance with the assembly instructions and thereafter checked before the first use.
- Warning. Only one user. Collision hazard.
- Warning. Jump without shoes.

- Warning. Do not use the mat when it is wet.
- Warning. Empty pockets and hands before jumping.
- Warning. Always jump in the middle of the mat.
- Warning. Do not eat while jumping.
- Warning. Do not exit by a jump.
- Warning. Limit the time of continuous usage (make regular stops).
- Warning. For outdoor use only.
- Warning. Always close the net opening before jumping.
- Warning. Do not use in strong wind conditions and secure the trampoline.
- Do not use the product if you are tired, ill, or intoxicated. This will decrease your vision, alertness, coordination and judgement.
- Children must be monitored near the product and given instruction how to use the product safely.
- Trampolines higher than 51 cm are not recommended for children under 6 years of age.
- Do not do volts on the product. This will increase the risk of landing on the head or neck which can cause paralysis or death.
- Do not use the product in thunder, rain, or snow.
- Do not put cigarettes, pets, sharp objects, or other foreign objects on the product.
- Do not use the product during pregnancy.
- It is not recommended for persons with high blood pressure to use the product.
- Do not sit on or hold the cover because it must be flexible to move with the jumping mat.
- All users of the product must be monitored even if they are adults or experienced users.
- Damaged, worn, or defective parts must be replaced immediately. Do not use the product before the parts are replaced.
- Do not wear clothes with hooks or parts that can get caught when jumping.
- Do not use the product as a jumping board for other items.
- Do not use the product if it is damaged.
- Do not make changes to the product.
- Use the product only for its specified function.

3 Assembly

3.1 To do before you assemble the product

⚠ Warning! The product is not applicable to be buried into the ground.

- Select a flat surface at least 2 meters from structures or obstructions, for example a fence, building, overhanging branches, laundry lines, or electrical wires where you are going to put the product.
- Do not put the product on concrete, asphalt or other hard surfaces.
- Do not put the product near paddling pools, swings, slides, climbing frames or other installations.
- Installation of accessories to the product must be done following the instructions of the manufacturer.

3.2 To assemble the product

⚠ Warning! If you do not obey these instructions, there is a risk of death or injury.

- 1** Put the top rail sections in the shape of a circle. (Figure 1)

Note! Make sure that the sections points at the same direction.

- 2** Attach each leg base to a leg extension and tighten the screw. (Figure 2)
- 3** Connect the top rail sections to each other. (Figure 3)

Note! 2 or more adults can be necessary to connect the both sides of the circle. Let one person hold the ending of the top rail while you connect it to the last part.

Note! The frame will be stable when the jumping mat is assembled.

- 4** Attach the leg extensions to the top rails and tighten the screws. (Figure 4)
- 5** Put the jumping mat inside the frame.

⚠ Warning! Be careful where you put your hands when you attach the springs because of the risk to be pinched.

6 Attach 4 of the springs quarter a circle apart (A) with the spring fixing tool. Refer to "[3.2 To use the spring fixing tool](#)" on page 17. (Figure 5)

7 Attach 1 spring in the middle of each pair of springs (B).

8 Connect 1 spring between every pair of springs (C).

9 Attach the rest of the springs (D).

10 Put the safety pad on the outer edge of the product and make sure that it covers the frame and all of the springs. (Figure 6)

11 Attach the straps of the safety pad to the triangular rings of the jumping mat or to the frame tube. (Figure 7)

3.3 To use the spring fixing tool

1 Hook the rounded end of the spring into a triangular ring of the jumping mat. (Figure 5)

2 Extend the spring fixing tool and put it in the other end of the spring.

3 Pull the tool in the direction to the frame until the spring head is aligned with the hole in the frame.

4 Slide the spring end into the hole in the frame and remove the spring fixing tool.

3.4 To assemble the safety net

Note! 2 adults are necessary to install the safety net.

1 Install the product. Refer to "[4.1 To install the product](#)" on page 17.

2 Connect the upper pole tube to the lower pole tube. (Figure 8)

3 Align the hole of the lower pole tube with the hole in the leg extension and attach the pole to the leg extension with bolt, spacer, washer and nut. (Figure 9)

4 Put the safety net onto the installed pole tubes with the entrance between two trampoline support legs. Start from the entrance and go left in a clockwise direction from one tube to the next. (Figure 10)

5 Pull the elastics over the edge of the product and attach the buckles to the triangular rings of the jumping mat (A). Make sure that the elastics are evenly distributed and the net is stretched out. (Figure 11)

6 Close the zipper and the entrance hooks (B) of the safety net.

3.5 To do when the assembly is complete

- Do a safety check of the product. Refer to "[5.1 To do a safety check of the product](#)" on page 17.

3.6 To safety the product from strong wind

Strong wind can blow the product away.

- Attach the product to the ground with at least 3 anchors and tie downs.
- Put sand bags on the leg bases to prevent the product to tilt from gusts of wind.
- If very strong winds are expected, move the product to a wind protected area or disassemble it.

3.7 Operation

3.8 To do a safety check of the product

Warning! The safety check must be done before the first use of the product.

- Do the following checks:
 - Make sure that all screws are tightened.
 - Make sure that all springs are attached to the frame and the jumping mat.
 - Make sure that the product is stable on the ground.
 - Put your body weight on the side of the product to make sure that the product does not tip.
 - Make sure that the cover pad fully covers the springs and frame of the product.
 - Make sure the strings of the cover pad are correctly tied.
 - Shake one of the safety net poles and make sure that all of the safety net poles are correctly attached.
 - Make sure that the safety net has no defects or tear.
 - Make sure that the zipper and entrance hooks are serviceable.
- Jump on the product for 5 minutes to make sure that the product is stable.

3.9 To do before each use of the product

- Examine the product for defects and missing parts before each use. Replace defect or missing parts before the next use of the product.
- Make sure that there is no objects below the jumping mat.

3.10 To operate the product

⚠ Warning! Do not jump into the safety net because this can cause the product to tilt. The safety net is a safety device to prevent users from falling off the product.

⚠ Warning! The zipper of the safety net must be fully closed and all 3 entrance hooks attached before the product is used.

- On the first use, get used to the feel and bounce of the product and focus on your body position.
- Do each primary bounce until you master it before you try other bounces.

3.11 To do the primary bounces

Figure 12

3.11.1 To do the basic bounce

- 1 Put the feet shoulder-width apart.
- 2 Move the arms forward, up and around in a circular movement.
- 3 Put the feet together in the air and point the toes downwards.
- 4 Do the landing with the feet shoulder-width apart.

3.11.2 To do the braking maneuver (A)

Use the braking maneuver if you lose control over the jump.

- 1 Do the basic bounce.
- 2 Do the landing with the knees bent.

3.11.3 To do the hands and knees bounce (B)

- 1 Do a low controlled basic bounce.
- 2 Do the landing on the hands and knees with the back straight.

3.11.4 To do the knee bounce (C)

- 1 Do a low controlled basic bounce.
- 2 Do the landing on the knees with straight back. Use the arms to keep the balance.
- 3 Move the arms up to bounce to the basic bounce position.

3.11.5 To do the seat bounce (D)

- 1 Do a low controlled basic bounce.
- 2 Do the landing on the seat with the hands on the mat beside your hips.
- 3 Push the hands to return to standing position.

4 Transport

- If possible, do not move the assembled product because it can bend during transportation.
- If it is necessary to move the assembled product, at least 4 persons must be evenly spaced around the frame.
- The assembled product must be transported horizontally.
- If the frame change in shape, four people is necessary to pull the product back to circular shape.

5 Storage

- Keep the product in a dry and frost free area, protected from direct sunlight, wind and wet conditions.

6 Maintenance

⚠ Warning! Repairs must be done by approved personnel. Incorrect repair can cause damage to the product and personal injury.

- Keep these maintenance instructions.
- Only original spare parts must be used.
- The safety net must be replaced after 2 years of use.
- When necessary, remove snow from the product because snow load and low temperature can cause damage to the product.

6.1 Regularly maintenance

- Do a check of the nuts and bolts for tightness. Tighten them if necessary.
- Examine all joints for damage and that they cannot disconnect during the use of the product.
- Examine the jumping mat, covers, safety net and other soft surfaces for defects and damage. Replace defect parts before the next use of the product.

Note! Sunlight, rain, snow and very high or low temperatures will wear the soft parts of the product over time.

7 Discard

- Make sure that you follow local regulations when you discard the product. Do not burn the product.

8 Technical data

Specification	Value
Maximum load	120 kg
Height	80 cm
Diameter	3.96 m
Weight	60 kg

1 Inledning	20
1.1 Produkten	20
1.2 Avsedd användning	20
1.3 Symboler	20
2 Säkerhet	20
2.1 Säkerhetsdefinitioner.....	20
2.2 Säkerhetsinstruktioner för användning	20
3 Montering	21
3.1 Att göra innan du monterar produkten.....	21
3.2 Att montera produkten	21
3.3 Att använda fjäderfixeringsverktyget.....	22
3.4 Att montera skyddsnetet	22
3.5 Att göra när monteringen är klar.....	22
3.6 Att skydda produkten från stark vind.....	22
4 Användning	22
4.1 Att göra en säkerhetskontroll av produkten..	22
4.2 Att göra före varje användning av produkten	22
4.3 Att använda produkten	23
4.4 Att göra de primära studsarna	23
5 Transport	23
6 Förvaring	23
7 Underhåll	23
7.1 Regelbundet underhåll.....	24
8 Kassering	24
9 Tekniska data	24

1 Inledning

1.1 Produkten

Produkten är en studsmatta med skyddsnet.

1.2 Avsedd användning

Produkten är avsedd för hushållsbruk och är inte lämplig för professionell eller medicinsk användning. Den maximala belastningen är 120 kg.

1.3 Symboler

	Läs bruksanvisningen noggrant och se till att du förstår instruktionerna innan du börjar använda produkten. Spara bruksanvisningen för framtida bruk.
	Varning! Produkten är inte lämplig för barn under 3 år.
	Kasserad produkt ska återvinnas enligt gällande föreskrifter.
	Denna produkt uppfyller tillämpliga EU-direktiv och -bestämmelser.

2 Säkerhet

2.1 Säkerhetsdefinitioner

⚠ Varning! Om du inte följer dessa instruktioner finns det risk för personskador.

⚠ Försiktighet! Om du inte följer dessa instruktioner finns det risk att du skadar produkten, andra material eller det närliggande området.

Obs! Information som är nödvändig i en specifik situation.

2.2 Säkerhetsinstruktioner för användning

⚠ Varning! Om du inte följer dessa instruktioner finns det risk för personskador.

- Läs och följ varningsanvisningarna före användning.
- Varning. Max 120 kg.
- Varning. Studsmattan ska monteras av en vuxen person i enlighet med monteringsanvisningarna och sedan kontrolleras före första användningstillfället.
- Varning. Endast en användare. Kollisionsrisk.

- Varning. Hoppa utan skor.
- Varning. Använd inte mattan när den är våt.
- Varning. Töm fickor och händer innan du hoppar.
- Varning. Hoppa alltid i mitten av mattan.
- Varning. Ät inte när du hoppar.
- Varning. Hoppa inte ut från studsattan.
- Varning. Begränsa tiden för kontinuerlig användning (gör regelbundna stopp).
- Varning. Endast för utomhusbruk.
- Varning. Stäng alltid nätöppningen innan du hoppar.
- Varning. Använd inte studsattan i stark vind och fäst den.
- Använd inte produkten om du är trött, sjuk eller berusad. Detta försämrar din syn, uppmärksamhet, koordination och omdömesförmåga.
- Barn måste hållas under uppsikt i närheten av produkten och ges instruktioner om hur produkten ska användas på ett säkert sätt.
- Studsmattor som är högre än 51 cm rekommenderas inte för barn under 6 år.
- Gör inte volter på studsattan. Detta ökar risken för att landa på huvudet eller nacken, vilket kan leda till förlamning eller dödsfall.
- Använd inte produkten vid åska, regn eller snö.
- Lägg inte cigaretter, husdjur, vassa föremål eller andra främmande föremål på produkten.
- Använd inte produkten under graviditet.
- Det är inte rekommenderat för personer med högt blodtryck att använda produkten.
- Sitt inte på eller håll i överdraget eftersom det måste vara flexibelt för att kunna röra sig med hoppmattan.
- Alla användare av produkten måste övervakas även om de är vuxna eller erfarna användare.
- Skadade, slitna eller defekta delar måste omedelbart bytas ut. Använd inte produkten innan delarna har bytts ut.
- Bär inte kläder med krokar eller delar som kan fastna när du hoppar.
- Använd inte produkten som en hoppbräda för andra föremål.
- Använd inte produkten om den är skadad.
- Gör inga ändringar på produkten.
- Använd endast produkten för dess avsedda ändamål.

3 Montering

3.1 Att göra innan du monterar produkten

! Varning! Produkten är inte avsedd att grävas ned i marken.

- Välj en plan yta minst 2 meter från strukturer eller hinder, till exempel ett staket, en byggnad, överhängande grenar, tvättlinor eller elektriska ledningar där du ska placera produkten.
- Ställ inte produkten på betong, asfalt eller andra hårda ytor.
- Placera inte produkten i närheten av plaskdammar, gungor, rutschkanor, klätterställningar eller andra installationer.
- Installation av tillbehör till produkten måste ske enligt tillverkarens anvisningar.

3.2 Att montera produkten

! Varning! Om du inte följer dessa instruktioner finns det risk för personskador.

- 1 Placera de övre skenprofilerna i en cirkel. (Bild 1)

Obs! Se till att sektionerna pekar åt samma håll.

- 2 Fäst varje benbas på en benförlängning och dra åt skruven. (Bild 2)
- 3 Koppla ihop de övre skensektionerna med varandra. (Bild 3)

Obs! 2 eller fler vuxna kan behövas för att ansluta de båda sidorna av cirkeln. Låt en person hålla i den övre skenans ände medan du ansluter den till den sista delen.

Obs! Ramen kommer att vara stabil när hoppmattan monteras.

- 4 Sätt fast benförlängningarna på de övre skenorna och dra åt skruvarna. (Bild 4)
- 5 Placera hoppmattan inuti ramen.

! Varning! Var försiktig med var du sätter händerna när du fäster fjädrarna eftersom det finns risk för klämskador.

- 6 Fäst 4 av fjädrarna med en kvarts cirkelavstånd (A) med fjäderfixeringsverktyget. Se ["3.2 Att använda fjäderfixeringsverktyget"](#) på sida 22. (Bild 5)

7 Fäst 1 fjäder i mitten av varje fjäderpar (B).

8 Anslut 1 fjäder mellan varje fjäderpar (C).

9 Fäst resten av fjäderna (D).

10 Placera säkerhetsdynan på produktens ytterkant och se till att den täcker ramen och alla fjädrar. (Bild 6)

11 Fäst säkerhetsdynans remmar i hoppmattans trekantiga ringar eller i ramröret. (Bild 7)

3.3 Att använda fjäderfixeringsverktyget

1 Haka fast den rundade änden av fjädern i en trekantig ring på hoppmattan. (Bild 5)

2 Förläng fjäderfixeringsverktyget och sätt in det i fjäderns andra ände.

3 Dra verktyget i riktning mot ramen tills fjäderhuvudet är i linje med hålet i ramen.

4 Skjut in fjäderändan i hålet i ramen och ta bort fjäderfixeringsverktyget.

3.4 Att montera skyddsnetet

Obs! 2 vuxna krävs för att montera skyddsnetet.

1 Installera produkten. Se ["4.1 Att installera produkten"](#) på sida 22.

2 Anslut det övre stolpröret till det nedre stolpröret. (Bild 8)

3 Rikta in hålet i det nedre stolpröret mot hålet i benförlängningen och fäst stolpen på benförlängningen med bult, distansbricka, bricka och mutter. (Bild 9)

4 Placera säkerhetsnetet på de installerade stolprören med ingången mellan två studs mattans två stödben. Starta från ingången och gå till vänster medurs från ett rör till nästa. (Bild 10)

5 Dra resåren över produktens kant och fäst spännena i de trekantiga ringarna på hoppmattan (A). Se till att resåren är jämnt fördelade och att nätet är utsträckt. (Bild 11)

6 Stäng blyxtlåset och säkerhetsnätets ingångshakar (B).

3.5 Att göra när monteringen är klar

- Gör en säkerhetskontroll av produkten. Se ["5.1 Att göra en säkerhetskontroll av produkten"](#) på sida 22.

3.6 Att skydda produkten från stark vind

Stark vind kan få produkten att blåsa bort.

- Fäst produkten i marken med minst 3 förankringar och fästansordningar.
- Lägg sandpåsar på benstöden för att förhindra att produkten lutar vid vindstötter.
- Om mycket stark vind väntas, flytta produkten till ett vindskyddat område eller montera isär den.

4 Användning

4.1 Att göra en säkerhetskontroll av produkten

! **Varning!** Säkerhetskontrollen måste utföras innan produkten används för första gången.

- 1** Gör följande kontroller:
 - Kontrollera att alla skruvar är åtdragna.
 - Se till att alla fjädrar är fästa i ramen och hoppmattan.
 - Se till att produkten står stabilt på marken.
 - Lägg din kroppsvikt på sidan av produkten för att se till att produkten inte tippar.
 - Se till att täckplattan täcker produktens fjädrar och ram helt och hållet.
 - Se till att snörena på täckplattan är korrekt knutna.
 - Skaka en av skyddsnetstolparna och kontrollera att alla skyddsnetstolpar är korrekt fastsatta.
 - Se till att skyddsnetet inte har några defekter eller revor.
 - Kontrollera att blyxtlåset och ingångshakarna är funktionsdugliga.
- 2** Hoppa på produkten i 5 minuter för att försäkra dig om att produkten är stabil.

4.2 Att göra före varje användning av produkten

- Undersök produkten före varje användningstillfälle för att se om den är defekt eller om delar saknas. Byt ut defekta eller saknade delar före nästa användning av produkten.

- Se till att det inte finns några föremål under hoppattan.

4.3 Att använda produkten

⚠ Varning! Hoppa inte ner i skyddsnetet eftersom det kan få produkten att luta. Skyddsnetet är en säkerhetsanordning som hindrar användaren från att falla av produkten.

⚠ Varning! Säkerhetsnätets dragkedja måste vara helt stängd och alla 3 krokarna måste vara fastsatta innan produkten används.

- Vid första användningen ska du vänja dig vid känslan och studsens i produkten och fokusera på din kroppsposition.
- Gör varje primär studs tills du behärskar den innan du försöker med andra studsar.

4.4 Att göra de primära studsarna

Bild 12

4.4.1 Att göra den grundläggande studsens

- 1 Sätt fötterna axelbrett isär.
- 2 För armarna framåt, uppåt och runt i en cirkelrörelse.
- 3 Sätt ihop fötterna i luften och peka nedåt med tårna.
- 4 Landa med fötterna axelbrett isär.

4.4.2 Att utföra bromsmanövern (A)

Använd bromsmanövern om du tappar kontrollen över hoppet.

- 1 Gör den grundläggande studsens.
- 2 Landa med böjda knän.

4.4.3 Att göra en studs på händer och knän (B)

- 1 Gör en låg kontrollerad grundläggande studs.
- 2 Landa på händer och knän med rak rygg.

4.4.4 Att göra knäböj (C)

- 1 Gör en låg kontrollerad grundläggande studs.
- 2 Landa på knäna med rak rygg. Använd armarna för att hålla balansen.

- 3 För upp armarna för att studsas till grundpositionen för studs.

4.4.5 Att göra en rumpstuds (D)

- 1 Gör en låg kontrollerad grundläggande studs.
- 2 Landa på rumpan med händerna på mattan bredvid höfterna.
- 3 Tryck med händerna för att komma tillbaka till stående position.

5 Transport

- Om möjligt, flytta inte den monterade produkten eftersom den kan böjas under transport.
- Om det är nödvändigt att flytta den monterade produkten måste minst 4 personer stå med jämna mellanrum runt ramen.
- Den monterade produkten måste transporteras horisontellt.
- Om ramen ändrar form krävs det fyra personer för att dra tillbaka produkten till cirkulär form.

6 Förvaring

- Förvara produkten på en torr och frostfri plats, skyddad från direkt solljus, vind och väta.

7 Underhåll

⚠ Varning! Reparationer måste utföras av godkänd personal. Felaktig reparation kan leda till skador på produkten och personskador.

- Förvara dessa underhållsinstruktioner.
- Endast originalreservdelar får användas.
- Skyddsnetet måste bytas ut efter 2 års användning.
- Ta bort snö från produkten vid behov, eftersom snöbelastning och låg temperatur kan orsaka skador på produkten.

7.1 Regelbundet underhåll

- Kontrollera att muttrar och bultar är ordentligt åtdragna. Dra åt dem om det behövs.
- Kontrollera att alla fogar inte är skadade och att de inte kan lossna när produkten används.
- Undersök hoppmattan, överdrag, skyddsnät och andra mjuka ytor med avseende på defekter och skador. Byt ut defekta delar innan du använder produkten igen.

Obs! Solljus, regn, snö och mycket höga eller låga temperaturer sliter på produktens mjuka delar med tiden.

8 Kasserering

- Se till att du följer lokala bestämmelser när du kasserar produkten. Bränn inte produkten.

9 Tekniska data

Specifikation	Värde
Max. belastning	120 kg
Höjd	80 cm
Diameter	3,96 m
Vikt	60 kg

Innholdsfortegnelse

1 Introduksjon	25
1.1 Produktet.....	25
1.2 Tiltentk bruk.....	25
1.3 Symboler	25
2 Sikkerhet	25
2.1 Sikkerhetsdefinisjoner.....	25
2.2 Sikkerhetsinstruksjoner for drift.....	25
3 Montering	26
3.1 Dette må du gjøre før du monterer produktet.....	26
3.2 Montering av produktet.....	26
3.3 Bruke fjærfesteverktøyet.....	27
3.4 Sette sammen sikkerhetsnettet.....	27
3.5 Hva du skal gjøre når monteringen er fullført	27
3.6 Sikre produktet for sterk vind	27
4 Drift 27	
4.1 Sikkerhetskontrollere produktet.....	27
4.2 Å gjøre før hver gang produktet brukes	27
4.3 Bruke produktet.....	28
4.4 Gjøre de grunnleggende hoppene.....	28
5 Transport	28
6 Oppbevaring	28
7 Vedlikehold	28
7.1 Regelmessig vedlikehold	28
8 Avhending	29
9 Tekniske data	29

1 Introduksjon

1.1 Produktet

Produktet er en trampoline med et sikkerhetsnett.

1.2 Tiltentk bruk

Produktet er for hjemmebruk og er ikke egnet for profesjonell eller medisinsk bruk. Maksimal belastning er 120 kg.

1.3 Symboler

	Les bruksanvisningen nøye og forsikre deg om at du har forstått den før du tar produktet i bruk. Ta vare på bruksanvisningen til senere bruk.
	Advarsel! Produktet er ikke egnet for barn under 3 år.
	Kassert produkt må resikuleres i henhold til gjeldende lovgivning.
	Dette produktet er i samsvar med gjeldende EU-direktiver og -forskrifter.

2 Sikkerhet

2.1 Sikkerhetsdefinisjoner

⚠ Advarsel! Hvis du ikke følger disse instruksjonene, er det fare for død eller personskafe.

⚠ Forsiktig! Hvis du ikke følger disse instruksjonene, er det fare for skade på produktet, annet materiell eller på omgivelsene.

Merk! Informasjon som er nødvendig i en gitt situasjon.

2.2 Sikkerhetsinstruksjoner for drift

⚠ Advarsel! Hvis du ikke følger disse instruksjonene er det fare for død eller skade.

- Les og følg advarselsinstruksjonene for bruk.
- Advarsel: Maks 120 kg.
- Advarsel: Trampolinen skal monteres av en voksen i henhold til monteringsinstruksjonene og deretter kontrolleres før første bruk.
- Advarsel: Bare én bruker. Kollisjonsfare.
- Advarsel: Hopp uten sko.

- Advarsel: Ikke bruk matten når den er våt.
- Advarsel: Tøm lommer og hender før du hopper.
- Advarsel: Hopp alltid i midten av matten.
- Advarsel: Ikke spis mens du hopper.
- Advarsel: Ikke gå ut med et hopp.
- Advarsel: Begrens tiden for kontinuerlig bruk (ta regelmessige pauser).
- Advarsel: For utendørs bruk.
- Advarsel: Steng alltid nettåpningen før du hopper.
- Advarsel: Ikke bruk i sterk vind, og sikre trampolinen.
- Ikke bruk produktet hvis du er trett, syk eller beruset. Dette vil redusere synet, årvåkenheten, koordinasjonen og dømmekraften.
- Barn må overvåkes når de er i nærheten av produktet, og få instruksjoner om hvordan de skal bruke produktet på en sikker måte.
- Trampoliner høyere enn 51 cm anbefales ikke for barn under 6 år.
- Ikke gjør saltoer på produktet. Dette vil øke risikoen for å lande på hodet eller nakken, som kan føre til lammelse eller død.
- Ikke bruk produktet i torden, regn eller snø.
- Ikke legg sigaretter, kjæledyr, skarpe gjenstander eller andre fremmedobjekter på produktet.
- Ikke bruk produktet under graviditet.
- Det anbefales ikke for personer med høyt blodtrykk å bruke produktet.
- Ikke sitte på eller hold trekket fordi det må være fleksibelt for å bevege seg med hoppematten.
- Alle brukere av produktet må overvåkes, selv om de er voksne eller erfarne brukere.
- Skadde, slitte eller defekte deler må skiftes umiddelbart. Ikke bruk produktet før delene er skiftet.
- Ikke bruk klær med kroker, løkker eller andre deler som kan sette seg fast når du hopper.
- Ikke bruk produktet som et hoppebrett for andre elementer.
- Ikke bruk produktet hvis det er skadet.
- Ikke gjør endringer på produktet.
- Bruk produktet kun til det som det er beregnet på.

3 Montering

3.1 Dette må du gjøre før du monterer produktet

⚠ Advarsel! Produktet er ikke egnet for å bli begravet i bakken.

- Velg en flat overflate minst 2 meter fra strukturer eller hindringer, for eksempel et gjerde, en bygning, overhengende grener, vaskelinjer eller elektriske ledninger der du skal plassere produktet.
- Ikke sett produktet på betong, asfalt eller andre harde overflater.
- Ikke plassere produktet i nærheten av plaskebassenger, husker, sklier, klatrerammer eller andre installasjoner.
- Installasjon av tilbehør til produktet må gjøres i henhold til instruksjonene fra produsenten.

3.2 Montering av produktet

⚠ Advarsel! Hvis du ikke følger disse instruksjonene er det fare for død eller skade.

- 1 Sett de øverste skinnene i form av en sirkel. (Figur 1)

Merk! Se til at delene peker i samme retning.

- 2 Fest hver benfot til en benforlengelse og stram skruen. (Figur 2)

- 3 Koble skinneseksjonene til hverandre. (Figur 3)

Merk! 2 eller flere voksne kan være nødvendig for å montere de to sidene av sirkelen. La én person holde enden av den øverste skinnen mens du kobler den til den siste delen.

Merk! Rammen vil være stabil når hoppematten er montert.

- 4 Fest benforlengelsene til de øverste skinnene og stram skruene. (Figur 4)

- 5 Sett hoppematten inn i rammen.

⚠ Advarsel! Vær forsiktig med hvor du setter hendene når du fester fjærene på grunn av klemfaren.

- 6 Fest 4 av fjærene en kvart sirkel fra hverandre (A) med fjærfesteverktøyet. Se "[3.2 Bruke fjærfesteverktøyet](#)" på side 27. (Figur 5)

7 Fest 1 fjær i midten av hvert par med fjærer (B).

8 Koble 1 fjær mellom hvert par av fjærer (C).

9 Fest resten av fjærene (D).

10 Sett sikkerhetsputen på den ytre kanten av produktet og sørg for at den dekker rammen og alle fjærene. (Figur 6)

11 Fest båndene på sikkerhetsputen til de trekantede ringene på hoppematten eller til rammerøret. (Figur 7)

3.3 Bruke fjærfesteverktøyet

1 Hak den avrundede enden av fjæren inn i en trekantet ring i hoppematten. (Figur 5)

2 Utvid fjærfesteverktøyet og legg det i den andre enden av fjæren.

3 Trekk verktøyet i retning mot rammen til fjærhodet er på linje med hullet i rammen.

4 Skyv fjærenden inn i hullet i rammen og fjern fjærfesteverktøyet.

3.4 Sette sammen sikkerhetsnettet

Merk! 2 voksne er nødvendig for å installere sikkerhetsnett.

1 Installer produktet. Se "[4.1 Installasjon av produktet](#)" på side 27.

2 Koble det øvre stolperøret til det nedre stolperøret. (Figur 8)

3 Innrett hullet i det nedre stolperøret med hullet i benforlengelsen og fest stolpen til benforlengelsen med bolt, avstandsstykke, skive og mutter. (Figur 9)

4 Sett sikkerhetsnettet på de installerte stolperørene ved inngangen mellom to trampolinstøtteben. Start fra inngangen og gå til venstre i klokken retning fra ett rør til det neste. (Figur 10)

5 Trekk strikken over kanten av produktet og fest spennene til de trekantede ringene på hoppematten (A). Sørg for at strikkene er jevnt fordelt og nettet er strukket ut. (Figur 11)

6 Lukk glidelåsen og inngangshakene (B) på sikkerhetsnettet.

3.5 Hva du skal gjøre når monteringen er fullført

- Gjør en sikkerhetskontroll av produktet. Se "[5.1 Sikkerhetskontrollere produktet](#)" på side 27.

3.6 Sikre produktet for sterk vind

Sterk vind kan blåse bort produktet.

- Fest produktet til bakken med minst 3 forankringer og fester.
- Sett sandposer på benbunnene for å hindre at vinden vipper produktet.
- Hvis det forventes svært sterk vind, flytt produktet til et vindbeskyttet område eller demonteres.

4 Drift

4.1 Sikkerhetskontrollere produktet

⚠ Advarsel! Sikkerhetskontrollen må utføres før første bruk av produktet.

1 Gjør følgende kontroller:

- Sørg for at alle skruene er tilstrammet.
- Sørg for at alle fjærene er festet til rammen og hoppematten.
- Pass på at produktet er stabilt på bakken.
- Sett din kroppsvekt på siden av produktet for å sikre at produktet ikke tipper.
- Sørg for at trekket dekker fjærene og rammen av produktet.
- Sørg for at snorene på trekket er bundet riktig.
- Rist en av sikkerhetsnettstolpene og sørg for at alle sikkerhetsnettstolpene er festet riktig.
- Sørg for at sikkerhetsnettet ikke har defekter eller revner.
- Sørg for at glidelåsen og inngangshakene fungerer som de skal.

2 Hopp på produktet i 5 minutter for å sikre at produktet er stabilt.

4.2 Å gjøre før hver gang produktet brukes

- Undersøk produktet for feil og mangler deler før hver bruk. Bytt ut defekte eller manglende deler før neste gang produktet brukes.
- Sørg for at det ikke er noen gjenstander under hoppematten.

4.3 Bruke produktet

⚠ Advarsel! Ikke hopp inn i sikkerhetsnettet, dette kan føre til at produktet velter. Sikkerhetsnett er sikkerhetsutstyr for å hindre brukere fra å falle av produktet.

⚠ Advarsel! Glidelåsen på sikkerhetsnettet må være fullstendig lukket og alle tre inngangshaker festet før produktet brukes.

- Ved første bruk, bli vant til følelsen, hoppe på produktet og fokusere på kroppsposisjonen.
- Gjør hvert grunnleggende hopp til du mestrer det før du prøver andre hopp.

4.4 Gjøre de grunnleggende hoppene

(Figur 12)

4.4.1 For å gjøre det grunnleggende hoppet

- 1 Sett føttene en skulderbredde fra hverandre.
- 2 Flytt armene fremover, opp og rundt i en sirkulær bevegelse.
- 3 Sett føttene sammen i luften og rett tærne nedover.
- 4 Gjør landingen med føttene en skulderbredde fra hverandre.

4.4.2 For å gjøre bremsebevegelsen (A)

Bruk bremsebevegelsen hvis du mister kontrollen over hoppingen.

- 1 Gjør det grunnleggende hoppet.
- 2 Gjør landingen med knærne bøyd.

4.4.3 Gjør hoppet med hendene og knærne (B)

- 1 Gjør en lavt kontrollert grunnleggende hopp.
- 2 Gjør landingen på hendene og knærne med ryggen rett.

4.4.4 For å gjøre knehoppet (C)

- 1 Gjør en lavt kontrollert grunnleggende hopp.
- 2 Gjør landingen på knærne med rett rygg. Bruk armene for å holde balansen.
- 3 Flytt armene opp for å hoppe til den grunnleggende hoppeposisjonen.

4.4.5 For å gjøre setehoppet (D)

- 1 Gjør en lavt kontrollert grunnleggende hopp.
- 2 Gjør landingen på setet med hendene på matten ved siden av hoftene.
- 3 Trykk hendene for å komme tilbake til stillingen.

5 Transport

- Om mulig, unngå å flytte det monterte produktet, det kan bøyes under transport.
- Hvis det er nødvendig å flytte det monterte produktet, må minst 4 personer være jevnt fordelt rundt rammen.
- Det monterte produktet må transporteres horisontalt.
- Hvis rammen endrer form, er det nødvendig med fire personer for å trekke produktet tilbake til sirkulær form.

6 Oppbevaring

- Oppbevar produktet på et tørt sted, beskyttet mot direkte sollys, vind og våte forhold.

7 Vedlikehold

⚠ Advarsel! Reparasjoner må utføres av godkjent personale. Feil reparasjon kan forårsake skade på produktet og personskade.

- Ta vare på disse vedlikeholdsinstruksjonene.
- Bare originale reservedeler må brukes.
- Sikkerhetsnett skal byttes ut etter 2 års bruk.
- Når det er nødvendig, fjern snø fra produktet fordi snøbelastning og lav temperatur kan forårsake skade på produktet.

7.1 Regelmessig vedlikehold

- Sjekk at mutterne og boltene er strammet. Stram dem om nødvendig.
- Undersøk alle leddene for skade og at de ikke kan kobles fra under bruk av produktet.
- Undersøk hoppematten, trekk, sikkerhetsnett og andre myke overflater for defekter og skader. Bytt ut defekte deler før gang produktet brukes.

Merk! Sol, regn, snø og svært høye eller lave temperaturer vil slite de myke delene av produktet over tid.

8 Avhending

- Følg lokale forskrifter når du avhender produktet.
Produktet må ikke brennes.

9 Tekniske data

Spesifikasjoner	Verdi
Maksimal belastning	120 kg
Høyde	80 cm
Diameter	3,96 m
Vekt	60 kg

1	Indledning	30
1.1	Produktet.....	30
1.2	Anvendelse.....	30
1.3	Symboler	30
2	Sikkerhed	30
2.1	Sikkerhedsdefinitioner	30
2.2	Sikkerhedsmeddelelse for brug.....	30
3	Samlevejledning	31
3.1	Sådan samles produktet	31
3.2	Sådan bruges fjederfastgørelsesværktøjet....	32
3.3	Sådan samles sikkerhedsnettet.....	32
3.4	Efter samling	32
4	Tilslutning	32
4.1	Sådan monterer du produktet.....	32
4.2	Sådan sikres produktet mod kraftig vind.....	32
5	Betjening	32
5.1	Sådan efterses produktet	32
5.2	Før hver brug af produktet	33
5.3	Sådan betjenes produktet.....	33
5.4	Sådan foretages de første spring.....	33
6	Transport	33
7	Opbevaring	34
8	Vedligeholdelse	34
8.1	Regelmæssig vedligeholdelse.....	34
9	Bortskaffelse	34
10	Tekniske data	34

1 Indledning

1.1 Produktet

Produktet er en trampolin med sikkerhedsnet.

1.2 Anvendelse

Produktet er beregnet til hjemmebrug og er ikke egnet til professionel eller medicinsk brug. Den maksimale belastning er 120 kg.

1.3 Symboler

	Læs betjeningsvejledningen omhyggeligt, og vær sikker på, du forstår den, før du tager produktet i brug. Gem betjeningsvejledningen til senere brug.
	Advarsel! Produktet er ikke egnet til børn under 3 år.
	Produktet skal bortskaffes i henhold til gældende regler.
	Produktet overholder gældende EU-direktiver og -forordninger.

2 Sikkerhed

2.1 Sikkerhedsdefinitioner

! **Advarsel!** Manglende overholdelse af denne vejledning kan medføre fare for død eller personskade.

! **Forsigtig!** Manglende overholdelse af denne vejledning kan medføre skader på produktet, andre materialer eller det omgivende område.

Bemærk! Information der er nødvendig i bestemte situationer.

2.2 Sikkerhedsmeddelelse for brug

! **Advarsel!** Manglende overholdelse af denne vejledning kan medføre fare for død eller personskade.

- Læs og følg advarselserne før brug.
- Advarsel. Maks. 120 kg.
- Advarsel. Trampolinen skal samles af en voksen i overensstemmelse med samlevejledningen og derefter efterses før første brug.

- Advarsel. Kun én person ad gangen. Fare for kollision.
- Advarsel. Hop uden sko.
- Advarsel. Brug ikke trampolindugen, når den er våd.
- Advarsel. Tøm lommer og hænder, før hop.
- Advarsel. Hop altid midt på måtten.
- Advarsel. Spis ikke, mens du hopper.
- Advarsel. Spring ikke af i et hop.
- Advarsel. Begræns tiden med kontinuerlig brug (tag regelmæssige pauser).
- Advarsel. Kun til udendørs brug.
- Advarsel. Luk altid netåbningen, før du hopper.
- Advarsel. Brug ikke trampolinen i kraftig vind, og fastgør den.
- Brug ikke produktet, hvis du er træt, syg eller påvirket af stoffer, alkohol eller medicin. Det vil påvirke dit syn, din opmærksomhed, din koordination og din dømmekraft.
- Børn skal holdes under opsyn, når de befinder sig i nærheden af produktet og instrueres i, hvordan de bruger produktet sikkert.
- Trampoliner, der er højere end 51 cm, anbefales ikke til børn under 6 år.
- Slå ikke saltmortaler på produktet. Det øger risikoen for at lande på hovedet eller nakken, hvilket kan medføre lammelse eller død.
- Brug ikke produktet i tordenvejr, regn eller sne.
- Læg ikke cigaretter, kæledyr, skarpe genstande eller andre fremmedlegemer på produktet.
- Brug ikke produktet under graviditet.
- Personer med højt blodtryk frarådes at bruge produktet.
- Undlad at sidde på eller holde fast i betrækket, da det skal være fleksibelt og kunne bevæge sig med springmåtten.
- Alle brugere af produktet skal være under opsyn, også selv om de er voksne eller erfarne brugere.
- Beskadigede, slidte eller defekte dele skal straks udskiftes. Brug ikke produktet, før delene er udskiftet.
- Undlad at være iført tøj med kroge eller dele, der kan hænge fast, når du hopper.
- Brug ikke produktet som springbræt til andre ting.
- Brug ikke produktet, hvis det er beskadiget.

- Foretag ikke ændringer på produktet.
- Brug kun produktet til det angivne formål.

3 Samlevejledning

3.1 Det skal du gøre, før du samler produktet

⚠ Advarsel! Produktet er ikke egnet til at blive gravet ned i jorden.

- Vælg en flad overflade mindst 2 meter fra strukturer eller forhindringer, f.eks. et hegn, en bygning, overhængende grene, vasketøjsnøre eller elektriske ledninger, hvor du vil placere produktet.
- Anbring ikke produktet på beton, asfalt eller andre hårde underlag.
- Anbring ikke produktet i nærheden af soppebassiner, gynger, rutsjebaner, klatrestativer eller andre installationer.
- Montering af tilbehør på produktet skal ske i henhold til producentens anvisninger.

3.2 Sådan samles produktet

⚠ Advarsel! Manglende overholdelse af denne vejledning kan medføre fare for død eller personskaade.

- 1 Sæt de øverste skinnesektioner i form af en cirkel. (Figur 1)

Bemærk! Sørg for, at sektionerne peger i samme retning.

- 2 Fastgør hver benbase til en benforlænger, og stram skruen til. (Figur 2)

- 3 Forbind de øverste skinnesektioner med hinanden. (Figur 3)

Bemærk! Der kan være brug for 2 eller flere voksne til at samle begge sider af cirklen. Sørg for, at en person holder fast i enden af den øverste skinne, mens du forbinder den med den sidste del.

Bemærk! Rammen bliver stabil, når trampolindugen er monteret.

- 4 Sæt benforlængelserne fast på topskinnerne, og stram skrueerne til. (Figur 4)
- 5 Anbring trampolindugen i rammen.

⚠ Advarsel! Vær forsigtig med, hvor du har dine hænder, når du sætter fjedrene fast, da der er risiko for at få fingre eller hænder i klemme.

- Fastgør 4 af fjedrene en kvart cirkel fra hinanden (A) med fjederfastgørelsesværktøjet. Se "[3.2 Sådan bruges fjederfastgørelsesværktøjet](#)" på side 32. (Figur 5)
- Fastgør 1 fjeder i midten af hvert fjederpar (B).
- Forbind 1 fjeder mellem hvert fjederpar (C).
- Sæt resten af fjedrene på (D).
- Sæt sikkerhedspuden på den yderste kant af produktet, og sørg for, at den dækker rammen og alle fjedrene. (Figur 6)
- Fastgør stropperne på sikkerhedspuden til de trekantede ringe på trampolindugen eller til røret på rammen. (Figur 7)

3.3 Sådan bruges fjederfastgørelsesværktøjet

- Hægt den afrundede ende af fjederen fast i en trekantet ring på trampolindugen. (Figur 5)
- Forlæng fjederfastgørelsesværktøjet, og sæt det i den anden ende af fjederen.
- Træk værktøjet i retning af rammen, indtil fjederhovedet er på linje med hullet i rammen.
- Skub fjederenden ind i hullet i rammen, og fjern fjederfastgørelsesværktøjet.

3.4 Sådan samles sikkerhedsnettet

Bemærk! Det kræver 2 voksne at montere sikkerhedsnettet.

- Sådan monteres produktet. Se "[4.1 Sådan monterer du produktet](#)" på side 3.
- Forbind den øverste stolpe med den nederste stolpe. (Figur 8)
- Ret hullet i den nederste stolpe ind efter hullet i benforlængeren, og fastgør stolpen til benforlængeren med bolt, afstandsstykke, spændeskive og møtrik. (Figur 9)

- Sæt sikkerhedsnettet fast på de installerede stolper med indgangen mellem to trampolinstøtteben. Start ved indgangen, og fortsæt til venstre i urets retning fra den ene stolpe til den næste. (Figur 10)
- Træk elastikkerne ud over kanten af produktet, og sæt spænderne fast i de trekantede ringe på trampolindugen (A). Sørg for, at elastikkerne er jævnt fordelt, og at nettet er strakt ud. (Figur 11)
- Luk lynlåsen og indgangskrogene (B) på sikkerhedsnettet.

3.5 Efter samling

- Foretag et sikkerhedstjek af produktet. Se "[5.1 Sådan efterses produktet](#)" på side 32.

3.6 Sådan sikres produktet mod kraftig vind

Kraftig vind kan blæse produktet omkuld.

- Fastgør produktet til jorden med mindst 3 ankre og forankringer.
- Læg sandsække på benene for at forhindre, at produktet vælter på grund af vindstød.
- Hvis der forventes meget kraftig vind, skal produktet anbringes et sted, hvor der er læ, eller skilles ad.

4 Betjening

4.1 Sådan efterses produktet

⚠ Advarsel! Sikkerhedstjekket skal udføres, før produktet bruges første gang.

- Efterse følgende:
 - Sørg for, at alle skruer er strammet til.
 - Sørg for, at alle fjedre er fastgjort til rammen og trampolindugen.
 - Sørg for, at produktet står stabilt på jorden.
 - Sørg for at lægge din kropsvægt i siden af produktet for at sikre, at trampolinen ikke vælter.
 - Sørg for, at betrækket dækker produktets fjedre og ramme helt.
 - Sørg for, at snorene til betrækket er korrekt bundet.
 - Ryst en af stolperne, hvortil sikkerhedsnettet er fastgjort, og sørg for, at alle stolperne er korrekt fastgjort.
 - Sørg for, at der ikke er fejl eller revner i sikkerhedsnettet.

- Sørg for, at lynlåsen og indgangskroge fungerer.

- 2 Hop i trampolinen i 5 minutter for at sikre, at den er stabil.

4.2 Før hver brug af produktet

- Efterse produktet for fejl og manglende dele hver gang før brug. Udskift defekte eller manglende dele, inden produktet bruges næste gang.
- Sørg for, at der ikke er nogen genstande under trampolindugen.

4.3 Sådan betjenes produktet

⚠ Advarsel! Undlad at springe ned i sikkerhedsnettet, da det kan medføre, at produktet vælter. Sikkerhedsnettet er en sikkerhedsanordning, der forhindrer, at brugerne falder af trampolinen.

⚠ Advarsel! Lynlåsen på sikkerhedsnettet skal være helt lukket, og alle 3 indgangskroge skal være fastgjort, før produktet tages i brug.

- Første gang trampolinen bruges, skal du lige vænne dig til, hvordan den føles og duver, samt fokusere på din krospose.
- Foretag de første spring, indtil du mestrer dem, før du prøver at lave andre spring.

4.4 Sådan foretages de første spring

Figur 12

4.4.1 Sådan foretages de grundlæggende spring

- 1 Placer fødderne i skulderbreddes afstand.
- 2 Bevæg armene fremad, op og rundt i en cirkulær bevægelse.
- 3 Hold fødderne tæt sammen i luften, og peg tæerne nedad.
- 4 Foretag landingen med en skulderbreddes afstand mellem fødderne.

4.4.2 Sådan udføres bremsemanøvren (A)

Brug bremsemanøvren, hvis du mister kontrollen over springet.

- 1 Foretag det grundlæggende spring.
- 2 Foretag landingen med bøjede knæ.

4.4.3 Sådan foretages spring på hænder og knæ (B)

- 1 Foretag et lavt, kontrolleret grundlæggende spring.
- 2 Foretag landingen på hænder og knæ med ret ryg.

4.4.4 Sådan foretages spring på knæ (C)

- 1 Foretag et lavt, kontrolleret grundlæggende spring.
- 2 Foretag landingen på knæene med ret ryg. Brug armene til at holde balancen.
- 3 Bevæg armene op for at hoppe til den grundlæggende hoppeposition.

4.4.5 Sådan foretages spring på sædet (D)

- 1 Foretag et lavt, kontrolleret grundlæggende spring.
- 2 Undgå at lande på sædet med hænderne på dugen ud for dine hofter.
- 3 Skub med hænderne for at lande på fødderne i oprejst position.

5 Transport

- Flyt så vidt muligt ikke trampolinen, mens den er samlet, da den kan blive bøjet under transporten.
- Hvis det er nødvendigt at flytte trampolinen, mens den er samlet, skal mindst 4 personer være jævnt fordelt omkring rammen.
- Det samlede produkt skal transporteres vandret.
- Hvis rammen ændrer form, skal der 4 personer til at trække i trampolinen, så den får sin runde form igen.

6 Opbevaring

- Opbevar produktet et tørt, beskyttet mod frost, direkte sollys, vind og fugt.

7 Vedligeholdelse

⚠ Advarsel! Reparationer skal udføres af en godkendt reparatør. Forkert reparation kan forårsage skade på produktet og personskade.

- Gem denne vedligeholdelsesvejledning.
- Der må kun bruges originale reservedele.
- Sikkerhedsnettet skal udskiftes efter 2 års brug.
- Fjern om nødvendigt sne fra produktet, da tung sne og lav temperatur kan forårsage skade på produktet.

7.1 Regelmæssig vedligeholdelse

- Se efter, at møtrikker og bolte er strammet til. Stram dem til, hvis det er nødvendigt.
- Efterse alle samlinger for skader, og at de ikke kan løsne sig under brug af produktet.
- Efterse trampolindugen, overtræk, sikkerhedsnet og andre bløde overflader for fejl og skader. Udskift defekte dele før produktet bruges næste gang.

Bemærk! Sollys, regn, sne og meget høje eller lave temperaturer slider på produktets bløde dele med tiden.

8 Bortskaffelse

- Følg de lokale regler ved bortskaffelse af produktet. Brænd ikke produktet.

9 Tekniske data

Specifikation	Værdi
Maksimal belastning	120 kg
Højde	80 cm
Diameter	3,96 m
Vægt	60 kg

Spis treści

1 Wprowadzenie	35
1.1 Produkt.....	35
1.2 Przeznaczenie.....	35
1.3 Symbole.....	35
2 Bezpieczeństwo	35
2.1 Definicje dotyczące bezpieczeństwa.....	35
2.2 Instrukcja bezpiecznej obsługi.....	35
3 Montaż	36
3.1 Do zrobienia przed złożeniem produktu	36
3.2 Sposób montażu	36
3.3 Aby użyć narzędzia do mocowania sprężyn.....	37
3.4 Montaż siatki zabezpieczającej	37
3.5 Do wykonania po zakończeniu montażu	37
3.6 Aby zabezpieczyć produkt przed silnym wiatrem.....	37
4 Obsługa	37
4.1 Aby wykonać kontrolę bezpieczeństwa produktu.....	37
4.2 Przed każdym użyciem produktu wykonaj następujące czynności	38
4.3 Obsługa produktu.....	38
4.4 Aby wykonać podstawowe odbicia	38
5 Transport	38
6 Przechowywanie	39
7 Konserwacja	39
7.1 Regularna konserwacja	39
8 Utylizacja	39
9 Dane techniczne	39

1 Wprowadzenie


1.1 Produkt

Produkt jest trampoliną z siatką zabezpieczającą.

1.2 Przeznaczenie

Produkt jest przeznaczony do użytku domowego i nie nadaje się do użytku profesjonalnego lub medycznego. Maksymalne obciążenie wynosi 120 kg.

1.3 Symbole

	Przed użyciem produktu należy dokładnie i ze zrozumieniem przeczytać tę instrukcję obsługi. Instrukcję należy zachować na przyszłość.
	Ostrzeżenie! Produkt nie jest odpowiedni dla dzieci poniżej 3 lat.
	Zużyty produkt należy przetworzyć na surowce wtórne zgodnie z obowiązującymi aktualnie przepisami.
	Niniejszy produkt spełnia wymagania stosownych dyrektyw i rozporządzeń UE.

2 Bezpieczeństwo

2.1 Definicje dotyczące bezpieczeństwa

! **Ostrzeżenie!** W razie niestosowania się do niniejszej instrukcji zachodzi ryzyko śmierci lub obrażeń ciała.

! **Przeestroga!** W razie niestosowania się do niniejszej instrukcji zachodzi ryzyko uszkodzenia produktu lub innych materiałów w pobliżu.

Uwaga! Informacje istotne w danej sytuacji.

2.2 Instrukcja bezpiecznej obsługi

! **Ostrzeżenie!** W razie niestosowania się do niniejszej instrukcji zachodzi ryzyko śmierci lub obrażeń ciała.

- Przed użyciem produktu zapoznaj się z ostrzeżeniami w niniejszej instrukcji, a następnie stosuj się do nich podczas używania.
- Ostrzeżenie. Maks. 120 kg.
- Ostrzeżenie. Montaż trampoliny powinien zostać przeprowadzony przez osobę dorosłą zgodnie z instrukcją montażu, a następnie sprawdzony przed pierwszym użyciem.

- Ostrzeżenie. Tylko jeden użytkownik. Ryzyko kolizji.
- Ostrzeżenie. Skacz bez butów.
- Ostrzeżenie. Nie używaj maty, gdy jest mokra.
- Ostrzeżenie. Przed skokiem opróżnij kieszenie i dżony.
- Ostrzeżenie. Zawsze skacz na środku maty.
- Ostrzeżenie. Nie jedź podczas skakania.
- Ostrzeżenie. Nie wychodź z trampoliny, wyskakując z niej.
- Ostrzeżenie. Ogranicz czas ciągłego użytkowania (rób regularne przerwy).
- Ostrzeżenie. Do użytku wyłącznie na zewnątrz.
- Ostrzeżenie. Zawsze zamykaj otwór siatki przed rozpoczęciem skakania.
- Ostrzeżenie. W przypadku silnego wiatru zabezpiecz trampolinę i nie korzystaj z niej.
- Nie używaj produktu, jeżeli jesteś zmęczony, chory lub pod wpływem środków odurzających. Powoduje to pogorszenie wzroku, koncentracji, koordynacji i oceny sytuacji.
- Zapewnij dzieciom nadzór w pobliżu produktu i poinstruj je, jak bezpiecznie korzystać z produktu.
- Trampoliny o wysokości powyżej 51 cm nie są zalecane dla dzieci poniżej 6. roku życia.
- Nie wykonuj salt na trampolinie. Zwiększa to ryzyko upadku na głowę lub kark, co grozi paraliżem lub śmiercią.
- Nie korzystaj z produktu podczas burzy, deszczu lub śniegu.
- Nie kładź na produkcie papierosów, nie trzymaj zwierząt domowych, ostrych przedmiotów ani innych ciał obcych.
- Nie stosuj produktu w okresie ciąży.
- Produkt nie jest zalecany osobom z wysokim ciśnieniem krwi.
- Nie siadaj na osłonie ani jej nie przytrzymuj, ponieważ musi być ona elastyczna, aby mogła poruszać się wraz z matą do skakania.
- Należy sprawować nadzór nad wszystkimi użytkownikami produktu, nawet jeśli są to osoby dorosłe lub doświadczone.
- Natychmiast wymieniaj uszkodzone, zużyte lub wadliwe części. Nie używaj produktu przed wymianą części.
- Nie zakładaj ubrań z haczykami lub elementami, które mogą zostać zaczepione podczas skakania.

- Nie używaj produktu jako trampoliny do skakania po innych przedmiotach.
- Nie używaj produktu, jeśli jest uszkodzony.
- Nie wolno wprowadzać zmian w produkcji.
- Produktu można używać wyłącznie zgodnie z jego przeznaczeniem.

3 Montaż

3.1 Do zrobienia przed złożeniem produktu

! **Ostrzeżenie!** Produkt nie nadaje się do zakopania w ziemi.

- Wybierz płaską powierzchnię co najmniej 2 metry od budynków lub przeszkód, takich jak ogrodzenie, budynek, zwisające gałęzie, liny do prania lub przewody elektryczne, na której zamierzasz umieścić produkt.
- Nie umieszczaj produktu na betonie, asfalcie ani innych twardych powierzchniach.
- Nie umieszczaj produktu w pobliżu brodzików, huśtawek, zjeżdżalni, konstrukcji do wspinania się i innych instalacji.
- Montaż akcesoriów do produktu należy wykonać zgodnie z instrukcją producenta.

3.2 Sposób montażu

! **Ostrzeżenie!** W razie niestosowania się do niniejszej instrukcji zachodzi ryzyko śmierci lub obrażeń ciała.

- 1 Ułóż górne sekcje szyny w kształcie okręgu. (Rysunek 1)

Uwaga! Upewnij się, że sekcje są skierowane w tym samym kierunku.

- 2 Przymocuj każdą podstawę nogi do przedłużki nogi i dokręć śrubę. (Rysunek 2)

- 3 Połącz ze sobą górne sekcje szyny. (Rysunek 3)

Uwaga! Do połączenia obu stron okręgu mogą być potrzebne co najmniej 2 osoby dorosłe. Poproś jedną osobę o przytrzymanie końcówki górnej szyny podczas łączenia jej z ostatnią częścią.

Uwaga! Po zmontowaniu maty do skakania rama będzie stabilna.

4 Przymocuj przedłużenia nóg do górnych szyn i dokręć śruby. (Rysunek 4)

5 Umieść matę do skakania wewnątrz ramy.

! **Ostrzeżenie!** Zachowaj ostrożność, gdzie kładziesz ręce podczas mocowania sprężyn, aby uniknąć ryzyka przytraśnięcia.

6 Zamocuj 4 sprężyny w odległości ćwierć okręgu od siebie (A) za pomocą narzędzia do mocowania sprężyn. Patrz "[3.2 Aby użyć narzędzia do mocowania sprężyn](#)" na stronie 37. (Rysunek 5)

7 Zamontuj jedną sprężynę na środku każdej pary sprężyn (B).

8 Połącz jedną sprężynę pomiędzy każdą parę sprężyn (C).

9 Zamontuj pozostałe sprężyny (D).

10 Umieść podkładkę zabezpieczającą na zewnętrznej krawędzi produktu i upewnij się, że zakrywa ona ramę i wszystkie sprężyny. (Rysunek 6)

11 Przymocuj paski podkładki zabezpieczającej do trójkątnych pierścieni maty do skakania lub do rurki ramy. (Rysunek 7)

3.3 Aby użyć narzędzia do mocowania sprężyn

1 Zaczep zaokrąglony koniec sprężyny o trójkątny pierścień maty do skakania. (Rysunek 5)

2 Rozłóż narzędzie do mocowania sprężyny i umieść je na drugim końcu sprężyny.

3 Pociągnij narzędzie w kierunku ramy, aż głowica sprężyny znajdzie się w jednej linii z otworem w ramie.

4 Wsuń koniec sprężyny do otworu w ramie i wyjmij narzędzie mocujące sprężynę.

3.4 Montaż siatki zabezpieczającej

Uwaga! Do zamontowania siatki zabezpieczającej potrzebne są 2 osoby dorosłe.

1 Zamontuj produkt. Patrz "[4.1 Montaż produktu](#)" na stronie 32.

2 Połącz górną rurkę słupka z dolną rurką słupka. (Rysunek 8)

3 Dopasuj otwór w dolnej rurce słupka z otworem w przedłużce nogi i przymocuj słupek do przedłużki nogi za pomocą śruby, elementu dystansowego, podkładki i nakrętki. (Rysunek 9)

4 Umieść siatkę zabezpieczającą na zainstalowanych rurkach słupka, tak aby wejście znajdowało się pomiędzy dwoma nogami podpierającymi trampolinę. Zacznij od wejścia i idź w lewo, zgodnie z ruchem wskazówek zegara, od jednego słupka do drugiego. (Rysunek 10)

5 Przeciągnij gumki przez krawędź produktu i przymocuj klamry do trójkątnych pierścieni maty do skakania (A). Upewnij się, że gumki są równomiernie rozłożone, a siatka jest naciągnięta. (Rysunek 11)

6 Zamknij zamek błyskawiczny i zaczepy wejściowe (B) siatki zabezpieczającej.

3.5 Do wykonania po zakończeniu montażu

- Przeprowadź kontrolę bezpieczeństwa produktu. Patrz "[5.1 Aby wykonać kontrolę bezpieczeństwa produktu](#)" na stronie 37.

3.6 Aby zabezpieczyć produkt przed silnym wiatrem

Silny wiatr może zdmuchnąć produkt.

- Przymocuj produkt do podłoża za pomocą co najmniej 3 kotew i uchwytów.
- Aby zapobiec przechylaniu się produktu pod wpływem podmuchów wiatru, umieść worki z piaskiem na podstawach nóg.
- Jeśli spodziewane są bardzo silne wiatry, należy przenieść produkt w miejsce osłonięte od wiatru lub go rozmontować.

4 Obsługa

4.1 Aby wykonać kontrolę bezpieczeństwa produktu

! **Ostrzeżenie!** Kontrolę bezpieczeństwa należy wykonać przed pierwszym użyciem produktu.

1 Wykonaj następujące kontrole:

- Sprawdź, czy wszystkie śruby są dokręcone.
- Sprawdź, czy wszystkie sprężyny są przymocowane do ramy i maty do skakania.
- Upewnij się, że produkt stoi stabilnie na podłożu.

- Połóż ciężar ciała na boku produktu, aby mieć pewność, że produkt się nie przechyli.
- Upewnij się, że pokrowiec w pełni zakrywa sprężyny i ramę produktu.
- Sprawdź, czy sznurki podkładki są prawidłowo zawiązane.
- Potrząśnij jednym ze słupków siatki zabezpieczającej i upewnij się, że wszystkie słupki siatki zabezpieczającej są prawidłowo zamocowane.
- Sprawdź, czy siatka zabezpieczająca nie ma żadnych uszkodzeń ani rozdarć.
- Upewnij się, że zamek błyskawiczny i zaczepy wejściowe są sprawne.

- 2** Aby sprawdzić, czy produkt jest stabilny, należy położyć się na nim na 5 minut.

4.2 Przed każdym użyciem produktu wykonaj następujące czynności

- Przed każdym użyciem sprawdź produkt pod kątem ewentualnych wad lub brakujących części. Przed kolejnym użyciem produktu wymień uszkodzone lub brakujące części.
- Upewnij się, że pod matą do skakania nie ma żadnych przedmiotów.

4.3 Obsługa produktu

! **Ostrzeżenie!** Nie wskazuj na siatkę zabezpieczającą, ponieważ może to spowodować przechylenie produktu. Siatka zabezpieczająca jest elementem chroniącym użytkowników przed wypadnięciem z trampoliny.

! **Ostrzeżenie!** Przed rozpoczęciem korzystania z trampoliny zamknij całkowicie zamek błyskawiczny siatki zabezpieczającej i zamocuj wszystkie 3 haki wejściowe.

- Przy pierwszym użyciu przyzwyczaj się do wrażeń z użytkowania i sprężystości produktu, a także skoncentruj się na pozycji swojego ciała.
- Ćwicz po kolei wszystkie podstawowe odbicia, aż je opanujesz, zanim spróbujesz innych odbić.

4.4 Aby wykonać podstawowe odbicia

Rysunek 12

4.4.1 Aby wykonać podstawowe odbicie

- 1** Rozstaw stopy na szerokość barków.

- 2** Wykonuj ruchy okrężne ramionami do przodu, do góry i dookoła.
- 3** Złącz stopy w powietrzu i skieruj palce stóp w dół.
- 4** Łądowanie wykonaj, rozstawiając stopy na szerokość barków.

4.4.2 Aby wykonać manewr hamowania (A)

Jeśli stracisz kontrolę nad skokiem, użyj manewru hamowania.

- 1** Wykonaj podstawowe odbicie.
- 2** Łąduj ze zgiętymi kolanami.

4.4.3 Aby wykonać podskok na rękach i kolanach (B)

- 1** Wykonaj niskie, kontrolowane, podstawowe odbicie.
- 2** Łądowanie wykonaj na rękach i kolanach, trzymając plecy prosto.

4.4.4 Aby wykonać odbicie kolanem (C)

- 1** Wykonaj niskie, kontrolowane, podstawowe odbicie.
- 2** Łądowanie wykonaj na kolanach, trzymając plecy prosto. Utrzymuj równowagę za pomocą ramion.
- 3** Podnieś ramiona, aby odbić się do pozycji wyjściowej.

4.4.5 Aby wykonać odbicie na siedząco (D)

- 1** Wykonaj niskie, kontrolowane, podstawowe odbicie.
- 2** Wyląduj w pozycji siedzącej, kładąc ręce na macie obok bioder.
- 3** Oprzyj się na rękach, aby wrócić do pozycji stojącej.

5 Transport

- Jeśli nie ma takiej konieczności, nie przenoś zmontowanego produktu, ponieważ może się on wygiąć podczas transportu.
- Jeśli mimo wszystko będziesz musiał przenieść trampolinę, przy ramie muszą znajdować się co najmniej 4 osoby w równych odstępach.
- Zmontowany produkt należy transportować w pozycji poziomej.

- Jeśli rama się odkształci, do przywrócenia jej okrągłego kształtu potrzebne będą również cztery osoby.

6 Przechowywanie

- Przechowuj produkt w suchym i wolnym od mrozu miejscu zabezpieczonym przed bezpośrednim nasłonecznieniem, wiatrem i wilgocią.

7 Konserwacja

⚠ Ostrzeżenie! Naprawy muszą być wykonywane przez wykwalifikowany personel. Nieprawidłowa naprawa może doprowadzić do uszkodzenia produktu i obrażeń ciała.

- Zachowaj niniejszą instrukcję konserwacji.
- Należy używać wyłącznie oryginalnych części zamiennych.
- Wymień siatkę zabezpieczającą po 2 latach użytkowania.
- Regularnie odśnieżaj trampolinę, ponieważ obciążenie śniegiem i niska temperatura mogą spowodować jej uszkodzenie.

7.1 Regularna konserwacja

- Sprawdź, czy nakrętki i śruby są dobrze dokręcone. W razie konieczności dokręć je.
- Sprawdź wszystkie połączenia pod kątem uszkodzeń i upewnij się, że nie rozłączą się podczas użytkowania produktu.
- Sprawdź matę do skakania, pokrowce, siatkę zabezpieczającą i inne miękkie powierzchnie pod kątem uszkodzeń i wad. Przed kolejnym użyciem produktu wymień uszkodzone części.

Uwaga! Światło słoneczne, deszcz, śnieg i ekstremalnie wysoka lub niska temperatura z czasem powodują zużycie miękkich części produktu.

8 Utylizacja

- Pamiętaj, aby postępować zgodnie z lokalnymi przepisami dotyczącymi utylizacji. Nie spalaj produktu.

9 Dane techniczne

Specyfikacja	Wartość
Maksymalne obciążenie	120 kg
Wysokość	80 cm
Średnica	3,96 m
Masa	60 kg

Inhaltsverzeichnis

1 Einführung	40
1.1 Das Produkt	40
1.2 Zweckgebundene Nutzung	40
1.3 Symbole	40
2 Sicherheit	40
2.1 Sicherheitshinweise.....	40
2.2 Sicherheitshinweise für die Bedienung.....	40
3 Montage	41
3.1 Zu erledigende Aufgaben, bevor Sie das Produkt zusammenbauen.....	41
3.2 So montieren Sie das Produkt.....	41
3.3 So verwenden Sie das Federbefestigungswerkzeug	42
3.4 So montieren Sie das Sicherheitsnetz.....	42
3.5 Was zu tun ist, wenn die Montage abgeschlossen ist.....	42
3.6 So schützen Sie das Produkt vor starkem Wind	42
4 Betrieb	43
4.1 Um eine Sicherheitsüberprüfung des Produkts durchzuführen	43
4.2 Das sollten Sie vor jedem Gebrauch des Produkts tun.....	43
4.3 So verwenden Sie das Produkt.....	43
4.4 So führen Sie den ersten Sprung aus.....	43
5 Transport	44
6 Lagerung	44
7 Wartung und Pflege	44
7.1 Regelmäßige Wartung	44
8 Entsorgung	44
9 Technische Daten	44

1 Einführung

1.1 Das Produkt

Bei dem Produkt handelt es sich um ein Trampolin mit einem Sicherheitsnetz.

1.2 Zweckgebundene Nutzung

Das Produkt ist für den Hausgebrauch bestimmt und nicht für den professionellen oder medizinischen Gebrauch geeignet. Die maximale Belastung beträgt 120 kg.

1.3 Symbole

	Lesen Sie die Bedienungsanleitung sorgfältig durch und stellen Sie sicher, dass Sie die Anweisungen verstanden haben, bevor Sie das Produkt verwenden. Bewahren Sie die Anleitung zum späteren Nachschlagen auf.
	Warnung! Das Produkt ist nicht für Kinder unter 3 Jahren geeignet.
	Zur Entsorgung muss das Produkt gemäß den geltenden Vorschriften recycelt werden.
	Dieses Produkt entspricht den geltenden EU-Richtlinien und -Vorschriften.

2 Sicherheit

2.1 Sicherheitshinweise

⚠ Warnung! Wenn Sie diese Anweisungen nicht befolgen, besteht Lebens- und Verletzungsgefahr.

⚠ Vorsicht! Wenn Sie diese Anweisungen nicht befolgen, besteht die Gefahr, dass das Produkt, andere Materialien oder der angrenzende Bereich beschädigt werden.

Hinweis! Informationen, die in einer bestimmten Situation notwendig sind.

2.2 Sicherheitshinweise für die Bedienung

⚠ Warnung! Wenn Sie diese Anweisungen nicht befolgen, besteht Lebens- und Verletzungsgefahr.

- Lesen und beachten Sie die Warnhinweise vor dem Betrieb.
- Warnung! Max. 120 kg.

- **Warnung!** Das Trampolin muss von einem Erwachsenen gemäß der Montageanleitung montiert und danach vor dem ersten Gebrauch überprüft werden.
- **Warnung!** Nur ein Benutzer. Kollisionsgefahr.
- **Warnung!** Springen Sie ohne Schuhe.
- **Warnung!** Verwenden Sie das Trampolin nicht, wenn es nass ist.
- **Warnung!** Leeren Sie die Taschen und Hände vor dem Springen.
- **Warnung!** Springen Sie immer in die Mitte der Matte.
- **Warnung!** Essen Sie nicht während des Springens.
- **Warnung!** Verlassen Sie das Trampolin nicht springend.
- **Warnung!** Begrenzen Sie die Zeit der kontinuierlichen Nutzung (machen Sie regelmäßige Pausen).
- **Warnung!** Für den Einsatz im Freien.
- **Warnung!** Schließen Sie immer die Netzöffnung, bevor Sie springen.
- **Warnung!** Nicht bei starkem Wind verwenden und das Trampolin sichern.
- Verwenden Sie das Produkt nicht, wenn Sie müde, krank oder berauscht sind. Dadurch werden Ihr Sehvermögen, Ihre Wachsamkeit, Ihre Koordination und Ihr Urteilsvermögen beeinträchtigt.
- Kinder müssen in der Nähe des Produkts überwacht und in die sichere Verwendung des Produkts eingewiesen werden.
- Trampoline mit einer Höhe von mehr als 51 cm werden für Kinder unter 6 Jahren nicht empfohlen.
- Springen Sie keine Saltos. Dies erhöht das Risiko, auf dem Kopf oder Hals zu landen, was zu Lähmungen oder zum Tod führen kann.
- Verwenden Sie das Produkt nicht bei Donner, Regen oder Schnee.
- Legen Sie keine Zigaretten, Haustiere, scharfe Gegenstände oder andere Fremdkörper auf das Produkt.
- Verwenden Sie das Produkt nicht während der Schwangerschaft.
- Es wird nicht empfohlen, dass Personen mit hohem Blutdruck das Produkt verwenden.
- Setzen Sie sich nicht auf die Abdeckung und halten Sie sie nicht fest, da sie flexibel sein muss, um sich mit der Sprungmatte zu bewegen.
- Alle Benutzer des Produkts müssen überwacht werden, auch wenn es sich um Erwachsene oder erfahrene Benutzer handelt.
- Beschädigte, verschlissene oder defekte Teile müssen sofort ausgetauscht werden. Verwenden Sie das Produkt nicht, bevor die Teile ausgetauscht wurden.
- Tragen Sie keine Kleidung mit Haken oder Teilen, die sich beim Springen verfangen können.
- Verwenden Sie das Produkt nicht als Sprungbrett für andere Gegenstände.
- Verwenden Sie das Produkt niemals, wenn es defekt ist.
- Nehmen Sie keine Änderungen an dem Produkt vor.
- Verwenden Sie das Produkt nur für die angegebene Funktion.

3 Montage

3.1 Zu erledigende Aufgaben, bevor Sie das Produkt zusammenbauen

! Warnung! Das Produkt ist nicht geeignet, um in den Boden eingegraben zu werden.

- Wählen Sie eine ebene Fläche, die mindestens 2 Meter von Strukturen oder Hindernissen entfernt ist, wie zum Beispiel ein Zaun, ein Gebäude, überhängende Äste, Wäscheleinen oder elektrische Leitungen, an denen Sie das Produkt aufstellen möchten.
- Stellen Sie das Produkt nicht auf Beton, Asphalt oder andere harte Oberflächen.
- Stellen Sie das Produkt nicht in der Nähe von Planschbecken, Schaukeln, Rutschen, Klettergerüsten oder anderen Installationen auf.
- Die Installation von Zubehör am Produkt muss gemäß den Anweisungen des Herstellers erfolgen.

3.2 So montieren Sie das Produkt

! Warnung! Wenn Sie diese Anweisungen nicht befolgen, besteht Lebens- und Verletzungsgefahr.

- 1 Legen Sie die oberen Schienenabschnitte in Kreisform an. (Abbildung 1)

Hinweis! Achten Sie darauf, dass die Schnitte in die gleiche Richtung zeigen.

- 2 Befestigen Sie jede Beinbasis an einer Beinverlängerung und ziehen Sie die Schraube fest. (Abbildung 2)

- 3 Verbinden Sie die oberen Schienenabschnitte miteinander. (Abbildung 3)

Hinweis! 2 oder mehr Erwachsene können notwendig sein, um die beiden Seiten des Kreises zu verbinden.

Lassen Sie eine Person das Ende der oberen Schiene halten, während Sie sie mit dem letzten Teil verbinden.

Hinweis! Der Rahmen wird stabil sein, wenn die Sprungmatte zusammengebaut ist.

- 4 Befestigen Sie die Beinverlängerungen an den oberen Schienen und ziehen Sie die Schrauben fest. (Abbildung 4)

- 5 Legen Sie die Sprungmatte in den Rahmen.

! Warnung! Seien Sie vorsichtig, wo Sie Ihre Hände haben, wenn Sie die Federn anbringen, da die Gefahr besteht, eingeklemmt zu werden.

- 6 Befestigen Sie 4 der Federn im Viertelkreisabstand (A) mit dem Federbefestigungswerkzeug. Siehe „3.2 So verwenden Sie das Federbefestigungswerkzeug“ auf Seite 42. (Abbildung 5)

- 7 Befestigen Sie 1 Feder in der Mitte jedes Federpaares (B).

- 8 Verbinden Sie 1 Feder zwischen jedem Federpaar (C).

- 9 Befestigen Sie die restlichen Federn (D).

- 10 Setzen Sie das Sicherheitspolster auf die Außenkante des Produkts und stellen Sie sicher, dass es den Rahmen und alle Federn bedeckt. (Abbildung 6)

- 11 Befestigen Sie die Gurte des Sicherheitspolsters an den dreieckigen Ringen der Sprungmatte oder am Rahmenrohr. (Abbildung 7)

3.3 So verwenden Sie das Federbefestigungswerkzeug

- 1 Haken Sie das abgerundete Ende der Feder in einen dreieckigen Ring der Sprungmatte ein. (Abbildung 5)
- 2 Ziehen Sie das Federbefestigungswerkzeug aus und setzen Sie es in das andere Ende der Feder ein.
- 3 Ziehen Sie das Werkzeug in Richtung des Rahmens, bis der Federkopf mit der Bohrung im Rahmen ausgerichtet ist.
- 4 Schieben Sie das Federende in das Loch im Rahmen und entfernen Sie das Federbefestigungswerkzeug.

3.4 So montieren Sie das Sicherheitsnetz

Hinweis! 2 Erwachsene sind notwendig, um das Sicherheitsnetz zu installieren.

- 1 Installieren Sie das Gerät. Siehe „4.1 So installieren Sie das Produkt“ auf Seite 41.
- 2 Verbinden Sie das obere Stangenrohr mit dem unteren Stangenrohr. (Abbildung 8)
- 3 Richten Sie das Loch des unteren Stangenrohrs an dem Loch in der Beinverlängerung aus und befestigen Sie die Stange mit Schraube, Abstandshalter, Unterlegscheibe und Mutter an der Beinverlängerung. (Abbildung 9)
- 4 Legen Sie das Sicherheitsnetz auf die installierten Stangenrohre, wobei der Eingang zwischen zwei Trampolinstützbeinen liegt. Beginnen Sie am Eingang und gehen Sie links im Uhrzeigersinn von einem Rohr zum nächsten. (Abbildung 10)
- 5 Ziehen Sie die Gummizüge über den Rand des Produkts und befestigen Sie die Schnallen an den dreieckigen Ringen der Sprungmatte (A). Achten Sie darauf, dass die Gummibänder gleichmäßig verteilt und das Netz gespannt ist. (Abbildung 11)
- 6 Schließen Sie den Reißverschluss und die Eingangshaken (B) des Sicherheitsnetzes.

3.5 Was zu tun ist, wenn die Montage abgeschlossen ist

- Führen Sie eine Sicherheitsüberprüfung des Produkts durch. Siehe „5.1 Um eine Sicherheitsüberprüfung des Produkts durchzuführen“ auf Seite 43.

3.6 So schützen Sie das Produkt vor starkem Wind

Starker Wind kann das Produkt wegwehen.

- Befestigen Sie das Produkt mit mindestens 3 Ankern und Zurrgurten am Boden.
- Legen Sie Sandsäcke auf die Beinenden, um zu verhindern, dass das Produkt durch Windböen kippt.
- Wenn sehr starke Winde zu erwarten sind, bringen Sie das Produkt an einen windgeschützten Ort oder demontieren Sie es.

4 Betrieb

4.1 Um eine Sicherheitsüberprüfung des Produkts durchzuführen

⚠️ Warnung! Der Sicherheitscheck muss vor der ersten Verwendung des Produkts erfolgen.

- 1 Führen Sie die folgenden Überprüfungen durch:
 - Stellen Sie sicher, dass alle Schrauben festgezogen sind.
 - Achten Sie darauf, dass alle Federn am Rahmen und an der Sprungmatte befestigt sind.
 - Stellen Sie sicher, dass das Produkt stabil auf dem Boden steht.
 - Legen Sie Ihr Körpergewicht auf die Seite des Produkts, um sicherzustellen, dass das Produkt nicht umkippt.
 - Stellen Sie sicher, dass das Abdeckpolster die Federn und den Rahmen des Produkts vollständig bedeckt.
 - Vergewissern Sie sich, dass die Schnüre des Abdeckpolsters richtig gebunden sind.
 - Schütteln Sie eine der Sicherheitsnetzstangen und vergewissern Sie sich, dass alle Sicherheitsnetzstangen richtig befestigt sind.
 - Stellen Sie sicher, dass das Sicherheitsnetz keine Mängel oder Risse aufweist.
 - Stellen Sie sicher, dass der Reißverschluss und die Einstiegshaken wartungsfreundlich sind.

- 2 Springen Sie 5 Minuten lang auf dem Produkt, um sicherzustellen, dass das Produkt stabil ist.

4.2 Das sollten Sie vor jedem Gebrauch des Produkts tun

- Untersuchen Sie das Produkt vor jedem Gebrauch auf Mängel und fehlende Teile. Ersetzen Sie defekte oder fehlende Teile vor dem nächsten Gebrauch des Produkts.
- Achte darauf, dass sich keine Gegenstände unter der Sprungmatte befinden.

4.3 So verwenden Sie das Produkt

⚠️ Warnung! Springen Sie nicht in das Sicherheitsnetz, da dies zum Kippen des Produkts führen kann. Das Sicherheitsnetz ist eine Sicherheitsvorrichtung, die verhindert, dass Benutzer vom Produkt fallen.

⚠️ Warnung! Der Reißverschluss des Sicherheitsnetzes muss vollständig geschlossen und alle 3 Eingangshaken angebracht sein, bevor das Produkt verwendet wird.

- Gewöhnen Sie sich bei der ersten Anwendung an das Gefühl und die Sprungkraft des Produkts und konzentrieren Sie sich auf Ihre Körperposition.
- Fangen Sie mit einem Sprung an, bis Sie ihn beherrschen, bevor Sie weitere Sprünge ausprobieren.

4.4 So führen Sie den ersten Sprung aus

Abbildung 12

4.4.1 So führen Sie einen grundlegenden Sprung aus

- 1 Stellen Sie die Füße schulterbreit auseinander.
- 2 Bewegen Sie die Arme in kreisenden Bewegungen nach vorne, oben und herum.
- 3 Bringen Sie die Füße in der Luft zusammen und richten Sie die Zehen nach unten.
- 4 Bei der Landung sollten die Füße schulterbreit auseinander sein.

4.4.2 Bremsmanöver (A)

Nutzen Sie das Bremsmanöver, wenn Sie die Kontrolle über den Sprung verlieren.

- 1 Machen Sie den grundlegenden Sprung.
- 2 Machen Sie die Landung mit gebeugten Knien.

4.4.3 Hand- und Kniesprung (B)

- 1 Mache einen niedrigen, kontrollierten Grundsprung.
- 2 Landen Sie auf den Händen und Knien mit geradem Rücken.

4.4.4 Kniesprung (C)

- 1 Machen Sie einen niedrigen, kontrollierten Grundsprung.
- 2 Landen Sie auf den Knien mit geradem Rücken. Benutzen Sie die Arme, um das Gleichgewicht zu halten.
- 3 Bewegen Sie die Arme nach oben, um in die grundlegende Sprungposition zu hüpfen.

4.4.5 Sitzsprung (D)

- 1 Machen Sie einen niedrigen, kontrollierten Grundsprung.
- 2 Landen Sie auf dem Po mit den Händen auf der Matte neben Ihren Hüften.
- 3 Drücken Sie sich mit den Händen ab, um in die stehende Position zurückzukehren.

5 Transport

- Bewegen Sie das montierte Produkt nach Möglichkeit nicht, da es sich während des Transports verbiegen kann.
- Wenn es notwendig ist, das zusammengebaute Produkt zu bewegen, müssen mindestens 4 Personen gleichmäßig um den Rahmen herum verteilt sein.
- Das montierte Produkt muss horizontal transportiert werden.
- Wenn sich die Form des Rahmens ändert, sind vier Personen erforderlich, um das Produkt wieder in die kreisförmige Form zu ziehen.

6 Lagerung

- Bewahren Sie das Produkt an einem trockenen und frostfreien Ort auf, geschützt vor direkter Sonneneinstrahlung, Wind und Nässe.

7 Wartung und Pflege

⚠️ Warnung! Reparaturen müssen von zugelassenem Personal durchgeführt werden. Eine unsachgemäße Reparatur kann zu Schäden am Produkt und zu Verletzungen führen.

- Bewahren Sie diese Wartungsanleitung auf.
- Es dürfen nur Original-Ersatzteile verwendet werden.
- Das Sicherheitsnetz muss nach 2 Jahren ausgetauscht werden.
- Entfernen Sie bei Bedarf Schnee vom Produkt, da Schneelast und niedrige Temperaturen das Produkt beschädigen können.

7.1 Regelmäßige Wartung

- Überprüfen Sie die Schrauben und Muttern auf festen Sitz. Ziehen Sie sie bei Bedarf fest.
- Untersuchen Sie alle Gelenke auf Beschädigungen und darauf, dass sie sich während des Gebrauchs des Produkts nicht lösen können.
- Untersuchen Sie die Sprungmatte, die Abdeckungen, das Sicherheitsnetz und andere weiche Oberflächen auf Defekte und Beschädigungen. Tauschen Sie defekte Teile vor der nächsten Verwendung des Produkts aus.

Anmerkung! Sonnenlicht, Regen, Schnee und sehr hohe oder niedrige Temperaturen nutzen die weichen Teile des Produkts mit der Zeit ab.

8 Entsorgung

- Stellen Sie sicher, dass Sie die örtlichen Vorschriften befolgen, wenn Sie das Produkt entsorgen. Verbrennen Sie das Produkt nicht.

9 Technische Daten

Spezifikation	Wert
Maximale Last	120 kg
Höhe	80 cm
Durchmesser	3,96 m
Gewicht	60 kg

Sisällysluettelo

1 Johdanto	45
1.1 Tuote.....	45
1.2 Käyttötarkoitus.....	45
1.3 Symbolit.....	45
2 Turvallisuus	45
2.1 Turvallisuusmääräykset	45
2.2 Käytön turvaohjeet.....	45
3 Kokoaminen	46
3.1 Toiminta ennen tuotteen kokoamista	46
3.2 Tuotteen kokoaminen	46
3.3 Jousen kiinnitystyökalun käyttäminen.....	47
3.4 Turvaverkon kokoaminen.....	47
3.5 Toimet kokoamisen jälkeen.....	47
3.6 Tuotteen suojaaminen voimakkaalta tuulelta	47
4 Käyttö	47
4.1 Tuotteen turvallisuustarkastuksen tekeminen	47
4.2 Ennen tuotteen jokaista käyttökertaa.....	47
4.3 Tuotteen käyttäminen.....	48
4.4 Peruspomppujen tekeminen.....	48
5 Kuljettaminen	48
6 Säilyttäminen	48
7 Huolto	48
7.1 Säännöllinen huolto.....	48
8 Hävittäminen	49
9 Tekninen data	49

1 Johdanto

1.1 Tuote

Tuote on trampoliini, jossa on turvaverkko.

1.2 Käyttötarkoitus

Tuote on tarkoitettu kotikäyttöön, eikä se sovellu ammattikäyttöön eikä lääketieteelliseen käyttöön. Enimmäiskuorma on 120 kg.

1.3 Symbolit

	Lue käyttöohjeet huolellisesti ja varmista ennen tuotteen käytön aloittamista, että olet ymmärtänyt ohjeet. Säilytä ohjeet myöhempiä käyttöä varten.
	Varoitus! Tuote ei sovellu alle 3-vuotiaille lapsille.
	Hävitä tuote kierrättämällä se voimassa olevien määräysten mukaisesti.
	Tämä tuote on sovellettavien EU:n direktiivien ja säädösten mukainen.

2 Turvallisuus

2.1 Turvallisuusmääräykset

! **Varoitus!** Jos näitä ohjeita ei noudateta, seurauksena voi olla kuolema tai vammautuminen.

! **Huomio!** Jos näitä ohjeita ei noudateta, tuote, muut materiaalit tai ympäröivä alue voivat vahingoittua.

Huom. Tilannekohtaiset välttämättömät tiedot.

2.2 Käytön turvaohjeet

! **Varoitus!** Jos näitä ohjeita ei noudateta, seurauksena voi olla kuolema tai vammautuminen.

- Lue varoitusohjeet ja noudata niitä ennen käyttöä.
- Varoitus. Enint. 120 kg.
- Varoitus. Aikuisen on koottava trampoliini kokoonpano-ohjeiden mukaisesti ja tarkastettava se ennen ensimmäistä käyttöä.
- Varoitus. Vain yksi käyttäjä. Törmäysvaara.
- Varoitus. Hyppää ilman kenkiä.
- Varoitus. Älä käytä mattoa, kun se on märkä.

- Varoitus. Tyhjennä taskut ja kädet ennen hyppäämistä.

- Varoitus. Hyppää aina maton keskellä.

- Varoitus. Älä syö hyppäämisen aikana.

- Varoitus. Älä poistu hyppäämällä.

- Varoitus. Rajoita jatkuvan käytön aikaa (pysähdy säännöllisesti).

- Varoitus. Vain ulkokäyttöön.

- Varoitus. Sulje verkon aukko aina ennen hyppäämistä.

- Varoitus. Älä käytä trampoliinia kovassa tuulessa ja kiinnitä se lujasti.

- Älä käytä tuotetta, jos olet väsynyt, sairas tai päihtynyt. Nämä seikat heikentävät näkökykyäsi, valppauttasi, koordinaatiokykyäsi ja harkintakykyäsi.

- Lapsia on valvottava tuotteen läheisyydessä ja heitä on opastettava tuotteen turvalliseen käyttöön.

- Alle 6-vuotiaille lapsille ei suositella yli 51 cm korkeita trampoliineja.

- Älä tee voltteja hypätessäsi tuotteessa. Tämä lisää riskiä pudota pää tai niska edellä, mikä voi aiheuttaa halvaantumisen tai kuoleman.

- Älä käytä tuotetta ukkosella, sateessa tai lumisateessa.

- Älä laita savukkeita, lemmikkejä, teräviä esineitä tai muita vieraita esineitä tuotteen päälle.

- Älä käytä tuotetta raskauden aikana.

- Tuotetta ei suositella käytettäväksi henkilöille, joilla on korkea verenpaine.

- Älä istu päällisen päällä tai pidä siitä kiinni, koska sen on oltava joustava, jotta se voi liikkuu hyppymaton mukana.

- Kaikkia tuotteen käyttäjät on valvottava, vaikka he olisivat aikuisia tai kokeneita käyttäjiä.

- Vaurioituneet, kuluneet tai vialliset osat on vaihdettava välittömästi. Älä käytä tuotetta ennen kuin osat on vaihdettu.

- Älä käytä vaatteita, joissa on koukkuja tai osia, jotka voivat jäädä kiinni hypätessäsi.

- Älä käytä tuotetta hyppylautana hypätessäsi muiden kohteiden päälle.

- Älä käytä tuotetta, jos se on vahingoittunut.

- Älä tee tuotteeseen muutoksia.

- Käytä tuotetta vain käyttötarkoituksensa mukaisesti.

3 Kokoaminen

3.1 Toiminta ennen tuotteen kokoamista



Varoitus! Tuotetta ei saa kaivaa maahan.

- Valitse tasainen pinta vähintään 2 metrin etäisyydelle rakenteista tai esteistä, esimerkiksi aidasta, rakennuksesta, ulkonevista oksista, pyykkinaruista tai sähköjohdoista, johon aiot asettaa tuotteen.
- Älä sijoita tuotetta betonille, asfaltille tai muille kovalle pinnoille.
- Älä sijoita tuotetta lastenaltaiden, keinujen, liukumäkien, kiipeilytelineiden tai muiden rakennelmien läheisyyteen.
- Lisävarusteiden asentaminen tuotteeseen on tehtävä valmistajan ohjeiden mukaisesti.

3.2 Tuotteen kokoaminen



Varoitus! Jos näitä ohjeita ei noudateta, seurauksena voi olla kuolema tai vammautuminen.

1

Aseta yläkiskon osat ympyrän muotoon. (Kuva 1)

Huom. Varmista, että osat osoittavat samaan suuntaan.

2

Kiinnitä kunkin jalan jalusta jalan jatkeeseen ja kiristä ruuvi. (Kuva 2)

3

Liitä yläkiskon osat toisiinsa. (Kuva 3)

Huom. Kaksi tai useampi aikuinen saatetaan tarvita ympyrän molempien puolien yhdistämiseksi. Pyydä toista henkilöä pitämään kiinni yläkiskon päädyistä, kun liität sen viimeiseen osaan.

Huom. Runko on vakaa, kun hyppymatto on koottu.

4

Kiinnitä jalkojen jatkeet yläkiskoihin ja kiristä ruuvit. (Kuva 4)

5

Aseta hyppymatto rungon sisään.



Varoitus! Katso tarkkaan, missä pidät käsiäsi kiinnittäessäsi jousia, jotta ne eivät jää puristuksiin.

6

Kiinnitä neljä jousia neljännesympyrän päähän toisistaan (A) jousen kiinnitysyökalulla. Katso lisätietoja kohdasta ["3.2 Jousen kiinnitysyökalun käyttäminen"](#) sivulla 47. (Kuva 5)

- 7 Kiinnitä yksi jousi kunkin jousiparin keskelle (B).
- 8 Kytke yksi jousi kunkin jousiparin väliin (C).
- 9 Kiinnitä loput jouset (D).
- 10 Aseta turvatyyny tuotteen ulkoreunaan ja varmista, että se peittää rungon ja kaikki jouset. (Kuva 6)

- 11 Kiinnitä turvatyynyn hihnat hyppymaton kolmion muotoisiin renkaisiin tai runkoputkeen. (Kuva 7)

3.3 Jousen kiinnitystyökalun käyttäminen

- 1 Kiinnitä jousen pyörästetty pää hyppymatossa olevaan kolmion muotoiseen renkaaseen. (Kuva 5)
- 2 Pidennä jousen kiinnitystyökalua ja aseta se jousen toiseen päähän.
- 3 Vedä työkalua rungon suuntaan, kunnes jousen pää on linjassa rungossa olevan reiän kanssa.
- 4 Työnnä jousen pää rungossa olevaan reikään ja poista jousen kiinnitystyökalu.

3.4 Turvaverkon kokoaminen

Huom! Turvaverkon asentamiseen tarvitaan kaksi aikuista.

- 1 Asenna tuote. Katso lisätietoja kohdasta ["4.1 Tuotteen asentaminen"](#) sivulla 46.
- 2 Liitä ylempi napaputki alempaan napaputkeen. (Kuva 8)
- 3 Kohdista alemman napaputken reikä jalan jatkeessa olevaan reikään ja kiinnitä putki jalan jatkeeseen pultilla, välikappaleella, aluslevyllä ja mutterilla. (Kuva 9)
- 4 Aseta turvaverkko asennettuihin napaputkiin siten, että sisäänkäynti jää kahden trampoliinin tukijalan väliin. Aloita sisäänkäynnistä ja siirry vasemmalle myötäpäivään putkesta toiseen. (Kuva 10)
- 5 Vedä kuminauhat tuotteen reunan yli ja kiinnitä soljet hyppymaton kolmion muotoisiin renkaisiin (A). Varmista, että kuminauhat on jaettu tasaisesti ja että verkko on venytetty. (Kuva 11)
- 6 Sulje turvaverkon vetoketju ja sisäänkäynnin koukut (B).

3.5 Toimet kokoamisen jälkeen

- Tee tuotteelle turvallisuustarkastus. Katso lisätietoja kohdasta ["5.1 Tuotteen turvallisuustarkastuksen tekeminen"](#) sivulla 47.

3.6 Tuotteen suojaaminen voimakkaalta tuulelta

Voimakas tuuli voi viedä tuotteen mukanaan.

- Kiinnitä tuote maahan vähintään kolmella ankkurilla ja kiinnitystarvikkeilla.
- Nosta hiekkasäkkejä jalkojen jalustojen päälle, jotta tuote ei kallistu tuulenpuuskissa.
- Jos odotettavissa on erittäin voimakkaita tuulia, siirrä tuote tuulelta suojattuun paikkaan tai pura se.

4 Käyttö

4.1 Tuotteen turvallisuustarkastuksen tekeminen

! **Varoitus!** Turvallisuustarkastus on tehtävä ennen tuotteen ensimmäistä käyttökertaa.

- 1 Tee seuraavat tarkastukset:
 - Varmista, että kaikki ruuvit on kiristetty.
 - Varmista, että kaikki jouset on kiinnitetty runkoon ja hyppymattoon.
 - Varmista, että tuote on vakaasti maassa.
 - Aseta kehosi paino tuotteen sivulle varmistaaksesi, että tuote ei kaadu.
 - Varmista, että päällinen peittää tuotteen jouset ja rungon kokonaan.
 - Varmista, että päällisen narut on sidottu oikein.
 - Ravista yhtä turvaverkon putkea ja varmista, että kaikki turvaverkon putket on kiinnitetty oikein.
 - Varmista, että turvaverkossa ei ole vikoja tai repeämiä.
 - Varmista, että vetoketju ja sisäänkäynnin koukut toimivat hyvin.
- 2 Hyppää tuotteen päällä viiden minuutin ajan varmistaaksesi, että tuote on vakaa.

4.2 Ennen tuotteen jokaista käyttökertaa

- Tarkasta tuote vikojen ja puuttuvien osien varalta ennen jokaista käyttökertaa. Vaihda vialliset tai puuttuvat osat ennen tuotteen seuraavaa käyttökertaa.
- Varmista, että hyppymaton alla ei ole esineitä.

4.3 Tuotteen käyttäminen

! **Varoitus!** Älä hyppää turvaverkkoon, koska se voi aiheuttaa tuotteen kallistumisen. Turvaverkko on turvalaite, joka estää käyttäjiä putoamasta tuotteesta.

! **Varoitus!** Turvaverkon vetoketju on suljettava kokonaan ja kaikki kolme sisäänkäynnin koukkuja on kiinnitettävä ennen tuotteen käyttöä.

- Totuttele ensimmäisellä käyttökerralla tuotteen tuntumaan ja kimmoisuuteen ja keskity kehon asentoon.
- Harjoittele jokaista peruspomppua, kunnes hallitset ne, ennen kuin kokeilet muita pomppuja.

4.4 Peruspomppujen tekeminen

(Kuva 12)

4.4.1 Peruspomppun tekeminen

- 1 Aseta jalat hartioiden leveydelle toisistaan.
- 2 Nosta käsiä eteenpäin, ylös ja ympäri ympyrän muotoisessa liikkeessä.
- 3 Pidä jalat yhdessä ilmassa ja suuntaa varpaat alaspäin.
- 4 Laskeudu siten, että jalat ovat hartioiden leveydellä toisistaan.

4.4.2 Jarrutusliike (A)

Käytä jarrutusliikettä, jos menetät hypyn hallinnan.

- 1 Peruspomppu
- 2 Laskeudu polvet koukussa.

4.4.3 Kädet ja polvet -pomppu (B)

- 1 Tee matala kontrolloitu peruspomppu.
- 2 Laskeudu käsillesi ja polvillesi selkä suorana.

4.4.4 Polvipomppu (C)

- 1 Tee matala kontrolloitu peruspomppu.
- 2 Laskeudu polvillesi selkä suorana. Käytä käsivarsia tasapainon ylläpitämiseen.
- 3 Nosta käsivarret ylös pomppiaksesi peruspomppuasentoon.

4.4.5 Pomppu istualleen (D)

- 1 Tee matala kontrolloitu peruspomppu.
- 2 Laskeudu istuallesi siten, että kätesi ovat matolla lantion vieressä.
- 3 Työnnä itsesi takaisin seisoma-asentoon käsiesi avulla.

5 Kuljettaminen

- Jos mahdollista, älä siirrä koottua tuotetta, koska se voi vääntyä kuljetuksen aikana.
- Jos koottua tuotetta on tarpeen siirtää, vähintään neljän henkilön on sijoitettava tasaisesti rungon ympärille.
- Koottu tuote on kuljetettava vaakasuorassa.
- Jos runko muuttaa muotoaan, tarvitaan neljä henkilöä vetämään tuote takaisin pyöreään muotoon.

6 Säilyttäminen

- Säilytä tuote kuivassa ja pakkasettomassa tilassa, suojattuna suoralta auringonvalolta, tuulelta ja märiltä olosuhteilta.

7 Huolto

! **Varoitus!** Korjaukset on suoritettava valtuutetun henkilöstön toimesta. Virheellinen korjaus voi vahingoittaa tuotetta ja aiheuttaa henkilövahinkoja.

- Säilytä nämä huolto-ohjeet.
- Vain alkuperäisiä varaosia saa käyttää.
- Turvaverkko on vaihdettava kahden vuoden käytön jälkeen.
- Poista tarvittaessa lumi tuotteesta, koska lumikuorma ja alhainen lämpötila voivat vahingoittaa tuotetta.

7.1 Säännöllinen huolto

- Tarkista muttereiden ja pulttien kireys. Kiristä niitä tarvittaessa.
- Tarkista kaikki liitokset vaurioiden varalta ja varmista, että ne eivät voi irrota tuotteen käytön aikana.
- Tutki hyppymatto, päälliset, turvaverkko ja muut pehmeät pinnat vikojen ja vaurioiden varalta. Vaihda vialliset osat ennen tuotteen seuraavaa käyttöä.

Huom. Auringonvalo, sade, lumi ja erittäin korkeat tai matalat lämpötilat kuluttavat tuotteen pehmeitä osia ajan myötä.

8 Hävittäminen

- Varmista, että hävität tuotteen paikallisten määräysten mukaisesti. Älä polta tuotetta.

9 Tekninen data

Tekniset tiedot	Arvo
Enimmäiskuormitus	120 kg
Korkeus	80 cm
Halkaisija	3,96 m
Paino	60 kg

1 Introduction	50
1.1 Le produit.....	50
1.2 Utilisation prévue.....	50
1.3 Symboles.....	50
2 Sécurité	50
2.1 Définitions relatives à la sécurité.....	50
2.2 Consignes de sécurité pour le fonctionnement.....	50
3 Assemblage	51
3.1 À faire avant de monter le produit.....	51
3.2 Pour assembler le produit.....	51
3.3 Pour utiliser l'outil de fixation de ressort.....	52
3.4 Pour assembler le filet de sécurité.....	52
3.5 A faire lorsque l'assemblage est terminé.....	52
3.6 Pour protéger le produit des vents forts.....	52
4 Utilisation	52
4.1 Pour effectuer un contrôle de sécurité du produit.....	52
4.2 A faire avant chaque utilisation du produit....	53
4.3 Pour utiliser le produit.....	53
4.4 Pour effectuer les rebonds primaires.....	53
5 Transport	53
6 Stockage	54
7 Maintenance	54
7.1 Entretien régulier.....	54
8 Mise au rebut	54
9 Données techniques	54

1 Introduction



1.1 Le produit

Le produit est un trampoline avec un filet de sécurité.

1.2 Utilisation prévue

Le produit est destiné à un usage domestique et n'est pas destiné à un usage professionnel ou médical. La charge maximale est de 120 kg.

1.3 Symboles

	Lisez attentivement le mode d'emploi et veillez à bien en comprendre les instructions avant d'utiliser le produit. Conservez le mode d'emploi pour toute référence ultérieure.
	Avertissement ! Le produit ne convient pas aux enfants de moins de 3 ans.
	Le produit mis au rebut doit être recyclé conformément à la réglementation en vigueur.
	Ce produit est conforme aux directives et réglementations européennes en vigueur.

2 Sécurité

2.1 Définitions relatives à la sécurité

! **Avertissement !** Le non-respect de ces instructions induit un risque de mort ou de blessure.

! **Attention !** Le non-respect des présentes instructions induit un risque d'endommagement du produit, de tout autre matériel ou de la zone adjacente.

Remarque ! Informations nécessaires dans une situation donnée.

2.2 Consignes de sécurité pour le fonctionnement

! **Avertissement !** Le non-respect de ces instructions induit un risque de mort ou de blessure.

- Lisez et respectez les instructions d'avertissement avant l'utilisation.
- Avertissement Max 120 kg.
- Avertissement Le trampoline doit être assemblé par un adulte conformément à la notice de montage puis vérifié avant la première utilisation.

- Avertissement Un seul utilisateur. Risque de collision.
- Avertissement Sauter sans chaussures.
- Avertissement N'utilisez pas le tapis lorsqu'il est mouillé.
- Avertissement Videz vos poches et vos mains avant de sauter.
- Avertissement Sautez toujours au milieu du tapis.
- Avertissement Ne mangez pas en sautant.
- Avertissement Ne sortez pas en sautant.
- Avertissement Limitez le temps d'utilisation continue (faites des arrêts réguliers).
- Avertissement Pour une utilisation en extérieur uniquement.
- Avertissement Fermez toujours l'ouverture du filet avant de sauter.
- Avertissement Ne pas utiliser en cas de vent fort et sécuriser le trampoline.
- N'utilisez pas le produit si vous êtes fatigué(e), malade ou en état d'ébriété. Cela diminuera votre vision, votre vigilance, votre coordination et votre jugement.
- Les enfants doivent être surveillés à proximité du produit et recevoir des instructions sur la façon d'utiliser le produit en toute sécurité.
- Les trampolines de plus de 51 cm de hauteur ne sont pas recommandés pour les enfants de moins de 6 ans.
- Ne faites pas de volts sur le produit. Cela augmente le risque d'atterrissage sur la tête ou le cou, ce qui peut entraîner une paralysie ou la mort.
- N'utilisez pas le produit en cas d'orage, de pluie ou de neige.
- Ne placez pas de cigarettes, d'animaux domestiques, d'objets tranchants ou d'autres objets étrangers sur le produit.
- Ne pas utiliser le produit pendant la grossesse.
- Il n'est pas recommandé aux personnes souffrant d'hypertension artérielle d'utiliser le produit.
- Ne vous asseyez pas et ne tenez pas la couverture car elle doit être flexible pour se déplacer avec le tapis de saut.
- Tous les utilisateurs du produit doivent être surveillés même s'ils sont adultes ou utilisateurs expérimentés.
- Les pièces endommagées, usées ou défectueuses doivent être remplacées immédiatement. N'utilisez pas le produit avant d'avoir remplacé les pièces.

- Ne portez pas de vêtements comportant des crochets ou des pièces qui pourraient se coincer lors du saut.
- N'utilisez pas le produit comme tremplin vers d'autres objets.
- N'utilisez pas le produit s'il est endommagé.
- N'apportez aucune modification au produit.
- Utilisez le produit uniquement pour sa fonction spécifiée.

3 Assemblage

3.1 À faire avant de monter le produit

⚠ Avertissement ! Le produit n'est pas destiné à être enterré dans le sol.

- Sélectionnez une surface plane à au moins 2 mètres des structures ou des obstacles, par exemple une clôture, un bâtiment, des branches en surplomb, des lignes de lessive ou des fils électriques où vous allez mettre le produit.
- Ne pas placer le produit sur du béton, de l'asphalte ou d'autres surfaces dures.
- Ne placez pas le produit à proximité de pataugeoires, balançoires, toboggans, structures d'escalade ou autres installations.
- L'installation des accessoires sur le produit doit être effectuée en suivant les instructions du fabricant.

3.2 Pour assembler le produit

⚠ Avertissement ! Le non-respect de ces instructions induit un risque de mort ou de blessure.

- 1 Placez les sections du rail supérieur en forme de cercle. (Figure 1)

Remarque ! Assurez-vous que les sections pointent dans la même direction.

- 2 Fixez chaque base de pied à une extension de pied et serrez la vis. (Figure 2)
- 3 Connectez les sections du rail supérieur les unes aux autres. (Figure 3)

Remarque ! 2 adultes ou plus peuvent être nécessaires pour relier les deux côtés du cercle. Laissez une personne tenir l'extrémité du rail supérieur pendant que vous le connectez à la dernière partie.

Remarque ! Le cadre sera stable une fois le tapis de saut assemblé.

4 Fixez les extensions de pieds aux rails supérieurs et serrez les vis. (Figure 4)

5 Placez le tapis de saut à l'intérieur du cadre.

⚠ Avertissement ! Faites attention où vous mettez les mains lorsque vous fixez les ressorts en raison du risque de pincement.

6 Fixez 4 des ressorts à un quart de cercle d'intervalle (A) avec l'outil de fixation de ressort. Voir "[3.2 Pour utiliser l'outil de fixation de ressort](#)" [on page 52.](#) (Figure 5)

7 Fixez 1 ressort au milieu de chaque paire de ressorts (B).

8 Connectez 1 ressort entre chaque paire de ressorts (C).

9 Fixez le reste des ressorts (D).

10 Placez le coussin de sécurité sur le bord extérieur du produit et assurez-vous qu'il recouvre le cadre et tous les ressorts. (Figure 6)

11 Fixez les sangles du coussin de sécurité aux anneaux triangulaires du tapis de saut ou au tube du cadre. (Figure 7)

3.3 Pour utiliser l'outil de fixation de ressort

1 Accrochez l'extrémité arrondie du ressort dans un anneau triangulaire du tapis de saut. (Figure 5)

2 Dépliez l'outil de fixation du ressort et placez-le à l'autre extrémité du ressort.

3 Tirez l'outil dans le sens du cadre jusqu'à ce que la tête du ressort soit alignée avec le trou du cadre.

4 Faites glisser l'extrémité du ressort dans le trou du cadre et retirez l'outil de fixation du ressort.

3.4 Pour assembler le filet de sécurité

Remarque ! 2 adultes sont nécessaires pour installer le filet de sécurité.

1 Pour installer le produit Voir "[4.1 Pour installer le produit](#)" [on page 51.](#)

2 Connectez le tube du pôle supérieur au tube du pôle inférieur. (Figure 8)

3 Alignez le trou du tube du poteau inférieur avec le trou de l'extension de jambe et fixez le poteau à l'extension de jambe avec un boulon, une entretoise, une rondelle et un écrou. (Figure 9)

4 Placez le filet de sécurité sur les tubes de poteaux installés avec l'entrée entre deux pieds de support du trampoline. Commencez par l'entrée et procédez vers la gauche dans le sens des aiguilles d'une montre d'un tube à l'autre. (Figure 10)

5 Tirez les élastiques sur le bord du produit et fixez les boucles aux anneaux triangulaires du tapis de saut (A). Assurez-vous que les élastiques sont uniformément répartis et que le filet est tendu. (Figure 11)

6 Fermez la fermeture éclair et les crochets d'entrée (B) du filet de sécurité.

3.5 A faire lorsque l'assemblage est terminé

- Effectuez un contrôle de sécurité du produit. Voir "[5.1 Pour effectuer un contrôle de sécurité du produit](#)" [on page 52.](#)

3.6 Pour protéger le produit des vents forts

Un vent fort peut emporter le produit.

- Fixez le produit au sol avec au moins 3 ancrages et attaches.
- Placez des sacs de sable sur les bases des pieds pour éviter que le produit ne bascule sous l'effet des rafales de vent.
- Si des vents très forts sont prévus, déplacez le produit vers une zone protégée du vent ou démontez-le.

4 Utilisation

4.1 Pour effectuer un contrôle de sécurité du produit

⚠ Avertissement ! Le contrôle de sécurité doit être effectué avant la première utilisation du produit.

- 1** Effectuez les vérifications suivantes :
- Assurez-vous que toutes les vis sont serrées.
 - Assurez-vous que tous les ressorts sont fixés au cadre et au tapis de saut.
 - Assurez-vous que le produit est stable sur le sol.
 - Placez le poids de votre corps sur le côté du produit pour vous assurer que le produit ne bascule pas.

- Assurez-vous que le coussinet de protection recouvre entièrement les ressorts et le cadre du produit.
- Assurez-vous que les ficelles du coussin de protection sont correctement nouées.
- Secouez l'un des poteaux du filet de sécurité et assurez-vous que tous les poteaux du filet de sécurité sont correctement fixés.
- Assurez-vous que le filet de sécurité ne présente aucun défaut ni déchirure.
- Assurez-vous que la fermeture éclair et les crochets d'entrée sont en bon état de fonctionnement.

- 2 Sautez sur le produit pendant 5 minutes pour vous assurer que le produit est stable.

4.2 A faire avant chaque utilisation du produit

- Examinez le produit pour détecter les défauts et les pièces manquantes avant chaque utilisation. Remplacez les pièces défectueuses ou manquantes avant la prochaine utilisation du produit.
- Assurez-vous qu'il n'y a pas d'objets sous le tapis de saut.

4.3 Pour utiliser le produit

⚠ Avertissement ! Ne sautez pas dans le filet de sécurité car cela peut provoquer le basculement du produit. Le filet de sécurité est un dispositif de sécurité destiné à empêcher les utilisateurs de tomber du produit.

⚠ Avertissement ! La fermeture éclair du filet de sécurité doit être entièrement fermée et les 3 crochets d'entrée attachés avant l'utilisation du produit.

- Lors de la première utilisation, habituez-vous à la sensation et au rebond du produit et concentrez-vous sur la position de votre corps.
- Effectuez chaque rebond principal jusqu'à ce que vous le maîtrisiez avant d'essayer d'autres rebonds.

4.4 Pour effectuer les rebonds primaires

Figure 12

4.4.1 Pour effectuer le rebond de base

- 1 Écartez les pieds à la largeur des épaules.
- 2 Déplacez les bras vers l'avant, vers le haut et autour dans un mouvement circulaire.

- 3 Mettez les pieds ensemble en l'air et pointez les orteils vers le bas.

- 4 Effectuez l'atterrissage avec les pieds écartés à la largeur des épaules.

4.4.2 Pour effectuer la manœuvre de freinage (A)

Utilisez la manœuvre de freinage si vous perdez le contrôle du saut.

- 1 Effectuez le rebond de base.
- 2 Effectuez l'atterrissage avec les genoux pliés.

4.4.3 Pour faire le saut à quatre pattes (B)

- 1 Effectuez un rebond de base bas et contrôlé.
- 2 Effectuez l'atterrissage sur les mains et les genoux avec le dos droit.

4.4.4 Pour faire le saut sur les genou (C)

- 1 Effectuez un rebond de base bas et contrôlé.
- 2 Effectuez l'atterrissage sur les genoux avec le dos droit. Utilisez les bras pour garder l'équilibre.
- 3 Déplacez les bras vers le haut pour rebondir jusqu'à la position de rebond de base.

4.4.5 Pour effectuer le rebond en position assise (D)

- 1 Effectuez un rebond de base bas et contrôlé.
- 2 Effectuez l'atterrissage en position assise avec les mains sur le tapis à côté de vos hanches.
- 3 Poussez les mains pour revenir en position debout.

5 Transport

- Si possible, ne déplacez pas le produit assemblé car il peut se plier pendant le transport.
- S'il est nécessaire de déplacer le produit assemblé, au moins 4 personnes doivent être réparties uniformément autour du cadre.
- Le produit assemblé doit être transporté horizontalement.
- Si le cadre change de forme, quatre personnes sont nécessaires pour ramener le produit à sa forme circulaire.

6 Stockage

- Conserver le produit dans un endroit sec et à l'abri du gel, à l'abri de la lumière directe du soleil, du vent et de l'humidité.

7 Maintenance

⚠ Avertissement ! Les réparations doivent être effectuées par du personnel agréé. Une réparation incorrecte peut endommager le produit et entraîner des blessures corporelles.

- Conservez ces instructions d'entretien.
- Seules des pièces de rechange d'origine doivent être utilisées.
- Le filet de sécurité doit être remplacé après 2 ans d'utilisation.
- Si nécessaire, retirez la neige du produit car le poids de la neige et la basse température peuvent endommager le produit.

7.1 Entretien régulier

- Vérifiez le serrage des écrous et des boulons. Serrez-les si nécessaire.
- Vérifiez que tous les joints sont en bon état et qu'ils ne peuvent pas se déconnecter pendant l'utilisation du produit.
- Inspectez le tapis de saut, les couvertures, le filet de sécurité et les autres surfaces souples pour détecter tout défaut ou dommage. Remplacez les pièces défectueuses avant la prochaine utilisation du produit.

Remarque ! La lumière du soleil, la pluie, la neige et les températures très élevées ou très basses useront les parties souples du produit au fil du temps.

8 Mise au rebut

- Veillez à respecter la réglementation locale quand vous mettez le produit au rebut. Ne brûlez pas le produit.

9 Données techniques

Spécifications	Valeur
Charge maximale	120 kg
Hauteur	80 cm
Diamètre	3,96 m
Poids	60 kg

Inhoud

1 Inleiding	55
1.1 Het product.....	55
1.2 Beoogd gebruik.....	55
1.3 Symbolen.....	55
2 Veiligheid	55
2.1 Definities van veiligheid.....	55
2.2 Veiligheidsvoorschriften voor gebruik.....	55
3 Montage	56
3.1 Wat u moet doen voordat u het product monteert.....	56
3.2 Het product in elkaar zetten.....	56
3.3 Het veerbevestigingsgereedschap gebruiken.....	57
3.4 Het veiligheidsnet monteren.....	57
3.5 Doen wanneer de montage is voltooid.....	57
3.6 Het product beschermen tegen harde wind.....	57
4 Gebruik	57
4.1 Een veiligheidscontrole van het product uitvoeren.....	57
4.2 Wat u altijd moet doen voordat u het product gebruikt.....	58
4.3 Het product gebruiken.....	58
4.4 De primaire bounces maken.....	58
5 Vervoeren	58
6 Opbergen	59
7 Onderhoud	59
7.1 Regelmatig onderhoud.....	59
8 Afvoeren	59
9 Technische gegevens	59

1 Inleiding

1.1 Het product

Het product is een trampoline met een veiligheidsnet.

1.2 Beoogd gebruik

Het product is voor huishoudelijk gebruik en is niet geschikt voor professioneel of medisch gebruik.

De maximale belasting is 120 kg.

1.3 Symbolen

	Lees de gebruiksaanwijzing zorgvuldig door en zorg ervoor dat u de instructies begrijpt voordat u het product gebruikt. Bewaar de gebruiksaanwijzing voor toekomstig gebruik.
	Waarschuwing! Het product is niet geschikt voor kinderen jonger dan 3 jaar.
	Een afgedankt product moet worden gerecycled volgens de actuele regelgeving.
	Dit product voldoet aan de geldende EU-richtlijnen en -regelgeving.

2 Veiligheid

2.1 Definities van veiligheid

⚠ Waarschuwing! Als u zich niet aan deze voorschriften houdt, kan dat leiden tot (dodelijk) letsel.

⚠ Voorzichtig! Als u zich niet aan deze voorschriften houdt, kan dat leiden tot schade aan het product, overige materialen of de nabije omgeving.

Let op! Informatie die in bepaalde situaties noodzakelijk is.

2.2 Veiligheidsvoorschriften voor gebruik

⚠ Waarschuwing! Als u zich niet aan deze voorschriften houdt, kan dat leiden tot (dodelijk) letsel.

- Lees en volg de waarschuwingsinstructies voor gebruik.
- Waarschuwing. Max. 120 kg.
- Waarschuwing. De trampoline moet door een volwassene in elkaar worden gezet in overeenstemming met de montagevoorschriften en vervolgens vóór het eerste gebruik worden gecontroleerd.

- Waarschuwing. Slechts één gebruiker. Gevaar voor botsingen.
- Waarschuwing. Spring zonder schoenen.
- Waarschuwing. Gebruik de mat niet als deze nat is.
- Waarschuwing. Maak uw zakken leeg voordat u gaat springen en houd geen dingen in uw handen.
- Waarschuwing. Spring altijd in het midden van de mat.
- Waarschuwing. Niet eten tijdens het springen.
- Waarschuwing. Niet van de trampoline afspringen.
- Waarschuwing. Beperk de tijd van continu gebruik (stop regelmatig).
- Waarschuwing. Uitsluitend voor buitengebruik.
- Waarschuwing. Sluit altijd de netopening voordat u gaat springen.
- Waarschuwing. Niet gebruiken bij harde wind en de trampoline vastzetten.
- Gebruik het product niet als u moe, ziek of onder invloed bent. Dat vermindert uw gezichtsvermogen, alertheid en coördinatie- en beoordelingsvermogen.
- Houd kinderen in de buurt van het product in de gaten en geef ze instructies over het veilige gebruik van het product.
- Trampolines hoger dan 51 cm worden niet aanbevolen voor kinderen jonger dan 6 jaar.
- Maak geen voltes op het product. Dit zou het risico om op het hoofd of de nek te landen verhogen, wat verlamming of de dood kan veroorzaken.
- Gebruik het product niet bij onweer, regen of sneeuw.
- Plaats geen sigaretten, huisdieren, scherpe voorwerpen of andere vreemde voorwerpen op het product.
- Gebruik het product niet tijdens een zwangerschap.
- Personen met hoge bloeddruk wordt afgeraden om het product te gebruiken.
- Ga niet op de hoes zitten en houd hem niet vast, want hij moet flexibel met de springmat mee kunnen bewegen.
- Houd alle gebruikers van het product in de gaten, zelfs als het volwassen of ervaren gebruikers zijn.
- Beschadigde, versleten of defecte onderdelen moeten onmiddellijk worden vervangen. Gebruik het product niet voordat de onderdelen zijn vervangen.
- Draag geen kleding met haakjes of delen die tijdens het springen vast kunnen raken.
- Gebruik het product niet als springplank voor andere artikelen.

- Gebruik het product niet als het beschadigd is.
- Breng geen wijzigingen aan in het product.
- Gebruik het product alleen voor de beoogde functie.

3 Montage

3.1 Wat u moet doen voordat u het product monteert

⚠ Waarschuwing! Het product is niet geschikt om in de grond te worden ingegraven.

- Kies een vlak oppervlak dat minimaal 2 meter verwijderd is van constructies of obstakels, zoals een hek, gebouw, overhangende takken, waslijnen of elektrische draden waarop u het product gaat plaatsen.
- Plaats het product niet op beton, asfalt of andere harde oppervlakken.
- Plaats het product niet in de buurt van peuterbaden, schommels, glijbanen, klimrekken of andere installaties.
- Installatie van accessoires op het product moet plaatsvinden volgens de instructies van de fabrikant.

3.2 Het product in elkaar zetten

⚠ Waarschuwing! Als u zich niet aan deze voorschriften houdt, kan dat leiden tot (dodelijk) letsel.

- 1 Plaats de delen van de toprail in de vorm van een cirkel. (Afbeelding 1)

Let op! Zorg ervoor dat de delen in dezelfde richting wijzen.

- 2 Bevestig elke pootbasis aan een pootverlengstuk en draai de schroef vast. (Afbeelding 2)
- 3 Verbind de delen van de toprail met elkaar. (Afbeelding 3)

Let op! Er kunnen 2 of meer volwassenen nodig zijn om beide uiteinden van de cirkel met elkaar te verbinden. Laat één persoon het uiteinde van de toprail vasthouden terwijl u dit met het laatste deel verbindt.

Let op! Het frame is stabiel zodra de springmat is gemonteerd.

- 4 Bevestig de pootverlengstukken aan de toprail en draai de schroeven vast. (Afbeelding 4)
- 5 Leg de springmat in het frame.

⚠ Waarschuwing! Let goed op waar u uw handen plaatst bij het bevestigen van de veren vanwege het risico om bekneld te raken.

- 6 Bevestig 4 van de veren met het veerbevestigingsgereedschap een kwart cirkel uit elkaar (A). Zie [“3.2 Het veerbevestigingsgereedschap gebruiken” op pagina 57.](#) (Afbeelding 5)
- 7 Bevestig 1 veer in het midden van elk paar veren (B).
- 8 Sluit 1 veer aan tussen elk paar veren (C).
- 9 Bevestig de overige veren (D).
- 10 Plaats de beschermrand op de buitenrand van het product en zorg ervoor dat deze het frame en alle veren bedekt. (Afbeelding 6)
- 11 Bevestig de riemen van de beschermrand aan de driehoekige ringen van de springmat of aan de framebuis. (Afbeelding 7)

3.3 Het veerbevestigingsgereedschap gebruiken

- 1 Haak het afgeronde uiteinde van de veer in een driehoekige ring van de springmat. (Afbeelding 5)
- 2 Trek het veerbevestigingsgereedschap uit en plaats het in het andere uiteinde van de veer.
- 3 Trek het gereedschap in de richting van het frame totdat de veerkop is uitgelijnd met het gat in het frame.
- 4 Schuif het veeruiteinde in het gat in het frame en verwijder het veerbevestigingsgereedschap.

3.4 Het veiligheidsnet monteren

Let op! Er zijn 2 volwassenen nodig om het veiligheidsnet te installeren.

- 1 Installeer het product. Zie [“4.1 Het product installeren” op pagina 52.](#)
- 2 Sluit de buis van de bovenste stang aan op de buis van de onderste stang. (Afbeelding 8)
- 3 Lijn het gat van de buis van de onderste stang uit met het gat in het pootverlengstuk en bevestig de stang met bout, afstandhouder, ring en moer aan het pootverlengstuk. (Afbeelding 9)

- 4 Plaats het veiligheidsnet op de geïnstalleerde buizen met de ingang tussen twee steunpoten van de trampoline. Begin bij de ingang en ga linksaf met de klok mee van de ene buis naar de volgende. (Afbeelding 10)

- 5 Trek de elastieken over de rand van het product en bevestig de gespen aan de driehoekige ringen van de springmat (A). Zorg ervoor dat de elastieken gelijkmatig verdeeld zijn en dat het net uitgerekt is. (Afbeelding 11)

- 6 Sluit de rits en de ingangshaken (B) van het veiligheidsnet.

3.5 Doen wanneer de montage is voltooid

- Voer een veiligheidscontrole van het product uit. Zie [“5.1 Een veiligheidscontrole van het product uitvoeren” op pagina 57.](#)

3.6 Het product beschermen tegen harde wind

Harde wind kan het product wegblazen.

- Bevestig het product met minimaal 3 ankers en spanbanden aan de grond.
- Leg zandzakken op de basis van de poten om te voorkomen dat het product kantelt door windstoten.
- Verplaats het product naar een tegen de wind beschermde ruimte of demonteer het als er zeer harde wind wordt verwacht.

4 Gebruik

4.1 Een veiligheidscontrole van het product uitvoeren

⚠ Waarschuwing! De veiligheidscontrole moet plaatsvinden vóór het eerste gebruik van het product.

- 1 Voer de volgende controles uit:
 - Let op dat alle schroeven zijn vastgedraaid.
 - Zorg ervoor dat alle veren aan het frame en de springmat zijn bevestigd.
 - Zorg ervoor dat het product stabiel op de grond staat.
 - Plaats uw lichaamsgewicht op de zijkant van het product om zeker te weten dat het product niet kantelt.
 - Zorg ervoor dat de afdekrand de veren en het frame van het product volledig afdekt.

- Zorg ervoor dat de touwtjes van de afdekrand correct zijn vastgebonden.
- Schud een van de stangen van het veiligheidsnet op dat al deze stangen correct zijn bevestigd.
- Let op dat het veiligheidsnet geen defecten of scheuren vertoont.
- Zorg ervoor dat de ritssluiting en ingangshaken bruikbaar zijn.

- 2 Spring 5 minuten op het product om er zeker van te zijn dat het product stabiel staat.

4.2 Wat u altijd moet doen voordat u het product gebruikt

- Onderzoek het product voor elk gebruik op defecten en ontbrekende onderdelen. Vervang defecte of ontbrekende onderdelen alvorens het product een volgende keer te gebruiken.
- Zorg ervoor dat er zich geen voorwerpen onder de springmat bevinden.

4.3 Het product gebruiken

⚠ Waarschuwing! Spring niet in het veiligheidsnet, want hierdoor kan het product kantelen. Het veiligheidsnet is een veiligheidsvoorziening om te voorkomen dat gebruikers van het product vallen.

⚠ Waarschuwing! De rits van het veiligheidsnet moet volledig gesloten zijn en alle 3 de ingangshaken moeten zijn bevestigd voordat het product wordt gebruikt.

- Wen bij het eerste gebruik aan het gevoel en de bounce van het product en concentreer u op uw lichaamshouding.
- Voer elke primaire bounce uit totdat u deze onder de knie hebt voordat u andere bounces probeert.

4.4 De primaire bounces maken

Afbeelding 12

4.4.1 De basis bounce doen

- 1 Zet uw voeten schouderbreed uit elkaar.
- 2 Beweeg uw armen naar voren, omhoog en in een cirkelvormige beweging in het rond.
- 3 Plaats uw voeten bij elkaar in de lucht en richt uw tenen naar beneden.

- 4 Land met uw voeten schouderbreed uit elkaar.

4.4.2 De remmanoeuvre uitvoeren (A)

Pas de remmanoeuvre toe als u de controle over de sprong verliest.

- 1 Doe de basis bounce.
- 2 Doe de landing met uw knieën gebogen.

4.4.3 Bouncen op handen en knieën (B)

- 1 Doe een lage, gecontroleerde basis bounce.
- 2 Doe de landing op handen en knieën met de rug recht.

4.4.4 Bouncen op uw knieën (C)

- 1 Doe een lage, gecontroleerde basis bounce.
- 2 Doe de landing op uw knieën met rechte rug. Gebruik uw armen om uw evenwicht te bewaren.
- 3 Beweeg uw armen omhoog om naar de basis bouncepositie te bouncen.

4.4.5 Zittend bouncen (D)

- 1 Doe een lage, gecontroleerde basis bounce.
- 2 Land op de zitting met uw handen op de mat naast uw heupen.
- 3 Duw uw handen omlaag om terug te keren naar de staande positie.

5 Vervoeren

- Verplaats het gemonteerde product indien mogelijk niet, omdat het tijdens het transport kan doorbuigen.
- Als het nodig is om het gemonteerde product te verplaatsen, moet dat met ten minste 4 personen, die op gelijke afstanden rondom het frame staan.
- Het geassembleerde product moet horizontaal worden vervoerd.
- Als het frame van vorm verandert, zijn er vier mensen nodig om het product weer rond te trekken.

6 Opbergen

- Bewaar het product in een droge en vorstvrije ruimte, beschermd tegen direct zonlicht, wind en natte omstandigheden.

7 Onderhoud

⚠ Waarschuwing! Reparaties moeten worden uitgevoerd door bevoegd personeel. Onjuiste reparaties kunnen schade aan het product en persoonlijk letsel veroorzaken.

- Bewaar deze onderhoudsinstructies.
- Er mogen alleen originele reserveonderdelen worden gebruikt.
- Het veiligheidsnet moet worden vervangen na 2 jaar te zijn gebruikt.
- Verwijder indien nodig sneeuw van het product, omdat belasting door sneeuw en lage temperaturen schade aan het product kunnen veroorzaken.

7.1 Regelmatig onderhoud

- Controleer of de bouten en moeren goed vastzitten. Draai deze indien nodig vast.
- Controleer alle verbindingen op beschadigingen en let op dat ze niet kunnen losraken tijdens het gebruik van het product.
- Onderzoek springmat, hoezen, veiligheidsnet en andere zachte oppervlakken op defecten en schade. Vervang defecte onderdelen alvorens het product een volgende keer te gebruiken.

Let op! Door zonlicht, regen, sneeuw en zeer hoge of lage temperaturen zullen de zachte delen van het product na verloop van tijd slijten.

8 Afvoeren

- Volg de lokale voorschriften wanneer u het product afvoert. Verbrand het product niet.

9 Technische gegevens

Specificaties	Waarde
Maximale belasting	120 kg
Hoogte	80 cm
Diameter	3,96 m
Gewicht	60 kg

KAYOBA

www.jula.com