

INFLATABLE MATTRESS - BOOT

OPERATING INSTRUCTIONS - Original instructions

SV LUFTMADRASS - BAGAGEUTRYMME

BRUKSANVISNING

Översättning av originalinstruktioner

DE LUFTMATRATZE - STIEFEL

BEDIENUNGSANLEITUNG

Übersetzung der Originalanleitung

NO LUFTMADRASS - BAGASJEROM

BETJENINGSANVISNINGER

Oversettelse av originalinstruksjonene

FI ILMAPATJA - SAAPAS

KÄYTTÖOHJE

Alkuperäisten ohjeiden käännös

DA LUFTMADRAS - BAGAGERUM

BETJENINGSVEJLEDNING

Oversættelse af den originale vejledning

FR MATELAS GONFLABLE - COFFRE À BAGAGES

INSTRUCTIONS D'UTILISATION

Traduction des instructions d'origine

PL MATERAC POWIETRZNY - BAGAŻNIK

INSTRUKCJA OBSŁUGI

Przekład instrukcji oryginalnej

NL LUCHTBED - LAARS

BEDIENINGSINSTRUCTIES

Vertaling van de originele instructies

Jula AB förbehåller sig rätten att göra ändringar på produkten. Jula AB innehar upphovsrätten till denna dokumentation. Det är inte tillåtet att modifiera eller ändra denna dokumentation på något sätt och bruksanvisningen ska skrivas ut och användas som den är i förhållande till produkten. Se Julas webbplats för den senaste versionen av bruksanvisningen.

Jula AB forbeholder seg retten til å endre produktet. Jula AB innehar opphavsretten til denne dokumentasjonen. Det er ikke tillatt å modifisere eller endre denne dokumentasjonen på noen som helst måte, og håndboken skal trykkes og brukes som den er i forhold til produktet. For siste versjon av betjeningsanvisningene, se Julas nettsider.

Jula AB forbeholder sig retten til at ændre produktet. Jula AB har ophavsretten til denne dokumentation. Det er ikke tilladt at modificere eller ændre denne dokumentation på nogen måde, og manualen skal printes og bruges som den er i forhold til produktet. For den seneste version af betjeningsvejledningen, se Julas hjemmeside.

Jula AB zastrzega sobie prawo do wprowadzania zmian w produkcie. Jula AB zastrzega sobie prawa autorskie do niniejszej dokumentacji. Dokumentacji nie wolno w żaden sposób modyfikować ani zmieniać, a instrukcję należy drukować i używać ją w odniesieniu do produktu w stanie niezmiennym. Najnowszą wersję instrukcji obsługi można znaleźć na stronie internetowej Jula.

Jula AB reserves the right to make changes to the product. Jula AB claims copyright on this documentation. It is not allowed to modify or alter this documentation in any way and the manual shall be printed and used as it is in relation to the product. For the latest version of operating instructions, refer to the Jula website.

Jula AB behält sich das Recht vor, Änderungen am Produkt vorzunehmen. Jula AB beansprucht die Urheberrechte an dieser Dokumentation. Es ist nicht zulässig, diese Dokumentation in irgendeiner Weise zu verändern oder umzugestalten. Die Anleitung muss gedruckt und so verwendet werden, wie sie in Bezug zum Produkt steht. Die aktuellste Version der Bedienungsanleitung finden Sie auf der Website von Jula.

Jula AB pidättää oikeuden tehdä tuotteeseen muutoksia. Jula AB:llä on tämän dokumentaation tekijänoikeus. Tätä dokumentaatiota ei saa muuttaa millään tavalla ja käyttöopas on tulostettava ja sitä on käytettävä sellaisena kuin se on tämän tuotteen kanssa. Käyttöohjeiden uusin versio löytyy Julan verkkosivustolta.

Jula AB se réserve le droit d'apporter des modifications au produit. Jula AB revendique les droits d'auteur sur cette documentation. Il est interdit de modifier ou d'altérer cette documentation de quelque manière que ce soit et le manuel doit être imprimé et utilisé tel quel en relation avec le produit. Pour obtenir la dernière version des instructions d'utilisation, consultez le site Web de Jula.

Jula AB behoudt zich het recht voor om wijzigingen aan het product aan te brengen. Jula AB claimt het copyright op deze documentatie. Het is niet toegestaan om deze documentatie op welke manier dan ook te wijzigen of te veranderen. De handleiding moet worden afgedrukt en gebruikt zoals deze in relatie tot het product staat. Raadpleeg de Jula-website voor de laatste versie van de bedieningsinstructies.

WWW.JULA.COM

© JULA AB 2025-09-22

**JULA AB
BOX 363, 532 24 SKARA, SWEDEN**

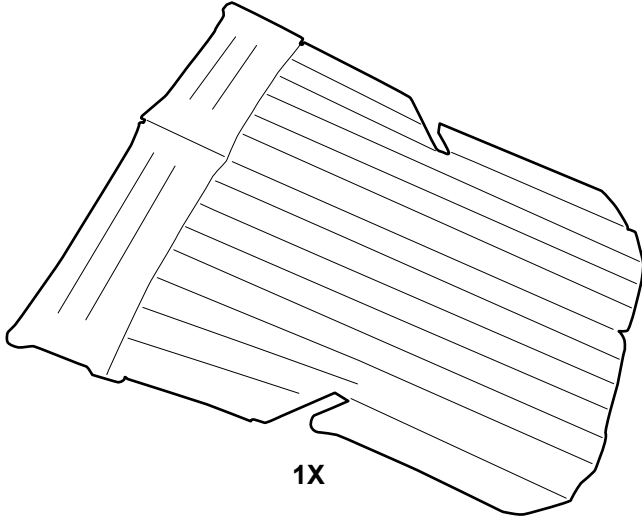

1X

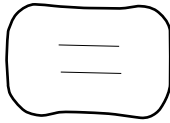

2X

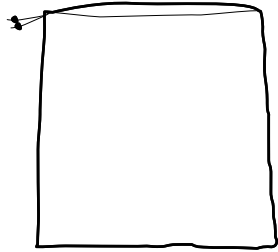

1X

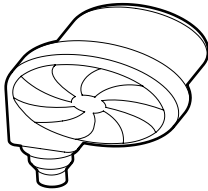

1X

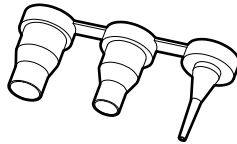

1X

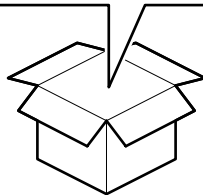

1

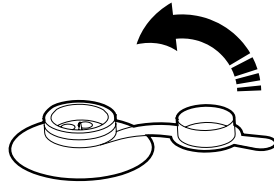
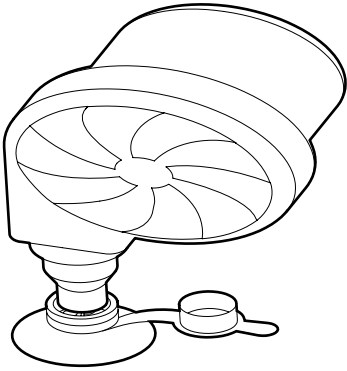
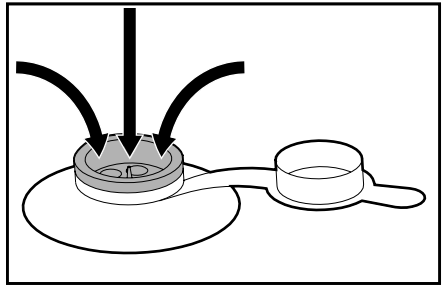

2

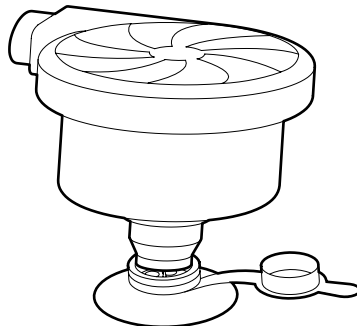
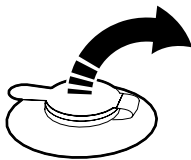
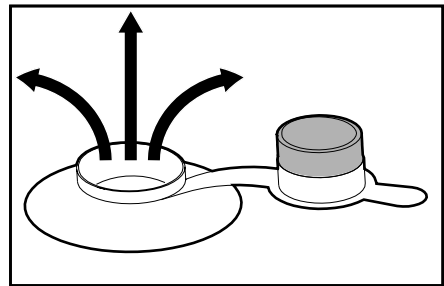

A

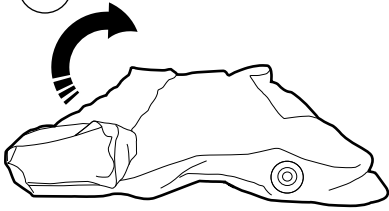

B

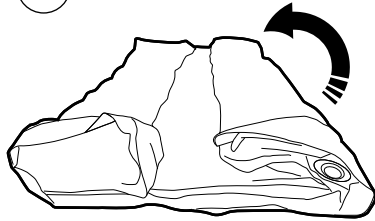

C

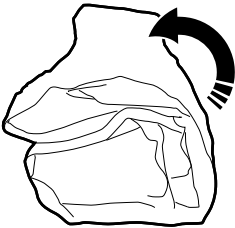

D



E

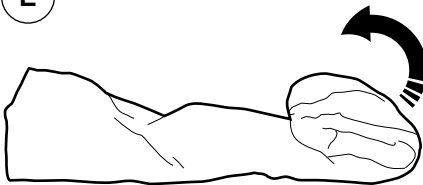

F

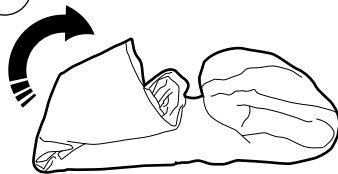

G

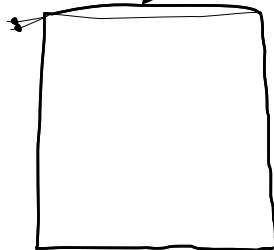
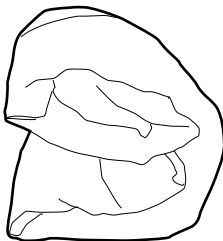



1 Introduction

1.1 The product

The product is an inflatable mattress for the trunk of a car.

1.2 Symbols

	Read the operating instructions carefully and make sure that you understand the instructions before you use the product. Save the instructions for future reference.
	This product complies with applicable EU directives and regulations.
	Recycle as electrical waste.

2 Safety

2.1 Safety definitions

⚠ WARNING! If you do not obey these instructions, there is a risk of death or injury.

⚠ CAUTION! If you do not obey these instructions, there is a risk of damage to the product, other materials or the adjacent area.

NOTE! Information that is necessary in a given situation.

2.2 Safety instructions for operation

⚠ WARNING! If you do not obey these instructions, there is a risk of death or injury.

- Read and obey the warning instructions before operation.
- Do not let children less than 15 months sleep on the product because of the risk of suffocation.
- When children uses the product, make sure that there is approximately 40 cm of space between the product and walls or other vertical objects.
- Do not let children to use the product independently.
- Do not use the product for water play or water rescue.
- Keep the product fully inflated during use.
- Keep the product at a safe distance from ignition sources and sharp objects.
- Do not keep or use the product in very hot or very cold environments.

- Do not use the product if you are tired, ill, or intoxicated. This will decrease your vision, alertness, coordination and judgement.
- Do not let children or persons who do not know the product to use it.
- Do not use the product if it is damaged.
- Do not make changes to the product.
- Use the product only for its specified function.

3 Operation

⚠ CAUTION! Do not fill the air chambers with too much air to prevent damage.

NOTE! It is normal that the product smells when you open the packaging. Unfold the product and put it in a ventilated area for a short period of time to remove the smell.

NOTE! The product will stretch during the first 12 hours when fully inflated. It can be necessary to add more air.

NOTE! The product can be used at ambient temperatures of -25- 50°C.

3.1 To inflate the product

Figure 1

- 1 Select the applicable nozzle for the valve.
- 2 Put the inflation port of the pump into the nozzle.
- 3 When the air chamber is fully inflated, close the valve tightly and push it in.

3.2 To deflate the product

Figure 2

- 1 Open the 2 layers of the valve.
- 2 Put the deflation port of the pump into the nozzle to release all air from the product.

3.3 To fold the product

- 1 Put the product on a flat surface with the sleeping surface pointed upwards.
- 2 Fold the product as shown in the illustrations. (Figure 3)

4 Transport

- Put the product in the supplied bag before you move the product.

5 Storage

- Keep the product in the supplied bag in a dry area, protected from direct sunlight and wet conditions.

6 Maintenance

6.1 To repair an air leak

⚠ CAUTION! Do not soak the product.

- Examine that the 2 layers of the air valves are tightly closed. Close them if necessary and add more air.
- Apply mild soap water to the surface to find the air leak.
- Clean and dry the area around the air leak. Refer to [“6.2 To clean the product from stains” on page Z](#).
- Attach the repair patch to the area of the air leak.

NOTE! Wait for 24 hours before you inflate the product.

6.2 To clean the product from stains

- Clean the surface of the product with a moist cloth.
- Apply a colorless liquid detergent on the stained area.
- Carefully rub the stained area with the detergent.
- Flush the area with water.
- Air dry the product.

NOTE! Make sure that the product has become completely dry before you fold it and put it into storage.

7 Discard

- Make sure that you follow local regulations when you discard the product. Do not burn the product.

8 Technical data



Specification	Value
Max. load	180 kg
Length	185 cm
Width	144 cm
Height	10.3 cm
Weight	4.4 kg

1 Inledning

1.1 Produkten

Produkten är en uppblåsbar madrass för bagageutrymmet i en bil.

1.2 Symboler

	Läs bruksanvisningen noggrant och se till att du förstår instruktionerna innan du börjar använda produkten. Spara bruksanvisningen för framtida bruk.
	Denna produkt uppfyller tillämpliga EU-direktiv och -förfordningar.
	Återvinns som elektroniskt avfall och plast.

2 Säkerhet

2.1 Säkerhetsdefinitioner

⚠ VARNING! Om du inte följer dessa instruktioner finns det risk för personskada eller dödsfall.

⚠ FÖRSIKTIGHET! Om du inte följer dessa instruktioner finns det risk för att du skadar produkten, andra material eller det närliggande området.

OBS! Information som är nödvändig i en specifik situation.

2.2 Säkerhetsinstruktioner för användning

⚠ VARNING! Om du inte följer dessa instruktioner finns det risk för personskada eller dödsfall.

- Läs och följ varningsanvisningarna innan användning.
- Låt inte barn under 15 månader sova på produkten på grund av kvävningensrisken.
- När barn använder produkten, se till att det finns ett utrymme på ca. 40 cm mellan produkten och väggarna eller andra vertikala föremål.
- Låt inte barn använda produkten på egen hand.
- Använd inte produkten för vattenlek eller vattenräddning.
- Håll produkten helt uppblåst under användning.
- Förvara produkten på säkert avstånd från antändningskällor och vassa föremål.

- Produkten får inte förvaras eller användas i mycket varma eller mycket kalla miljöer.
- Använd inte produkten om du är trött, sjuk eller berusad. Dessa har en negativ påverkan på din syn, uppmärksamhet, koordination och omdöme.
- Låt inte barn eller personer som inte vet hur man använder produkten använda den.
- Använd inte produkten om den är skadad.
- Gör inga ändringar på produkten.
- Använd endast produkten för dess avsedda ändamål.

3 Användning

⚠ FÖRSIKTIGHET! Fyll inte luftkammarna med för mycket luft för att undvika skador.

OBS! Det är normalt att produkten luktar när du öppnar förpackningen. Veckla ut produkten och placera den i ett ventilerat utrymme under en kort tid för att ta bort lukten.

OBS! Produkten kommer att sträckas ut under de första 12 timmarna när den är fullt uppblåst. Det kan vara nödvändigt att tillsätta mer luft.

OBS! Produkten kan användas vid omgivningstemperaturer -25–50°C.

3.1 Att blåsa upp produkten

(Bild 1)

- 1 Välj det munstycke som passar till ventilen.
- 2 Sätt pumpens uppblåsningsport i munstycket.
- 3 När luftkammaren är helt uppblåst stänger du ventilen ordentligt och trycker in den.

3.2 Att tömma produkten på luft

(Bild 2)

- 1 Öppna ventilens två lager.
- 2 Sätt pumpens tömningsport i munstycket för att släppa ut all luft ur produkten.

3.3 Att vika ihop produkten

- 1 Placera produkten på ett plant underlag med soytan riktad uppåt.
- 2 Vik ihop produkten enligt bilderna. (Bild 3)

4 Transport

- Placera produkten i den medföljande påsen innan du flyttar på den.

5 Förvaring

- Förvara produkten i den medföljande påsen på en torr plats som är skyddad från direkt solljus och fukt.

6 Underhåll

6.1 Att reparera ett luftläckage

! FÖRSIKTIGHET! Dränk inte produkten i vatten.

- 1 Kontrollera att luftventilernas två lager är tätt stängda. Stäng dem om det behövs och tillsätt mer luft.
- 2 Applicera lite mild tvålatten på ytan för att hitta luftläckan.
- 3 Rengör och torka området runt luftläckan. Se "[6.2 Att rengöra produkten från fläckar](#)" på sida 9.
- 4 Fäst reparationslappen området där luftläckan finns.

OBS! Vänta i 24 timmar innan du blåser upp produkten.

6.2 Att rengöra produkten från fläckar

- 1 Rengör produktens yta med en fuktig trasa.
- 2 Applicera ett färglöst flytande mildt rengöringsmedel på det fläckiga området.
- 3 Gnugga försiktigt det fläckiga området med rengöringsmedlet.
- 4 Skölj av området med vatten.
- 5 Lufttorka produkten.

OBS! Se till att produkten har blivit helt torr innan du viker ihop den för förvaring.

7 Kassering

- Se till att du följer lokala bestämmelser när du kasserar produkten. Elda inte upp produkten.

8 Tekniska data

Specifikation	Värde
Max belastning	180 kg
Längd	185 cm
Bredd	144 cm
Höjd	10,3 cm
Vikt	4,4 kg

1 Introduksjon

1.1 Produktet

Produktet er en oppblåsbar madrass til bagasjerommet på en bil.

1.2 Symboler

	Les bruksanvisningen nøye og forsikre deg om at du har forstått den før du tar produktet i bruk. Ta vare på bruksanvisningen til senere bruk.
	Dette produktet er i samsvar med gjeldende EU-direktiver og -forskrifter.
	Gjenvinnes som elektrisk avfall.

2 Sikkerhet

2.1 Sikkerhetsspesifikasjoner

⚠ ADVARSEL! Hvis du ikke følger disse instruksjonene, er det fare for død eller personskade.

⚠ FORSIKTIG! Hvis du ikke følger disse instruksjonene, er det fare for skade på produktet, annet materiell eller på omgivelsene.

MERK! Informasjon som er nødvendig i en gitt situasjon.

2.2 Sikkerhetsinstruksjoner for bruk

⚠ ADVARSEL! Hvis du ikke følger disse instruksjonene, er det fare for død eller skade.

- Les og følg advarselsinstruksjonene før bruk.
- Ikke la barn under 15 måneder sove på produktet på grunn av kveldningsfaren.
- Når barn bruker produktet, sørg for at det er omtrent 40 cm avstand mellom produktet og vegger eller andre vertikale gjenstander.
- Ikke la barn bruke produktet på egen hånd.
- Ikke bruk produktet til vannlek eller vannredning.
- Hold produktet fullt oppblåst under bruk.
- Hold produktet på trygg avstand fra antenneskilder og skarpe gjenstander.
- Produktet må ikke oppbevares eller brukes i svært varme eller svært kalde omgivelser.

- Ikke bruk produktet hvis du er trett, syk eller beruset. Dette vil redusere synet, årvåkenheten, koordinasjonen og dømmekraften din.
- Ikke la barn eller personer som ikke vet hvordan de skal betjene produktet, bruke det.
- Ikke bruk produktet hvis det er skadet.
- Ikke gjør endringer på produktet.
- Bruk produktet kun til den angitte funksjonen.

3 Bruk

⚠ FORSIKTIG! Ikke fyll luftkamrene med for mye luft. Dette for å unngå skader.

MERK! Det er normalt at produktet lukter når du åpner emballasjen. Brett ut produktet og legg det i et ventilert område i en kort periode for å fjerne lukten.

MERK! Produktet vil strekke seg i løpet av de første 12 timene når det er fullt oppblåst. Det kan være nødvendig å tilføre mer luft.

MERK! Produktet kan brukes ved omgivelsestemperaturer på -25– 50°C.

3.1 Oppblåsing av produktet

Figur 1

- 1 Velg den aktuelle dysen for ventilen.
- 2 Sett pumpens oppblåsningsport inn i dysen.
- 3 Når luftkammeret er helt oppblåst, lukker du ventilen tett og skyver den inn.

3.2 For å tømme produktet for luft

Figur 2

- 1 Åpne de 2 lagene av ventilen.
- 2 Sett pumpens tømmeport inn i dysen for å slippe ut all luft fra produktet.

3.3 Slik legger du sammen produktet

- 1 Legg produktet på et flatt underlag med soveflaten vendt oppover.
- 2 Brett sammen produktet som vist på bildene. (Figur 3)

4 Transport

- Legg produktet i den medfølgende posen før du flytter produktet.

5 Oppbevaring

- Oppbevar produktet i den medfølgende posen på et tørt sted, beskyttet mot direkte sollys og fuktige forhold.

6 Vedlikehold

6.1 Slik reparerer du en luftlekkasje

! **FORSIKTIG!** Ikke bløtlegg produktet.

- 1 Kontroller at de 2 lagene på luftventilene er tett lukket. Lukk dem om nødvendig og tilsett mer luft.
- 2 Påfør mildt såpevann på overflaten for å finne luftlekkasjen.
- 3 Rengjør og tørk området rundt luftlekkasjen. Se "6.2 For å rengjøre produktet for flekker" på [side 11](#).
- 4 Fest reparasjonslappen på området med luftlekkasjen.

MERK! Vent i 24 timer før du blåser opp produktet.

6.2 For å rengjøre produktet for flekker

- 1 Rengjør overflaten på produktet med en fuktet klut.
- 2 Påfør et fargeløst flytende vaskemiddel på det flekkete området.
- 3 Gni forsiktig på det flekkete området med vaskemiddelet.
- 4 Skyll området med vann.
- 5 Lufttørk produktet.

MERK! Sørg for at produktet er helt tørt før du bretter det sammen og legger det til oppbevaring.

7 Avhending

- Sørg for at du følger lokale forskrifter når du avhender produktet. Produktet må ikke brennes.

8 Tekniske data

Spesifikasjoner	Verdi
Maks. belastning	180 kg
Lengde	185 cm
Bredde	144 cm
Høyde	10,3 cm
Vekt	4,4 kg

EN

SV

NO

DA

PL

DE

FI

FR

NL

1 Indledning

1.1 Produktet

Produktet er en oppustelig madras til bagagerummet i en bil.

1.2 Symboler

	Læs betjeningsvejledningen omhyggeligt, og vær sikker på, du forstår den, før du tager produktet i brug. Gem betjeningsvejledningen til senere brug.
	Produktet overholder gældende EU-direktiver og -forordninger.
	Skal bortskaffes som elektronikkaffald.

2 Sikkerhed

2.1 Sikkerhedsdefinitioner

⚠ ADVARSEL! Manglende overholdelse af denne vejledning kan medføre død eller personskade.

⚠ FORSIGTIG! Manglende overholdelse af denne vejledning kan medføre skader på produktet, andre materialer eller det omgivende område.

BEMÆRK! Information, der er nødvendig i bestemte situationer.

2.2 Sikkerhedsanvisninger for brug

⚠ ADVARSEL! Manglende overholdelse af denne vejledning kan medføre fare for død eller personskade.

- Læs og følg advarslerne før brug.
- Lad ikke børn under 15 måneder sove på produktet på grund af risikoen for kvælning.
- Sørg for, at der er ca. 40 cm plads mellem produktet og vægge eller andre lodrette genstande, når produktet bruges af børn.
- Lad ikke børn bruge produktet på egen hånd.
- Brug ikke produktet til vandleg eller som redningsudstyr i vand.
- Hold produktet helt oppustet under brug.
- Hold produktet på sikker afstand af antændelseskilder og skarpe genstande.

- Opbevar eller brug ikke produktet i meget varme eller meget kolde omgivelser.
- Brug ikke produktet, hvis du er træt, syg eller påvirket. Det vil påvirke dit syn, din opmærksomhed, din koordination og din dømmekraft.
- Lad ikke børn eller personer, der ikke kender produktet, bruge det.
- Brug ikke produktet, hvis det er beskadiget.
- Foretag ikke ændringer på produktet.
- Brug kun produktet til det angivne formål.

3 Brug

⚠ FORSIGTIG! Fyld ikke luftkamrene med for meget luft for at undgå skader.

BEMÆRK! Det er normalt, at produktet lugter, når man åbner emballagen. Fold produktet ud, og læg det et godt ventileret sted et kort stykke tid før montering for at fjerne lugten.

BEMÆRK! Produktet strækker sig i løbet af de første 12 timer, når det er fuldt oppustet. Det kan være nødvendigt at tilføje mere luft.

BEMÆRK! Produktet kan bruges ved omgivelsestemperaturer på -25- 50°C.

3.1 Sådan fyldes produktet med luft

Figur 1

- 1 Vælg den rette dyse til ventilen.
- 2 Sæt pumpens oppumpningsport ind i dysen.
- 3 Når luftkammeret er helt oppustet, skal du lukke ventilen godt til og skubbe den ind.

3.2 Sådan lukkes luften ud af produktet

Figur 2

- 1 Åbn ventilens tog.
- 2 Sæt pumpens tømmeport i dysen for at lukke al luft ud af produktet.

3.3 Sådan foldes produktet

- 1 Læg produktet på en flad overflade med sovefladen pegende opad.
- 2 Fold produktet som vist på billederne. (Figur 3)

4 Transport

- Læg produktet i den medfølgende pose, før du flytter produktet.

5 Opbevaring

- Opbevar produktet i den medfølgende pose på et tørt sted og beskyttet mod direkte sollys og fugt.

6 Vedligeholdelse

6.1 Sådan repareres en luftlækage

! **FORSIGTIG!** Undgå at nedsænke produktet i vand.

- 1 Undersøg, om luftventilernes to lag er lukket tæt. Luk dem om nødvendigt, og tilfør mere luft.
- 2 Påfør mildt sæbevand på overfladen for at finde luftlækagen.
- 3 Rengør og tør området omkring luftlækagen. Se ["6.2 Sådan rengøres produktet for pletter" på side 13.](#)
- 4 Sæt reparationslappen fast på området med luftlækagen.

BEMÆRK! Vent 24 timer, før du puster produktet op.

6.2 Sådan rengøres produktet for pletter

- 1 Rengør produktets overflade med en fugtig klud.
- 2 Påfør et farveløst flydende rengøringsmiddel på området med pletter.
- 3 Gnid forsigtigt området med pletter med rengøringsmidlet.
- 4 Skyl området med vand.
- 5 Lad produktet lufttørre.

BEMÆRK! Sørg for, at produktet er helt tørt, før du folder det og sætter det til opbevaring.

7 Bortskaffelse

- Følg de lokale regler ved bortskaffelse af produktet. Brænd ikke produktet.

8 Tekniske data

Specifikation	Værdi
Maks. belastning	180 kg
Længde	185 cm
Bredde	144 cm
Højde	10,3 cm
Vægt	4,4 kg

EN

SV

NO

DA

PL

DE

FI

FR



NL

1 Wprowadzenie

1.1 Produkt

Produkt to materac dmuchany do bagażnika samochodu.

1.2 Symbole

	Przed użyciem produktu należy dokładnie i ze zrozumieniem przeczytać tę instrukcję obsługi. Zachowaj instrukcję na przyszłość.
	Niniejszy produkt spełnia wymagania stosownych dyrektyw i rozporządzeń unijnych.
	Utylizować jak odpady elektryczne.

2 Bezpieczeństwo

2.1 Definicje dotyczące bezpieczeństwa

! **OSTRZEŻENIE!** W razie niestosowania się do niniejszej instrukcji zachodzi ryzyko śmierci lub obrażeń ciała.

! **PRZESTROGA!** W razie niestosowania się do niniejszej instrukcji zachodzi ryzyko uszkodzenia produktu lub innych przedmiotów w jego pobliżu.

UWAGA! Informacje dotyczące postępowania w określonych sytuacjach.

2.2 Instrukcja bezpiecznej obsługi

! **OSTRZEŻENIE!** W razie niestosowania się do niniejszej instrukcji zachodzi ryzyko śmierci lub obrażeń ciała.

- Przed użyciem produktu zapoznaj się z ostrzeżeniami w niniejszej instrukcji, a następnie stosuj się do nich podczas używania.
- Nie pozwalaj dzieciom poniżej 15 miesiąca życia spać na tym produkcie ze względu na ryzyko uduszenia.
- Kiedy dzieci korzystają z produktu, upewnij się, że między produktem a ścianami lub innymi pionowymi przedmiotami jest około 40 cm wolnej przestrzeni.
- Nie pozwól dzieciom korzystać z produktu samodzielnie.
- Nie używaj produktu do zabawy w wodzie ani ratownictwa wodnego.
- Podczas użytkowania produkt powinien być całkowicie napompowany.

- Przechowuj produkt w bezpiecznej odległości od źródeł zapłonu i ostrych przedmiotów.
- Nie przechowuj ani nie używaj produktu w bardzo gorącym lub bardzo zimnym otoczeniu.
- Nie używaj produktu w stanie zmęczenia, choroby lub pod wpływem środków odurzających. Powoduje to pogorszenie wzroku, koncentracji, koordynacji i oceny sytuacji.
- Nie pozwalaj na korzystanie z produktu dzieciom lub osobom, które nie wiedzą, jak go obsługiwać.
- Nie używaj produktu, jeśli jest uszkodzony.
- Nie modyfikuj produktu.
- Produktu można używać wyłącznie zgodnie z jego przeznaczeniem.

3 Obsługa

! **PRZESTROGA!** Nie napełniaj komór powietrznych zbyt dużą ilością powietrza, aby uniknąć uszkodzenia produktu.

UWAGA! Jeśli po otwarciu opakowania produkt wydziela zapach, jest to normalne zjawisko. Rozpakuj produkt i pozostaw go na krótki czas w dobrze wentylowanym miejscu, aby usunąć zapach.

UWAGA! Produkt rozciąga się w ciągu pierwszych 12 godzin po całkowitym nadmuchianiu. Konieczne może być uzupełnienie powietrza.

UWAGA! Produkt można użytkować w temperaturze otoczenia wynoszącej -25–50°C.

3.1 Nadmuchiwanie produktu

Rysunek 1

- 1 Wybierz odpowiednią dyszę do zaworu.
- 2 Włóż gniazdo nadmuchiwania pompy do dyszy.
- 3 Gdy komora powietrzna zostanie całkowicie napompowana, szczelnie zamknij zawór i wciśnij go.

3.2 Spuszczanie powietrza z produktu

Rysunek 2

- 1 Otwórz dwie warstwy zaworu.
- 2 Włóż gniazdo wydmuchiwania pompy do dyszy, aby wypuścić całe powietrze z produktu.

3.3 Składanie produktu

- 1 Połóż produkt na płaskiej powierzchni, tak aby powierzchnia do spania była skierowana do góry.
- 2 Złóż produkt zgodnie z instrukcjami na ilustracjach. (Rysunek 3)

4 Transport

- Przed przeniesieniem produktu umieść go w dostarczonej torbie.

5 Przechowywanie

- Przechowuj produkt w dostarczonej torbie w suchym miejscu zabezpieczonym przed bezpośrednim następcznieniem i wilgocią.

6 Konserwacja

6.1 Naprawa w przypadku nieszczelności

! PRZESTROGA! Nie zanurzaj produktu w wodzie.

- 1 Sprawdź, czy dwie warstwy zaworów powietrznych są szczelnie zamknięte. W razie potrzeby zamknij je i dopuść więcej powietrza.
- 2 Nałóż na powierzchnię łagodny roztwór wody z mydłem, aby znaleźć miejsce wycieku powietrza.
- 3 Oczyszć i osusz miejsce wokół wycieku powietrza. Patrz "[6.2 Czyszczenie produktu z plam](#)" na [stronie 15](#).
- 4 Przymocuj łatkę naprawczą do miejsca wycieku powietrza.

UWAGA! Przed nadmuchianiem produktu odczekaj 24 godziny.

6.2 Czyszczenie produktu z plam

- 1 Czyść powierzchnię produktu wilgotną szmatką.
- 2 Na plamę nałóż bezbarwny płynny detergent.
- 3 Dokładnie przetrzyj zabrudzone miejsce szmatką z detergentem.
- 4 Splucz miejsce wodą.
- 5 Produkt należy wysuszyć na powietrzu.

UWAGA! Przed złożeniem produktu i odłożeniem go do przechowywania upewnij się, że jest całkowicie suchy.

7 Utylizacja

- Pamiętaj, aby postępować zgodnie z lokalnymi przepisami dotyczącymi utylizacji. Nie spalaj produktu.

8 Dane techniczne

Specyfikacja	Wartość
Maks. obciążenie	180 kg
Długość	185 cm
Szerokość	144 cm
Wysokość	10,3 cm
Masa	4,4 kg

1 Einführung

1.1 Das Produkt

Das Produkt ist eine aufblasbare Matratze für den Kofferraum eines Autos.

1.2 Symbole

	Lesen Sie die Bedienungsanleitung sorgfältig durch und stellen Sie sicher, dass Sie die Anweisungen verstanden haben, bevor Sie das Produkt verwenden. Bewahren Sie die Anweisungen zum späteren Nachschlagen auf.
	Dieses Produkt entspricht den geltenden EU-Richtlinien und -Vorschriften.
	Als Elektroschrott entsorgen.

2 Sicherheit

2.1 Sicherheitshinweise

! WARNUNG! Wenn Sie diese Anweisungen nicht befolgen, besteht Lebens- und Verletzungsgefahr.

! ACHTUNG! Wenn Sie diese Anweisungen nicht befolgen, besteht die Gefahr, dass das Produkt, andere Materialien oder der angrenzende Bereich beschädigt werden.

HINWEIS! Informationen, die in einer bestimmten Situation notwendig sind.

2.2 Sicherheitshinweise für die Bedienung

! WARNUNG! Wenn Sie diese Anweisungen nicht befolgen, besteht Lebens- und Verletzungsgefahr.

- Lesen und beachten Sie die Warnhinweise vor der Verwendung.
- Lassen Sie Kinder unter 15 Monaten nicht auf dem Produkt schlafen, da die Gefahr des Erstickens besteht.
- Wenn Kinder das Produkt benutzen, achten Sie darauf, dass zwischen dem Produkt und Wänden oder anderen vertikalen Gegenständen ein Abstand von etwa 40 cm besteht.
- Lassen Sie Kinder das Produkt nicht alleine nutzen.
- Verwenden Sie das Produkt nicht für Wasserspiele oder Wasserrettung.

- Lassen Sie das Produkt während des Gebrauchs vollständig aufgeblasen.
- Halten Sie das Produkt in sicherer Entfernung von Zündquellen und scharfen Gegenständen.
- Bewahren Sie das Produkt nicht in sehr heißen oder sehr kalten Umgebungen auf.
- Verwenden Sie das Produkt nicht, wenn Sie müde, krank oder berauscht sind. Dadurch werden Ihr Sehvermögen, Ihre Wachsamkeit, Ihre Koordination und Ihr Urteilsvermögen beeinträchtigt.
- Überlassen Sie die Benutzung des Produktes nicht Kindern oder Personen, die mit der Bedienung des Produkts nicht vertraut sind.
- Verwenden Sie das Produkt niemals, wenn es defekt ist.
- Nehmen Sie keine Änderungen an dem Produkt vor.
- Verwenden Sie das Produkt nur für die angegebene Funktion.

3 Betrieb

! ACHTUNG! Füllen Sie die Luftkammern nicht mit zu viel Luft, um Schäden zu vermeiden.

HINWEIS! Es ist normal, dass das Produkt riecht, wenn Sie die Verpackung öffnen. Packen Sie das Produkt aus und legen Sie es vor der Installation für kurze Zeit an einen belüfteten Ort, um den Geruch auszulüften.

HINWEIS! Das Produkt dehnt sich in den ersten 12 Stunden, wenn es vollständig aufgeblasen ist. Es kann notwendig sein, mehr Luft hinzuzufügen.

HINWEIS! Das Produkt kann bei Umgebungstemperaturen von -25 – 50 Grad Celsius verwendet werden.

3.1 So blasen Sie das Produkt auf

Abbildung 1

- 1 Wählen Sie die passende Düse für das Ventil.
- 2 Stecken Sie den Aufblasanschluss der Pumpe in die Düse.
- 3 Wenn die Luftkammer vollständig aufgeblasen ist, schließen Sie das Ventil fest und drücken es hinein.

3.2 So lassen Sie die Luft ab

Abbildung 2

- 1 Öffnen Sie die 2 Schichten des Ventils.
- 2 Stecken Sie den Entlüftungsanschluss der Pumpe in die Düse, um die gesamte Luft aus dem Produkt abzulassen.

3.3 So falten Sie das Produkt zusammen

- 1 Legen Sie das Produkt auf eine flache Oberfläche, wobei die Liegefläche nach oben zeigt.
- 2 Falten Sie das Produkt wie in den Abbildungen gezeigt. (Abbildung 3)

4 Transport

- Legen Sie das Produkt in die mitgelieferte Tasche, bevor Sie es transportieren.

5 Aufbewahrung

- Lagern Sie das Produkt in der Tasche an einem trockenen Ort, geschützt vor direkter Sonneneinstrahlung und Nässe.

6 Wartung und Pflege

6.1 So reparieren Sie ein Luftleck

! **ACHTUNG!** Weichen Sie das Produkt nicht ein.

- 1 Prüfen Sie, ob die 2 Schichten der Luftventile fest geschlossen sind. Schließen Sie sie bei Bedarf und fügen Sie mehr Luft hinzu.
- 2 Tragen Sie mildes Seifenwasser auf die Oberfläche auf, um das Luftleck zu finden.
- 3 Reinigen und trocknen Sie den Bereich um das Luftleck. Siehe „6.2 So entfernen Sie Flecken“ auf [Seite 17](#).
- 4 Bringen Sie den Reparaturflicken an der Stelle des Luftlecks an.

HINWEIS! Warten Sie 24 Stunden, bevor Sie das Produkt aufblasen.

6.2 So entfernen Sie Flecken

- 1 Reinigen Sie die Oberfläche des Produkts mit einem trockenen Tuch.
- 2 Tragen Sie ein farbloses Flüssigwaschmittel auf die verschmutzte Stelle auf.
- 3 Reiben Sie die verschmutzte Stelle vorsichtig mit dem Reinigungsmittel ein.
- 4 Spülen Sie den Bereich mit Wasser.
- 5 Lassen Sie das Produkt an der Luft trocknen.

HINWEIS! Vergewissern Sie sich, dass das Produkt vollständig trocken ist, bevor Sie es falten und lagern.

7 Entsorgung

- Stellen Sie sicher, dass Sie die örtlichen Vorschriften befolgen, wenn Sie das Produkt entsorgen. Produkt nicht verbrennen.

8 Technische Daten

Spezifikation	Wert
Max. Last	180 kg
Länge	185 cm
Breite	144 cm
Höhe	10,3 cm
Gewicht	4,4 kg

1 Johdanto

1.1 Tuote

Tuote on auton takakonttiin tarkoitettu puhallettava patja.

1.2 Symbolit

	Lue käyttöohjeet huolellisesti ja varmista ennen tuotteen käytön aloittamista, että olet ymmärtänyt ohjeet. Säilytä ohjeet myöhempää käyttöä varten.
	Tämä tuote on sovellettavien EU:n direktiivien ja säädösten mukainen.
	Kierrätetään sähkö- ja elektroniikkalajajätteen mukana.

2 Turvallisuus

2.1 Turvallisuusmääräykset

VAROITUS! Jos näitä ohjeita ei noudateta, seurauksena voi olla kuoleman tai vammautumisen riski.

HUOMIO! Jos näitä ohjeita ei noudateta, tuote, muut materiaalit tai ympäröivä alue voivat vahingoittua.

HUOM. Tilannekohtaiset välttämättömät tiedot.

2.2 Käytön turvaohjeet

VAROITUS! Jos näitä ohjeita ei noudateta, seurauksena voi olla kuoleman tai vamman vaara.

- Lue varoitusmerkinnät ja noudata niitä ennen käyttöä.
- Älä anna alle 15 kuukauden ikäisten lasten nukkua tuotteen päällä tukehtumisvaaran vuoksi.
- Kun lapset käyttävät tuotetta, varmista, että tuotteen ja seinien tai muiden pystysuorien kohteiden välissä on noin 40 cm tilaa.
- Älä anna lasten käyttää tuotetta itsenäisesti.
- Älä käytä tuotetta vesileikkeihin tai vesipelastukseen.
- Pidä tuote täyteen puhallettuna käytön aikana.
- Pidä tuote turvallisella etäisyydellä syttymislähteistä ja terävistä esineistä.
- Älä säilytä tai käytä tuotetta erittäin kuumassa tai erittäin kylmässä ympäristössä.
- Älä käytä tuotetta, jos olet väsynyt, sairas tai päihtynyt. Nämä seikat heikentävät näkö-, havainto-, koordinaatio- ja arviointikykyäsi.

- Älä anna lasten tai sellaisten henkilöiden, jotka eivät hallitse tuotteen käyttöä, käyttää sitä.
- Älä käytä tuotetta, jos se on vahingoittunut.
- Älä tee tuotteeseen muutoksia.
- Käytä tuotetta vain käyttötarkoituksensa mukaisesti.

3 Käyttö

HUOMIO! Älä täytä ilmakammioita liian suurella ilmamäärällä vaurioiden välttämiseksi.

HUOM.! On normaalia, että tuotteesta lähtee hajua, kun avaat pakkauksen. Avaa tuote ja aseta se tuuletettuun tilaan lyhyeksi ajaksi ennen asennusta, jotta haju pääsee haihtumaan.

HUOM.! Tuote venyy ensimmäisten 12 tunnin aikana, kun se on täyteen puhallettu. Ilman lisääminen voi olla tarpeen.

HUOM.! Tuotetta voidaan käyttää ympäristön lämpötiloissa $-25...+50$ °C.

3.1 Tuotteen täyttäminen

Kuva 1

- 1 Valitse venttiiliin sopiva suutin.
- 2 Aseta pumpun täyttöaukko suuttimeen.
- 3 Kun ilmakammio on täytetty täyteen, sulje venttiili tiukasti ja työnnä se sisään.

3.2 Tuotteen tyhjentäminen

Kuva 2

- 1 Avaa venttiilin 2 kerrosta.
- 2 Aseta pumpun tyhjennysportti suuttimeen, jotta kaikki ilma poistuu tuotteesta.

3.3 Tuotteen taittaminen

- 1 Aseta tuote tasaiselle alustalle siten, että makuupinta osoittaa ylöspäin.
- 2 Asenna tuote kuvien osoittamalla tavalla. (Kuva 3)

4 Kuljettaminen

- Laita tuote mukana toimitettuun pussiin ennen tuotteen siirtämistä.

5 Säilyttäminen

- Säilytä tuotetta kuivassa tilassa suojassa suoralta auringonvalolta ja kosteudelta.

6 Ylläpito

6.1 Ilmavuodon korjaaminen



HUOMIO! Älä upota tuotetta veteen.

1

Tarkista, että ilmaventtiilien 2 kerrosta ovat tiiviisti kiinni. Sulje ne tarvittaessa ja lisää ilmaa.

2

Levitä pinnalle mietoa saippuavettä ilmavuodon löytämiseksi.

3

Puhdista ja kuivaa ilmavuotokohdan ympäristö. Katso lisätietoja kohdasta "[6.2 Tahrojen poistaminen tuotteesta](#)" sivulla 19.

4

Kiinnitä korjauslaastari ilmavuotokohtaan.

HUOM.! Odota 24 tuntia, ennen kuin puhallat tuotteeseen ilmaa.

6.2 Tahrojen poistaminen tuotteesta

1

Puhdista tuotteen pinta kuivalla liinalla.

2

Levitä väritöntä nestemäistä pesuainetta tahriintuneelle alueelle.

3

Hiero tahriintunutta aluetta varovasti pesuaineella.

4

Huuhtelee alue vedellä.

5

Anna tuotteen kuivua ilmassa.

HUOM.! Varmista, että tuote on täysin kuiva, ennen kuin taittelet sen ja laitat sen säilytykseen.

7 Hävittäminen

- Varmista, että hävität tuotteen paikallisten määräysten mukaisesti. Älä polta tuotetta.

8 Tekniset tiedot

Tekniset tiedot	Arvo
Enimmäiskuormitus	180 kg
Pituus	185 cm
Leveys	144 cm
Korkeus	10,3 cm
Paino:	4,4 kg

EN

SV

NO

DA

PL

DE

FI

FR



NL

1 Introduction

1.1 Le produit

Le produit est un matelas gonflable pour le coffre d'une voiture.

1.2 Symboles

	Lisez attentivement le mode d'emploi et veillez à bien en comprendre les instructions avant d'utiliser le produit. Conservez le mode d'emploi pour pouvoir vous y référer ultérieurement.
	Ce produit est conforme aux directives et réglementations européennes en vigueur.
	Il doit être recyclé comme déchet électrique.

2 Sécurité

2.1 Définitions relatives à la sécurité

⚠ AVERTISSEMENT ! Le non-respect de ces instructions fait courir un risque de mort ou de blessure.

⚠ ATTENTION ! Le non-respect des présentes instructions crée un risque d'endommagement du produit, de tout autre matériel ou de la zone adjacente.

REMARQUE ! Informations nécessaires dans une situation donnée.

2.2 Consignes de sécurité pour le fonctionnement

⚠ AVERTISSEMENT ! Le non-respect de ces instructions peut faire courir un risque de mort ou de blessures.

- Veuillez lire et respecter les instructions d'avertissement avant l'utilisation.
- Ne laissez pas les enfants de moins de 15 mois dormir sur le produit en raison du risque de suffocation.
- Lorsque les enfants utilisent le produit, veillez à ce qu'il y ait environ 40 cm d'espace entre le produit et les murs ou d'autres objets verticaux.
- Ne laissez pas les enfants utiliser le produit de manière autonome.
- N'utilisez pas le produit pour des jeux d'eau ou des sauvetages aquatiques.

- Maintenez le produit entièrement gonflé pendant l'utilisation.
- Maintenez le produit à une distance sûre des sources d'inflammation et des objets tranchants.
- Ne conservez pas et n'utilisez pas le produit dans des environnements très chauds ou très froids.
- N'utilisez pas le produit si vous êtes fatigué(e), malade ou en état d'ébriété. Cela diminuera votre vision, votre vigilance, votre coordination et votre jugement.
- Ne laissez pas des enfants ou des personnes utiliser le produit sans en avoir une connaissance adéquate.
- N'utilisez pas le produit s'il est endommagé.
- N'apportez aucune modification au produit.
- Utilisez le produit uniquement pour sa fonction spécifiée.

3 Utilisation

⚠ ATTENTION ! Ne remplissez pas les chambres à air avec trop d'air pour éviter de les endommager.

REMARQUE ! Il est normal que le produit ait une odeur à l'ouverture de l'emballage. Déployez le produit et placez-le dans un endroit ventilé pendant une courte période avant de l'installer.

REMARQUE ! Le produit s'étire pendant les 12 premières heures lorsqu'il est entièrement gonflé. Il peut être nécessaire d'ajouter de l'air.

REMARQUE ! Le produit peut être utilisé à des températures ambiantes comprises entre -25 et 50°C.

3.1 Pour gonfler le produit

Figure 1

- 1 Sélectionnez la buse correspondant à la vanne.
- 2 Introduisez l'orifice de gonflage de la pompe dans la buse.
- 3 Lorsque la chambre à air est entièrement gonflée, fermez hermétiquement la valve et enfoncez-la.

3.2 Pour dégonfler le produit

Figure 2

- 1 Ouvrez les deux couches de la valve.
- 2 Introduisez l'orifice de dégonflage de la pompe dans la buse afin de libérer tout l'air du produit.

3.3 Pour plier le produit

- 1 Placez le produit sur une surface plane, la surface de couchage orientée vers le haut.
- 2 Installez le produit comme indiqué sur les illustrations. (Figure 3)

4 Transport

- Placez le produit dans le sac fourni avant de le déplacer.

5 Entreposage

- Rangez le produit dans un endroit sec, à l'abri de la lumière directe du soleil et de l'humidité.

6 Entretien

6.1 Pour réparer une fuite d'air

! ATTENTION ! Ne pas tremper le produit.

- 1 Vérifiez que les 2 couches des valves d'air sont bien fermées. Fermez-les si nécessaire et ajoutez de l'air.
- 2 Appliquez de l'eau savonneuse douce sur la surface pour trouver la fuite d'air.
- 3 Nettoyez et séchez la zone autour de la fuite d'air. Reportez-vous à "[6.2 Pour nettoyer le produit des taches](#)" à la page 21.
- 4 Fixez le patch de réparation sur la zone de la fuite d'air.

REMARQUE ! Attendez 24 heures avant de gonfler le produit.

6.2 Pour nettoyer le produit des taches

- 1 Nettoyez la surface du produit à l'aide d'un chiffon sec.
- 2 Appliquez un détergent liquide incolore sur la zone tachée.
- 3 Frottez soigneusement la zone tachée avec le détergent.
- 4 Rincez la zone avec de l'eau.
- 5 Séchez le produit à l'air libre.

REMARQUE ! Assurez-vous que le produit est complètement sec avant de le plier et de le mettre en stockage.

7 Mise au rebut

- Veillez à respecter la réglementation locale quand vous mettez le produit au rebut. Ne brûlez pas le produit.

8 Données techniques

Spécifications	Valeur
Charge max.	180 kg
Longueur	185 cm
Largeur	144 cm
Hauteur	10,3 cm
Poids	4,4 kg

1 Inleiding

1.1 Het product

Het product is een opblaasbaar matras voor in de kofferbak van een auto.

1.2 Symbolen

	Lees de gebruiksaanwijzing zorgvuldig door en zorg ervoor dat u de instructies begrijpt voordat u het product gebruikt. Bewaar de gebruiksaanwijzing voor toekomstig gebruik.
	Dit product voldoet aan de geldende EU-richtlijnen en -regelgeving.
	Recyclen als elektrisch afval.

2 Veiligheid

2.1 Definities van veiligheid

! **WAARSCHUWING!** Als u zich niet aan deze voorschriften houdt, kan dat leiden tot (dodelijk) letsel.

! **VOORZICHTIG!** Als u zich niet aan deze voorschriften houdt, kan dat leiden tot schade aan het product, overige materialen of de nabije omgeving.

LET OP! Informatie die in bepaalde situaties noodzakelijk is.

2.2 Veiligheidsvoorschriften voor gebruik

! **WAARSCHUWING!** Als u zich niet aan deze voorschriften houdt, kan dat leiden tot (dodelijk) letsel.

- Lees de waarschuwingeninstructies voor gebruik en volg deze.
- Laat kinderen jonger dan 15 maanden niet op het product slapen vanwege het risico op verstikking.
- Als kinderen het product gebruiken, moet u ervoor zorgen dat er ongeveer 40 cm ruimte is tussen het product en muren of andere verticale voorwerpen.
- Laat kinderen het product niet zelfstandig gebruiken.
- Gebruik het product niet om te spelen in het water of noodsituaties in het water.
- Houd het product tijdens gebruik volledig opgeblazen.
- Houd het product op een veilige afstand van ontstekingsbronnen en scherpe voorwerpen.

- Bewaar of gebruik het product niet in een zeer warme of koude omgeving.
- Gebruik het product niet als u moe, ziek of onder invloed bent. Dat vermindert uw gezichtsvermogen, alertheid en coördinatie- en beoordelingsvermogen.
- Laat het product niet gebruiken door kinderen of personen die het product niet kennen.
- Gebruik het product niet als het beschadigd is.
- Breng geen wijzigingen aan in het product.
- Gebruik het product alleen voor de beoogde functie.

3 Gebruik

! **VOORZICHTIG!** Vul de luchtkamers niet met te veel lucht om schade te voorkomen.

LET OP! Het is normaal dat het product stinkt wanneer u de verpakking opent. Vouw het product uit en leg het korte tijd in een geventileerde ruimte om de onprettige geur te verwijderen.

LET OP! Het product rekt de eerste 12 uur uit wanneer het volledig opgeblazen is. Het kan nodig zijn om meer lucht toe te voegen.

LET OP! Het product kan worden gebruikt bij omgevingstemperaturen van -25-50 °C.

3.1 Het product opblazen

Afbeelding 1

- 1 Selecteer het toepasselijke mondstuk voor de klep.
- 2 Steek de opblaaspoot van de pomp in het mondstuk.
- 3 Wanneer de luchtkamer volledig is opgeblazen, sluit u het ventiel goed en duwt u het ventiel naar binnen.

3.2 Het product laten leeglopen

Afbeelding 2

- 1 Open de 2 lagen van de klep.
- 2 Steek de leeglaattoepoot van de pomp in het mondstuk om alle lucht uit het product te laten ontsnappen.

3.3 Het product opvouwen

- 1 Leg het product op een vlakke ondergrond met het slaoppervlak naar boven gericht.
- 2 Vouw het product volgens de tekeningen. (Afbeelding 3)

4 Vervoeren

- Doe het product in de meegeleverde tas voordat u het product verplaatst.

5 Opbergen

- Bewaar het product in de meegeleverde tas op een droge plaats, waar het beschermd is tegen direct zonlicht en vochtige omstandigheden.

6 Onderhoud

6.1 Een luchtlek repareren

! VOORZICHTIG! Laat het product niet weken.

- 1 Controleer of de 2 lagen van de luchtkleppen goed gesloten zijn. Sluit ze indien nodig en voeg meer lucht toe.
- 2 Breng een milde zeepoplossing aan op het oppervlak om het luchtlek te vinden.
- 3 Reinig en droog het gebied rond het luchtlek. Zie '6.2 Het product van vlekken ontdoen' op pagina 23.
- 4 Bevestig de reparatiepleister op het gebied van het luchtlek.

LET OP! Wacht 24 uur voordat u het product opblaast.

6.2 Het product van vlekken ontdoen

- 1 Maak het oppervlak van het product schoon met een vochtige doek.
- 2 Breng een kleurloos vloeibaar schoonmaakmiddel aan op de bevlekte plek.
- 3 Wrijf het bevlekte gebied voorzichtig in met het schoonmaakmiddel.
- 4 Spoel het gebied met water.
- 5 Laat het product aan de lucht drogen.

LET OP! Zorg ervoor dat het product volledig droog is voordat u het opvouwt en opbergt.

7 Afvoeren

- Volg de lokale voorschriften wanneer u het product afvoert. Verbrand het product niet.

8 Technische gegevens

Specificaties	Waarde
Maximale belasting	180 kg
Lengte	185 cm
Breedte	144 cm
Hoogte	10,3 cm
Gewicht	4.4 kg

KAYOBA

www.jula.com