

EN MAIN POWER SWITCH WITH KEY OPERATING INSTRUCTIONS

Original instructions

SV HUVUDSTRÖMBRYTARE MED NYCKEL

BRUKSANVISNING

Översättning av originalinstruktioner

NO HOVEDSTRØMBRYTER MED NØKSEL

BETJENINGSANVISNINGER

Oversettelse av originalinstruksjonene

DA HOVEDAFBRYDER MED NØGLE

BETJENINGSVEJLEDNING

Oversættelse af den originale vejledning

PL PRZEŁĄCZNIK GŁÓWNY Z KLUCZEM

INSTRUKCJA OBSŁUGI

Przekład instrukcji oryginalnej

DE HAUPTSCHALTER MIT SCHLÜSSEL

BEDIENUNGSANLEITUNG

Übersetzung der Originalanleitung

FI PÄÄKYTKIN AVAIMELLA

KÄYTTÖOHJE

Alkuperäisten ohjeiden käänös

FR INTERRUPTEUR PRINCIPAL AVEC CLÉ

INSTRUCTIONS D'UTILISATION

Traduction des instructions d'origine

NL HOOFDSCHAKELAAR MET SLEUTEL

BEDIENINGSINSTRUCTIES

Vertaling van de originele instructies

Jula AB reserves the right to make changes to the product. Jula AB claims copyright on this documentation. It is not allowed to modify or alter this documentation in any way and the manual shall be printed and used as it is in relation to the product. For the latest version of operating instructions, refer to the Jula website.

Jula AB förbehåller sig rätten att göra ändringar på produkten. Jula AB innehar upphovsrätten till denna dokumentation. Det är inte tillåtet att modifiera eller ändra denna dokumentation på något sätt och bruksanvisningen ska skrivas ut och användas som den är i förhållande till produkten. Se Julas webbplats för den senaste versionen av bruksanvisningen.

Jula AB forbeholder seg retten til å endre produktet. Jula AB har opphavsretten til denne dokumentasjonen. Det er ikke tillatt å modifisere eller endre denne dokumentasjonen på noen som helst måte, og håndboken skal trykkes og brukes som den er i forhold til produktet. For siste versjon av betjeningsanvisningene, se Julas nettsider.

Jula AB forbeholder sig retten til å ændre produktet. Jula AB har ophavsretten til denne dokumentation. Det er ikke tilladt at modificere eller ændre denne dokumentation på nogen måde, og manualen skal printes og bruges som den er i forhold til produktet. For den seneste version af betjeningsvejledningen, se Julas hjemmeside.

Jula AB zastrzega sobie prawo do wprowadzenia zmian w produkcie. Jula AB zastrzega sobie prawa autorskie do niniejszej dokumentacji. Dokumentacja nie wolno w żaden sposób modyfikować ani zmieniać, a instrukcje należy drukować i używać ją w odniesieniu do produktu w stanie niezmiennym. Najnowszą wersję instrukcji obsługi można znaleźć na stronie internetowej Jula.

Jula AB behält sich das Recht vor, Änderungen am Produkt vorzunehmen. Jula AB beansprucht die Urheberrechte an dieser Dokumentation. Es ist nicht zulässig, diese Dokumentation in irgendeiner Weise zu verändern oder umzugestalten. Die Anleitung muss gedruckt und so verwendet werden, wie sie in Bezug zum Produkt steht. Die aktuellste Version der Bedienungsanleitung finden Sie auf der Website von Jula.

Jula AB pidättää oikeuden tehdä tuotteeseen muutoksia. Jula AB:llä on tämän dokumentaation tekijänoikeus. Tätä dokumentaatiota ei saa muuttaa millään tavalla ja käyttöopas on tulostettava ja sitä on käytettävä sellaisena kuin se on tämän tuotteen kanssa. Käyttöohjeiden uusien versio löytyy Julan verkkosivustolta.

Jula AB se réserve le droit d'apporter des modifications au produit. Jula AB revendique les droits d'auteur sur cette documentation. Il est interdit de modifier ou d'altérer cette documentation de quelque manière que ce soit et le manuel doit être imprimé et utilisé tel quel en relation avec le produit. Pour obtenir la dernière version des instructions d'utilisation, consultez le site Web de Jula.

Jula AB behoudt zich het recht voor om wijzigingen aan het product aan te brengen. Jula AB claimt het copyright op deze documentatie. Het is niet toegestaan om deze documentatie op welke manier dan ook te wijzigen of te veranderen. De handleiding moet worden afgedrukt en gebruikt zoals deze in relatie tot het product staat. Raadpleeg de Jula-website voor de laatste versie van de bedieningsinstructies.

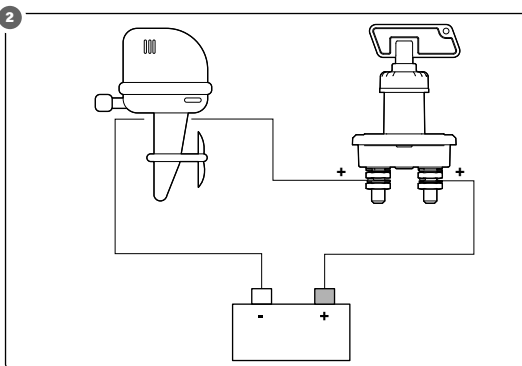
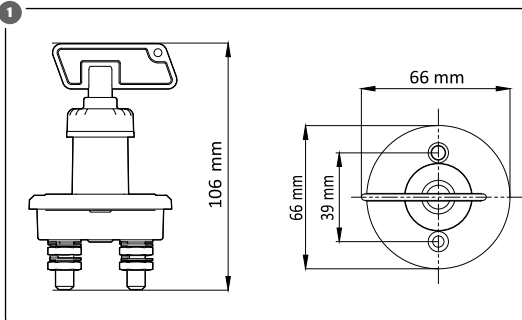

EN

1 Introduction

1.1 The product

The product is an ON/OFF battery isolator switch with a removable key.

2 Symbol

	Read the operating instructions carefully and make sure that you understand the instructions before you use the product. Save the instructions for future reference.
	This product complies with applicable EU directives and regulations.
	Recycle as electrical waste.

3 Safety

3.1 Safety definitions

⚠ WARNING! If you do not obey these instructions, there is a risk of death or injury.

⚠ CAUTION! If you do not obey these instructions, there is a risk of damage to the product, other materials or the adjacent area.

NOTE! Information that is necessary in a given situation.

3.2 Safety instructions for operation

- Read and obey the warning instructions before operation.
- Do not install the product if you are tired, ill, or intoxicated. This will decrease your vision, alertness, coordination and judgment.
- Do not let children or persons who do not know the product to use it.
- Do not use the product if it is damaged.
- Do not make changes to the product.
- Use the product only for its specified function.

4 Installation

⚠ CAUTION! Connect the product to the battery as near as possible. The recommended distance from the battery is maximum 1 m. Make sure that there is no stress or bends in the wiring.

NOTE! Connect the product to a 12V or 24V DC power source.

- 1 Connect the wires, refer to the wiring diagram on figure 2.
- 2 Tighten the connections.

5 To operate the product

⚠ CAUTION! Stop the equipment before you turn the key to the "OFF" position. Remove the key from the keyhole when you leave your vehicle.

- 1 Put the key in the keyhole of the product and turn the key to the "ON" position to connect the equipment and the main power supply.
- 2 Turn the key to the "OFF" position to disconnect the equipment from the main power supply.

6 Maintenance

6.1 To clean the product

- Clean the product regularly with a dry cloth.

7 Storage

- If the product is not going to be used for a long period of time, keep the product in a clean and dry place, where children and pets do not have access to it.

8 Discard

- Make sure that you follow local regulations when you discard the product. Do not burn the product.

9 Technical data

Specification	Value
Current	275 A
Voltage	50 V
Protection rating	IP54

SV

1 Inledning

1.1 Produkten

Produkten är en PÅ/AV-batterifrånsljare med en löstagbar nyckel.

2 Symbol

	Läs bruksanvisningen noggrant och se till att du förstår instruktionerna innan du börjar använda produkten. Spara bruksanvisningen för framtida bruk.
	Denna produkt uppfyller tillämpliga EU-direktiv och -förfordningar.
	Återvinns som elektroniskt avfall.

3 Säkerhet

3.1 Säkerhetsdefinitioner

⚠ VARNING! Om du inte följer dessa instruktioner finns det risk för personskada eller dödsfall.

⚠ FÖRSIKTIGHET! Om du inte följer dessa instruktioner finns det risk att du skadar produkten, andra material eller det närliggande området.

OBS! Information som är nödvändig i en specifik situation.

3.2 Säkerhetsinstruktioner för användning

- Läs och följ varningsanvisningarna innan användning.
- Installera inte produkten om du är trött, sjuk eller berusad. Dessa försämrar din syn, uppmärksamhet, koordination och omdömesförmåga.
- Låt inte barn eller personer som inte vet hur man använder produkten använda den.
- Använd inte produkten om den är skadad.
- Gör inga ändringar på produkten.
- Använd endast produkten för dess avsedda ändamål.

4 Installation

⚠ FÖRSIKTIGHET! Anslut produkten till batteriet så nära som möjligt. Rekommenderat avstånd från batteriet är max 1 meter. Se till att det inte finns några spänningar eller böjningar i ledningarna.

OBS! Anslut produkten till en strömkälla på 12 eller 24 V DC.

- 1 Anslut kablarna. Se det elektriska diagrammet i bild 2.
- 2 Dra åt anslutningarna.

5 Att använda produkten

⚠ FÖRSIKTIGHET! Stäng av utrustningen innan du vrider nyckeln till OFF-läget (AV). Ta ut nyckeln ur nyckelhålet när du lämnar ditt fordon.

1 Sätt nyckeln i nyckelhålet på produkten och vrid nyckeln till ON-läget (PÅ) för att ansluta utrustningen och huvudströmförsörjningen.

2 Vrid nyckeln till OFF-läget (AV) för att koppla bort utrustningen från huvudströmförsörjningen.

6 Underhåll

6.1 Att rengöra produkten

- Rengör produkten regelbundet med en torr trasa.

7 Förvaring

- Om produkten inte ska användas under en längre tid ska den förvaras på en ren och torr plats, utom räckhåll för barn och husdjur.

8 Kassering

- Se till att du följer lokala bestämmelser när du kasserar produkten. Elda inte upp produkten.

9 Tekniska data

Specifikation	Värde
Ström	275 A
Spänning	50 V
Skyddsklass	IP54



NO

1 Introduksjon

1.1 Produktet

Produktet er en PÅ/AV-batteribryter med en avtakbar nøkkel.

2 Symbol

	Les bruksanvisningen nøye og forsikre deg om at du har forstått den før du tar produktet i bruk. Ta vare på bruksanvisningen til senere bruk.
	Dette produktet er i samsvar med gjeldende EU-direktiver og -forskrifter.
	Gjenvinnes som elektrisk avfall.

3 Sikkerhet

3.1 Sikkerhetsspesifikasjoner

⚠ ADVARSEL! Hvis du ikke følger disse instruksjonene er det fare for død eller skade.

⚠ FORSIKTIG! Om du ikke følger disse instruksjonene er det en fare for skade på produktet, på andre materialer eller på området rundt.

MERK! Informasjon som er nødvendig i en gitt situasjon.

3.2 Sikkerhetsinstruksjoner for drift

- Les og følg advarselsinstruksjonene før bruk.
- Ikke bruk produktet hvis du er trett, syk eller beruset. Dette vil redusere synet, årvåkenheten, koordinasjonen og dømmekraften.
- Ikke la barn eller personer som ikke vet hvordan de skal betjene produktet, bruke det.
- Ikke bruk produktet hvis det er skadet.
- Ikke gjør endringer på produktet.
- Bruk produktet kun til det som det er beregnet til.

4 Installasjon

⚠ FORSIKTIG! Koble produktet til batteriet så nært som mulig. Den anbefalte avstanden fra batteriet er maksimalt 1 m. Forsikre deg om at det ikke er noen spenning eller bøyninger i ledningene.

MERK! Koble produktet til en 12 V eller 24 V DC strømkilde.

- 1** Koble til ledningene, se det koblings skjemaet på figur 2.
- 2** Stram til koblingene.

5 Betjening av produktet

⚠ FORSIKTIG! Stopp utstyret før du vrir nøkkelen til "OFF"-posisjon. Fjern nøkkelen fra nøkkelhullet når du forlater kjøretøyet.

- 1** Sett nøkkelen i nøkkelhullet på produktet og vri nøkkelen til "ON"-posisjon for å koble utstyret til strømforsyningen.
- 2** Vri nøkkelen til "OFF"-posisjon for å koble utstyret fra strømforsyningen.

6 Vedlikehold

6.1 Rengjøring av produktet

- Rengjør produktet regelmessig med en tørr klut.

7 Oppbevaring

- Dersom produktet ikke skal brukes over en lengre periode, oppbevar produktet på et rent og tørt sted utilgjengelig for barn og kjæledyr.

8 Avhending

- Sørg for at du følger lokale forskrifter når du avhender produktet. Produktet må ikke brennes.

9 Tekniske data

Spesifikasjoner	Verdi
Strøm	275 A
Spenning	50 V
Beskyttelsesklassifisering	IP54



DA

1 Indledning

1.1 Produktet

Produktet er en ON/OFF-batteriafbryder med en aftagelig nøgle.

2 Symbol

	Læs betjeningsvejledningen omhyggeligt, og vær sikker på, du forstår den, før du tager produktet i brug. Gem betjeningsvejledningen til senere brug.
	Produktet overholder gældende EU-direktiver og -forordninger.
	Skal bortskaffes som elektronikaffald.

3 Sikkerhed

3.1 Sikkerhedsdefinitioner

⚠ ADVARSEL! Manglende overholdelse af disse anvisninger og sikkerhedsmeddelelser kan medføre død eller personskade.

⚠ FORSIKTIG! Manglende overholdelse af disse anvisninger kan medføre skader på produktet, andre materialer eller det omgivende område.

BEMÆRK! Information, der er nødvendig i bestemte situationer.

3.2 Sikkerhedsanvisninger for brug

- Læs og følg advarselne før brug.
- Monter ikke produktet, hvis du er træt, syg eller påvirket. Det vil påvirke dit syn, din opmærksomhed, din koordination og din dømmekraft.
- Lad ikke børn eller personer, der ikke kender produktet, bruge det.
- Brug ikke produktet, hvis det er beskadiget.

- Foretag ikke ændringer på produktet.

- Brug kun produktet til den angivne funktion.

4 Montering

⚠ FORSIKTIG! Tilslut produktet til batteriet så tæt på som muligt. Den anbefalede afstand fra batteriet er maksimalt 1 m. Sørg for, at ledningerne ikke er under spænding eller har bøjninger.

BEMÆRK! Slut produktet til en 12V eller 24V DC strømkilde.

- 1** Tilslut ledningerne som vist i figur 2.
- 2** Stram forbindelserne.

5 Sådan betjenes produktet

⚠ FORSIKTIG! Stop udstyret, før du drejer nøglen til positionen "OFF". Tag nøglen ud, når du forlader køretøjet.

- 1** Sæt nøglen i produktets nøglehul, og drej nøglen til positionen "ON" for at forbinde udstyret med hovedforsyningen.
- 2** Drej nøglen til positionen "OFF" for at afbryde udstyret fra hovedforsyningen.

6 Vedligeholdelse

6.1 Sådan rengøres produktet

- Aftør produktet regelmæssigt med en fugtig klud.

7 Opbevaring

- Hvis produktet ikke skal bruges i længere tid, skal det opbevares på et rent og tørt sted, hvor det er utilgængeligt for børn og kæledyr.

8 Bortskaffelse

- Følg de lokale regler ved bortskaffelse af produktet. Brænd ikke produktet.

9 Tekniske data

Specifikation	Værdi
Strøm	275 A
Spænding	50 V
Beskyttelsesklasse	IP54



PL

1 Wprowadzenie

1.1 Produkt

Produkt to przelącznik akumulatora ON/OFF z wymiowanym kluczykiem.

2 Symbol

	Przed użyciem produktu należy dokładnie i ze zrozumieniem przeczytać tę instrukcję obsługi. Zachowaj instrukcję na przyszłość.
	Niniejszy produkt spełnia wymagania stosownych dyrektyw i rozporządzeń unijnych.
	Utylizować jak odpady elektryczne.

3 Bezpieczeństwo

3.1 Definicje dotyczące bezpieczeństwa

! OSTRZEŻENIE! W razie niestosowania się do niniejszej instrukcji zachodzi ryzyko śmierci lub obrażeń ciała.

! PRZESTROGA! W razie niestosowania się do niniejszej instrukcji zachodzi ryzyko uszkodzenia produktu lub innych materiałów, a także wyrządzenia szkód w otoczeniu.

UWAGA! Informacje dotyczące postępowania w określonych sytuacjach.

3.2 Instrukcja bezpiecznej obsługi

- Przed użyciem produktu zapoznaj się z ostrzeżeniami w niniejszej instrukcji, a następnie stosuj się do nich podczas używania.
- Nie instaluj produktu, jeżeli jesteś zmęczony, chory lub pod wpływem środków odurzających. Takie okoliczności powodują pogorszenie wzroku, koncentracji, koordynacji i oceny sytuacji.
- Nie pozwalaj na korzystanie z produktu dzieciom lub osobom, które nie wiedzą, jak go obsługiwać.
- Nie używaj produktu, jeśli jest uszkodzony.
- Nie modyfikuj produktu.
- Produktu można używać wyłącznie zgodnie z jego przeznaczeniem.

4 Instalacja

! PRZESTROGA! Podłącz produkt do akumulatora możliwie jak najbliżej. Zalecana odległość od akumulatora wynosi maksymalnie 1 m. Upewnij się, że przewody nie są naprężone ani zagięte.

UWAGA! Podłącz produkt do źródła zasilania DC 12V lub 24V.

- Podłącz przewody zgodnie ze schematem okablowania na rysunku 2.
- Dokręć połączenia.

5 Obsługa produktu

! PRZESTROGA! Zanim przekreślisz kluczyk do pozycji „OFF”, wyłącz urządzenie. Po opuszczeniu pojazdu wyjmij kluczyk z zamka.

- Włóż kluczyk do zamka produktu i przekręć go do pozycji „ON”, aby podłączyć urządzenie do głównego źródła zasilania.
- Przekręć kluczyk do pozycji „OFF”, aby odłączyć urządzenie od głównego źródła zasilania.

6 Konserwacja

6.1 Czyszczenie produktu

- Regularnie wycieraj produkt suchą szmatką.

7 Przechowywanie

- Produkt, który nie będzie używany przez długi czas, należy przechowywać w czystym i suchym miejscu niedostępnym dla dzieci i zwierząt.

8 Utylizacja

- Pamiętaj, aby postępować zgodnie z lokalnymi przepisami dotyczącymi utylizacji. Nie spalaj produktu.

9 Dane techniczne

Specyfikacja	Wartość
Natężenie	275 A
Napięcie	50 V
Stopień ochrony	IP54



DE

1 Einführung

1.1 Das Produkt

Das Produkt ist ein ON/OFF-Batterietrennschalter mit abnehmbarem Schlüssel.

2 Symbol

	Lesen Sie die Bedienungsanleitung sorgfältig durch und stellen Sie sicher, dass Sie die Anweisungen verstanden haben, bevor Sie das Produkt verwenden. Bewahren Sie die Anweisungen zum späteren Nachschlagen auf.
	Dieses Produkt entspricht den geltenden EU-Richtlinien und -Vorschriften.
	Als Elektroschrott entsorgen.

3 Sicherheit

3.1 Sicherheitshinweise

! WARNUNG! Wenn Sie diese Anweisungen nicht befolgen, besteht Lebens- und Verletzungsgefahr.

! ACHTUNG! Wenn Sie diese Anweisungen nicht befolgen, besteht die Gefahr, dass das Produkt, andere Materialien oder der angrenzende Bereich beschädigt werden.

HINWEIS! Informationen, die in einer bestimmten Situation notwendig sind.

3.2 Sicherheitshinweise für die Bedienung

- Lesen und beachten Sie die Warnhinweise vor der Verwendung.
- Verwenden Sie das Produkt nicht, wenn Sie müde, krank oder berauscht sind. Dadurch werden Ihr Sehvermögen, Ihre Wachsamkeit, Ihre Koordination und Ihr Urteilsvermögen beeinträchtigt.
- Überlassen Sie die Benutzung des Produktes nicht Kindern oder Personen, die mit der Bedienung des Produkts nicht vertraut sind.
- Verwenden Sie das Produkt niemals, wenn es defekt ist.
- Nehmen Sie keine Änderungen an dem Produkt vor.
- Verwenden Sie das Produkt nur für die angegebene Funktion.

4 Installation

! ACHTUNG! Schließen Sie das Produkt so nah wie möglich an die Batterie an. Der empfohlene Abstand zur Batterie beträgt maximal 1 m. Vergewissern Sie sich, dass die Verkabelung nicht unter Spannung steht oder geknickt ist.

HINWEIS! Schließen Sie das Produkt an eine 12 V- oder 24 V DC-Stromquelle an.

- Verbinden Sie die Drähte entsprechend dem elektrischen Diagramm in Abbildung 2.
- Ziehen Sie die Verbindungen fest.

5 So bedienen Sie das Produkt

! ACHTUNG! Halten Sie das Gerät an, bevor Sie den Schlüssel in die Position „OFF” drehen. Ziehen Sie den Schlüssel aus dem Schlüsselloch, wenn Sie Ihr Fahrzeug verlassen.

- Stecken Sie den Schlüssel in das Schlüsselloch des Geräts und drehen Sie den Schlüssel in die Position „ON”, um das Gerät mit dem Stromnetz zu verbinden.
- Drehen Sie den Schlüssel in die Position „OFF”, um das Gerät vom Stromnetz zu trennen.

6 Wartung und Pflege

6.1 So reinigen Sie das Produkt

- Reinigen Sie das Produkt regelmäßig mit einem trockenen Tuch.

7 Aufbewahrung

- Wenn das Produkt längere Zeit nicht verwendet wird, lagern Sie es an einem sauberen und trockenen Ort, außerhalb der Reichweite von Kindern und Haustieren.

8 Entsorgung

- Stellen Sie sicher, dass Sie die örtlichen Vorschriften befolgen, wenn Sie das Produkt entsorgen. Produkt nicht verbrennen.

9 Technische Daten

Spezifikation	Wert
Spannung	275 A
Spannung	50 V
Schutzklasse	IP54



FI

1 Johdanto

1.1 Tuote

Tuote on ON/OFF-akuneristyskytkin, jossa on irrotettava avain.

2 Symboli

	Lue käyttöohjeet huolellisesti ja varmista ennen tuotteen käytön aloittamista, että olet ymmärtänyt ohjeet. Säilytä ohjeet myöhempää käyttöä varten.
	Tämä tuote on sovellettavien EU:n direktiivien ja säädösten mukainen.
	Kierrätetään sähkö- ja elektroniikkajätteen mukana.

3 Turvallisuus

3.1 Turvallisuusmääräykset

! VAROITUS! Jos näitä ohjeita ei noudateta, seurauksena voi olla kuoleman tai vammautumisen riski.

! HUOMIO! Jos näitä ohjeita ei noudateta, tuote, muut materiaalit tai ympäröivä alue voivat vahingoittua.

HUOM.! Tilannekohtaiset välttämättömät tiedot.

3.2 Käytön turvaohjeet

- Lue varoitusmerkinnät ja noudata niitä ennen käyttöä.
- Älä käytä tuotetta, jos olet väsynyt, sairas tai päihtynyt. Nämä seikat heikentävät näkökykyäsi, valppauttasi, koordinaatiokykyäsi ja harkintakykyäsi.

- Älä anna lasten tai sellaisten henkilöiden, jotka eivät hallitse tuotteen käyttöä, käyttää sitä.

- Älä käytä tuotetta, jos se on vahingoittunut.

- Älä tee tuotteeseen muutoksia.

- Käytä tuotetta vain sen käyttötarkoituksen mukaisesti.

4 Asennus

⚠ HUOMIO! Kytke tuote mahdollisimman lähelle akkua. Suositeltava etäisyys akusta on enintään 1 m. Varmista, että johdoissa ei ole jännitteitä tai mutkia.

HUOM.! Kytke tuote 12 V:n tai 24 V:n DC-virtalähteeseen.

- 1 Kytke johdot kuvan 2 sähkökaavion mukaisesti.

- 2 Kiristä liitokset.

5 Tuotteen käyttäminen

⚠ HUOMIO! Pysäytä laite ennen kuin käännät avaimen OFF-asentoon. Irrota avain avaimenreistä, kun poistut ajoneuvosta.

- 1 Yhdistä laite ja päävirtalähde laittamalla avain tuotteen avaimenreikään ja kääntämällä avain ON-asentoon.

- 2 Irrota laite päävirtalähteestä kääntämällä avain OFF-asentoon.

6 Ylläpito

6.1 Tuotteen puhdistaminen

- Puhdista tuote säännöllisesti kuivalla liinalla.

7 Säilyttäminen

- Jos tuotetta ei käytetä pitkään aikaan, säilytä sitä puhtaassa ja kuivassa paikassa lasten ja lemmikkieläinten ulottumattomissa.

8 Hävittäminen

- Varmista, että hävität tuotteen paikallisten määräysten mukaisesti. Älä polta tuotetta.

9 Tekniset tiedot

Tekniset tiedot	Arvo
Virta	275 A
Jännite	50 V
Suojausluokka	IP54



FR

1 Introduction

1.1 Le produit

Le produit est un interrupteur isolant de batterie ON/OFF muni d'une clé amovible.

2 Symbole

	Lisez attentivement le mode d'emploi et veillez à bien en comprendre les instructions avant d'utiliser le produit. Conservez le mode d'emploi pour pouvoir vous y référer ultérieurement.
	Ce produit est conforme aux directives et réglementations européennes en vigueur.
	Il doit être recyclé comme déchet électrique.

3 Sécurité

3.1 Définitions relatives à la sécurité

⚠ AVERTISSEMENT ! Si vous ne respectez pas ces instructions, vous courez un risque de mort ou de blessure.

⚠ ATTENTION ! Le non-respect de ces instructions peut entraîner un risque de dommages au produit, aux autres équipements ou à la zone environnante.

REMARQUE ! Informations nécessaires dans une situation donnée.

3.2 Consignes de sécurité pour le fonctionnement

- Veuillez lire et respecter les instructions d'avertissement avant l'utilisation.

- Ne pas utiliser le produit si vous êtes fatigué(e), malade ou en état d'ébriété. Cela diminuera votre vision, votre vigilance, votre coordination et votre jugement.

- Ne laissez pas des enfants ou d'autres personnes utiliser le produit s'ils ne le connaissent pas parfaitement.

- N'utilisez pas le produit s'il est endommagé.

- N'apportez aucune modification au produit.

- Utilisez le produit uniquement pour sa fonction prévue.

4 Installation

⚠ ATTENTION ! Branchez le produit à la batterie le plus près possible. La distance recommandée par rapport à la batterie est de 1 m maximum. Assurez-vous que le câblage n'est pas écrasé ou plié.

REMARQUE ! Connectez le produit à une source d'alimentation 12V ou 24V DC.

- 1 Branchez les câbles en vous référant au schéma électrique en Figure 2.

- 2 Serrez les connexions.

5 Pour utiliser le produit

⚠ ATTENTION ! Arrêtez l'équipement avant de tourner la clé en position « OFF ». Retirez la clé de la serrure lorsque vous quittez votre véhicule.

- 1 Insérez la clé dans le trou de serrure de l'appareil et tournez-la en position « ON » pour brancher l'appareil à l'alimentation électrique principale.

- 2 Tournez la clé en position « OFF » pour déconnecter l'appareil de l'alimentation principale.

6 Entretien

6.1 Pour nettoyer le produit

- Nettoyez régulièrement le produit à l'aide d'un chiffon sec.

7 Entreposage

- Si le produit n'est pas utilisé pendant une longue période, rangez-le dans un endroit propre et sec, hors de la portée des enfants et des animaux domestiques.

8 Mise au rebut

- Veillez à respecter la réglementation locale quand vous mettez le produit au rebut. Ne brûlez pas le produit.

9 Données techniques

Spécifications	Valeur
Courant	275 A
Tension	50 V
Indice de protection	IP54



NL

1 Inleiding

1.1 Het product

Het product is een AAN/UIT batterij-isolatieschakelaar met een verwijderbare sleutel.

2 Symbool

	Lees de gebruiksaanwijzing zorgvuldig door en zorg ervoor dat u de instructies begrijpt voordat u het product gebruikt. Bewaar de gebruiksaanwijzing voor toekomstig gebruik.
	Dit product voldoet aan de geldende EU-richtlijnen en -regelgeving.

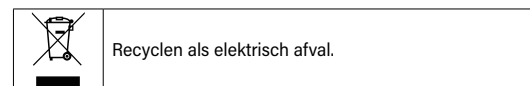

3 Veiligheid

3.1 Definities van veiligheid

⚠ WAARSCHUWING! Als u zich niet aan deze voorschriften houdt, kan dat leiden tot (dodelijk) letsel.

⚠ VOORZICHTIG! Als u zich niet aan deze voorschriften houdt, kan dat leiden tot schade aan het product, overige materialen of de nabije omgeving.

LET OP! Informatie die in bepaalde situaties noodzakelijk is.

3.2 Veiligheidsvoorschriften voor gebruik

- Lees de waarschuwingeninstructies voor gebruik en volg deze.
- Gebruik het product niet als u moe, ziek of onder invloed bent. Dat vermindert uw gezichtsvermogen, alertheid en coördinatien beoordelingsvermogen.
- Laat het product niet gebruiken door kinderen of personen die het product niet kennen.
- Gebruik het product niet als het beschadigd is.
- Breng geen wijzigingen aan in het product.
- Gebruik het product alleen voor de beoogde functie.

4 Installatie

⚠ VOORZICHTIG! Sluit het product zo dicht mogelijk bij de batterij aan. De aanbevolen afstand tot de batterij is maximaal 1 m. Zorg ervoor dat er geen spanning op de bedrading staat en dat er geen knikken in zitten.

LET OP! Sluit het product aan op een 12 V of 24 V gelijkstroombron.

- 1 Sluit de draden aan en raadpleeg daarbij het bedradingsschema in afbeelding 2.

- 2 Draai de aansluitingen vast.

5 Het product bedienen

⚠ VOORZICHTIG! Zet de apparatuur stop voordat u de sleutel in de stand "OFF" draait. Haal de sleutel uit het sleutelgat wanneer u uw voertuig verlaat.

- 1 Steek de sleutel in het sleutelgat van het product en draai de sleutel in de stand "ON" om de apparatuur en de netvoeding aan te sluiten.

- 2 Draai de sleutel in de stand "OFF" om de apparatuur los te koppelen van de netvoeding.

6 Onderhoud

6.1 Het product schoonmaken

- Maak het product regelmatig schoon met een droge doek.

7 Opbergen

- Als het product gedurende lange tijd niet wordt gebruikt, bewaar het dan op een schone en droge plaats waar kinderen en huisdieren geen toegang hebben.

8 Afvoeren

- Volg de lokale voorschriften wanneer u het product afvoert. Verbrand het product niet.

9 Technische gegevens

Specificaties	Waarde
Actueel	275 A
Spanning	50 V
Beschermingsklasse	IP54