

EN MAIN POWER SWITCH - 4 POSITIONS
OPERATING INSTRUCTIONS

Original instructions

SV HUVUDSTRÖMBRYTARE - 4 LÄGEN

BRUKSANVISNING

Översättning av originalinstruktioner

NO HOVEDSTRØMBRYTER - 4 INNSTILLINGER

BETJENINGSANVISNINGER

Oversettelse av originalinstruksjonene

DA HOVEDAFBRYDER - 4 POSITIONER

BETJENINGSVEJLEDNING

Oversættelse af den originale vejledning

PL PRZELĄCZNIK GŁÓWNY - 4 POŁOŻENIA

INSTRUKCJA OBSŁUGI

Przekład instrukcji oryginalnej

DE HAUPTSCHALTER 4 POSITIONEN

BEDIENUNGSANLEITUNG

Übersetzung der Originalanleitung

FI PÄÄKYTKIN - 4 ASENTOA

KÄYTTÖOHJE

Alkuperäisten ohjeiden käännös

FR COMMUTEUR PRINCIPAL - 4 POSITIONS

INSTRUCTIONS D'UTILISATION

Traduction des instructions d'origine

NL HOOFDSCHAKELAAR - 4 STANDEN

BEDIENINGSINSTRUCTIES

Vertaling van de originele instructies

Jula AB reserves the right to make changes to the product. Jula AB claims copyright on this documentation. It is not allowed to modify or alter this documentation in any way and the manual shall be printed and used as it is in relation to the product. For the latest version of operating instructions, refer to the Jula website.

Jula AB förbehåller sig rätten att göra ändringar på produkten. Jula AB innehar upphovsrätten till denna dokumentation. Det är inte tillåtet att modifiera eller ändra denna dokumentation på något sätt och bruksanvisningen ska skrivas ut och användas som den är i förhållande till produkten. Se Julas webbplats för den senaste versionen av bruksanvisningen.

Jula AB forbeholder seg retten til å endre produktet. Jula AB innehar opphavsretten til denne dokumentasjonen. Det er ikke tillatt å modifisere eller endre denne dokumentasjonen på noen som helst måte, og håndboken skal trykkes og brukes som den er i forhold til produktet. For siste versjon av betjeningsanvisningene, se Julas nettsider.

Jula AB forbeholder sig retten til at ændre produktet. Jula AB har ophavsretten til denne dokumentation. Det er ikke tilladt at modificere eller ændre denne dokumentation på nogen måde, og manualen skal printes og bruges som den er i forhold til produktet. For den seneste version af betjeningsvejledningen, se Julas hjemmeside.

Jula AB zastrzega sobie prawo do wprowadzania zmian w produkcie. Jula AB zastrzega sobie prawa autorskie do niniejszej dokumentacji. Dokumentacji nie wolno w żaden sposób modyfikować ani zmieniać, a instrukcję należy drukować i używać ją w odniesieniu do produktu w stanie niezmiennym. Najnowszą wersję instrukcji obsługi można znaleźć na stronie internetowej Jula.

Jula AB behält sich das Recht vor, Änderungen am Produkt vorzunehmen. Jula AB beansprucht die Urheberrechte an dieser Dokumentation. Es ist nicht zulässig, diese Dokumentation in irgendeiner Weise zu verändern oder umzugestalten. Die Anleitung muss gedruckt und so verwendet werden, wie sie in Bezug zum Produkt steht. Die aktuellste Version der Bedienungsanleitung finden Sie auf der Website von Jula.

Jula AB pidättää oikeuden tehdä tuotteeseen muutoksia. Jula AB:llä on tämän dokumentaation tekijänoikeus. Tätä dokumentaatiota ei saa muuttaa millään tavalla ja käyttöopas on tulostettava ja sitä on käytettävä sellaisena kuin se on tämän tuotteen kanssa. Käyttöohjeiden uusin versio löytyy Julan verkkosivustolta.

Jula AB se réserve le droit d'apporter des modifications au produit. Jula AB revendique les droits d'auteur sur cette documentation. Il est interdit de modifier ou d'altérer cette documentation de quelque manière que ce soit et le manuel doit être imprimé et utilisé tel quel en relation avec le produit. Pour obtenir la dernière version des instructions d'utilisation, consultez le site Web de Jula.

Jula AB behoudt zich het recht voor om wijzigingen aan het product aan te brengen. Jula AB claimt het copyright op deze documentatie. Het is niet toegestaan om deze documentatie op welke manier dan ook te wijzigen of te veranderen. De handleiding moet worden afgedrukt en gebruikt zoals deze in relatie tot het product staat. Raadpleeg de Jula-website voor de laatste versie van de bedieningsinstructies.

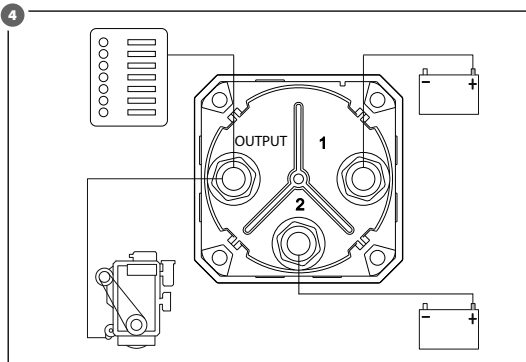
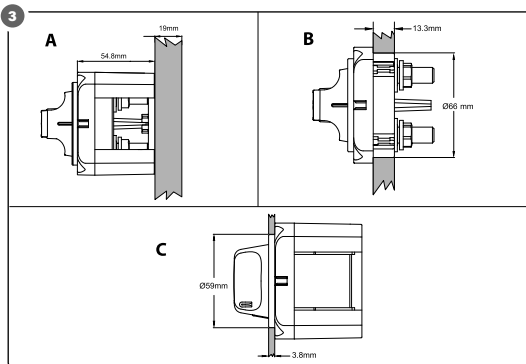
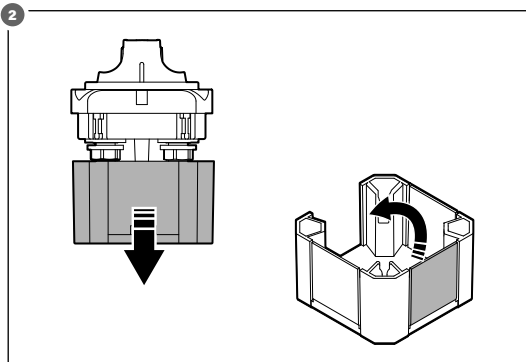
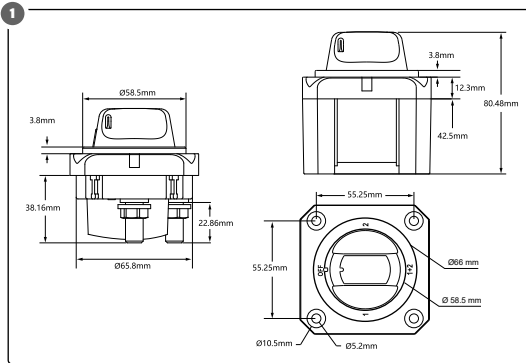

EN

1 Introduction

1.1 The product

The product is a battery selector switch with 4 positions (OFF, 1, 2 and 1+2). The product can switch 1 isolated battery bank to all loads, or combine battery banks to supply all loads.

2 Symbol

	Read the operating instructions carefully and make sure that you understand the instructions before you use the product. Save the instructions for future reference.
	This product complies with applicable EU directives and regulations.
	Recycle as electrical waste.

3 Safety

3.1 Safety definitions

⚠ WARNING! If you do not obey these instructions, there is a risk of death or injury.

⚠ CAUTION! If you do not obey these instructions, there is a risk of damage to the product, other materials or the adjacent area.

NOTE! Information that is necessary in a given situation.

3.2 Safety instructions for operation

- Read and obey the warning instructions before operation.
- Do not install the product if you are tired, ill, or intoxicated. This will decrease your vision, alertness, coordination and judgment.
- Do not let children or persons who do not know the product to use it.
- Do not use the product if it is damaged.
- Do not make changes to the product.
- Use the product only for its specified function.

4 Installation

⚠ CAUTION! Disconnect the positive terminal of the battery before installation.

⚠ CAUTION! Attach the battery cable terminals under the nut and the lock washer.

NOTE! Connect the product to a 12 V or 24 V DC power source.

- 1 Pull down the insulating cover. Push the snap-off side inwards to remove it. (Figure 2)

- 2 Install the product on a stable surface. Refer to the different installation methods on figure 3.

- A. Surface installation
- B. Front panel installation
- C. Rear panel installation

- 3 Connect the wires, refer to the wiring diagram on figure 4.

- 4 Tighten the connections with the torque of 13.6 Nm

5 To operate the product

⚠ CAUTION! Stop all equipments before you turn the knob to the "OFF" position.

⚠ CAUTION! Do not turn the knob to OFF position while the engine operates.

- Turn the knob to the applicable position: 1, 2, 1+2, OFF

6 Maintenance

6.1 To clean the product

- Clean the product regularly with a dry cloth.

7 Storage

- If the product is not going to be used for a long period of time, keep the product in a clean and dry place, where children and pets do not have access to it.

8 Discard

- Make sure that you follow local regulations when you discard the product. Do not burn the product.

9 Technical data

Specification	Value
Current	300 A
Voltage	12–32 V
Protection rating	IP66

SV

1 Inledning

1.1 Produkten

Produkten är en batteriväljarbrytare med fyra lägen (AV, 1, 2 och 1+2). Produkten kan koppla om en isolerad batteribank till alla förbrukare eller kombinera batteribanker för att försörja alla förbrukare.

2 Symbol

	Läs bruksanvisningen noggrant och se till att du förstår instruktionerna innan du börjar använda produkten. Spara bruksanvisningen för framtida bruk.
--	---

	Denna produkt uppfyller tillämpliga EU-direktiv och -förfordningar.
	Återvinns som elektroniskt avfall.

3 Säkerhet

3.1 Säkerhetsdefinitioner

⚠ VARNING! Om du inte följer dessa instruktioner finns det risk för personskada eller dödsfall.

⚠ FÖRSIKTIGHET! Om du inte följer dessa instruktioner finns det risk att du skadar produkten, andra material eller det närliggande området.

OBS! Information som är nödvändig i en specifik situation.

3.2 Säkerhetsinstruktioner för användning

- Läs och följ varningsanvisningarna innan användning.
- Installera inte produkten om du är trött, sjuk eller berusad. Dessa försämrar din syn, uppmärksamhet, koordination och omdömesförmåga.
- Låt inte barn eller personer som inte vet hur man använder produkten använda den.
- Använd inte produkten om den är skadad.
- Gör inga ändringar på produkten.
- Använd endast produkten för dess avsedda ändamål.

4 Installation

⚠ FÖRSIKTIGHET! Koppla bort batteriets pluspol före installationen.

⚠ FÖRSIKTIGHET! Fäst batterikabelns poler under muttern och låsbrickan.

OBS! Anslut produkten till en strömkälla på 12 V eller 24 V DC.

- Dra ner det isolerande höljet. Tryck avsnäppningssidan inåt för att ta bort det. (Bild 2)
- Installera produkten på ett stabilt underlag. Se de olika installationsmetoderna i bild 3.
 - Installation på underlag
 - Installation av frontpanel
 - Installation av bakre panel
- Anslut kablarna. Se det elektriska diagrammet i bild 4.
- Dra åt anslutningarna med ett åtdragningsmoment på 13,6 Nm

5 Att använda produkten

⚠ FÖRSIKTIGHET! Stäng av all utrustning innan du vrider ratten till OFF-läget (AV).

⚠ FÖRSIKTIGHET! Vrid inte ratten till OFF-läget medan motorn är i drift.

- Vrid ratten till tillämpligt läge: 1, 2, 1+2, AV

6 Underhåll

6.1 Att rengöra produkten

- Rengör produkten regelbundet med en torr trasa.

7 Förvaring

- Om produkten inte ska användas under en längre tid ska den förvaras på en ren och torr plats, utom räckhåll för barn och husdjur.

8 Kassering

- Se till att du följer lokala bestämmelser när du kasserar produkten. Elda inte upp produkten.

9 Tekniska data

Specifikation	Värde
Ström	300 A
Spänning	12-32 V
Skyddsklass	IP66

NO

1 Introduksjon

1.1 Produktet

Produktet er en batterivalgbryter med 4 posisjoner (OFF, 1, 2 og 1+2). Produktet kan bytte 1 isolert batteribank til alle laster, eller kombinere batteribanker for å forsyne alle laster.

2 Symbol

	Les bruksanvisningen nøye og forsikre deg om at du har forstått den før du tar produktet i bruk. Ta vare på bruksanvisningen til senere bruk.
	Dette produktet er i samsvar med gjeldende EU-direktiver og -forskrifter.
	Gjenvinnes som elektrisk avfall.

3 Sikkerhet

3.1 Sikkerhetsspesifikasjoner

⚠ ADVARSEL! Hvis du ikke følger disse instruksjonene er det fare for død eller skade.

⚠ FORSIKTIG! Om du ikke følger disse instruksjonene er det en fare for skade på produktet, på andre materialer eller på området rundt.

MERK! Informasjon som er nødvendig i en gitt situasjon.

3.2 Sikkerhetsinstruksjoner for drift

- Les og følg advarselsinstruksjonene før bruk.
- Ikke bruk produktet hvis du er trett, syk eller beruset. Dette vil redusere synet, årvåkenheten, koordinasjonen og dømmekraften.
- Ikke la barn eller personer som ikke vet hvordan de skal betjene produktet, bruke det.
- Ikke bruk produktet hvis det er skadet.
- Ikke gjør endringer på produktet.
- Bruk produktet kun til det som det er beregnet til.

4 Installasjon

⚠ FORSIKTIG! Koble fra batteriets plusspol før installasjon.

⚠ FORSIKTIG! Fest batterikabelskoene under mutteren og låseskiven.

MERK! Koble produktet til en 12 V eller 24 V likestrømskilde.

- Trekk ned det isolerende dekselet. Skyv den avbrytbare siden innover for å fjerne den. (Figur 2)
- Sett produktet på en stabil overflate. Se de ulike installasjonsmetodene i figur 3.
 - Installasjon på overflaten
 - Installasjon på frontpanelet
 - Installasjon på bakpanelet
- Koble til ledningene, se koblings skjemaet på figur 4.
- Trekk til koblingene med et moment på 13,6 Nm

5 Betjening av produktet

⚠ FORSIKTIG! Stopp alt utstyr før du vrir knotten til "AV"-posisjon.

⚠ FORSIKTIG! Ikke vri knotten til AV-posisjon mens motoren er i gang.

- Vri knotten til ønsket posisjon: 1, 2, 1+2, OFF

6 Vedlikehold

6.1 Rengjøring av produktet

- Rengjør produktet regelmessig med en tørr klut.

7 Oppbevaring

- Dersom produktet ikke skal brukes over en lengre periode, oppbevar produktet på et rent og tørt sted utlignelig for barn og kjæledyr.

8 Avhending

- Sørg for at du følger lokale forskrifter når du avhender produktet. Produktet må ikke brennes.

9 Tekniske data

Spesifikasjoner	Verdi
Strøm	300 A
Spenning	12-32 V
Beskyttelsesklassifisering	IP66

DA

1 Indledning

1.1 Produktet

Produktet er en batteriomskifter med 4 positioner (OFF, 1, 2 og 1+2). Produktet kan omskifte 1 isoleret batteribank til alle belastninger eller kombinere batteribanker til at forsyne alle belastninger.

2 Symbol

	Læs betjeningsvejledningen omhyggeligt, og vær sikker på, du forstår den, før du tager produktet i brug. Gem betjeningsvejledningen til senere brug.
	Produktet overholder gældende EU-direktiver og -forordninger.
	Skal bortskaffes som elektronikaffald.

3 Sikkerhed

3.1 Sikkerhedsdefinitioner

⚠ ADVARSEL! Manglende overholdelse af disse anvisninger og sikkerhedsmeddelelser kan medføre død eller personskada.

⚠ FORSIGTIG! Manglende overholdelse af disse anvisninger kan medføre skader på produktet, andre materialer eller det omgivende område.

BEMÆRK! Information, der er nødvendig i bestemte situationer.

3.2 Sikkerhedsanvisninger for brug

- Læs og følg advarslerne før brug.
- Monter ikke produktet, hvis du er træt, syg eller påvirket. Det vil påvirke dit syn, din opmærksomhed, din koordination og din dømmekraft.
- Lad ikke børn eller personer, der ikke kender produktet, bruge det.

- Brug ikke produktet, hvis det er beskadiget.

- Foretag ikke ændringer på produktet.

- Brug kun produktet til den angivne funktion.

4 Montering

⚠ FORSIGTIG! Frakobl batteriets pluspol før installation.

⚠ FORSIGTIG! Sæt batterikabelklemmerne fast under møtrikken og låseskiven.

BEMÆRK! Tilslut produktet til en 12 V eller 24 V DC strømkilde.

1 Træk det isolerende dæksel ned. Tryk siden, der kan knækkes af, indad for at fjerne den. (Figur 2)

2 Monter produktet på et stabilt underlag. Se de forskellige monteringsmetoder på figur 3.

- A. Montering på overfladen
- B. Montering på frontpanel
- C. Montering på bagpanel

3 Tilslut ledningerne som vist på ledningsdiagrammet i Figur 4.

4 Spænd forbindelserne med et tilspændingsmoment på 13,6 Nm

5 Sådan betjenes produktet

⚠ FORSIGTIG! Stop alt udstyr, før du drejer knappen til positionen "OFF".

⚠ FORSIGTIG! Drej ikke knappen til positionen "OFF", mens motoren kører.

- Drej knappen til den relevante position: 1, 2, 1+2, OFF

6 Vedligeholdelse

6.1 Sådan rengøres produktet

- Aftør produktet regelmæssigt med en fugtig klud.

7 Opbevaring

- Hvis produktet ikke skal bruges i længere tid, skal det opbevares på et rent og tørt sted, hvor det er utilgængeligt for børn og kæledyr.

8 Bortskaffelse

- Følg de lokale regler ved bortskaffelse af produktet. Brænd ikke produktet.

9 Tekniske data

Specifikation	Værdi
Strøm	300 A
Spænding	12–32 V
Beskyttelsesklasse	IP66

PL

1 Wprowadzenie

1.1 Produkt

Produkt to główny wyłącznik prądu akumulatora z 4 ustawieniami (OFF, 1, 2 i 1+2). Produkt może przełączać jeden izolowany zestaw akumulatorów na wszystkie obciążenia lub łączyć zestawy akumulatorów w celu zasilania wszystkich obciążeń.

2 Symbol

	Przed użyciem produktu należy dokładnie i ze zrozumieniem przeczytać tę instrukcję obsługi. Zachowaj instrukcję na przyszłość.
	Niniejszy produkt spełnia wymagania stosownych dyrektyw i rozporządzeń unijnych.
	Utylizować jak odpady elektryczne.

3 Bezpieczeństwo

3.1 Definicje dotyczące bezpieczeństwa

⚠ OSTRZEŻENIE! W razie niestosowania się do niniejszej instrukcji zachodzi ryzyko śmierci lub obrażeń ciała.

⚠ PRZESTROGA! W razie niestosowania się do niniejszej instrukcji zachodzi ryzyko uszkodzenia produktu lub innych materiałów, a także wyrządzenia szkód w otoczeniu.

UWAGA! Informacje dotyczące postępowania w określonych sytuacjach.

3.2 Instrukcja bezpiecznej obsługi

- Przed użyciem produktu zapoznaj się z ostrzeżeniami w niniejszej instrukcji, a następnie stosuj się do nich podczas używania.

- Nie instaluj produktu, jeżeli jesteś zmęczony, chory lub pod wpływem środków odurzających. Takie okoliczności powodują pogorszenie wzroku, koncentracji, koordynacji i oceny sytuacji.

- Nie pozwalaj na korzystanie z produktu dzieciom lub osobom, które nie wiedzą, jak go obsługiwać.

- Nie używaj produktu, jeśli jest uszkodzony.

- Nie modyfikuj produktu.

- Produktu można używać wyłącznie zgodnie z jego przeznaczeniem.

4 Instalacja

⚠ PRZESTROGA! Odłącz dodatni biegun akumulatora przed montażem.

⚠ PRZESTROGA! Przymocuj końcówki kabli akumulatora pod nakrętką i podkładką zabezpieczającą.

UWAGA! Podłącz produkt do źródła zasilania DC 12 V lub 24 V.

1 Zsuń osłonę izolacyjną. Naciśnij boczną część do wewnątrz, aby ją zdjąć. (Rysunek 2)

2 Zamontuj produkt na stabilnej powierzchni. Na rysunku 3 przedstawiono różne sposoby montażu.

- A. Montaż na powierzchni
- B. Montaż na panelu przednim
- C. Montaż na panelu tylnym

3 Podłącz przewody zgodnie ze schematem okablowania na rysunku 4.

4 Dokręć połączenia momentem 13,6 Nm

5 Obsługa produktu

⚠ PRZESTROGA! Zatrzymaj wszystkie urządzenia, zanim przekręcisz pokrętło do pozycji „OFF”!

⚠ PRZESTROGA! Nie przekręcaj pokrętła do pozycji OFF, gdy silnik pracuje.

- Przekręć pokrętło do odpowiedniej pozycji: 1, 2, 1+2, OFF

6 Konserwacja

6.1 Czyszczenie produktu

- Regularnie wycieraj produkt suchą szmatką.

7 Przechowywanie

- Produkt, który nie będzie używany przez długi czas, należy przechowywać w czystym i suchym miejscu niedostępnym dla dzieci i zwierząt.

8 Utylizacja

- Pamiętaj, aby postępować zgodnie z lokalnymi przepisami dotyczącymi utylizacji. Nie spalaj produktu.

9 Dane techniczne

Specyfikacja	Wartość
Natężenie	300 A
Napięcie	12–32 V
Stopień ochrony	IP66

DE

1 Einführung

1.1 Das Produkt

Das Produkt ist ein Batteriewahlschalter mit 4 Positionen (OFF, 1, 2 und 1+2). Das Produkt kann 1 isolierte Batteriebank auf alle Verbraucher schalten oder Batteriebanken kombinieren, um alle Verbraucher zu versorgen.

2 Symbol

	Lesen Sie die Bedienungsanleitung sorgfältig durch und stellen Sie sicher, dass Sie die Anweisungen verstanden haben, bevor Sie das Produkt verwenden. Bewahren Sie die Anweisungen zum späteren Nachschlagen auf.
	Dieses Produkt entspricht den geltenden EU-Richtlinien und -Vorschriften.
	Als Elektroschrott entsorgen.

3 Sicherheit

3.1 Sicherheitshinweise

⚠ WARNUNG! Wenn Sie diese Anweisungen nicht befolgen, besteht Lebens- und Verletzungsgefahr.

⚠ ACHTUNG! Wenn Sie diese Anweisungen nicht befolgen, besteht die Gefahr, dass das Produkt, andere Materialien oder der angrenzende Bereich beschädigt werden.

HINWEIS! Informationen, die in einer bestimmten Situation notwendig sind.

3.2 Sicherheitshinweise für die Bedienung

- Lesen und beachten Sie die Warnhinweise vor der Verwendung.

- Verwenden Sie das Produkt nicht, wenn Sie müde, krank oder berauscht sind. Dadurch werden Ihr Sehvermögen, Ihre Wachsamkeit, Ihre Koordination und Ihr Urteilsvermögen beeinträchtigt.

- Überlassen Sie die Benutzung des Produktes nicht Kindern oder Personen, die mit der Bedienung des Produkts nicht vertraut sind.

- Verwenden Sie das Produkt niemals, wenn es defekt ist.

- Nehmen Sie keine Änderungen an dem Produkt vor.

- Verwenden Sie das Produkt nur für die angegebene Funktion.

4 Installation

⚠ ACHTUNG! Klemmen Sie den Pluspol der Batterie vor dem Einbau ab.

⚠ ACHTUNG! Befestigen Sie die Batteriekabelpole unter der Mutter und der Unterlegscheibe.

HINWEIS! Schließen Sie das Produkt an eine 12 V oder 24 V DC Stromquelle an.

1 Ziehen Sie die Isolierabdeckung ab. Drücken Sie die abbrechbare Seite nach innen, um sie zu entfernen. (Abbildung 2)

2 Stellen Sie das Produkt auf eine stabile Fläche. Siehe die verschiedenen Installationsmethoden in Abbildung 3.

A. Einbau der Oberfläche

B. Einbau der Frontplatte

C. Einbau der Rückplatte

3 Verbinden Sie die Drähte entsprechend dem elektrischen Diagramm in Abbildung 4.

4 Ziehen Sie die Verbindungen mit einem Drehmoment von 13,6 Nm an.

5 So bedienen Sie das Produkt

! Achtung! Schalten Sie alle Geräte aus, bevor Sie den Drehknopf in die Position „OFF“ drehen.

! ACHTUNG! Drehen Sie den Drehknopf nicht in die Position OFF, während der Motor läuft.

- Drehen Sie den Drehknopf in die entsprechende Position: 1, 2, 1+2, OFF

6 Wartung und Pflege

6.1 So reinigen Sie das Produkt

- Reinigen Sie das Produkt regelmäßig mit einem trockenen Tuch.

7 Aufbewahrung

- Wenn das Produkt längere Zeit nicht verwendet wird, lagern Sie es an einem sauberen und trockenen Ort, außerhalb der Reichweite von Kindern und Haustieren.

8 Entsorgung

- Stellen Sie sicher, dass Sie die örtlichen Vorschriften befolgen, wenn Sie das Produkt entsorgen. Produkt nicht verbrennen.

9 Technische Daten

Spezifikation	Wert
Spannung	300 A
Spannung	12–32 V
Schutzklasse	IP66

FI

1 Johdanto

1.1 Tuote

Tuote on akunvalintakytkin, jossa on neljä asentoa (OFF, 1, 2 ja 1+2). Tuotteella voidaan kytkeä yksi eristetty akkupankki kaikkiin latauksiin tai yhdistää akkupankkeja kaikkien latausten syöttöön.

2 Symboli



Lue käyttöohjeet huolellisesti ja varmista ennen tuotteen käytön aloittamista, että olet ymmärtänyt ohjeet. Säilytä ohjeet myöhempää käyttöä varten.



Tämä tuote on sovellettavien EU:n direktiivien ja säädösten mukainen.



Kierrätetään sähkö- ja elektroniikkajätteen mukana.

3 Turvallisuus

3.1 Turvallisuusmääräykset

! VAROITUS! Jos näitä ohjeita ei noudateta, seurauksena voi olla kuoleman tai vammautumisen riski.

! HUOMIO! Jos näitä ohjeita ei noudateta, tuote, muut materiaalit tai ympäröivä alue voivat vahingoittua.

HUOM.! Tilannekohtaiset välttämättömät tiedot.

3.2 Käytön turvaohjeet

- Lue varoitusmerkinnät ja noudata niitä ennen käyttöä.
- Älä käytä tuotetta, jos olet väsynyt, sairas tai päihtynyt. Nämä seikat heikentävät näkökykyäsi, valppauttasi, koordinaatiokykyäsi ja harkintakykyäsi.
- Älä anna lasten tai sellaisten henkilöiden, jotka eivät hallitse tuotteen käyttöä, käyttää sitä.
- Älä käytä tuotetta, jos se on vahingoittunut.
- Älä tee tuotteeseen muutoksia.
- Käytä tuotetta vain sen käyttötarkoituksen mukaisesti.

4 Asennus

! HUOMIO! Irrota akun positiivinen napa ennen asennusta.

! HUOMIO! Kiinnitä akkukaapelin navat mutterin ja lukkolevyn alle.

HUOM.! Kytke tuote 12 V:n tai 24 V:n tasavirtalähteeseen.

1 Vedä eristekansi alas. Irrota irti lähtevä osa painamalla sitä sisäänpäin. (Kuva 2)

2 Sijoita tuote vakaalle alustalle. Katso eri asennustavat kuvasta 3.

- A. Pinta-asennus
- B. Etupaneelin asennus
- C. Takapaneelin asennus

3 Kytke johdot kuvan 4 sähkökaavion mukaisesti.

4 Kiristä liitokset vääntömomentilla 13,6 Nm

5 Tuotteen käyttäminen

! HUOMIO! Pysäytä kaikki laitteet ennen kuin käännät nupin OFF-asentoon.

! VAROITUS! Älä käännä nuppia OFF-asentoon, kun moottori on käynnissä.

- Käännä nappi sopivaan asentoon: 1, 2, 1+2, OFF

6 Ylläpito

6.1 Tuotteen puhdistaminen

- Puhdista tuote säännöllisesti kuivalla liinalla.

7 Säilyttäminen

- Jos tuotetta ei käytetä pitkään aikaan, säilytä sitä puhtaassa ja kuivassa paikassa lasten ja lemmikkieläinten ulottumattomissa.

8 Hävittäminen

- Varmista, että hävität tuotteen paikallisten määräysten mukaisesti. Älä polta tuotetta.

9 Tekniset tiedot

Tekniset tiedot	Arvo
Virta	300 A
Jännite	12–32 V
Suojausluokka	IP66

FR

1 Introduction

1.1 Le produit

Le produit est un sélecteur de batterie à 4 positions (OFF, 1, 2 et 1+2). Le produit peut commuter un banc de batteries isolé vers toutes les charges, ou combiner des bancs de batteries pour alimenter toutes les charges.

2 Symbole

	Lisez attentivement le mode d'emploi et veillez à bien en comprendre les instructions avant d'utiliser le produit. Conservez le mode d'emploi pour pouvoir vous y référer ultérieurement.
	Ce produit est conforme aux directives et réglementations européennes en vigueur.
	Il doit être recyclé comme déchet électrique.

3 Sécurité

3.1 Définitions relatives à la sécurité

! AVERTISSEMENT ! Si vous ne respectez pas ces instructions, vous courez un risque de mort ou de blessure.

! ATTENTION ! Le non-respect de ces instructions peut entraîner un risque de dommages au produit, aux autres équipements ou à la zone environnante.

REMARQUE ! Informations nécessaires dans une situation donnée.

3.2 Consignes de sécurité pour le fonctionnement

- Veillez lire et respecter les instructions d'avertissement avant l'utilisation.
- Ne pas utiliser le produit si vous êtes fatigué(e), malade ou en état d'ébriété. Cela diminuera votre vision, votre vigilance, votre coordination et votre jugement.
- Ne laissez pas des enfants ou d'autres personnes utiliser le produit s'ils ne le connaissent pas parfaitement.
- N'utilisez pas le produit s'il est endommagé.
- N'apportez aucune modification au produit.
- Utilisez le produit uniquement pour sa fonction prévue.

4 Installation

! ATTENTION ! Débranchez la borne positive de la batterie avant l'installation.

! ATTENTION ! Fixez les bornes du câble de la batterie sous l'écrou et la rondelle de blocage.

REMARQUE ! Branchez le produit à une source d'alimentation 12 V ou 24 VCC.

1 Tirez le couvercle isolant vers le bas. Poussez le côté encliquetable vers l'intérieur pour le retirer. (Figure 2)

2 Placez le produit sur une surface stable. Reportez-vous aux différentes méthodes d'installation en Figure 3.

- A. Installation en surface
- B. Installation de la face avant
- C. Installation du panneau arrière

3 Branchez les câbles en vous référant au schéma électrique en Figure 4.

4 Serrez les connexions à un couple de 13,6 Nm

5 Pour utiliser le produit

! ATTENTION ! Arrêtez tous les équipements avant de tourner le bouton en position « OFF ».

! ATTENTION ! Ne tournez pas le bouton en position OFF quand le moteur tourne.

- Tournez le bouton sur le mode de chauffage approprié : 1, 2, 1+2, OFF

6 Entretien

6.1 Pour nettoyer le produit

- Nettoyez régulièrement le produit à l'aide d'un chiffon sec.

7 Entreposage

- Si le produit n'est pas utilisé pendant une longue période, rangez-le dans un endroit propre et sec, hors de la portée des enfants et des animaux domestiques.

8 Mise au rebut

- Veillez à respecter la réglementation locale quand vous mettez le produit au rebut. Ne brûlez pas le produit.

9 Données techniques

Spécifications	Valeur
Courant	300 A
Tension	12–32 V
Indice de protection	IP66



NL

1 Inleiding

1.1 Het product

Het product is een batterijkeuzeschakelaar met 4 standen (UIT, 1, 2 en 1+2). Het product kan 1 geïsoleerd batterijpakket naar alle belastingen schakelen, of batterijpakketten combineren om alle belastingen te voeden.

2 Symbool

	Lees de gebruiksaanwijzing zorgvuldig door en zorg ervoor dat u de instructies begrijpt voordat u het product gebruikt. Bewaar de gebruiksaanwijzing voor toekomstig gebruik.
	Dit product voldoet aan de geldende EU-richtlijnen en -regelgeving.
	Recyclen als elektrisch afval.

3 Veiligheid

3.1 Definities van veiligheid

! **WAARSCHUWING!** Als u zich niet aan deze voorschriften houdt, kan dat leiden tot (dodelijk) letsel.

! **VOORZICHTIG!** Als u zich niet aan deze voorschriften houdt, kan dat leiden tot schade aan het product, overige materialen of de nabije omgeving.

LET OP! Informatie die in bepaalde situaties noodzakelijk is.

3.2 Veiligheidsvoorschriften voor gebruik

- Lees de waarschuwingeninstructies voor gebruik en volg deze.
- Gebruik het product niet als u moe, ziek of onder invloed bent. Dat vermindert uw gezichtsvermogen, alertheid en coördinatie- en beoordelingsvermogen.
- Laat het product niet gebruiken door kinderen of personen die het product niet kennen.
- Gebruik het product niet als het beschadigd is.
- Breng geen wijzigingen aan in het product.
- Gebruik het product alleen voor de beoogde functie.

4 Installatie

! **VOORZICHTIG!** Koppel de pluspool van de accu vóór de installatie los.

! **VOORZICHTIG!** Bevestig de accukabelklemmen onder de moer en de borgring.

LET OP! Sluit het product aan op een 12 V of 24 V DC stroombron.

- Trek de isolerende afdekking omlaag. Duw de klikzijde naar binnen om deze te verwijderen. (Afbeelding 2)
- Installeer het product op een stabiel oppervlak. Zie voor de verschillende installatiemethoden afbeelding 3.
 - Oppervlakte-installatie
 - Installatie voorpaneel
 - Installatie achterpaneel
- Sluit de draden aan en raadpleeg daarbij het bedradingsschema in afbeelding 4.
- Draai de aansluitingen vast met een koppel van 13,6 Nm.

5 Het product bedienen

! **Voorzichtig!** Zet alle apparatuur stop voordat u de knop in de stand "OFF" draait.

! **VOORZICHTIG!** Zet de knop niet op OFF terwijl de motor draait.

- Draai de knop naar de gewenste stand: 1, 2, 1+2, UIT

6 Onderhoud

6.1 Het product schoonmaken

- Maak het product regelmatig schoon met een droge doek.

7 Opbergen

- Als het product gedurende lange tijd niet wordt gebruikt, bewaar het dan op een schone en droge plaats waar kinderen en huisdieren geen toegang hebben.

8 Afvoeren

- Volg de lokale voorschriften wanneer u het product afvoert. Verbrand het product niet.

9 Technische gegevens

Specificaties	Waarde
Actueel	300 A
Spanning	12–32 V
Beschermingsklasse	IP66