



HEAVY-DUTY VACUUM CLEANER

OPERATING INSTRUCTIONS - Original instructions

**SV GROVDAMMSUGARE
BRUKSANVISNING**
Översättning av originalinstruktioner

**DE NAMING GERMAN
BEDIENUNGSANLEITUNG**
Übersetzung der Originalanleitung

**NO GROVSTØVSUGER
BETJENINGSANVISNINGER**
Oversettelse av originalinstruksjonene

**FI MÄRKÄ-KUIVAIMURI
KÄYTTÖOHJE**
Alkuperäisten ohjeiden käännös

**DA VÅD- OG TØRSTØVSUGER
BETJENINGSVEJLEDNING**
Oversættelse af den originale vejledning

**FR ASPIRATEUR INDUSTRIEL
INSTRUCTIONS D'UTILISATION**
Traduction des instructions d'origine

**PL ODKURZACZ PRZEMYSŁOWY
INSTRUKCJA OBSŁUGI**
Przekład instrukcji oryginalnej

**NL BOUWSTOFZUIGER
BEDIENINGSINSTRUCTIES**
Vertaling van de originele instructies

Jula AB förbehåller sig rätten att göra ändringar på produkten. Jula AB innehar upphovsrätten till denna dokumentation. Det är inte tillåtet att modifiera eller ändra denna dokumentation på något sätt och bruksanvisningen ska skrivas ut och användas som den är i förhållande till produkten. Se Julas webbplats för den senaste versionen av bruksanvisningen.

Jula AB forbeholder seg retten til å endre produktet. Jula AB innehar opphavsretten til denne dokumentasjonen. Det er ikke tillatt å modifisere eller endre denne dokumentasjonen på noen som helst måte, og håndboken skal trykkes og brukes som den er i forhold til produktet. For siste versjon av betjeningsanvisningene, se Julas nettsider.

Jula AB forbeholder sig retten til at ændre produktet. Jula AB har ophavsretten til denne dokumentation. Det er ikke tilladt at modificere eller ændre denne dokumentation på nogen måde, og manualen skal printes og bruges som den er i forhold til produktet. For den seneste version af betjeningsvejledningen, se Julas hjemmeside.

Jula AB zastrzega sobie prawo do wprowadzania zmian w produkcie. Jula AB zastrzega sobie prawa autorskie do niniejszej dokumentacji. Dokumentacji nie wolno w żaden sposób modyfikować ani zmieniać, a instrukcję należy drukować i używać ją w odniesieniu do produktu w stanie niezmiennym. Najnowszą wersję instrukcji obsługi można znaleźć na stronie internetowej Jula.

Jula AB reserves the right to make changes to the product. Jula AB claims copyright on this documentation. It is not allowed to modify or alter this documentation in any way and the manual shall be printed and used as it is in relation to the product. For the latest version of operating instructions, refer to the Jula website.

Jula AB behält sich das Recht vor, Änderungen am Produkt vorzunehmen. Jula AB beansprucht die Urheberrechte an dieser Dokumentation. Es ist nicht zulässig, diese Dokumentation in irgendeiner Weise zu verändern oder umzugestalten. Die Anleitung muss gedruckt und so verwendet werden, wie sie in Bezug zum Produkt steht. Die aktuellste Version der Bedienungsanleitung finden Sie auf der Website von Jula.

Jula AB pidättää oikeuden tehdä tuotteeseen muutoksia. Jula AB:llä on tämän dokumentaation tekijänoikeus. Tätä dokumentaatiota ei saa muuttaa millään tavalla ja käyttöopas on tulostettava ja sitä on käytettävä sellaisena kuin se on tämän tuotteen kanssa. Käyttöohjeiden uusin versio löytyy Julan verkkosivustolta.

Jula AB se réserve le droit d'apporter des modifications au produit. Jula AB revendique les droits d'auteur sur cette documentation. Il est interdit de modifier ou d'altérer cette documentation de quelque manière que ce soit et le manuel doit être imprimé et utilisé tel quel en relation avec le produit. Pour obtenir la dernière version des instructions d'utilisation, consultez le site Web de Jula.

Jula AB behoudt zich het recht voor om wijzigingen aan het product aan te brengen. Jula AB claimt het copyright op deze documentatie. Het is niet toegestaan om deze documentatie op welke manier dan ook te wijzigen of te veranderen. De handleiding moet worden afgedrukt en gebruikt zoals deze in relatie tot het product staat. Raadpleeg de Jula-website voor de laatste versie van de bedieningsinstructies.

WWW.JULA.COM

© JULA AB 2025-11-18

**JULA AB
BOX 363, 532 24 SKARA, SWEDEN**

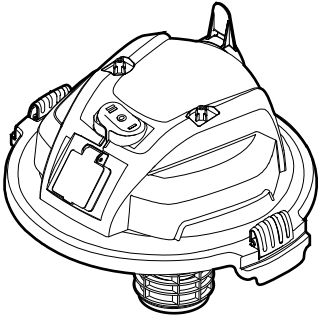

1X

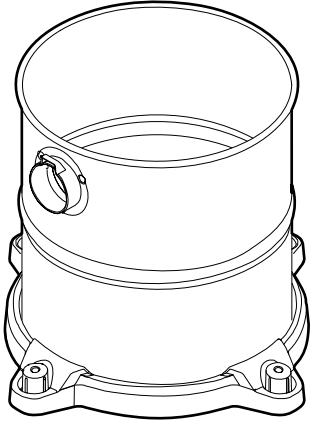

1X

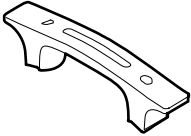

1X



2X

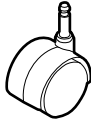

4X

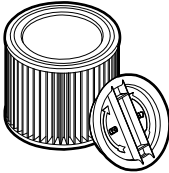

1X

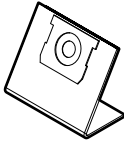

1X

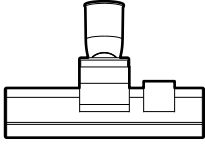

1X

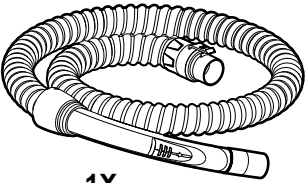

1X



1X

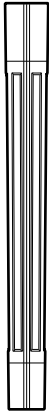

1X

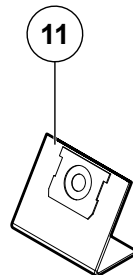
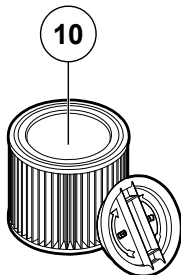
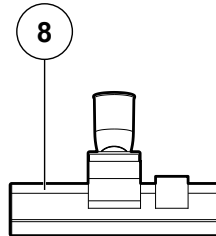
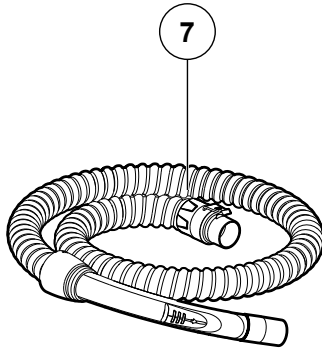
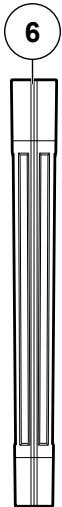
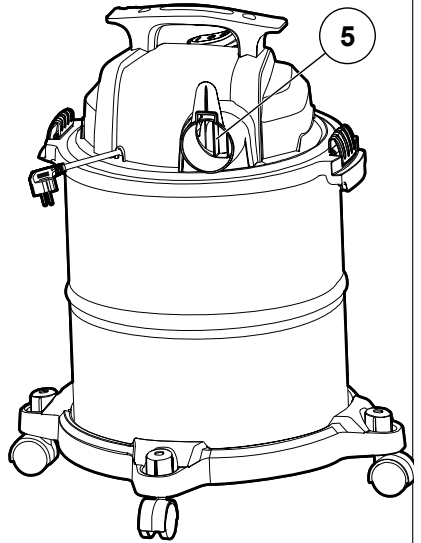
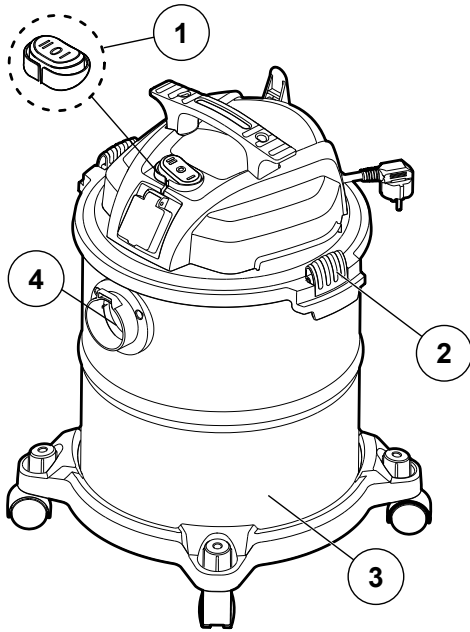

5

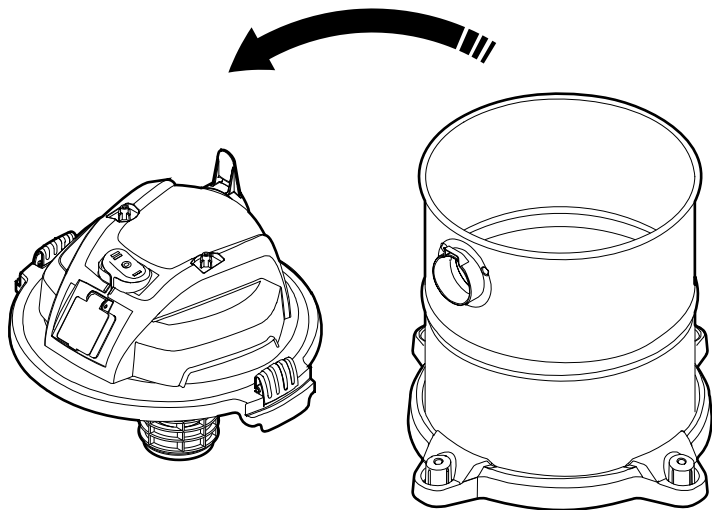

6

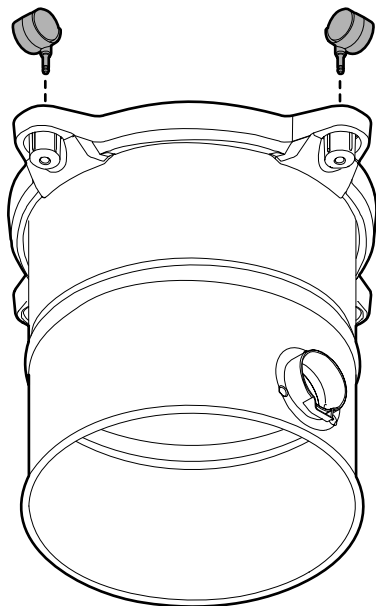

7

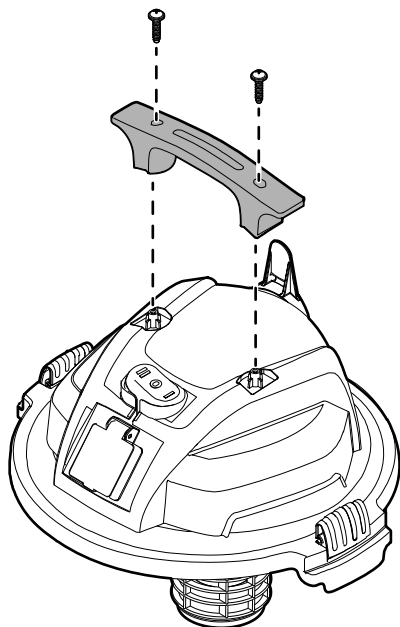

2

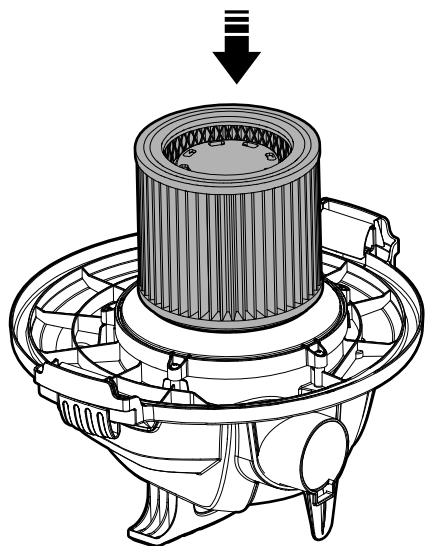

A

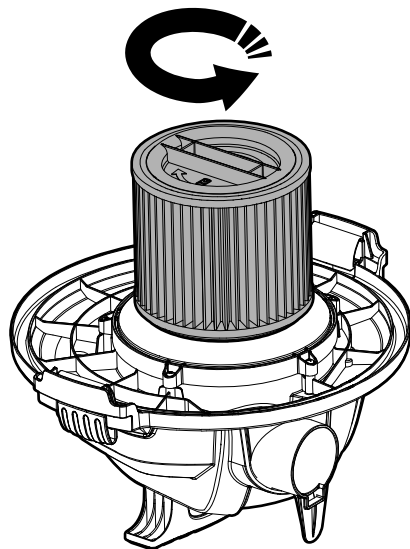

B

3

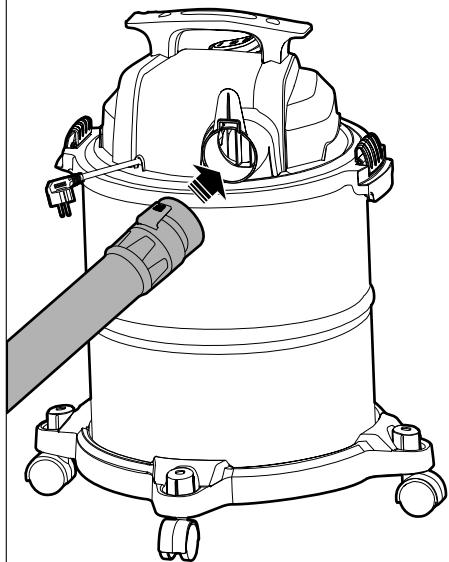

Table of contents





1	Introduction	9
1.1	The product.....	9
1.2	Symbols	9
1.3	Product overview	9
2	Safety	9
2.1	Safety definitions.....	9
2.2	Safety instructions for operation.....	10
3	Assembly	10
3.1	To assemble the product.....	10
3.2	To install the cartridge filter	10
3.3	To install the disposable filter bag	10
4	Operation	11
4.1	To do before you operate the product.....	11
4.2	To clean dry materials.....	11
4.3	To clean liquid or wet materials	11
4.4	Overflow protection	11
4.5	To remove liquid from the tank.....	11
4.6	To use the power tool socket	11
4.7	Blow function	11
5	Transport	11
6	Storage	11
7	Maintenance	12
7.1	To clean the product.....	12
7.2	To clean and empty the tank.....	12
7.3	To clean the cartridge filter	12
7.4	To clean the wet accessories	12
8	Troubleshooting	12
9	Discard	12
10	Technical data	13

1 Introduction

1.1 The product

The product is a wet and dry vacuum cleaner that can remove dry dust and liquids. For indoor use.

1.2 Symbols

	Read the operating instructions carefully and make sure that you understand the instructions before you use the product. Save the instructions for future reference.
	Discarded product must be recycled according to current regulations.
	This product complies with applicable EU directives and regulations.
	Recycle as electrical waste.

1.3 Product overview

Figure 1

1. Power switch
2. Lid latches
3. Tank
4. Power tool socket
5. Blower port
6. Extension tube
7. Hose
8. Floor nozzle
9. Crevice nozzle
10. Cartridge filter
11. Disposable filter bag

2 Safety

2.1 Safety definitions

! **WARNING!** If you do not obey these instructions, there is a risk of death or injury.

! **CAUTION!** If you do not obey these instructions, there is a risk of damage to the product, other materials or the adjacent area.

NOTE! Information that is necessary in a given situation.

2.2 Safety instructions for operation

⚠ WARNING! If you do not obey these instructions, there is a risk of death or injury.

⚠ WARNING! Disconnect the power cable before you change or clean the filter to prevent accidental start and injury.

⚠ WARNING! Do not remove the filter cage and the float. The filter cage prevents injuries from the moving impeller. The float prevents water to get into the impeller which can cause damage on the motor.

⚠ CAUTION! Do not operate the product when the float mechanism is up. This can damage the product.

- Read and obey the warning instructions before operation.
- Do not use the product if you are tired, ill, or intoxicated. This will decrease your vision, alertness, coordination and judgement.
- Do not let children or persons who do not know the product to use it.
- Do not use the product if it is damaged.
- Do not make changes to the product.
- Use the product only for its specified function.
- The product must be connected to a grounded power outlet.
- Do not handle the power cable plug with wet hands.
- Disconnect the power cable from the power outlet before you clean or do maintenance on the product or when it is not in use.
- Do not use the product to remove flammable or explosive materials.
- Do not use the product to remove toxic dust, such as asbestos or chemicals.
- Do not use the product in rain or wet conditions.
- Keep your hands, hair, and loose clothing away from the moving parts of the product.
- Do not use the product if the power cable or power plug is damaged.
- Do not pull the power cable to stop the product.
- Do not use the product outdoors.
- Wear eye protection when you use the blower function.

3 Assembly

3.1 To assemble the product

⚠ CAUTION! Disconnect the power cable before you assemble the product or open the top cover.

- 1 Release the lid latches and remove the top cover. (Figure 2)
- 2 Remove the accessories from the tank.
- 3 Turn the product upside down and put the casters into the holes until they click into position. (Figure 3)
- 4 Turn the tank so that the opening points up.
- 5 Put the handle into the slot of the tank and tighten the screws. (Figure 4)

3.2 To install the cartridge filter

⚠ CAUTION! Do not use the product without a cartridge filter installed.

⚠ CAUTION! The cartridge filter must be in the correct position to decrease the risk of leaks and damage to the product.

⚠ CAUTION! Do not use a cartridge filter that is damaged. Even small holes can let dust escape.

- 1 Put the cartridge filter in the filter cage (A). Make sure that the filter fully covers the cage. (Figure 5)
- 2 Turn the cartridge filter clockwise (B) to lock it in position.
- 3 Put the top cover on the tank.
- 4 Close the lid latches.

3.3 To install the disposable filter bag

- 1 Push the cardboard collar of the disposable filter bag fully onto the vacuum port.
- 2 Attach the disposable filter bag around the inside of the tank.
- 3 Put the top cover on the tank.
- 4 Close the lid latches.

4 Operation

4.1 To do before you operate the product

NOTE! Make sure that the tank is clean and empty.

- 1 Install the correct filter for the cleaning task. Refer to "3.2 To install the cartridge filter" on page 8 or "3.3 To install the disposable filter bag" on page 8.
- 2 Close the lid latches.
- 3 Connect the hose to the vacuum or the blower port. (Figure 6)
- 4 Attach an applicable nozzle.
- 5 Connect the power cable to a grounded power outlet.
- 6 Set the power switch to "I" to start the product.
- 7 Set the power switch to "O" to stop the product.

4.2 To clean dry materials

⚠ CAUTION! A disposable filter bag must be installed before the product is used to clean dry materials. Do not use a wet cartridge filter because it will be clogged and hard to clean.

4.3 To clean liquid or wet materials

⚠ CAUTION! Remove the disposable filter bag before you use the product to clean liquids.

NOTE! If the sound of the motor becomes louder and the suction stops, the tank is full. Set the power switch to "O", disconnect the power cable, and remove the liquid from the tank.

- Lift the hose to drain the liquid from the hose before you stop the product.

4.4 Overflow protection

NOTE! If the product is accidentally tilted, the float mechanism can stop the suction. Stop the product and put it in a vertical position to let the float go back to its normal position.

The product has a float mechanism that moves up and stops the operation when the the tank is full.

If the operation stops and the motor sound gets higher

and louder, the float mechanism is activated.

4.5 To remove liquid from the tank

- 1 Stop the product and disconnect it from the power supply.
- 2 Release the lid latches and remove the top cover.
- 3 Remove all liquid from the tank.

4.6 To use the power tool socket

⚠ CAUTION! Make sure that the total power of the connected power tool and the product does not exceed the rated current of the power outlet

- 1 Connect the power tool to the power tool socket on the product.
- 2 Set the power switch to "II" to start the product.
- 3 The product starts when the tool is started.
- 4 The product stops a few seconds after the tool is stopped.

4.7 Blow function

⚠ WARNING! Always wear safety glasses when you use the blow function.

⚠ WARNING! Do not point the nozzle at people or animals.

⚠ CAUTION! Wear a dust mask if the operation cause dust.

- 1 Connect the hose to the blower port.
- 2 Set the power switch to "I" to start the product.
- 3 Set the power switch to "O" to stop the product.

5 Transport

- Let the product become cool before you move it.
- Use the handle when you lift or move the product.

6 Storage

⚠ CAUTION! Remove dust or liquid from the tank before you put the product into storage.

- If the product is not going to be used for a long period

of time, keep the product in a clean and dry area, where children and pets do not have access to it.

7 Maintenance

⚠ WARNING! Stop the product and disconnect it from the power supply before you clean or do maintenance on it.

NOTE! Reparation and servicing of the product can only be done by approved personnel.

7.1 To clean the product

⚠ CAUTION! To prevent damage to the product, do not use harsh detergents or abrasive cleaners.

- Clean the product regularly with a moist cloth and a mild detergent.

- Use warm water and a mild detergent.
- Let the parts dry completely before use.

8 Troubleshooting

Problem	Possible cause	Task
The product does not start.	The power cable is not connected.	Connect the power cable to a power outlet.
	The power switch is set to "O".	Set the power switch to "I".
The suction is weak.	The tank is full.	Remove the debris or liquid from the tank.
	The filter is clogged.	Clean or replace the filter.
	There is a blockage in the hose.	Remove the blockage.
The motor noise increases.	The float mechanism is raised.	Set the power switch to "O" and empty the tank.
Water leaks from the lid.	The filter is not installed correctly.	Install the filter correctly.
	The lid latches are not closed.	Close the lid latches.

9 Discard

- Make sure that you follow local regulations when you discard the product. Do not burn the product.

7.2 To clean and empty the tank

- 1 Release the lid latches and remove the top cover.
- 2 Remove the debris from the tank.
- 3 Clean the tank with a moist cloth, water and a mild detergent.
- 4 Use a dry cloth to dry the tank.

7.3 To clean the cartridge filter

- Shake or brush off the dirt. You can also rinse the filter with water.
- Dry the filter completely before you install it again.

7.4 To clean the wet accessories

NOTE! Wash wet accessories regularly, especially after cleaning sticky materials.

- Only use replacement parts that are the same as the original parts.

10 Technical data

Specification	Value
Rated voltage	230 V~ 50 Hz
Rated power	1200 W
Tank capacity	25 L
Suction power	175 W
Hose dimensions (LxØ)	2 m/32 mm
Power cable length	5 m
Air flow	33.3 l/s

1	Inledning	14
1.1	Produkten.....	14
1.2	Symboler	14
1.3	Produktöversikt	14
2	Säkerhet	14
2.1	Säkerhetsdefinitioner.....	14
2.2	Säkerhetsinstruktioner för användning	15
3	Montering	15
3.1	Att montera ihop produkten	15
3.2	Att installera filterpatronen.....	15
3.3	Att installera den utbytbara filterpåsen	15
4	Användning	16
4.1	Att göra innan du använder produkten.....	16
4.2	Att rengöra torra material.....	16
4.3	Att rengöra flytande eller våta material	16
4.4	Översvämningsskydd.....	16
4.5	Att tömma vätska från tanken	16
4.6	Att använda uttaget för elverktyg	16
4.7	Utblåsningssfunktion.....	16
5	Transport	16
6	Förvaring	16
7	Underhåll	17
7.1	Att rengöra produkten	17
7.2	Att rengöra och tömma tanken.....	17
7.3	Att rengöra filterpatronen	17
7.4	Att rengöra våta tillbehör	17
8	Felsökning	17
9	Kassering	17
10	Tekniska data	17

1 Inledning

1.1 Produkten

Produkten är en våt- och torrdammsugare som kan ta bort torrt damm och vätskor. För inomhusbruk.

1.2 Symboler

	Läs bruksanvisningen noggrant och se till att du förstår instruktionerna innan du börjar använda produkten. Spara bruksanvisningen för framtida bruk.
	Kasserad produkt måste återvinnas i enlighet med gällande föreskrifter.
	Denna produkt uppfyller tillämpliga EU-direktiv och -föreskrifter.
	Återvinns som elektroniskt avfall.

1.3 Produktöversikt

(Bild 1)

1. Strömbrytare
2. Spärrhakar för locket
3. Tank
4. Uttag för elverktyg
5. Utblåsningssport
6. Förlängningsrör
7. Slang
8. Golvmunstycke
9. Munstycke för springor
10. Filterpatron
11. Utbytbar filterpåse

2 Säkerhet

2.1 Säkerhetsdefinitioner

! **WARNING!** Om du inte följer dessa instruktioner finns det risk för personskada eller dödsfall.

! **FÖRSIKTIGHET!** Om du inte följer dessa instruktioner finns det risk för att du skadar produkten, andra material eller det närliggande området.

OBS! Information som är nödvändig i en specifik situation.

2.2 Säkerhetsinstruktioner för användning

⚠ WARNING! Om du inte följer dessa instruktioner finns det risk för personskada eller dödsfall.

⚠ WARNING! Koppla bort strömkabeln innan du byter eller rengör filtret för att förhindra oavsiktlig start och personsador.

⚠ WARNING! Ta inte bort filterburen och flottören. Filterburen förhindrar skador från det rörliga pumphjulet. Flottören förhindrar att vatten tränger in i pumphjulet, vilket kan orsaka skador på motorn.

⚠ FÖRSIKTIGHET! Använd inte produkten när flottörmekanismen är upplift. Detta kan skada produkten.

- Läs och följ varningsanvisningarna innan användning.
- Installera inte produkten om du är trött, sjuk eller berusad. Dessa har en negativ påverkan på din syn, uppmärksamhet, koordination och omdöme.
- Låt inte barn eller personer som inte vet hur man använder produkten använda den.
- Använd inte produkten om den är skadad.
- Gör inga ändringar på produkten.
- Använd endast produkten för dess avsedda ändamål.
- Produkten måste anslutas till en jordad strömförsörjning.
- Hantera inte strömkabelns kontakt med våta händer.
- Koppla bort strömkabeln från eluttaget innan du rengör eller utför underhåll på produkten eller när den inte används.
- Använd inte produkten för att avlägsna brandfarliga eller explosiva material.
- Använd inte produkten för att avlägsna giftigt damm, t.ex. asbest eller kemikalier.
- Använd inte produkten i regn eller våta förhållanden.
- Håll händer, hår och löst sittande kläder borta från produktens rörliga delar.
- Använd inte produkten om strömkabeln eller kontakten är skadad.
- Dra inte i strömkabeln för att stänga av produkten.
- Använd inte produkten utomhus.
- Använd ögonskydd när du använder utblåsningfunktionen.

3 Montering

3.1 Att montera ihop produkten

⚠ FÖRSIKTIGHET! Koppla bort strömkabeln innan du monterar produkten eller öppnar locket.

- 1 Lossa lockets spärrhakar och ta bort locket. (Bild 2)
- 2 Ta bort tillbehören från tanken.
- 3 Vänd produkten upp och ner och sätt in hjulen i hålen tills de klickar fast. (Bild 3)
- 4 Vänd tanken upprätt igen.
- 5 Sätt in handtaget i spåren i locket och dra åt skruvarna. (Bild 4)

3.2 Att installera filterpatronen

⚠ FÖRSIKTIGHET! Använd inte produkten utan att en filterpatron är installerad.

⚠ FÖRSIKTIGHET! Filterpatronen måste vara korrekt placerad för att minska risken för läckage eller skador på produkten.

⚠ FÖRSIKTIGHET! Använd inte en filterpatron som är skadad. Även små hål kan släppa ut damm.

- 1 Sätt in filterpatronen i filterburen (A). Se till att filtret täcker buren helt och hållet. (Bild 5)
- 2 Vrid filterpatronen medurs (B) för att låsa fast den.
- 3 Sätt på locket på tanken.
- 4 Stäng lockets spärrhakar.

3.3 Att installera den utbytbara filterpåsen

- 1 Pressa på filterpåsens pappkrage helt och hållet på dammsugningsporten.
- 2 Fäst den utbytbara filterpåsen runt om tankens insida.
- 3 Sätt på locket på tanken.
- 4 Stäng lockets spärrhakar.

4 Användning

4.1 Att göra innan du använder produkten

OBS! Se till att tanken är ren och tom.

- 1 Installera rätt filter för den aktuella rengöringsuppgiften. Se "3.2 Att installera filterpatronen" på sida 13 eller "3.3 Att installera den utbytbara filterpåsen" på sida 13.
- 2 Stäng locket spärrhakar.
- 3 Anslut slangen till dammsugnings- eller utblåsningsporten. (Bild 6)
- 4 Montera ett tillämpligt munstycke.
- 5 Anslut strömkabeln till ett jordat eluttag.
- 6 Sätt strömbrytaren till läge "I" för att starta produkten.
- 7 Sätt strömbrytaren till läge "O" för att stänga av produkten.

4.2 Att rengöra torra material

⚠ FÖRSIKTIGHET! En utbytt filterpåse måste installeras innan produkten används för att rengöra torra material. Använd inte en filterpatron för vätskor eftersom det blir igensatt och svårt att rengöra.

4.3 Att rengöra flytande eller våta material

⚠ FÖRSIKTIGHET! Ta bort den utbytbara filterpåsen innan du använder produkten för att rengöra vätskor.

OBS! Om motorljudet blir högre och sugningen upphör är tanken full. Sätt strömbrytaren till läge "O", koppla bort strömkabeln och töm vätskan från tanken.

- Lyft slangen för att tömma ut vätskan från slangen innan du stänger av produkten.

4.4 Översvämningsskydd

OBS! Om produkten lutas av misstag kan flottörmekanismen stoppa sugningen. Stäng av produkten och ställ den i upprätt läge så att flottören kan återgå till sitt normala läge.

Produkten har en flottörmekanism som rör sig uppåt och stoppar användningen när tanken är full.

Om sugningen upphör och motorn låter högre och högre har flottörmekanismen aktiverats.

4.5 Att tömma vätska från tanken

- 1 Stäng av produkten och koppla bort den från strömförsörjningen.
- 2 Lossa locket spärrhakar och ta bort locket.
- 3 Töm ut all vätska från tanken.

4.6 Att använda uttaget för elverktyg

⚠ FÖRSIKTIGHET! Se till att den totala effekten för det anslutna elverktyget och produkten inte överstiger eluttagets märkström

- 1 Anslut elverktyget till uttaget för elverktyg på produkten. (Bild 1)
- 2 Sätt strömbrytaren till läge "II" för att starta produkten.
- 3 Produkten startar när elverktyget startas.
- 4 Produkten stängs av några sekunder efter att elverktyget har stängts av.

4.7 Utblåsningsfunktion

⚠ VARNING! Använd alltid skyddsglasögon när du använder utblåsningsfunktionen.

⚠ VARNING! Rikta inte munstycket mot människor eller djur.

⚠ FÖRSIKTIGHET! Bär ansiktsmask om användningen orsakar damm.

- 1 Anslut slangen till utblåsningsporten.
- 2 Sätt strömbrytaren till läge "I" för att starta produkten.
- 3 Sätt strömbrytaren till läge "O" för att stänga av produkten.

5 Transport

- Låt produkten svalna innan du förflyttar den.
- Använd handtagen när du lyfter eller flyttar produkten.

6 Förvaring

⚠ FÖRSIKTIGHET! Avlägsna damm eller vätska från tanken innan du ställer undan produkten för förvaring.

- Om produkten inte ska användas under en längre tid ska den förvaras på en ren och torr plats, utom räckhåll för barn och husdjur.

7 Underhåll

⚠ VARNING! Stäng av produkten och koppla bort den från strömförsörjningen innan du rengör eller utför underhåll på den.

OBS! Service och reparation får endast utföras av auktoriserad personal.

7.1 Att rengöra produkten

⚠ FÖRSIKTIGHET! För att undvika skador på produkten, använd inte starka eller slipande rengöringsmedel.

- Rengör produkten regelbundet med en mjuk trasa och ett mildt rengöringsmedel.

7.2 Att rengöra och tömma tanken

- 1 Lossa lockets spärrhakar och ta bort locket.

8 Felsökning

Problem	Möjlig orsak	Åtgärd
Produkten startar inte.	Strömkabeln är inte ansluten.	Anslut strömkabeln till ett strömförande uttag.
	Strömbrytaren är inställd på läge "0".	Sätt strömbrytaren till läge "I".
Sugkraften är svag.	Tanken är full.	Avlägsna skräp eller vätska från tanken.
	Filtret är igentäppt.	Rengör eller byt ut filtret.
	Det är en blockering i slangen.	Ta bort blockeringen.
Motorljudet ökar.	Flottörmekanismen är uppflyft.	Sätt strömbrytaren till läge "0" och töm tanken.
Vatten läcker ut från locket.	Filtret är inte korrekt installerat.	Installera filtret på rätt sätt.
	Lockets spärrhakar är inte stängda.	Stäng lockets spärrhakar.

9 Kassering

- Se till att du följer lokala bestämmelser när du kasserar produkten. Elda inte upp produkten.
- Använd endast reservdelar som är identiska med originaldelarna.

- 2 Avlägsna skräp från tanken.

- 3 Rengör tanken med en fuktig trasa, vatten och ett mildt rengöringsmedel.

- 4 Använd en torr trasa för att torka tanken.

7.3 Att rengöra filterpatronen

- Skaka eller borsta bort smutsen. Du kan även skölja filtret med vatten.
- Torka filtret helt innan du installerar det igen.

7.4 Att rengöra våta tillbehör

OBS! Tvätta våta tillbehör regelbundet, särskilt efter rengöring av kläbbiga material.

- Använd varmt vatten och ett mildt rengöringsmedel.
- Låt delarna torka helt innan användning.

10 Tekniska data

Specifikation	Värde
Märkspänning	230 V - 50 Hz
Märkeffekt	1200 W
Tankvolym	25 L
Sugkraft	175 W
Slangdimensioner (LxØ)	2 m x 32 mm
Strömkabelns längd	5 m
Luffflöde	33,3 l/s

Innholdsfortegnelse

1	Introduksjon	18
1.1	Produktet.....	18
1.2	Symboler	18
1.3	Produktoversikt	18
2	Sikkerhet	18
2.1	Sikkerhetsspesifikasjoner.....	18
2.2	Sikkerhetsinstruksjoner for bruk.....	19
3	Montering	19
3.1	Montering av produktet	19
3.2	Slik installerer du filterpatronen.....	19
3.3	Slik installerer du engangsfilterposen	19
4	Bruk	20
4.1	Før du bruker produktet	20
4.2	For å rengjøre tørre materialer	20
4.3	For rengjøring av flytende eller våte materialer 20	20
4.4	Beskyttelse mot overløp	20
4.5	Slik fjerner du væske fra beholderen	20
4.6	Slik bruker du stikkkontakten for elektroverktøy 20	20
4.7	Blåsefunksjon.....	20
5	Transport	20
6	Oppbevaring	20
7	Vedlikehold	21
7.1	Rengjøring av produktet.....	21
7.2	Slik rengjør og tømmer du beholderen.....	21
7.3	Slik rengjør du filterpatronen	21
7.4	Slik rengjør du vått tilbehør.....	21
8	Feilsøking	21
9	Avhending	21
10	Tekniske data	21

1 Introduksjon

1.1 Produktet

Produktet er en våt- og tørrstøvsuger som kan fjerne tørt støv og væsker. For innendørs bruk.

1.2 Symboler

	Les bruksanvisningen nøye og forsikre deg om at du har forstått den før du tar produktet i bruk. Ta vare på bruksanvisningen til senere bruk.
	Kassert produkt skal gjenvinnnes i henhold til gjeldende forskrifter.
	Dette produktet er i samsvar med gjeldende EU-direktiver og -forskrifter.
	Gjenvinnes som elektrisk avfall.

1.3 Produktoversikt

Figur 1

1. Strømbryter
2. Lokklåser
3. Beholder
4. Stikkontakt for elektroverktøy
5. Utgang for blåsefunksjon
6. Forlengelsesrør
7. Slange
8. Gulvmunnstykke
9. Fugemunnstykke
10. Filterpatron
11. Filterpose til engangsbruk

2 Sikkerhet

2.1 Sikkerhetsspesifikasjoner

! **ADVARSEL!** Hvis du ikke følger disse instruksjonene, er det fare for død eller personskade.

! **FORSIKTIG!** Hvis du ikke følger disse instruksjonene, er det fare for skade på produktet, annet materiell eller på omgivelsene.

MERK! Informasjon som er nødvendig i en gitt situasjon.

2.2 Sikkerhetsinstruksjoner for bruk

⚠ ADVARSEL! Hvis du ikke følger disse instruksjonene, er det fare for død eller personskade.

⚠ ADVARSEL! Koble fra strømkabelen før du skifter eller rengjør filteret for å forhindre utilsiktet start og personskade.

⚠ ADVARSEL! Ikke fjern filterburet eller flottøren. Filterburet forhindrer skader fra det bevegelige løpehjulet. Flottøren hindrer vann i å trenge inn i løpehjulet, noe som kan forårsake skade på motoren.

⚠ FORSIKTIG! Ikke bruk produktet når flottørmekanismen er oppe. Dette kan skade produktet.

- Les og følg advarselsinstruksjonene før bruk.
- Ikke bruk produktet hvis du er trøtt, syk eller beruset. Dette vil redusere synet, årvåkenheten, koordinasjonen og dømmekraften din.
- Ikke la barn eller personer som ikke vet hvordan de skal betjene produktet, bruke det.
- Ikke bruk produktet hvis det er skadet.
- Ikke gjør endringer på produktet.
- Bruk produktet kun til den angitte funksjonen.
- Produktet må være koblet til en jordet stikkontakt.
- Ikke håndter støpselet til strømledningen med våte hender.
- Koble strømkabelen fra stikkontakten før du rengjør eller utfører vedlikehold på produktet, eller når det ikke er i bruk.
- Ikke bruk produktet til å fjerne brannfarlige eller eksplosive materialer.
- Ikke bruk produktet til å fjerne giftig støv, f.eks. asbest eller kjemikalier.
- Ikke bruk produktet i regn eller våte omgivelser.
- Hold hender, hår og løse klær borte fra produktets bevegelige deler.
- Ikke bruk produktet hvis strømkabelen eller støpselet er skadet.
- Trekk ut strømkabelen for å stoppe produktet.
- Ikke bruk produktet utendørs.
- Bruk øyeskyttelse når du bruker blåsefunksjonen.

3 Montering

3.1 Montering av produktet

⚠ FORSIKTIG! Koble fra strømkabelen før du monterer produktet eller åpner toppdekselet.

- 1 Løsne lokklåsene og ta av toppdekselet. (Figur 2)
- 2 Fjern tilbehøret fra beholderen.
- 3 Sett produktet opp ned og sett hjulene inn i hullene til de klikker på plass. (Figur 3)
- 4 Snu beholderen slik at åpningen peker oppover.
- 5 Sett håndtaket inn i sporet på beholderen og stram til skruene. (Figur 4)

3.2 Slik installerer du filterpatronen

⚠ FORSIKTIG! Ikke bruk produktet uten at en filterpatron er installert.

⚠ FORSIKTIG! Filterpatronen må være i riktig posisjon for å redusere risikoen for lekkasjer og skade på produktet.

⚠ FORSIKTIG! Ikke bruk en filterpatron som er skadet. Selv små hull kan slippe ut støv.

- 1 Sett filterpatronen i filterburet (A). Sørg for at filteret dekker buret helt. (Figur 5)
- 2 Vri filterpatronen med klokken (B) for å låse den i posisjon.
- 3 Sett toppdekselet på beholderen.
- 4 Lukk lokklåsene.

3.3 Slik installerer du engangsfilterposen

- 1 Skyv pappkragen på engangsfilterposen helt inn på vakuumpåpningen.
- 2 Fest engangsfilterposen rundt innsiden av beholderen.
- 3 Sett toppdekselet på beholderen.
- 4 Lukk lokklåsene.

4 Bruk

4.1 Før du bruker produktet

MERK! Sørg for at beholderen er ren og tom.

- 1 Installer riktig filter for rengjøringsoppgaven. Se "3.2 Slik installerer du filterpatronen" på side 17 eller "3.3 Slik installerer du engangsfilterposen" på side 17.
- 2 Lukk lokklåsene.
- 3 Koble slangen til støvsuger- eller blåserutgangen. (Figur 6)
- 4 Fest et passende munnstykke.
- 5 Koble strømkabelen til et jordet strømuttak.
- 6 Sett strømbryteren til posisjon «I» for å starte produktet.
- 7 Sett strømbryteren til «O» for å stoppe produktet.

4.2 For å rengjøre tørre materialer

⚠ FORSIKTIG! En engangsfilterpose må installeres før produktet brukes til å rengjøre tørre materialer. Ikke bruk en våt filterpatron fordi den vil bli tett og vanskelig å rengjøre.

4.3 For rengjøring av flytende eller våte materialer

⚠ FORSIKTIG! Fjern engangsfilterposen før du bruker produktet til å rense væsker.

MERK! Hvis lyden fra motoren blir høyere og sugingen stopper, er beholderen full. Sett strømbryteren til «O», koble fra strømkabelen, og fjern væsken fra beholderen.

- Løft slangen for å tømme væsken fra slangen før du stopper produktet.

4.4 Beskyttelse mot overløp

MERK! Hvis produktet vipper ved et uhell, kan flottørmekanismen stoppe sugingen. Stopp produktet og sett det i oppreist stilling for å la flottøren gå tilbake til sin normale posisjon.

Produktet har en flottørmekanisme som beveger seg opp og stopper driften når beholderen er full.

Hvis sugingen stopper og motoren høres høyere og høyere, er flottørmekanismen aktivert.

4.5 Slik fjerner du væske fra beholderen

- 1 Stopp produktet og koble det fra strømforsyningen.
- 2 Løsne lokklåsene og ta av toppdekselet.
- 3 Fjern all væske fra beholderen.

4.6 Slik bruker du stikkontakten for elektroverktøy

⚠ FORSIKTIG! Forsikre deg om at den totale effekten til det tilkoblede elektroverktøyet og produktet ikke overskrider den nominelle strømmen til strømuttaket

- 1 Koble elektroverktøyet til uttaket for elektroverktøy på produktet.
- 2 Sett strømbryteren til posisjon «I» for å starte produktet.
- 3 Produktet starter når verktøyet startes.
- 4 Produktet stopper noen sekunder etter at verktøyet er stoppet.

4.7 Blåsefunksjon

⚠ ADVARSEL! Bruk alltid vernebriller når du bruker blåsefunksjonen.

⚠ ADVARSEL! Ikke rett dysen mot mennesker eller dyr.

⚠ FORSIKTIG! Bruk støvmaske hvis arbeidet forårsaker støv.

- 1 Koble slangen til blåseutgangen.
- 2 Sett strømbryteren til posisjon «I» for å starte produktet.
- 3 Sett strømbryteren til «O» for å stoppe produktet.

5 Transport

- La produktet avkjøles før du flytter det.
- Bruk håndtakene når du løfter eller flytter produktet.

6 Oppbevaring

⚠ FORSIKTIG! Fjern støv eller væske fra beholderen før du setter produktet til oppbevaring.

- Dersom produktet ikke skal brukes over en lengre periode, oppbevar det på et rent og tørt sted utilgjengelig for barn og kjæledyr.

7 Vedlikehold

⚠ ADVARSEL! Stopp produktet og koble det fra strømforsyningen før du rengjør eller utfører vedlikehold på produktet.

MERK! Reparasjon og service på produktet kan kun utføres av godkjent personale.

7.1 Rengjøring av produktet

⚠ FORSIKTIG! For å unngå skade på produktet må du ikke bruke sterke rengjøringsmidler eller skuremidler.

- Rengjør produktet med en fuktig klut og et mildt rengjøringsmiddel.

7.2 Slik rengjør og tømmer du beholderen

- 1 Løsne lokklåsene og ta av toppdekelet.

- 2 Fjern rusk fra beholderen.

- 3 Rengjør beholderen med en fuktig klut, vann og mild såpe.

- 4 Bruk en tørr klut til å tørke beholderen.

7.3 Slik rengjør du filterpatronen

- Rist eller børst av smusset. Du kan også skylle filteret med vann.
- Tørk filteret helt før du setter det inn igjen.

7.4 Slik rengjør du vått tilbehør

MERK! Vask vått tilbehør regelmessig, spesielt etter rengjøring av klebrige materialer.

- Bruk varmt vann og et mildt rengjøringsmiddel.
- La delene tørke helt før bruk.

8 Feilsøking

Problem	Mulig årsak	Oppgave
Produktet starter ikke.	Strømkabelen er ikke koblet til.	Koble strømkabelen til en stikkontakt.
	Strømbryteren er satt til «O».	Sett strømbryteren på «I».
Sugingen er svak.	Beholderen er full.	Fjern rusk eller væske fra beholderen.
	Filteret er tilstoppet.	Rengjør eller skift ut filteret.
	Det er en blokkering i slangen.	Fjern blokkeringen.
Støyen fra motoren øker.	Flottørmekanismen er hevet.	Sett strømbryteren på «O» og tøm beholderen.
Det lekker vann fra lokket.	Filteret er ikke riktig installert.	Installer filteret på riktig måte.
	Lokklåsene er ikke lukket.	Lukk lokklåsene.

9 Avhending

- Sørg for at du følger lokale forskrifter når du avhender produktet. Produktet må ikke brennes.
- Bruk bare reservedeler som er de samme som originaldelene.

10 Tekniske data

Spesifikasjoner	Verdi
Nominell spenning	230 V ~ 50 Hz
Nominell effekt	1200 W
Beholderens kapasitet	25 L
Sugekraft	175 W
Dimensjoner på slangen (LxØ)	2 m/32 mm
Lengde på strømkabel	5 m
Luftgjennomstrømning	33,3 l/s

Indholdsfortegnelse

1	Indledning	22
1.1	Produktet.....	22
1.2	Symboler	22
1.3	Produktoversigt.....	22
2	Sikkerhed	22
2.1	Sikkerhedsdefinitioner.....	22
2.2	Sikkerhedsanvisninger for brug.....	23
3	Samlevejledning	23
3.1	Sådan samles produktet	23
3.2	Sådan installeres patronfilteret.....	23
3.3	Sådan installeres engangsfilterposen	23
4	Betjening	24
4.1	Før produktet tages i brug.....	24
4.2	Sådan suges tørre materialer op.....	24
4.3	Sådan suges flydende eller våde materialer op 24	24
4.4	Beskyttelse mod overløb.....	24
4.5	Sådan fjernes væske fra beholderen.....	24
4.6	Sådan bruges stikkontakten til elværktøj	24
4.7	Blæsefunktion.....	24
5	Transport	24
6	Opbevaring	24
7	Vedligeholdelse	25
7.1	Sådan rengøres produktet	25
7.2	Sådan rengøres og tømmes beholderen	25
7.3	Sådan rengøres patronfilteret.....	25
7.4	Sådan rengøres vådt tilbehør	25
8	Fejlfinding	25
9	Bortskaffelse	25
10	Tekniske data	25

1 Indledning

1.1 Produktet

Produktet er en våd- og tørstøvsuger, der kan fjerne tørt støv og væsker. Til indendørs brug.

1.2 Symboler

	Læs betjeningsvejledningen omhyggeligt, og vær sikker på, du forstår den, før du tager produktet i brug. Gem betjeningsvejledningen til senere brug.
	Produktet skal bortskaffes i henhold til gældende regler.
	Produktet overholder gældende EU-direktiver og -forordninger.
	Skal bortskaffes som elektronikaffald.

1.3 Produktoversigt

Figur 1

1. Tænd/sluk-knap
2. Spændelåse
3. Beholder
4. Stikkontakt til elværktøj
5. Blæseport
6. Teleskoprør
7. Slange
8. Gulvmundestykke
9. Sprækkemundestykke
10. Patronfilter
11. Hjul

2 Sikkerhed

2.1 Sikkerhedsdefinitioner

⚠ ADVARSEL! Manglende overholdelse af denne vejledning kan medføre død eller personskade.

⚠ FORSIGTIG! Manglende overholdelse af denne vejledning kan medføre skader på produktet, andre materialer eller det omgivende område.

BEMÆRK! Information, der er nødvendig i bestemte situationer.

2.2 Sikkerhedsanvisninger for brug

⚠ ADVARSEL! Manglende overholdelse af disse anvisninger kan medføre død eller personskade.

⚠ ADVARSEL! Tag strømkablet ud af stikkontakten, før du skifter eller renser filteret, for at undgå utilsigtet start og skader.

⚠ ADVARSEL! Fjern ikke filterholderen og svømmeren. Filterholderen forhindrer skader fra det bevægelige pumpehjul. Svømmeren forhindrer vand i at trænge ind i pumpehjulet, hvilket kan forårsage skader på motoren.

⚠ FORSIGTIG! Brug ikke produktet, når svømmermekanismen er oppe. Det kan beskadige produktet.

- Læs og følg advarselserne før brug.
- Brug ikke produktet, hvis du er træt, syg eller påvirket. Det vil påvirke dit syn, din opmærksomhed, din koordination og din dømmekraft.
- Lad ikke børn eller personer, der ikke kender produktet, bruge det.
- Brug ikke produktet, hvis det er beskadiget.
- Foretag ikke ændringer på produktet.
- Produktet må kun bruges til den angivne funktion.
- Produktet skal tilsluttes en jordet stikkontakt.
- Rør ikke ved strømkablets stik med våde hænder.
- Tag strømledningen ud af stikkontakten, før du rengør eller udfører vedligeholdelse på produktet, eller når det ikke er i brug.
- Brug ikke produktet til at fjerne brandfarlige eller eksplosive materialer.
- Brug ikke produktet til at fjerne giftigt støv som f.eks. asbest eller kemikalier.
- Brug ikke produktet i regnvejir eller under våde forhold.
- Hold hænder, hår og løstsiddende tøj væk fra produktets bevægelige dele.
- Brug ikke produktet, hvis strømkablet eller stikket er beskadiget.
- Træk ikke i strømkablet for at stoppe produktet.
- Brug ikke produktet udendørs.
- Brug øjenbeskyttelse, når du bruger blæserfunktionen.

3 Samvejledning

3.1 Sådan samles produktet

⚠ FORSIGTIG! Tag strømkablet ud, før du samler produktet eller åbner topdækslet.

- 1 Løsn spændelåsene, og tag topdækslet af. (Figur 2)
- 2 Fjern tilbehøret fra beholderen.
- 3 Vend produktet på hovedet, og sæt hjulene i hullerne, indtil de klikker på plads. (Figur 3)
- 4 Vend beholderen, så åbningen peger opad.
- 5 Sæt håndtaget ind i åbningen på beholderen, og spænd skruerne. (Figur 4)

3.2 Sådan installeres patronfilteret

⚠ FORSIGTIG! Brug ikke produktet uden et patronfilter installeret.

⚠ FORSIGTIG! Patronfilteret skal sidde korrekt for at mindske risikoen for lækager og skader på produktet.

⚠ FORSIGTIG! Brug ikke et beskadiget patronfilter. Der kan slippe støv ud selv ved små huller.

- 1 Sæt patronfilteret i filterholderen (A). Sørg for, at filteret dækker holderen helt. (Figur 5)
- 2 Drej patronfilteret med uret (B) for at låse det på plads.
- 3 Sæt topdækslet på beholderen.
- 4 Luk spændelåsene på dækslet.

3.3 Sådan installeres engangsfilterposen

- 1 Skub engangsfilterposens papkrave helt ind på sugeporten.
- 2 Sæt engangsfilterposen fast rundt om beholderens inderside.
- 3 Sæt topdækslet på beholderen.
- 4 Luk spændelåsene på dækslet.

4 Betjening

4.1 Før produktet tages i brug

BEMÆRK! Sørg for, at beholderen er ren og tom.

- 1 Installer det korrekte filter til rengøringsopgaven. Se "[3.2 Sådan installeres patronfilteret](#)" på [side 21](#) eller "[3.3 Sådan installeres engangsfilterposen](#)" på [side 21](#).
- 2 Luk spændelåsene på dækslet.
- 3 Slut slangen til suge- eller blæseporten. (Figur 6)
- 4 Sæt et passende mundstykke på.
- 5 Sæt strømkablet i en jordnet stikkontakt.
- 6 Stil tænd/sluk-knappen på "I" for at starte produktet.
- 7 Stil tænd/sluk-knappen på "O" for at slukke produktet.

4.2 Sådan suges tørre materialer op

⚠ FORSIGTIG! Der skal monteres en engangsfilterpose, før produktet bruges til at støvsuge tørre materialer op med. Brug ikke et vådt patronfilter, da det vil blive tilstoppet og svært at rengøre.

4.3 Sådan suges flydende eller våde materialer op

⚠ FORSIGTIG! Fjern engangsfilterposen, før du bruger produktet til at sugе væsker op med.

BEMÆRK! Hvis lyden fra motoren bliver højere, og sugningen stopper, er beholderen fuld. Stil tænd/sluk-knappen på "O", tag strømkablet ud, og fjern væsken fra beholderen.

- Loft slangen for at tømme slangen for væske, før du stopper produktet.

4.4 Beskyttelse mod overløb

BEMÆRK! Hvis produktet ved et uheld vippes, kan svømmeren stoppe ind sugningen. Stop produktet, og stil det lodret, så svømmeren kan vende tilbage til sin normale position.

Produktet har en svømmer, der bevæger sig op og stopper brugen, når beholderen er fuld.

Hvis driften stopper, og motoren lyder højere og højere, er svømmeren aktiveret.

4.5 Sådan fjernes væske fra beholderen

- 1 Stop produktet, og træk stikket ud af stikkontakten.
- 2 Løsn spændelåsene, og tag topdækslet af.
- 3 Fjern al væske fra beholderen.

4.6 Sådan bruges stikkontakten til elværktøj

⚠ FORSIGTIG! Sørg for, at den samlede effekt af det tilsluttede elværktøj og produktet ikke overstiger stikkontaktens mærkestrøm

- 1 Slut elværktøjet til stikkontakten til elværktøj på produktet.
- 2 Stil tænd/sluk-knappen på "I" for at starte produktet.
- 3 Produktet starter, når værktøjet startes.
- 4 Produktet stopper et par sekunder efter, at værktøjet er stoppet.

4.7 Blæsefunktion

⚠ ADVARSEL! Brug altid sikkerhedsbriller, når du bruger blæsefunktionen.

⚠ ADVARSEL! Ret ikke mundstykket mod mennesker eller dyr.

⚠ FORSIGTIG! Bær støvmaske, hvis brugen afgiver støv.

- 1 Slut slangen til blæseporten.
- 2 Stil tænd/sluk-knappen på "I" for at starte produktet.
- 3 Stil tænd/sluk-knappen på "O" for at slukke produktet.

5 Transport

- Lad produktet køle af, før du flytter det.
- Brug håndtaget, når du løfter eller flytter produktet.

6 Opbevaring

⚠ FORSIGTIG! Fjern støv eller væske fra beholderen, før du sætter produktet til opbevaring.

- Hvis produktet ikke skal bruges i længere tid, skal det opbevares på et rent og tørt sted utilgængeligt for børn og kæledyr.

7 Vedligeholdelse

⚠ ADVARSEL! Stop produktet, og tag det ud af stikkontakten, før du rengør eller udfører vedligeholdelse.

BEMÆRK! Reparation af og service på produktet må kun udføres af en godkendt reparatør.

7.1 Sådan rengøres produktet

⚠ FORSIGTIG! Brug ikke kraftige rengøringsmidler eller slibemidler for at undgå skader på produktet.

- Rengør produktet regelmæssigt med en fugtig klud og et mildt rengøringsmiddel.

7.2 Sådan rengøres og tømmes beholderen

- 1 Løsn spændelåsene, og tag topdækslet af.

8 Fejlfinding

Problem	Mulig årsag	Løsning
Produktet starter ikke.	Strømkablet er ikke tilsluttet.	Sæt stikket i stikkontakten.
	Tænd/sluk-knappen står på "O".	Stil tænd/sluk-knappen på "I".
Sugningen er svag.	Beholderen er fuld.	Fjern snavs eller væske fra beholderen.
	Filteret er tilstoppet.	Rengør eller udskift filteret.
	Der er en blokering i slangen.	Fjern blokeringen.
Motorstøjen øges.	Svømmermekanismen er hævet.	Stil tænd/sluk-knappen på "O", og tøm beholderen.
Der løber vand ud ved dækslet.	Filteret er ikke installeret korrekt.	Installer filteret korrekt.
	Spændelåsene er ikke lukket.	Luk spændelåsene på dækslet.

9 Bortskaffelse

- Følg de lokale regler ved bortskaffelse af produktet. Brænd ikke produktet.
- Brug kun reservedele, der er de samme som de originale dele.

- 2 Fjern snavs fra beholderen.

- 3 Rengør beholderen med en fugtig klud, vand og et mildt rengøringsmiddel.

- 4 Tør beholderen med en tør klud.

7.3 Sådan rengøres patronfilteret

- Ryst eller børst snavs af. Du kan også skylle filteret med vand.
- Tør filteret helt, før du monterer det igen.

7.4 Sådan rengøres vådt tilbehør

BEMÆRK! Vask vådt tilbehør regelmæssigt, især efter rengøring af klæbrige materialer.

- Brug varmt vand og et mildt rengøringsmiddel.
- Lad delene tørre helt før brug.

10 Tekniske data

Specifikation	Værdi
Nominel spænding	230 V~ 50 Hz
Mærkeeffekt	1200 W
Beholderens kapacitet	25 l
Sugestyrke	175 W
Slangens dimensioner (L x Ø)	2 m/32 mm
Strømkablets længde	5 m
Luftgennemstrømning	33,3 l/s

Spis treści

1	Wprowadzenie	26
1.1	Produkt.....	26
1.2	Symbole.....	26
1.3	Przegląd produktu.....	26
2	Bezpieczeństwo	26
2.1	Definicje dotyczące bezpieczeństwa.....	26
2.2	Instrukcja bezpiecznej obsługi.....	27
3	Montaż	27
3.1	Sposób montażu.....	27
3.2	Montaż filtra kasetowego.....	27
3.3	Montaż jednorazowego worka filtrującego.....	27
4	Obsługa	28
4.1	Czynności do wykonania przed rozpoczęciem użytkowania produktu	28
4.2	Sprzątanie suchych zabrudzeń.....	28
4.3	Sprzątanie płynnych lub mokrych zabrudzeń.....	28
4.4	Ochrona przed przepiętniem	28
4.5	Usuwanie płynu ze zbiornika	28
4.6	Używanie gniazda do elektronarzędzi.....	28
4.7	Funkcja przedmuchiwania	28
5	Transport	28
6	Przechowywanie	28
7	Konserwacja	29
7.1	Czyszczenie produktu.....	29
7.2	Czyszczenie i opróżnianie zbiornika.....	29
7.3	Czyszczenie filtra kasetowego	29
7.4	Czyszczenie akcesoriów do pracy na mokro.....	29
8	Usuwanie usterek	29
9	Utylizacja	29
10	Dane techniczne	29

1 Wprowadzenie

1.1 Produkt

Produkt to odkurzacz do pracy na mokro i sucho, który może usuwać kurz i płynne zabrudzenia. Do użytku wewnątrz pomieszczeń.

1.2 Symbole

	Przed użyciem produktu należy dokładnie i ze zrozumieniem przeczytać tę instrukcję obsługi. Instrukcję tę należy zachować do wykorzystania w przyszłości.
	Zużyty produkt należy przetworzyć na surowce wtórne zgodnie z obowiązującymi aktualnie przepisami.
	Niniejszy produkt spełnia wymagania stosownych dyrektyw i rozporządzeń unijnych.
	Utylizować jak odpady elektryczne.

1.3 Przegląd produktu

Rysunek 1

1. Przełącznik zasilania
2. Zatrzaski pokryw
3. Zbiornik
4. Gniazdo do narzędzi elektrycznych
5. Złącze dmuchawy
6. Przedłużenie rury
7. Wąż
8. Końcówka podłogowa
9. Ssawka szczelinowa
10. JKaseta filtra
11. Jednorazowy worek filtrujący

2 Bezpieczeństwo

2.1 Definicje dotyczące bezpieczeństwa

! **OSTRZEŻENIE!** W razie niestosowania się do niniejszej instrukcji zachodzi ryzyko śmierci lub obrażeń ciała.

! **PRZESTROGA!** W razie niestosowania się do niniejszej instrukcji zachodzi ryzyko uszkodzenia produktu lub innych przedmiotów w jego pobliżu.

UWAGA! Informacje dotyczące postępowania w określonych sytuacjach.

2.2 Instrukcja bezpiecznej obsługi

⚠ OSTRZEŻENIE! W razie niestosowania się do niniejszej instrukcji zachodzi ryzyko śmierci lub obrażeń ciała.

⚠ OSTRZEŻENIE! Przed wymianą lub czyszczeniem filtra odłącz kabel zasilający, aby zapobiec przypadkowemu uruchomieniu urządzenia i obrażeniom ciała.

⚠ OSTRZEŻENIE! Nie wyjmuj koszyčka filtra i pływaka. Koszyček filtra zapobiega obrażeniem spowodowanym przez ruchome wirniki. Pływak zapobiega przedostawaniu się wody do wirnika, co może spowodować uszkodzenie silnika.

⚠ PRZESTROGA! Nie używaj produktu, gdy mechanizm pływakowy jest podniesiony. Może to spowodować uszkodzenie produktu.

- Przed użyciem produktu zapoznaj się z ostrzeżeniami w niniejszej instrukcji, a następnie stosuj się do nich podczas używania.
- Nie używaj produktu, jeżeli jesteś zmęczony, chory lub pod wpływem środków odurzających. Powoduje to pogorszenie wzroku, koncentracji, koordynacji i oceny sytuacji.
- Nie pozwalaj na korzystanie z produktu dzieciom lub osobom, które nie wiedzą, jak go obsługiwać.
- Nie używaj produktu, jeśli jest uszkodzony.
- Nie modyfikuj produktu.
- Produktu można używać wyłącznie zgodnie z jego przeznaczeniem.
- Produkt musi być podłączony do ziemionego gniazda zasilania.
- Nie dotykaj wtyczki kabla zasilającego mokrymi rękami.
- Przed czyszczeniem lub konserwacją produktu lub gdy nie jest on używany, odłącz kabel zasilający od gniazdka elektrycznego.
- Nie używaj produktu do usuwania materiałów łatwopalnych lub wybuchowych.
- Nie używaj produktu do usuwania toksycznego pyłu, takiego jak azbest lub chemikalia.
- Nie używaj produktu podczas deszczu lub w wilgotnych warunkach.
- Trzymaj ręce, włosy i luźną odzież z dala od ruchomych części produktu.
- Nie używaj produktu, jeśli kabel zasilający lub wtyczka są uszkodzone.
- Wyciągnij kabel zasilający, aby zatrzymać produkt.
- Nie używaj produktu na zewnątrz pomieszczeń.
- Podczas korzystania z funkcji dmuchawy należy nosić okulary ochronne.

3 Montaż

3.1 Sposób montażu

⚠ PRZESTROGA! Przed montażem produktu lub otwarciem górnej pokrywy należy odłączyć kabel zasilający.

- 1 Zwolnij zatrzaski pokrywy i zdejmij górną pokrywę. (Rysunek 2)
- 2 Wyjmij akcesoria ze zbiornika.
- 3 Odwróć produkt do góry nogami i wsuń kółka do otworów, aż zatrzaskną się we właściwym położeniu. (Rysunek 3)
- 4 Obróć zbiornik tak, aby otwór był skierowany do góry.
- 5 Włóż uchwyt w szczelinę w zbiorniku i dokręć śruby. (Rysunek 4)

3.2 Montaż filtra kasetowego

⚠ PRZESTROGA! Nie używaj produktu bez zamontowanego filtra kasetowego.

⚠ PRZESTROGA! Filtr kasetowy musi znajdować się w prawidłowej pozycji, aby zmniejszyć ryzyko wycieków i uszkodzenia produktu.

⚠ PRZESTROGA! Nie używaj uszkodzonego filtra kasetowego. Nawet małe otwory mogą powodować wydostawanie się kurzu.

- 1 Umieść filtr kasetowy w koszyčku filtra (A). Upewnij się, że filtr całkowicie zakrywa koszyček. (Rysunek 5)
- 2 Przekręć filtr kasetowy w prawo (B), aby zablokować go w pozycji.
- 3 Załóż górną pokrywę na zbiornik.
- 4 Zamknij zatrzaski pokrywy.

3.3 Montaż jednorazowego worka filtrującego

- 1 Wciśnij kartonowy kołnierzyk jednorazowego worka filtrującego do końca na gniazdo wyciągu.
- 2 Przymocuj jednorazowy worek filtrujący do wewnętrznej strony zbiornika.
- 3 Załóż górną pokrywę na zbiornik.
- 4 Zamknij zatrzaski pokrywy.

4 Obsługa

4.1 Czynności do wykonania przed rozpoczęciem użytkowania produktu

UWAGA! Upewnij się, że zbiornik jest czysty i pusty.

- 1 Zamontuj filtr odpowiedni do danego typu sprzętania. Patrz "3.2 Montaż filtra kasetowego" na stronie 25 lub "3.3 Montaż jednorazowego worka filtrującego" na stronie 25.
- 2 Zamknij zatrzaski pokrywy.
- 3 Podłącz wąż do odkurzacza lub dmuchawy. (Rysunek 6)
- 4 Załóż odpowiednią końcówkę rury.
- 5 Podłącz kabel zasilający do uziemionego gniazdka elektrycznego.
- 6 Ustaw przełącznik zasilania w pozycji „I”, aby włączyć produkt.
- 7 Ustaw przełącznik zasilania w pozycji „O”, aby wyłączyć produkt.

4.2 Sprzątanie suchych zabrudzeń

⚠ PRZESTROGA! Przed użyciem produktu do sprzątania suchych zabrudzeń należy zainstalować jednorazowy worek filtrujący. Nie używaj mokrego filtra kasetowego, ponieważ stanie się niedrożny i będzie trudny do wyczyszczenia.

4.3 Sprzątanie płynnych lub mokrych zabrudzeń

⚠ PRZESTROGA! Przed użyciem produktu do sprzątania płynów należy wyjąć jednorazowy worek filtrujący.

UWAGA! Jeśli dźwięk silnika staje się głośniejszy, a ssanie ustaje, oznacza to, że zbiornik jest pełny. Ustaw przełącznik zasilania w pozycji „O”, odłącz kabel zasilający i usuń płyn ze zbiornika.

- Przed wyłączeniem produktu podnieś wąż, aby spuścić z niego płyn.

4.4 Ochrona przed przepełnieniem

UWAGA! Jeśli produkt zostanie przypadkowo przechylony, mechanizm pływakowy może zatrzymać zasysanie. Zatrzymaj produkt i ustaw go w pozycji pionowej, aby pływak powrócił do normalnego położenia.

Produkt ma mechanizm pływakowy, który podnosi się i zatrzymuje pracę urządzenia, gdy zbiornik jest pełny.

Jeśli urządzenie przestanie działać, a silnik będzie wydawał coraz głośniejsze dźwięki, oznacza to, że aktywowany został mechanizm pływakowy.

4.5 Usuwanie płynu ze zbiornika

- 1 Zatrzymaj produkt i odłącz go od zasilania.
- 2 Zwolnij zatrzaski pokrywy i zdejmij górną pokrywę.
- 3 Usuń cały płyn ze zbiornika.

4.6 Używanie gniazda do elektronarzędzi

⚠ PRZESTROGA! Upewnij się, że łączna moc podłączonego elektronarzędzia i produktu nie przekracza prądu znamionowego gniazdka elektrycznego.

- 1 Podłącz elektronarzędzie do gniazda elektronarzędzia w produkcie.
- 2 Ustaw przełącznik zasilania w pozycji „II”, aby włączyć produkt.
- 3 Produkt uruchamia się wraz z uruchomieniem narzędzia.
- 4 Produkt zatrzymuje się kilka sekund po zatrzymaniu narzędzia.

4.7 Funkcja przedmuchiwanie

⚠ OSTRZEŻENIE! Podczas korzystania z funkcji przedmuchiwanie zawsze noś okulary ochronne.

⚠ OSTRZEŻENIE! Nie kieruj końcówki rury odkurzacza w stronę ludzi ani zwierząt.

⚠ PRZESTROGA! Jeśli podczas obsługi powstaje pył, należy nosić maskę przeciwpyłową.

- 1 Podłącz wąż do gniazda dmuchawy.
- 2 Ustaw przełącznik zasilania w pozycji „I”, aby włączyć produkt.
- 3 Ustaw przełącznik zasilania w pozycji „O”, aby wyłączyć produkt.

5 Transport

- Przed przeniesieniem odczekaj, aż produkt ostygnie.
- Podnosząc lub przenosząc produkt, używaj uchwytu.

6 Przechowywanie

⚠ PRZESTROGA! Przed odłożeniem produktu do przechowywania usuń ze zbiornika kurz lub płyn.

- Produkt, który nie będzie używany przez długi czas, należy przechowywać w czystym i suchym miejscu niedostępnym dla dzieci i zwierząt.

7 Konserwacja

⚠ OSTRZEŻENIE! Przed przystąpieniem do czyszczenia lub konserwacji produktu wyłącz go i odłącz od gniazda zasilania.

UWAGA! Jedynie autoryzowany serwis może przeprowadzać kontrole serwisowe i naprawy produktu.

7.1 Czyszczenie produktu

⚠ PRZESTROGA! Aby zapobiec uszkodzeniu produktu, nie należy używać silnych detergentów ani ściernych środków czyszczących.

- Regularnie czyść produkt wilgotną ściereczką z łagodnym detergentem.

7.2 Czyszczenie i opróżnianie zbiornika

- 1 Zwolnij zatrzaski pokrywy i zdejmij górną pokrywę.

- 2 Usuń zanieczyszczenia ze zbiornika.
- 3 Wyczyść zbiornik szmatką zwilżoną wodą z łagodnym detergentem.
- 4 Do osuszenia zbiornika użyj suchej szmatki.

7.3 Czyszczenie filtra kasetowego

- Wytrząśnij zanieczyszczenia lub usuń je szczotką. Filtr można również przepłukać wodą.
- Przed ponownym zamontowaniem filtra należy go całkowicie wysuszyć.

7.4 Czyszczenie akcesoriów do pracy na mokro

UWAGA! Akcesoria do pracy na mokro należy regularnie myć, zwłaszcza po sprzątaniu lepkich materiałów.

- Użyj ciepłej wody i łagodnego detergentu.
- Przed użyciem poczekaj, aż części całkowicie wyschną.

8 Usuwanie usterek

Problem	Możliwa przyczyna	Co zrobić
Produkt nie włącza się.	Przewód zasilający nie jest podłączony.	Podłącz przewód zasilający do gniazdka elektrycznego.
	Przełącznik zasilania jest ustawiony w pozycji „O”.	Ustaw przełącznik zasilania do pozycji „I”.
Ssanie jest słabe.	Zbiornik jest pełny.	Usuń zanieczyszczenia lub płyn ze zbiornika.
	Filtr jest zatkany.	Wyczyść lub wymień filtr.
	Wąż jest niedrożny.	Usuń blokadę.
Hałas silnika wzrasta.	Mechanizm pływakowy jest podniesiony.	Ustaw przełącznik zasilania w pozycji „O” i opróżnij zbiornik.
Z pokrywy wycieka woda.	Filtr nie jest prawidłowo zainstalowany.	Zainstaluj filtr prawidłowo.
	Zatrzaski pokrywy nie są zamknięte.	Zamknij zatrzaski pokrywy.

9 Utylizacja

- Pamiętaj, aby postępować zgodnie z lokalnymi przepisami dotyczącymi utylizacji. Nie spalaj produktu.
- Używaj wyłącznie części zamiennych, które są identyczne jak części oryginalne.

10 Dane techniczne

Specyfikacja	Wartość
Napięcie znamionowe	230 V~50 Hz
Moc znamionowa	1200 W
Pojemność zbiornika	25 l
Moc ssania	175 W
Wymiary węża (dł. x średnica)	2 m/32 mm
Długość przewodu zasilającego	5 m
Przepływ powietrza	33,3 l/s

1	Einführung	30
1.1	Das Produkt	30
1.2	Symbole	30
1.3	Produktübersicht	30
2	Sicherheit	30
2.1	Sicherheitshinweise	30
2.2	Sicherheitshinweise für die Bedienung	31
3	Montage	31
3.1	So montieren Sie das Produkt	31
3.2	So installieren Sie den Patronenfilter	31
3.3	So installieren Sie den Einwegfilterbeutel	31
4	Betrieb	32
4.1	Das müssen Sie tun, bevor Sie das Produkt verwenden	32
4.2	So saugen Sie trockene Materialien auf	32
4.3	So reinigen Sie flüssige oder nasse Materialien	32
4.4	Überlaufschutz	32
4.5	So entfernen Sie Flüssigkeit aus dem Tank	32
4.6	So verwenden Sie die Steckdose für Elektrowerkzeuge	32
4.7	Gebälsefunktion	32
5	Transport	32
6	Aufbewahrung	33
7	Wartung und Pflege	33
7.1	So reinigen Sie das Produkt	33
7.2	So reinigen und entleeren Sie den Tank	33
7.3	So reinigen Sie den Patronenfilter	33
7.4	So reinigen Sie das nasse Zubehör	33
8	Fehlersuche	33
9	Entsorgung	33
10	Technische Daten	33

1 Einführung

1.1 Das Produkt

Das Produkt ist ein Nass- und Trockensauger, der trockenen Staub und Flüssigkeiten entfernen kann. Für die Verwendung in Innenräumen.

1.2 Symbole

	Lesen Sie die Bedienungsanleitung sorgfältig durch und stellen Sie sicher, dass Sie die Anweisungen verstanden haben, bevor Sie das Produkt verwenden. Bewahren Sie die Anleitung zum späteren Nachschlagen auf.
	Das Produkt muss gemäß den geltenden Vorschriften recycelt werden.
	Dieses Produkt entspricht den geltenden EU-Richtlinien und -Vorschriften.
	Als Elektroschrott entsorgen.

1.3 Produktübersicht

Abbildung 1

1. Einschalttaste
2. Deckelverschlüsse
3. Behälter
4. Steckdose für Elektrowerkzeuge
5. Gebläseanschluss
6. Verlängerungsrohr
7. Schlauch
8. Bodendüse
9. Fugendüse
10. Patronenfilter
11. Einweg-Filterbeute

2 Sicherheit

2.1 Sicherheitshinweise

! **WARNUNG!** Wenn Sie diese Anweisungen nicht befolgen, besteht Lebens- und Verletzungsgefahr.

! **ACHTUNG!** Wenn Sie diese Anweisungen nicht befolgen, besteht die Gefahr, dass das Produkt, andere Materialien oder der angrenzende Bereich beschädigt werden.

HINWEIS! Informationen, die in einer bestimmten Situation notwendig sind.

2.2 Sicherheitshinweise für die Bedienung

! WARNUNG! Wenn Sie diese Anweisungen nicht befolgen, besteht Lebens- und Verletzungsgefahr.

! WARNUNG! Ziehen Sie das Netzkabel ab, bevor Sie den Filter wechseln oder reinigen, um einen versehentlichen Start und Verletzungen zu vermeiden.

! WARNUNG! Entfernen Sie nicht den Filterkäfig und den Schwimmer. Der Filterkäfig verhindert Verletzungen durch das sich bewegende Laufrad. Der Schwimmer verhindert, dass Wasser in das Laufrad eindringt, was zu Schäden am Motor führen kann.

! ACHTUNG! Betreiben Sie das Produkt nicht, wenn der Schwimmermechanismus oben ist. Dies kann das Produkt beschädigen.

- Lesen und beachten Sie die Warnhinweise vor der Verwendung.
- Verwenden Sie das Produkt nicht, wenn Sie müde, krank oder berauscht sind. Dadurch werden Ihr Sehvermögen, Ihre Wachsamkeit, Ihre Koordination und Ihr Urteilsvermögen beeinträchtigt.
- Überlassen Sie die Benutzung des Produktes nicht Kindern oder Personen, die mit der Bedienung des Produkts nicht vertraut sind.
- Verwenden Sie das Produkt niemals, wenn es defekt ist.
- Nehmen Sie keine Änderungen an dem Produkt vor.
- Verwenden Sie das Produkt nur für die angegebene Funktion.
- Das Produkt muss an eine geerdete Steckdose angeschlossen werden.
- Fassen Sie den Stecker des Netzkabels nicht mit nassen Händen an.
- Ziehen Sie das Netzkabel aus der Steckdose, bevor Sie das Gerät reinigen oder warten, oder wenn es nicht in Gebrauch ist.
- Verwenden Sie das Produkt nicht, um brennbare oder explosive Materialien zu entfernen.
- Verwenden Sie das Produkt nicht, um giftige Stäube, wie Asbest oder Chemikalien, zu entfernen.
- Setzen Sie das Produkt nicht Regen oder Nässe aus.
- Halten Sie Ihre Hände, Haare und lose Kleidung von den beweglichen Teilen des Geräts fern.
- Verwenden Sie das Produkt nicht, wenn das Netzkabel oder der Stecker beschädigt sind.
- Ziehen Sie das Netzkabel nicht heraus, um das Produkt zu stoppen.
- Verwenden Sie das Produkt nicht im Freien.
- Tragen Sie einen Augenschutz, wenn Sie die Gebläsefunktion verwenden.

3 Montage

3.1 So montieren Sie das Produkt

! ACHTUNG! Ziehen Sie das Netzkabel ab, bevor Sie das Produkt zusammenbauen oder die obere Abdeckung öffnen.

- 1 Lösen Sie die Deckelverriegelungen und nehmen Sie die obere Abdeckung ab. (Abbildung 2)
- 2 Entfernen Sie das Zubehör aus dem Tank.
- 3 Stellen Sie das Produkt auf den Kopf und stecken Sie die Rollen in die Löcher, bis sie einrasten. (Abbildung 3)
- 4 Drehen Sie den Tank so, dass die Öffnung nach oben zeigt.
- 5 Stecken Sie den Griff in den Schlitz des Tanks und ziehen Sie die Schrauben fest. (Abbildung 4)

3.2 So installieren Sie den Patronenfilter

! ACHTUNG! Benutzen Sie das Produkt nicht ohne installierten Filter.

! ACHTUNG! Der Filter muss sich in der richtigen Position befinden, um das Risiko von Leckagen und Schäden am Produkt zu verringern.

! ACHTUNG! Verwenden Sie keine beschädigte Filterpatrone. Selbst kleine Löcher können Staub entweichen lassen.

- 1 Setzen Sie den Patronenfilter in den Filterkäfig (A). Achten Sie darauf, dass der Filter den Käfig vollständig abdeckt. (Abbildung 5)
- 2 Drehen Sie den Patronenfilter im Uhrzeigersinn (B), um ihn in seiner Position zu fixieren.
- 3 Setzen Sie die obere Abdeckung auf den Tank.
- 4 Schließen Sie die Deckelverriegelungen.

3.3 So installieren Sie den Einwegfilterbeutel

- 1 Schieben Sie den Pappkragen des Einwegfilterbeutels vollständig auf den Vakuumschluss.
- 2 Befestigen Sie den Einwegfilterbeutel an der Innenseite des Tanks.
- 3 Setzen Sie die obere Abdeckung auf den Tank.
- 4 Schließen Sie die Deckelverriegelungen.

4 Betrieb

4.1 Das müssen Sie tun, bevor Sie das Produkt verwenden

HINWEIS! Vergewissern Sie sich, dass der Tank sauber und leer ist.

- 1 Setzen Sie den richtigen Filter für die Reinigungsaufgabe ein. Siehe „3.2 So installieren Sie den Patronenfilter“ auf Seite 29 oder „3.3 So installieren Sie den Einwegfilterbeutel“ auf Seite 29.
- 2 Schließen Sie die Deckelverriegelungen.
- 3 Schließen Sie den Schlauch an den Staubsauger- oder Gebläseanschluss an. (Abbildung 6)
- 4 Bringen Sie eine geeignete Düse an.
- 5 Schließen Sie das Netzkabel an eine geerdete Steckdose an.
- 6 Stellen Sie den Netzschalter auf „I“, um das Produkt zu starten.
- 7 Drücken Sie den Netzschalter „O“, um das Produkt zu stoppen.

4.2 So saugen Sie trockene Materialien auf

! **ACHTUNG!** Bevor Sie das Gerät zur Reinigung von trockenen Materialien verwenden, müssen Sie einen Einwegfilterbeutel einsetzen. Verwenden Sie keinen nassen Patronenfilter, da er sonst verstopft und schwer zu reinigen ist.

4.3 So reinigen Sie flüssige oder nasse Materialien

! **ACHTUNG!** Entfernen Sie den Einwegfilterbeutel, bevor Sie das Produkt zur Reinigung von Flüssigkeiten verwenden.

HINWEIS! Wenn das Geräusch des Motors lauter wird und das Saugen aufhört, ist der Tank voll. Stellen Sie den Netzschalter auf „O“, ziehen Sie das Netzkabel ab und entfernen Sie die Flüssigkeit aus dem Tank.

- Heben Sie den Schlauch an, um die Flüssigkeit aus dem Schlauch abzulassen, bevor Sie das Produkt anhalten.

4.4 Überlaufschutz

HINWEIS! Wenn das Produkt versehentlich gekippt wird, kann der Schwimmermechanismus die Absaugung stoppen. Halten Sie das Produkt an und stellen Sie es in eine aufrechte Position, damit der Schwimmer in seine normale Position zurückkehrt.

Das Produkt verfügt über einen Schwimmermechanismus, der sich nach oben bewegt und den Betrieb stoppt, wenn der Tank voll ist.

Wenn das Saugen aufhört und der Motor höher und lauter klingt, ist der Schwimmermechanismus aktiviert

4.5 So entfernen Sie Flüssigkeit aus dem Tank

- 1 Halten Sie das Gerät an und ziehen Sie den Stecker aus der Steckdose.
- 2 Lösen Sie die Deckelverriegelungen und nehmen Sie die obere Abdeckung ab.
- 3 Entfernen Sie die gesamte Flüssigkeit aus dem Tank.

4.6 So verwenden Sie die Steckdose für Elektrowerkzeuge

! **ACHTUNG!** Stellen Sie sicher, dass die Gesamtleistung des angeschlossenen Elektrowerkzeugs und des Produkts den Nennstrom der Steckdose nicht überschreitet

- 1 Verbinden Sie das Elektrowerkzeug mit der Buchse für Elektrowerkzeuge am Produkt.
- 2 Stellen Sie den Netzschalter auf „I“, um das Produkt zu starten.
- 3 Das Produkt startet, wenn das Werkzeug gestartet wird.
- 4 Das Produkt stoppt einige Sekunden, nachdem das Werkzeug angehalten wurde.

4.7 Gebläsefunktion

! **WARNUNG!** Tragen Sie immer eine Schutzbrille, wenn Sie die Gebläsefunktion verwenden.

! **WARNUNG!** Richten Sie das Produkt nicht auf Menschen oder Tiere.

! **ACHTUNG!** Tragen Sie eine Staubmaske, wenn der Betrieb Staub verursacht.

- 1 Schließen Sie den Schlauch an den Gebläseanschluss an.
- 2 Stellen Sie den Netzschalter auf „I“, um das Produkt zu starten.
- 3 Drücken Sie den Netzschalter „O“, um das Produkt zu stoppen.

5 Transport

- Lassen Sie das Produkt abkühlen, bevor Sie es transportieren.
- Benutzen Sie die Griffe, wenn Sie das Produkt anheben oder bewegen.

6 Aufbewahrung

⚠ ACHTUNG! Entfernen Sie Staub oder Flüssigkeit aus dem Tank, bevor Sie das Produkt in die Lagerung geben.

- Wenn das Produkt über einen längeren Zeitraum nicht verwendet wird, bewahren Sie es an einem sauberen und trockenen Ort auf, an dem Kinder und Haustiere keinen Zugang dazu haben.

7 Wartung und Pflege

⚠ WARNUNG! Stoppen Sie das Produkt und trennen Sie es von der Stromversorgung, bevor Sie das Produkt reinigen oder warten.

HINWEIS! Reparaturen am Produkt dürfen nur von autorisiertem Personal durchgeführt werden.

7.1 So reinigen Sie das Produkt

⚠ ACHTUNG! Um Schäden am Produkt zu vermeiden, verwenden Sie keine scharfen Reinigungsmittel oder Scheuermittel.

- Reinigen Sie das Produkt regelmäßig mit einem feuchten Tuch und einem milden Reinigungsmittel.

8 Fehlersuche

Problem	Mögliche Ursache	Fehlerbehebung
Das Produkt startet nicht.	Das Netzkabel ist nicht angeschlossen.	Schließen Sie das Netzkabel an eine Steckdose an.
	Der Netzschalter ist auf „0“ gestellt.	Stellen Sie den Netzschalter auf „I“.
Die Absaugung ist schwach.	Der Tank ist voll.	Entfernen Sie die Ablagerungen oder die Flüssigkeit aus dem Tank.
	Der Filter ist verstopft.	Reinigen oder wechseln Sie den Filter.
	Es gibt eine Verstopfung im Schlauch.	Beseitigen Sie die Verstopfung.
Das Motorgeräusch nimmt zu.	Der Schwimmermechanismus wird angehoben.	Stellen Sie den Netzschalter auf „0“ und leeren Sie den Tank.
	Der Filter ist nicht korrekt installiert.	Setzen Sie den Filter richtig ein.
Wasser tritt aus dem Deckel aus.	Die Deckelverriegelungen sind nicht geschlossen.	Schließen Sie die Deckelverriegelungen.

9 Entsorgung

- Stellen Sie sicher, dass Sie die örtlichen Vorschriften befolgen, wenn Sie das Produkt entsorgen. Produkt nicht verbrennen.
- Verwenden Sie nur Ersatzteile, die mit den Originalteilen identisch sind.

7.2 So reinigen und entleeren Sie den Tank

- 1 Lösen Sie die Deckelverriegelungen und nehmen Sie die obere Abdeckung ab.
- 2 Entfernen Sie die Verschmutzungen aus dem Tank.
- 3 Reinigen Sie den Tank mit einem feuchten Tuch, Wasser und milder Seife.
- 4 Verwenden Sie ein trockenes Tuch, um den Tank zu trocknen.

7.3 So reinigen Sie den Patronenfilter

- Schütteln oder bürsten Sie den Schmutz ab. Sie können den Filter auch mit Wasser ausspülen.
- Trocknen Sie den Filter vollständig, bevor Sie ihn wieder einsetzen.

7.4 So reinigen Sie das nasse Zubehör

HINWEIS! Waschen Sie nasses Zubehör regelmäßig, insbesondere nach der Reinigung klebriger Materialien.

- Verwenden Sie warmes Wasser und ein mildes Reinigungsmittel.
- Lassen Sie die Teile vor der Verwendung vollständig trocknen.

10 Technische Daten

Spezifikation	Wert
Nennspannung	230 V ~ 50 Hz
Nennleistung	1200 W
Behälterkapazität	25 L
Saugleistung	175 W
Abmessungen Schlauch (L x Ø)	2 m/32 mm
Länge des Stromkabels	5 m
Luftstrom	33,3 l/s

Sisällysluettelo

1	Johdanto	34
1.1	Tuote.....	34
1.2	Symbolit.....	34
1.3	Tuotteen yleiskuvaus.....	34
2	Turvallisuus	34
2.1	Turvallisuusmääräykset.....	34
2.2	Käytön turvaohjeet.....	35
3	Kokoaminen	35
3.1	Tuotteen kokoaminen.....	35
3.2	Patruunasuodattimen asentaminen.....	35
3.3	Kertakäyttöisen pölypussin asentaminen...35	
4	Käyttö	36
4.1	Toimenpiteet ennen tuotteen käyttöä.....	36
4.2	Kuivien materiaalien siivoaminen.....	36
4.3	Nestemäisten tai märkien materiaalien siivoaminen.....	36
4.4	Ylivuotosuojaus.....	36
4.5	Nesteen poistaminen säiliöstä.....	36
4.6	Sähkötyökalun pistorasian käyttäminen.....	36
4.7	Puhallustoiminto.....	36
5	Kuljettaminen	36
6	Säilyttäminen	36
7	Ylläpito	37
7.1	Tuotteen puhdistaminen.....	37
7.2	Säiliön puhdistaminen ja tyhjentäminen.....	37
7.3	Patruunasuodattimen puhdistaminen.....	37
7.4	Märkätarvikkeiden puhdistaminen.....	37
8	Vianetsintä	37
9	Hävittäminen	37
10	Tekniset tiedot	37

1 Johdanto

1.1 Tuote

Tuote on märkä-kuivaimuri, jolla voidaan poistaa kuivaa pölyä ja nesteitä. Sisäkäyttöön.

1.2 Symbolit

	Lue käyttöohjeet huolellisesti ja varmista ennen tuotteen käytön aloittamista, että olet ymmärtänyt ohjeet. Säilytä ohjeet myöhempiä käyttöä varten.
	Hävitä tuote kierrättämällä se voimassa olevien määräysten mukaisesti.
	Tämä tuote on sovellettavien EU:n direktiivien ja säädösten mukainen.
	Kierrätetään sähkö- ja elektroniikkalajajätteen mukana.

1.3 Tuotteen yleiskuvaus

Kuva 1

1. Virtakytkin
2. Kannen salvat
3. Säiliö
4. Sähkötyökalun pistorasia
5. Puhallusaukko
6. Jatkoputki
7. Letku
8. Lattiasuulake
9. Rakosuulake
10. Patruunasuodatin
11. Kertakäyttöinen pölypussi

2 Turvallisuus

2.1 Turvallisuusmääräykset

! **VAROITUS!** Jos näitä ohjeita ei noudateta, seurauksena voi olla kuoleman tai vammautumisen riski.

! **HUOMIO!** Jos näitä ohjeita ei noudateta, tuote, muut materiaalit tai ympäröivä alue voivat vahingoittua.

HUOM. Tilannekohtaiset välttämättömät tiedot.

2.2 Käytön turvaohjeet

VAROITUS! Jos näitä ohjeita ei noudateta, seurauksena voi olla kuoleman tai vamman vaara.

VAROITUS! Irrota virtajohto ennen suodattimen vaihtamista tai puhdistamista vahingossa tapahtuvan käynnistymisen ja loukkaantumisen estämiseksi.

VAROITUS! Älä poista suodatinkoteloä tai uimuria. Suodatinkotelo estää liikkuvan juoksupyörän aiheuttamat vammat. Uimuri estää veden pääsyn juoksupyörään, mikä voi vahingoittaa moottoria.

HUOMIO! Älä käytä tuotetta, kun uimurimekanismi on ylhäällä. Tämä voi vahingoittaa tuotetta.

- Lue varoitusmerkinnät ja noudata niitä ennen käyttöä.
- Älä käytä tuotetta, jos olet väsynyt, sairas tai päihtynyt. Nämä seikat heikentävät näkö-, havainto-, koordinaatio- ja arviointikykyäsi.
- Älä anna lasten tai sellaisten henkilöiden, jotka eivät hallitse tuotteen käyttöä, käyttää sitä.
- Älä käytä tuotetta, jos se on vahingoittunut.
- Älä tee tuotteeseen muutoksia.
- Käytä tuotetta pelkästään sen käyttötarkoituksen mukaisesti.
- Tuote tulee kytkeä maadoitettuun virtalähteeseen.
- Älä käsittele virtajohdon pistoketta märin käsin.
- Irrota virtajohto pistorasiasta, ennen kuin puhdistat tai teet ylläpitotöitä tuotteen kanssa tai kun se ei ole käytössä.
- Älä käytä tuotetta syttyvien tai räjähtävien materiaalien poistamiseen.
- Älä käytä tuotetta myrkyllisen pölyn, kuten asbestin tai kemikaalien, poistamiseen.
- Älä käytä tuotetta sateella tai märissä olosuhteissa.
- Pidä kädet, hiukset ja löysät vaatteet kaukana tuotteen liikkuvista osista.
- Älä käytä tuotetta, jos virtakaapeli tai -pistoke on vaurioitunut.
- Älä pysäytä tuotetta vetämällä virtajohto ulos.
- Älä käytä tuotetta ulkona.
- Käytä silmäsuojaimia, kun käytät puhallustoimintoa.

3 Kokoaminen

3.1 Tuotteen kokoaminen

HUOMIO! Irrota virtajohto ennen tuotteen kokoamista tai yläkannen avaamista.

- 1 Vapauta kannen salvat ja irrota yläkansi. (Kuva 2)
- 2 Poista lisävarusteet säiliöstä.
- 3 Aseta tuote ylösalaisin ja aseta pyörät reikiin, kunnes ne napsahtavat paikalleen. (Kuva 3)
- 4 Käännä säiliötä niin, että aukko osoittaa ylöspäin.
- 5 Aseta kahva säiliön aukkoon ja kiristä ruuvit. (Kuva 4)

3.2 Patruunasuodattimen asentaminen

HUOMIO! Älä käytä tuotetta ilman asennettua suodatinta.

HUOMIO! Suodattimen on oltava oikeassa asennossa vuotojen ja tuotteen vaurioitumisen riskin vähentämiseksi.

HUOMIO! Älä käytä patruunasuodatinta, joka on vaurioitunut. Pienetkin reiät voivat päästää pölyä ulos.

- 1 Aseta patruunasuodatin suodatinkoteloon (A). Varmista, että suodatin peittää kotelon kokonaan. (Kuva 5)
- 2 Käännä patruunasuodatinta myötäpäivään (B) sen lukitsemiseksi paikalleen.
- 3 Laita säiliön yläkansi paikoilleen.
- 4 Sulje kannen salvat.

3.3 Kertakäyttöisen pölypussin asentaminen

- 1 Työnnä kertakäyttöisen pölypussin pahvikaulus kokonaan imuaukkoon.
- 2 Kiinnitä kertakäyttöinen pölypussi säiliön sisäpuolelle.
- 3 Laita säiliön yläkansi paikoilleen.
- 4 Sulje kannen salvat.

4 Käyttö

4.1 Toimenpiteet ennen tuotteen käyttöä

HUOM.! Varmista, että säiliö on puhdas ja tyhjä.

- 1 Asenna siivoustehtävää varten oikea suodatin. Katso lisätietoja kohdasta "3.2 Patruunasuodattimen asentaminen" sivulla 33 tai "3.3 Kertakäyttöisen pölypussin asentaminen" sivulla 33.
- 2 Sulje kannen salvat.
- 3 Liitä letku imu- tai puhallusliitäntään. (Kuva 6)
- 4 Kiinnitä sopiva suulake.
- 5 Kytke virtajohto maadoitettuun pistorasiaan.
- 6 Käynnistä tuote asettamalla virtakytkin I-asentoon.
- 7 Pysäytä tuote asettamalla virtakytkin O-asentoon.

4.2 Kuivien materiaalien siivoaminen

! **HUOMIO!** Kertakäyttöinen pölypussi on asennettava ennen kuin tuotetta käytetään kuivien materiaalien siivoamiseen. Älä käytä märksuodatinta, koska se tukkeutuu ja sitä on vaikea puhdistaa.

4.3 Nestemäisten tai märkien materiaalien siivoaminen

! **HUOMIO!** Poista kertakäyttöinen pölypussi ennen kuin käytät tuotetta nesteiden siivoamiseen.

HUOM.! Jos moottorin ääni voimistuu ja imu lakkaa, säiliö on täynnä. Aseta virtakytkin O-asentoon, irrota virtajohto ja poista neste säiliöstä.

- Nosta letku ylös, jotta neste valuu letkusta ennen tuotteen pysäyttämistä.

4.4 Ylivuotosuojaus

HUOM.! Jos tuote kallistuu vahingossa, uimurimekanismi voi pysäyttää imun. Pysäytä tuote ja aseta se pystyasentoon, jotta uimuri palautuu normaaliin asentoonsa.

Tuotteessa on uimurimekanismi, joka liikkuu ylöspäin ja pysäyttää käytön, kun säiliö on täynnä.

Jos imu lakkaa ja moottorin ääni voimistuu, uimurimekanismi on aktivoitunut.

4.5 Nesteen poistaminen säiliöstä

- 1 Sammuta tuote ja irrota se virtalähteestä.
- 2 Vapauta kannen salvat ja irrota yläkansi.
- 3 Poista kaikki neste säiliöstä.

4.6 Sähkötyökalun pistorasian käyttäminen

! **HUOMIO!** Varmista, että liitetyn sähkötyökalun ja tuotteen kokonaisteho ei ylitä pistorasian nimellistavaraa.

- 1 Kytke sähkötyökalu tuotteen sähkötyökalupistorasiaan.
- 2 Käynnistä tuote asettamalla virtakytkin I-asentoon.
- 3 Tuote käynnistyy, kun työkalu käynnistetään.
- 4 Tuote pysähtyy muutaman sekunnin kuluttua työkalun pysäyttämisestä.

4.7 Puhallustoiminto

! **VAROITUS!** Käytä aina suojalaseja, kun käytät puhallustoimintoa.

! **VAROITUS!** Älä osoita suulakkeella ihmisiä tai eläimiä kohti.

! **HUOMIO!** Käytä pölysuojainta, jos käyttö aiheuttaa pölyä.

- 1 Liitä letku puhallusaukkoon.
- 2 Käynnistä tuote asettamalla virtakytkin I-asentoon.
- 3 Pysäytä tuote asettamalla virtakytkin O-asentoon.

5 Kuljettaminen

- Anna tuotteen jäähtyä ennen sen siirtämistä.
- Käytä kahvoja, kun nostat tai siirrä tuotetta.

6 Säilyttäminen

! **HUOMIO!** Poista pöly tai neste säiliöstä ennen tuotteen säilytystä.

- Jos tuotetta ei käytetä pitkään aikaan, säilytä sitä puhtaassa ja kuivassa paikassa lasten ja lemmikkieläinten ulottumattomissa.

7 Ylläpito

VAROITUS! Pysäytä tuote ja irrota se virtalähteestä ennen tuotteen puhdistamista tai huoltoa.

HUOM.! Tuotteen korjauksen tai huollon saa tehdä vain valtuutettu huoltohenkilö.

7.1 Tuotteen puhdistaminen

HUOMIO! Älä käytä voimakkaita tai hankaavia puhdistusaineita, jotta tuote ei vahingoitu.

- Puhdista tuote säännöllisesti kostealla liinalla ja miedolla pesuaineella.

7.2 Säiliön puhdistaminen ja tyhjentäminen

- Vapauta kannen salvat ja irrota yläkansi.
- Poista roskat säiliöstä.

8 Vianetsintä

Ongelma	Mahdollinen syy	Ratkaisu
Tuote ei käynnisty.	Virtajohtoa ei ole kytketty.	Kytke virtajohto pistorasiaan.
	Virtakytkin on asetettu O-asentoon.	Aseta virtakytkin I-asentoon.
Imuteho on heikko.	Säiliö on täynnä.	Poista roskat tai neste säiliöstä.
	Suodatin on tukossa.	Puhdista tai vaihda suodatin.
	Letkussa on tukos.	Poista tukos.
Moottorin melu kasvaa.	Uimurimekanismi on ylhäällä.	Aseta virtakytkin O-asentoon ja tyhjennä säiliö.
Kannesta vuotaa vettä.	Suodatinta ei ole asennettu oikein.	Asenna suodatin oikein.
	Kannen salvat eivät ole kiinni.	Sulje kannen salvat.

9 Hävittäminen

- Varmista, että hävität tuotteen paikallisten määräysten mukaisesti. Älä polta tuotetta.
- Käytä vain varaosia, jotka ovat samoja kuin alkuperäiset osat.

- Puhdista säiliö kostealla liinalla, vedellä ja miedolla pesuaineella.

- Kuivaa säiliö kuivalla liinalla.

7.3 Patruunasuodattimen puhdistaminen

- Ravista tai harjaa lika pois. Voit myös huuhdella suodattimen vedellä.
- Kuivaa suodatin kokonaan ennen kuin asennat sen uudelleen.

7.4 Märkätarvikkeiden puhdistaminen

HUOM.! Pese märkätarvikkeet säännöllisesti, erityisesti tahmeiden materiaalien siivoamisen jälkeen.

- Käytä lämmintä vettä ja mietoaa pesuainetta.
- Anna osien kuivua kokonaan ennen käyttöä.

10 Tekniset tiedot

Tekniset tiedot	Arvo
Nimellisjännite	230 V ~ 50 Hz
Nimellisteho	1200 W
Säiliön tilavuus	25 L
Imuteho	175 W
Letkun mitat (P x Ø)	2 m/32 mm
Virtajohdon pituus	5 m
Ilmavirtaus	33,3 l/s

Sommaire





1	Introduction	38
1.1	Le produit.....	38
1.2	Symboles.....	38
1.3	Présentation du produit	38
2	Sécurité	38
2.1	Définitions relatives à la sécurité.....	38
2.2	Consignes de sécurité pour le fonctionnement	39
3	Montage	39
3.1	Pour monter le produit	39
3.2	Pour installer le filtre à cartouche.....	39
3.3	Pour installer le sachet-filtre jetable.....	39
4	Utilisation	40
4.1	Avant d'utiliser le produit	40
4.2	Pour nettoyer les matériaux secs.....	40
4.3	Pour nettoyer des matériaux liquides ou humides.....	40
4.4	Protection contre les débordements.....	40
4.5	Pour retirer le liquide du réservoir.....	40
4.6	Pour utiliser la prise de l'outil électrique	40
4.7	Fonction de soufflage	40
5	Transport	40
6	Entreposage	40
7	Entretien	41
7.1	Nettoyage du produit	41
7.2	Pour nettoyer et vider le réservoir	41
7.3	Pour nettoyer le filtre à cartouche.....	41
7.4	Pour nettoyer les accessoires humides.....	41
8	Dépannage	41
9	Mise au rebut	41
10	Données techniques	41

1 Introduction

1.1 Le produit

Ce produit est un aspirateur eau et poussière qui peut éliminer la poussière sèche et les liquides. Conçu pour une utilisation à l'intérieur.

1.2 Symboles

	Lisez attentivement le mode d'emploi et veillez à bien en comprendre les instructions avant d'utiliser le produit. Conservez le mode d'emploi pour toute référence ultérieure.
	Le produit mis au rebut doit être recyclé conformément à la réglementation en vigueur.
	Ce produit est conforme aux directives et réglementations européennes en vigueur.
	Il doit être recyclé comme déchet électrique.

1.3 Présentation du produit

Figure 1

1. Interrupteur d'alimentation
2. Loquets du couvercle
3. Réservoir
4. Prise pour outil électrique
5. Port de soufflage
6. Tube d'extension
7. Tuyau
8. Buse de sol
9. Buse pour crevasses
10. Filtre à cartouche
11. Sachet-filtre jetable

2 Sécurité

2.1 Définitions relatives à la sécurité

⚠ AVERTISSEMENT ! Le non-respect de ces instructions fait courir un risque de mort ou de blessure.

⚠ ATTENTION ! Le non-respect des présentes instructions crée un risque d'endommagement du produit, de tout autre matériel ou de la zone adjacente.

REMARQUE ! Informations nécessaires dans une situation donnée.

2.2 Consignes de sécurité pour le fonctionnement

⚠ AVERTISSEMENT ! Le non-respect de ces instructions induit un risque de mort ou de blessure.

⚠ AVERTISSEMENT ! Débranchez le câble d'alimentation avant de changer ou de nettoyer le filtre afin d'éviter tout démarrage accidentel et toute blessure.

⚠ AVERTISSEMENT ! Ne retirez pas la cage du filtre et le flotteur. La cage du filtre évite les blessures causées par la roue en mouvement. Le flotteur empêche l'eau de pénétrer dans la roue, ce qui peut endommager le moteur.

⚠ ATTENTION ! N'utilisez pas l'appareil lorsque le mécanisme du flotteur est en position haute. Cela peut endommager le produit.

- Veuillez lire et respecter les instructions d'avertissement avant l'utilisation.
- N'utilisez pas le produit si vous êtes fatigué(e), malade ou en état d'ébriété. Cela diminuera votre vision, votre vigilance, votre coordination et votre jugement.
- Ne laissez pas des enfants ou des personnes utiliser le produit sans en avoir une connaissance adéquate.
- N'utilisez pas le produit s'il est endommagé.
- N'apportez aucune modification au produit.
- Utilisez le produit uniquement pour sa fonction spécifiée.
- Le produit doit être branché à une alimentation électrique mise à la terre.
- Ne manipulez pas la fiche du câble d'alimentation avec des mains mouillées.
- Débranchez le câble d'alimentation de la prise de courant avant de procéder au nettoyage ou à la maintenance du produit ou lorsqu'il n'est pas utilisé.
- N'utilisez pas le produit pour retirer des matériaux inflammables ou explosifs.
- N'utilisez pas le produit pour éliminer des poussières toxiques, telles que l'amiante ou des produits chimiques.
- N'utilisez pas le produit en cas de pluie ou de conditions humides.
- Tenez vos mains, vos cheveux et vos vêtements amples à l'écart des pièces mobiles de l'appareil.
- N'utilisez pas le produit si le câble ou la fiche d'alimentation sont endommagés.
- Débranchez le câble d'alimentation pour arrêter le produit.
- Évitez d'utiliser le produit à l'extérieur.
- Portez des lunettes de protection lorsque vous utilisez la fonction de soufflerie.

3 Montage

3.1 Pour monter le produit

⚠ ATTENTION ! Débranchez le câble d'alimentation avant d'assembler le produit ou d'ouvrir le couvercle supérieur.

- 1 Relâchez les loquets du couvercle et retirez le couvercle supérieur. (Figure 2)
- 2 Retirez les accessoires du réservoir.
- 3 Mettez le produit à l'envers et placez les roulettes dans les trous jusqu'à ce qu'elles s'enclenchent en position. (Figure 3)
- 4 Tournez le réservoir de manière à ce que l'ouverture soit orientée vers le haut.
- 5 Placez la poignée dans la fente du réservoir et serrez les vis. (Figure 4)

3.2 Pour installer le filtre à cartouche

⚠ ATTENTION ! N'utilisez pas le produit sans y avoir installé de filtre.

⚠ ATTENTION ! Le filtre doit être dans la bonne position pour diminuer le risque de fuites et d'endommagement du produit.

⚠ ATTENTION ! N'utilisez pas de filtre à cartouche endommagé. Même de petits trous peuvent laisser échapper de la poussière.

- 1 Placez la cartouche filtrante dans la cage du filtre (A). Veillez à ce que le filtre recouvre entièrement la cage. (Figure 5)
- 2 Tournez la cartouche filtrante dans le sens des aiguilles d'une montre (B) pour la bloquer en position.
- 3 Placez le couvercle sur le réservoir.
- 4 Fermez les loquets du couvercle.

3.3 Pour installer le sachet-filtre jetable

- 1 Poussez la collerette en carton du sachet-filtre jetable à fond sur l'orifice d'aspiration.
- 2 Fixez le sac filtrant jetable autour de l'intérieur du réservoir.
- 3 Placez le couvercle sur le réservoir.
- 4 Fermez les loquets du couvercle.

4 Utilisation

4.1 Avant d'utiliser le produit

REMARQUE ! Assurez-vous que le réservoir est propre et vide.

- 1 Installez le filtre approprié pour la tâche de nettoyage. Reportez-vous à "[3.2 Pour installer le filtre à cartouche](#)" à la page 37 ou "[3.3 Pour installer le sachet-filtre jetable](#)" à la page 37.
- 2 Fermez les loquets du couvercle.
- 3 Branchez le tuyau à l'orifice d'aspiration ou de soufflerie. (Figure 6)
- 4 Fixez une buse appropriée.
- 5 Branchez le câble d'alimentation sur une prise de courant avec mise à la terre.
- 6 Placez l'interrupteur d'alimentation sur « I » pour démarrer le produit.
- 7 Mettez l'interrupteur d'alimentation sur « O ») pour arrêter le produit.

4.2 Pour nettoyer les matériaux secs

⚠ ATTENTION ! Un sac filtrant jetable doit être installé avant d'utiliser l'appareil pour nettoyer des matériaux secs. N'utilisez pas de filtre à cartouche humide, car il se colmatera et sera difficile à nettoyer.

4.3 Pour nettoyer des matériaux liquides ou humides

⚠ ATTENTION ! Retirez le sachet-filtre jetable avant d'utiliser le produit pour nettoyer des liquides.

REMARQUE ! Si le bruit du moteur s'intensifie et que l'aspiration s'arrête, le réservoir est plein. Mettez l'interrupteur d'alimentation sur "O", débranchez le câble d'alimentation et retirez le liquide du réservoir.

- Soulevez le tuyau pour évacuer le liquide qui s'y trouve avant d'arrêter le produit.

4.4 Protection contre les débordements

REMARQUE ! Si le produit est accidentellement incliné, le mécanisme de flotteur peut arrêter l'aspiration. Arrêtez le produit et mettez-le en position verticale pour que le flotteur reprenne sa position normale.

Le produit est doté d'un mécanisme de flotteur qui remonte et arrête l'utilisation lorsque le réservoir est plein.

Si l'aspiration s'arrête et que le moteur émet un son plus aigu et plus fort, le mécanisme de flotteur est activé

4.5 Pour retirer le liquide du réservoir

- 1 Arrêtez le produit et débranchez-le de la prise de courant.
- 2 Relâchez les loquets du couvercle et retirez le couvercle supérieur.
- 3 Retirez tout le liquide du réservoir.

4.6 Pour utiliser la prise de l'outil électrique

⚠ ATTENTION ! Assurez-vous que la puissance totale de l'outil électrique connecté et du produit ne dépasse pas le courant nominal de la prise de courant

- 1 Branchez l'outil électrique sur la prise prévue à cet effet sur le produit.
- 2 Placez l'interrupteur d'alimentation sur « I » pour démarrer le produit.
- 3 Le produit démarre lorsque l'outil est mis en marche.
- 4 Le produit s'arrête quelques secondes après l'arrêt de l'outil.

4.7 Fonction de soufflage

⚠ AVERTISSEMENT ! Portez toujours des lunettes de sécurité lorsque vous utilisez la fonction de soufflage.

⚠ AVERTISSEMENT ! Ne dirigez pas le faisceau lumineux vers des personnes ou des animaux.

⚠ ATTENTION ! Portez un masque anti-poussière si l'utilisation provoque de la poussière.

- 1 Raccordez le tuyau à l'orifice de la soufflerie.
- 2 Placez l'interrupteur d'alimentation sur « I » pour démarrer le produit.
- 3 Mettez l'interrupteur d'alimentation sur « O ») pour arrêter le produit.

5 Transport

- Laissez le produit refroidir avant de le déplacer.
- Utilisez la poignée pour soulever ou déplacer le produit.

6 Entreposage

⚠ ATTENTION ! Enlevez la poussière ou le liquide du réservoir avant de mettre le produit en stockage.

- Si le produit n'est pas utilisé pendant une période prolongée, rangez-le dans un endroit propre et sec, hors de portée des enfants et des animaux domestiques.

7 Entretien

⚠ AVERTISSEMENT ! Arrêtez le produit et débranchez-le de l'alimentation électrique avant de le nettoyer ou de l'entretenir.

REMARQUE ! Les réparations sur le produit ne peuvent être effectuées que par du personnel agréé.

7.1 Nettoyage du produit

⚠ ATTENTION ! Pour éviter d'endommager le produit, n'utilisez pas de détergents agressifs ou de nettoyants abrasifs.

- Nettoyez le produit à l'aide d'un chiffon humide et d'un détergent doux.

7.2 Pour nettoyer et vider le réservoir

- Relâchez les loquets du couvercle et retirez le couvercle supérieur.
- Retirez les débris du réservoir.

8 Dépannage

Problème	Cause possible	Solution
Le produit ne démarre pas.	Le câble d'alimentation n'est pas branché correctement.	Branchez le câble d'alimentation à une prise secteur.
	L'interrupteur d'alimentation est positionné sur "O".	Réglez l'interrupteur d'alimentation sur "I".
L'aspiration est faible.	Le réservoir est plein.	Retirez les débris ou le liquide du réservoir.
	Le filtre est bouché.	Nettoyez ou remplacez le filtre.
	Le tuyau est bouché.	Éliminez le blocage.
Le bruit du moteur augmente.	Le mécanisme du flotteur est relevé.	Mettez l'interrupteur en position "O" et videz le réservoir.
L'eau s'écoule du couvercle.	Le filtre n'est pas installé correctement.	Installez le filtre correctement.
	Les loquets du couvercle ne sont pas fermés.	Fermez les loquets du couvercle.

9 Mise au rebut

- Veillez à respecter la réglementation locale quand vous mettez le produit au rebut. Ne brûlez pas le produit.
- N'utilisez que des pièces de rechange identiques aux pièces d'origine.

- Nettoyez le réservoir avec un chiffon humide, de l'eau et du savon doux.

- Utilisez un chiffon sec pour sécher le réservoir.

7.3 Pour nettoyer le filtre à cartouche

- Secouez ou brossez la saleté. Vous pouvez également rincer le filtre avec de l'eau.
- Séchez complètement le filtre avant de le remettre en place.

7.4 Pour nettoyer les accessoires humides

REMARQUE ! Lavez régulièrement les accessoires mouillés, en particulier après avoir nettoyé des matériaux collants.

- Utilisez de l'eau chaude et un détergent doux.
- Laissez les pièces sécher complètement avant de les utiliser.

10 Données techniques

Spécifications	Valeur
Tension nominale	230 V ~ 50 Hz
Puissance nominale	1200 W
Contenance du réservoir	25 l
Puissance d'aspiration	175 W
Dimensions du tuyau (LxØ)	2 m/32 mm
Longueur du câble d'alimentation	5 m
Débit d'air	33,3 l/s

Inhoud

1	Inleiding	42
1.1	Het product	42
1.2	Symbolen	42
1.3	Productoverzicht	42
2	Veiligheid	42
2.1	Definities van veiligheid.....	42
2.2	Veiligheidsvoorschriften voor gebruik.....	43
3	Montage	43
3.1	Het product in elkaar zetten	43
3.2	Het patroonfilter installeren	43
3.3	De wegwerffilterzak installeren	43
4	Gebruik	44
4.1	Voordat u het product gebruikt.....	44
4.2	Droge materialen reinigen.....	44
4.3	Vloeibare of natte materialen reinigen	44
4.4	Bescherming tegen overlopen	44
4.5	Vloeistof uit de tank verwijderen.....	44
4.6	Het stopcontact voor elektrisch gereedschap gebruiken	44
4.7	Blaasfunctie	44
5	Vervoeren	44
6	Opbergen	45
7	Onderhoud	45
7.1	Het product schoonmaken	45
7.2	De tank reinigen en legen.....	45
7.3	Het patroonfilter reinigen.....	45
7.4	De natte accessoires reinigen	45
8	Problemen oplossen	45
9	Afvoeren	45
10	Technische gegevens	45

1 Inleiding

1.1 Het product

Het product is een nat- en droogzuiger die droog stof en vloeistoffen kan verwijderen. Voor gebruik binnenshuis.

1.2 Symbolen

	Lees de gebruiksaanwijzing zorgvuldig door en zorg ervoor dat u de instructies begrijpt voordat u het product gebruikt. Bewaar de gebruiksaanwijzing voor toekomstig gebruik.
	Een afgedankt product moet worden gerecycled volgens de actuele regelgeving.
	Dit product voldoet aan de geldende EU-richtlijnen en -regelgeving.
	Recyclen als elektrisch afval.

1.3 Productoverzicht

Afbeelding 1

1. Stroomschakelaar
2. Dekselvergrendelingen
3. Tank
4. Stopcontact voor elektrisch gereedschap
5. Blazerpoort
6. Verlengbuis
7. Slang
8. Vloermondstuk
9. Spleetmondstuk
10. Patronenfilter
11. Wegwerffilterzak

2 Veiligheid

2.1 Definities van veiligheid

! **WAARSCHUWING!** Als u zich niet aan deze voorschriften houdt, kan dat leiden tot (dodelijk) letsel.

! **VOORZICHTIG!** Als u zich niet aan deze voorschriften houdt, kan dat leiden tot schade aan het product, overige materialen of de nabije omgeving.

LET OP! Informatie die in bepaalde situaties noodzakelijk is.

2.2 Veiligheidsvoorschriften voor gebruik

⚠ WAARSCHUWING! Als u zich niet aan deze voorschriften houdt, kan dat leiden tot (dodelijk) letsel.

⚠ WAARSCHUWING! Koppel het netsnoer los voordat u het filter vervangt of reinigt om onbedoeld starten en letsel te voorkomen.

⚠ WAARSCHUWING! Verwijder de filterkooi en de vlotter niet. De filterkooi voorkomt letsel door de bewegende waaier. De vlotter voorkomt dat er water in de waaier komt, wat schade aan de motor kan veroorzaken.

⚠ VOORZICHTIG! Gebruik het product niet als het vlottermechanisme omhoog staat. Dit kan het product beschadigen.

- Lees de waarschuwingeninstructies voor gebruik en volg deze.
- Gebruik het product niet als u moe, ziek of onder invloed bent. Dat vermindert uw gezichtsvermogen, alertheid en coördinatie- en beoordelingsvermogen.
- Laat het product niet gebruiken door kinderen of personen die het product niet kennen.
- Gebruik het product niet als het beschadigd is.
- Breng geen wijzigingen aan in het product.
- Gebruik het product alleen voor de beoogde functie.
- Het product moet worden aangesloten op een geaard stopcontact.
- Houd de stekker van het netsnoer niet met natte handen vast.
- Trek de stekker van het netsnoer uit het stopcontact voordat u het product reinigt of onderhoud aan het product uitvoert, of wanneer het niet in gebruik is.
- Gebruik het product niet om brandbare of explosieve materialen te verwijderen.
- Gebruik het product niet om giftig stof, zoals asbest of chemicaliën, te verwijderen.
- Gebruik het product niet bij regen of in natte omstandigheden.
- Houd uw handen, haar en losse kleding uit de buurt van de bewegende delen van het product.
- Gebruik het product niet als het product, het netsnoer of de stroomstekker beschadigd is.
- Trek het netsnoer niet uit het stopcontact om het product te stoppen.
- Gebruik het product niet buitenshuis.
- Draag oogbescherming wanneer u de blaasfunctie gebruikt.

3 Montage

3.1 Het product in elkaar zetten

⚠ VOORZICHTIG! Koppel het netsnoer los voordat u het product in elkaar zet of de bovenklep opent.

- 1 Maak de dekselvergrendelingen los en verwijder de bovenklep. (Afbeelding 2)
- 2 Verwijder de accessoires uit de tank.
- 3 Zet het product op zijn kop en steek de wielen in de gaten totdat ze vastklikken. (Afbeelding 3)
- 4 Draai de tank zodat de opening naar boven wijst.
- 5 Plaats de handgreep in de sleuf van de tank en draai de schroeven vast. (Afbeelding 4)

3.2 Het patroonfilter installeren

⚠ VOORZICHTIG! Gebruik het product niet zonder dat een patroonfilter is geïnstalleerd.

⚠ VOORZICHTIG! Het patroonfilter moet zich in de juiste positie bevinden om de kans op lekken en schade aan het product te verkleinen.

⚠ VOORZICHTIG! Gebruik geen beschadigd patroonfilter. Zelfs kleine gaatjes kunnen stof laten ontsnappen.

- 1 Plaats het patroonfilter in de filterkooi (A). Zorg ervoor dat het filter de kooi volledig bedekt. (Afbeelding 5)
- 2 Draai het patroonfilter met de klok mee (B) om het te vergrendelen.
- 3 Plaats het bovendeksel op de tank.
- 4 Sluit de vergrendelingen van het deksel.

3.3 De wegwerffilterzak installeren

- 1 Duw de kartonnen kraag van de wegwerffilterzak volledig op de vacuümpoort.
- 2 Bevestig de wegwerffilterzak rond de binnenkant van de tank.
- 3 Plaats het bovendeksel op de tank.
- 4 Sluit de vergrendelingen van het deksel.

4 Gebruik

4.1 Voordat u het product gebruikt

LET OP! Zorg ervoor dat de tank schoon en leeg is.

- 1 Installeer het juiste filter voor de reinigingstaak. Zie '3.2 Het patroonfilter installeren' op pagina 41 of '3.3 De wegwerffilterzak installeren' op pagina 41.
- 2 Sluit de vergrendelingen van het deksel.
- 3 Sluit de slang aan op de stofzuigerpoort of de blaaspoot. (Afbelding 6)
- 4 Bevestig een geschikt mondstuk.
- 5 Sluit het netsnoer aan op een geaard stopcontact.
- 6 Zet de stroomschakelaar op 'I' om het product te starten.
- 7 Zet de aan/uit-schakelaar op 'O' om het product op te starten.

4.2 Droge materialen reinigen

⚠️ VOORZICHTIG! Er moet een wegwerffilterzak worden geïnstalleerd voordat het product wordt gebruikt om droge materialen te reinigen. Gebruik geen nat patroonfilter, omdat dit verstopt raakt en moeilijk schoon te maken is.

4.3 Vloeibare of natte materialen reinigen

⚠️ VOORZICHTIG! Verwijder de wegwerffilterzak voordat u het product gebruikt om vloeistoffen te reinigen.

LET OP! Als het geluid van de motor luider wordt en het zuigen stopt, is de tank vol. Zet de stroomschakelaar op 'O', koppel de stroomkabel los en verwijder de vloeistof uit de tank.

- Til de slang op om de vloeistof uit de slang te laten lopen voordat u het product stopt.

4.4 Bescherming tegen overlopen

LET OP! Als het product per ongeluk gekanteld wordt, kan het vlottermechanisme de aanzuiging stoppen. Stop het product en zet het verticaal om de vlotter terug te laten keren naar zijn normale positie.

Het product heeft een vlottermechanisme dat omhoog beweegt en de werking stopt als de tank vol is.

Als de werking stopt en de motor hoger en luider klinkt, is het vlottermechanisme geactiveerd.

4.5 Vloeistof uit de tank verwijderen

- 1 Stop het product en koppel het los van de stroomvoorziening.
- 2 Maak de dekselvergrendelingen los en verwijder de bovenklep.
- 3 Verwijder alle vloeistof uit de tank.

4.6 Het stopcontact voor elektrisch gereedschap gebruiken

⚠️ VOORZICHTIG! Zorg ervoor dat het totale vermogen van het aangesloten elektrische gereedschap en het product niet hoger is dan de nominale stroom van het stopcontact.

- 1 Sluit het elektrische gereedschap aan op de aansluiting voor het elektrische gereedschap op het product.
- 2 Zet de stroomschakelaar op 'II' om het product te starten.
- 3 Het product start wanneer het gereedschap wordt gestart.
- 4 Het product stopt enkele seconden nadat het gereedschap is gestopt.

4.7 Blaasfunctie

⚠️ WAARSCHUWING! Draag altijd een veiligheidsbril wanneer u de blaasfunctie gebruikt.

⚠️ WAARSCHUWING! Richt het mondstuk niet op mensen of dieren.

⚠️ VOORZICHTIG! Draag een stofmasker als het gebruik stof veroorzaakt.

- 1 Sluit de slang aan op de blaaspoot.
- 2 Zet de stroomschakelaar op 'I' om het product te starten.
- 3 Zet de aan/uit-schakelaar op 'O' om het product op te starten.

5 Vervoeren

- Laat het product afkoelen voordat u het verplaatst.
- Gebruik de handgreep wanneer u het product optilt of verplaatst.

6 Opbergen

⚠ VOORZICHTIG! Verwijder stof of vloeistof uit de tank voordat u het product opslaat.

- Als het product gedurende lange tijd niet wordt gebruikt, bewaar het dan op een schone en droge plaats waar kinderen en huisdieren geen toegang hebben.

7 Onderhoud

⚠ WAARSCHUWING! Stop het product en haal de stekker uit het stopcontact voordat u het schoonmaakt of onderhoud uitvoert.

LET OP! Reparaties van en onderhoud aan het product mogen uitsluitend door bevoegd personeel worden uitgevoerd.

7.1 Het product schoonmaken

⚠ VOORZICHTIG! Gebruik geen agressieve schoonmaakmiddelen of schuurmiddelen om schade aan het product te voorkomen.

- Maak het product regelmatig schoon met een vochtige doek en een mild schoonmaakmiddel.

8 Problemen oplossen

Probleem	Mogelijke oorzaak	Taak
Het product start niet.	De stroomkabel is niet aangesloten.	Sluit het netsnoer aan op een stopcontact.
	De aan/uit-schakelaar staat op 'O'.	Zet de aan/uit-schakelaar op 'I'.
De zuigkracht is zwak.	De tank is vol.	Verwijder het vuil of de vloeistof uit de tank.
	Het filter is verstopt.	Maak het filter schoon of vervang het.
	Er zit een verstopping in de slang.	Verwijder de verstopping.
Het motorgeluid neemt toe.	Het vlottermechanisme wordt omhoog gebracht.	Zet de stroomschakelaar op 'O' en leeg de tank.
Er lekt water uit het deksel.	Het filter is niet correct geïnstalleerd.	Installeer het filter op de juiste manier.
	De vergrendelingen van het deksel zijn niet gesloten.	Sluit de vergrendelingen van het deksel.

9 Afvoeren

- Volg de lokale voorschriften wanneer u het product afvoert. Verbrand het product niet.
- Gebruik alleen vervangende onderdelen die hetzelfde zijn als de originele onderdelen.

7.2 De tank reinigen en legen

- 1 Maak de dekselvergrendelingen los en verwijder de bovenklep.
- 2 Verwijder het vuil uit de tank.
- 3 Maak de tank schoon met een vochtige doek, water en mild schoonmaakmiddel.
- 4 Gebruik een droge doek om de tank droog te maken.

7.3 Het patroonfilter reinigen

- Schud of borstel het vuil eraf. U kunt het filter ook met water spoelen.
- Droog het filter volledig af voordat u het weer installeert.

7.4 De natte accessoires reinigen

LET OP! Was natte accessoires regelmatig, vooral na het schoonmaken van kleverige materialen.

- Gebruik warm water en een mild schoonmaakmiddel.
- Laat de onderdelen volledig drogen voor gebruik.

10 Technische gegevens

Specificaties	Waarde
Nominale spanning	230 V~ 50 Hz
Nominaal vermogen	1200 W
Tankinhoud	25 L
Zuigkracht	175 W
Afmetingen slang (LxØ)	2 m/32 mm
Stroomkabel lengte	5 m
Luchtstroom	33,3 l/s

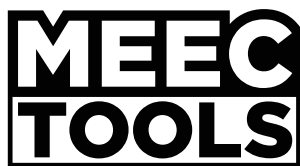

www.jula.com