



# MIRROR CABINET WITH LED LIGHT

**OPERATING INSTRUCTIONS** - Original instructions

**SV** **SPEGELSKÅP MED LED-BELYSNING**  
**BRUKSANVISNING**  
Översättning av originalinstruktioner

**DE** **SPIEGELCHRANK LED-BELEUCHTUNG**  
**BEDIENUNGSANLEITUNG**  
Übersetzung der Originalanleitung

**NO** **SPEILSKAP MED LED-BELYSNING**  
**BETJENINGSANVISNINGER**  
Oversettelse av originalinstruksjonene

**FI** **LED-VALAISTU PEILIKAAPPI**  
**KÄYTTÖOHJE**  
Alkuperäisten ohjeiden käänös

**DA** **SPEJLSKAB MED LED-BELYSNING**  
**BETJENINGSVEJLEDNING**  
Oversættelse af den originale vejledning

**FR** **ARMOIRE DE TOILETTE AVEC ÉCLAIRAGE LED**  
**INSTRUCTIONS D'UTILISATION**  
Traduction des instructions d'origine

**PL** **SZAFKA Z LUSTREM I OŚWIETLENIEM LED**  
**INSTRUKCJA OBSŁUGI**  
Przekład instrukcji oryginalnej

**NL** **SPIEGELKAST MET LED-VERLICHTING**  
**BEDIENINGSINSTRUCTIES**  
Vertaling van de originele instructies

Jula AB förbehåller sig rätten att göra ändringar på produkten. Jula AB innehar upphovsrätten till denna dokumentation. Det är inte tillåtet att modifiera eller ändra denna dokumentation på något sätt och bruksanvisningen ska skrivas ut och användas som den är i förhållande till produkten. Se Julas webbplats för den senaste versionen av bruksanvisningen.

Jula AB forbeholder seg retten til å endre produktet. Jula AB innehar opphavsretten til denne dokumentasjonen. Det er ikke tillatt å modifisere eller endre denne dokumentasjonen på noen som helst måte, og håndboken skal trykkes og brukes som den er i forhold til produktet. For siste versjon av betjeningsanvisningene, se Julas nettsider.

Jula AB forbeholder sig retten til at ændre produktet. Jula AB har ophavsretten til denne dokumentation. Det er ikke tilladt at modificere eller ændre denne dokumentation på nogen måde, og manualen skal printes og bruges som den er i forhold til produktet. For den seneste version af betjeningsvejledningen, se Julas hjemmeside.

Jula AB zastrzega sobie prawo do wprowadzania zmian w produkcie. Jula AB zastrzega sobie prawa autorskie do niniejszej dokumentacji. Dokumentacji nie wolno w żaden sposób modyfikować ani zmieniać, a instrukcję należy drukować i używać ją w odniesieniu do produktu w stanie niezmiennym. Najnowszą wersję instrukcji obsługi można znaleźć na stronie internetowej Jula.

Jula AB reserves the right to make changes to the product. Jula AB claims copyright on this documentation. It is not allowed to modify or alter this documentation in any way and the manual shall be printed and used as it is in relation to the product. For the latest version of operating instructions, refer to the Jula website.

Jula AB behält sich das Recht vor, Änderungen am Produkt vorzunehmen. Jula AB beansprucht die Urheberrechte an dieser Dokumentation. Es ist nicht zulässig, diese Dokumentation in irgendeiner Weise zu verändern oder umzugestalten. Die Anleitung muss gedruckt und so verwendet werden, wie sie in Bezug zum Produkt steht. Die aktuellste Version der Bedienungsanleitung finden Sie auf der Website von Jula.

Jula AB pidättää oikeuden tehdä tuotteeseen muutoksia. Jula AB:llä on tämän dokumentaation tekijänoikeus. Tätä dokumentaatiota ei saa muuttaa millään tavalla ja käyttöopas on tulostettava ja sitä on käytettävä sellaisena kuin se on tämän tuotteen kanssa. Käyttöohjeiden uusin versio löytyy Julan verkkosivustolta.

Jula AB se réserve le droit d'apporter des modifications au produit. Jula AB revendique les droits d'auteur sur cette documentation. Il est interdit de modifier ou d'altérer cette documentation de quelque manière que ce soit et le manuel doit être imprimé et utilisé tel quel en relation avec le produit. Pour obtenir la dernière version des instructions d'utilisation, consultez le site Web de Jula.

Jula AB behoudt zich het recht voor om wijzigingen aan het product aan te brengen. Jula AB claimt het copyright op deze documentatie. Het is niet toegestaan om deze documentatie op welke manier dan ook te wijzigen of te veranderen. De handleiding moet worden afgedrukt en gebruikt zoals deze in relatie tot het product staat. Raadpleeg de Jula-website voor de laatste versie van de bedieningsinstructies.

**WWW.JULA.COM**

**© JULA AB 2025-12-09**

**JULA AB  
BOX 363, 532 24 SKARA, SWEDEN**

**A**

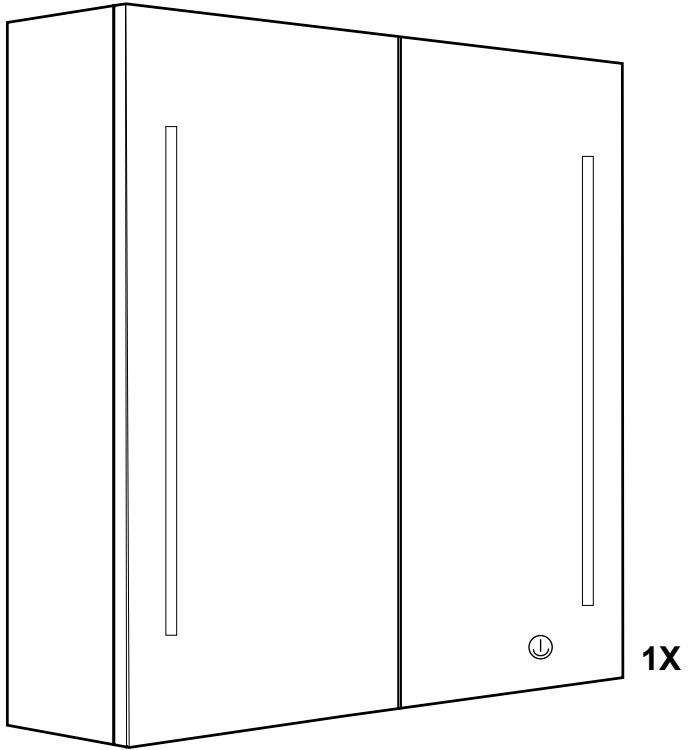

**1X**

**B**



**2X**

**C**

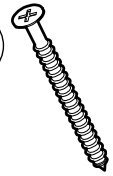

**2X**

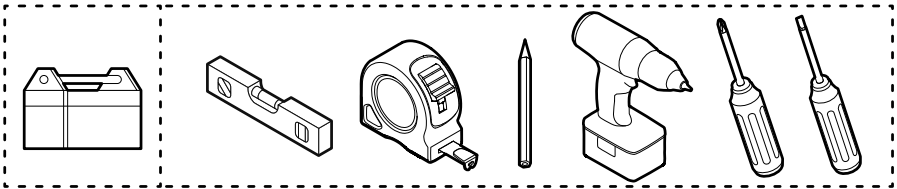
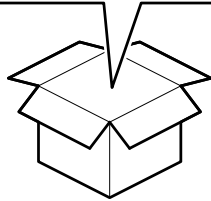
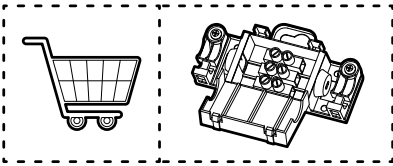

1

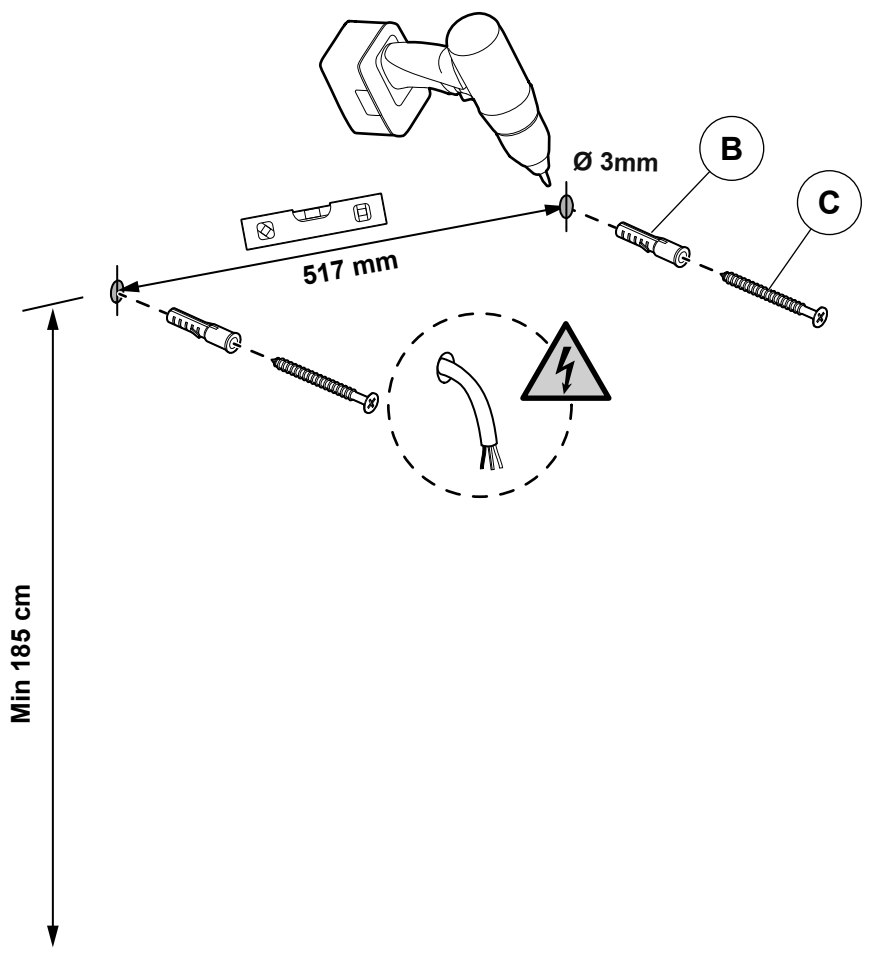
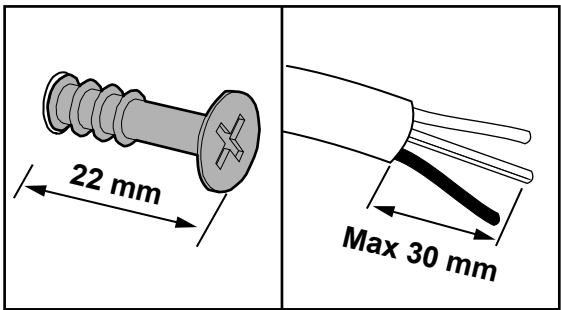
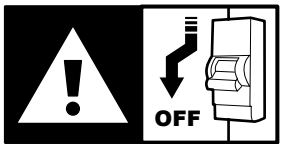

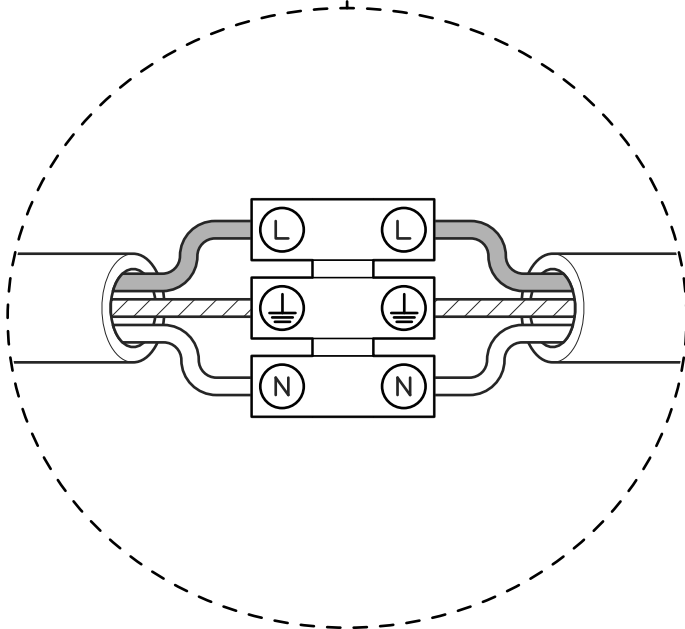
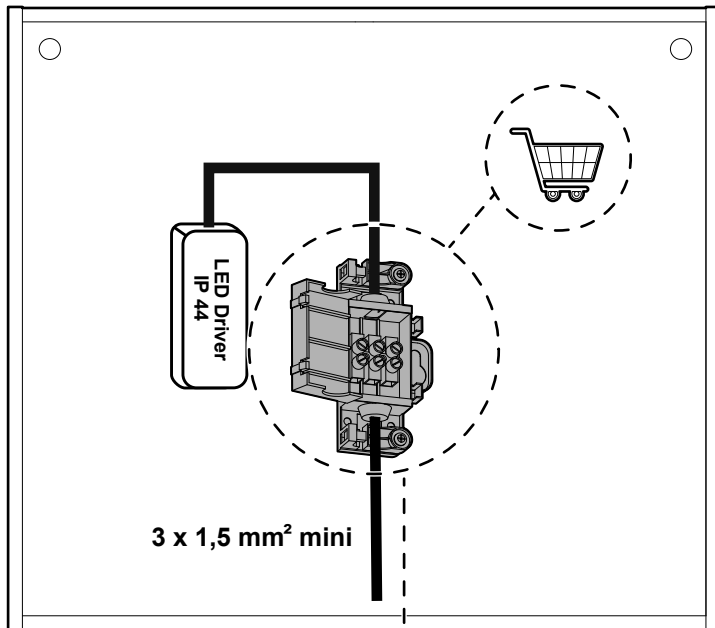

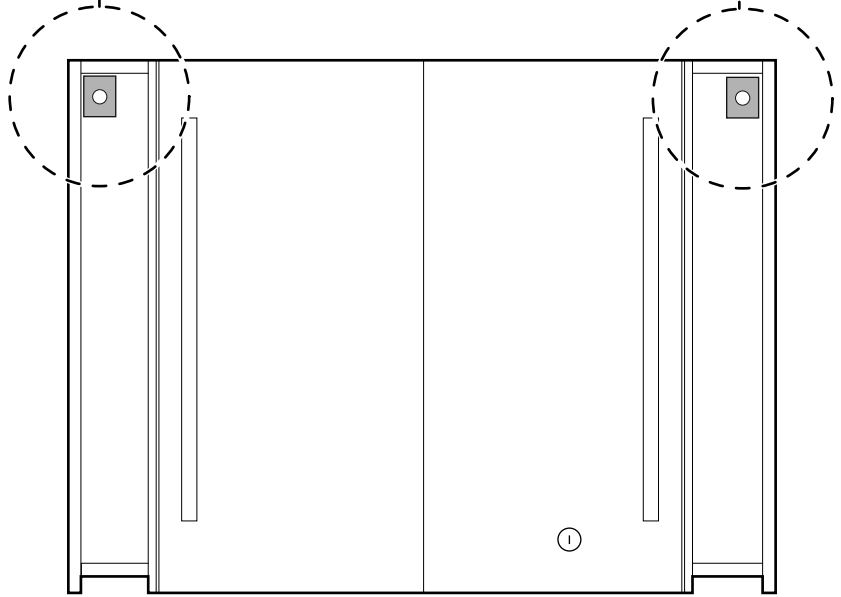
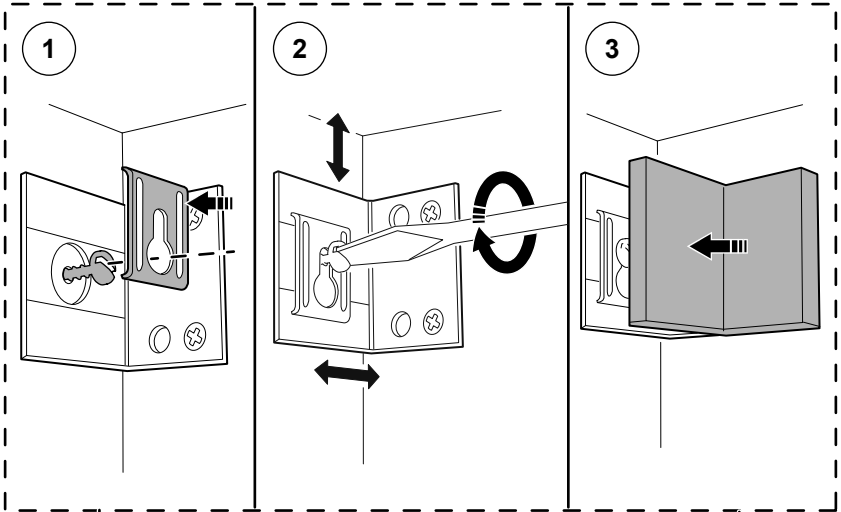

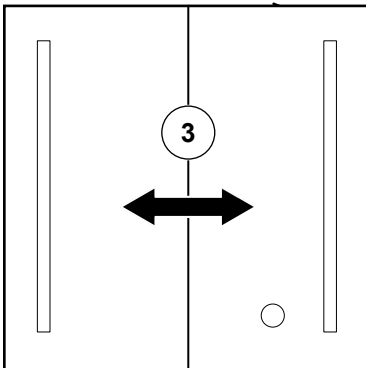
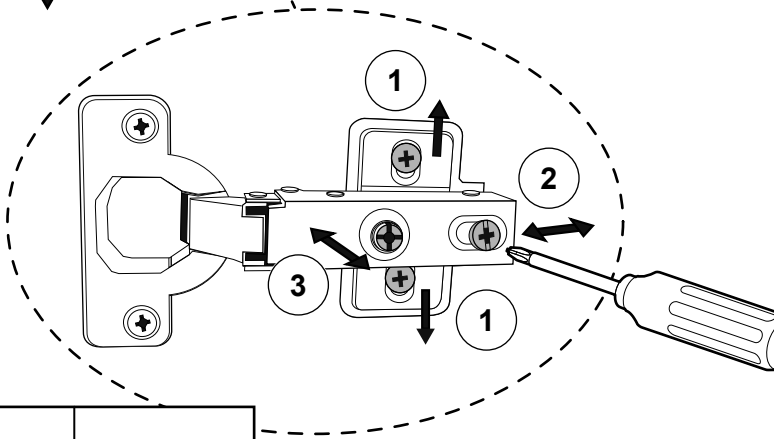
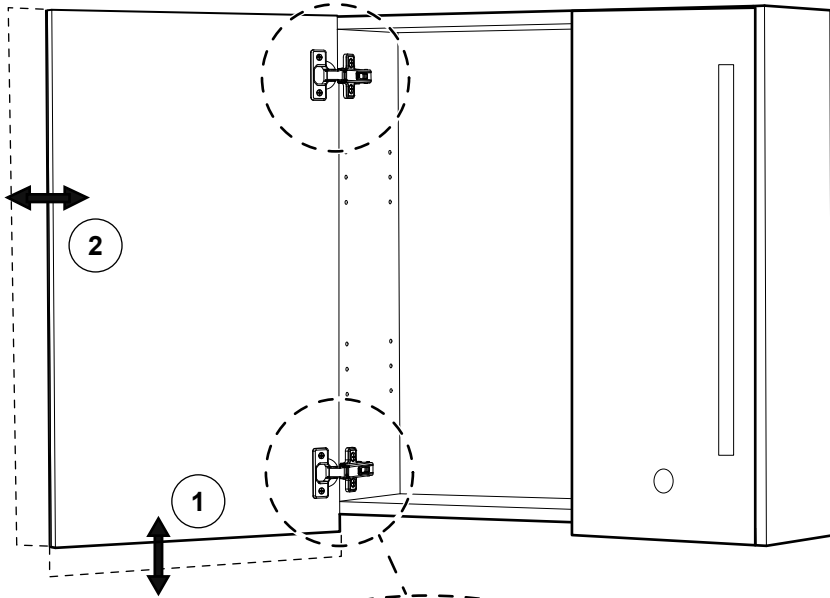







# 1 Introduction

## 1.1 The product

The product is a mirror cabinet with LED light. For indoor use only.

## 1.2 Symbols

	Read the operating instructions carefully and make sure that you understand the instructions before you use the product. Save the instructions for future reference.
	Safety class II.
	Non-replaceable control gear.
	Non-replaceable light source.
	Only for indoor use.
	This product complies with applicable EU directives and regulations.
	Recycle as electrical waste.

## 2 Safety

### 2.1 Safety definitions

**WARNING!** If you do not obey these instructions, there is a risk of death or injury.

**CAUTION!** If you do not obey these instructions, there is a risk of damage to the product, other materials or the adjacent area.

**NOTE!** Information that is necessary in a given situation.

### 2.2 Safety instructions for operation

**WARNING!** If you do not obey these instructions, there is a risk of death or injury.

- Read and obey the warning instructions before operation.

- Do not install the product if you are tired, ill, or intoxicated. This will decrease your vision, alertness, coordination and judgement.
- Do not let children or persons who do not know the product to use it.
- Disconnect the power supply before you install or do maintenance on the product.
- Make sure that the power voltage agrees to the rated voltage on the type plate of the product.
- The light source of the product is not replaceable. When the light source get damaged or reaches its end of life, the product must be discarded.
- If the electrical parts of the product are damaged, they must be repaired by an approved electrician.
- Do not use the product if it is damaged.
- Do not make changes to the product.
- Use the product only for its specified function.

## 3 Installation

**WARNING!** Make sure that the attachment point can support the full weight of the product.

**WARNING!** Make sure that the power source is disconnected when you install the product.

**WARNING!** Make sure not to drill into pipes or power cables when you install the product.

**CAUTION!** Open the packaging carefully to prevent damage to the product.

**CAUTION!** Do not remove the protective film or corner protections until the product is fully installed.

### 3.1 To install the product

Figure 1

- 1 Measure and do marks for the holes on the applicable height.

**NOTE!** The distance between the 2 brackets are 517 mm.

- 2 Drill the holes and put in the plugs.

- 3 Install the screws.

**NOTE!** Make sure that the screw heads have a minimum distance of 22 mm away from the wall.

- 4 Hang the product on the screws.

### 3.2 To install the wires

**⚠ WARNING!** The product must be installed by an approved electrician.

**⚠ WARNING!** The terminal block must only be connected with double-insulated wires.

**⚠ WARNING!** The terminal block must be correctly positioned after installation.

**⚠ CAUTION!** Make sure that metal parts do not come into contact with the electrical installation.

Figure 2

- Connect the wires with the terminal block (not included).
  - Red wire to the terminal marked L.
  - Yellow/green wire to the earth terminal.
  - Black wire to the terminal marked N.

### 3.3 To secure the product

**Note!** You do not need to remove the doors to secure the product.

Follow the instructions on figure 3.

### 3.4 To adjust the doors

Follow the instructions on figure 4.

## 4 Operation

### 4.1 To operate the product

- 1 Push the power button to start and stop the product.

## 5 Storage

- If the product is not going to be used for a long period of time, keep the product in a clean and dry area, where children and pets do not have access to it.

## 6 To clean the product

**CAUTION!** Do not use glass cleaner to clean the mirror.

- Clean the product regularly with a moist cloth.
- Clean the mirror surface with a moist cloth and make sure to clean and keep the edges dry to prevent damage on the coating.

## 7 Discard

- Make sure that you follow local regulations when you discard the product. Do not burn the product.

## 8 Technical data

Specification	Value
Rated voltage	220–240 V AC ~ 50/60Hz
Power	15 W
Luminous flux	550 lm
LED module lumen	700 lm
Color temperature	4000 K
Life time	25 000 h
Color rendering index	≥ 80
Energy class	F
Protection rating	IP44
Dimmable	No
Dimensions (WxDxH)	60 x 16 x 70 cm
Weight	15.5 kg

# 1 Inledning

## 1.1 Produkten

Produkten är ett badrumsskåp med LED-belysning. Endast för inomhusbruk.

## 1.2 Symboler

	Läs bruksanvisningen noggrant och se till att du förstår instruktionerna innan du börjar använda produkten. Spara bruksanvisningen för framtida bruk.
	Säkerhetsklass II.
	Ej utbytbar kontrollenhet.
	Icke utbytbar ljuskälla.
	Endast för inomhusbruk.
	Denna produkt uppfyller tillämpliga EU-direktiv och -förfordningar.
	Återvinns som elektroniskt avfall.

## 2 Säkerhet

### 2.1 Säkerhetsdefinitioner

**⚠ VARNING!** Om du inte följer dessa instruktioner finns det risk för personskada eller dödsfall.

**⚠ FÖRSIKTIGHET!** Om du inte följer dessa instruktioner finns det risk för att du skadar produkten, andra material eller det närliggande området.

**OBS!** Information som är nödvändig i en specifik situation.

### 2.2 Säkerhetsinstruktioner för användning

**⚠ VARNING!** Om du inte följer dessa instruktioner finns det risk för personskada eller dödsfall.

- Läs och följ varningsanvisningarna innan användning.

- Installera inte produkten om du är trött, sjuk eller berusad. Dessa försämrar din syn, uppmärksamhet, koordination och omdömesförmåga.
- Låt inte barn eller personer som inte vet hur man använder produkten använda den.
- Koppla ur produkten från strömförsörjningen innan du installerar eller utför underhåll på den.
- Se till att nätspänningen överensstämmer med den märkspänning som anges på produktens typskylt.
- Produktens ljuskälla är inte utbytbar. När ljuskällan skadas eller når slutet av sin livslängd måste produkten kasseras.
- Om produktens elektriska delar är skadade måste de repareras av en auktoriserad elektriker.
- Använd inte produkten om den är skadad.
- Gör inga ändringar på produkten.
- Använd endast produkten för dess avsedda ändamål.

## 3 Installation

**⚠ VARNING!** Se till att underlaget klarar av att bära upp fästet och produktens fulla vikt.

**⚠ VARNING!** Se till att strömförsörjningen är fränkopplad när du installerar produkten.

**⚠ VARNING!** Se till att du inte borrar i rör eller elkablar när du installerar produkten.

**⚠ FÖRSIKTIGHET!** Öppna förpackningen försiktigt för att undvika skador på produkten.

**⚠ FÖRSIKTIGHET!** Ta inte bort skyddsfilmerna eller hörnskydderna förrän produkten är färdiginstallerad.

### 3.1 Att installera produkten

(Bild 1)

- Mät och gör markeringar för hålen på tillämplig höjd på väggen.

**OBS!** Avståndet mellan de två fästena är 517 mm.

- Borra hålen och sätt i pluggen.

- Installera skruvarna.

**OBS!** Se till att skruvhuvudena sticker ut minst 22 mm från väggen.

- Häng upp produkten på skruvarna.

## 3.2 Att installera ledningarna

**⚠ VARNING!** Produkten måste installeras av en auktoriserad elektriker.

**⚠ VARNING!** Kopplingsplinten får endast anslutas med dubbelisolerade ledningar.

**⚠ VARNING!** Kopplingsplinten måste vara korrekt placerad efter installationen.

**⚠ FÖRSIKTIGHET!** Se till att metalldelar inte kommer i kontakt med den elektriska installationen.

(Bild 2)

- Anslut ledningarna till kopplingsplinten (medföljer ej).
  - Röd ledning till plint märkt L (fas).
  - Gul/grön ledning till jordplinten.
  - Svart ledning till plint märkt N (neutral).

## 3.3 Att säkra produkten

**Obs!** Du behöver inte ta bort dörrarna för att säkra produkten.

Följ anvisningarna i bild 3.

## 3.4 Att justera dörrarna

Följ anvisningarna i bild 4.

# 4 Användning

## 4.1 Att använda produkten

- 1 Tryck på strömbrytaren för att tända eller släcka LED-belysningen.

## 5 Förvaring

- Om produkten inte ska användas under en längre tid ska den förvaras på en ren och torr plats, utom räckhåll för barn och husdjur.

## 6 Att rengöra produkten

**FÖRSIKTIGHET!** Använd inte glasrengöringsmedel för att rengöra spegeln.

- Rengör produkten regelbundet med en fuktig trasa.
- Rengör spegelytan med en fuktig trasa och se till att rengöra och hålla kanterna torra för att förhindra skador på beläggningen.

## 7 Kassering

- Se till att du följer lokala bestämmelser när du kasserar produkten. Elda inte upp produkten.

## 8 Tekniska data

Specifikation	Värde
Märkspänning	220–240 V AC – 50/60 Hz
Effekt	15 W
Ljusflöde	550 lm
LED-modul lumen	700 lm
Färgtemperatur	4000 K
Livslängd	25 000 h
Index för färgåtergivning	≥80
Energiklass	F
Skyddsklass	IP44
Dimbar	Nej
Mått (BxDxH)	60 x 16 x 70 cm
Vikt	15,5 kg

EN

SV

NO

DA

PL

DE

FI

FR

NL

# 1 Introduksjon

## 1.1 Produktet

Produktet er et speilskap med LED-lys. Kun til innendørs bruk.

## 1.2 Symboler

	Les bruksanvisningen nøye og forsikre deg om at du har forstått den før du tar produktet i bruk. Ta vare på bruksanvisningen til senere bruk.
	Sikkerhetsklasse II.
	Ikke-utskiftbart kontrollutstyr.
	Ikke-utskiftbar lyskilde.
	Kun for innendørs bruk.
	Dette produktet er i samsvar med gjeldende EU-direktiver og -forskrifter.
	Gjenvinnes som elektrisk avfall.

## 2 Sikkerhet

### 2.1 Sikkerhetsspesifikasjoner

**⚠ ADVARSEL!** Hvis du ikke følger disse instruksjonene, er det fare for død eller personskade.

**⚠ FORSIKTIG!** Hvis du ikke følger disse instruksjonene, er det fare for skade på produktet, annet materiell eller på omgivelsene.

**MERK!** Informasjon som er nødvendig i en gitt situasjon.

### 2.2 Sikkerhetsinstruksjoner for bruk

**⚠ ADVARSEL!** Hvis du ikke følger disse instruksjonene, er det fare for død eller skade.

- Les og følg advarselsinstruksjonene før bruk.

- Ikke bruk produktet hvis du er trett, syk eller beruset. Dette vil redusere synet, årvåkenheten, koordinasjonen og dømmekraften.
- Ikke la barn eller personer som ikke vet hvordan de skal betjene produktet, bruke det.
- Koble produktet fra strømforsyningen før du installerer eller utfører vedlikehold.
- Kontroller at den nominelle spenningen på typeskiltet stemmer overens med spenningen i stikkkontakten.
- Produktets lyskilde kan ikke byttes ut. Når lyskilden blir skadet eller når slutten av sin levetid, må produktet kasseres.
- Hvis de elektriske delene av produktet er skadet, må de repareres av en godkjent elektriker.
- Ikke bruk produktet hvis det er skadet.
- Ikke gjør endringer på produktet.
- Bruk produktet kun til den angitte funksjonen.

## 3 Installasjon

**⚠ ADVARSEL!** Sørg for at festepunktet kan bære hele vekten av produktet.

**⚠ ADVARSEL!** Pass på at støpselet er koblet fra når du installerer produktet.

**⚠ ADVARSEL!** Pass på at du ikke borer i rør eller strømkabler når du installerer produktet.

**⚠ FORSIKTIG!** Åpne emballasjen forsiktig for å unngå skade på produktet.

**⚠ FORSIKTIG!** Ikke fjern beskyttelsesfilmen eller hjørnebeskyttelsen før produktet er ferdig installert.

### 3.1 Installasjon av produktet

Figur 1

- 1 Mål opp og lag merker for hullene på den aktuelle høyden.

**MERK!** Avstanden mellom de to brakettene er 517 mm.

- 2 Bor hullene og sett i pluggene.

- 3 Monter skruene.

**MERK!** Sørg for at skruhodene har en minimumsavstand på 22 mm fra veggen.

- 4 Heng produktet på skruene.

## 3.2 Slik installerer du vaierne

**⚠ ADVARSEL!** Produktet må installeres av en godkjent elektriker.

**⚠ ADVARSEL!** Koblingsblokken må bare kobles til med dobbeltisolerte vaiere.

**⚠ ADVARSEL!** Koblingsblokken må plasseres riktig etter installasjon.

**⚠ FORSIKTIG!** Sørg for at metalleder ikke kommer i kontakt med den elektriske installasjonen.

Figur 2

- Koble ledningene med koblingsblokken (ikke inkludert).
  - Rød ledning til terminalen merket L.
  - Gul/grønn vaier til jordingsterminalen.
  - Svart ledning til terminalen merket N.

## 3.3 For å sikre produktet

**Merk!** Du trenger ikke å fjerne dørene for å sikre produktet.

Følg instruksjonene i figur 3.

## 3.4 Slik justerer du dørene

Følg instruksjonene i figur 4.

# 4 Bruk

## 4.1 Betjening av produktet

- 1 Trykk på strømknapen for å starte eller stoppe produktet.

## 5 Oppbevaring

- Dersom produktet ikke skal brukes over en lengre periode, oppbevar det på et rent og tørt sted utilgjengelig for barn og kjæledyr.

## 6 Rengjøring av produktet

**FORSIKTIG!** Ikke bruk glassrengjøringsmiddel til å rengjøre speilet.

- Rengjør produktet regelmessig med en fuktig klut.
- Rengjør speiloverflaten med en fuktig klut, og sørg for å rengjøre og holde kantene tørre for å unngå skader på belegget.

## 7 Avhending

- Sørg for at du følger lokale forskrifter når du avhender produktet. Produktet må ikke brennes.

## 8 Tekniske data

Spesifikasjoner	Verdi
Nominell spenning	220–240 V AC ~ 50/60Hz
Effekt	15 W
Lysfluks	550 lm
Lumen for LED-modul	700 lm
Fargetemperatur	4000 K
Levetid	25 000 t
Fargegjengivelse	≥ 80
Energiklasse	F
Beskyttelsesklassifisering	IP44
Dimbar	Nei
Dimensjoner (BxDxH)	60 x 16 x 70 cm
Vekt	15,5 kg

EN

SV

NO

DA

PL

DE

FI

FR

NL

# 1 Indledning

## 1.1 Produktet

Produktet er et spejlskab med LED-lys. Kun til indendørs brug.

## 1.2 Symboler

	Læs betjeningsvejledningen omhyggeligt, og vær sikker på, du forstår den, før du tager produktet i brug. Gem betjeningsvejledningen til senere brug.
	Sikkerhedsklasse II.
	Ikke-udskifteligt kontroludstyr.
	Ikke-udskiftelig lyskilde.
	Kun til indendørs brug.
	Produktet overholder gældende EU-direktiver og -forordninger.
	Skal bortskaffes som elektronikaffald.

## 2 Sikkerhed

### 2.1 Sikkerhedsdefinitioner

**⚠ ADVARSEL!** Manglende overholdelse af denne vejledning kan medføre død eller personskade.

**⚠ FORSIGTIG!** Manglende overholdelse af denne vejledning kan medføre skader på produktet, andre materialer eller det omgivende område.

**BEMÆRK!** Information, der er nødvendig i bestemte situationer.

### 2.2 Sikkerhedsanvisninger for brug

**⚠ ADVARSEL!** Manglende overholdelse af denne vejledning kan medføre fare for død eller personskade.

- Læs og følg advarslerne før brug.

- Monter ikke produktet, hvis du er træt, syg eller påvirket. Det vil påvirke dit syn, din opmærksomhed, din koordination og din dømmekraft.
- Lad ikke børn eller personer, der ikke kender produktet, bruge det.
- Tag stikket ud af stikkontakten, før du monterer eller udfører vedligeholdelse på produktet.
- Kontroller, at netspændingen svarer til den nominelle spænding på produktets typeskilt.
- Produktets lyskilde kan ikke udskiftes. Hvis lyskilden bliver beskadiget eller når slutningen af sin levetid, skal produktet bortskaffes.
- Hvis produktets elektriske dele er beskadiget, skal de repareres af en autoriseret elektriker.
- Brug ikke produktet, hvis det er beskadiget.
- Foretag ikke ændringer på produktet.
- Produktet må kun bruges til det angivne formål.

## 3 Montering

**⚠ ADVARSEL!** Sørg for, at fastgørelsesstedet kan bære produktets fulde vægt.

**⚠ ADVARSEL!** Sørg for, at stikket ikke er sat i stikkontakten, når du installerer produktet.

**⚠ ADVARSEL!** Sørg for ikke at bore i rør eller strømkabler, når du monterer produktet.

**⚠ FORSIGTIG!** Åbn forsigtigt emballagen for at undgå skader på produktet.

**⚠ FORSIGTIG!** Fjern ikke beskyttelsesfilmen eller hjørnebeskyttelsen, før produktet er fuldt monteret.

### 3.1 Sådan monteres produktet

Figur 1

- 1 Mål og lav mærker til hullerne i den ønskede højde.

**BEMÆRK!** Afstanden mellem de 2 beslag er 517 mm.

- 2 Bor hullerne, og sæt rawlplugs i hullerne.

- 3 Sæt skruerne i.

**BEMÆRK!** Sørg for, at skruhovederne har en afstand på mindst 22 mm fra væggen.

- 4 Hægt produktet fast på skruerne.

## 3.2 Sådan installerer du ledningerne

**⚠ ADVARSEL!** Produktet skal installeres af en autoriseret elinstallatør.

**⚠ ADVARSEL!** Klemrækken må kun tilsluttes med dobbeltisolerede ledninger.

**⚠ ADVARSEL!** Klemrækken skal placeres korrekt efter installationen.

**⚠ FORSIGTIG!** Sørg for, at metaldele ikke kommer i kontakt med den elektriske installation.

Figur 2

- Forbind ledningerne med klemrækken (medfølger ikke).
  - Rød ledning til klemmen mærket L.
  - Gul/grøn ledning til jordklemmen.
  - Sort ledning til klemmen mærket N.

## 3.3 Sådan fastgør du produktet

**Bemærk!** Du behøver ikke at fjerne lågerne for at fastgøre produktet.

Følg instruktionerne på figur 3.

## 3.4 Sådan justeres lågerne

Følg instruktionerne på figur 4.

# 4 Brug

## 4.1 Sådan betjenes produktet

- 1 Tryk på knappen for at tænde eller slukke produktet.

## 5 Opbevaring

- Hvis produktet ikke skal bruges i længere tid, skal det opbevares det på et rent og tørt sted utilgængeligt for børn og kæledyr.

## 6 Sådan rengøres produktet

**FORSIGTIG!** Brug ikke glasrens til at rengøre spejlet.

- Rengør regelmæssigt produktet med en fugtig klud.
- Rengør spejloverfladen med en fugtig klud, og sørg for at rengøre og holde kanterne tørre for at undgå skader på belægningen.

## 7 Bortskaffelse

- Følg de lokale regler ved bortskaffelse af produktet. Brænd ikke produktet.

## 8 Tekniske data

Specifikation	Værdi
Nominel spænding	220-240 V AC, 50/60Hz
Effekt	15 W
Lysstrøm	550 lm
LED-modulets lumen	700 lm
Farvetemperatur	4000 K
Levetid	25000 timer
Farvegengivelsesindeks	≥ 80
Energiklasse	F
Beskyttelsesklasse	IP44
Dæmpbar	Nej
Mål (B x D x H)	60 x 16 x 70 cm
Vægt	15,5 kg

# 1 Wprowadzenie

## 1.1 Produkt

Produkt to szafka z lustrem i oświetleniem LED. Tylko do użytku wewnątrz pomieszczeń.

## 1.2 Symbole

	Przed użyciem produktu należy dokładnie i ze zrozumieniem przeczytać tę instrukcję obsługi. Zachowaj instrukcję na przyszłość.
	Klasa bezpieczeństwa II.
	Niewymienny element sterujący.
	Niewymienne źródło światła.
	Tylko do użytku wewnątrz pomieszczeń.
	Niniejszy produkt spełnia wymagania stosownych dyrektyw i rozporządzeń unijnych.
	Utylizować jak odpady elektryczne.

## 2 Bezpieczeństwo

### 2.1 Definicje dotyczące bezpieczeństwa

**! OSTRZEŻENIE!** W razie niestosowania się do niniejszej instrukcji zachodzi ryzyko śmierci lub obrażeń ciała.

**! PRZESTROGA!** W razie niestosowania się do niniejszej instrukcji zachodzi ryzyko uszkodzenia produktu lub innych przedmiotów w jego pobliżu.

**UWAGA!** Informacje dotyczące postępowania w określonych sytuacjach.

### 2.2 Instrukcja bezpiecznej obsługi

**! OSTRZEŻENIE!** W razie niestosowania się do niniejszej instrukcji zachodzi ryzyko śmierci lub obrażeń ciała.

- Przed użyciem produktu zapoznaj się z ostrzeżeniami w niniejszej instrukcji, a następnie stosuj się do nich podczas używania.
- Nie instaluj produktu, jeżeli jesteś zmęczony, chory lub pod wpływem środków odurzających. Takie okoliczności powodują pogorszenie wzroku, koncentracji, koordynacji i oceny sytuacji.
- Nie pozwalaj na korzystanie z produktu dzieciom lub osobom, które nie wiedzą, jak go obsługiwać.
- Przed przystąpieniem do montażu lub czynności konserwacyjnych przy produkcie odłącz zasilanie.
- Upewnij się, że napięcie w gniazdku odpowiada napięciu znamionowemu podanemu na etykiecie produktu.
- Źródło światła produktu nie jest wymienne. Po zakończeniu okresu eksploatacji źródła światła cały produkt należy zutylizować.
- Jeśli części elektryczne produktu ulegną uszkodzeniu, muszą zostać naprawione przez wykwalifikowanego elektryka.
- Nie używaj produktu, jeśli jest uszkodzony.
- Nie modyfikuj produktu.
- Produktu można używać wyłącznie zgodnie z jego przeznaczeniem.

## 3 Instalacja

**! OSTRZEŻENIE!** Upewnij się, że punkt mocowania jest w stanie utrzymać całkowity ciężar produktu.

**! OSTRZEŻENIE!** Przed montażem produktu upewnij się, że wtyczka zasilania jest odłączona.

**! OSTRZEŻENIE!** Podczas montażu produktu miej pewność, że wierząc, nie uszkodzisz rur ani kabli zasilających.

**! PRZESTROGA!** Ostrożnie otwórz opakowanie, aby nie uszkodzić produktu.

**! PRZESTROGA!** Nie usuwaj folii ochronnej ani narożników ochronnych, dopóki produkt nie zostanie całkowicie zamontowany.

### 3.1 Instalacja produktu

Rysunek 1

- 1 Zmierz i zaznacz miejsca na otwory na odpowiedniej wysokości.

**UWAGA!** Odległość między 2 wspornikami wynosi 517 mm.

**2** Wywierć otwory i włóż kołki.

**3** Wkręć śruby.

**UWAGA!** Upewnij się, że tby śrub znajdują się w odległości co najmniej 22 mm od ściany.

**4** Zawieś produkt na śrubach.

### 3.2 Montaż kabli

**⚠ OSTRZEŻENIE!** Produkt musi być zamontowany przez wykwalifikowanego elektryka.

**⚠ OSTRZEŻENIE!** Blok zaciskowy może być podłączony wyłącznie za pomocą kabli z podwójną izolacją.

**⚠ OSTRZEŻENIE!** Po montażu listwa zaciskowa musi być prawidłowo ustawiona.

**⚠ PRZESTROGA!** Upewnij się, że metalowe części nie stykają się z instalacją elektryczną.

Rysunek 2

- Podłącz kable do listwy zaciskowej (nie wchodzi w skład zestawu).
  - Czerwony przewód do zacisku oznaczonego literą L.
  - Żółto-zielony przewód do zacisku uziemienia.
  - Czarny przewód do zacisku oznaczonego literą N.

### 3.3 Zabezpieczenie produktu

**Uwaga!** Nie musisz zdejmować drzwi, aby zabezpieczyć produkt.

Postępuj zgodnie z instrukcjami pokazanymi na rysunku 3.

### 3.4 Regulacja drzwi

Postępuj zgodnie z instrukcjami pokazanymi na rysunku 4.

## 4 Obsługa

### 4.1 Obsługa produktu

**1** Naciśnij ten przycisk, aby włączyć lub wyłączyć produkt.

## 5 Przechowywanie

- Produkt, który nie będzie używany przez długi czas, należy przechowywać w czystym i suchym miejscu niedostępnym dla dzieci i zwierząt.

## 6 Czyszczenie produktu

**PRZESTROGA!** Nie używaj środków do czyszczenia szkła do tego lustra.

- Regularnie czyść produkt wilgotną szmatką.
- Wyczyść powierzchnię lustra wilgotną ściereczką i upewnij się, że krawędzie są czyste i suche, aby zapobiec uszkodzeniu powłoki.

## 7 Utylizacja

- Pamiętaj, aby postępować zgodnie z lokalnymi przepisami dotyczącymi utylizacji. Nie spalaj produktu.

## 8 Dane techniczne

Specyfikacja	Wartość
Napięcie znamionowe	220–240 V AC ~ 50/60 Hz
Moc	15 W
Strumień świetlny	550 lm
Strumień świetlny modułu LED	700 lm
Barwa światła	4000 K
Czas eksploatacji	25 000 h
Współczynnik oddawania barw	≥ 80
Klasa energetyczna	F
Stopień ochrony	IP44
Możliwość ściemniania	Nie
Wymiary (szer. x gł. x wys.)	60 x 16 x 70 cm
Masa	15,5 kg

EN

SV

NO

DA

PL

DE

FI

FR

NL

# 1 Einführung

## 1.1 Das Produkt

Bei dem Produkt handelt es sich um einen Spiegelschrank mit LED-Licht. Nur für den Innengebrauch.

## 1.2 Symbole

	Lesen Sie die Bedienungsanleitung sorgfältig durch und stellen Sie sicher, dass Sie die Anweisungen verstanden haben, bevor Sie das Produkt verwenden. Bewahren Sie die Anleitung zum späteren Nachschlagen auf.
	Sicherheitsklasse II.
	Nicht austauschbares Vorschaltgerät.
	Nicht austauschbare Lichtquelle.
	Nur für den Innenbereich.
	Dieses Produkt entspricht den geltenden EU-Richtlinien und -Vorschriften.
	Als Elektroschrott entsorgen.

## 2 Sicherheit

### 2.1 Sicherheitshinweise

**! WARNUNG!** Wenn Sie diese Anweisungen nicht befolgen, besteht Lebens- und Verletzungsgefahr.

**! ACHTUNG!** Wenn Sie diese Anweisungen nicht befolgen, besteht die Gefahr, dass das Produkt, andere Materialien oder der angrenzende Bereich beschädigt werden.

**HINWEIS!** Informationen, die in einer bestimmten Situation notwendig sind.

### 2.2 Sicherheitshinweise für die Bedienung

**! WARNUNG!** Wenn Sie diese Anweisungen nicht befolgen, besteht Lebens- und Verletzungsgefahr.

- Lesen und beachten Sie die Warnhinweise vor der Verwendung.
- Verwenden Sie das Produkt nicht, wenn Sie müde, krank oder berauscht sind. Dadurch werden Ihr Sehvermögen, Ihre Wachsamkeit, Ihre Koordination und Ihr Urteilsvermögen beeinträchtigt.
- Überlassen Sie die Benutzung des Produkts nicht Kindern oder Personen, die mit der Bedienung des Produkts nicht vertraut sind.
- Trennen Sie das Produkt von der Stromversorgung, bevor Sie es installieren oder Wartungsarbeiten durchführen.
- Stellen Sie sicher, dass die Nennspannung auf dem Typenschild des Produkts mit der Steckdose übereinstimmt.
- Die Lichtquelle des Produkts ist nicht austauschbar. Wenn die Lichtquelle beschädigt wird oder das Ende ihrer Lebensdauer erreicht, muss das Produkt entsorgt werden.
- Wenn die elektrischen Teile des Produkts beschädigt sind, müssen sie von einem zugelassenen Elektriker repariert werden.
- Verwenden Sie das Produkt niemals, wenn es defekt ist.
- Nehmen Sie keine Änderungen an dem Produkt vor.
- Verwenden Sie das Produkt nur für die angegebene Funktion.

## 3 Installation

**! WARNUNG!** Stellen Sie sicher, dass der Befestigungspunkt das gesamte Gewicht des Produkts tragen kann.

**! WARNUNG!** Vergewissern Sie sich, dass der Netzstecker abgezogen ist, wenn Sie das Gerät installieren.

**! WARNUNG!** Achten Sie darauf, dass Sie bei der Installation des Produkts nicht in Rohre oder Stromkabel bohren.

**! ACHTUNG!** Öffnen Sie die Verpackung vorsichtig, um Beschädigungen am Produkt zu vermeiden.

**! ACHTUNG!** Entfernen Sie die Schutzfolie oder den Eckenschutz erst, wenn das Produkt vollständig installiert ist.

### 3.1 So installieren Sie das Produkt

Abbildung 1

- 1 Messen und markieren Sie die Löcher in der gewünschten Höhe.

**HINWEIS!** Der Abstand zwischen den 2 Halterungen beträgt 517 mm.

**2** Bohren Sie die Löcher und setzen Sie die Dübel ein.

**3** Bringen Sie die Schrauben an.

**HINWEIS!** Achten Sie darauf, dass die Schraubenköpfe einen Mindestabstand von 22 mm von der Wand haben.

**4** Hängen Sie das Produkt an den Schrauben auf.

### 3.2 So installieren Sie die Drähte

**⚠️ WARNUNG!** Das Produkt muss von einem zugelassenen Elektriker installiert werden.

**⚠️ WARNUNG!** Der Anschlussblock darf nur mit doppelt isolierten Drähten angeschlossen werden.

**⚠️ WARNUNG!** Der Anschlussblock muss nach der Installation korrekt positioniert werden.

**⚠️ ACHTUNG!** Stellen Sie sicher, dass Metallteile nicht mit der Elektroinstallation in Berührung kommen.

Abbildung 2

- Verbinden Sie die Drähte mit dem Anschlussblock (nicht im Lieferumfang enthalten).
  - Rotes Kabel an die mit L markierte Anschlussklemme.
  - Gelbes/grünes Kabel an die Erdungsklemme.
  - Schwarzes Kabel an die mit N markierte Anschlussklemme.

### 3.3 So sichern Sie das Produkt

**Hinweis!** Sie müssen die Türen nicht entfernen, um das Produkt zu sichern.

Befolgen Sie die Anweisungen in Abbildung 3.

### 3.4 So passen Sie die Tür an

Befolgen Sie die Anweisungen in Abbildung 4.

## 4 Verwendung

### 4.1 So bedienen Sie das Produkt

**1** Drücken Sie die Taste, um das Produkt zu starten oder zu stoppen.

## 5 Aufbewahrung

- Wenn das Produkt über einen längeren Zeitraum nicht verwendet wird, bewahren Sie es an einem sauberen und trockenen Ort auf, an dem Kinder und Haustiere keinen Zugang dazu haben.

## 6 So reinigen Sie das Produkt

**Achtung!** Verwenden Sie zur Reinigung des Spiegels keinen Glasreiniger.

- Reinigen Sie das Produkt regelmäßig mit einem feuchten Tuch.
- Reinigen Sie die Spiegeloberfläche mit einem feuchten Tuch und achten Sie darauf, die Kanten trocken zu halten, um Schäden an der Beschichtung zu vermeiden.

## 7 Entsorgung

- Stellen Sie sicher, dass Sie die örtlichen Vorschriften befolgen, wenn Sie das Produkt entsorgen. Produkt nicht verbrennen.

## 8 Technische Daten

Spezifikation	Wert
Nennspannung	220-240 V AC ~ 50/60Hz
Leistung	15 W
Lichtstrom	550 lm
LED-Modul Lumen	700 lm
Farbtemperatur	4000 K
Lebenszeit	25 000 Std.
Farbwiedergabeindex	≥ 80
Energieklasse	F
Schutzklasse	IP44
Dimmbar	Nein
Abmessungen (WxTxH)	60 x 16 x 70 cm
Gewicht	15,5 kg

# 1 Johdanto

## 1.1 Tuote

Tuote on LED-valolla varustettu pellikaappi. Vain sisäkäyttöön.

## 1.2 Symbolit

	Lue käyttöohjeet huolellisesti ja varmista ennen tuotteen käytön aloittamista, että olet ymmärtänyt ohjeet. Säilytä ohjeet myöhempää käyttöä varten.
	Suojausluokka II.
	Ohjauslaite ei ole vaihdettava.
	Valonlähde ei ole vaihdettava.
	Vain sisäkäyttöön.
	Tämä tuote noudattaa soveltuvia EU-direktiivejä ja -asetuksia.
	Kierrätetään sähkö- ja elektroniikkalajajätteen mukana.

## 2 Turvallisuus

### 2.1 Turvallisuusmääräykset

**!** **VAROITUS!** Jos näitä ohjeita ei noudateta, seurauksena voi olla kuoleman tai vammautumisen riski.

**!** **HUOMIO!** Jos näitä ohjeita ei noudateta, tuote, muut materiaalit tai ympäröivä alue voivat vahingoittua.

**HUOM.** Tilannekohtaiset välttämättömät tiedot.

### 2.2 Käytön turvaohjeet

**!** **VAROITUS!** Jos näitä ohjeita ei noudateta, seurauksena voi olla kuoleman tai vamman riski.

- Lue varoitusmerkinnät ja noudata niitä ennen käyttöä.

- Älä käytä tuotetta, jos olet väsynyt, sairas tai päihtynyt. Nämä seikat heikentävät näkö-, havainto-, koordinaatio- ja arviointikykyäsi.
- Älä anna lasten tai sellaisten henkilöiden, jotka eivät hallitse tuotteen käyttöä, käyttää sitä.
- Pysäytä tuote ja irrota virtalähde ennen huoltotoimenpiteitä.
- Varmista, että pistorasian jännite vastaa tuotteen tyyppikilvessä olevaa nimellisjännitettä.
- Tuotteen valonlähde ei ole vaihdettava. Kun valonlähde vaurioituu tai sen käyttöikä päättyy, tuote tulee hävittää.
- Jos tuotteen sähköosat ovat vaurioituneet, vain valtuutettu sähköasentaja saa korjata ne.
- Älä käytä tuotetta, jos se on vahingoittunut.
- Älä tee tuotteeseen muutoksia.
- Käytä tuotetta pelkästään sen käyttötarkoituksen mukaisesti.

## 3 Asennus

**!** **VAROITUS!** Varmista, että kiinnityskohta kestää tuotteen koko painon.

**!** **VAROITUS!** Varmista, että virtapistoke on irrotettu, kun asennat tuotteen.

**!** **VAROITUS!** Varmista, ettet poraa putkiin tai virtajohtoihin, kun asennat tuotetta.

**!** **VAROITUS!** Avaa pakkaus varovasti, jotta tuote ei vahingoitu.

**!** **VAROITUS!** Älä poista suojakalvoa tai kulmasuojia ennen kuin tuote on asennettu kokonaan.

### 3.1 Tuotteen asentaminen

Kuva 1

- 1 Mittaa ja tee merkit reikien kohdalle sopivalle korkeudelle.

**HUOMAUTUS!** Kahden kiinnikkeen välinen etäisyys on 517 mm.

- 2 Poraa reiät ja aseta tulpat reikiin.
- 3 Asenna ruuvit.

**HUOM.!** Varmista, että ruuvien päiden etäisyys seinästä on vähintään 22 mm.

**4** Ripusta tuote ruuveihin.

### 3.2 Johtojen asentaminen

**!** **VAROITUS!** Vain valtuutettu sähköasentaja saa asentaa tämän tuotteen.

**!** **VAROITUS!** Liitinlohkoon saa kytkeä vain kaksoiseristettyjä johtoja.

**!** **VAROITUS!** Liitinlohko on asetettava oikeaan asentoon asennuksen jälkeen.

**!** **HUOMIO!** Varmista, että metalliosat eivät joudu kosketuksiin sähköasennuksen kanssa.

Kuva 2

- Kytke johdot liitinlohkoon (ei sisälly toimitukseen).
  - Punainen johto liitääntään, jossa on merkintä L.
  - Keltainen/vihreä johto maadoitusliittimeen.
  - Musta johto liitääntään, jossa on merkintä N.

### 3.3 Tuotteen turvallinen kiinnittäminen

**Huom.** Ovia ei tarvitse poistaa tuotteen kiinnittämiseksi.

Noudata kuvassa 3 annettuja ohjeita.

### 3.4 Ovien säätäminen

Noudata kuvassa 4 annettuja ohjeita.

## 4 Käyttö

### 4.1 Tuotteen käyttäminen

**1** Sytytä ja sammuta laite painamalla painiketta.

## 5 Säilyttäminen

- Jos tuotetta ei käytetä pitkään aikaan, säilytä sitä puhtaassa ja kuivassa paikassa lasten ja lemmikkieläinten ulottumattomissa.

## 6 Tuotteen puhdistaminen

**HUOMIO!** Älä käytä lasinpuhdistusainetta peilin puhdistamiseen.

- Puhdista tuote säännöllisesti kostealla liinalla.
- Puhdista peilipinta kostealla liinalla ja varmista, että puhdistat ja pidät reunat kuivina, jotta pinnoite ei vahingoitu.

## 7 Hävittäminen

- Varmista, että hävität tuotteen paikallisten määräysten mukaisesti. Älä polta tuotetta.

## 8 Tekniset tiedot



Tekniset tiedot	Arvo
Nimellisjännite	220–240 V AC ~ 50/60Hz
Teho	15 W
Valovirta	550 lm
LED-moduulin lumen	700 lm
Väriämpötila	4 000 K
Käyttöikä	25 000 h
Värinöistoindeksi	≥ 80
Energialuokka	F
Suojausluokka	IP44
Himmennettävä	Ei
Mitat (L x S x K)	60 x 16 x 70 cm
Paino	15,5 kg

# 1 Introduction

## 1.1 Le produit

Le produit est une armoire de toilette avec éclairage LED. Pour une utilisation en intérieur uniquement.

## 1.2 Symboles

	Lisez attentivement le mode d'emploi et veillez à bien en comprendre les instructions avant d'utiliser le produit. Conservez ces instructions pour référence future.
	Catégorie de sécurité II.
	Dispositif de commande non remplaçable.
	Source lumineuse non remplaçable.
	Uniquement pour une utilisation en intérieur.
	Ce produit est conforme aux directives et réglementations européennes en vigueur.
	Il doit être recyclé comme déchet électrique.

## 2 Sécurité

### 2.1 Définitions relatives à la sécurité

**⚠ AVERTISSEMENT !** Le non-respect de ces instructions fait courir un risque de mort ou de blessure.

**⚠ ATTENTION !** Le non-respect des présentes instructions crée un risque d'endommagement du produit, de tout autre matériel ou de la zone adjacente.

**REMARQUE !** Informations nécessaires dans une situation donnée.

### 2.2 Consignes de sécurité pour le fonctionnement

**⚠ AVERTISSEMENT !** Le non-respect de ces instructions peut faire courir un risque de mort ou de blessures.

- Veuillez lire et respecter les instructions d'avertissement avant l'utilisation.
- Ne pas utiliser le produit si vous êtes fatigué(e), malade ou en état d'ébriété. Cela diminuera votre vision, votre vigilance, votre coordination et votre jugement.
- Ne laissez pas des enfants ou d'autres personnes utiliser le produit s'ils ne le connaissent pas parfaitement.
- Débranchez le produit de l'alimentation électrique avant de procéder à son installation ou son entretien.
- Assurez-vous que la tension correspond à la tension nominale indiquée sur la plaque signalétique du produit.
- La source lumineuse du produit n'est pas remplaçable. Lorsque la source lumineuse est endommagée ou arrive en fin de vie, le produit doit être rebuté.
- Si les parties électriques du produit sont endommagées, elles doivent être réparées par un électricien agréé.
- N'utilisez pas le produit s'il est endommagé.
- N'apportez aucune modification au produit.
- Utilisez le produit uniquement pour sa fonction spécifiée.

## 3 Installation

**⚠ AVERTISSEMENT !** Veillez à ce que le point d'attache puisse supporter le poids entier du produit.

**⚠ AVERTISSEMENT !** Assurez-vous que la fiche d'alimentation est débranchée lorsque vous installez le produit.

**⚠ AVERTISSEMENT !** Veillez à ne pas percer les tuyaux ou les câbles électriques lorsque vous installez le produit.

**⚠ ATTENTION !** Ouvrez l'emballage avec précaution pour éviter d'endommager le produit.

**⚠ ATTENTION !** Ne retirez pas le film protecteur ou les protections d'angle tant que le produit n'est pas complètement installé.

### 3.1 Pour installer le produit

Figure 1

- 1 Mesurez et faites des marques pour les trous sur la hauteur applicable.

**Remarque !** La distance entre les 2 supports est de 517 mm.

**2** Percez les trous et mettez les bouchons.

**3** Installez les vis.

**REMARQUE !** Veillez à ce que les têtes de vis soient distantes d'au moins 22 mm du mur.

**4** Accrocher le produit aux vis.

### 3.2 Pour installer les fils

**⚠ AVERTISSEMENT !** Le produit doit être installé par un électricien agréé.

**⚠ AVERTISSEMENT !** Le bornier ne doit être connecté qu'avec des fils à double isolation.

**⚠ AVERTISSEMENT !** Le bornier doit être correctement positionné après l'installation.

**ATTENTION !** Veillez à ce que les pièces métalliques n'entrent pas en contact avec l'installation électrique.

Figure 2

- Connectez les fils à l'aide du bornier (non fourni).
  - Raccordez le fil rouge à la borne marquée L.
  - Fil jaune/vert à la borne de terre.
  - Raccordez le fil noir à la borne marquée N.

### 3.3 Pour sécuriser le produit

**Remarque !** Il n'est pas nécessaire d'enlever les portes pour sécuriser le produit.

Suivez les instructions de la figure 3-4.

### 3.4 Pour régler la porte

Suivez les instructions de la figure 4-4.

## 4 Utilisation

### 4.1 Pour utiliser le produit

**1** Appuyez sur le bouton pour démarrer ou arrêter le produit

## 5 Entreposage

- Si le produit n'est pas utilisé pendant une période prolongée, rangez-le dans un endroit propre et sec, hors de portée des enfants et des animaux domestiques.

## 6 Pour nettoyer le produit

**ATTENTION !** N'utilisez pas de nettoyeur pour vitres pour nettoyer le rétroviseur.

- Nettoyez régulièrement le produit à l'aide d'un chiffon humide.
- Nettoyez la surface du miroir à l'aide d'un chiffon humide et veillez à nettoyer et à garder les bords secs pour éviter d'endommager le revêtement.

## 7 Mise au rebut

- Veillez à respecter la réglementation locale quand vous mettez le produit au rebut. Ne brûlez pas le produit.

## 8 Données techniques

Spécifications	Valeur
Tension nominale	220-240 V CA ~ 50/60 Hz
Puissance	15 W
Flux lumineux	550 lm
Lumen module LED	700 lm
Température de couleur	4000 K
Durée de vie	25 000 h
Indice de rendu des couleurs	≥ 80
Classe énergétique	F
Indice de protection	IP44
Intensité variable	Non
Dimensions (I x P x H)	60 x 16 x 70 cm
Poids	15,5 kg

# 1 Inleiding

## 1.1 Het product

Het product is een spiegelkast met ledverlichting. Alleen voor gebruik binnenshuis.

## 1.2 Symbolen

	Lees de gebruiksaanwijzing zorgvuldig door en zorg ervoor dat u de instructies begrijpt voordat u het product gebruikt. Bewaar de gebruiksaanwijzing voor toekomstig gebruik.
	Veiligheidsklasse II.
	Niet vervangbare voorschakelapparatuur.
	Niet-vervangbare lichtbron.
	Alleen voor gebruik binnenshuis.
	Dit product voldoet aan de geldende EU-richtlijnen en -regelgeving.
	Recyclen als elektrisch afval.

# 2 Veiligheid

## 2.1 Definities van veiligheid

**!** **WAARSCHUWING!** Als u zich niet aan deze voorschriften houdt, kan dat leiden tot (dodelijk) letsel.

**!** **VOORZICHTIG!** Als u zich niet aan deze voorschriften houdt, kan dat leiden tot schade aan het product, overige materialen of de nabije omgeving.

**LET OP!** Informatie die in bepaalde situaties noodzakelijk is.

## 2.2 Veiligheidsvoorschriften voor gebruik

**!** **WAARSCHUWING!** Als u zich niet aan deze voorschriften houdt, kan dat leiden tot (dodelijk) letsel.

- Lees de waarschuwingsinstructies voor gebruik en volg deze.
- Gebruik het product niet als u moe, ziek of onder invloed bent. Dat vermindert uw gezichtsvermogen, alertheid en coördinatie- en beoordelingsvermogen.
- Laat het product niet gebruiken door kinderen of personen die het product niet kennen.
- Koppel het product los van de stroomtoevoer voordat u het installeert of er onderhoud aan uitvoert.
- Controleer of de voedingsspanning overeenkomt met de nominale spanning op het typeplaatje van het product.
- De lichtbron van het product kan niet worden vervangen. Als de lichtbron beschadigd raakt of het einde van de levensduur bereikt, moet het product worden afgedankt.
- Als de elektrische onderdelen van het product beschadigd zijn, moeten ze gerepareerd worden door een erkende electricien.
- Gebruik het product niet als het is beschadigd.
- Breng geen wijzigingen aan in het product.
- Gebruik het product alleen voor de beoogde functie.

# 3 Installatie

**!** **WAARSCHUWING!** Zorg ervoor dat de bevestiging het volledige gewicht van het product kan dragen.

**!** **WAARSCHUWING!** Zorg ervoor dat de stroomtoevoer is losgekoppeld wanneer u het product installeert.

**!** **WAARSCHUWING!** Zorg ervoor dat u niet in leidingen of elektriciteitskabels boort wanneer u het product installeert.

**!** **VOORZICHTIG!** Open de verpakking voorzichtig om schade aan het product te voorkomen.

**!** **VOORZICHTIG!** Verwijder de beschermfolie of hoekbeschermingen pas wanneer het product volledig geïnstalleerd is.

## 3.1 Het product installeren

Afbeelding 1

**1** Meet en markeer de gaten op de gewenste hoogte.

**LET OP!** De afstand tussen de 2 beugels is 517 mm.

**2** Boor de gaten en steek de pluggen erin.

**3** Breng de schroeven aan.

**LET OP!** Zorg ervoor dat de schroefkoppen een minimale afstand van 22 mm tot de muur hebben.

**4** Hang het product aan de schroeven.

### 3.2 De draden installeren

**⚠ WAARSCHUWING!** Het product moet worden geïnstalleerd door een erkend elektricien.

**⚠ WAARSCHUWING!** Het klemmenblok mag alleen worden aangesloten met dubbel geïsoleerde draden.

**⚠ WAARSCHUWING!** Het klemmenblok moet na de installatie correct worden geplaatst.

**⚠ VOORZICHTIG!** Zorg ervoor dat metalen onderdelen niet in contact komen met de elektrische installatie.

Afbeelding 2

- Sluit de draden aan met het klemmenblok (niet meegeleverd).
  - Rode draad naar de klem met de L.
  - Geel/groene draad naar de aardklem.
  - Zwarte draad aan de klem met N.

### 3.3 Het product beveiligen

**Let op!** U hoeft de deuren niet te verwijderen om het product vast te zetten.

Volg de instructies op afbeelding 3.

### 3.4 De deuren afstellen

Volg de instructies op afbeelding 4.

## 4 Gebruik

### 4.1 Het product bedienen

**1** Druk op de aan/uit-knop om het product te starten of te stoppen.

## 5 Opbergen

- Als het product gedurende lange tijd niet wordt gebruikt, bewaar het dan op een schone en droge plaats waar kinderen en huisdieren geen toegang hebben.

## 6 Het product schoonmaken

**VOORZICHTIG!** Gebruik geen glasreiniger om de spiegel schoon te maken.

- Maak het product regelmatig schoon met een vochtige doek.
- Reinig het spiegeloppervlak met een vochtige doek en zorg ervoor dat u de randen droog houdt om schade aan de coating te voorkomen.

## 7 Afvoeren

- Volg de lokale voorschriften wanneer u het product afvoert. Verbrand het product niet.

## 8 Technische gegevens

Specificaties	Waarde
Nominale spanning	220-240 V AC ~ 50/60 Hz
Vermogen	15 W
Lichtstroom	550 lm
Ledmodule lumen	700 lm
Kleurtemperatuur	4000 K
Levensduur	25.000 u
Kleurweergave-index	≥ 80
Energieklasse	F
Beschermingsklasse	IP44
Dimbaar	Nee
Afmetingen (BxDxH)	60 x 16 x 70 cm
Gewicht	15,5 kg

EN

SV

NO

DA

PL

DE

FI

FR

NL







[www.jula.com](http://www.jula.com)