

# **ELEKTRONISK LEKSAKSBIL FÖR BARN**

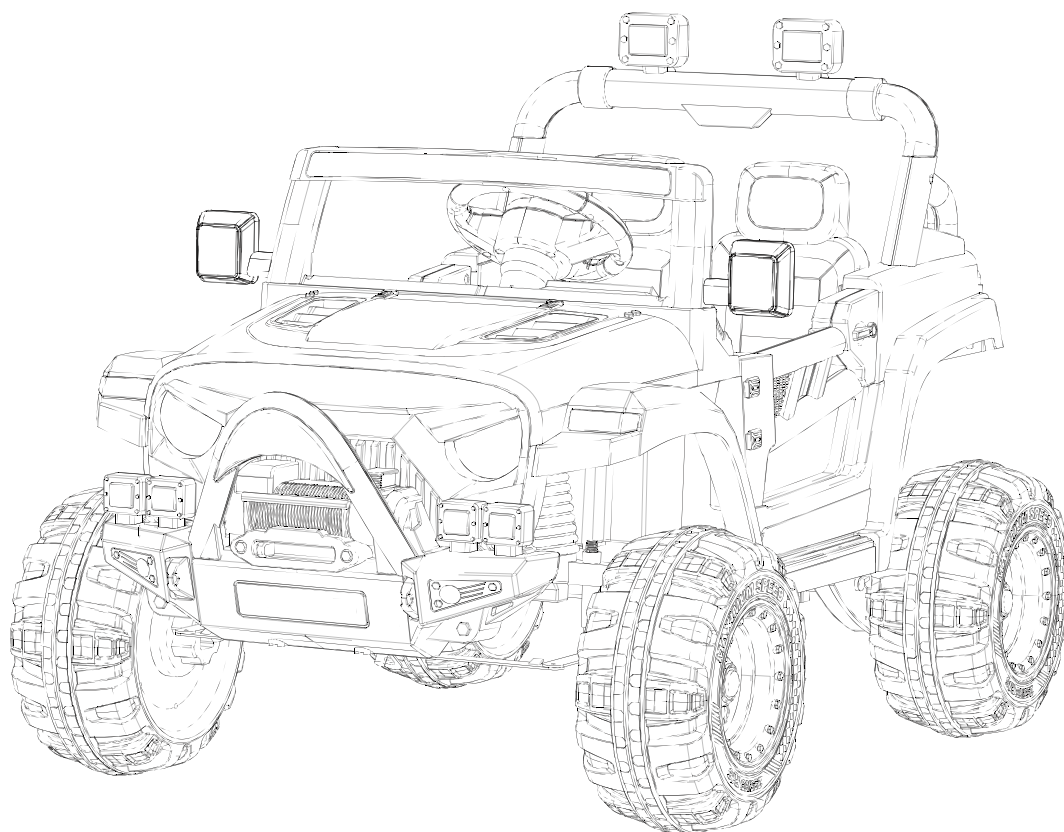

## **VARNING FÖR DETTA!**

- 1. Inte lämplig för barn under 36 månader.**
- 2. Använd aldrig på trafikerade vägar.**
- 3. Be vuxna att slutföra monteringsprocessen.**
- 4. Denna leksak har ingen aktiv bromsfunktion.**

## **ANVÄNDARMANUAL**

**Läs och förstå hela denna bruksanvisning innan du använder den!**

**Förvara denna bruksanvisning för framtida bruk eftersom den innehåller viktig information.**

# KATALOG

---

<b>PRODUKT PARAMETER</b>	<b>PAGE 1</b>
<b>PÅMINNELSE FÖRE ANVÄNDNING</b>	<b>PAGE 2</b>
<b>RESERVDELSLISTA</b>	<b>PAGE 3</b>
<b>DIAGRAM ÖVER DELAR</b>	<b>PAGE 4</b>
<b>MONTERINGSSTEG</b>	<b>PAGE 5-8</b>
<b>INDIKATION FÖR DRIFT</b>	<b>PAGE 9-10</b>
<b>ANVÄNDNING AV FJÄRRKONTROLL</b>	<b>PAGE 11</b>
<b>INDIKATION FÖR LADDNING</b>	<b>PAGE 12</b>
<b>FELSÖKNINGSGUIDE</b>	<b>PAGE 13-14</b>
<b>KASSERING AV BATTERI</b>	<b>LAST PAGE</b>

## PARAMETER FÖR PRODUKT

Lämplig ålder	3+ år	Lithium battery	12V4500mAh
Max belastning	30KGS	Motor	12V 550x2(kör) 12V390x1(sväng)
Produktstorlek	110X72X72CM	load capacity	30KGS
Material	PP	Batteri för fjärrkontroll	Två stycken AAA 1,5V
Laddare	Ingång: AC 100-240V 50/60Hz Utgång: DC 12,6V	Användningstid	Laddning 2-3 timmar, användning 60-80 minuter

# **PÅMINNELSE FÖRE ANVÄNDNING**

---



## **VARNING!**

**Måste monteras eller installeras av en vuxen.**

**Denna leksak är olämplig för barn under 3 år på grund av dess maxhastighet.**

**Små föremål. Risk för kvävning.**

**Skyddsutrustning bör bäras.**

**Ska användas under överinseende av en vuxen.**

**Använd den aldrig på allmän väg eller i närheten av farliga områden som trappsteg, ojämn mark, vatten etc. Annars kan det leda till trafikolyckor eller drunkningsrisk vid användning av leksaken.**

**För att minska risken för skador krävs tillsyn av en vuxen.**

**Leksaken ska användas med försiktighet eftersom det krävs skicklighet för att undvika fall eller kollisioner som kan skada användaren eller tredje part.**









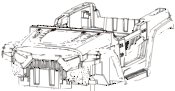

**Denna leksak innehåller batterier som inte kan bytas ut.**

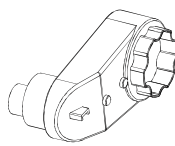

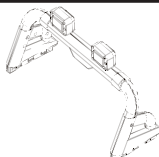
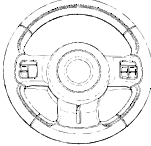
## **BATTERY SAFETY WARNING!**

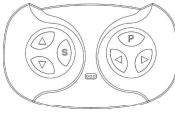
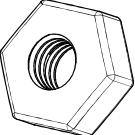
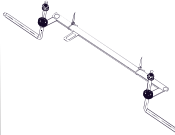
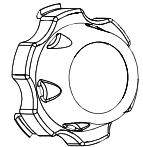
- Batteries can only be recharged under adult supervision.
- Different types of batteries or old and new batteries can not be combined. The battery should be placed in the correct polarity.
- Power terminals must not short -circuit.
- Dry batteries are not available.
- Non-recharge batteries are not be recharged.
- The rechargeable battery can only be charged under the supervision of the adult.

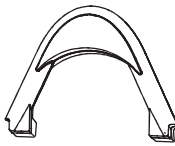
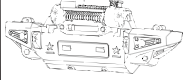
# ARTIKELFÖRTECKNING

Artikel nr	DELENS NAMN	BILD	Antal (st)	ANMÄRKNINGAR	Artikel nr	DELENS NAMN	BILD	Antal (st)	ANMÄRKNINGAR
1	Fordonets kaross		1		2	Vindruta		1	
3	Säte		1		4	Växellåda		2	
5	Hjul		4	Hjulen är likadana	6	Efterpoppet		1	
7	Ratt (placerad på ratten)		1		8	Bakaxel		1	
9	Bricka		9 or 7	Placerad i bak-och framaxel	10	Fjärrkontroll		1	
11	M8 Mutter		7	Placerad i bak-och framaxel	12	Styrfäste		1	
13	Hölje för hjulkärna		4		14	Laddare		1	
15	Dekoration		1		16	Stötfångare		1	
17	Instruktionsbok		1		18	Skiftnyckel		2	

# DELAR DIAGRAM

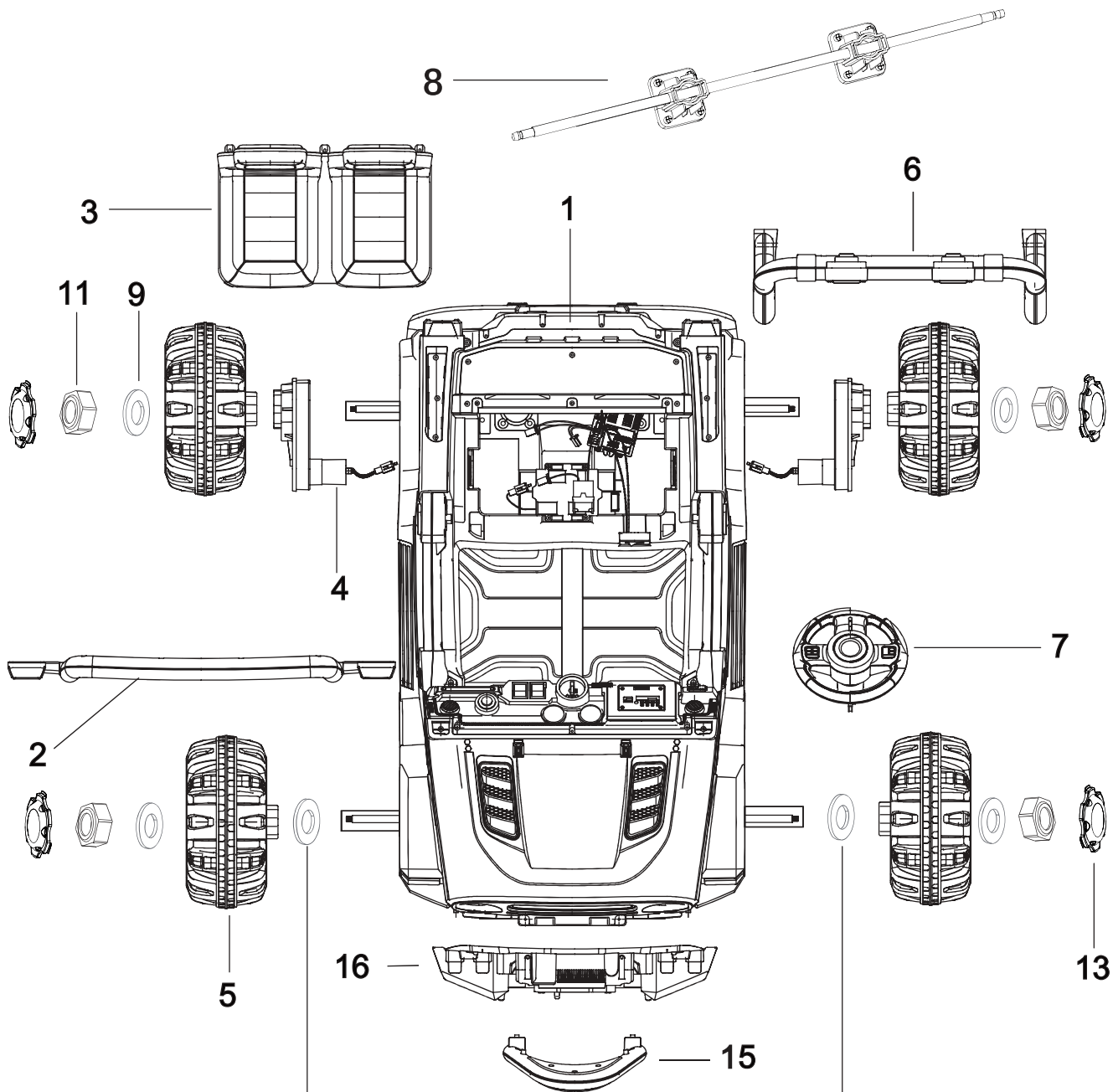

OBS: Dessa 2 brickor är avsedda för produktion av daul-drivning.



10

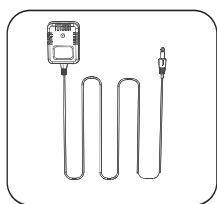

14



17

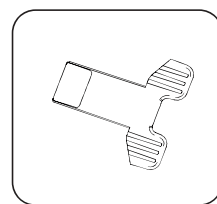

18

# MONTERINGSSTEG

Koppla bort två motorkablar och ta bort två motorer från batterifacket.

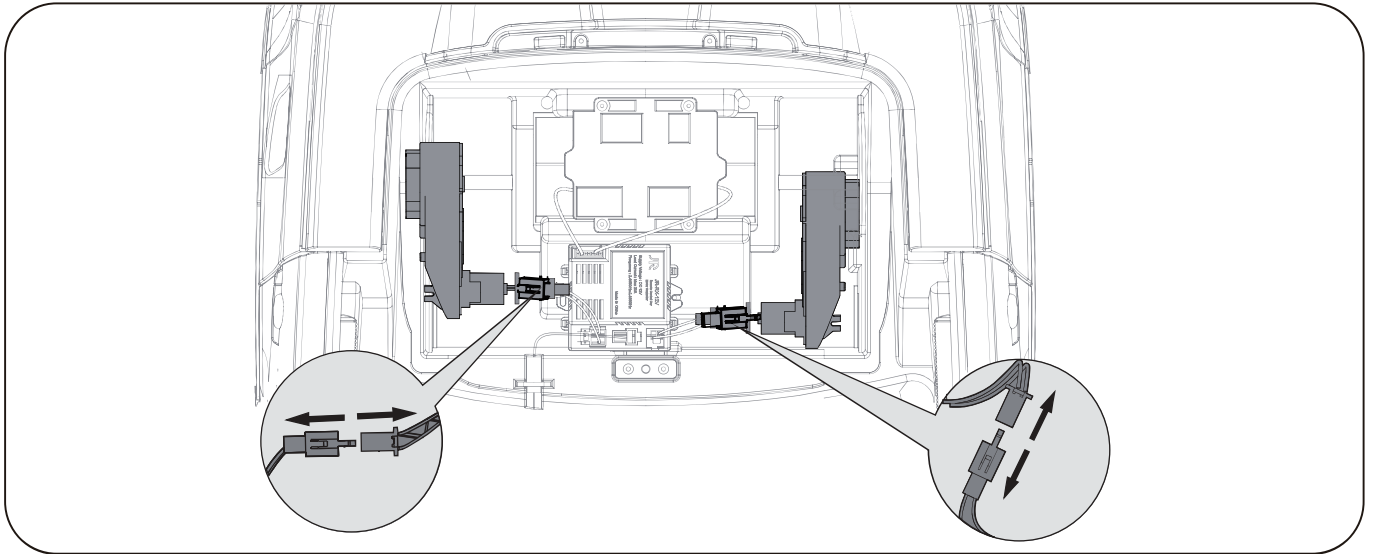

## 1. Montera främre stötfångare

- Montera dekorationen på stötfångaren med 2st M4x12mm skruvar.
- Montera stötfångaren på bilens kaross med 6 st M4\*12mm skruvar.

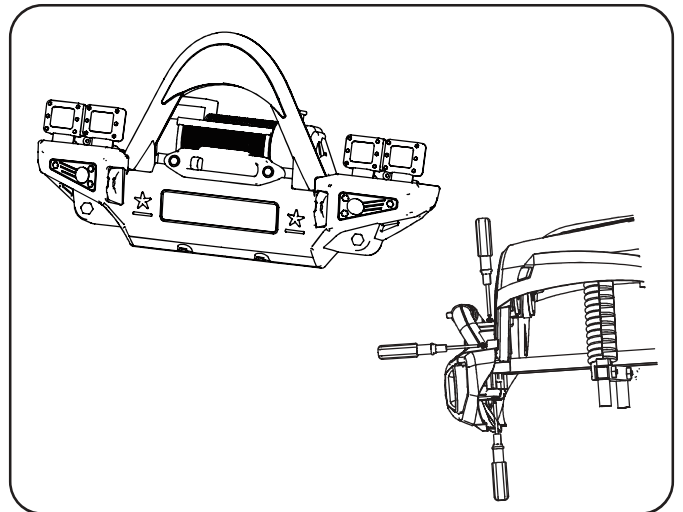
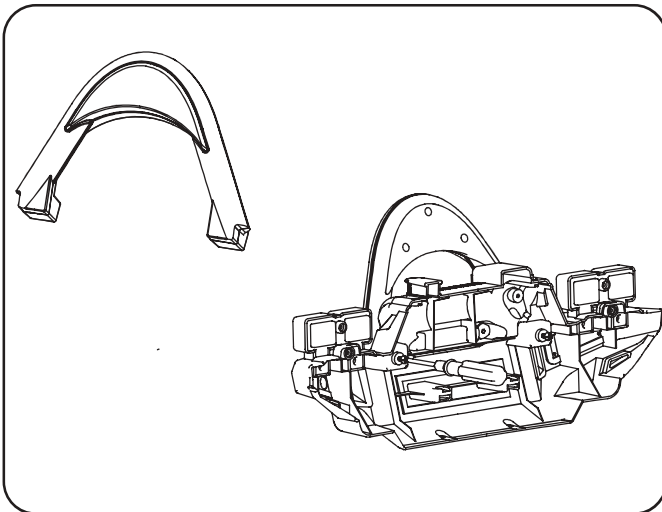

## 2. Montera framaxel och framhjul

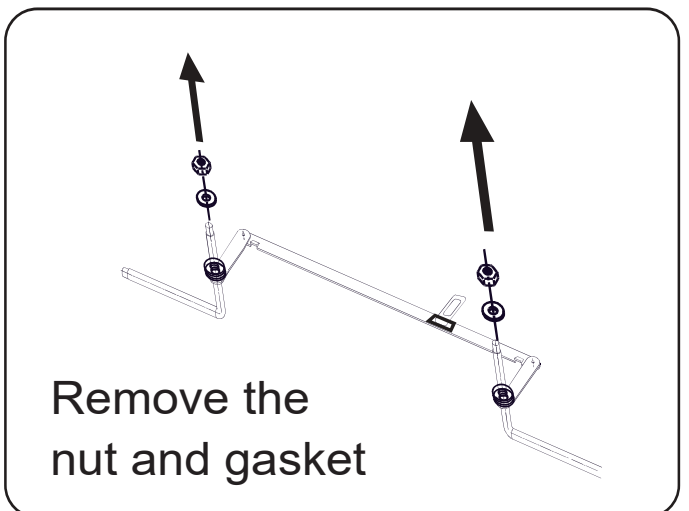
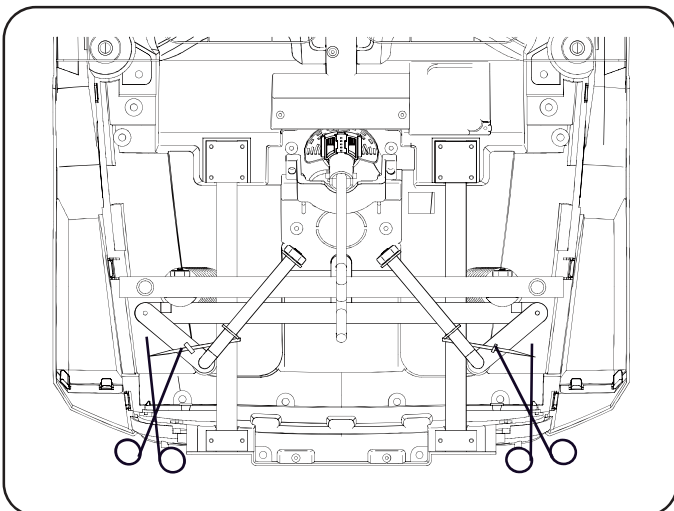

# MONTERINGSSTEG

- Montera framaxeln på karossen och fäst den med 2 st M8 brickor och M8 muttrar.
- Placera en M10-bricka i änden av styrstängan och fäst den med en M8-mutter.

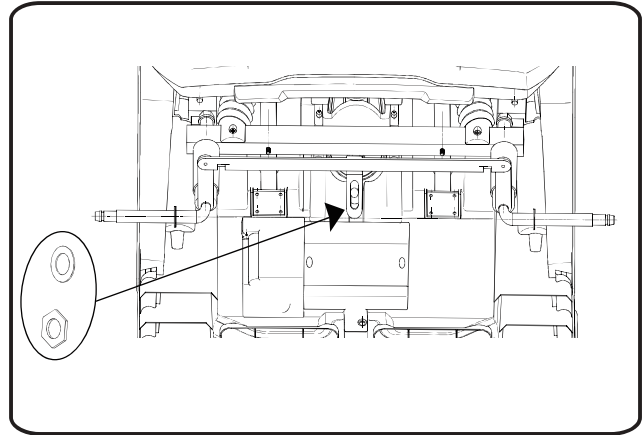
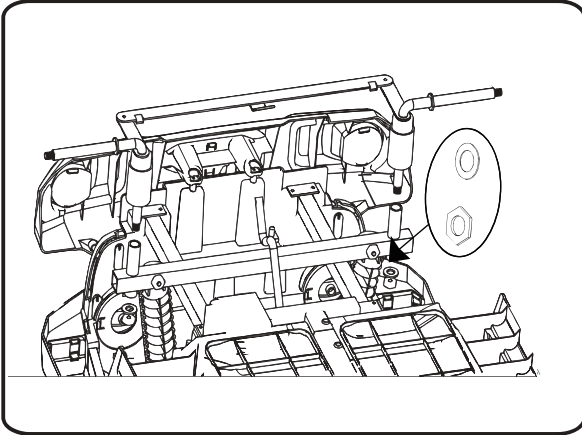

## Dubbeldrift installeras på framhjulen

- Sätt en M12-bricka och ett framhjul på vardera sidan av framaxeln, sätt sedan en M10-bricka och fäst med en M8-mutter, kläm slutligen fast ett hjulkärnskydd.

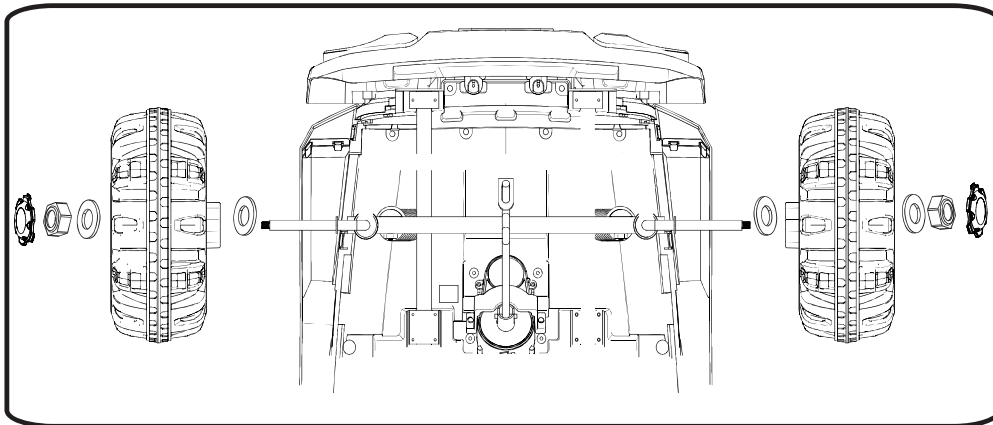

# MONTERINGSSTEG

## 3. Montera bakhjulet

(Dra åt med 8 st skruvar)

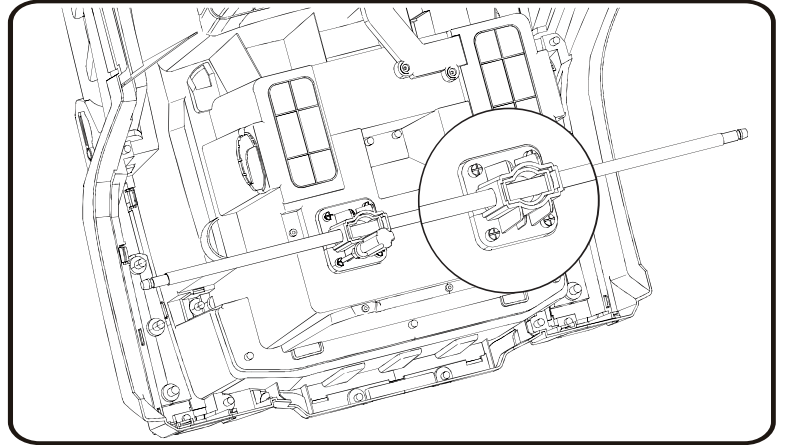

- Ta ut motorn ur batterifacket.
- Montera bakaxeln och basen på karossen; fäst den sedan med 8 st M4\*12mm skruvar.

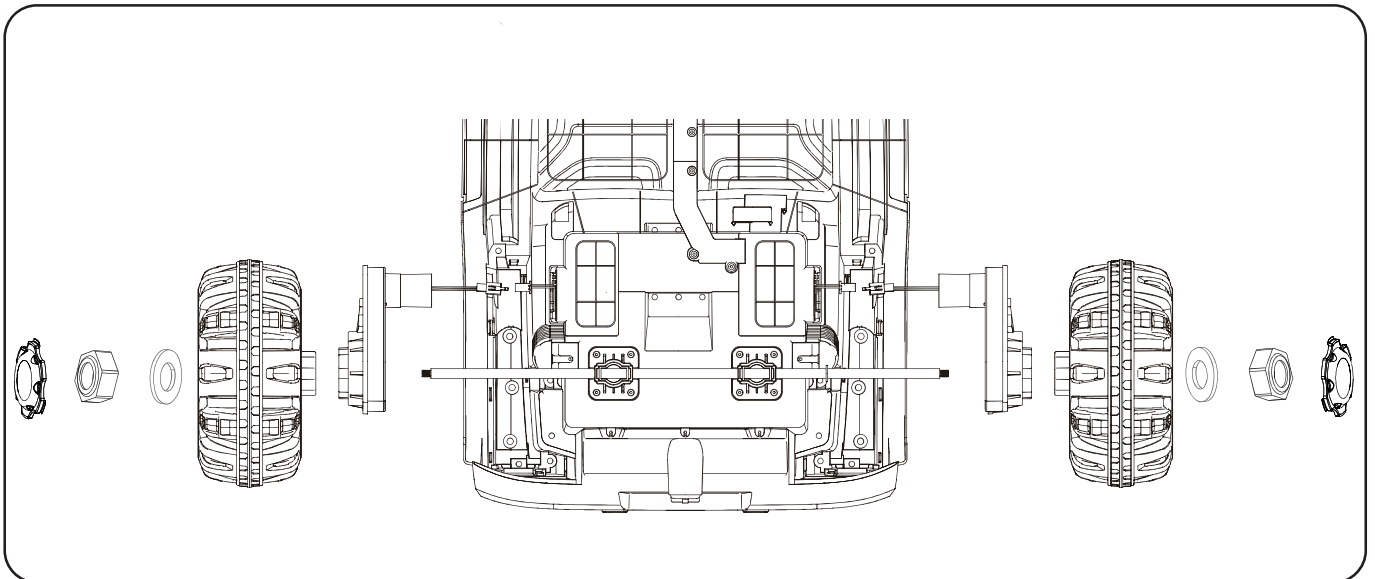

- Sätt en drivmotor och ett riktigt hjul på varje sida av bakaxeln, sätt sedan M10-bricka och fäst på M8-mutter, slutligen kläm fast ett hjulkärnskydd

## 4. Montera ratten

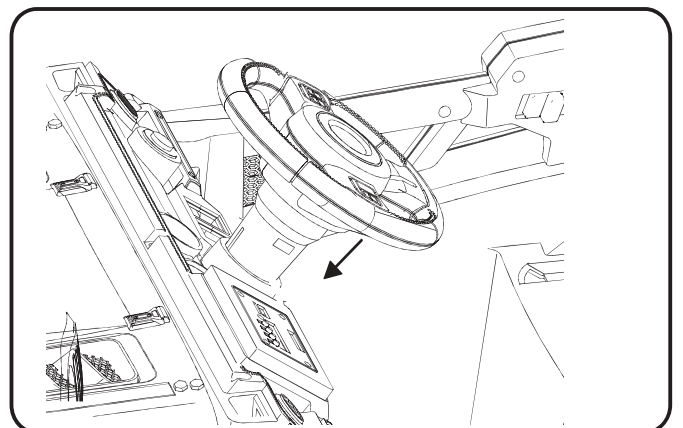
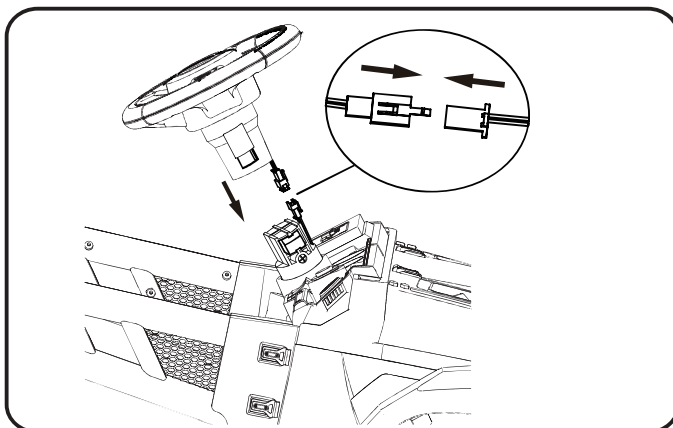

- Anslut rattens och karossens plug-in. Sätt i ratten i rattstängan.

# MONTERINGSSTEG

## 5. Montera vindrutan

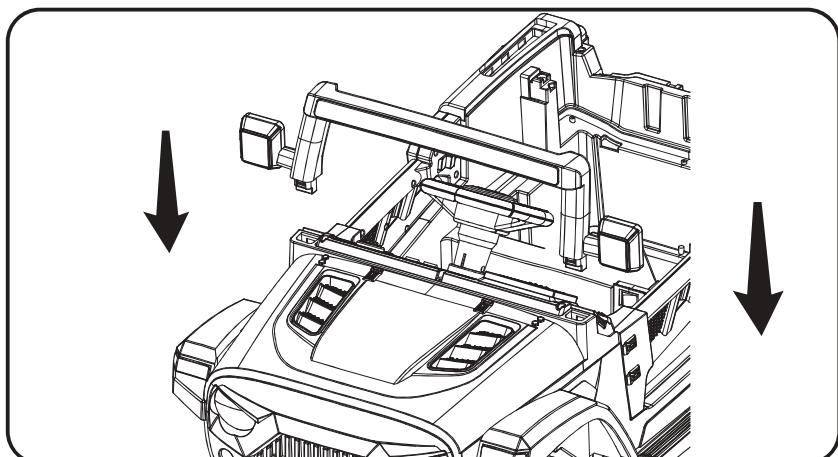

- Installera vindrutan i bilens kaross.

## 6. Anslut strömkontakten

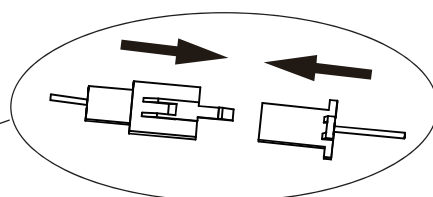
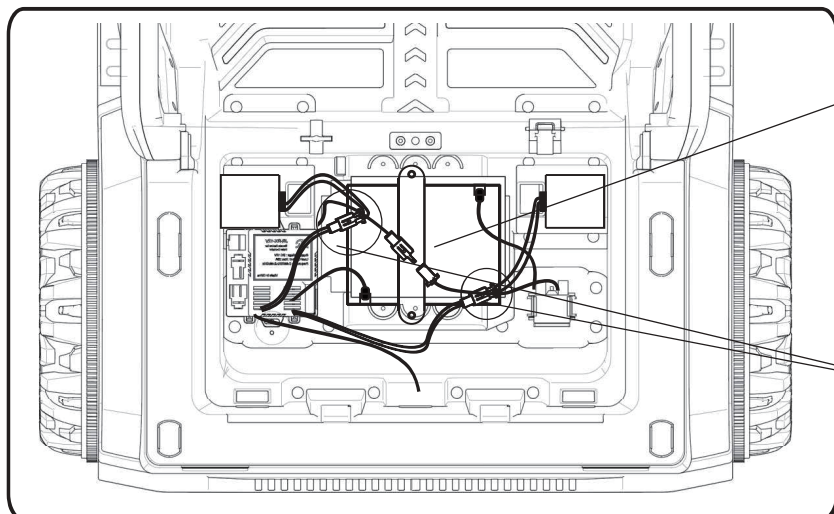

- Docka dockningskontakten innan du installerar stolen.

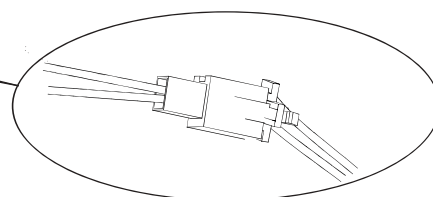

- Anmärkning: Motorkablarna måste anslutas

## 7. Montera verktyglåda och säte

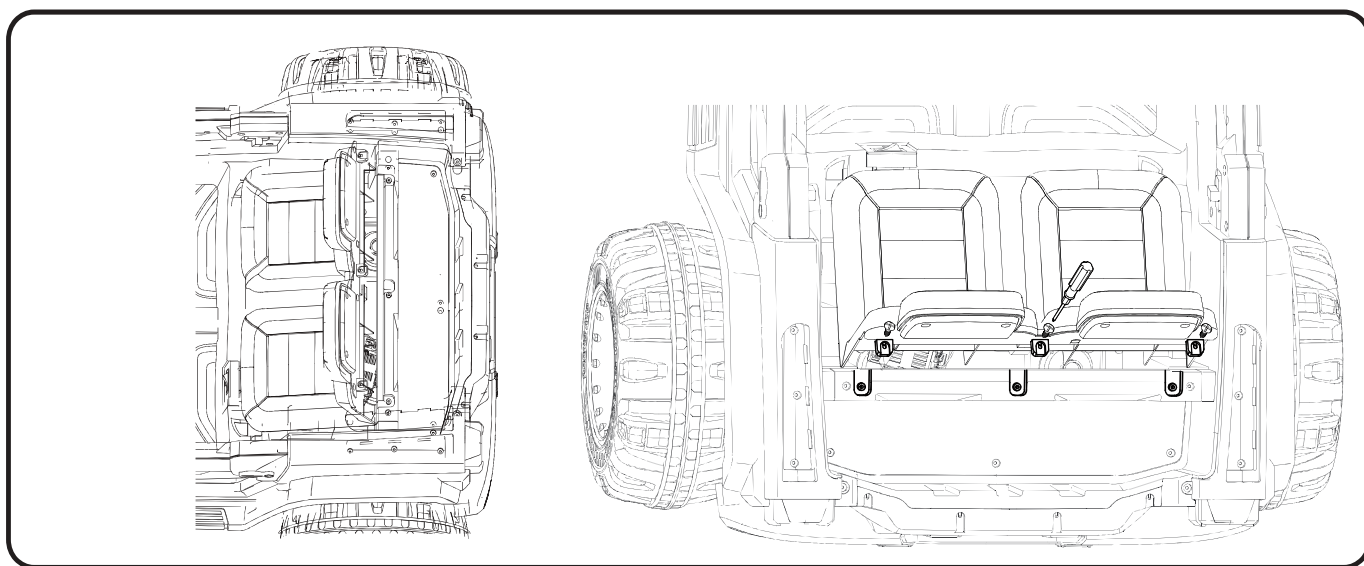

- För in stolens främre kant i bilen.  
Fäst sätet med 3st M4X12mm skruvar.

# OPERATION INDICATION

## 8. Installera efterkopplingen

- Sätt in After-poppeten i bilens kaross.

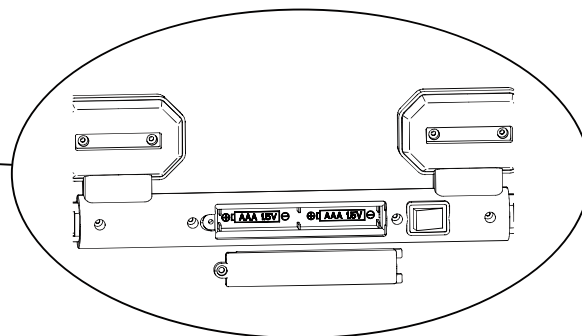
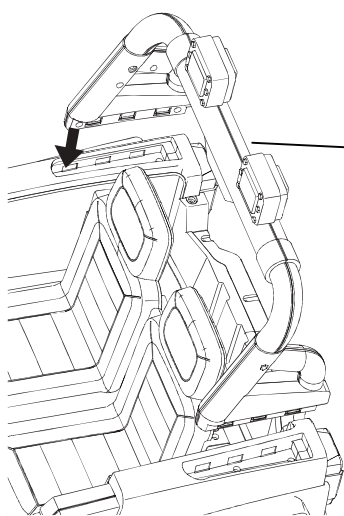

Öppna batteriluckan på after-poppet och sätt i 2 st AA(1,5V)-batterier.

## 9. Instrumentpanelens indikering

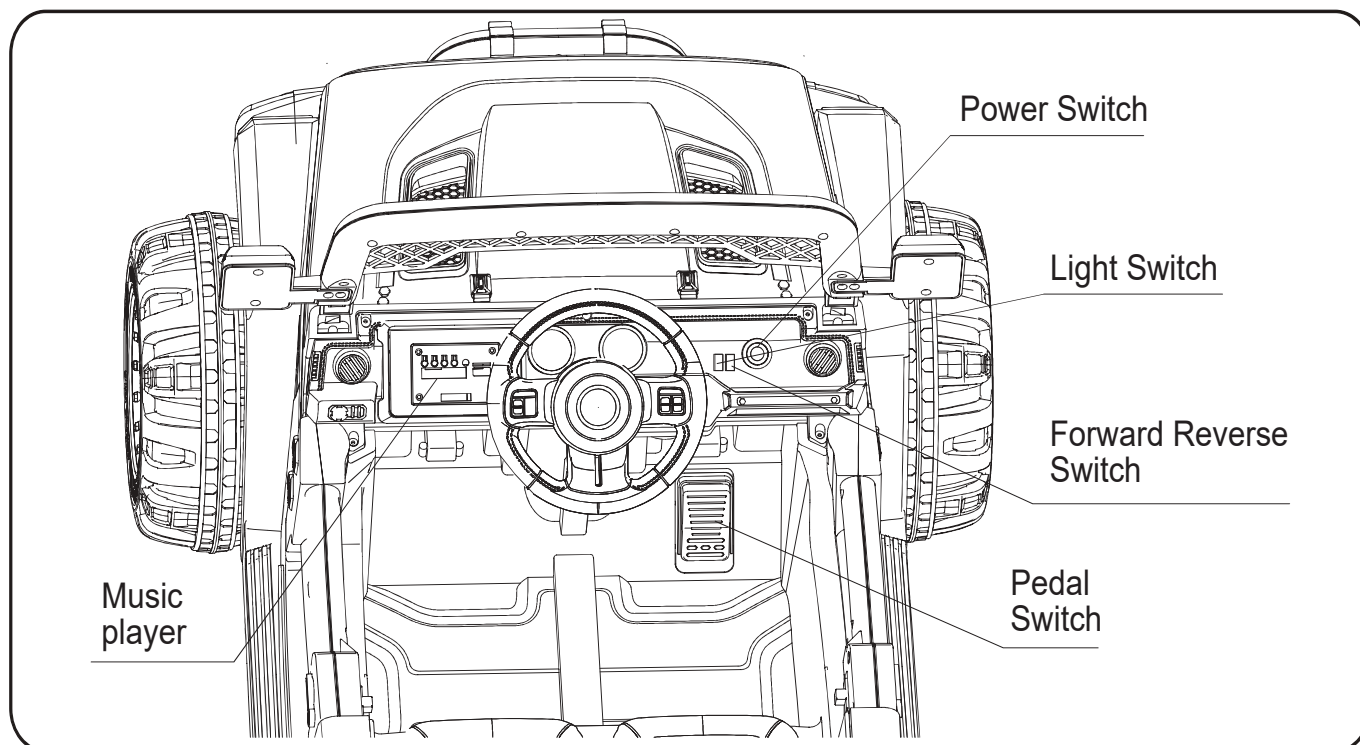

- a. Strömbrytare --- Slå på strömbrytaren, lampan lyser starkt och det hörs ett motorljud.
- b. Instrumentpanelen är utrustad med musikfunktion och den kan anslutas till mobiltelefonen, justera volymen, strömdisplayen etc.
- c. Ratt --- Ratten är utrustad med musik och horn, barnen kan justera själva.
- d. Go forward/Stop/Backword switch --- vid körning i manuellt läge kan den styras för att gå framåt eller bakåt när man trampar på tramppedalen.
- e. Ljusströmbrytare --- Lampor kan tändas och släckas.
- f. Gaspedal --- Om du trampar på pedalen kommer bilen att röra sig. När den släpps kommer bilen långsamt att stanna.

# DRIFTINDIKERING

## Introduktion av musikspelarens funktioner

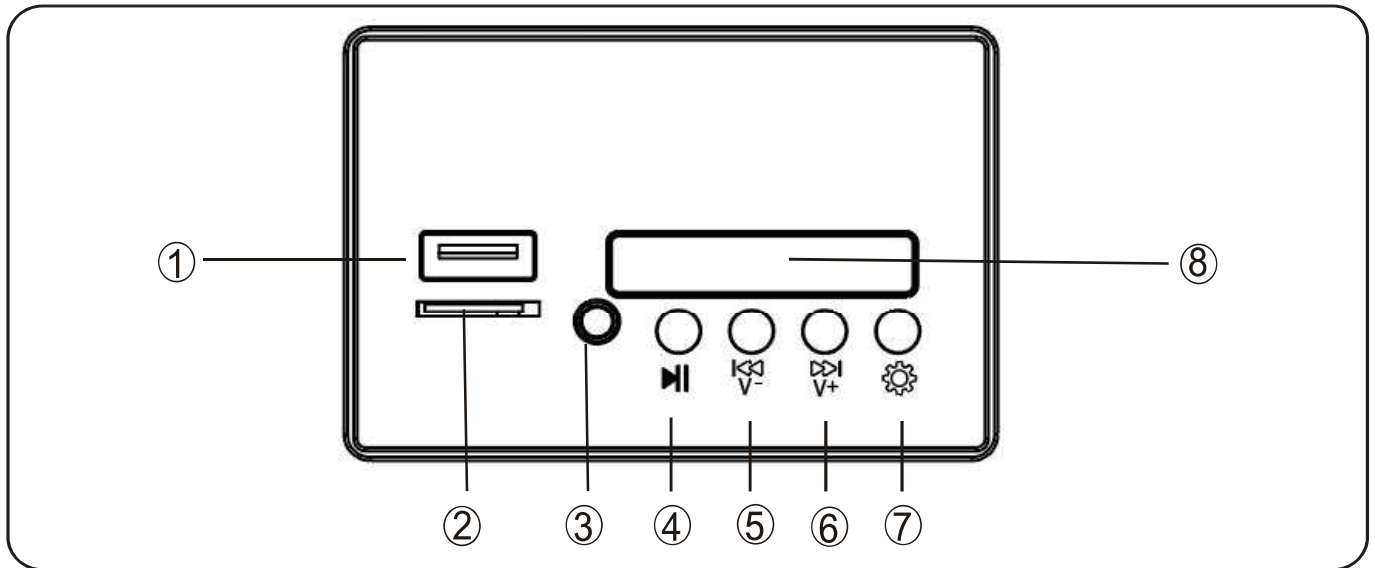

- ① USB-gränssnitt: sätt in USB-terminalen, anslut ljudkällan, kan spela upp ljud;
- ② TF-kortjack: sätt i TF-kort, kan spela upp ljud;
- ③ AUX-gränssnitt: via datalinjen kan den anslutas till andra enheter för att spela upp ljud;
- ④ Pausknapp: tryck på den här knappen, kan pausa ljudspelningen;
- ⑤ Volym-/musik föregående: "kort tryckning" för att spela upp föregående musik, "lång tryckning" för att sänka volymen;
- ⑥ Volym+/musik nästa: 'kort tryck' för att spela nästa musik, "lång tryckning" för att öka volymen;"
- ⑦ Funktionsknapp: Efter anslutning till en USB-enhet eller ett TF-kort, tryck på denna knapp för att välja vilken enhet som ska spela upp källan.
- ⑧ Spänningsdisplay: värdet på displayen kan användas för att avgöra om batteriet behöver laddas eller inte

## Introduktion av rattfunktionen

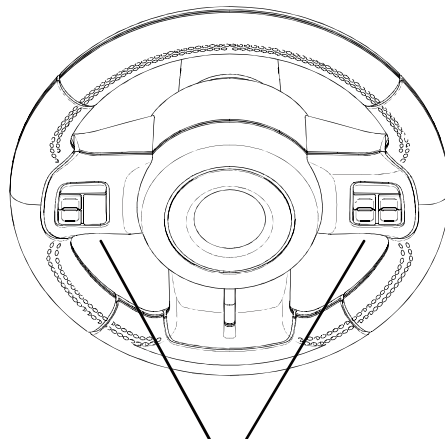

Knapp för signalhorn och musik

# ANVÄNDNING AV FJÄRRKONTROLL

## Instruktioner för fjärrkontroll

(1) Matningsspänning --- DC 3,0V, Batteri 2 x 1,5V AAA (ingår ej).

(2) Frekvens 2,407GHz-2,473Ghz (högsta uteffekt: 5dBm).

### (3) Instruktioner

- Vid första användningen måste du matcha koden, den här produkten har minnesfunktion. Ingen omkodning behövs efter byte av batteri.
- Håll ned "▲"- och "▼"-knapparna i 3 sekunder för att börja matcha koden, den första LED-lampan blinkar
- Slå på bilens karossström nu, den första LED-lampan tänds, koden matchas framgångsrikt.
- Fjärrkontrollen går in i standbyläge efter 10 sekunder utan användning, tryck på valfri knapp för att aktivera den igen.
- Bildtext för tangenter: "▲" Framåt, "▼" Bakåt, "◀" Vänster, "▶" Höger, "S" Hastighet, "P" Broms.

Tryck på "S"-knappen för att ställa in hastigheten

1 lysdiod tänd är låg hastighet

2 lysdioder tänds för medelhastighet

3 lysdioder tänds för hög hastighet

När du backar finns det bara en låg hastighet

Tryck på "P"-knappen för att hålla in bromsen, ALLA LED-lampor blinkar

※ Fjärrkontrollen får endast användas under uppsikt av en vuxen.

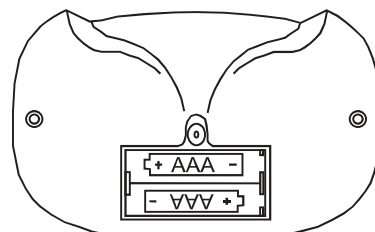
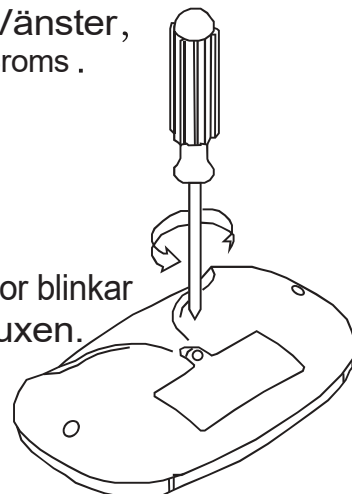
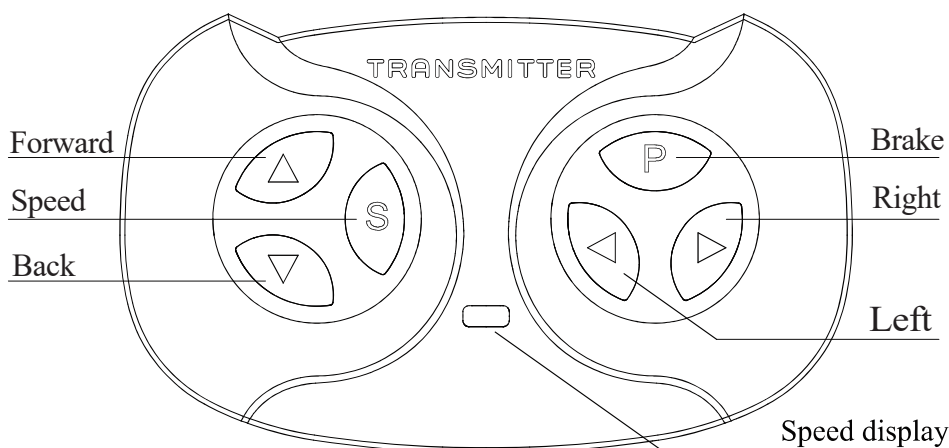

## VARNING BATTERISÄKERHET!

- Batterier får endast laddas under uppsikt av en vuxen.
- Olika typer av batterier eller gamla och nya batterier får inte kombineras.
- Batteriet ska sättas i med rätt polaritet.
- Strömkontaktarna får inte kortslutas.
- Torra batterier finns inte tillgängliga.
- Icke uppladdningsbara batterier kan inte laddas.
- Det uppladdningsbara batteriet ska endast laddas under uppsikt av en vuxen."

När fjärrkontrollen används är pedalbrytaren på produkten ogiltig; när fjärrkontrollen är avstängd kan pedalbrytaren användas.

# INDIKERING AV LADDNING

När batteriet är svagt ska det laddas omgående. Leta reda på laddningsuttaget och anslut laddarens kontakt till uttaget. Anslut laddarens stickkontakt till ett vägguttag. Batteriet börjar laddas.

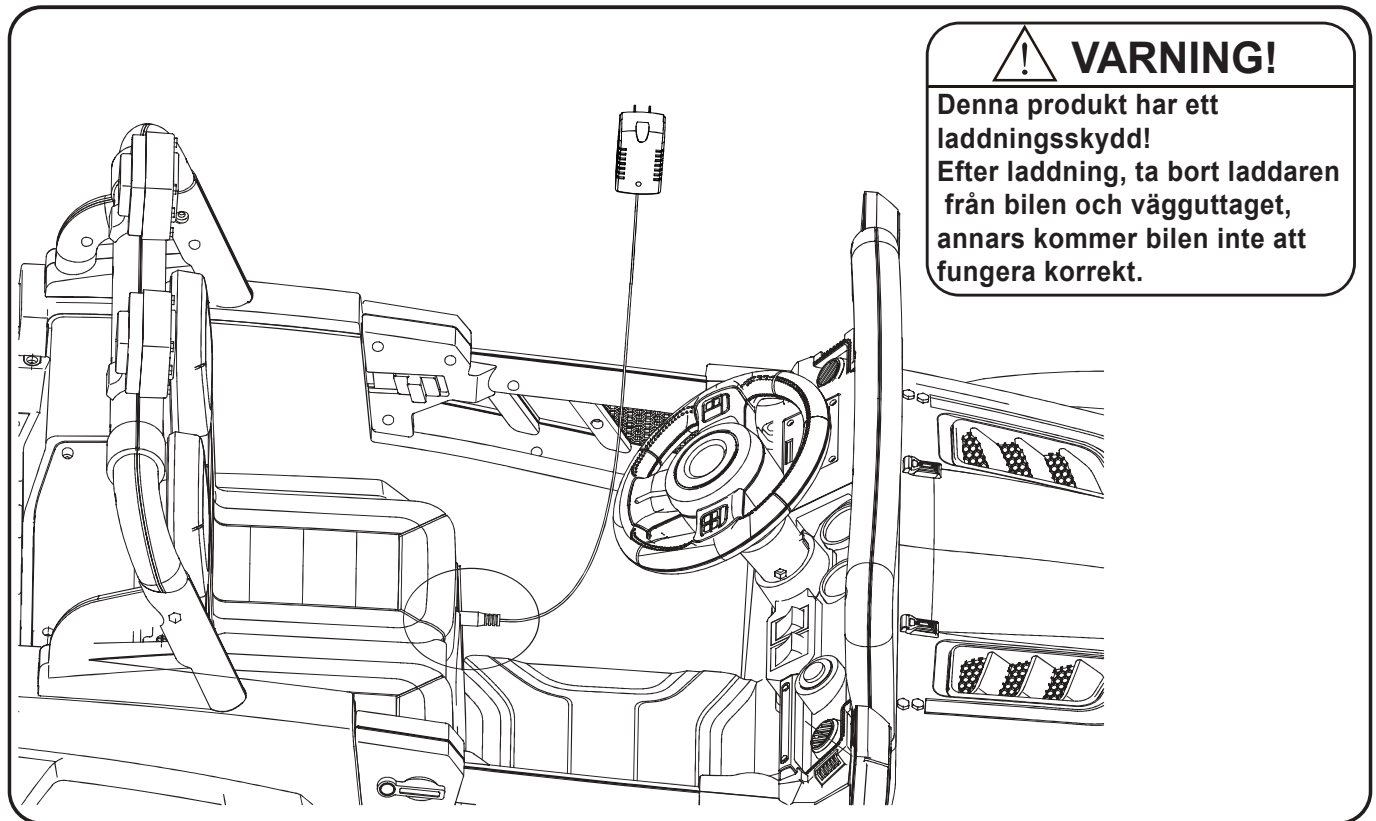

## OBS:

denna leksak får endast anslutas till en anläggning som är försedd med någon av följande symboler.

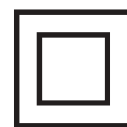

OR



## **! FÖRSIKTIGHETSÅTGÄRDER VID LADDNING**

Öppna inte laddaren. Exponerade ledningar och kretsar inuti kan orsaka elektriska stötar. Ladda inte batteriet upp och ner.

Se till att säkra batteriet med ett fäste.

Detta för att förhindra att batteriet faller av och skadar barn om fordonet välter.

Endast vuxna får hantera eller ladda batteriet. Låt aldrig barn hantera eller ladda batteriet.

Batteriet är tungt och innehåller blysyra (elektrolyt).

Låt inte batteriet falla av. Det kan orsaka permanenta skador eller allvarliga skador på batteriet.

Innan du laddar batteriet ska du kontrollera om det finns slitage eller skador på batteriet samt på laddaren, dess nätkabel och anslutningarna. Ladda inte batteriet om några delar har skadats.

Låt inte batteriet laddas ur helt.

Ladda upp batteriet efter varje användning eller en gång i månaden om det inte används regelbundet.

# FELSÖKNINGSGUIDE

---

## ■ PROBLEM: Fordonet går inte att köra

**MÖJLIG ORSAK: Batteriet kan vara urladdat.**

Litiumbatteriet bör laddas 2-3 timmar en gång i månaden för att bibehålla livslängden.

**MÖJLIG ORSAK: Hjulmuttrarna sitter löst.**

Om muttrarna inte är åtdragna kommer hjulen inte att koppla in framåtväxlarna. Dra åt muttrarna med mutternyckeln.

**MÖJLIG ORSAK: Batterikontakten eller kablarna är lösa.**

Kontrollera att batterikontakterna är ordentligt inkopplade i varandra.

**MÖJLIG ORSAK: Batteriet är urladdat.**

Har du underhållit batteriet på rätt sätt enligt anvisningarna? Är batteriet gammalt? Batteriet kan behöva bytas ut.

**MÖJLIG ORSAK: Elsystemet är skadat.**

Vatten kan ha korroderat systemet eller så kan lös smuts, grus eller sand ha fastnat i brytaren.

**MÖJLIG ORSAK: Motorn är skadad.**

Motorn behöver repareras av en fackman.

## ■ PROBLEM: Batteriet går inte att ladda.

**MÖJLIG ORSAK: Batterikontakten eller adapterkontakten sitter löst.**

Kontrollera att batterianslutningen och adapteranslutningen är ordentligt anslutna till varandra.

**MÖJLIG ORSAK: Laddaren är inte ansluten.**

Kontrollera att laddaren är ansluten till vägguttaget och att strömförsörjningen till vägguttaget är påslagen.

**MÖJLIG ORSAK: Laddaren fungerar inte.**

Är laddaren varm när den laddas? Om inte, kan laddaren vara trasig och behöva bytas ut.

# FELSÖKNINGSGUIDE

---

## ■ **PROBLEM: Bilen går inte särskilt länge.**

### **MÖJLIG ORSAK: Batteriet kan vara underladdat.**

Litiumbatteriet bör laddas 2-3 timmar en gång i månaden för att bibehålla livslängden.

### **MÖJLIG ORSAK: Batteriet är gammalt.**

Batteriet kommer så småningom att förlora sin förmåga att hålla laddningen. Beroende på användningsmängd och varierande förhållanden bör batteriet fungera i ett till tre år. Byt ut batteriet mot ett nytt.

## ■ **PROBLEM: Batteriet surrar eller gurglar när det laddas.**

Detta är normalt och ingen anledning till oro. Den kan också vara tyst när den laddas, vilket också är normalt.

## ■ **PROBLEM: Laddaren känns varm när batteriet laddas.**

Detta är normalt och ingen anledning till oro.

## Skötsel av ditt fordon

---

- Det är föräldrarnas ansvar att kontrollera de viktigaste delarna av leksaken före användning, måste regelbundet undersöka för potentiell fara, såsom batteri, laddning, kabel eller sladd, kontakt, skruvar är fästhölje av andra delar och att i händelse av sådan skada, får leksaken inte användas förrän skadan har avlägsnats ordentligt.
- Kontrollera att fordonets plastdelar inte är spruckna eller trasiga.
- Använd ibland en lättviktsolja för att smörja rörliga delar som t.ex. hjul.
- Parkera fordonet inomhus eller täck över det med en presenning för att skydda det från vått väder.
- Håll fordonet borta från värmekällor, t.ex. spisar och värmeelement. Plastdelar kan smälta.
- Ladda upp batteriet efter varje användning. Batteriet får endast hanteras av vuxna. Ladda batteriet minst en gång i månaden när föraren inte används.
- Tvätta inte fordonet med slang. Tvätta inte fordonet med tvål och vatten. Kör inte bilen i regnigt eller snöigt väder. Vatten skadar motorn, elsystemet och batteriet.
- Rengör bilen med en mjuk och torr trasa. För att återställa glansen på plastdelar, använd ett vaxfritt möbelpolish. Använd inte bilvax. Använd inte slipande rengöringsmedel.
- Kör inte bilen i lös smuts, sand eller fint grus som kan skada de rörliga delarna, motorerna eller det elektriska systemet.
- När fordonet inte används ska alla elektriska källor stängas av. Slå av strömbrytaren och koppla bort batterianslutningen.

# KASSERING AV BATTERI

## KASSERING AV BATTERI



- Ditt förseglade litiumbatteri måste återvinnas eller kasseras på ett miljövänligt sätt.
- Kasta inte litiumbatteriet i en eldsvåda. Batteriet kan explodera eller läcka.
- Kasta inte ett litiumbatteri i de vanliga hushållssoporna. Förbränning, deponering eller blandning av förseglade litiumbatterier med hushållssopor är förbjudet enligt lag.
- Lämna in ett uttjänt batteri till en godkänd återvinningsstation för blybatterier, t.ex. en lokal försäljare av bilbatterier.
- Kontakta din lokala avfallshanteringsorganisation för mer information om miljövänlig återvinning och bortskaffande av litiumbatterier.
- Batteriet får endast laddas av en vuxen person. Ladda produkten innan du använder den!
- Leksaken får inte anslutas till för hög strömstyrka (mer än den mängd som anges här) och den får inte användas under laddningsprocessen.
- Det uppladdningsbara batteriet får endast laddas under uppsikt av en vuxen.
- Batteriladdaren ska regelbundet kontrollera ledningar, pluggar, hölje och andra delar för skador och upptäckta skador ska sluta användas och återställas.
- Öppna batteriluckan på fjärrkontrollen och sätt i två batterier, var uppmärksam på batteriernas polaritet. Sätt tillbaka batteriluckan och lås med skruvar (byt ut batteriet enligt ovanstående steg och bör göras av en vuxen).
- Alla batterier ska sättas i med rätt polaritet.
- Icke-laddningsbart batteri får inte laddas, ta bort eventuella batterier som håller på att ta slut från leksaken.
- Använd inte gamla och nya batterier tillsammans och blanda inte olika typer av batterier.
- Batteriladdaren som används med leksaken ska regelbundet undersökas med avseende på skador på sladd, kontakt, hölje och andra delar, och i händelse av sådana skador får de inte användas förrän skadorna har åtgärdats.

**UTFÖRANDESTANDARD: EN71 EN62115 ASTM F963 CPSIA**

