



ROBOTIC LAWN MOWER WITH APP CONTROL

OPERATING INSTRUCTIONS - Original instructions

SV **ROBOTGRÄSKLIPPARE MED
APPSTYRNING
BRUKSANVISNING**
Översättning av originalinstruktioner

NO **ROBOTGRESSKLIPPER MED
APPSTYRNING
BETJENINGSANVISNINGER**
Oversettelse av originalinstruksjonene

DA **APP-STYRET ROBOTPLÆNEKLIPPER
BETJENINGSVEJLEDNING**
Oversættelse af den originale vejledning

PL **KOSIARKA AUTOMATYCZNA STEROW-
ANA PRZEZ APLIKACJĘ
INSTRUKCJA OBSŁUGI**
Przekład instrukcji oryginalnej

DE **ROBOTMAAIER MET APP-BEDIENING
BEDIENUNGSANLEITUNG**
Übersetzung der Originalanleitung

FI **ROBOTIRUOHONLEIKKURI
KÄYTTÖOHJE**
Alkuperäisten ohjeiden käännös

FR **TONDEUSE À GAZON ROBOT AVEC COM-
MANDE PAR APPLI
INSTRUCTIONS D'UTILISATION**
Traduction des instructions d'origine

NL **ROBOTMAAIER MET APP-BEDIENING
BEDIENINGSINSTRUCTIES**
Vertaling van de originele instructies

Jula AB förbehåller sig rätten att göra ändringar på produkten. Jula AB innehar upphovsrätten till denna dokumentation. Det är inte tillåtet att modifiera eller ändra denna dokumentation på något sätt och bruksanvisningen ska skrivas ut och användas som den är i förhållande till produkten. Se Julas webbplats för den senaste versionen av bruksanvisningen.

Jula AB forbeholder seg retten til å endre produktet. Jula AB innehar opphavsretten til denne dokumentasjonen. Det er ikke tillatt å modifisere eller endre denne dokumentasjonen på noen som helst måte, og håndboken skal trykkes og brukes som den er i forhold til produktet. For siste versjon av betjeningsanvisningene, se Julas nettsider.

Jula AB forbeholder sig retten til at ændre produktet. Jula AB har ophavsretten til denne dokumentation. Det er ikke tilladt at modificere eller ændre denne dokumentation på nogen måde, og manualen skal printes og bruges som den er i forhold til produktet. For den seneste version af betjeningsvejledningen, se Julas hjemmeside.

Jula AB zastrzega sobie prawo do wprowadzania zmian w produkcie. Jula AB zastrzega sobie prawa autorskie do niniejszej dokumentacji. Dokumentacji nie wolno w żaden sposób modyfikować ani zmieniać, a instrukcję należy drukować i używać ją w odniesieniu do produktu w stanie niezmiennym. Najnowszą wersję instrukcji obsługi można znaleźć na stronie internetowej Jula.

Jula AB reserves the right to make changes to the product. Jula AB claims copyright on this documentation. It is not allowed to modify or alter this documentation in any way and the manual shall be printed and used as it is in relation to the product. For the latest version of operating instructions, refer to the Jula website.

Jula AB behält sich das Recht vor, Änderungen am Produkt vorzunehmen. Jula AB beansprucht die Urheberrechte an dieser Dokumentation. Es ist nicht zulässig, diese Dokumentation in irgendeiner Weise zu verändern oder umzugestalten. Die Anleitung muss gedruckt und so verwendet werden, wie sie in Bezug zum Produkt steht. Die aktuellste Version der Bedienungsanleitung finden Sie auf der Website von Jula.

Jula AB pidättää oikeuden tehdä tuotteeseen muutoksia. Jula AB:llä on tämän dokumentaation tekijänoikeus. Tätä dokumentaatiota ei saa muuttaa millään tavalla ja käyttöopas on tulostettava ja sitä on käytettävä sellaisena kuin se on tämän tuotteen kanssa. Käyttöohjeiden uusin versio löytyy Julan verkkosivustolta.

Jula AB se réserve le droit d'apporter des modifications au produit. Jula AB revendique les droits d'auteur sur cette documentation. Il est interdit de modifier ou d'altérer cette documentation de quelque manière que ce soit et le manuel doit être imprimé et utilisé tel quel en relation avec le produit. Pour obtenir la dernière version des instructions d'utilisation, consultez le site Web de Jula.

Jula AB behoudt zich het recht voor om wijzigingen aan het product aan te brengen. Jula AB claimt het copyright op deze documentatie. Het is niet toegestaan om deze documentatie op welke manier dan ook te wijzigen of te veranderen. De handleiding moet worden afgedrukt en gebruikt zoals deze in relatie tot het product staat. Raadpleeg de Jula-website voor de laatste versie van de bedieningsinstructies.

WWW.JULA.COM

© JULA AB 2025-09-15

**JULA AB
BOX 363, 532 24 SKARA, SWEDEN**

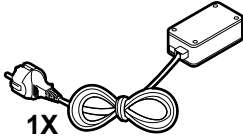
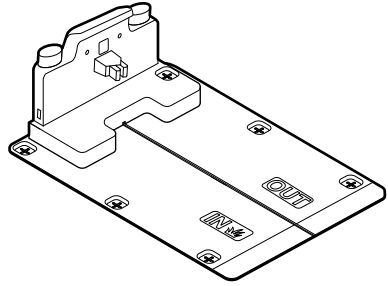
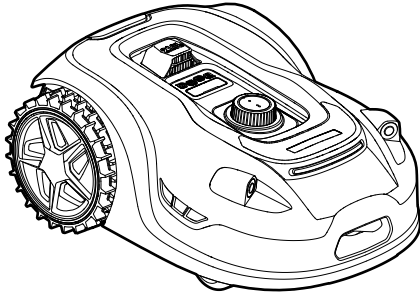

1X

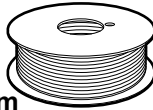

200 m

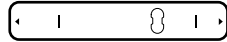

1X

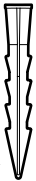

6X



280X

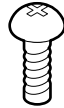

6X

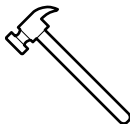
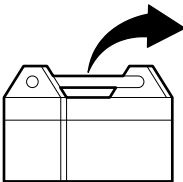
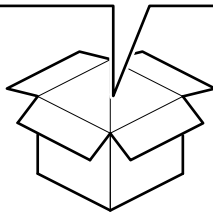
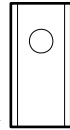

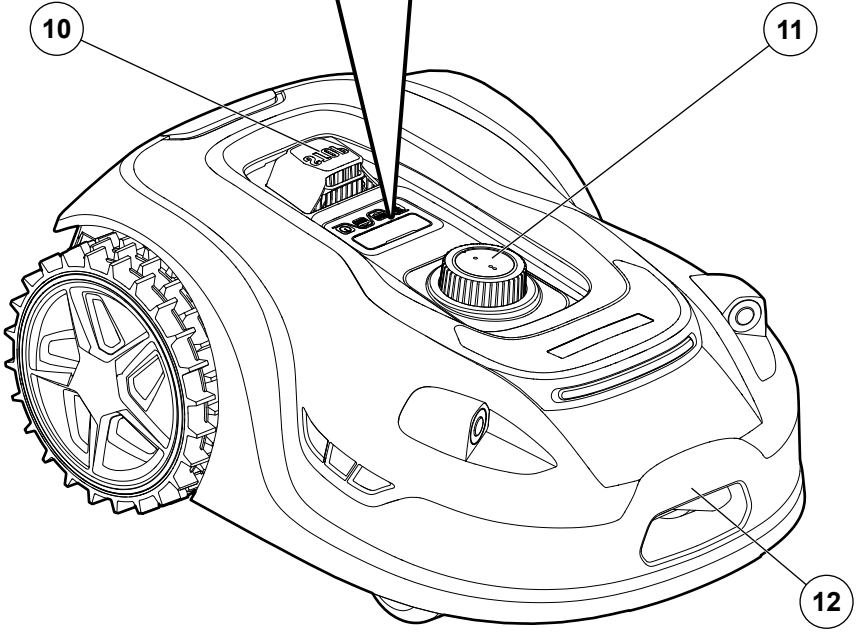
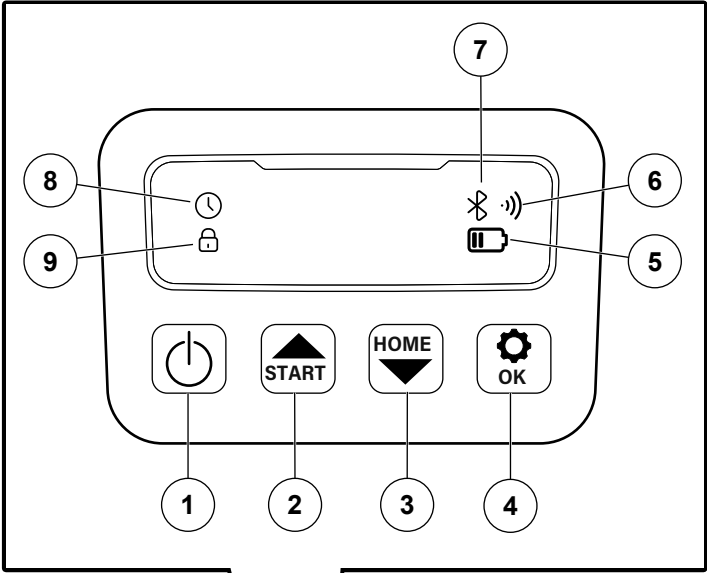

2

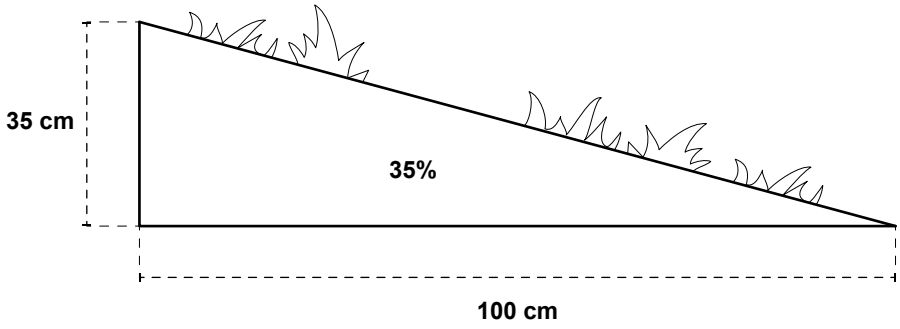

3

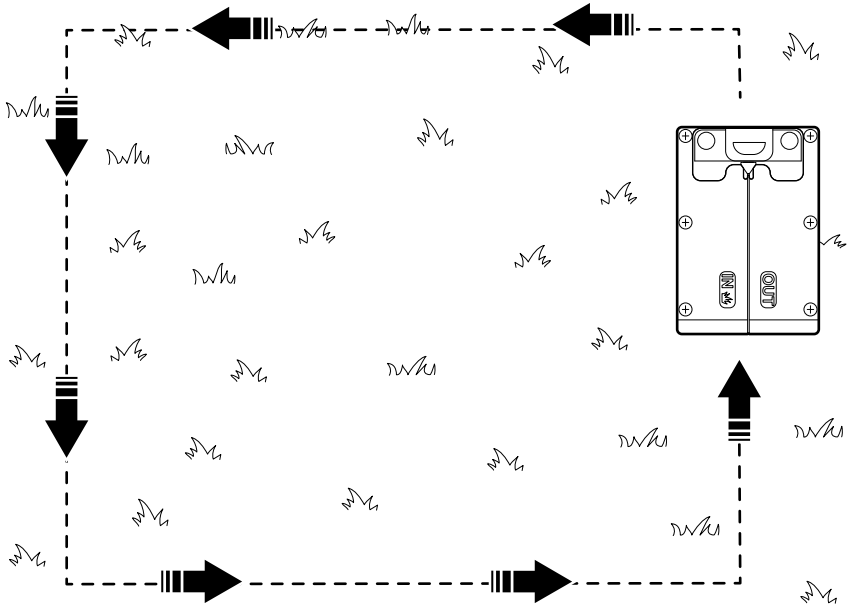

4

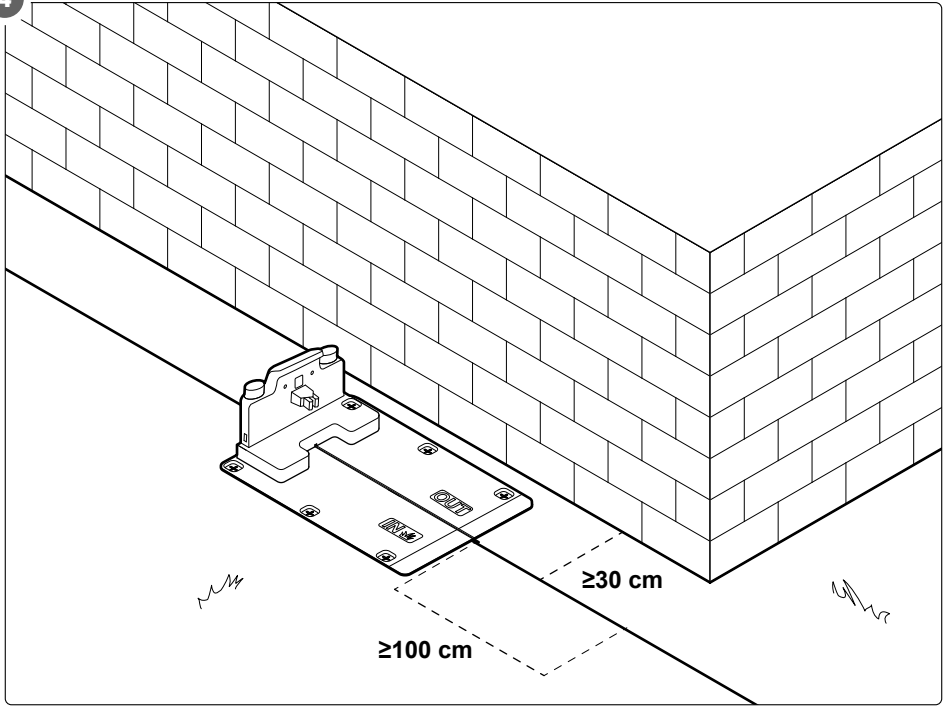

5

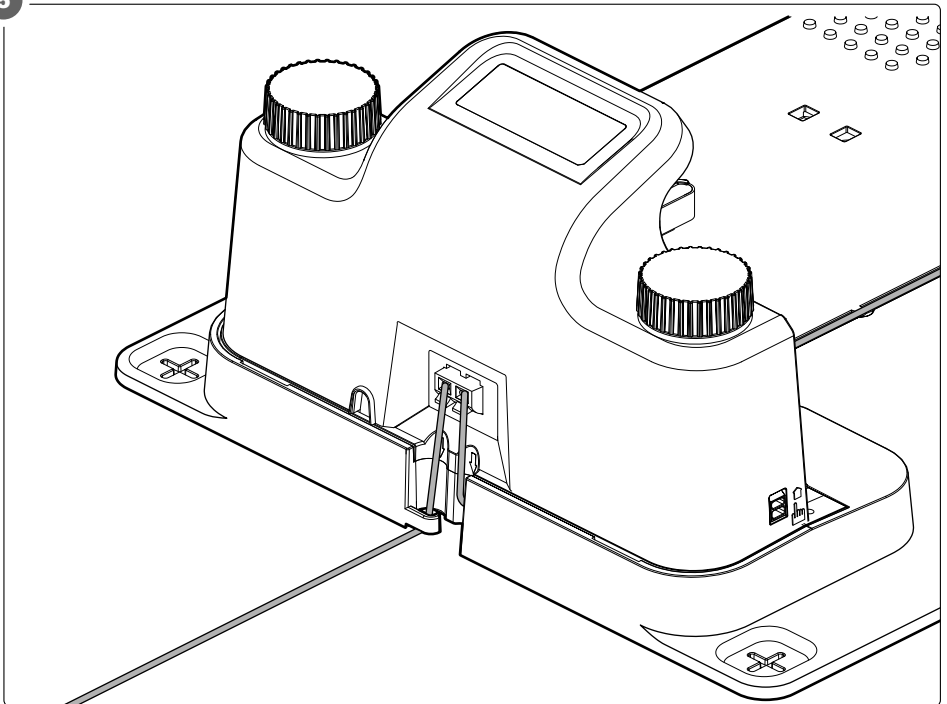

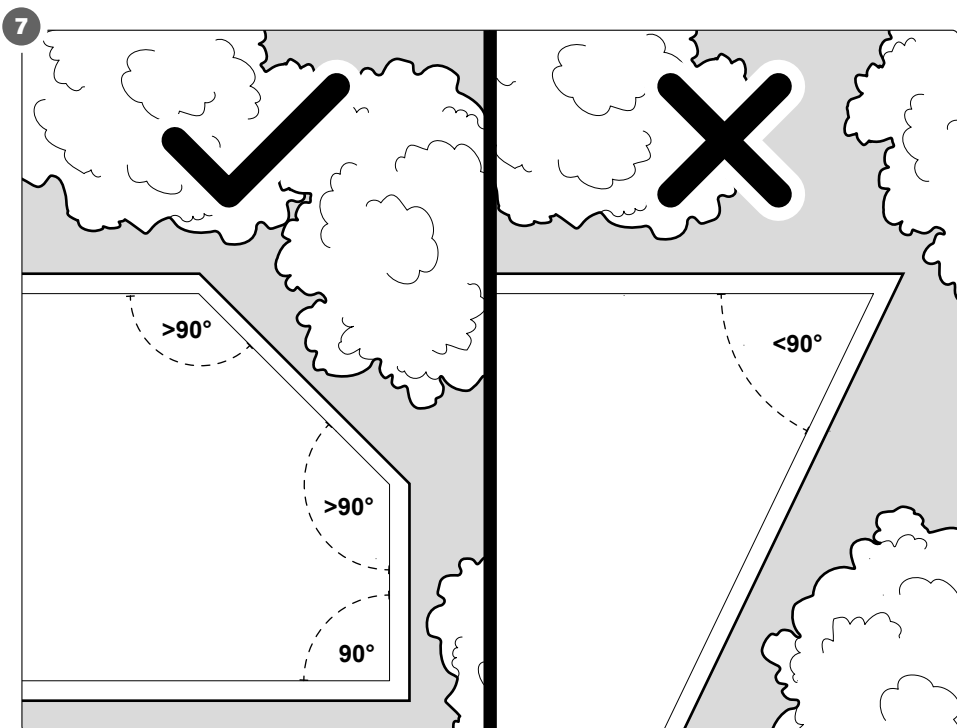
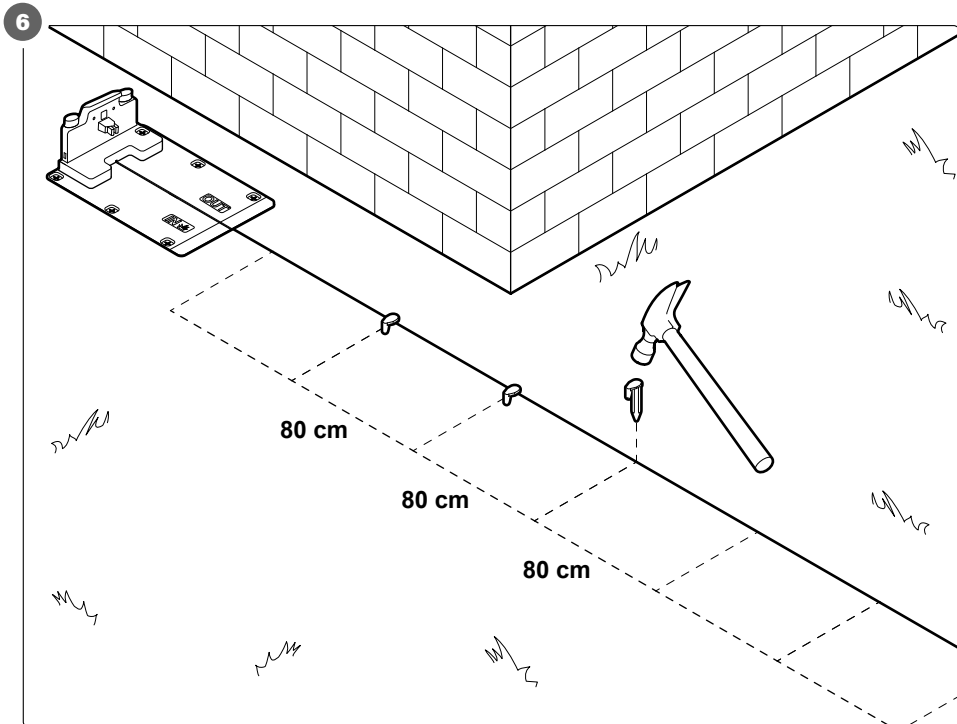

8

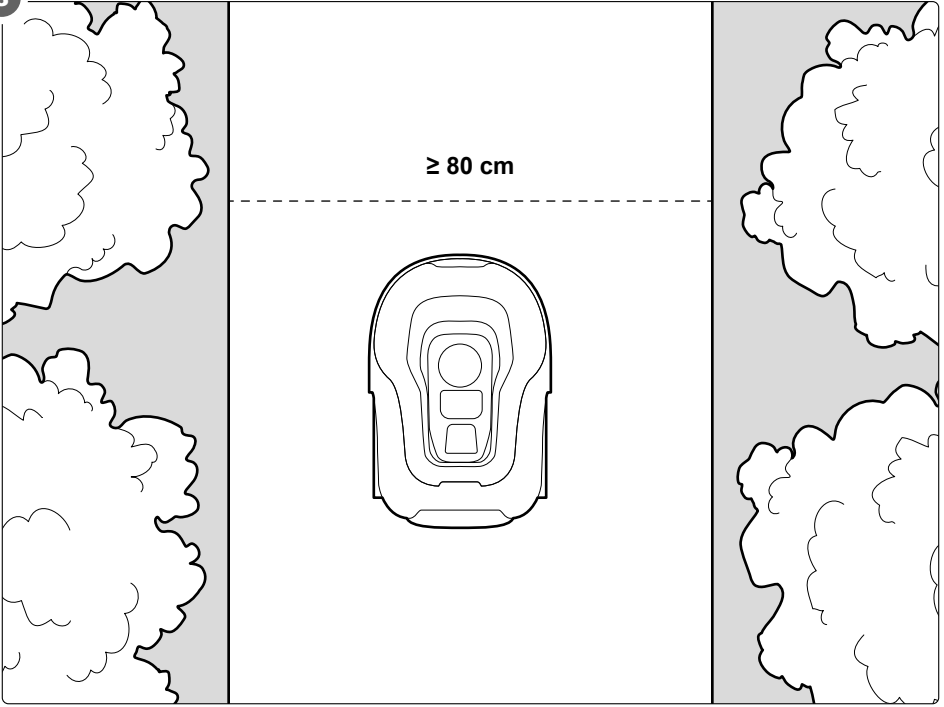

9

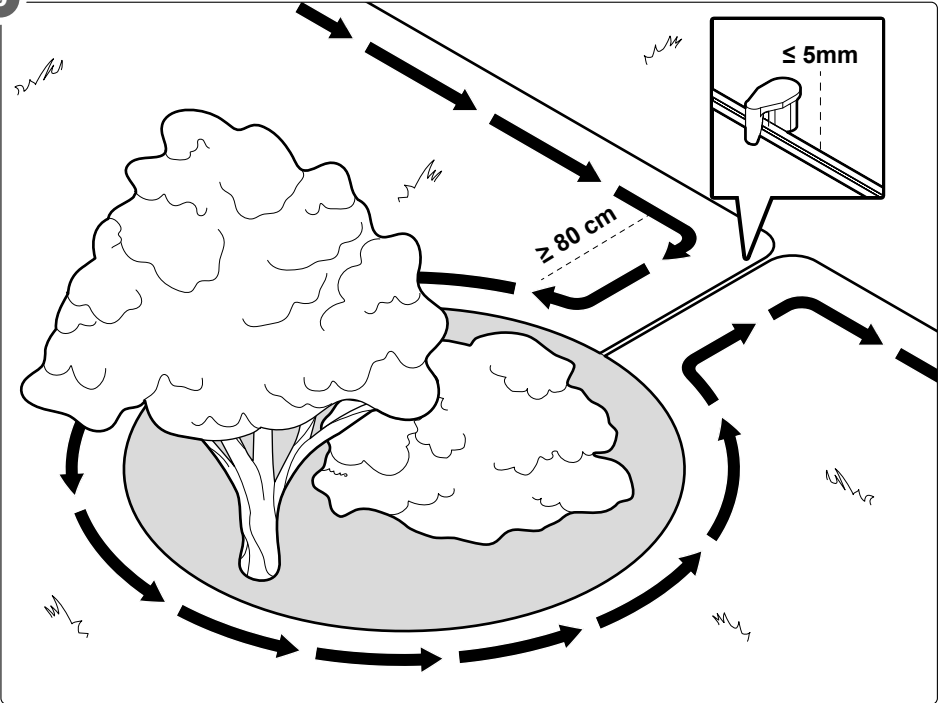

10

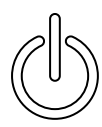

A



B



C

11



Android



iOS

Table of contents

1	Introduction	1
1.1	The product.....	1
1.2	Dedicated use.....	1
1.3	System requirements.....	1
1.4	Symbols	1
1.5	Product overview	2
2	Safety	2
2.1	Safety definitions.....	2
2.2	Safety instructions for operation.....	2
3	Installation	4
3.1	To install the product.....	4
3.2	To make protected areas.....	4
3.3	To do a function test.....	5
3.4	To install the product app	5
4	Operation	5
4.1	Status indicators guide	5
4.2	To do before you operate the product.....	6
4.3	To start and stop the product	6
4.4	To change the PIN code	6
4.5	To set the date and time	6
4.6	To change the start time.....	6
4.7	To change the daily mowing time.....	7
4.8	To change the number of mowing days per week.....	7
5	Transport	7
6	Storage	7
7	Maintenance	7
7.1	To replace the blades of the product	7
7.2	To replace the battery	8
7.3	To replace the power adapter	8
7.4	To update the software of the product.....	8
7.5	To clean the product.....	8
8	Troubleshooting	9
8.1	Fault codes.....	9
9	Discard	10
10	Technical data	11

1 Introduction

1.1 The product

The product is a robot lawn mower with a digital display and a rain sensor. Charging station, perimeter wire, wire pegs, and nine blades are included.

The product is an Internet of Things (IoT) device and can connect to an existing WiFi.

The app is a part of a cloud-based control system. When the product is connected to the app, it can access scheduled data and download the latest software.

The product will get the instructions from the app when it is in the range of the WiFi signal. If the product is not in the range of the WiFi signal, it will get the instructions when it is back in the range of the WiFi signal.

1.2 Dedicated use







The product can mow lawns up to 1600 m².





1.3 System requirements

- WiFi network (2.4GHz).
- WiFi router.
- iPhone, iPad (IOS 11.0 or higher) or Android (5.0 or higher).

NOTE! A dedicated hub or router for the product is not necessary.

1.4 Symbols

	Read the operating instructions carefully and make sure that you understand the instructions before you use the product. Save the instructions for future reference.
	Do not touch rotating blades.
	Warning! Keep hands and feet away. Risk of shear hazard.
	Only use the specified plug type.
	Safety class III.
	Sound power level. Refer to <u>"10 Technical data"</u> on page 11.

	Do not ride on the product.
	Fuse must be replaced with rating specified on the product label.
	Safety class II.
	Do not burn the product.
	Do not soak the product.
	Discarded product must be recycled according to current regulations.
	This product complies with applicable EU directives and regulations.
	Recycle as electrical waste.

1.5 Product overview

Figure 1

1. Power switch button
2. Start button/Increase value
3. Home button/Decrease value
4. OK button
5. Charge level indicator
6. WiFi indicator
7. Bluetooth indicator
8. Time setting indicator
9. Password setting indicator
10. Stop button
11. Cutting height adjuster
12. Transport handle

2 Safety

2.1 Safety definitions

! WARNING! If you do not obey these instructions, there is a risk of death or injury.

! CAUTION! If you do not obey these instructions, there is a risk of damage to the product, other materials or the adjacent area.

NOTE! Information that is necessary in a given situation.

2.2 Safety instructions for operation

! WARNING! If you do not obey these instructions, there is a risk of death or injury.

- Make sure that these persons do not operate the product independently:
 - Children less than 8 years.
 - Persons who do not know the product sufficiently.
 - Persons with disabilities.
- Children must not play with the product.
- Children must not clean or do maintenance on the product independently.
 - Read and obey the warning instructions before operation.
 - Do not let children be in the adjacent area when the product operates.
 - Do not run when you move the product.
 - Do not lift or move the product when it operates or when the power switch button is in its on position.
 - Do not use the product if the stop button is damaged.
 - Do not bypass the stop button.
 - Stop the product and let the moving parts come to a complete stop before you lift, move or do maintenance on the product.

- On products with multiple blades, all the blades can move if one of the blades is turned. This can cause personal injury.
 - Do not put your hands or feet near, or under, the rotating parts of the product.
 - Push the "STOP" button and the power switch button to stop the product and let all moving parts come to a complete stop in the following situations:
 - Before you remove a blockage.
 - Before you examine, clean or do maintenance on the product.
 - Before you examine the product after it has hit an object.
 - If the product vibrates unusually.
 - Do not put objects on the product or on the charging station.
 - Do not use the product if the cover or the safety guards are damaged or not correctly attached.
 - Do not put the power cable within the mowing area.
 - Regularly examine the power cable and make sure that it is not worn or damaged.
 - Do not connect the power cable to a power supply if it is damaged.
 - Do not use the product if the power cable is damaged or worn.
 - Do not pull the cable to disconnect the product from the power station, pull the plug.
 - Do not touch a damaged power cable before it is disconnected from the power supply to prevent contact with live parts.
 - Only approved personnel can replace a damaged power cable.
 - Do not install the charging station in an area where there is a risk of stagnant water or flooding.
 - Stop the operation of the product if water stands in the mowing area, for example if heavy rain forms pools of water.
 - The charging station must be installed at a minimum of 60 cm away from flammable materials.
 - Do not use an extension cable between the power supply and the charging station.
 - It is recommended to connect the product to a power supply with a residual current device (RCD) with a tripping current of not more than 30 mA.
 - Regularly examine the product and make sure that the blades, blade bolts, cutter assembly, and cables are not worn or damaged.
 - Do not use the product when there is a risk of lightning.
 - Do not use the product to:
 - trim bushes, hedges and shrubs,
 - cut creepers,
 - lawn lawn-roofs and balcony boxes,
 - shred or chip tree or hedge cuttings,
 - clean paths,
 - level earth mounds.
 - Make sure that there are no objects that can cause damage to the blades in the working area. For example stones, branches, tools and toys.
 - When the product is operated manually:
 - Mow only in daylight or in good artificial light.
 - Do not operate the product on wet grass.
 - Do not run with the product.
 - Do not overreach and make sure to have correct footing on slopes.
 - Do not wear sandals or do not go barefoot.
 - Wear long trousers.
 - Be careful when you reverse the product towards you.
 - Keep your feet away when you start the product.
 - Do not use the product if you are tired, ill, or intoxicated. This will decrease your vision, alertness, coordination and judgement.
 - Do not let children or persons who do not know the product to use it.
 - Do not use the product if it is damaged.
 - Do not make changes to the product.
 - Use the product only for its specified function.
- ### 2.2.1 Residual risks
- There will always be residual risks even if you operate the product in accordance to the instructions.
- The following hazards may occur in connection with the type and design of this power tool:
- Cut injuries. Wear protective gloves and eye protection when you do maintenance on the product and replace the blades.

3 Installation

3.1 To install the product

⚠ CAUTION! Do not install the charging station under a large tree and do not attach the extension cable around a large tree. Lightning strikes can cause damage to the product.

NOTE! The maximum permitted length for the perimeter wire is 220 m.

NOTE! Do not let the product operate on slopes with an angle larger than 35% (20°). (Figure 2)

NOTE! The position of the charging station is very important because the product goes back to the charging station in counter-clockwise direction. (Figure 3)

- 1 Select an applicable location for the charging station. Make sure that the ground is flat and horizontal.

Note! The charging station can be installed next to a wall if the distance to the wall is at a minimum 30 cm. Make sure that it is at a minimum 1 meter of straight perimeter wire without blockage in front of the charging station. (Figure 4)

- 2 Remove approximately 10 mm of insulation from one end of the perimeter wire.
- 3 Connect the end of the perimeter wire into the red terminal at the rear of the charging station. (Figure 5)
- 4 Put the perimeter wire through the slot in the base plate of the charging station.

⚠ CAUTION! The perimeter wire must be put in the mowing area 30 cm from the edge. The distance can be decreased to 8 cm where the mowing area is crossed by paths or driveways that are level with the ground.

- 5 Attach the perimeter wire to the ground with pegs along the edge of the mowing area. Put the pegs at a distance of approximately 80 cm. Make sure that the perimeter wire is straight without folds. (Figure 6)

NOTE! If the ground is not flat, it can be necessary to put the pegs closer together.

NOTE! To make protected areas refer to ["3.2 To make protected areas" on page 4.](#)

NOTE! Corners must have an angle of a minimum 90°. The perimeter wire must be completely straight to the corner from both sides. (Figure 7)

NOTE! The product needs a free space of 80 cm for correct operation. (Figure 8)

- 6 When the perimeter wire is installed around the mowing area, cut off the unwanted perimeter.
- 7 Remove approximately 10 mm of insulation from the end of perimeter wire.
- 8 Connect the perimeter wire to the black terminal at the rear of the charging station.
- 9 Install the base plate of the charging station to the ground with the nails.

⚠ CAUTION! Put the power cable outside the mowing area if possible. If it is necessary to put the power cable within the mowing area, bury it.

- 10 Install the power adapter on a wall, at a minimum of 30 cm from the ground.
- 11 Connect the power cable to the charging station and to the power adapter.
- 12 Connect the power cable to a power outlet. The status indicator will come on steady green. If not, refer to ["4.1 Status indicators guide" on page 5.](#)
- 13 Push the power button until the product starts.
- 14 Enter the default PIN code "0000". The digit "0" flashes on the display.
- 15 Push the "OK" button 4 times.

NOTE! The product will automatically stop if there is no input in 30 seconds after the product is started.

3.2 To make protected areas

- 1 Put the perimeter in a loop around the protected area. Make sure that the product has a free space of 80 cm around the protected area. (Figure 9)

- 2 Attach the perimeter wire that goes from the loop to the ground together with the perimeter wire that goes to the loop.

3.3 To do a function test

- 1 Turn the cutting height adjuster to 60 mm.
- 2 Put the product in the mowing area and start it. Refer to "4.3 To start and stop the product" on [page 6](#).
- 3 Monitor the product to make sure that it operates correctly in the mowing area.
- 4 Push the "HOME" button and then the "OK" button and make sure that the product returns along the perimeter wire to the charging station.

NOTE! The super-link indicator (C) will lit when the product is in the charging station. If not, dock the product to the charging station. If the super-link indicator still does not lit, refer to the supplier or to approved personnel. (Figure 10)

3.4 To install the product app

NOTE! To install the app, you must have the serial number of the product. You can find the serial number under the rear cover of the product. An alternative to enter the serial number is to use the QR code.

NOTE! Put the product, the mobile device and the router as close each other as possible.

- 1 Scan the QR code to download the app. (Figure 11)
- 2 Start the app to sign up or log in to your account.
- 3 Enter the serial number of the product.
- 4 Enter the default code "0000".
- 5 Follow the instructions in the app to connect the product to the Wi-Fi.

4 Operation

⚠ WARNING! Push the "STOP" button to stop the product before it is moved from or in the mowing area.

⚠ WARNING! The product operation must be monitored if there are children or pets in the mowing area.

- To increase the battery life, the product will stop charging when the battery is fully charged and start to charge again when the battery level is 95%.
- The battery performance is best when the adjacent temperature is $20\text{ }^{\circ}\text{C} \pm 5\text{ }^{\circ}\text{C}$.

4.1 Status indicators guide

(Figure 10)

4.1.1 Power indicator (A)

Note! To decrease the energy consumption, the power indicator does not lit when the product is charging.

Indicator	Description
No light	There is no power supply to the product. 1. Make sure that the power cable is correctly connected to the charging station. 2. Make sure that the power adapter is correctly connected to an applicable and a functional power outlet.
Green light	The perimeter wire is correctly connected. The product is fully charged.
Green light flashes	The product is charging.
Red light flashes	The perimeter wire is not correctly connected. 1. Make sure that both ends of the perimeter wire are connected to the terminals of the charging station. 2. Make sure that the perimeter wire is not damaged or folded.

4.1.2 Wi-Fi indicator (B)

Indicator	Description
No light	The Wi-Fi is disconnected. Restart the charging station.
Green light	The product is connected to the Wi-Fi.

4.1.3 Super-link indicator (C)

Indicator	Description
No light	The super-link is disconnected. Make sure that the product is docked to the charging station.
Green light	The product is connected to the super-link.
Green light flashes	The product is connecting to the super-link.

4.2 To do before you operate the product

- Examine the mowing area regularly and remove stones, wires and other foreign objects.

4.3 To start and stop the product

⚠ WARNING! Incorrect use can cause electric shock, overheating or leakage of corrosive liquid from the battery.

- To start the product, push the power button and then the "OK" button.
- Enter the PIN code.

NOTE! If the wrong PIN code is entered 10 times, a sound is heard and the product stops.

NOTE! The product will automatically stop if there is no input in 30 seconds after the product is started.

NOTE! The product operation continues until the battery level is low. The product will then go to the charging station. The product operation starts again when the battery is fully charged or at the next scheduled start time.

- To stop the product, push the "STOP" button.
- To start the product again, push the "START" button and then the "OK" button.
- To send the product to the charging station, push the "HOME" button and then the "OK" button.

4.4 To change the PIN code

- Push and hold the "START" and "HOME" buttons at the same time for 3 seconds. The password setting indicator and "PIN 1" will flash on the display.

- When the first position for the code flashes, push the "START" or "HOME" button to select the first digit of the old PIN code. Then push the "OK" button. The next position of the code will flash.
- Set all the digits of the old PIN code. "PIN 2" will flash on the display.
- When the first position of the code flashes, push the "START" or "HOME" button to select the first digit of the new PIN code. Then push the "OK" button. The next position of the code will flash.
- Set all the digits of the new PIN code. "IDLE" will be shown on the display.

4.5 To set the date and time

NOTE! The year, month, day and time must be set correctly for the mowing schedule to be correct. The correct sequence is year, month, day, and time.

- Push and hold the "START" button for 5 seconds. The time setting symbol and the positions for year will flash on the display.
- Push the "START" or "HOME" button to select the year and then push the "OK" button. The time setting symbol and the positions for month and day will flash on the display.
- When "0" flashes at the position for month, push the "START" or "HOME" button to select the month. Then push the "OK" button.
- When "0" flashes at the position for day, push the "START" or "HOME" button to select the day. Then push the "OK" button. The time setting symbol and the position for hour and minute will flash on the display.
- When "0" flashes on the display, push the "START" or "HOME" button to select the hour and minute. Then push the "OK" button. "IDLE" will be shown on the display.

4.6 To change the start time

The default start time is 09.00.

- Push and hold the "START" and "OK" buttons at the same time for 3 seconds.

- When "0" flashes on the display, push the "START" or "HOME" button to select the start time. Then push the "OK" button. "IDLE" will be shown on the display.

4.7 To change the daily mowing time

The default mowing time is 8 hours per day. The mowing time can be set between 1-24 hours.

- Push and hold the "OK" button for 3 seconds. The set mowing time will be shown at the display and the first number flashes.
- Push the "START" or "HOME" buttons to select the applicable time. Then push the "OK" button. "IDLE" will be shown on the display.

4.8 To change the number of mowing days per week

The default number of mowing days per week is 5 days. The mowing days per week can be set to 3, 5, or 7 days.

- Push and hold the "START" and "OK" buttons at the same time for 3 seconds.
- When the set number of mowing days flashes on the display, push the "START" or "HOME" buttons to select the applicable number of mowing days per week. Then push the "OK" button. "IDLE" will be shown on the display.

5 Transport

! **WARNING!** During product operation, push the "STOP" button and then the power switch button to stop the product before you lift or move it.

- Lift the product by the rear handle to make sure that the blades are directed away from you.
- When you transport the product in a vehicle, put the product in its original packaging if possible.

6 Storage

! **WARNING!** Push the "STOP" button and the power switch button to stop the product and let all moving parts come to a complete stop before you put the product into storage.

! **WARNING!** Do not store the product upside down outdoors to prevent that water gets into it.

- During winter, keep the product indoors in a clean and dry place, where children and pets do not have access.

- Clean the product before you put it into storage.
- Make sure that the product is fully charged before you put it into storage.
- Charge the battery every 3 months if the product is not in use for a long period of time.

7 Maintenance

! **WARNING!** Push the "STOP" button and the power switch button to stop the product and let all moving parts come to a complete stop before you do maintenance to the product.

! **CAUTION!** Use only original spare parts or spare parts recommended by the supplier.

- Examine the product regularly to make sure that all nuts, bolts and screws are tightened.
- Examine the product for wear and damage regularly. Replace worn and damaged parts before operation.

NOTE! If the blades or bolts are worn or damaged, the complete set must be replaced to make sure the product is balanced.

- Keep the product and its wheels clean for the best mowing results.
- Make sure that the battery of the product is charged with the correct charger recommended by the manufacturer.

7.1 To replace the blades of the product

! **WARNING!** Push the "STOP" button and the power switch button to stop the product and let all moving parts come to a complete stop before you replace the blades of the product.

! **WARNING!** Screws that are damaged, worn, or cannot be correctly tightened must be replaced.

! **WARNING!** The blades are sharp. Wear protective gloves to prevent injuries.

! **WARNING!** All the blades of the product moves when one of the blades turns. Risk of personal injury.

- The blades have a service life of up to 2 months if the product operates daily.
- Replace all of the blades at the same time.
- After the new blades are installed, make sure that the blade disc can move freely.

7.2 To replace the battery

⚠ WARNING! Push the "STOP" button and the power switch button to stop the product and let all moving parts come to a complete stop before you replace the battery.

⚠ WARNING! If battery fluid comes into contact with your skin or eyes, flush with water or neutralizing agent. Get medical aid immediately if battery fluid comes into contact with your eyes.

⚠ WARNING! Use only the correct type of battery.

- 1 Turn the product upside down.
- 2 Loosen the screws and remove the battery cover.
- 3 Lift the battery out of the battery compartment.
- 4 Push the latch and pull out the battery connector from the battery. Do not pull the wire.
- 5 Attach the battery connector to the new battery. Make sure that it locks into position.
- 6 Put the battery in the battery compartment.
- 7 Put back the battery cover and tighten the screws.

7.3 To replace the power adapter

⚠ CAUTION! Use electrical safety gloves when you disassemble the power cable from the power adapter.

- 1 Stop the product and disconnect it from the power outlet.
- 2 Loosen the knob between the power cable and the old adapter and remove the adapter.
- 3 Attach the power cable to the new adapter and tighten the knob.
- 4 Connect the power cable to the power outlet.

7.4 To update the software of the product

⚠ CAUTION! Do not stop the product during the update. The product will automatically start when the update is finished.

The software can be updated when a new version is available.

- 1 Find the latest software version at www.jula.com.
- 2 Save the file on an empty FAT32 formatted USB flash drive.
- 3 Push the "STOP" button and the power switch button to stop the product and let all moving parts come to a complete stop.
- 4 Put the product on a stable, level and horizontal surface.
- 5 Turn the product upside down.
- 6 Loosen the screws and remove the battery cover.
- 7 Install the USB drive to the USB port.
- 8 Push the power switch button of the product. The update starts automatically.

Note! Do not stop the product when "LOAD" is shown on the screen because you can damage the software.

Note! The update will take approximately 15 minutes.

- 9 When "USB" is shown on the display, remove the USB drive and put back the battery cover.

7.5 To clean the product

⚠ WARNING! Push the "STOP" button and the power switch button to stop the product and let all moving parts come to a complete stop before you clean the product.

⚠ CAUTION! Make sure that all screws are tightened before you clean the product.

⚠ CAUTION! Do not use high-pressure water to clean the cover of the product to prevent damage.

- A water hose can be used to clean the cover of the product.
- The blade disc can be cleaned with water with a pressure not higher than 1 MPa.

8 Troubleshooting

Problem	Possible cause	Task
The product vibrates unusually.	The blades are damaged or worn.	Stop the product and then turn it upside down. Examine the blades and replace them if necessary. Refer to "7.1 To replace the blades of the product" on page 7.
The product runs into objects.	The product cannot identify obstacles because of for example fog, rain, it is too dark or too light or the object is in a blind spot.	Stop the product in bad weather conditions and make sure that the product operates in daylight or good artificial light.
The product suddenly makes a turn in an area without obstacles.	The grass is too tall and the product identifies it as an obstacle.	Make sure that the length of the grass is within the cutting range of the product..
	The signal from the perimeter wire is too weak in the area.	
The product does not connect to the Wi-Fi.	The router does not operate on the correct frequency.	Make sure that the router operates on 2.4 GHz.
	The product and the mobile device are not connected to the same Wi-Fi.	Make sure that the product and the mobile device are connected to the same Wi-Fi.
	The distance between the product and the router is too big.	Put the product as near the router as possible.

8.1 Fault codes

Fault code	Cause	Task
F1	The rain delay is activated.	No action is necessary.
E1	The product is outside the mowing area.	Make sure that the product is in the mowing area.
		Make sure that the power adapter is correctly connected to the charging station and a functional power outlet.
		Change positions of the ends of the perimeter wire in the terminals at the rear of the charging station.
E2	There is a blockage of the wheels.	Push the power switch button to stop the product and move it to an area where there are no obstacles. Then start the product.
		Push the power switch button to stop the product. Turn it upside down and do a check of the wheels for blockage and if necessary, remove the blockage. Turn the product upright and start it.
E3	There is a blockage of the blade disc.	Push the power switch button to stop the product and put the product in the mowing area. If the error code continues to be displayed, make sure that the power adapter is correctly connected to the charging station and a functional electric socket.
		Change positions of the ends of the perimeter wire in the terminals at the rear of the charging station.

Fault code	Cause	Task
E4	The obstruction sensor is not reset.	<p>Push the power switch button to stop the product and move it to an area where there are no obstacles.</p> <p>Remove the floating cover and make sure that its cylindrical magnets can move freely. Remove caught objects, attach the cover, and start the product.</p>
E5	The product is lifted off the ground.	<p>Push the power switch button to stop the product and move it to an area without obstacles. Then start the product.</p> <p>Push the power switch button to stop the product. Turn it upside down and remove blockages that prevents the front wheels axle to move freely.</p>
E6	The rollover sensor is activated.	Turn the product upright and then start the product.
E7	The tilt sensor is triggered.	Push the power switch button to stop the product and put it on a level, horizontal surface. Then start the product.
E8	The product is not correctly docked to the charging station.	<p>Make sure that it is at least 1 meter of straight perimeter wire and no obstacles in front of or behind the charging station.</p> <p>Make sure that the charging station is installed on a horizontal, level ground .</p> <p>Manually dock the product to the charging station. When the battery is fully charged, start the product.</p>
E9	The mower cannot move freely.	Push the power switch button to stop the product and move it to an area where there are no obstacles.
E11	There is no signal from the perimeter wire.	<p>Make sure that the product is in the mowing area.</p> <p>Make sure that the power adapter is correctly connected to the charging station and a functional electric socket.</p> <p>Make sure that the perimeter wire is not damaged.</p>
E12	Battery error.	Change the battery.
E13	Charging error.	Clean the charging head and the poles.
E14	The mowing area is too big.	Decrease the mowing area for the product.
BP	The temperature of the battery is too high or too low.	<p>If the battery is too hot, let it to become cool. Then start the product.</p> <p>If the battery is too cold, let it heat up to at least 5°C. Then start the product.</p> <p>Replace the battery.</p>
EE	Unknown error.	Push the power switch button to stop the product and then start it again. If the error code is shown after the corrective tasks is done. Refer to the supplier or to an approved service center.
Lock	The wrong pin code has been entered too many times	Wait for 10 minutes and enter the correct pin code.

9 Discard

- Make sure that you follow local regulations when you discard the product. Do not burn the product.

10 Technical data

Specification	Value
Rated voltage	20 V
Cutting height	20–60 mm
Cutting width	22 cm
Cutting area	1600 m ²
Perimeter wire length	220 m
Battery	Li-ion
Charging time	75 min
Dimensions (LxWxH)	63 x 46.5 x 24.5 cm
Weight	11 kg

EN

SV

NO

DA

PL

DE

FI

FR

NL

1	Inledning	12
1.1	Produkten.....	12
1.2	Avsedd användning	12
1.3	Systemkrav.....	12
1.4	Symboler	12
1.5	Produktöversikt.....	13
2	Säkerhet	13
2.1	Säkerhetsdefinitioner.....	13
2.2	Säkerhetsinstruktioner för användning	13
3	Installation	15
3.1	Att installera produkten	15
3.2	Att skapa skyddade områden	15
3.3	Att göra ett funktionstest.....	16
3.4	Att installera produktens app.....	16
4	Användning	16
4.1	Guide för statusindikatorlampor.....	16
4.2	Att göra innan du använder produkten.....	17
4.3	Att starta och stänga av produkten	17
4.4	Att ändra PIN-kod.....	17
4.5	Att ställa in datum och tid.....	17
4.6	Att ändra starttid	17
4.7	Att ändra den dagliga klipptiden.....	18
4.8	Att ändra antalet klippdagar per vecka.....	18
5	Transport	18
6	Förvaring	18
7	Underhåll	18
7.1	Att byta ut knivbladen på produkten	18
7.2	Att byta ut batteriet	19
7.3	Att byta ut strömadaptern	19
7.4	Att uppdatera produktens programvara.....	19
7.5	Att rengöra produkten	19
8	Felsökning	20
8.1	Felkoder	20
9	Kassering	21
10	Tekniska data	22

1 Inledning

1.1 Produkten

Produkten är en robotgräsklippare med digital display och regnsensor. Laddstation, begränsningsvajer, vajerpinnar och nio knivblad ingår.

Produkten är en IoT-enhet (Internet of Things) och kan anslutas till ett befintligt wifi-nätverk.

Appen är en del av ett molnbaserat styrsystem.

När produkten är ansluten till appen får den tillgång till schemalagda data och kan hämta den senaste programvaran.

Produkten får instruktioner från appen när den befinner sig inom räckvidden för wifi-signalen. Om produkten inte befinner sig inom räckvidden för wifi-signalen får den instruktionerna när den åter befinner sig inom räckvidden för wifi-signalen.

1.2 Avsedd användning

Produkten kan klippa gräsmattor på upp till 1600 m².

1.3 Systemkrav

- Wifi-nätverk (2,4 GHz).
- Wifi-router.
- iPhone, iPad (IOS 11.0 eller senare) eller Android (5.0 eller senare).

OBS! En dedikerad hubb eller router för produkten behövs inte.

1.4 Symboler

	Läs bruksanvisningen noggrant och se till att du förstår instruktionerna innan du börjar använda produkten. Spara bruksanvisningen för framtida bruk.
	Rör inte vid knivblad som roterar.
	Varning! Håll undan händer och fötter. Risk för skärskada.
	Använd endast den angivna kontakttypen.
	Säkerhetsklass III.

	Ljudeffektnivå. Se "10 Tekniska data" på sida 22 .
	Åk inte på produkten.
	Säkringens måste bytas ut mot den typ av säkring som anges på produktetiketten.
	Säkerhetsklass II.
	Elda inte upp produkten.
	Dränk inte produkten i vatten.
	Kasserad produkt ska återvinnas enligt gällande föreskrifter.
	Denna produkt uppfyller tillämpliga EU-direktiv och -bestämmelser.
	Återvinns som elektroniskt avfall.

1.5 Produktöversikt

(Bild 1)

1. Strömbrytare
2. START/Öka värde
3. HEM/Minska värde
4. OK-knapp
5. Laddningsnivåindikator
6. Wifi-indikator
7. Bluetooth-indikator
8. Tidsinställningsindikator
9. Lösenordsinställningsindikator
10. Stoppknapp
11. Klipphöjdsjustering
12. Transporthandtag

2 Säkerhet

2.1 Säkerhetsdefinitioner

! VARNING! Om du inte följer dessa instruktioner finns det risk för personskada eller dödsfall.

! FÖRSIKTIGHET! Om du inte följer dessa instruktioner finns det risk för att du skadar produkten, andra material eller det närliggande området.

OBS! Information som är nödvändig i en specifik situation.

2.2 Säkerhetsinstruktioner för användning

! VARNING! Om du inte följer dessa instruktioner finns det risk för personskada eller dödsfall.

- Se till att följande personer inte använder produkten på egen hand:
 - Barn under 8 år.
 - Personer som inte känner till produkten tillräckligt.
 - Personer med funktionshinder.
- Barn får inte leka med produkten.
- Barn får inte rengöra eller utföra underhåll på produkten på egen hand.
 - Läs och följ varningsanvisningarna innan användning.
 - Låt inte barn vistas i närområdet när produkten används.
 - Spring inte när du flyttar produkten.
 - Lyft eller flytta inte produkten när den är igång.
 - Använd inte produkten om stoppknappen är skadad.
 - Förbikoppla inte stoppknappen.
 - Stäng av produkten och låt de rörliga delarna stanna helt innan du lyfter, flyttar eller utför underhåll på produkten.

- På produkter med flera knivblad kan alla knivblad röra sig om man vrider på ett av knivbladen. Detta kan orsaka personskada.
- Se till att inte ha dina händer eller fötter i närheten av eller under produktens roterande delar.
- Tryck på stoppknappen och strömbrytaren för att stänga av produkten, och låt alla rörliga delar stanna helt i följande situationer:
 - Innan du tar bort en blockering.
 - Innan du undersöker, rengör eller utför underhåll på produkten.
 - Innan du undersöker produkten efter att den har träffat något föremål.
 - Om produkten vibrerar ovanligt mycket.
- Placera inga föremål på produkten eller på laddstationen.
- Använd inte produkten om höljet eller säkerhetsskydden är skadade eller inte korrekt monterade.
- Placera inte strömkabeln inom klippområdet.
- Undersök strömkabeln regelbundet och se till att den inte är sliten eller skadad.
- Anslut inte strömkabeln till någon strömförsörjning om den är skadad.
- Använd inte produkten om strömkabeln är skadad eller sliten.
- Dra inte i strömkabeln för att koppla bort produkten från strömförsörjningen.
- Rör inte en skadad strömkabel innan den är bortkopplad från strömförsörjningen för att förhindra kontakt med spänningsförande delar.
- Endast behörig personal får byta ut en skadad strömkabel.
- Installera inte laddstationen i ett område där det finns risk för stående vatten eller översvämning.
- Avbryt användningen av produkten om det finns stående vatten i klippområdet, t.ex. om kraftigt regn bildar vattensamlingar/pölar.
- Laddstationen måste installeras på minst 60 cm avstånd från brandfarliga material.
- Använd inte en förlängningskabel mellan strömförsörjningen och laddstationen.
- Vi rekommenderar att produkten ansluts till strömförsörjning som har en jordfelsbrytare med en utlösningsström på högst 30 mA.
- Undersök produkten regelbundet och se till att knivbladen, knivbladsbultarna, klippanordningen och kablar inte är slitna eller skadade.
- Använd inte produkten när det finns risk för blixtnedslag.
- Använd inte produkten för att:
 - Trimma buskar, häckar och buskage
 - Klippa slingerväxter
 - Klippa gräsmattetak/sedumtak och balkongglådor
 - Strimla eller flisa klipp från träd, buskar och häckar
 - Rengöra stigar
 - Jämna ut jordhögar
- Se till att det inte finns några föremål inom arbetsområdet som kan skada knivbladen, t.ex. stenar, grenar, verktyg och leksaker.
- När produkten används manuellt:
 - Klipp endast i dagsljus eller i god artificiell belysning.
 - Använd inte produkten på vått gräs.
 - Spring inte med produkten.
 - Sträck dig inte för mycket och se till att ha gott fotfäste i sluttningar.
 - Använd inte sandaler och gå inte barfota.
 - Bär långbyxor.
 - Var försiktig när du backar med produkten mot dig.
 - Håll undan fötterna när du startar produkten.
- Använd inte produkten om du är trött, sjuk eller berusad. Dessa har en negativ påverkan på din syn, uppmärksamhet, koordination och omdöme.
- Låt inte barn eller personer som inte vet hur man använder produkten använda den.
- Använd inte produkten om den är skadad.
- Gör inga ändringar på produkten.
- Använd endast produkten för dess avsedda ändamål.

2.2.1 Kvarstående risker

Det finns alltid kvarstående risker även om du använder produkten enligt instruktionerna.

Följande faror kan uppstå i samband med denna typ och utformning av elverktyg:

- Skärskada. Använd skyddshandskar och skyddsglasögon när du utför underhåll på produkten och byter ut knivbladen.

3 Installation

3.1 Att installera produkten

⚠ FÖRSIKTIGHET! Installera inte laddstationen under ett stort träd och fäst inte skarvsladden runt ett stort träd. Blixtnedslag kan orsaka skador på produkten.

OBS! Den maximalt tillåtna längden för begränsningsvajern är 220 m.

OBS! Låt inte produkten användas i sluttningar med en lutning som är större än 35 % (20°). (Bild 2)

OBS! Laddstationens placering är mycket viktig eftersom produkten går tillbaka till laddstation i en moturs riktning. (Bild 3)

- 1 Välj en lämplig plats för laddstationen. Se till att underlaget är plant och horisontellt.

Obs! Laddstationen kan installeras intill en vägg om avståndet till väggen är minst 30 cm. Se till att det finns minst 1 meter rak begränsningsvajer utan hinder framför laddstationen. (Bild 4)

- 2 Ta bort ca. 10 mm isolering från den ena änden av begränsningsvajern.
- 3 Anslut änden av begränsningsvajern till den röda plinten på baksidan av laddstationen. (Bild 5)
- 4 Dra begränsningsvajern genom öppningen i laddstationens grundplatta.

⚠ FÖRSIKTIGHET! Begränsningsvajern måste placeras i klippområdet, 30 cm från kanten. Avståndet kan minskas till 8 cm där klippområdet korsas av stigar eller uppfarter som är jämna med marken.

- 5 Fäst begränsningsvajern i marken med pinnar längs kanten av klippområdet. Sätt pinnarna på ett avstånd av ca. 80 cm. Se till att begränsningsvajern är rak utan veck. (Bild 6)

OBS! Om underlaget inte är platt kan det vara nödvändigt att sätta pinnarna närmare varandra.

OBS! För att skapa skyddade områden, se "[3.2 Att skapa skyddade områden](#)" på sida 15.

OBS! Hörn måste ha en vinkel på minst 90°.

Begränsningsvajern måste vara helt rak mot hörnet från båda sidor. (Bild 7)

OBS! Produkten behöver ett fritt utrymme på 80 cm för att fungera korrekt. (Bild 8)

- 6 När begränsningsvajern är installerad runt klippområdet, klipp av den oönskade delen av begränsningsvajern.
- 7 Ta bort ca 10 mm isolering från änden av begränsningsvajern.
- 8 Anslut änden av begränsningsvajern till den svarta plinten på baksidan av laddstationen.
- 9 Fäst laddstationens grundplatta i marken med hjälp av spikarna.

⚠ FÖRSIKTIGHET! Placera strömkabeln utanför klippområdet, om möjligt. Om det är nödvändigt att placera strömkabeln inom klippområdet ska den grävas ner.

- 10 Montera strömadaptern på en vägg, minst 30 cm över marken.
- 11 Anslut strömkabeln till laddstationen och till strömadaptern.
- 12 Anslut strömkabeln till ett strömförande eluttag. Statusindikatorlampan kommer att lysa med fast grönt sken. Om inte, se "[4.1 Guide för statusindikatorlampor](#)" på sida 16.
- 13 Tryck och håll in strömbrytaren tills produkten startar.
- 14 Ange standard-PIN-koden "0000". Siffran "0" blinkar på displayen.
- 15 Tryck på OK-knappen fyra gånger.

OBS! Produkten stängs av automatiskt om ingen inmatning görs inom 30 sekunder efter att produkten startat.

3.2 Att skapa skyddade områden

- 1 Lägg begränsningsvajern i en slinga runt det skyddade området. Se till att produkten har ett fritt utrymme på 80 cm runt det skyddade området. (Bild 9)
- 2 Fäst begränsningsvajern som går från slingan till jord tillsammans med begränsningsvajern som går till slingan.

3.3 Att göra ett funktionstest

- 1 Vrid klipphöjdsjusteringen till 60 mm.
- 2 Placera produkten i klippområdet och starta den. Se "4.3 Att starta och stänga av produkten" på sida 17.
- 3 Övervaka produkten för att säkerställa att den fungerar som den ska i klippområdet.
- 4 Tryck på HOME-knappen och sedan på OK-knappen och ser till att produkten återvänder längs begränsningsvajern till laddstationen.

OBS! Superlänkindikatorn (C) tänds när produkten är i laddstationen. Om inte, docka produkten manuellt i laddstationen. Om superlänkindikatorn fortfarande inte tänds, kontakta leverantören eller behörig personal. (Bild 10)

3.4 Att installera produktens app

OBS! För att installera appen måste du ha produktens serienummer. Serienumret hittar du under höljet på produktens baksida. Ett alternativ till att ange serienumret är att använda QR-koden.

OBS! Placera produkten, den mobila enheten och routern så nära varandra som möjligt.

- 1 Skanna QR-koden för att hämta appen. (Bild 11)
- 2 Starta appen för att registrera dig eller logga in på ditt konto.
- 3 Ange produktens serienummer.
- 4 Ange standardkoden "0000".
- 5 Följ instruktionerna i appen för att ansluta produkten till ett wifi-nätverk.

4 Användning

! WARNING! Tryck på stoppknappen för att stänga av produkten innan den flyttas från eller in i klippområdet.

! WARNING! Produkten måste övervakas om det finns barn eller husdjur i klippområdet.

- För att förlänga batteritiden kommer produkten att sluta ladda när batteriet är fulladdat, och den börjar ladda igen när batterinivån är 95 %.
- Batteriets prestanda är bäst när den omgivande temperaturen är 20°C ±5°C.

4.1 Guide för statusindikatorlampor

(Bild 10)

4.1.1 Strömindikator (A)

Obs! För att minska energiförbrukningen tänds inte strömindikatorn när produkten laddas.

Indikatorlampan	Beskrivning
Inget sken	Det finns inget strömförsörjning till produkten. 1. Se till att strömkabeln är korrekt ansluten till laddstationen. 2. Se till att strömadaptern är korrekt ansluten till ett lämpligt och strömförande eluttag.
Grönt sken	Begränsningsvajern är korrekt ansluten. Produkten är fulladdad.
Grönt blinkande sken	Produkten laddas.
Rött blinkande sken	Begränsningsvajern är inte korrekt ansluten. 1. Se till att båda ändarna av begränsningsvajern är anslutna till plintarna på laddstationen. 2. Se till att begränsningsvajern inte är skadad eller veckad/vikt.

4.1.2 Wifi-indikator (B)

Indikatorlampan	Beskrivning
Inget sken	Wifi-nätverket är frånkopplat. Starta om laddstationen.
Grönt sken	Produkten är ansluten till wifi-nätverket.

4.1.3 Superlänkindikator (C)

Indikatorlampan	Beskrivning
Inget sken	Superlänken är bortkopplad. Se till att produkten har dockat i laddstationen.
Grönt sken	Produkten är ansluten till superlänken.
Grönt blinkande sken	Produkten ansluts till superlänken.

4.2 Att göra innan du använder produkten

- Undersök klippområdet regelbundet och ta bort stenar, vajrar och andra främmande föremål.

4.3 Att starta och stänga av produkten

⚠ WARNING! Felaktig användning kan leda till elektrisk chock, överhettning eller att frätande vätska läcker ut från batteriet.

- 1 Starta produkten genom att trycka på strömbrytaren och sedan på OK-knappen.
- 2 Ange PIN-koden.

OBS! Om fel PIN-kod anges 10 gånger hörs ett ljud och produkten stängs av.

OBS! Produkten stängs av automatiskt om ingen inmatning sker inom 30 sekunder efter att produkten har startats.

OBS! Produkten fortsätter att arbeta tills batterinivån är låg. Produkten går då till laddstationen. Produkten startar igen när batteriet är fulladdat eller vid nästa schemalagda starttid.

- 3 För att stänga av produkten, tryck på stoppknappen.
- 4 För att starta produkten igen, tryck på START-knappen och sedan på OK-knappen.
- 5 För att skicka produkten till laddstationen, tryck på HOME-knappen och sedan på OK-knappen.

4.4 Att ändra PIN-kod

- 1 Tryck och håll in START- och HOME-knapparna samtidigt i tre sekunder. Lösenordsinställningsindikatorn och "PIN 1" på displayen blinkar.
- 2 När den första positionen för koden blinkar, tryck på START-knappen eller HOME-knappen för att välja den första siffran i den gamla PIN-koden. Tryck sedan på OK-knappen. Nästa position i koden blinkar.
- 3 Ange alla siffror i den gamla PIN-koden på detta sätt. "PIN 2" blinkar på displayen.

- 4 När den första positionen i koden blinkar, tryck på START-knappen eller HOME-knappen för att välja den första siffran i den nya PIN-koden. Tryck sedan på OK-knappen. Nästa position i koden blinkar.

- 5 Ange alla siffror i den nya PIN-koden på detta sätt. "IDLE" visas på displayen.

4.5 Att ställa in datum och tid

OBS! År, månad, dag och tid måste vara korrekt inställda för att klippschemat ska bli korrekt. Den korrekta ordningsföljden är år, månad, dag och tid.

- 1 Tryck och håll in START-knappen i fem sekunder. Tidsinställningsindikatorn och positionerna för år blinkar på displayen.
- 2 Tryck på START-knappen eller HOME-knappen för att välja år och tryck sedan på OK-knappen. Tidsinställningsindikatorn och positionerna för månad och dag blinkar på displayen.
- 3 När "0" blinkar vid positionen för månad, tryck på START-knappen eller HOME-knappen för att välja månad. Tryck sedan på OK-knappen.
- 4 När "0" blinkar vid positionen för dag, tryck på START-knappen eller HOME-knappen för att välja dag. Tryck sedan på OK-knappen. Tidsinställningsindikatorn och positionen för timme och minut blinkar på displayen.
- 5 När "0" blinkar på displayen, tryck på START-knappen eller HOME-knappen för att välja timme och minut. Tryck sedan på OK-knappen. "IDLE" visas på displayen.

4.6 Att ändra starttid

Standardstarttiden är 09.00.

- 1 Tryck och håll in START- och OK-knapparna samtidigt i tre sekunder.
- 2 När "0" blinkar på displayen, tryck på START-knappen eller HOME-knappen för att välja starttid. Tryck sedan på OK-knappen. "IDLE" visas på displayen.

4.7 Att ändra den dagliga klipptiden

Standardklipptiden är åtta timmar per dag. Klipptiden kan ställas in mellan 1–24 timmar.

- 1 Tryck och håll in OK-knappen i tre sekunder. Den inställda klipptiden visas på displayen och den första siffran blinkar.
- 2 Tryck på START-knappen eller HOME-knappen för att välja lämplig tid. Tryck sedan på OK-knappen. "IDLE" visas på displayen.

4.8 Att ändra antalet klippdagar per vecka

Det förvalda antalet klippdagar per vecka är 5. Antalet klippdagar per vecka kan ställas in på 3, 5 eller 7 dagar.

- 1 Tryck och håll in START- och OK-knapparna samtidigt i tre sekunder.
- 2 När det inställda antalet klippdagar blinkar på displayen, tryck på START-knappen eller HOME-knappen för att välja önskat antal klippdagar per vecka. Tryck sedan på OK-knappen. "IDLE" visas på displayen.

5 Transport

⚠ WARNING! När produkten är igång ska du trycka på stoppknappen och sedan på strömbrytaren för att stänga av produkten innan du lyfter eller flyttar den.

- Lyft produkten i det bakre handtaget för att se till att knivbladen är riktade bort från dig.
- När du transporterar produkten i ett fordon ska du lägga produkten i originalförpackningen, om möjligt.

6 Förvaring

⚠ WARNING! Tryck på stoppknappen och strömbrytaren för att stänga av produkten, och låt alla rörliga delar stanna helt innan du lägger undan produkten i förvaring.

⚠ WARNING! Förvara inte produkten upp och ned utomhus för att förhindra att vatten tränger in i den.

- Under vintern ska produkten förvaras inomhus på en ren och torr plats, utom räckhåll för barn och husdjur.
- Rengör produkten innan du lägger undan den i förvaring.
- Se till att produkten är fulladdad innan du lägger undan den i förvaring.

- Ladda batteriet var tredje månad om produkten inte ska användas under en längre tid.

7 Underhåll

⚠ WARNING! Tryck på stoppknappen och strömbrytaren för att stänga av produkten, och låt alla rörliga delar stanna helt innan du utför underhåll på produkten.

⚠ FÖRSIKTIGHET! Använd endast originalreservdelar eller reservdelar som rekommenderas av leverantören.

- Undersök produkten regelbundet för att se till att alla muttrar, bultar och skruvar är åtdragna.
- Undersök produkten regelbundet med avseende på slitage och skador. Byt ut slitna och skadade delar före användning.

OBS! Om knivbladen eller bultarna är slitna eller skadade måste hela uppsättningen bytas ut för att se till att produkten är balanserad.

- Håll produkten och dess hjul rena för att få bästa möjliga klippresultat.
- Se till att produktens batteri laddas med rätt laddare som rekommenderas av tillverkaren.

7.1 Att byta ut knivbladen på produkten

⚠ WARNING! Tryck på stoppknappen och strömbrytaren för att stänga av produkten, och låt alla rörliga delar stanna helt innan du byter ut knivbladen på produkten.

⚠ WARNING! Skruvar som är skadade, slitna eller inte går att dra åt ordentligt måste bytas ut.

⚠ WARNING! Knivbladen är vassa. Använd skyddshandskar för att förhindra personskada.

⚠ WARNING! Alla knivblad på produkten rör sig när ett av knivbladen vrids. Risk för personskada.

- Knivbladen har en livslängd på upp till två månader om produkten används dagligen.
- Byt ut alla knivblad samtidigt.
- Efter att de nya knivbladen har monterats, se till att skivan med knivblad kan röra sig fritt.

7.2 Att byta ut batteriet

! VARNING! Tryck på stoppknappen och strömbrytaren för att stänga av produkten, och låt alla rörliga delar stanna helt innan du byter ut batteriet.

! VARNING! Om batterivätskan kommer i kontakt med hud eller ögon, spola med vatten eller neutraliserande medel. Ta omedelbart kontakt med läkare om batterivätska kommer i kontakt med ögonen.

! VARNING! Använd endast rätt typ av batteri.

- 1 Vänd produkten upp och ned.
- 2 Lossa skruvarna och ta bort batteriluckan.
- 3 Ta ut batteriet ur batterifacket.
- 4 Tryck på spärren och dra ut batterikontakten från batteriet. Dra inte i sladden.
- 5 Anslut batterikontakten till det nya batteriet. Se till att den låses på plats.
- 6 Sätt i batteriet i batterifacket.
- 7 Sätt tillbaka batteriluckan och dra åt skruvarna.

7.3 Att byta ut strömadaptern

! FÖRSIKTIGHET! Använd elsäkerhetshandskar när du demonterar strömkabeln från strömadaptern.

- 1 Stäng av produkten och koppla bort den från det strömförande eluttaget.
- 2 Lossa på vredet mellan strömkabeln och den gamla adaptern, och ta bort adaptern.
- 3 Anslut strömkabeln till den nya adaptern och dra åt vredet.
- 4 Anslut strömkabeln till ett strömförande eluttag.

7.4 Att uppdatera produktens programvara

! FÖRSIKTIGHET! Stäng inte av produkten under uppdateringen. Produkten startar automatiskt när uppdateringen är klar.

Programvaran kan uppdateras när en ny version finns tillgänglig.

- 1 Du hittar den senaste programvaruversionen på www.jula.com.
- 2 Spara filen på en tom FAT32-formaterad USB-enhet.
- 3 Tryck på stoppknappen och strömbrytaren för att stänga av produkten, och låt alla rörliga delar stanna helt.
- 4 Placera produkten på en stabil, plan och horisontell yta.
- 5 Vänd produkten upp och ned.
- 6 Lossa skruvarna och ta bort batteriluckan.
- 7 Anslut USB-enheten till USB-porten.
- 8 Tryck på produktens strömbrytare. Uppdateringen startar automatiskt.

OBS! Stäng inte av produkten när "LOAD" visas på skärmen eftersom du då kan skada programvaran.

OBS! Uppdateringen tar ca. 15 minuter.

- 9 När "USB" visas på displayen tar du bort USB-enheten och sätter tillbaka batteriluckan.

7.5 Att rengöra produkten

! VARNING! Tryck på stoppknappen och strömbrytaren för att stänga av produkten, och låt alla rörliga delar stanna helt innan du rengör produkten.

! FÖRSIKTIGHET! Se till att alla skruvar är åtdragna innan du rengör produkten.

! FÖRSIKTIGHET! Använd inte högtryckstvätt för att rengöra produktens hölje, för att förhindra skador.

- En vattenslang kan användas för att rengöra produktens hölje.
- Skivan med knivblad kan rengöras med vatten som inte har ett tryck högre än 1 MPa.

8 Felsökning

Problem	Möjlig orsak	Åtgärd
Produkten vibrerar ovanligt mycket.	Knivbladen är skadade eller slitna.	Stäng av produkten och vänd den sedan upp och ner. Undersök knivbladen och byt ut dem vid behov. Se "7.1 Att byta ut knivbladen på produkten" på sida 18.
Produkten kör in i föremål.	Produkten kan inte identifiera hinder på grund av t.ex. dimma, regn, att det är för mörkt eller för ljust eller att föremålet befinner sig i en död vinkel.	Stäng av produkten vid dåliga väderförhållanden och se till att produkten används i dagsljus eller god artificiell belysning.
Produkten gör plötsligt en sväng i ett område utan hinder.	Gräset är för högt och produkten identifierar det som ett hinder. Signalen från begränsningsvajern är för svag i området.	Se till att gräset inte är för långt.
Produkten kan inte ansluta till wifi-nätverket.	Routern arbetar inte på rätt frekvens.	Se till att routern arbetar på 2,4 GHz.
	Produkten och den mobila enheten är inte anslutna till samma wifi-nätverk.	Se till att produkten och den mobila enheten är anslutna till samma wifi-nätverk.
	Avståndet mellan produkten och routern är för stort.	Placera produkten så nära routern som möjligt.

8.1 Felkoder

Felkod	Orsak	Åtgärd
F1	Regnfördröjningen har aktiverats.	Ingen åtgärd krävs.
E1	Produkten befinner sig utanför klippområdet.	Se till att produkten befinner sig i klippområdet.
		Se till att strömadaptern är korrekt ansluten till laddstationen och ett strömförande eluttag.
		Byt position på ändarna av begränsningsvajern i plintarna på baksidan av laddstationen.
E2	Hjulen är blockerade.	Tryck på strömbrytaren för att stänga av produkten och flytta den till ett område där det inte finns några hinder. Starta sedan produkten.
		Tryck på strömbrytaren för att stänga av produkten. Vänd den upp och ner och kontrollera om hjulen är blockerade och avlägsna blockeringen vid behov. Vänd produkten upprätt och starta om den.
E3	Skivan med knivblad är blockerad.	Tryck på strömbrytaren för att stänga av produkten och placera produkten i klippområdet. Om felkoden fortsätter att visas ska du se till att strömadaptern är korrekt ansluten till laddstationen och ett fungerande eluttag.
		Byt position på ändarna av begränsningsvajern i plintarna på baksidan av laddstationen.
E4	Hindersensorn har inte återställts.	Tryck på strömbrytaren för att stänga av produkten och flytta den till ett område där det inte finns några hinder. Ta bort det flytande höljet och se till att de cylindriska magneterna kan röra sig fritt. Avlägsna föremål som fastnat, sätt på höljet och starta produkten.

Felkod	Orsak	Åtgärd
E5	Produkten har lyfts upp från marken.	Tryck på strömbrytaren för att stänga av produkten och flytta den till ett område där det inte finns några hinder. Starta sedan produkten.
		Tryck på strömbrytaren för att stänga av produkten. Vänd den upp och ner och avlägsna blockeringar som hindrar framhjulsexeln från att röra sig fritt.
E6	Vältningssensorn har aktiverats.	Vänd produkten upprätt och starta sedan produkten.
E7	Lutningssensorn har utlöst.	Tryck på strömbrytaren för att stänga av produkten och placera den på en plan, horisontellt yta. Starta sedan produkten.
E8	Produkten har inte dockat korrekt i laddstationen.	Se till att det finns minst 1 meter rak begränsningsvajer och inga hinder framför eller bakom laddstationen.
		Se till att laddstationen är installerad på ett horisontellt, plant underlag.
		Docka produkten manuellt i laddstationen. När batteriet är fulladdat kan du starta produkten.
E9	Gräsklipparen kan inte röra sig fritt.	Tryck på strömbrytaren för att stänga av produkten och flytta den till ett område där det inte finns några hinder.
E11	Det kommer ingen signal från begränsningsvajern.	Se till att produkten befinner sig i klippområdet.
		Se till att strömadaptern är korrekt ansluten till laddstationen och ett fungerande eluttag.
		Se till att begränsningsvajern inte är skadad.
E12	Batterifel.	Byt batteri.
E13	Laddningsfel.	Rengör laddningshuvudet och polerna.
E14	Klippområdet är för stort.	Minska produktens klippområde.
BP	Batteriets temperatur är för hög eller för låg.	Om batteriet är för varmt, låt det svalna. Starta sedan produkten.
		Om batteriet är för kallt, låt det värmas upp till minst 5°C. Starta sedan produkten.
		Byt ut batteriet.
EE	Okänt fel.	Tryck på strömbrytaren för att stänga av produkten och starta den sedan igen. Om felkoden fortfarande visas efter att korrigeringsåtgärderna har utförts, kontakta leverantören eller en auktoriserad serviceverkstad.
Lock (låst)	Felaktig PIN-kod har angetts för många gånger.	Vänta i 10 minuter och ange rätt pinkod.

9 Kassering

- Se till att du följer lokala bestämmelser när du kasserar produkten. Elda inte upp produkten.

10 Tekniska data

Specifikation	Värde
Märkspänning	20 V
Klipphöjd	20–60 mm
Klippbredd	22 cm
Klippområde	1600 m ²
Begränsningsvajerens längd	220 m
Batteri	Litiumjon
Laddtid	75 min
Mått (LxBxH)	63 x 46,5 x 24,5 cm
Vikt	11 kg

Innholdsfortegnelse

1	Introduksjon	23
1.1	Produktet.....	23
1.2	Tiltenkt bruk.....	23
1.3	Systemkrav.....	23
1.4	Symboler	23
1.5	Produktoversikt.....	24
2	Sikkerhet	24
2.1	Sikkerhetsdefinisjoner.....	24
2.2	Sikkerhetsinstruksjoner for bruk.....	24
3	Installasjon	26
3.1	Installasjon av produktet.....	26
3.2	Opprette beskyttede områder	26
3.3	Gjøre en funksjonstest.....	27
3.4	Installasjon av produktappen.....	27
4	Bruk	27
4.1	Veiledning for statusindikator.....	27
4.2	Før du bruker produktet	28
4.3	Slik starter og stopper du produktet.....	28
4.4	For å endre PIN-koden.....	28
4.5	Stille inn dato og klokkeslett	28
4.6	For å endre starttiden	28
4.7	For å endre den daglige klippetiden	28
4.8	Endre antall klippedager per uke.....	29
5	Transport	29
6	Oppbevaring	29
7	Vedlikehold	29
7.1	Å skifte ut knivbladene på produktet.....	29
7.2	Å bytte ut batteriet.....	29
7.3	Slik bytter du ut strømadapteren	30
7.4	Slik oppdaterer du programvaren til produktet.....	30
7.5	Rengjøring av produktet.....	30
8	Feilsøking	30
8.1	Feilkoder	31
9	Kassering	32
10	Tekniske data	33

1 Introduksjon

1.1 Produktet

Produktet er en robotgressklipper med digitalt display og regnsensor. Ladestasjon, kantledning, kabelplugg og ni kniver er inkludert.

Produktet er en IoT-enhet (Internet of Things) og kan kobles til et eksisterende WiFi-nettverk.

Appen er en del av et skybasert kontrollsystem. Når produktet er koblet til appen, kan det få tilgang til planlagte data og laste ned den nyeste programvaren.

Produktet får instruksjonene fra appen når det er innenfor rekkevidden til WiFi-signalet. Hvis produktet ikke er innenfor rekkevidden til WiFi-signalet, vil det motta instruksjonene når det er innenfor rekkevidden til WiFi-signalet igjen.

1.2 Tiltenkt bruk

Produktet kan klippe plener på opptil 1600 m².

1.3 Systemkrav

- WiFi-nettverk (2,4 GHz).
- WiFi-ruter.
- iPhone, iPad (iOS 11.0 eller nyere) eller Android (5.0 eller nyere).

MERK! En dedikert hub eller ruter for produktet er ikke nødvendig.

1.4 Symboler

	Les bruksanvisningen nøye og forsikre deg om at du har forstått den før du tar produktet i bruk. Ta vare på bruksanvisningen for fremtidig bruk.
	Ikke ta på roterende kniver.
	Advarsel! Hold hender og føtter på avstand. Risiko for kuttskader.
	Bruk kun den angitte pluggtypen.
	Sikkerhetsklasse III.

	Lydeffektnivå. Se "10 Tekniske data" på side 33 .
	Ikke sitt opp på produktet.
	Sikringen må skiftes ut med den merkingen som er angitt på produktetiketten.
	Sikkerhetsklasse II.
	Produktet må ikke brennes.
	Ikke bløtlegg produktet.
	Kassert produkt må resirkuleres i henhold til gjeldende lovgivning.
	Dette produktet er i samsvar med gjeldende EU-direktiver og -forskrifter.
	Gjenvinnes som elektrisk avfall.

1.5 Produktoversikt

Figur 1

1. Knapp for strømbryter
2. Startknapp/Øk verdi
3. Home-knapp/ Reduser verdi
4. OK-knappen
5. Indikator for ladenivå
6. WiFi-indikator
7. Bluetooth-indikator
8. Indikator for tidsinnstilling
9. Indikator for passordinnstilling
10. Stoppknapp
11. Klippehøydejustering
12. Transporthåndtak

2 Sikkerhet

2.1 Sikkerhetsdefinisjoner

⚠ ADVARSEL! Hvis du ikke følger disse instruksjonene, er det fare for død eller personskaade.

⚠ FORSIKTIG! Hvis du ikke følger disse instruksjonene, er det fare for skade på produktet, annet materiell eller på omgivelsene.

MERK! Informasjon som er nødvendig i en gitt situasjon.

2.2 Sikkerhetsinstruksjoner for bruk

⚠ ADVARSEL! Hvis du ikke følger disse instruksjonene er det fare for død eller skade.

- Pass på at disse personene ikke bruker produktet uten tilsyn:
 - Barn under 8 år.
 - Personer som ikke kjenner produktet tilstrekkelig.
 - Personer med nedsatt funksjonsevne.
- Barn må ikke leke med produktet.
- Barn må ikke rengjøre eller utføre vedlikehold på produktet uten tilsyn.
 - Les og følg advarselsinstruksjonene før bruk.
 - Ikke la barn oppholde seg i nærheten når produktet er i drift.
 - Ikke løp når du flytter produktet.
 - Ikke løft eller flytt produktet når det er i drift eller når strømbryteren er i på-stilling.
 - Ikke bruk produktet hvis stoppknappen ikke fungerer.
 - Ikke koble ut stoppknappen.
 - Stopp produktet og la de bevegelige delene stoppe fullstendig før du løfter, beveger eller vedlikeholder produktet.
 - På produkter med flere kniver kan alle knivene bevege seg hvis en av knivene dreies. Dette kan føre til personskaade.

- Ikke hold hender eller føtter i nærheten av, eller under, de roterende delene av produktet.
- Trykk på "STOP"-knappen og strømbryteren for å stoppe produktet og la alle bevegelige deler stoppe helt i følgende situasjoner:
 - Før du fjerner en blokkering.
 - Før du undersøker, rengjør eller utfører vedlikehold på produktet.
 - Før du undersøker produktet etter at det har truffet et objekt.
 - Hvis produktet vibrerer uvanlig mye.
- Ikke plasser gjenstander på produktet eller ladestasjonen.
- Ikke bruk produktet hvis dekslet eller sikkerhetsinnretningene er skadet eller ikke er riktig festet.
- Ikke plasser strømkabelen innenfor klippeområdet.
- Undersøk strømkabelen regelmessig og sørg for at den ikke er slitt eller skadet.
- Ikke koble strømkabelen til en strømforsyning hvis den er skadet.
- Ikke bruk produktet hvis strømkabelen er skadet eller slitt.
- Ikke trekk i kabelen for å koble produktet fra stikkkontakten, trekk i støpselet.
- Ikke ta på en skadet strømkabel før den er koblet fra strømforsyningen for å unngå kontakt med strømførende deler.
- Kun godkjent personell kan skifte ut en skadet strømkabel.
- Ikke installer ladestasjonen i et område der det er fare for vannansamling eller oversvømmelse.
- Stopp bruken av produktet hvis det blir stående vann i klippeområdet, for eksempel hvis det dannes vannansamlinger ved kraftig regnvær.
- Ladestasjonen må installeres minst 60 cm fra brennbare materialer.
- Ikke bruk en skjøteledning mellom strømforsyningen og ladestasjonen.
- Det anbefales å koble produktet til en strømforsyning med en jordfeilbryter (RCD) med en utløserstrøm på maksimalt 30 mA.
- Undersøk produktet regelmessig og sørg for at knivene, knivboltene, knivenheten og kablene ikke er slitt eller skadet.
- Ikke bruk produktet når det er fare for lynnedslag.
- Ikke bruk produktet til å:
 - trimme busker, hekker og kratt,
 - kutte klatreplanter,
 - klippe på tak eller i balkongkasser,
 - hakke eller fiise opp avkapp fra trær eller hekker,
 - rydde stier,
 - flate ut jordhauger.
- Sørg for at det ikke befinner seg gjenstander i arbeidsområdet som kan skade knivene. For eksempel steiner, grener, verktøy og leker.
- Når produktet brukes manuelt:
 - Klipp bare i dagslys eller i godt kunstig lys.
 - Ikke bruk produktet på vått gress.
 - Ikke løp med produktet.
 - Ikke strekk deg for langt, og sørg for å ha riktig fotfeste i skråninger.
 - Ikke bruk sandaler eller gå barbeint.
 - Bruk lange bukser.
 - Vær forsiktig når du rygger produktet mot deg selv.
 - Hold føttene unna når du starter produktet.
- Ikke bruk produktet hvis du er trett, syk eller beruset. Dette vil redusere synet, årvåkenheten, koordinasjonen og dømmekraften.
- Ikke la barn eller personer som ikke vet hvordan de skal betjene produktet, bruke det.
- Ikke bruk produktet hvis det er skadet.
- Ikke gjør endringer på produktet.
- Bruk produktet kun til den angitte funksjonen.

2.2.1 Gjenværende risiko

Det vil alltid være gjenværende risiko selv om du bruker produktet i henhold til instruksjonene.

Følgende farer kan oppstå i forbindelse med typen og utformingen av dette elektroverktøyet:

- Kuttskader. Bruk vernehansker og øyebeskyttelse når du utfører vedlikehold på produktet og skifter ut knivene.

3 Installasjon

3.1 Installasjon av produktet

⚠ FORSIKTIG! Ikke installer ladestasjonen under et stort tre, og ikke fest skjøteledningen rundt et stort tre. Lynnedslag kan forårsake skade på produktet.

MERK! Maksimal tillatt lengde for kantledningen er 220 m.

MERK! Ikke la produktet kjøre i skråninger med en vinkel som er større enn 35 % (20°). (Figur 2)

MERK! Plasseringen av ladestasjonen er svært viktig fordi produktet går tilbake til ladestasjonen i retning mot klokken. (Figur 3)

1 Velg et passende sted for ladestasjonen. Pass på at bakken er flat og horisontal.

Merk! Ladestasjonen kan installeres ved siden av en vegg hvis avstanden til veggen er minst 30 cm. Pass på at det er minst 1 meter rett kantledning uten blokkering foran og bak ladestasjonen. (Figur 4)

2 Fjern ca. 10 mm isolasjon fra den ene enden av kantledningen.

3 Koble enden av kantledningen til den røde terminalen på baksiden av ladestasjonen. (Figur 5)

4 Trekk kantledningen gjennom åpningen i bunnplaten til ladestasjonen.

⚠ FORSIKTIG! Kantledningen skal legges i klippeområdet 30 cm fra kanten. Avstanden kan reduseres til 8 cm der klippeområdet krysses av stier eller innkjørsler som er på nivå med bakken.

5 Fest kantledningen til bakken med knagger langs kanten av klippeområdet. Sett pinnene i en avstand på ca. 80 cm. Pass på at kantledningen er rett uten bretter. (Figur 6)

MERK!! Hvis bakken ikke er jevn, kan det være nødvendig å sette pluggene nærmere hverandre.

MERK!! For å opprette beskyttede områder, se ["3.2 Opprette beskyttede områder"](#) på side 26.

MERK!! Hjørner må ha en vinkel på minst 90°. Kantledningen må være helt rett til hjørnet fra begge sider. (Figur 7)

MERK! Produktet trenger en ledig plass på 80 cm for korrekt drift. (Figur 8)

6 Når kantledningen er installert rundt klippeområdet, klipper du av den uønskede lengden.

7 Fjern ca. 10 mm isolasjon fra enden av kantledningen.

8 Koble kantledningen til den svarte terminalen på baksiden av ladestasjonen.

9 Monter bunnplaten til ladestasjonen til bakken med pinnene.

⚠ OBS! Legg strømkabelen utenfor klippeområdet hvis mulig. **⚠ Hvis** det er nødvendig å legge strømkabelen i klippeområdet, grav den ned.

10 Installer strømadapteren på en vegg, minst 30 cm fra bakken.

11 Koble strømkabelen til ladestasjonen og til strømadapteren.

12 Koble strømkabelen til en stikkontakt. Statusindikatoren vil lyse uavbrutt grønt. Hvis ikke, se ["4.1 Veiledning for statusindikator"](#) på side 27.

13 Trykk og hold inne strømbryteren til produktet starter.

14 Skriv inn standard PIN-kode "0000". Tallet "0" blinker på displayet.

15 Trykk på "OK"-knappen 4 ganger.

MERK! Produktet stopper automatisk hvis ingenting trykkes innen 30 sekunder etter at strømbryteren trykkes inn.

3.2 Opprette beskyttede områder

1 Legg kantledningen i en løkke rundt det beskyttede området. Sørg for at produktet har en ledig plass på 80 cm rundt det beskyttede området. (Figur 9)

2 Fest kantledningen som går fra løkken til bakken sammen med kantledningen som går til løkken.

3.3 Gjøre en funksjonstest

- 1 Vri klippehøydejusteringen til 60 mm.
- 2 Sett produktet i klippeområdet og start det. Se "4.3 Slik starter og stopper du produktet" på side 28.
- 3 Overvåk produktet for å sikre at det fungerer som det skal i klippeområdet.
- 4 Trykk på "HOME"-knappen og deretter på "OK"-knappen, og sørg for at produktet returnerer langs kantledningen til ladestasjonen.

MERK! Superlink-indikatoren (C) lyser når produktet er i ladestasjonen. Hvis ikke, dokk produktet manuelt til ladestasjonen. Hvis superlink-indikatoren fortsatt ikke lyser, må du kontakte leverandøren eller godkjent personell. (Figur 10)

3.4 Installasjon av produktappen

MERK! For å installere appen må du ha serienummeret til produktet. Serienummeret finner du under bakdekselet på produktet. Et alternativ til å skrive inn serienummeret er å bruke QR-koden.

MERK! Plasser produktet, den mobile enheten og ruterens så nær hverandre som mulig.

- 1 Skann QR-koden for å laste ned appen. (Figur 11)
- 2 Start appen for å registrere deg eller logge inn på kontoen din.
- 3 Skriv inn serienummeret til produktet.
- 4 Angi standardkoden "0000".
- 5 Følg instruksjonene i appen for å koble produktet til Wi-Fi.

4 Bruk

⚠ ADVARSEL! Trykk på "STOPP"-knappen for å stoppe produktet før det flyttes fra eller i klippeområdet.

⚠ ADVARSEL! Driften av produktet må overvåkes dersom det er barn eller dyr i klippeområdet.

- For å bevare batteriets levetid vil produktet stoppe ladingen når batteriet er fulladet, og begynne å lade igjen når batterinivået er 95 %.

- Batteriets ytelse er best når temperaturen i omgivelsene er $20\text{ }^{\circ}\text{C} \pm 5\text{ }^{\circ}\text{C}$.

4.1 Veiledning for statusindikator

(Figur 10)

4.1.1 Strømindikator (A)

Merk! For å redusere energiforbruket lyser ikke strømindikatoren når produktet lades.

Indikator	Beskrivelse
Ikke noe lys	Det er ingen strømforsyning tilkoblet produktet. 1. Kontroller at strømkabelen er riktig koblet til ladestasjonen. 2. Kontroller at strømadapteren er riktig koblet til et egnet og fungerende strømuttak.
Grønt lys	Kantledningen er ikke riktig tilkoblet. Produktet er fulladet.
Grønt lys blinker	Produktet lades.
Rødt lys blinker	Kantledningen er ikke riktig tilkoblet. 1. Pass på at begge endene av kantledningen er koblet til terminalene på ladestasjonen. 2. Pass på at kantledningen ikke er skadet eller brettet.

4.1.2 Wi-Fi-indikator (B)

Indikator	Beskrivelse
Ikke noe lys	Wi-Fi er frakoblet. Start ladestasjonen på nytt.
Grønt lys	Produktet er koblet til Wi-Fi.

4.1.3 Super-link-indikator (C)

Indikator	Beskrivelse
Ikke noe lys	Super-link er frakoblet. Sørg for at produktet er docket i ladestasjonen.
Grønt lys	Produktet er koblet til super-linken.
Grønt lys blinker	Produktet kobles til super-linken.

4.2 Før du bruker produktet

- Inspiser klippeområdet regelmessig og fjern steiner, ledninger og andre fremmedlegemer.

4.3 Slik starter og stopper du produktet

⚠ ADVARSEL! Feil bruk kan føre til elektrisk støt, overoppheting eller lekkasje av etsende væske fra batteriet.

- 1 For å starte produktet trykker du på av/på-knappen og deretter på "OK"-knappen.

- 2 Tast inn PIN-koden.

MERK! Hvis feil PIN-kode tastes inn 10 ganger, høres en lyd og deretter stopper produktet.

MERK! Produktet stopper automatisk hvis ingenting trykkes innen 30 sekunder etter at strømbryteren trykkes inn.

MERK! Produktet vil være i drift fram til batterinivået blir lavt. Produktet vil deretter gå til ladestasjonen. Produktets drift starter igjen når batteriet er fulladet eller ved neste planlagte starttidspunkt.

- 3 Trykk på "STOP"-knappen for å stoppe produktet.

- 4 For å starte produktet igjen, trykk på "START"-knappen og deretter på "OK"-knappen.

- 5 For å stoppe driften og sende produktet til ladestasjonen, trykk på "HOME"-knappen og deretter "OK"-knappen.

4.4 For å endre PIN-koden

- 1 Trykk og hold inne "START" og "HOME"-knappene samtidig i 3 sekunder. Indikatoren for passordinnstilling og "PIN 1" blinker på displayet.

- 2 Når den første posisjonen for koden blinker, trykk på "START" eller "HOME"-knappen for å velge det første tallet i den gamle PIN-koden. Trykk på "OK"-knappen. Den neste posisjonen til koden vil blinke.

- 3 Angi alle sifrene i den gamle PIN-koden. "PIN 2" vil blinke på displayet.

- 4 Når den første posisjonen til koden blinker, trykk på "START" eller "HOME"-knappen for å velge det første sifferet i den nye PIN-koden. Trykk på "OK"-knappen. Den neste posisjonen til koden vil blinke.

- 5 Angi alle sifrene i den nye PIN-koden. "IDLE" vises på displayet.

4.5 Stille inn dato og klokkeslett

MERK! År, måned, dag og klokkeslett må angis riktig for at klippeplanen skal være riktig. Riktig rekkefølge er år, måned, dag og tid.

- 1 Trykk og hold "START"-knappen i 5 sekunder. Tidsinnstillingssymbolet og posisjonene for år blinker på displayet.
- 2 Trykk på "START" eller "HOME"-knappen for å velge år og trykk deretter på "OK"-knappen. Tidsinnstillingssymbolet og posisjonene for måned og dag vil blinke på displayet.
- 3 Når "0" blinker i posisjonen for måned, trykk på "START" eller "HOME"-knappen for å velge måned. Trykk på "OK"-knappen.
- 4 Når "0" blinker ved posisjonen for dag, trykk på "START" eller "HOME"-knappen for å velge dag. Trykk på "OK"-knappen. Tidsinnstillingssymbolet og posisjonene for time og minutt vil blinke på displayet.
- 5 Når "0" blinker på displayet, trykk på "START" eller "HOME"-knappen for å velge time og minutt. Trykk på "OK"-knappen. "IDLE" vises på displayet.

4.6 For å endre starttiden

Standard starttid er 09.00.

- 1 Trykk og hold inne "START" og "OK"-knappene samtidig i 3 sekunder.
- 2 Når "0" blinker på displayet, trykk på "START" eller "HOME"-knappen for å velge starttidspunkt. Trykk på "OK"-knappen. "IDLE" vises på displayet.

4.7 For å endre den daglige klippetiden

Standard klippetid er 8 timer per dag. Klippetiden kan stilles inn mellom 1-24 timer.

- 1 Trykk og hold inne "OK"-knappen i 3 sekunder. Den innstilte klippeperioden vises på displayet og det første tallet blinker.
- 2 Trykk på "START" eller "HOME"-knappene for å velge den aktuelle tiden. Trykk på "OK"-knappen. "IDLE" vises på displayet.

4.8 Endre antall klippedager per uke

Standard antall klippedager per uke er 5. Antall klippedager per uke kan settes til 3, 5 eller 7 dager.

- 1 Trykk og hold inne "START" og "OK"-knappene samtidig i 3 sekunder.
- 2 Når det innstilte antallet klippedager blinker på displayet, trykk på "START" eller "HOME"-knappene for å velge det aktuelle antallet klippedager per uke. Trykk på "OK"-knappen. "IDLE" vises på displayet.

5 Transport

⚠ ADVARSEL! Under bruk av produktet, trykk på "STOPP"-knappen og deretter strømbryteren for å stoppe produktet før du løfter eller flytter det.

- Løft produktet i håndtaket for å sikre at bladene er rettet bort fra deg.
- Når du transporterer produktet i et kjøretøy, må du om mulig legge produktet i originalemballasjen.

6 Oppbevaring

⚠ ADVARSEL! Trykk på "STOP"-knappen og strømbryteren for å stoppe produktet og la alle bevegelige deler stoppe helt før du rengjør produktet.

⚠ ADVARSEL! Ikke oppbevar produktet opp ned utendørs for å unngå at det kommer vann inn i det.

- Om vinteren skal produktet oppbevares innendørs på et rent og tørt sted utilgjengelig barn og kjæledyr.
- Rengjør produktet før du setter det til oppbevaring.
- Sørg for at produktet er fulladet før du setter det til oppbevaring.
- Hvis produktet skal ligge til oppbevaring over lengre tid, må du lade batteriet hver 3. måned.

7 Vedlikehold

⚠ ADVARSEL! Trykk på "STOP"-knappen og strømbryter for å stoppe produktet og la alle bevegelige deler stoppe helt før du utfører vedlikehold på produktet.

⚠ FORSIKTIG! Bruk kun originale reservedeler eller reservedeler som er anbefalt av leverandøren.

- Undersøk produktet regelmessig for å sikre at alle muttere, bolter og skruer sitter godt.
- Undersøk produktet for slitasje og skade. Skift ut slitte og skadde deler før bruk.

MERK! Hvis knivbladene eller boltene er slitt eller skadet, må hele settet byttes ut for å sikre at produktet er balansert.

- Hold produktet og hjulene rene for å få best mulig klipperesultat.
- Sørg for at batteriet til produktet er ladet med riktig lader anbefalt av produsenten.

7.1 Å skifte ut knivbladene på produktet

⚠ ADVARSEL! Trykk på "STOP"-knappen og strømbryteren for å stoppe produktet og la alle bevegelige deler stoppe helt før du bytter knivene på produktet.

⚠ ADVARSEL! Skruer som er skadet, slitt eller ikke kan strammes ordentlig, må skiftes ut.

⚠ ADVARSEL! Knivene er skarpe. Bruk vernehansker for å unngå skader.

⚠ ADVARSEL! Alle bladene på produktet beveger seg når en av knivene dreier. Fare for personskaade.

- Knivbladene har en levetid på opptil 2 måneder dersom produktet er i drift daglig.
- Skift ut alle knivene samtidig.
- Etter at de nye bladene er installert, sørg for at bladskiven kan bevege seg fritt.

7.2 Å bytte ut batteriet

⚠ ADVARSEL! Trykk på "STOP"-knappen og strømbryteren for å stoppe produktet og la alle bevegelige deler stoppe helt før du bytter batteri.

⚠ ADVARSEL! Hvis batterivæske kommer i kontakt med hud eller øyne, må du skylle med vann eller nøytraliserende middel. Oppsøk legehjelp umiddelbart hvis batterivæske kommer i kontakt med øynene dine.

⚠ ADVARSEL! Bruk kun riktig type batteri.

- 1 Snu produktet opp-ned.
- 2 Løsne skruen og fjern batteridekselet.
- 3 Løft batteriet ut av batterirommet.
- 4 Trykk på låsen og trekk ut batterikontakten fra batteriet. Ikke trekk i kableen.
- 5 Fest batterikontakten til det nye batteriet. Pass på at den klikker på plass.

6 Sett et nytt batteri i batterirommet.

7 Sett tilbake batteridekselet og stram skruen.

7.3 Slik bytter du ut strømadapteren

⚠ FORSIKTIG! Bruk elektriske sikkerhetshansker når du demonterer strømkabelen fra strømadapteren.

1 Stopp produktet og koble det fra stikkkontakten.

2 Løsne knotten mellom strømkabelen og den gamle adapteren, og fjern adapteren.

3 Koble strømkabelen til den nye adapteren, og stram til knotten.

4 Koble strømkabelen til en stikkontakt.

7.4 Slik oppdaterer du programvaren til produktet

⚠ FORSIKTIG! Ikke stopp produktet under oppdateringen. Produktet starter automatisk når oppdateringen er fullført.

Programvaren kan oppdateres når en ny versjon er tilgjengelig.

1 Du finner den nyeste programvareversjonen på www.jula.com.

2 Lagre filen på en tom FAT32-formatert USB-minnepinne.

3 Trykk på "STOP"-knappen og strømbryteren for å stoppe produktet og la alle bevegelige deler stoppe helt opp.

4 Sett produktet på et stabilt, plant og vannrett underlag.

5 Snu produktet opp-ned.

6 Løsne skruen og fjern batteridekselet.

7 Installer USB-stasjonen i USB-porten.

8 Trykk på strømbryterknappen på produktet. Oppdateringen starter automatisk.

MERK! Ikke stopp produktet når «LOAD» vises på skjermen, da dette kan skade programvaren.

MERK! Oppdateringen vil ta omtrent 15 minutter.

9 Når "USB" vises på displayet, tar du ut USB-stasjonen og setter tilbake batteridekselet.

7.5 Rengjøring av produktet

⚠ ADVARSEL! Trykk på "STOP"-knappen og strømbryteren for å stoppe produktet og la alle bevegelige deler stoppe helt før du rengjør produktet.

⚠ FORSIKTIG! Sørg for at alle skruene er strammet til før du rengjør produktet.

⚠ FORSIKTIG! Ikke bruk høytrykksvann til å rengjøre dekselet på produktet for å unngå skade.

- En vannslange kan brukes til å rengjøre dekselet på produktet.
- Knivskiven kan rengjøres vann med et trykk som ikke er høyere enn 1 MPa.

8 Feilsøking

Problem	Mulig årsak	Tiltak
Produktet vibrerer uvanlig mye.	Bladene er skadet eller slitt.	Stopp produktet, og snu det opp ned. Undersøk knivbladene og skift dem ut om nødvendig. Se "Å skifte ut knivbladene på produktet" på side 29.
Produktet støter på gjenstander.	Produktet kan ikke identifisere hindringer på grunn av for eksempel tåke, regn, at det er for mørkt eller for lyst, eller at objektet befinner seg i en dødvinkel.	Stopp produktet i dårlig vær, og sørg for at produktet brukes i dagslys eller godt kunstig lys.
Produktet svinger plutselig i et område uten hindringer.	Gresset er for høyt, og produktet identifiserer det som et hinder.	Forsikre deg om at gressets lengde er innenfor produktets klippekapasitet.
	Signalet fra kantledningen er for svakt i området.	
Produktet kobler seg ikke til Wi-Fi.	Ruteren bruker ikke riktig frekvens.	Kontroller at ruteren bruker 2,4 GHz.
	Produktet og den mobile enheten er ikke koblet til samme Wi-Fi.	Kontroller at produktet og den mobile enheten er koblet til samme Wi-Fi.
	Avstanden mellom produktet og ruteren er for stor.	Plasser produktet så nær ruteren som mulig.

8.1 Feilkoder

Feilkode	Årsak	Tiltak
F1	Regnforsinkelsen er aktivert.	Ingen tiltak er nødvendig.
E1	Produktet befinner seg utenfor klippeområdet.	Pass på at produktet er i klippeområdet.
		Sørg for at strømadapteren er riktig koblet til ladestasjonen og et strømuttak som fungerer.
		Endre posisjonen til endene av kantledningen i terminalene på baksiden av ladestasjonen.
E2	Hjulene er blokkert.	Trykk på strømbryteren for å stoppe produktet og flytte det til et område der det ikke er noen hindringer. Start deretter produktet.
		Trykk på strømbryteren for å stoppe produktet. Snu det opp-ned og kontroller om hjulene er blokkert, og fjern blokkeringen hvis det er nødvendig. Snu produktet oppreist og start det.
E3	Knivskiven er blokkert.	Trykk på strømbryteren for å stoppe produktet og plasser produktet i klippeområdet. Hvis feilkoden fortsetter å vises, sørg for at strømadapteren er riktig koblet til ladestasjonen og et strømuttak som fungerer.
		Endre posisjonen til endene av kantledningen i terminalene på baksiden av ladestasjonen.
E4	Hindringssensoren er ikke tilbakestilt.	Trykk på strømbryteren for å stoppe produktet og flytte det til et område der det ikke er noen hindringer. Fjern det flytende dekselet og sørg for at dets sylindriske magneter kan bevege seg fritt. Fjern gjenstander som sitter fast, sett på dekselet og start produktet.

Feilkode	Årsak	Tiltak
E5	Produktet løftes opp fra bakken.	Trykk på strømbryteren for å stoppe produktet og flytte det til et område der det ikke er noen hindringer. Start deretter produktet.
		Trykk på strømbryteren for å stoppe produktet. Snu det opp-ned og fjern blokkeringer som hindrer forhjulsakselen i å bevege seg fritt.
E6	Veltesensoren er aktivert.	Snu produktet oppreist, og start deretter produktet.
E7	Vippesensoren utløses.	Trykk på strømbryteren for å stoppe produktet og plasser det på en flat, horisontal overflate. Start deretter produktet.
E8	Produktet er ikke riktig dokket til ladestasjonen.	Pass på at det er minst 1 meter rett kantledning og ingen hindringer foran og bak ladestasjonen.
		Sørg for at ladestasjonen er installert på et horisontalt, plant underlag. Dokk produktet manuelt til ladestasjonen. Når batteriet er fulladet, start produktet.
E9	Gressklipperen kan ikke bevege seg fritt.	Trykk på strømbryteren for å stoppe produktet og flytte det til et område der det ikke er noen hindringer.
E11	Det er ikke noe signal fra kantledningen.	Pass på at produktet er i klippeområdet.
		Sørg for at strømadapteren er riktig koblet til ladestasjonen og et strømuttak som fungerer.
		Forsikre deg om at kantledningen ikke er skadet.
E12	Batterifeil.	Lad batteriet.
E13	Feil ved lading.	Rengjør ladehodet og polene.
E14	Klippeområdet er for stort.	Reduser klippearealet for produktet.
BP	Temperaturen på batteriet er for lav eller for høy.	Hvis batteriet er for varmt, må du la det avkjøles. Start deretter produktet.
		Hvis batteriet er for kaldt, la det varmes opp til minst 5 °C. Start deretter produktet.
		Bytt ut batteriet.
EE	Ukjent feil.	Trykk på strømbryteren for å stoppe produktet, og start det deretter igjen. Hvis feilkoden vises etter at de korrigerende oppgavene er utført: Henvend deg til leverandøren eller til et godkjent servicesenter.
Lås	Feil PIN-kode har blitt tastet inn for mange ganger	Vent i 10 minutter og tast inn riktig PIN-kode.

9 Kassering

- Følg lokale forskrifter når du avhender produktet. Produktet må ikke brennes.

10 Tekniske data

Spesifikasjoner	Verdi
Nominell spenning	20 V
Klippehøyde	20–60 mm
Klippebredde	22 cm
Klippeområde	1600 m ²
Kantledningens lengde	220 m
Batteri	Li-ion
Ladetid	75 min
Dimensjoner (LxBxH)	63 x 46,5 x 24,5 cm
Vekt	11 kg

EN

SV

NO

DA

PL

DE

FI

FR

NL

Indholdsfortegnelse

1	Indledning	34
1.1	Produktet.....	34
1.2	Anvendelse.....	34
1.3	Systemkrav.....	34
1.4	Symboler	34
1.5	Produktoversigt.....	35
2	Sikkerhed	35
2.1	Sikkerhedsdefinitioner.....	35
2.2	Sikkerhedsanvisninger for brug.....	35
3	Montering	37
3.1	Sådan monteres produktet.....	37
3.2	Sådan laves beskyttede områder.....	37
3.3	Sådan laver du en funktionstest.....	38
3.4	Sådan installerer du appen.....	38
4	Brug	38
4.1	Oversigt over statusindikatorer.....	38
4.2	Før produktet tages i brug.....	39
4.3	Sådan tændes og slukkes produktet.....	39
4.4	Sådan ændrer du PIN-koden.....	39
4.5	Sådan indstiller du dato og klokkeslæt.....	39
4.6	Sådan ændrer du starttidspunktet.....	39
4.7	Sådan ændres den daglige klippetid.....	40
4.8	For at ændre antallet af klippedage pr. uge.....	40
5	Transport	40
6	Opbevaring	40
7	Vedligeholdelse	40
7.1	Sådan udskifter du produktets klinger.....	40
7.2	Sådan udskifter du batteriet	41
7.3	Sådan udskiftes strømadapteren.....	41
7.4	Sådan opdaterer du produktets software.....	41
7.5	Sådan rengøres produktet	41
8	Fejlfinding	42
8.1	Fejlkoder.....	42
9	Bortskaffelse	43
10	Tekniske data	44

1 Indledning

1.1 Produktet

Produktet er en robotplæneklipper med et digitalt display og en regnsensor. Ladestation, afgrænsningskabel, kabelpløkker og ni klinger medfølger.

Produktet er en IoT-enhed (Internet of Things) og kan kobles til et eksisterende WiFi.

Appen er en del af et skybaseret kontrolsystem. Når produktet er tilknyttet appen, kan det få adgang til planlagte data og downloade den seneste software.

Produktet får instruktionerne fra appen, når det er inden for WiFi-signalets rækkevidde. Hvis produktet ikke befinder sig inden for WiFi-signalets rækkevidde, får det instruktionerne, når det igen er inden for WiFi-signalets rækkevidde.

1.2 Anvendelse

Produktet kan slå plæner på op til 1600 m².

1.3 Systemkrav

- WiFi-netværk (2,4 GHz).
- WiFi-router.
- iPhone, iPad (IOS 11.0 eller nyere) eller Android (5.0 eller nyere).

BEMÆRK! Produktet kræver ikke sin egen hub eller router.

1.4 Symboler

	Læs betjeningsvejledningen omhyggeligt, og vær sikker på, du forstår den, før du tager produktet i brug. Gem betjeningsvejledningen til senere brug.
	Rør ikke ved roterende klinger.
	Advarsel! Hold hænder og fødder på afstand. Skarpe kanter!
	Brug kun den angivne stiktype.
	Sikkerhedsklasse III.

	Lydeffektniveau. Se "10 Tekniske data" på side 44.
	Du må ikke sidde på produktet.
	Sikring skal udskiftes med den type sikring, som fremgår af produktets etiket.
	Sikkerhedsklasse II.
	Brænd ikke produktet.
	Undgå at nedsænke produktet i vand.
	Produktet skal bortskaffes i henhold til gældende regler.
	Produktet overholder gældende EU-direktiver og -forordninger.
	Skal bortskaffes som elektronikaffald.

1.5 Produktoversigt

Figur 1

1. Tænd/sluk-knap
2. Start-knap/Forøg værdi
3. Home-knap/Mindsk værdi
4. OK-knap
5. Indikator for opladningsniveau
6. WiFi-indikator
7. Bluetooth-indikator
8. Indikator for tidsindstilling
9. Indikator for adgangskodeindstilling
10. Stop-knap
11. Indstilling af klippehøjde
12. Transporthåndtag

2 Sikkerhed

2.1 Sikkerhedsdefinitioner

⚠ ADVARSEL! Manglende overholdelse af denne vejledning kan medføre fare for død eller personskade.

⚠ FORSIGTIG! Manglende overholdelse af denne vejledning kan medføre skader på produktet, andre materialer eller det omgivende område.

BEMÆRK! Information, der er nødvendig i bestemte situationer.

2.2 Sikkerhedsanvisninger for brug

⚠ ADVARSEL! Manglende overholdelse af disse anvisninger kan medføre død eller personskade.

- Følgende personer må kun bruge produktet under opsyn:
 - Børn under 8 år.
 - Personer, der ikke kender produktet tilstrækkeligt.
 - Personer med handicap.
- Børn må ikke lege med produktet.
- Børn må ikke rengøre eller vedligeholde produktet uden opsyn.
- Læs og følg advarslerne før brug.
- Lad ikke børn opholde sig i det tilstødende område, når produktet er i brug.
- Køør ikke, når du flytter produktet.
- Løft eller flyt ikke produktet, når det er i brug, eller når tænd/sluk-knappen er i tændt position.
- Brug ikke produktet, hvis STOP-knappen ikke virker.
- Gå ikke uden om stopknappen.
- Stop produktet, og lad de bevægelige dele standse helt, før du løfter, flytter på eller foretager vedligeholdelse af produktet.
- På produkter med flere klinger kan alle klinger bevæge sig, hvis en af klingerne drejes. Det kan medføre personskaade.

- Placer ikke hænder eller fødder i nærheden af eller under produktets roterende dele.
- Tryk på "STOP"-knappen og tænd/sluk-knappen for at stoppe produktet, og lad alle bevægelige dele standse helt i følgende situationer:
 - Før du fjerner en blokering.
 - Før du undersøger, rengør eller udfører vedligeholdelse på produktet.
 - Før du undersøger produktet, efter at det har ramt en genstand.
 - Hvis produktet vibrerer unormalt.
- Læg ikke genstande på produktet eller ladestationen.
- Brug ikke produktet, hvis dækslet eller sikkerhedsafskærmningerne er beskadiget eller ikke sidder korrekt fast.
- Placer ikke strømkablet inden for klippeområdet.
- Undersøg jævnligt strømkablet, og sørg for, at det ikke er slidt eller beskadiget.
- Tilslut ikke strømkablet til en strømforsyning, hvis det er beskadiget.
- Brug ikke produktet, hvis kablet er beskadiget eller slidt.
- Træk ikke i strømkablet for at tage stikket ud af stikkontakten, træk i stikket.
- Rør ikke ved et beskadiget strømkabel, før det er frakoblet strømforsyningen, for at undgå kontakt med strømførende dele.
- Et beskadiget strømkabel skal repareres af autoriseret personale.
- Installer ikke ladestationen i et område, hvor der er risiko for stillestående vand eller oversvømmelse.
- Stop brugen af produktet, hvis der står vand i klippeområdet, f.eks. hvis kraftigt regn danner vandpytter.
- Ladestationen skal installeres i en afstand på mindst 60 cm fra brændbare materialer.
- Brug ikke et forlænger-kabel mellem strømforsyningen og ladestationen.
- Det anbefales at tilslutte produktet til en strømforsyning med en fejlstrømsafbryder (RCD), der har en udløsningsstrøm på højst 30 mA.
- Undersøg regelmæssigt produktet, og sørg for, at klingerne, klingeboltene, klipperen og kablerne ikke er slidte eller beskadigede.
- Brug ikke produktet, når der er risiko for lynnedslag.
- Brug ikke produktet til at:
 - trimme hække og buske,
 - skære slyngplanter,
 - slå græs på tag og i altankasser,
 - opskære eller flise træ eller klippe hække,
 - rydde stier,
 - udjævne jordhøje.
- Sørg for, at der ikke er genstande i arbejdsområdet, som kan beskadige klingerne. For eksempel sten, grene, værktøj og legetøj.
- Når produktet bruges manuelt:
 - Klip kun i dagslys eller i godt kunstigt lys.
 - Brug ikke produktet på vådt græs.
 - Du må ikke løbe med produktet.
 - Stræk dig ikke for langt ud, og sørg for at have korrekt fodfæste på skråninger.
 - Gå ikke i sandaler eller barfodet.
 - Tag lange bukser på.
 - Vær forsigtig, når du trækker produktet mod dig.
 - Hold fødderne væk, når du starter produktet.
- Brug ikke produktet, hvis du er træt, syg eller påvirket af stoffer, alkohol eller medicin. Det vil påvirke dit syn, din opmærksomhed, din koordination og din dømmekraft.
- Lad ikke børn eller personer, der ikke kender produktet, bruge det.
- Brug ikke produktet, hvis det er beskadiget.
- Foretag ikke ændringer på produktet.
- Brug kun produktet til den angivne funktion.

2.2.1 Restrisico

Der vil altid være restrisici, selv om produktet bruges i overensstemmelse med anvisningerne.

Følgende farer kan opstå i forbindelse med elværktøj af denne type og i dette design:

- Snitskader. Brug beskyttelseshandsker og øjenbeskyttelse, når du udfører vedligeholdelse på produktet og udskifter klingerne.

3 Montering

3.1 Sådan monteres produktet

⚠ FORSIGTIG! Installer ikke ladestationen under et stort træ, og fastgør ikke forlængerkablet rundt om et stort træ. Lynnedslag kan forårsage skader på produktet.

BEMÆRK! Den maksimalt tilladte længde for afgrænsningskablet er 220 m.

BEMÆRK! Lad ikke produktet køre på skråninger med en vinkel på mere end 35 % (20°). (Figur 2)

BEMÆRK! Placeringen af ladestationen er meget vigtig, fordi produktet vender tilbage til ladestationen i retning mod uret. (Figur 3)

- 1 Vælg en passende placering til ladestationen. Sørg for, at underlaget er fladt og vandret.

Bemærk! Ladestationen kan installeres ved siden af en væg, hvis afstanden til væggen er minimum 30 cm. Sørg for, at der er minimum 1 m lige afgrænsningskabel uden blokering foran ladestationen. (Figur 4)

- 2 Fjern ca. 10 mm isolering fra den ene ende af afgrænsningskablet.
- 3 Sæt enden af afgrænsningskablet i den røde terminal bag på ladestationen. (Figur 5)
- 4 Træk afgrænsningskablet gennem åbningen i ladestationens bundplade.

⚠ FORSIGTIG! Afgrænsningskablet skal placeres i klippeområdet 30 cm fra kanten. Afstanden kan reduceres til 8 cm, hvis klippeområdet krydses af stier eller indkørsler, der er i niveau med jorden.

- 5 Fastgør afgrænsningskablet til jorden med plocker langs med kanten af klippeområdet. Sæt plockene i med en afstand på ca. 80 cm. Sørg for, at afgrænsningskablet er lige uden folder. (Figur 6)

BEMÆRK! Hvis jorden ikke er plan, kan det være nødvendigt at sætte plockene tættere på hinanden.

BEMÆRK! Se Sådan laves beskyttede områder "[3.2 Sådan laves beskyttede områder](#)" på side 37.

BEMÆRK! Hjørnerne skal have en vinkel på minimum 90°. Afgrænsningskablet skal være helt lige til hjørnet fra begge sider. (Figur 7)

BEMÆRK! Produktet har brug for en fri plads på 80 cm for at fungere korrekt. (Figur 8)

- 6 Når afgrænsningskablet er installeret omkring klippeområdet, skal du klippe det afgrænsningskabel, der ikke skal bruges, af.
- 7 Fjern ca. 10 mm isolering i enden af afgrænsningskablet.
- 8 Tilslut afgrænsningskablet til den sorte terminal bag på ladestationen.
- 9 Fastgør ladestationens bundplade til jorden med plockene.

⚠ FORSIGTIG!! Læg strømkablet uden for klippeområdet, hvis det er muligt. Hvis det er nødvendigt at lægge strømkablet i klippeområdet, skal det graves ned.

- 10 Monter strømadapteren på en væg, minimum 30 cm fra jorden.
- 11 Slut strømkablet til ladestationen og til strømadapteren.
- 12 Sæt stikket i stikkontakten. Statusindikatoren lyser konstant grønt. Hvis ikke, se "[4.1 Oversigt over statusindikatorer](#)" på side 38.
- 13 Tryk på tænd/sluk-knappen, indtil produktet starter.
- 14 Indtast standard-PIN-koden "0000". Tallet "0" blinker på displayet.
- 15 Tryk på knappen "OK" 4 gange.

BEMÆRK! Produktet stopper automatisk, hvis der ikke kommer noget input inden for 30 sekunder, efter at produktet er startet.

3.2 Sådan laves beskyttede områder

- 1 Læg afgrænsningskablet i en sløjfe rundt om det beskyttede område. Sørg for, at produktet har en fri plads på 80 cm omkring det beskyttede område. (Figur 9)
- 2 Fastgør det afgrænsningskabel, der går fra sløjfen til jorden, sammen med det afgrænsningskabel, der går til sløjfen.

3.3 Sådan laver du en funktionstest

- 1 Drej klippehøjdejusteringen til 60 mm.
- 2 Placer produktet i klippeområdet, og start det. Se ["4.3 Sådan tændes og slukkes produktet" på side 39.](#)
- 3 Overvåg produktet for at sikre, at det arbejder korrekt i klippeområdet.
- 4 Tryk på "HOME"-knappen og derefter på "OK"-knappen, og sørg for, at produktet vender tilbage langs afgrænsningskablet til ladestationen.

BEMÆRK! Super-link-indikatoren (C) lyser, når produktet er i ladestationen. Sæt produktet manuelt i ladestationen, hvis det ikke er tilfældet. Hvis superlink-indikatoren stadig ikke lyser, skal du henvende dig til leverandøren eller autoriseret personale. (Figur 10)

3.4 Sådan installerer du appen

BEMÆRK! Du har brug for produktets serienummer for at kunne installere appen. Du kan finde serienummeret under det bagerste dæksel på produktet. Et alternativ til at indtaste serienummeret er at bruge QR-koden.

BEMÆRK! Placer produktet, den mobile enhed og routeren så tæt på hinanden som muligt.

- 1 Scan QR-koden for at downloade appen. (Figur 11)
- 2 Start appen for at tilmelde dig eller logge ind på din konto.
- 3 Indtast produktets serienummer.
- 4 Indtast standardkoden "0000".
- 5 Følg instruktionerne i appen for at forbinde produktet til Wi-Fi.

4 Brug

⚠ ADVARSEL! Tryk på "STOP"-knappen for at stoppe produktet, før det flyttes ud af eller ind i klippeområdet.

⚠ ADVARSEL! Brugen af produktet skal overvåges, hvis der er børn eller kæledyr i klippeområdet.

- For at øge batteriets levetid stopper produktet med at oplade, når batteriet er fuldt opladet, og begynder at oplade igen, når batteriniveauet er 95 %.
- Batteriets ydeevne er bedst, når den omgivende temperatur er 20 °C ± 5 °C.

4.1 Oversigt over statusindikatorer

(Figur 10)

4.1.1 Strømindikator (A)

Bemærk! For at mindske energiforbruget lyser strømindikatoren ikke, når produktet oplades.

Indikator	Beskrivelse
Lyser ikke	Der er ingen strømforsyning til produktet. 1. Sørg for, at strømkablet er tilsluttet korrekt til ladestationen. 2. Sørg for, at strømadapteren tilsluttes korrekt til en fungerende stikkontakt.
Grønt lys	Afgrænsningskablet er ikke korrekt tilsluttet. Produktet er ikke fuldt opladet.
Grønt lys blinker	Produktet er oplader.
Rødt lys blinker	Afgrænsningskablet er ikke korrekt tilsluttet. 1. Sørg for, at begge ender af afgrænsningskablet er tilsluttet ladestationens terminaler. 2. Sørg for, at afgrænsningskablet ikke er beskadiget eller foldet.

4.1.2 Wi-Fi-indikator (B)

Indikator	Beskrivelse
Lyser ikke	Wi-Fi-forbindelsen er afbrudt. Genstart ladestationen.
Grønt lys	Produktet er forbundet med Wi-Fi.

4.1.3 Super-link-indikator (C)

Indikator	Beskrivelse
Lyser ikke	Super-link er afbrudt. Sørg for, at produktet er koblet til ladestationen.
Grønt lys	Produktet er forbundet til super-linket.
Grønt lys blinker	Produktet opretter forbindelse til super-linket.

4.2 Før produktet tages i brug

- Undersøg klippeområdet regelmæssigt, og fjern sten, ledninger og andre fremmedlegemer.

4.3 Sådan tændes og slukkes produktet

⚠ ADVARSEL! Forkert brug kan medføre elektrisk stød, overhedning eller lækage af ætsende væske fra batteriet.

- 1 Start produktet ved at trykke på tænd/sluk-knappen og derefter på "OK"-knappen.
- 2 Indtast PIN-koden.

BEMÆRK! Hvis den forkerte PIN-kode indtastes 10 gange, høres en lyd, og derefter stopper produktet.

BEMÆRK! Produktet stopper automatisk, hvis der ikke kommer noget input inden for 30 sekunder, efter at produktet er startet.

BEMÆRK! Produktet fortsætter med at køre, indtil batteriniveaulet er lavt. Produktet vender derefter tilbage til ladestationen. Produktet starter igen, når batteriet er fuldt opladet eller ved næste planlagte starttidspunkt.

- 3 Tryk på "STOP"-knappen for at stoppe produktet.
- 4 Start produktet ved at trykke på "START"-knappen og derefter på "OK"-knappen.
- 5 For at sende produktet til ladestationen skal du trykke på knappen "HOME" og derefter på knappen "OK".

4.4 Sådan ændrer du PIN-koden

- 1 Tryk og hold knapperne "START" og "HOME" inde samtidig i 3 sekunder. Indikatoren for adgangskodeindstilling og "PIN 1" blinker på displayet.

- 2 Når den første position for koden blinker, skal du trykke på knappen "START" eller "HOME" for at vælge det første tal i den gamle PIN-kode. Tryk derefter på knappen "OK". Den næste position i koden blinker.
- 3 Indstil alle tallene i den gamle PIN-kode. "PIN 2" vil blinke på displayet.
- 4 Når den første position i koden blinker, skal du trykke på knappen "START" eller "HOME" for at vælge det første tal i den nye PIN-kode. Tryk derefter på knappen "OK". Den næste position i koden blinker.
- 5 Indstil alle tallene i den nye PIN-kode. "IDLE" (tomgang) vil blive vist på displayet.

4.5 Sådan indstiller du dato og klokkeslæt

BEMÆRK! År, måned, dag og klokkeslæt skal være indstillet korrekt, for at klippeplanen bliver korrekt. Den korrekte rækkefølge er år, måned, dag og tid.

- 1 Tryk på "START"-knappen og hold den nede i 5 sekunder. Symbolet for tidsindstilling og positionerne for årstal blinker på displayet.
- 2 Tryk på knappen "START" eller "HOME" for at vælge årstal, og tryk derefter på knappen "OK". Symbolet for tidsindstilling og positionerne for måned og dag blinker på displayet.
- 3 Når "0" blinker ved positionen for måned, skal du trykke på knappen "START" eller "HOME" for at vælge måneden. Tryk derefter på knappen "OK".
- 4 Når "0" blinker ved positionen for dag, skal du trykke på knappen "START" eller "HOME" for at vælge dagen. Tryk derefter på knappen "OK". Symbolet for tidsindstilling og positionen for time og minut blinker på displayet.
- 5 Når "0" blinker på displayet, skal du trykke på knappen "START" eller "HOME" for at vælge time og minuttal. Tryk derefter på knappen "OK". "IDLE" (tomgang) vil blive vist på displayet.

4.6 Sådan ændrer du starttidspunktet

Standardindstillingen for starttidspunkt er 09.00.

- 1 Tryk og hold knapperne "START" og "OK" inde samtidig i 3 sekunder.

- 2 Når "0" blinker på displayet, skal du trykke på knappen "START" eller "HOME" for at vælge starttidspunktet. Tryk derefter på knappen "OK". "IDLE" (tomgang) vil blive vist på displayet.

4.7 Sådan ændres den daglige klippetid

Standardklippetiden er 8 timer om dagen. Klippetiden kan indstilles mellem 1-24 timer.

- 1 Tryk på "OK"-knappen og hold den nede i 3 sekunder. Den indstillede klippetid vises på displayet, og det første tal blinker.
- 2 Tryk på knapperne "START" eller "HOME" for at vælge den relevante tid. Tryk derefter på knappen "OK". "IDLE" (tomgang) vil blive vist på displayet.

4.8 For at ændre antallet af klippedage pr. uge

Standardantallet af klippedage pr. uge er 5 dage. Klippedagene pr. uge kan indstilles til 3, 5 eller 7 dage.

- 1 Tryk og hold knapperne "START" og "OK" inde samtidig i 3 sekunder.
- 2 Når det indstillede antal klippedage blinker på displayet, skal du trykke på knapperne "START" eller "HOME" for at vælge det relevante antal klippedage pr. uge. Tryk derefter på knappen "OK". "IDLE" (tomgang) vil blive vist på displayet.

5 Transport

⚠ ADVARSEL! Under brug af produktet skal du trykke på "STOP"-knappen og derefter på tænd/sluk-knappen for at stoppe produktet, før du løfter eller flytter det.

- Løft produktet i det bageste håndtag for at sikre dig, at klingerne er vendt væk fra dig.
- Når produktet skal transporteres i et køretøj, skal det så vidt muligt transporteres i den originale emballage.

6 Opbevaring

⚠ ADVARSEL! Tryk på "STOP"-knappen og tænd/sluk-knappen for at stoppe produktet, og lad alle bevægelige dele standse helt, før du rengør produktet.

⚠ ADVARSEL! Opbevar ikke produktet med bunden i vejret og udendørs for at undgå, at der kommer vand ind i det.

- Om vinteren skal du opbevare produktet indendørs på et rent og tørt sted, hvor børn og kæledyr ikke har adgang.
- Rengør produktet, før du sætter det til opbevaring.
- Sørg for, at produktet er fuldt opladet, før du sætter det til opbevaring.
- Oplad batteriet hver 3. måned, hvis produktet ikke er i brug i længere tid.

7 Vedligeholdelse

⚠ ADVARSEL! Tryk på "STOP"-knappen og tænd/sluk-knappen for at stoppe produktet, og lad alle bevægelige dele standse helt, før du foretager vedligeholdelse af produktet.

⚠ FORSIGTIG! Brug kun originale reservedele eller reservedele, der er anbefalet af leverandøren.

- Undersøg produktet regelmæssigt for at sikre, at alle møtrikker, bolte og skruer er spændt.
- Undersøg regelmæssigt produktet for slid og skader. Udskift slidte og beskadigede dele før brug.

BEMÆRK! Hvis klingerne eller boltene er slidte eller beskadigede, skal hele sættet udskiftes for at sikre, at produktet er afbalanceret.

- Hold produktet og dets hjul rene for at få det bedste klipperesultat.
- Sørg for, at produktets batteri oplades med den korrekte oplader, som anbefales af producenten.

7.1 Sådan udskifter du produktets klinger

⚠ ADVARSEL! Tryk på "STOP"-knappen og tænd/sluk-knappen for at stoppe produktet, og lad alle bevægelige dele standse helt, før du udskifter klingerne på produktet.

⚠ ADVARSEL! Skruer, der er beskadigede, slidte eller ikke kan spændes korrekt, skal udskiftes.

⚠ ADVARSEL! Klingerne er skarpe. Brug beskyttelseshandsker for at undgå skader.

⚠ ADVARSEL! Alle produktets klingerne bevæger sig, når en af klingerne drejer. Risiko for personskaade.

- Klingerne har en levetid på op til 2 måneder, hvis produktet bruges dagligt.

- Udskift alle klingerne på samme tid.
- Når de nye klinger er monteret, skal du kontrollere, at klingskiven kan bevæge sig frit.

7.2 Sådan udskifter du batteriet

⚠ ADVARSEL! Tryk på "STOP"-knappen og afbryderknappen for at stoppe produktet, og lad alle bevægelige dele standse helt, før du udskifter batteriet.

⚠ ADVARSEL! Hvis batterivæske kommer i kontakt med huden eller øjnene, skal du skylle med vand eller et neutraliserende middel. Søg straks lægehjælp, hvis batterivæske kommer i kontakt med øjnene.

⚠ ADVARSEL! Brug kun den rigtige type batteri.

- 1 Vend produktet på hovedet.
- 2 Løsn skrueerne, og tag batteridækslet af.
- 3 Løft batteriet ud af batterirummet.
- 4 Tryk på låsen, og træk batteristykket ud af batteriet. Træk ikke i ledningene.
- 5 Fastgør batteristykket til det nye batteri. Sørg for, at det låses på plads.
- 6 Sæt batteriet i batterirummet.
- 7 Sæt batteridækslet tilbage, og spænd skrueerne.

7.3 Sådan udskiftes strømadapteren

⚠ FORSIGTIG! Brug handsker, der er egnede til beskyttelse mod elektricitet, når du adskiller strømkablet fra strømadapteren.

- 1 Stop produktet, og træk stikket ud af stikkontakten.
- 2 Løsn knappen mellem strømkablet og den gamle adapter, og fjern adapteren.
- 3 Sæt strømkablet i den nye adapter, og spænd knappen.
- 4 Sæt strømkablet i stikkontakten.

7.4 Sådan opdaterer du produktets software

⚠ ADVARSEL! Stop ikke produktet under opdateringen. Produktet starter automatisk, når opdateringen er afsluttet.

Softwaren kan opdateres, når en ny version er tilgængelig.

- 1 Find den nyeste softwareversion på www.jula.com.
- 2 Gem filen på et tomt FAT32-formatert USB-flashdrev.
- 3 Tryk på "STOP"-knappen og tænd/sluk-knappen for at stoppe produktet, og lad alle bevægelige dele standse helt.
- 4 Stil produktet på en stabilt, plant og vandret underlag.
- 5 Vend produktet på hovedet.
- 6 Løsn skrueerne, og tag batteridækslet af.
- 7 Installer USB-drevet i USB-porten.
- 8 Tryk på produktets tænd/sluk-knap. Opdateringen starter automatisk.

BEMÆRK! Stop ikke produktet, når "LOAD" vises på skærmen, da det kan beskadige softwaren.

BEMÆRK! Opdateringen vil tage ca. 15 minutter.

- 9 Når "USB" vises på displayet, skal du fjerne USB-drevet og sætte batteridækslet på igen.

7.5 Sådan rengøres produktet

⚠ ADVARSEL! Tryk på "STOP"-knappen og tænd/sluk-knappen for at stoppe produktet, og lad alle bevægelige dele standse helt, før du rengør produktet.

⚠ FORSIGTIG! Sørg for, at alle skrueer er spændt, før du rengør produktet.

⚠ FORSIGTIG! Brug ikke højtryksvand til rengøring af produktets kappe for at undgå skader.

- Brug en vandslange til rengøring af produktets kappe.
- Klingskiven kan rengøres med vand med et tryk på højst 1 MPa.

8 Fejlfinding

Problem	Mulig årsag	Løsning
Produktet vibrerer unormalt.	Klingerne er beskadigede eller slidte.	Stop produktet, og vend op og ned på det. Undersøg klingerne, og udskift dem om nødvendigt. Se " 71 Sådan udskifter du produktets klinger " på side 40.
Produktet kører ind i genstande.	Produktet kan ikke identificere forhindringer på grund af f.eks. tåge, regn, det er for mørkt eller for lyst, eller genstanden befinder sig i en blind vinkel.	Stop produktet under dårlige vejrforhold, og sørg for, at produktet bruges i dagslys eller godt kunstigt lys.
Produktet drejer pludselig i et område uden forhindringer.	Græsset er for højt, og produktet identificerer det som en forhindring.	Sørg for, at græssets længde er inden for produktets klippeområde.
	Signalet fra afgrænsningskablet er for svagt i området.	
Produktet opretter ikke forbindelse til Wi-Fi.	Routeren bruger ikke den korrekte frekvens.	Sørg for, at routeren bruger 2,4 GHz.
	Produktet og den mobile enhed er ikke forbundet til det samme Wi-Fi.	Sørg for, at produktet og den mobile enhed er forbundet til det samme Wi-Fi.
	Afstanden mellem produktet og routeren er for stor.	Placer produktet så tæt på routeren som muligt.

8.1 Fejlkoder

Fejlkode	Årsag	Løsning
F1	Regnforsinkelsen er aktiveret.	Ingen handling er nødvendig.
E1	Produktet befinder sig uden for klippeområdet.	Sørg for, at produktet befinder sig i klippeområdet.
		Sørg for, at strømadapteren er tilsluttet korrekt til ladestationen og et fungerende strømudtag.
		Byt om på enderne af afgrænsningskablet i klemmerne bag på ladestationen.
E2	Der er en blokering på hjulene.	Tryk på tænd/sluk-knappen for at stoppe produktet, og flyt det til et område, hvor der ikke er nogen forhindringer. Start derefter produktet.
		Tryk på tænd/sluk-knappen for at stoppe produktet. Vend det på hovedet, og kontrollér hjulene for en eventuel blokering, og fjern blokeringen om nødvendigt. Rejs produktet op igen, og start det.
E3	Der er en blokering af klingskiven.	Tryk på tænd/sluk-knappen for at stoppe produktet, og placer produktet i klippeområdet. Hvis fejlkoden fortsat vises, skal du sørge for, at strømadapteren er tilsluttet korrekt til ladestationen og fungerer en stikkontakt.
		Byt om på enderne af afgrænsningskablet i klemmerne bag på ladestationen.

Fejlkode	Årsag	Løsning
E4	Sensoren til forhindringer er ikke nulstillet.	Tryk på tænd/sluk-knappen for at stoppe produktet, og flyt det til et område, hvor der ikke er nogen forhindringer. Fjern det løse dæksel, og kontroller, at de cylindriske magneter kan bevæge sig frit. Fjern genstande, der sidder fast, sæt dækslet på, og start produktet.
E5	Produktet løftes op fra jorden.	Tryk på tænd/sluk-knappen for at stoppe produktet, og flyt det til et område uden forhindringer. Start derefter produktet. Tryk på tænd/sluk-knappen for at stoppe produktet. Vend det på hovedet, og fjern blokeringer, der forhindrer forhjulsakslen i at bevæge sig frit.
E6	Sensoren for væltning er aktiveret.	Rejs produktet op igen, og start derefter produktet.
E7	Hældningssensoren udløses.	Tryk på tænd/sluk-knappen for at stoppe produktet, og stil det på en plan, vandret overflade. Start derefter produktet.
E8	Produktet er ikke koblet korrekt til ladestationen.	Sørg for, at der er mindst 1 meter lige afgrænsningskabel og ingen forhindringer foran eller bag ved ladestationen. Sørg for, at ladestationen er installeret på et vandret, plant underlag. Sæt produktet manuelt i ladestationen. Start produktet, når batteriet er fuldt opladet.
E9	Plæneklipperen kan ikke bevæge sig frit.	Tryk på tænd/sluk-knappen for at stoppe produktet, og flyt det til et område, hvor der ikke er nogen forhindringer.
E11	Der er ikke noget signal fra afgrænsningskablet.	Sørg for, at produktet befinder sig i klippeområdet. Sørg for, at strømadapteren er tilsluttet korrekt til ladestationen og en fungerende stikkontakt. Sørg for, at afgrænsningskablet ikke er beskadiget.
E12	Fejl ved batteriet.	Oplad batteriet.
E13	Fejl i opladningen.	Rengør ladehovedet og polerne.
E14	Klippeområdet er for stort.	Reducer klippeområdet for produktet.
BP	Batteriets temperatur er for høj eller for lav.	Lad batteriet køle af, hvis det er for varmt. Start derefter produktet. Hvis batteriet er for koldt, skal du varme det op til mindst 5 °C. Start derefter produktet. Udskift batterierne.
EE	Ukendt fejl.	Tryk på tænd/sluk-knappen for at stoppe produktet, og start det derefter igen. Hvis fejlkoden vises, når de korrigerende opgaver er udført. Henvend dig til leverandøren eller til et godkendt servicecenter.
Lås	Den forkerte pinkode er blevet indtastet for mange gange	Vent 10 minutter, og indtast den korrekte pinkode.

9 Bortskaffelse

- Følg de lokale regler ved bortskaffelse af produktet.
Brænd ikke produktet.

10 Tekniske data

Specifikation	Værdi
Nominal spænding	20 V
Klippehøjde	20-60 mm
Klippebredde	22 cm
Klippeareal	1600 m ²
Længde på afgrænsningskablet	220 m
Batteri	Li-ion
Opladningstid	75 min.
Mål (L x B x H)	63 x 46,5 x 24,5 cm
Vægt	11 kg

Spis treści

1	Wprowadzenie	45
1.1	Produkt.....	45
1.2	Przeznaczenie.....	45
1.3	Wymagania systemowe.....	45
1.4	Symbole.....	45
1.5	Przegląd produktu.....	46
2	Bezpieczeństwo	46
2.1	Definicje dotyczące bezpieczeństwa.....	46
2.2	Instrukcja bezpiecznej obsługi.....	46
3	Instalacja	48
3.1	Instalacja produktu.....	48
3.2	Wyznaczanie obszarów chronionych.....	49
3.3	Przeprowadzenie testu funkcjonalnego.....	49
3.4	Instalacja aplikacji produktu.....	49
4	Obsługa	49
4.1	Objaśnienia wskaźnika stanu.....	49
4.2	Czynności do wykonania przed rozpoczęciem użytkowania produktu.....	50
4.3	Włączanie i wyłączanie produktu.....	50
4.4	Zmiana kodu PIN.....	50
4.5	Ustawianie daty i godziny.....	50
4.6	Zmiana godziny rozpoczęcia.....	51
4.7	Zmiana codziennego czasu koszenia.....	51
4.8	Zmiana liczby dni koszenia w tygodniu.....	51
5	Transport	51
6	Przechowywanie	51
7	Konserwacja	51
7.1	Wymiana ostrzy produktu.....	51
7.2	Wymiana akumulatora.....	52
7.3	Wymiana zasilacza.....	52
7.4	Aktualizacja oprogramowania produktu.....	52
7.5	Czyszczenie produktu.....	52
8	Usuwanie problemów	53
8.1	Kody błędów.....	54
9	Utylizacja	55
10	Dane techniczne	55

1 Wprowadzenie

1.1 Produkt

Produkt to kosiarka automatyczna z cyfrowym wyświetlaczem i czujnikiem deszczu. W zestawie znajduje się stacja ładująca, przewód ograniczający, pegi do drutu i dziewięć ostrzy.

Produkt działa w technologii Internetu Rzeczy (IoT) i może łączyć się z istniejącą siecią WiFi.

Aplikacja jest częścią systemu sterowania opartego na chmurze. Gdy produkt jest połączony z aplikacją, może uzyskać dostęp do zaplanowanych danych i pobrać najnowsze oprogramowanie.

Produkt otrzyma instrukcje z aplikacji, gdy znajdzie się w zasięgu sygnału WiFi. Jeśli produkt znajdzie się poza zasięgiem sygnału Wi-Fi, otrzyma instrukcje po powrocie do zasięgu sygnału WiFi.

1.2 Przeznaczenie

Produkt może kosić trawniki na powierzchni do 1600 m².

1.3 Wymagania systemowe

- Sieć Wi-Fi (2,4 GHz).
- Router Wi-Fi.
- iPhone, iPad (wersja iOS 11.0 lub nowsza) lub Android (wersja 5.0 lub nowsza).

UWAGA! Produkt nie wymaga oddzielnego koncentratora ani routera.

1.4 Symbole

	Przed użyciem produktu należy dokładnie i ze zrozumieniem przeczytać tę instrukcję obsługi. Zachowaj instrukcję na przyszłość.
	Nie dotykaj obracających się ostrzy.
	Ostrzeżenie! Trzymaj ręce i stopy z daleka. Ryzyko przecięcia.
	Używać tylko wtyczki określonego typu.
	Klasa bezpieczeństwa III.

	Poziom mocy akustycznej. Patrz "10 Dane techniczne" na stronie 55.
	Nie jeździć na produkcie.
	Bezpiecznik należy wymienić na inny o klasie określonej na etykiecie produktu.
	Klasa bezpieczeństwa II.
	Nie spalać produktu.
	Nie zamaczaj produktu.
	Zużyty produkt należy przetworzyć na surowce wtórne zgodnie z obowiązującymi aktualnie przepisami.
	Niniejszy produkt spełnia wymagania stosownych dyrektyw i rozporządzeń unijnych.
	Utylizować jak odpady elektryczne.

1.5 Przegląd produktu

Rysunek 1

1. Przełącznik zasilania
2. Przycisk Start/Zwiększ wartość
3. Przycisk Home/Zmniejsz wartość
4. Przycisk OK
5. Wskaźnik poziomu naładowania
6. Wskaźnik WiFi
7. Wskaźnik Bluetooth
8. Wskaźnik ustawienia czasu
9. Wskaźnik ustawienia hasła
10. Przycisk wyłączenia
11. Regulator wysokości koszenia
12. Uchwyt transportowy

2 Bezpieczeństwo

2.1 Definicje dotyczące bezpieczeństwa

! OSTRZEŻENIE! W razie niestosowania się do niniejszej instrukcji zachodzi ryzyko śmierci lub obrażeń ciała.

! PRZESTROGA! W razie niestosowania się do niniejszej instrukcji zachodzi ryzyko uszkodzenia produktu lub innych materiałów w pobliżu.

UWAGA! Informacje dotyczące postępowania w określonych sytuacjach.

2.2 Instrukcja bezpiecznej obsługi

! OSTRZEŻENIE! W razie niestosowania się do niniejszej instrukcji zachodzi ryzyko śmierci lub obrażeń ciała.

- Należy upewnić się, że niżej wymienione osoby nie obsługują produktu samodzielnie:
 - Dzieci w wieku poniżej 8 lat.
 - Osoby, które nie są zaznajomione z produktem w wystarczającym stopniu.
 - Osoby z niepełnosprawnościami.
- Dzieciom nie wolno bawić się produktem.
- Dzieciom nie wolno samodzielnie czyścić ani konserwować produktu.
 - Przed użyciem produktu zapoznaj się z ostrzeżeniami w niniejszej instrukcji, a następnie stosuj się do nich podczas używania.
 - Nie pozwalaj dzieciom przebywać w pobliżu podczas działania produktu.
 - Nie biegaj podczas przenoszenia produktu.
 - Nie podnoś ani nie przesuwał produktu podczas jego działania lub gdy przycisk przełącznika zasilania znajduje się w pozycji włączonej.

- Nie używaj produktu, jeśli przycisk Stop jest uszkodzony.
- Nie dokonuj przeróbek, aby ominąć przycisk Stop.
- Przed podniesieniem, przeniesieniem i konserwacją produktu zatrzymaj go i odczekaj, aż wszystkie ruchome części całkowicie się zatrzymają.
- W przypadku produktów z wieloma ostrzami, jeśli jedno ostrze zostanie obrócone, poruszają się wszystkie. Może to spowodować obrażenia ciała.
- Nie umieszczaj rąk ani stóp w pobliżu obracających się części produktu lub pod nimi.
- Naciśnij przycisk "STOP" i przełącznik zasilania, aby zatrzymać produkt i poczekaj na całkowite zatrzymanie wszystkich ruchomych części w następujących sytuacjach:
 - Zanim usuniesz blokadę.
 - Przed sprawdzeniem, czyszczeniem lub konserwacją produktu.
 - Przed sprawdzeniem produktu po uderzeniu w obiekt.
 - Jeśli produkt wibruje w nietypowy sposób.
- Nie kładź żadnych przedmiotów na produkcie ani stacji ładowującej.
- Nie używać produktu, jeśli pokrywa lub osłony bezpieczeństwa są uszkodzone lub nieprawidłowo zamocowane.
- Nie umieszczaj przewodu zasilającego w obszarze koszenia.
- Regularnie sprawdzaj przewód zasilający i upewnij się, że nie jest zużyty lub uszkodzony.
- Nie podłączaj przewodu zasilającego do źródła zasilania, jeśli jest uszkodzony.
- Nie używaj produktu, jeśli przewód zasilający jest uszkodzony lub zużyty.
- Nie ciągnij za przewód, aby odłączyć produkt od gniazda elektrycznego – ciągnij za wtyczkę.
- Nie dotykaj uszkodzonego przewodu zasilającego przed odłączeniem go od źródła zasilania, aby uniknąć kontaktu z elementami pod napięciem.
- Przewód zasilający może wymienić wyłącznie serwisant.
- Nie montuj stacji ładowującej w miejscu, w którym istnieje ryzyko zastoju wody lub zalania.
- Zatrzymaj produkt, jeśli w obszarze koszenia znajduje się woda, na przykład w przypadku ulewnego deszczu tworzącego kałuże.
- Stacja ładowująca musi być zamontowana w odległości co najmniej 60 cm od materiałów łatwopalnych.
- Nie używaj przedłużacza między gniazdem zasilania a stacją ładowującą.
- Zaleca się podłączenie produktu do źródła zasilania z wyłącznikiem różnicowoprądowym (RCD) o prądzie wyzwalającym nie większym niż 30 mA.
- Regularnie sprawdzaj produkt i upewnij się, że ostrza, trzpienie ostrzy, zespół tnący i przewody nie są zużyte lub uszkodzone.
- Nie używaj produktu, gdy istnieje ryzyko uderzenia pioruna.
- Nie używaj produktu do:
 - przycinania krzewów, żywopłotów i krzewinek,
 - wycinania pnączy,
 - trawników na dachach i skrzynek balkonowych,
 - rozdrabniania lub cięcia kawałków drzew lub żywopłotu,
 - czyszczenia ścieżek,
 - wyrównywania nasypów.
- Upewnij się, że w obszarze roboczym nie ma żadnych przedmiotów, które mogłyby spowodować uszkodzenie ostrzy. Mowa o takich przedmiotach, jak kamienie, gałęzie, narzędzia i zabawki.
- Podczas obsługi ręcznej produktu:
 - Koszenie należy przeprowadzać wyłącznie w świetle dziennym lub przy dobrym oświetleniu sztucznym.
 - Nie obsługuj produktu na mokrej trawie.
 - Nie biegaj z produktem.
 - Nie sięgaj zbyt daleko i upewnij się, że masz stabilną pozycję na zboczach.
 - Nie noś sandałów ani nie chodź boso.
 - Noś długie spodnie.
 - Zachowaj ostrożność podczas odwracania produktu w swoją stronę.
 - Podczas uruchamiania produktu stań z daleka od urządzenia.
- Nie używaj produktu w stanie zmęczenia, choroby lub pod wpływem środków odurzających. Powoduje to pogorszenie wzroku, koncentracji, koordynacji i oceny sytuacji.
- Nie pozwalaj na korzystanie z produktu dzieciom lub osobom, które nie wiedzą, jak go obsługiwać.
- Nie używaj produktu, jeśli jest uszkodzony.
- Nie modyfikuj produktu.
- Produktu można używać wyłącznie zgodnie z jego przeznaczeniem.

2.2.1 Ryzyko resztkowe

Ryzyko resztkowe zawsze istnieje, nawet jeśli produkt jest użytkowany zgodnie z instrukcją.

W związku z typem i konstrukcją tego elektronarzędzia mogą wystąpić następujące zagrożenia:

- Rany cięte. Podczas konserwacji produktu i wymiany ostrzy stosuj rękawice ochronne i okulary ochronne.

3 Instalacja

3.1 Instalacja produktu

⚠ PRZESTROGA! Nie instaluj stacji ładującej pod dużym drzewem i nie mocuj przedłużacza wokół dużego drzewa. Uderzenie pioruna może spowodować uszkodzenie produktu.

UWAGA! Maksymalna dopuszczalna długość przewodu ograniczającego wynosi 220 m.

UWAGA! Nie pozwól, aby produkt pracował na zboczach o nachyleniu większym niż 35% (20°). (Rysunek 2)

UWAGA! Pozycja stacji ładującej jest bardzo ważna, ponieważ produkt powraca do stacji ładującej w kierunku przeciwnym do ruchu wskazówek zegara. (Rysunek 3)

- 1 Wybierz odpowiednią lokalizację stacji ładowania. Upewnij się, że podłoże jest płaskie i poziome.

Uwaga! Stację ładującą można zainstalować przy ścianie, jeśli odległość od ściany wynosi co najmniej 30 cm. Upewnij się, że przed stacją ładującą znajduje się co najmniej 1 m prostego przewodu ograniczającego i nie ma tam żadnych przeszkód. (Rysunek 4)

- 2 Usuń około 10 mm izolacji z jednego końca przewodu ograniczającego.
- 3 Podłącz koniec przewodu ograniczającego do czerwonego zacisku z tyłu stacji ładującej. (Rysunek 5)
- 4 Przeciągnij przewód ograniczający przez szczelinę w płycie podstawy stacji ładującej.

⚠ PRZESTROGA! Przewód ograniczający należy umieścić w obszarze koszenia w odległości 30 cm od krawędzi. Odległość można zmniejszyć do 8 cm w przypadku, gdy obszar koszenia przecinają ścieżki lub podjazdy znajdujące się na poziomie podłoża.

- 5 Przymocuj przewód ograniczający do podłoża za pomocą specjalnych szpilek wzdłuż krawędzi obszaru koszenia. Umieść szpilki w odległości około 80 cm. Upewnij się, że przewód ograniczający nie jest nigdzie zagięty. (Rysunek 6)

UWAGA! Jeśli podłoże nie jest równe, może być konieczne umieszczenie pegów bliżej siebie.

UWAGA! Aby utworzyć obszary chronione, patrz ["3.2 Wyznaczanie obszarów chronionych"](#) na stronie 49.

UWAGA! Narożniki muszą mieć kąt co najmniej 90°. Przewód ograniczający musi być poprowadzony całkowicie prosto do narożnika z obu stron. (Rysunek 7)

UWAGA! Produkt potrzebuje wolnej przestrzeni 80 cm do prawidłowego działania. (Rysunek 8)

- 6 Po zamontowaniu przewodu ograniczającego wokół obszaru koszenia odetnij nadmiarowy przewód.
- 7 Usuń około 10 mm izolacji z jednego końca przewodu ograniczającego.
- 8 Podłącz przewód ograniczający do czarnego zacisku z tyłu stacji ładującej.
- 9 Zamontuj płytę podstawy stacji ładującej do podłoża za pomocą gwoździ.

⚠ PRZESTROGA! Jeśli to możliwe, umieść przewód zasilający poza obszarem koszenia. Jeśli konieczne jest umieszczenie przewodu zasilającego w obszarze koszenia, należy go zakopać.

- 10 Zamontuj zasilacz na ścianie, co najmniej 30 cm nad ziemią.
- 11 Podłącz przewód zasilający do stacji ładującej i do zasilacza.
- 12 Podłącz przewód zasilający do gniazdka elektrycznego. Wskaźnik stanu zaświeci się na zielono. Jeśli nie, patrz ["4.1 Objaśnienia wskaźnika stanu"](#) na stronie 49.
- 13 Naciśnij i przytrzymaj przycisk zasilania, aż produkt się włączy.
- 14 Wprowadź domyślny kod PIN „0000”. Na wyświetlaczu zacznie migać cyfra „0”.
- 15 Naciśnij czterokrotnie przycisk „OK”.

UWAGA! Produkt zatrzyma się automatycznie, jeśli nie będzie sygnału wejściowego w ciągu 30 sekund po uruchomieniu.

3.2 Wyznaczanie obszarów chronionych

- 1 Umieść przewód ograniczający w pętli wokół obszaru chronionego. Upewnij się, że produkt ma wolną przestrzeń 80 cm wokół obszaru chronionego. (Rysunek 9)
- 2 Podłącz przewód ograniczający, który biegnie od pętli do ziemi, razem z przewodem ograniczającym, który biegnie do pętli.

3.3 Przeprowadzenie testu funkcjonalnego

- 1 Ustaw regulator wysokości koszenia na 60 mm.
- 2 Umieść produkt w obszarze koszenia i uruchom go. Patrz ["4.3 Włączanie i wyłączanie produktu"](#) na stronie 50.
- 3 Monitoruj produkt, aby upewnić się, że działa prawidłowo w obszarze koszenia.
- 4 Naciśnij przycisk „HOME”, a następnie przycisk „OK” i upewnij się, że produkt wraca wzdłuż przewodu ograniczającego do stacji ładującej.

UWAGA! Wskaźnik superłącza (C) zaświeci się, gdy produkt znajdzie się w stacji ładującej. Jeśli tak się nie stanie, zadokuj produkt w stacji ładującej. Jeśli wskaźnik superłącza nadal nie świeci, skontaktuj się z dostawcą lub serwisem. (Rysunek 10)

3.4 Instalacja aplikacji produktu

UWAGA! Aby zainstalować aplikację, musisz posiadać numer seryjny produktu. Numer seryjny znajdziesz pod tylną pokrywą produktu. Alternatywą dla wprowadzenia numeru seryjnego jest użycie kodu QR.

UWAGA! Umieść produkt, urządzenie mobilne i router jak najbliżej siebie.

- 1 Zeskanuj kod QR, aby pobrać aplikację. (Rysunek 11)
- 2 Uruchom aplikację, aby się zarejestrować lub zalogować na swoje konto.
- 3 Wprowadź numer seryjny produktu.

- 4 Wprowadź domyślny kod „0000”.
- 5 Postępuj zgodnie z instrukcjami wyświetlanymi w aplikacji, aby podłączyć produkt do sieci Wi-Fi.

4 Obsługa

! OSTRZEŻENIE! Naciśnij przycisk „STOP”, aby zatrzymać produkt przed wyniesieniem go z obszaru koszenia lub przeniesieniem w jego ramach.

! OSTRZEŻENIE! Działanie produktu musi być kontrolowane, jeśli w obszarze koszenia znajdują się dzieci lub zwierzęta.

- Aby wydłużyć żywotność akumulatora, produkt przestaje się ładować po całkowitym naładowaniu i rozpoczyna ładowanie ponownie, gdy poziom naładowania akumulatora spadnie do 95%.
- Najlepszą wydajność akumulatora uzyskuje się, gdy temperatura otoczenia wynosi 20 °C ± 5 °C.

4.1 Objaśnienia wskaźnika stanu

(Rysunek 10)

4.1.1 Wskaźnik zasilania (A)

Uwaga! Aby zmniejszyć zużycie energii, wskaźnik zasilania nie świeci się podczas ładowania produktu.

Wskaźnik	Opis
Nie świeci się	Brak zasilania produktu. 1. Upewnij się, że przewód zasilający jest prawidłowo podłączony do stacji ładującej. 2. Upewnij się, że zasilacz jest prawidłowo podłączony do odpowiedniego gniazda zasilania pod napięciem.
Zielona dioda	Przewód ograniczający jest prawidłowo podłączony. Produkt jest w pełni naładowany.
Miga zielona dioda	Produkt się ładuje.
Miga czerwona dioda	Przewód ograniczający nie jest prawidłowo podłączony. 1. Upewnij się, że oba końce przewodu ograniczającego są podłączone do zacisków stacji ładującej. 2. Upewnij się, że przewód ograniczający nie jest uszkodzony ani zagięty.

4.1.2 Wskaźnik Wi-Fi (B)

Wskaźnik	Opis
Nie świeci się	Połączenie Wi-Fi zostało rozłączone. Uruchom ponownie stację ładowania.
Zielona dioda	Produkt jest podłączony do sieci Wi-Fi.

4.1.3 Wskaźnik superlinku (C)

Wskaźnik	Opis
Nie świeci się	Superlink jest odłączony. Upewnij się, że produkt jest zadokowany w stacji ładującej.
Zielona dioda	Produkt jest podłączony do superlinku.
Miga zielona dioda	Produkt łączy się z superlinkiem.

4.2 Czynności do wykonania przed rozpoczęciem użytkowania produktu

- Należy regularnie sprawdzać obszar koszenia i usuwać kamienie, druty i inne przedmioty.

4.3 Włączanie i wyłączenie produktu

⚠ OSTRZEŻENIE! Nieprawidłowe użytkowanie może spowodować porażenie prądem, przegrzanie lub wyciek żrącego płynu z akumulatora.

- Aby uruchomić produkt, naciśnij przycisk zasilania, a następnie przycisk „OK”.
- Wprowadź kod PIN.

UWAGA! Jeśli wprowadzisz nieprawidłowy kod PIN 10 razy, usłyszysz dźwięk, a następnie produkt przestanie działać.

UWAGA! Produkt zatrzyma się automatycznie, jeśli nie będzie sygnału wejściowego w ciągu 30 sekund po uruchomieniu produktu.

UWAGA! Produkt działa do czasu, gdy poziom naładowania akumulatora stanie się niski. Wówczas produkt przejeżdża do stacji ładującej. Działanie produktu rozpocznie się ponownie, gdy akumulator zostanie w pełni naładowany lub o następnej zaplanowanej godzinie rozpoczęcia.

- Naciśnij przycisk stopu, aby zatrzymać urządzenie.
- Aby ponownie uruchomić produkt, naciśnij przycisk „START”, a następnie przycisk „OK”.

- Aby zatrzymać pracę i wysłać produkt do stacji ładującej, naciśnij przycisk „HOME”, a następnie przycisk „OK”.

4.4 Zmiana kodu PIN

- Naciśnij jednocześnie przycisk „START” i przycisk „HOME” i przytrzymaj przez 3 sekundy. Na wyświetlaczu zacznie migać wskaźnik ustawienia hasła i „PIN 1”.
- Gdy pierwsza pozycja kodu zacznie migać, naciśnij przycisk „START” lub „HOME”, aby wybrać pierwszą cyfrę starego kodu PIN. Naciśnij przycisk „OK”. Kolejna pozycja kodu zacznie migać.
- Ustaw wszystkie cyfry starego kodu PIN. Na wyświetlaczu zacznie migać „PIN 2”.
- Gdy pierwsza pozycja kodu zacznie migać, naciśnij przycisk „START” lub „HOME”, aby wybrać pierwszą cyfrę nowego kodu PIN. Naciśnij przycisk „OK”. Kolejna pozycja kodu zacznie migać.
- Ustaw wszystkie cyfry nowego kodu PIN. Na wyświetlaczu pojawi się napis „IDLE”.

4.5 Ustawianie daty i godziny

UWAGA! Rok, miesiąc, dzień i godzina muszą być ustawione prawidłowo, aby harmonogram koszenia był poprawny. Prawidłowa sekwencja to rok, miesiąc, dzień i godzina.

- Naciśnij i przytrzymaj przycisk „START” przez 5 sekund. Na wyświetlaczu zacznie migać symbol ustawiania czasu i pozycje do wprowadzenia roku.
- Naciśnij przycisk „START” lub „HOME”, aby wybrać rok, a następnie naciśnij przycisk „OK”. Na wyświetlaczu zacznie migać symbol ustawiania czasu i pozycje do wprowadzenia miesiąca.
- Gdy „0” zacznie migać w pozycji miesiąca, naciśnij przycisk „START” lub „HOME”, aby wybrać miesiąc. Naciśnij przycisk „OK”.
- Gdy „0” zacznie migać w pozycji dnia, naciśnij przycisk „START” lub „HOME”, aby wybrać dzień. Naciśnij przycisk „OK”. Na wyświetlaczu zacznie migać symbol ustawiania czasu i pozycje do wprowadzenia godziny i minut.
- Gdy „0” zacznie migać na wyświetlaczu, naciśnij przycisk „START” lub „HOME”, aby wybrać godzinę i minuty. Naciśnij przycisk „OK”. Na wyświetlaczu pojawi się napis „IDLE”.

4.6 Zmiana godziny rozpoczęcia

Domyślna godzina rozpoczęcia to 09.00.

- 1 Naciśnij jednocześnie przycisk „START” i „OK” i przytrzymaj przez 3 sekundy.
- 2 Gdy „0” zacznie migać na wyświetlaczu, naciśnij przycisk „START” lub „HOME”, aby wybrać godzinę rozpoczęcia. Naciśnij przycisk „OK”. Na wyświetlaczu pojawi się napis „IDLE”.

4.7 Zmiana codziennego czasu koszenia

Domyślny czas koszenia wynosi 8 godzin dziennie. Czas koszenia można ustawić w zakresie od 1 do 24 godzin.

- 1 Naciśnij i przytrzymaj przycisk „OK” przez 3 sekundy. Na wyświetlaczu pojawi się ustawiony czas koszenia, a pierwsza cyfra zacznie migać.
- 2 Naciśnij przycisk „START” lub „HOME”, aby wybrać odpowiedni czas. Naciśnij przycisk „OK”. Na wyświetlaczu pojawi się napis „IDLE”.

4.8 Zmiana liczby dni koszenia w tygodniu

Domyślna liczba dni koszenia w tygodniu wynosi 5 dni. Dni koszenia w tygodniu można ustawić na 3, 5 lub 7 dni.

- 1 Naciśnij jednocześnie przycisk „START” i „OK” i przytrzymaj przez 3 sekundy.
- 2 Gdy na wyświetlaczu zacznie migać ustawiona liczba dni koszenia, naciśnij przycisk „START” lub „HOME”, aby wybrać odpowiednią liczbę dni koszenia w tygodniu. Naciśnij przycisk „OK”. Na wyświetlaczu pojawi się napis „IDLE”.

5 Transport

! **OSTRZEŻENIE!** Aby zatrzymać produkt przed jego podniesieniem lub przeniesieniem, podczas pracy produktu naciśnij przycisk „STOP”, a następnie przełącznik zasilania.

- Podnieś produkt za uchwyt, aby upewnić się, że ostrza są skierowane od Ciebie.
- Jeśli jest taka możliwość, podczas transportu produktu w pojeździe, należy umieścić go w oryginalnym opakowaniu.

6 Przechowywanie

! **OSTRZEŻENIE!** Przed czyszczeniem produktu naciśnij przycisk „STOP” i przełącznik zasilania, aby zatrzymać produkt, i poczekaj na całkowite zatrzymanie wszystkich ruchomych części.

! **OSTRZEŻENIE!** Nie przechowuj produktu do góry nogami na zewnątrz, aby zapobiec przedostaniu się wody do środka.

- W okresie zimowym przechowuj produkt w pomieszczeniu, w czystym i suchym miejscu, niedostępnym dla dzieci i zwierząt domowych.
- Przed odłożeniem do przechowywania wyczyść produkt.
- Przed odłożeniem do przechowywania upewnij się, że produkt jest w pełni naładowany.
- Jeśli produkt nie jest używany przez dłuższy czas, należy ładować jego akumulator co 3 miesiące.

7 Konserwacja

! **OSTRZEŻENIE!** Przed konserwacją produktu naciśnij przycisk „STOP” i przełącznik zasilania, aby zatrzymać produkt, i poczekaj na całkowite zatrzymanie wszystkich ruchomych części.

! **PRZESTROGA!** Używaj wyłącznie oryginalnych części zamiennych lub części zamiennych zalecanych przez dostawcę.

- Regularnie sprawdzaj produkt pod kątem dokręcenia wszystkich nakrętek, trzpieni i śrub.
- Regularnie sprawdzaj produkt pod kątem zużycia i uszkodzeń. Wymień zużyte i uszkodzone części przed rozpoczęciem obsługi.

UWAGA! Jeśli ostrza lub ich trzpienie są zużyte lub uszkodzone, należy wymienić cały ich komplet, aby produkt był wyważony.

- Aby uzyskać doskonałą sprawność koszenia, utrzymuj produkt i jego koła w czystości.
- Upewnij się, że akumulator produktu jest ładowany za pomocą odpowiedniej ładowarki zalecanej przez producenta.

7.1 Wymiana ostrzy produktu

! **OSTRZEŻENIE!** Przed wymianą ostrzy naciśnij przycisk „STOP” i przełącznik zasilania, aby zatrzymać produkt i poczekaj na całkowite zatrzymanie wszystkich ruchomych części.

! **OSTRZEŻENIE!** Uszkodzone lub zużyte śruby bądź takie, których nie można prawidłowo dokręcić, należy wymienić.

! **OSTRZEŻENIE!** Ostrza są bardzo ostre. Stosuj rękawice ochronne, aby zapobiec obrażeniom.

⚠ OSTRZEŻENIE! Wszystkie ostrza produktu mogą się poruszać, gdy jedno z ostrzy zostanie przekręcone. Ryzyko odniesienia obrażeń

- Ostrza mają żywotność do 2 miesięcy, jeśli produkt jest używany codziennie.
- Wymieniaj wszystkie ostrza jednocześnie.
- Po zainstalowaniu nowych ostrzy upewnij się, że tarcza tnąca może się swobodnie poruszać.

7.2 Wymiana akumulatora

⚠ OSTRZEŻENIE! Przed wymianą akumulatora naciśnij przycisk „STOP” i przełącznik zasilania, aby zatrzymać produkt i poczekaj na całkowite zatrzymanie wszystkich ruchomych części.

⚠ OSTRZEŻENIE! Jeśli dojdzie do kontaktu płynu z akumulatora ze skórą lub oczami, przepłucz je wodą lub środkiem neutralizującym. Jeśli płyn z akumulatora dostanie się do oczu, natychmiast skorzystaj z pomocy medycznej.

⚠ OSTRZEŻENIE! Używaj wyłącznie akumulatora odpowiedniego typu.

- 1 Połóż produkt górną do dołu.
- 2 Odkręć śruby i wyciągnij pokrywkę komory akumulatora.
- 3 Wyjmij akumulator z komory akumulatora.
- 4 Naciśnij zatrzask i wyciągnij złącze akumulatora z akumulatora. Nie ciągnij za przewód.
- 5 Podłącz złącze akumulatora do nowego akumulatora. Kliknięcie potwierdza poprawny montaż.
- 6 Włóż akumulator do komory.
- 7 Załóż pokrywę akumulatora i dokręć śruby.

7.3 Wymiana zasilacza

⚠ PRZESTROGA! Podczas odłączania przewodu zasilającego od zasilacza należy używać rękawic ochronnych.

- 1 Zatrzymaj produkt i odłącz go od gniazda zasilania.
- 2 Poluzuj pokrętko między przewodem zasilającym a starym zasilaczem i wyciągnij zasilacz.

- 3 Podłącz przewód zasilający do nowego zasilacza i dokręć pokrętko.

- 4 Podłącz przewód zasilający do gniazodka elektrycznego.

7.4 Aktualizacja oprogramowania produktu

⚠ PRZESTROGA! Nie wyłączaj produktu podczas aktualizacji. Produkt uruchomi się automatycznie po zakończeniu aktualizacji.

Oprogramowanie można zaktualizować, gdy dostępna jest nowa wersja.

- 1 Znajdź najnowszą wersję oprogramowania na stronie www.jula.com.
- 2 Zapisz plik na pustym dysku flash USB sformatowanym w systemie FAT32.
- 3 Naciśnij przycisk „STOP” i przełącznik zasilania, aby zatrzymać produkt i poczekaj na całkowite zatrzymanie wszystkich ruchomych części.
- 4 Umieść produkt na stabilnej, równej i poziomej powierzchni.
- 5 Połóż produkt górną do dołu.
- 6 Odkręć śruby i wyciągnij pokrywkę komory akumulatora.
- 7 Podłącz dysk USB do portu USB.
- 8 Naciśnij przełącznik zasilania produktu. Aktualizacja rozpocznie się automatycznie.

UWAGA! Nie wyłączaj produktu, gdy na ekranie wyświetli się komunikat „LOAD”, ponieważ może to spowodować uszkodzenie oprogramowania.

UWAGA! Aktualizacja zajmie około 15 minut.

- 9 Gdy na wyświetlaczu pojawi się komunikat „USB”, odłącz dysk USB i załóż pokrywę akumulatora.

7.5 Czyszczenie produktu

⚠ OSTRZEŻENIE! Przed czyszczeniem produktu naciśnij przycisk „STOP” i przełącznik zasilania, aby zatrzymać produkt i poczekaj na całkowite zatrzymanie wszystkich ruchomych części.

⚠ PRZESTROGA! Przed czyszczeniem produktu upewnij się, że wszystkie śruby są dokręcone.

⚠ PRZESTROGA! Nie używaj wody pod wysokim ciśnieniem do czyszczenia obudowy produktu, aby zapobiec uszkodzeniu.

- Węża z wodą można użyć do czyszczenia pokrywy produktu.
- Tarczę tnącą można czyścić wodą o ciśnieniu nie wyższym niż 1 MPa.

8 Usuwanie problemów

Problem	Możliwa przyczyna	Co zrobić
Produkt wibruje w nietypowy sposób.	Ostrza są uszkodzone lub zużyte.	Zatrzymaj produkt, a następnie odwróć go do góry nogami. Sprawdź ostrza i w razie potrzeby wymień je. Patrz "71 Wymiana ostrzy produktu" na stronie 51.
Produkt wjeżdża w przedmioty.	Produkt nie jest w stanie wykryć przeszkód z powodu np. mgły, deszczu, zbyt słabego lub zbyt silnego oświetlenia lub gdy przeszkoda znajduje się w martwym polu.	Nie uruchamiaj produktu w złych warunkach pogodowych i zawsze upewnij się, że produkt działa w świetle dziennym lub przy dobrym oświetleniu sztucznym.
Produkt nagle skręca w obszarze bez przeszkód.	Trawa jest zbyt wysoka i produkt rozpoznaje ją jako przeszkodę.	Upewnij się, że długość trawy mieści się w zakresie koszenia produktu.
	Sygnal z przewodu ograniczającego jest zbyt słaby w tym obszarze.	
Produkt nie łączy się z siecią Wi-Fi.	Router nie działa na właściwej częstotliwości.	Upewnij się, że router działa w paśmie 2,4 GHz.
	Produkt i urządzenie mobilne nie są podłączone do tej samej sieci Wi-Fi.	Upewnij się, że produkt i urządzenie mobilne są podłączone do tej samej sieci Wi-Fi.
	Odległość między produktem a routerem jest zbyt duża.	Umieść produkt jak najbliżej routera.

8.1 Kody błędów

Kod błędu	Możliwa przyczyna	Działanie
F1	Aktywny czujnik deszczu.	Nie musisz podejmować żadnych działań.
E1	Produkt znajduje się poza obszarem koszenia.	Upewnij się, że produkt jest na obszarze koszenia.
		Upewnij się, że zasilacz jest prawidłowo podłączony do stacji ładującej i działającego gniazda elektrycznego.
		Zmień pozycje końców przewodu ograniczającego w zaciskach z tyłu stacji ładującej.
E2	Występuje blokada kół.	Naciśnij przełącznik zasilania, aby zatrzymać produkt, i przenieś go w miejsce, w którym nie ma przeszkód. Następnie uruchom produkt.
		Naciśnij przełącznik zasilania, aby zatrzymać produkt. Odwróć produkt górą do dołu i sprawdź, czy koła nie są zablokowane, a w razie potrzeby usuń blokadę. Przewróć go do poprzedniej pozycji i uruchom.
E3	Występuje blokada tarczy ostrza.	Naciśnij przełącznik zasilania, aby zatrzymać produkt i umieść produkt w obszarze koszenia. Jeśli kod błędu pojawi się ponownie na wyświetlaczu, upewnij się, że zasilacz jest prawidłowo podłączony do stacji ładującej i działającego gniazda elektrycznego.
		Zmień pozycje końców przewodu ograniczającego w zaciskach z tyłu stacji ładującej.
E4	Czujnik przeszkód nie został zresetowany.	Naciśnij przełącznik zasilania, aby zatrzymać produkt, i przenieś go w miejsce, w którym nie ma przeszkód. Zdejmij pływającą pokrywę i upewnij się, że jej cylindryczne magnesy mogą się swobodnie poruszać. Usuń zablokowane przedmioty, załóż pokrywę i uruchom produkt.
E5	Produkt jest podnoszony z ziemi.	Naciśnij przełącznik zasilania, aby zatrzymać produkt, i przenieś go w miejsce, w którym nie ma przeszkód. Następnie uruchom produkt.
		Naciśnij przełącznik zasilania, aby wyłączyć produkt. Odwróć go do góry nogami i usuń blokady, które uniemożliwiają swobodne poruszanie się osi przednich kół.
E6	Aktywacja czujnika przewracania.	Ustaw produkt w pozycji pionowej, a następnie uruchom go.
E7	Aktywny czujnik przechyty.	Naciśnij przełącznik zasilania, aby zatrzymać produkt i umieść go na równym, poziomym podłożu. Następnie uruchom produkt.
E8	Produkt nie jest prawidłowo zadokowany w stacji ładującej.	Upewnij się, że przed i za stacją ładującą znajduje się co najmniej 1 m prostego przewodu ograniczającego i nie ma tam żadnych przeszkód.
		Upewnij się, że stacja ładująca jest zainstalowana na poziomym, równym podłożu.
		Ręcznie zadokuj produkt stacji ładującej. Gdy akumulator będzie w pełni naładowany, uruchom produkt.
E9	Kosiarka nie może się swobodnie poruszać.	Naciśnij przełącznik zasilania, aby zatrzymać produkt, i przenieś go w miejsce, w którym nie ma przeszkód.

Kod błędu	Możliwa przyczyna	Działanie
E11	Brak sygnału z przewodu ograniczającego.	Upewnij się, że produkt jest na obszarze koszenia.
		Upewnij się, że zasilacz jest prawidłowo podłączony do stacji ładującej i działającego gniazda elektrycznego.
		Upewnij się, że przewód ograniczający nie jest uszkodzony.
E12	Błąd akumulatora.	Wymień baterię.
E13	Błąd ładowania.	Wyczyść głowicę ładującą i bieguny.
E14	Obszar roboczy jest za duży.	Zmniejsz powierzchnię koszenia dla produktu.
BP	Temperatura akumulatora jest zbyt wysoka lub zbyt niska.	Jeśli akumulator jest zbyt gorący, odczekaj aż ostygnie. Następnie uruchom produkt.
		Jeśli akumulator jest zbyt zimny, poczekaj, aż nagrzej się do temperatury co najmniej 5°C. Następnie uruchom produkt.
		Wymień baterię.
EE	Nieznany błąd.	Naciśnij przełącznik zasilania, aby zatrzymać produkt, a następnie uruchom go ponownie. Jeśli kod błędu jest wyświetlany po wykonaniu zadań naprawczych. Skontaktuj się ze sprzedawcą lub autoryzowanym punktem serwisowym.
Pokrywa	Nieprawidłowy kod PIN został wprowadzony zbyt wiele razy	Odczekaj 10 minut i wprowadź poprawny kod PIN.

9 Utylizacja

- Pamiętaj, aby postępować zgodnie z lokalnymi przepisami dotyczącymi utylizacji. Nie spalaj produktu.

10 Dane techniczne

Specyfikacja	Wartość
Napięcie znamionowe	20 V
Wysokość koszenia	20–60 mm
Szerokość koszenia	22 cm
Obszar koszenia	1600 m ²
Długość przewodu ograniczającego	220 m
Akumulator	Litowo-jonowy
Czas ładowania	75 min
Wymiary (dł. x szer. x wys.)	63 x 46,5 x 24,5 cm
Masa	11 kg

Inhaltsverzeichnis

1	Einführung	56
1.1	Das Produkt	56
1.2	Zweckgebundene Nutzung.....	56
1.3	Systemanforderungen	56
1.4	Symbole	56
1.5	Produktübersicht.....	57
2	Sicherheit	57
2.1	Sicherheitshinweise.....	57
2.2	Sicherheitshinweise für die Bedienung.....	57
3	Installation	59
3.1	So installieren Sie das Produkt.....	59
3.2	Um geschützte Bereiche zu schaffen	60
3.3	So führen Sie einen Funktionstest durch.....	60
3.4	So installieren Sie die Produkt-App.....	60
4	Betrieb	60
4.1	Leitfaden zu Statusanzeigen.....	60
4.2	Das müssen Sie tun, bevor Sie das Produkt verwenden	61
4.3	So starten und stoppen Sie das Produkt.....	61
4.4	So ändern Sie den PIN-Code.....	61
4.5	So stellen Sie Datum und Uhrzeit ein.....	61
4.6	So ändern Sie die Startzeit.....	62
4.7	So ändern Sie die tägliche Mähzeit	62
4.8	So ändern Sie die Anzahl der Mähtage pro Woche.....	62
5	Transport	62
6	Lagerung	62
7	Reinigung und Wartung	62
7.1	Zum Ersetzen der Klingen des Produkts.....	63
7.2	So tauschen Sie den Akku aus.....	63
7.3	So ersetzen Sie das Netzteil.....	63
7.4	So aktualisieren Sie die Software des Produkts.....	63
7.5	So reinigen Sie das Produkt	64
8	Fehlersuche	64
8.1	Fehlercodes	65
9	Entsorgung	66
10	Technische Daten	66

1 Einführung

1.1 Das Produkt

Bei dem Produkt handelt es sich um einen Mähroboter mit Digitalanzeige und Regensensor. Ladestation, Begrenzungsdraht, Erdnägel und neun Klingen sind im Lieferumfang enthalten.

Bei dem Produkt handelt es sich um ein Internet of Things (IoT)-Gerät, das sich mit einem vorhandenen WLAN verbinden kann.

Die App ist Teil eines cloudbasierten Steuerungssystems. Wenn das Produkt mit der App verbunden ist, kann es auf geplante Daten zugreifen und die neueste Software herunterladen.

Das Produkt erhält die Anweisungen von der App, wenn es sich in der Reichweite des WLAN-Signals befindet.

Wenn sich das Produkt in einem Bereich befindet, in dem es das WLAN-Signal nicht empfangen kann, erhält es die Anweisungen, wenn es wieder in Reichweite des WLAN-Signals ist.

1.2 Zweckgebundene Nutzung

Das Produkt kann Rasenflächen bis zu 1600 m² mähen.











1.3 Systemanforderungen

- WLAN-Netzwerk (2,4GHz).
- WLAN-Router.
- iPhone, iPad (IOS 11.0 oder höher) oder Android (5.0 oder höher).

HINWEIS! Ein eigener Hub oder Router für das Produkt ist nicht erforderlich.

1.4 Symbole

	Lesen Sie die Bedienungsanleitung sorgfältig durch und stellen Sie sicher, dass Sie die Anweisungen verstanden haben, bevor Sie das Produkt verwenden. Bewahren Sie die Anweisungen zum späteren Nachschlagen auf.
	Berühren Sie keine rotierenden Klingen.
	Warnung! Halten Sie Hände und Füße fern. Risiko der Schergefahr.
	Verwenden Sie nur den angegebenen Steckertyp.

	Sicherheitsklasse III.
	Geräuschpegel. Siehe „10 Technische Daten“ auf Seite 66.
	Fahren Sie nicht auf dem Produkt mit.
	Die Sicherung muss durch die auf dem Produktetikett angegebene Nennleistung ersetzt werden.
	Sicherheitsklasse II.
	Produkt nicht verbrennen.
	Weichen Sie das Produkt nicht ein.
	Das Produkt muss gemäß den geltenden Vorschriften recycelt werden.
	Dieses Produkt entspricht den geltenden EU-Richtlinien und -Vorschriften.
	Als Elektroschrott entsorgen.

1.5 Produktübersicht

Abbildung 1

1. Netzschalter
2. Starttaste/Wert erhöhen
3. Home-Taste/Wert verringern
4. OK-Taste
5. Ladestandsanzeige
6. WiFi-Anzeige
7. Bluetooth-Anzeige
8. Anzeige für die Zeiteinstellung
9. Kennwort-Einstellungsanzeige
10. Stoptaste
11. Schnitthöhenverstellung
12. Transportgriff

2 Sicherheit

2.1 Sicherheitshinweise

! WARNUNG! Wenn Sie diese Anweisungen nicht befolgen, besteht Lebens- und Verletzungsgefahr.

! ACHTUNG! Wenn Sie diese Anweisungen nicht befolgen, besteht die Gefahr, dass das Produkt, andere Materialien oder der angrenzende Bereich beschädigt werden.

HINWEIS! Informationen, die in einer bestimmten Situation notwendig sind.

2.2 Sicherheitshinweise für die Bedienung

! WARNUNG! Wenn Sie diese Anweisungen nicht befolgen, besteht Lebens- und Verletzungsgefahr.

- Stellen Sie sicher, dass folgende Personen das Produkt nicht selbstständig bedienen:
 - Kinder unter 8 Jahren.
 - Personen, die nicht ausreichend mit dem Produkt vertraut sind.
 - Menschen mit Behinderungen.
- Kinder dürfen nicht mit dem Produkt spielen.
- Kinder dürfen das Produkt nicht selbstständig reinigen oder warten.
 - Lesen und beachten Sie die Warnhinweise vor dem Betrieb.
 - Kinder dürfen sich nicht in der Nähe aufhalten, wenn das Produkt in Betrieb ist.
 - Rennen Sie nicht, wenn Sie das Produkt bewegen.
 - Produkt nicht anheben oder bewegen, wenn es in Betrieb ist oder der Netzschalter eingeschaltet ist.
 - Verwenden Sie das Produkt nicht, wenn die STOP-Taste beschädigt ist.

- Die Stopptaste darf nicht überbrückt werden.
- Stoppen Sie das Produkt und warten Sie, bis die beweglichen Teile vollständig zum Stillstand gekommen sind, bevor Sie das Produkt anheben, bewegen, reinigen oder warten.
- Bei Produkten mit mehreren Klingen können sich alle Klingen bewegen, wenn eine der Klingen gedreht wird. Dies kann zu Verletzungen führen.
- Halten Sie Ihre Hände oder Füße nicht in die Nähe oder unter die rotierenden Teile des Produkts.
- Drücken Sie in den folgenden Situationen die „STOP“-Taste und den Netzschalter um das Produkt anzuhalten und alle beweglichen Teile vollständig zum Stillstand zu bringen:
 - Bevor Sie eine Verstopfung entfernen.
 - Bevor Sie das Produkt untersuchen, reinigen oder warten.
 - Bevor Sie das Produkt untersuchen, nachdem es auf einen Gegenstand gestoßen ist.
 - Wenn das Produkt ungewöhnlich vibriert.
- Stellen Sie keine Gegenstände auf das Produkt oder die Ladestation.
- Verwenden Sie das Produkt nicht, wenn die Abdeckung oder die Schutzvorrichtungen beschädigt oder nicht richtig angebracht sind.
- Verlegen Sie das Stromkabel nicht innerhalb des Mähbereichs.
- Überprüfen Sie das Stromkabel regelmäßig, um sicherzustellen, dass es nicht abgenutzt oder beschädigt ist.
- Schließen Sie das Netzkabel nicht an eine Stromversorgung an, wenn es beschädigt ist.
- Verwenden Sie das Produkt nicht, wenn das Netzkabel beschädigt oder abgenutzt ist.
- Ziehen Sie nicht am Kabel, um das Produkt von der Stromversorgung zu trennen.
- Ein beschädigtes Stromkabel nicht berühren, bevor Sie es von der Stromversorgung getrennt haben, um den Kontakt mit stromführenden Teilen zu vermeiden.
- Ein beschädigtes Netzkabel darf nur von autorisiertem Fachpersonal ausgetauscht werden.
- Stellen Sie die Ladestation nicht in einem Bereich auf, in dem die Gefahr von stehendem Wasser oder Überschwemmungen besteht.
- Stoppen Sie das Produkt, wenn Wasser im Mähbereich steht, z. B. wenn sich bei starkem Regen Wasserpfützen bilden.
- Die Ladestation muss in einem Mindestabstand von 60 cm zu brennbaren Materialien aufgestellt werden.
- Verwenden Sie kein Verlängerungskabel zwischen dem Netzteil und der Ladestation.
- Es wird empfohlen, das Produkt an eine Stromversorgung mit einem Fehlerstromschutzschalter (RCD) mit einem Auslösestrom von höchstens 30 mA anzuschließen.
- Untersuchen Sie das Produkt regelmäßig, um sicherzustellen, dass Klingen, Klingenschrauben, Schneidbaugruppe und Kabel nicht abgenutzt oder beschädigt sind.
- Verwenden Sie das Produkt nicht, wenn die Gefahr eines Blitzschlags besteht.
- Benutzen Sie das Produkt nicht:
 - zum Schneiden von Büschen, Hecken und Sträuchern,
 - zum Schneiden von Schlingpflanzen,
 - zum Mähen von Rasendächern und Balkonkästen,
 - zum Schreddern von Baum- oder Heckenschnitt,
 - zum Reinigen von Wegen,
 - zum Nivellieren von Erdhügeln.
- Achten Sie darauf, dass sich im Arbeitsbereich keine Gegenstände befinden, die die Klingen beschädigen können. Zum Beispiel Steine, Äste, Werkzeuge und Spielzeug.
- Wenn das Gerät manuell bedient wird:
 - Mähen Sie nur bei Tageslicht oder bei gutem Kunstlicht.
 - Betreiben Sie das Produkt nicht auf nassem Gras.
 - Rennen Sie nicht mit dem Produkt.
 - Überstrecken Sie sich nicht und achten Sie auf einen sicheren Stand an Hängen.
 - Tragen Sie keine Sandalen und gehen Sie nicht barfuß.
 - Tragen Sie eine lange Hose.
 - Seien Sie vorsichtig, wenn Sie das Produkt zu sich ziehen.
 - Halten Sie Ihre Füße fern, wenn Sie das Produkt starten.
- Verwenden Sie das Produkt nicht, wenn Sie müde, krank oder berauscht sind. Dadurch werden Ihr Sehvermögen, Ihre Wachsamkeit, Ihre Koordination und Ihr Urteilsvermögen beeinträchtigt.
- Überlassen Sie die Benutzung des Produktes nicht Kindern oder Personen, die mit der Bedienung des Produktes nicht vertraut sind.
- Verwenden Sie das Produkt niemals, wenn es defekt ist.
- Nehmen Sie keine Änderungen an dem Produkt vor.
- Verwenden Sie das Produkt nur für die angegebene Funktion.

2.2.1 Verbleibende Risiken

Auch wenn Sie das Produkt entsprechend der Gebrauchsanweisung betreiben, bleiben immer Restrisiken bestehen.

Im Zusammenhang mit der Art und Ausführung dieses Elektrowerkzeugs können folgende Gefahren auftreten:

- Schnittverletzungen. Tragen Sie Schutzhandschuhe und einen Augenschutz, wenn Sie das Gerät reinigen und warten und die Klingen austauschen.

3 Installation

3.1 So installieren Sie das Produkt

⚠ ACHTUNG! Ladestation nicht unter einem großen Baum installieren und das Verlängerungskabel nicht um einen großen Baum befestigen. Blitz einschläge können Schäden am Produkt verursachen.

HINWEIS! Die maximal zulässige Länge des Begrenzungsdrahts beträgt 220 m.

HINWEIS! Das Produkt darf nicht an Hängen mit einem Winkel von mehr als 35 % (20°) betrieben werden. (Abbildung 2)

HINWEIS! Die Position der Ladestation ist sehr wichtig, da das Produkt gegen den Uhrzeigersinn zur Ladestation zurückkehrt. (Abbildung 3)

- 1 Wählen Sie einen geeigneten Standort für die Ladestation aus. Stellen Sie sicher, dass der Boden eben und waagrecht ist.

Hinweis! Die Ladestation kann neben einer Wand installiert werden, wenn der Abstand zur Wand mindestens 30 cm beträgt. Stellen Sie sicher, dass vor der Ladestation mindestens 1 m gerader Begrenzungsdraht ohne Blockaden vorhanden ist. (Abbildung 4)

- 2 Entfernen Sie an einem Ende des Begrenzungsdrahtes ca. 10 mm der Isolierung.
- 3 Schließen Sie das Ende des Begrenzungsdrahtes an die rote Klemme auf der Rückseite der Ladestation an. (Abbildung 5)
- 4 Ziehen Sie den Begrenzungsdraht durch die Öffnung in der Grundplatte der Ladestation.

⚠ ACHTUNG! Der Begrenzungsdraht muss im Mähbereich 30 cm vom Rand entfernt verlegt werden. Dort, wo die Mähfläche von ebenerdigen Wegen oder Fahrwegen gekreuzt wird, kann der Abstand auf 8 cm verringert werden.

- 5 Befestigen Sie den Begrenzungsdraht mit Erdnägeln entlang der Kante der Mähfläche am Boden. Die Erdnägeln werden im Abstand von ca. 80 cm angebracht. Achten Sie darauf, dass der Begrenzungsdraht gerade und ohne Knicke verläuft. (Abbildung 6)

HINWEIS! Wenn der Boden nicht eben ist, kann es notwendig sein, die Erdnägeln näher beieinander zu platzieren.

HINWEIS! Für die Einrichtung von Schutzgebieten siehe [„3.2 Um geschützte Bereiche zu schaffen“ auf Seite 60.](#)

HINWEIS! Die Ecken müssen einen Winkel von mindestens 90° haben. Der Begrenzungsdraht muss von beiden Seiten bis zur Ecke absolut gerade verlaufen. (Abbildung 7)

HINWEIS! Für den ordnungsgemäßen Betrieb benötigt das Produkt einen Freiraum von 80 cm. (Abbildung 8)

- 6 Wenn der Begrenzungsdraht um den Mähbereich herum verlegt ist, schneiden Sie überschüssigen Begrenzungsdraht ab.
 - 7 Entfernen Sie etwa 10 mm der Isolierung vom Ende des Begrenzungsdrahtes.
 - 8 Schließen Sie den Begrenzungsdraht an die schwarze Klemme auf der Rückseite der Ladestation an.
 - 9 Befestigen Sie die Grundplatte der Ladestation mit Nägeln am Boden.
- ⚠ ACHTUNG!** Verlegen Sie das Stromkabel möglichst außerhalb der Mähfläche. Wennes notwendig ist, das Stromkabel im Mähbereich zu verlegen, vergraben Sie es.
- 10 Installieren Sie das Netzteil an einer Wand, mindestens 30 cm über dem Boden.
 - 11 Verbinden Sie das Stromkabel mit der Ladestation und dem Netzteil.
 - 12 Schließen Sie das Netzkabel an eine Steckdose an. Die Statusanzeige leuchtet konstant grün. Wenn nicht, siehe [„4.1 Leitfaden zu Statusanzeigen“ auf Seite 60.](#)
 - 13 Drücken Sie den Netzschalter, bis das Produkt startet.

- 14** Geben Sie den voreingestellten PIN-Code „0000“ ein. Die Ziffer „0“ blinkt auf dem Display.

- 15** Drücken Sie 4 x die Taste „OK“.

HINWEIS! Das Produkt stoppt automatisch, wenn 30 Sekunden nach dem Einschalten keine Eingabe erfolgt.

3.2 Um geschützte Bereiche zu schaffen

- 1** Legen Sie den Perimeter schleifenförmig um den geschützten Bereich. Stellen Sie sicher, dass um das Produkt herum ein Freiraum von 80 cm um den geschützten Bereich herum besteht. (Abbildung 9)
- 2** Befestigen Sie den Begrenzungsdraht, der von der Schleife zum Boden führt, zusammen mit dem Begrenzungsdraht, der zur Schleife führt.

3.3 So führen Sie einen Funktionstest durch

- 1** Drehen Sie die Schnitthöhenverstellung auf 60 mm.
- 2** Platzieren Sie das Produkt im Mähbereich und starten Sie es. Siehe [4.3 So starten und stoppen Sie das Produkt“ auf Seite 61](#).
- 3** Überwachen Sie das Produkt, um sicherzustellen, dass es im Mähbereich ordnungsgemäß funktioniert.
- 4** Drücken Sie die Taste „HOME“ und anschließend die Taste „OK“ und stellen Sie sicher, dass das Produkt entlang des Begrenzungsdrahtes zur Ladestation zurückkehrt.

HINWEIS! Die Super-Link-Anzeige (C) leuchtet, wenn sich das Produkt in der Ladestation befindet. Wenn dies nicht der Fall ist, docken Sie das Produkt manuell an die Ladestation an. Wenn die Super-Link-Anzeige immer noch nicht leuchtet, wenden Sie sich an den Lieferanten oder an autorisiertes Fachpersonal. (Abbildung 10)

3.4 So installieren Sie die Produkt-App

HINWEIS! Zur Installation der App benötigen Sie die Seriennummer des Produkts. Die Seriennummer finden Sie unter der hinteren Abdeckung des Produkts. Eine Alternative zur Eingabe der Seriennummer ist die Verwendung des QR-Codes.

HINWEIS! Stellen Sie das Produkt, das mobile Gerät und den Router so nah wie möglich aneinander.

- 1** Scannen Sie den QR-Code, um die App herunterzuladen. (Abbildung 11)
- 2** Starten Sie die App, um sich zu registrieren oder bei Ihrem Konto anzumelden.
- 3** Geben Sie die Seriennummer des Produkts ein.
- 4** Geben Sie den voreingestellten Code „0000“ ein.
- 5** Folgen Sie den Anweisungen in der App, um das Produkt mit dem WLAN zu verbinden.

4 Betrieb

! WARNUNG! Drücken Sie die Taste „STOP“, um das Produkt anzuhalten, bevor es aus dem Mähbereich heraus oder in diesen hinein bewegt wird.

! WARNUNG! Wenn sich Kinder oder Haustiere im Mähbereich befinden, muss der Betrieb des Produkts überwacht werden.

- Um die Lebensdauer des Akkus zu verlängern, unterbricht das Gerät den Ladevorgang, wenn der Akku vollständig aufgeladen ist, und beginnt erneut mit dem Laden, wenn der Akkustand 95 % beträgt.
- Die Akkuleistung ist am besten, wenn die Umgebungstemperatur $20\text{ °C} \pm 5\text{ °C}$ beträgt.

4.1 Leitfaden zu Statusanzeigen

(Abbildung 10)

4.1.1 Betriebsanzeige (A)

Hinweis! Um den Energieverbrauch zu senken, leuchtet die Betriebsanzeige nicht, wenn das Gerät aufgeladen wird.

Anzeige	Beschreibung
Kein Licht	Das Produkt verfügt über keine Stromversorgung. 1. Stellen Sie sicher, dass das Netzkabel richtig an die Ladestation angeschlossen ist. 2. Stellen Sie sicher, dass das Netzteil ordnungsgemäß an eine geeignete und stromführende Steckdose angeschlossen ist.
Grünes Licht	Der Begrenzungsdraht ist richtig angeschlossen. Das Produkt ist vollständig aufgeladen.

Anzeige	Beschreibung
Grünes Licht blinkt	Das Produkt wird aufgeladen.
Rotes Licht blinkt.	Der Begrenzungsdraht ist nicht richtig angeschlossen. 1. Stellen Sie sicher, dass beide Enden des Begrenzungsdrahtes mit den Anschlüssen der Ladestation verbunden sind. 2. Achten Sie darauf, dass der Begrenzungsdraht nicht beschädigt oder geknickt ist.

4.1.2 WLAN-Anzeige (B)

Anzeige	Beschreibung
Kein Licht	Die WLAN-Verbindung ist unterbrochen. Starten Sie die Ladestation neu.
Grünes Licht	Das Produkt ist mit dem WLAN verbunden.

4.1.3 Super-Link-Anzeige (C)

Anzeige	Beschreibung
Kein Licht	Die Super-Link-Verbindung ist unterbrochen. Vergewissern Sie sich, dass sich das Gerät in der Ladestation befindet.
Grünes Licht	Das Produkt ist mit dem Super-Link verbunden.
Grünes Licht blinkt	Das Produkt wird mit dem Super-Link verbunden.

4.2 Das müssen Sie tun, bevor Sie das Produkt verwenden

- Kontrollieren Sie die Mähfläche regelmäßig und entfernen Sie Steine, Drähte und andere Fremdkörper.

4.3 So starten und stoppen Sie das Produkt

⚠️ WARNUNG! Eine unsachgemäße Verwendung kann zu einem Stromschlag, Überhitzung oder dem Auslaufen korrosiver Flüssigkeit aus dem Akku führen.

- 1 Um das Produkt zu starten, drücken Sie die Einschalttaste und dann die Taste „OK“.
- 2 PIN eingeben.

HINWEIS! Wenn der PIN-Code 10 Mal falsch eingegeben wird, ertönt ein Ton und das Produkt stoppt.

HINWEIS! Das Produkt stoppt automatisch, wenn 30 Sekunden nach dem Einschalten keine Eingabe erfolgt.

HINWEIS! Der Produktbetrieb wird fortgesetzt, bis der Akkuladestand niedrig ist. Anschließend fährt das Produkt zur Ladestation. Der Produktbetrieb wird wieder gestartet, wenn der Akku vollständig aufgeladen ist oder zur nächsten geplanten Startzeit.

- 3 Drücken Sie die Stopptaste, um das Produkt zu stoppen.
- 4 Um das Produkt zu starten, drücken Sie die „START“-Taste und dann die „OK“-Taste.
- 5 Um das Produkt zur Ladestation zu schicken, drücken Sie die „HOME“-Taste und anschließend die „OK“-Taste.

4.4 So ändern Sie den PIN-Code

- 1 Halten Sie die Tasten „START“ und „HOME“ gleichzeitig 3 Sekunden lang gedrückt. Im Display blinkt das Symbol für die Passwordeinstellung und „PIN 1“.
- 2 Wenn die erste Stelle des Codes blinkt, drücken Sie die Taste „START“ oder „HOME“, um die erste Ziffer des alten PIN-Codes auszuwählen. Drücken Sie die Taste „OK“. Die nächste Stelle des Codes blinkt.
- 3 Geben Sie alle Ziffern des alten PIN-Codes ein. Im Display blinkt „PIN 2“.
- 4 Wenn die erste Stelle des Codes blinkt, drücken Sie die Taste „START“ oder „HOME“, um die erste Ziffer des neuen PIN-Codes auszuwählen. Drücken Sie die Taste „OK“. Die nächste Stelle des Codes blinkt.
- 5 Geben Sie alle Ziffern des neuen PIN-Codes ein. Es wird „IDLE“ auf dem Display angezeigt.

4.5 So stellen Sie Datum und Uhrzeit ein

HINWEIS! Damit der Mähplan stimmt, müssen Jahr, Monat, Tag und Uhrzeit richtig eingestellt sein. Die richtige Reihenfolge ist Jahr, Monat, Tag und Uhrzeit.

- 1 Halten Sie die Taste „START“ 5 Sekunden lang gedrückt. Im Display blinken das Symbol für die Zeiteinstellung und die Stellen für das Jahr.

- 2** Drücken Sie die Taste „START“ oder „HOME“, um das Jahr auszuwählen, und drücken Sie dann die Taste „OK“. Im Display blinken das Symbol für die Uhrzeiteinstellung sowie die Positionen für Monat und Tag.

- 3** Wenn „0“ an der Position für den Monat blinkt, drücken Sie die Taste „START“ oder „HOME“, um den Monat auszuwählen. Drücken Sie die Taste „OK“.

- 4** Wenn „0“ an der Position für den Tag blinkt, drücken Sie die Taste „START“ oder „HOME“, um den Tag auszuwählen. Drücken Sie die Taste „OK“. Im Display blinken das Symbol für die Zeiteinstellung sowie die Stellen für Stunde und Minute.

- 5** Wenn „0“ auf dem Display blinkt, drücken Sie die Taste „START“ oder „HOME“, um Stunde und Minute auszuwählen. Drücken Sie die Taste „OK“. Es wird „IDLE“ auf dem Display angezeigt.

4.6 So ändern Sie die Startzeit

Die Standardstartzeit ist 09:00 Uhr.

- 1** Halten Sie die Tasten „START“ und „OK“ gleichzeitig 3 Sekunden lang gedrückt.
- 2** Wenn „0“ auf dem Display blinkt, drücken Sie die Taste „START“ oder „HOME“, um die Startzeit auszuwählen. Drücken Sie die Taste „OK“. Es wird „IDLE“ auf dem Display angezeigt.

4.7 So ändern Sie die tägliche Mähzeit

Die Standardmähzeit beträgt 8 Stunden pro Tag. Die Mähzeit kann zwischen 1–24 Stunden eingestellt werden.

- 1** Halten Sie die Taste „OK“ 3 Sekunden lang gedrückt. Die eingestellte Mähzeit wird im Display angezeigt und die erste Zahl blinkt.
- 2** Drücken Sie die Tasten „START“ oder „HOME“, um die entsprechende Zeit auszuwählen. Drücken Sie die Taste „OK“. Es wird „IDLE“ auf dem Display angezeigt.

4.8 So ändern Sie die Anzahl der Mähitage pro Woche

Die Standardanzahl der Mähitage pro Woche ist 5. Die Mähitage pro Woche können auf 3, 5 oder 7 Tage eingestellt werden.

- 1** Halten Sie die Tasten „START“ und „OK“ gleichzeitig 3 Sekunden lang gedrückt.

- 2** Wenn die eingestellte Anzahl der Mähitage auf dem Display blinkt, drücken Sie die Tasten „START“ oder „HOME“, um die entsprechende Anzahl der Mähitage pro Woche auszuwählen. Drücken Sie die Taste „OK“. Es wird „IDLE“ auf dem Display angezeigt.

5 Transport

! WARNUNG! Drücken Sie während des Produktbetriebs die Taste „STOP“ und dann den Netzschalter, um das Produkt anzuhalten, bevor Sie es anheben oder bewegen.

- Heben Sie das Produkt am hinteren Griff an, um sicherzustellen, dass die Klingen von Ihnen weg zeigen.
- Wenn Sie das Produkt in einem Fahrzeug transportieren, transportieren Sie es nach Möglichkeit in der Originalverpackung.

6 Lagerung

! WARNUNG! Drücken Sie die „STOP“-Taste und den Netzschalter, um das Produkt anzuhalten, und warten Sie, bis alle beweglichen Teile vollständig zum Stillstand gekommen sind, bevor Sie das Produkt reinigen.

! WARNUNG! Bewahren Sie das Produkt nicht kopfüber im Freien auf, um zu verhindern, dass Wasser eindringt.

- Bewahren Sie das Produkt im Winter drinnen an einem sauberen und trockenen Ort auf, zu dem Kinder und Haustiere keinen Zugang haben.
- Reinigen Sie das Produkt, bevor Sie es aufbewahren.
- Stellen Sie sicher, dass das Produkt vollständig aufgeladen ist, bevor Sie es lagern.
- Wenn das Produkt über einen längeren Zeitraum nicht verwendet wird, sollten Sie den Akku alle 3 Monate aufladen.

7 Reinigung und Wartung

! WARNUNG! Drücken Sie die „STOP“-Taste und den Netzschalter, um das Produkt anzuhalten, und warten Sie, bis alle beweglichen Teile vollständig zum Stillstand gekommen sind, bevor Sie Wartungsarbeiten am Produkt durchführen.

! ACHTUNG! Verwenden Sie nur Originalersatzteile oder vom Lieferanten empfohlene Ersatzteile.

- Überprüfen Sie das Produkt regelmäßig, um sicherzustellen, dass alle Muttern, Bolzen und Schrauben festgezogen sind.

- Untersuchen Sie das Produkt regelmäßig auf Abnutzung und Beschädigung. Ersetzen Sie bei Bedarf verschlissene und beschädigte Teile.

HINWEIS! Bei Verschleiß oder Beschädigung der Klingen oder Bolzen muss der komplette Satz ausgetauscht werden, um die Unwucht des Produkts zu vermeiden.

- Halten Sie das Produkt und seine Räder sauber, um optimale Mähergebnisse zu erzielen.
- Der Akku des Produkts darf nur mit dem vom Hersteller empfohlenen Ladegerät geladen werden.

7.1 Zum Ersetzen der Klingen des Produkts

⚠️ WARNUNG! Drücken Sie die „STOP“-Taste und den Netzschalter, um das Produkt anzuhalten, und warten Sie, bis alle beweglichen Teile vollständig zum Stillstand gekommen sind, bevor Sie die Klingen des Produkts austauschen.

⚠️ WARNUNG! Schrauben, die beschädigt oder abgenutzt sind oder sich nicht mehr richtig festziehen lassen, müssen ausgetauscht werden.

⚠️ WARNUNG! Die Klingen sind scharf. Tragen Sie Schutzhandschuhe, um Verletzungen vorzubeugen.

⚠️ WARNUNG! Alle Klingen des Produkts können sich bewegen, wenn eine der Klingen gedreht wird. Verletzungsgefahr.

- Die Lebensdauer der Klingen beträgt bei täglichem Gebrauch bis zu 2 Monate.
- Tauschen Sie alle Klingen gleichzeitig aus.
- Nach dem Einbau der neuen Klingen ist auf die freie Beweglichkeit der Klingenscheibe zu achten.

7.2 So tauschen Sie den Akku aus

⚠️ WARNUNG! Drücken Sie die „STOP“-Taste und den Netzschalter, um das Produkt anzuhalten, und warten Sie, bis alle beweglichen Teile vollständig zum Stillstand gekommen sind, bevor Sie den Akku austauschen.

⚠️ WARNUNG! Wenn die Akkuflüssigkeit mit Ihrer Haut oder Ihren Augen in Kontakt kommt, spülen Sie sie mit Wasser oder einem Neutralisierungsmittel aus. Suchen Sie sofort ärztliche Hilfe auf, wenn die Akkuflüssigkeit mit Ihren Augen in Kontakt kommt.

⚠️ WARNUNG! Verwenden Sie nur den richtigen Akkutyp.

- 1 Drehen Sie das Produkt um.
- 2 Lösen Sie die Schrauben und entfernen Sie die Akkuabdeckung.
- 3 Nehmen Sie den Akku aus dem Akkufach.
- 4 Drücken Sie die Verriegelung und ziehen Sie den Akkuanschluss von dem Akku ab. Ziehen Sie nicht am Kabel.
- 5 Befestigen Sie den Akkuanschluss am neuen Akku. Vergewissern Sie sich, dass er einrastet.
- 6 Legen Sie einen neuen Akku in das Akkufach ein.
- 7 Setzen Sie die Akkuabdeckung wieder ein und ziehen Sie die Schrauben fest.

7.3 So ersetzen Sie das Netzteil

⚠️ ACHTUNG! Verwenden Sie eine elektrische Schutzbrille, wenn Sie das Netzkabel vom Netzteil trennen.

- 1 Halten Sie das Gerät an und ziehen Sie den Stecker aus der Steckdose.
- 2 Lösen Sie den Drehknopf zwischen dem Netzkabel und dem alten Netzteil und entfernen Sie das Netzteil.
- 3 Schließen Sie das Netzkabel an das neue Netzteil an und ziehen Sie den Knopf fest.
- 4 Schließen Sie das Netzkabel an eine Steckdose an.

7.4 So aktualisieren Sie die Software des Produkts

⚠️ ACHTUNG! Halten Sie das Produkt während der Aktualisierung nicht an. Das Produkt wird automatisch gestartet, sobald die Aktualisierung abgeschlossen ist.

Die Software kann aktualisiert werden, wenn eine neue Version verfügbar ist.

- 1 Die neueste Softwareversion finden Sie unter www.jula.com.
- 2 Speichern Sie Datei auf einem leeren, mit FAT32 formatierten USB-Stick.
- 3 Drücken Sie die „STOP“-Taste und den Netzschalter um das Produkt, anzuhalten und alle beweglichen Teile vollständig zum Stillstand zu bringen.

- 4** Stellen Sie das Produkt auf eine stabile, horizontale und ebene Fläche.
- 5** Drehen Sie das Produkt um.
- 6** Lösen Sie die Schrauben und entfernen Sie die Akkuabdeckung.
- 7** Stecken Sie das USB-Laufwerk in den USB-Anschluss.
- 8** Drücken Sie den Netzschalter des Produkts. Das Update startet automatisch.

HINWEIS! Halten Sie das Produkt nicht an, wenn „LOAD“ auf dem Bildschirm angezeigt wird, da dies die Software beschädigen kann.

HINWEIS! Die Aktualisierung wird etwa 15 Minuten dauern.

- 9** Wenn „USB“ auf dem Display angezeigt wird, entfernen Sie das USB-Laufwerk und setzen Sie die Akkuabdeckung wieder auf.

7.5 So reinigen Sie das Produkt

⚠️ WARNUNG! Drücken Sie die „STOP“-Taste und den Netzschalter, um das Produkt anzuhalten, und warten Sie, bis alle beweglichen Teile vollständig zum Stillstand gekommen sind, bevor Sie das Produkt reinigen.

⚠️ ACHTUNG! Stellen Sie sicher, dass alle Schrauben fest angezogen sind, bevor Sie das Produkt reinigen.

⚠️ ACHTUNG! Um Schäden zu vermeiden, verwenden Sie zum Reinigen der Produktabdeckung keinen Hochdruckwasserstrahl.

- Zum Reinigen der Abdeckung des Produkts kann ein Wasserschlauch verwendet werden.
- Die Klingenscheibe kann mit Wasser mit einem Druck von höchstens 1 MPa gereinigt werden.

8 Fehlersuche

Problem	Mögliche Ursache	Fehlerbehebung
Wenn das Produkt ungewöhnlich vibriert.	Die Klängen sind beschädigt oder abgenutzt.	Halten Sie das Produkt an und drehen Sie es um. Überprüfen Sie die Klängen und tauschen Sie sie gegebenenfalls aus. Siehe „Zu Ersetzen der Klängen des Produkts“ auf Seite 63.
Das Produkt stößt auf Gegenstände.	Das Produkt kann Hindernisse nicht erkennen, weil es z. B. neblig oder regnerisch ist, weil es zu dunkel oder zu hell ist oder weil sich der Gegenstand in einem toten Winkel befindet.	Stellen Sie das Produkt bei schlechtem Wetter ab und achten Sie darauf, dass es bei Tageslicht oder gutem Kunstlicht betrieben wird.
Das Produkt macht plötzlich eine Kurve in einem Bereich ohne Hindernisse.	Das Gras ist zu hoch und das Produkt erkennt es als Hindernis.	Vergewissern Sie sich, dass die Länge des Grasses innerhalb des Schnittbereichs des Produkts liegt.
	Das Signal des Begrenzungsdrahtes ist in diesem Gebiet zu schwach.	
Das Produkt lässt sich nicht mit dem WLAN verbinden.	Der Router arbeitet nicht auf der richtigen Frequenz.	Stellen Sie sicher, dass der Router auf 2,4 GHz arbeitet.
	Das Produkt und das mobile Gerät sind nicht mit demselben WLAN verbunden.	Vergewissern Sie sich, dass das Produkt und das mobile Gerät mit demselben WLAN verbunden sind.
	Der Abstand zwischen dem Produkt und dem Router ist zu groß.	Stellen Sie das Produkt so nah wie möglich an den Router.

8.1 Fehlercodes

Fehlercode	Ursache	Fehlerbehebung
F1	Die Regenverzögerung ist aktiviert.	Es sind keine Maßnahmen erforderlich.
E1	Das Produkt befindet sich außerhalb des Mähbereichs.	Stellen Sie sicher, dass sich das Produkt im Mähbereich befindet.
		Stellen Sie sicher, dass das Netzteil richtig an die Ladestation und eine funktionierende Steckdose angeschlossen ist.
		Ändern Sie die Positionen der Enden des Begrenzungsdrahtes in den Klemmen auf der Rückseite der Ladestation.
E2	Die Räder sind blockiert.	Drücken Sie den Netzschalter, um das Produkt anzuhalten, und bringen Sie es in einen Bereich ohne Hindernisse. Starten Sie dann das Gerät.
		Drücken Sie den Netzschalter, um das Produkt zu stoppen. Drehen es um und überprüfen Sie, ob die Räder blockiert sind und entfernen Sie ggf. die Blockade. Drehen Sie das Produkt aufrecht und starten Sie es.
E3	Die Klingenscheibe ist blockiert.	Drücken Sie den Netzschalter, um das Produkt anzuhalten und in den Mähbereich zu bringen. Wenn der Fehlercode weiterhin angezeigt wird, stellen Sie sicher, dass das Netzteil ordnungsgemäß an die Ladestation und eine funktionierende Steckdose angeschlossen ist.
		Ändern Sie die Positionen der Enden des Begrenzungsdrahtes in den Klemmen auf der Rückseite der Ladestation.
E4	Der Hindernissensor wird nicht zurückgesetzt.	Drücken Sie den Netzschalter, um das Produkt anzuhalten, und bringen Sie es in einen Bereich ohne Hindernisse. Entfernen Sie die schwebende Abdeckung und stellen Sie sicher, dass sich die zylindrischen Magnete frei bewegen können. Entfernen Sie eingeklemmte Gegenstände, bringen Sie die Abdeckung an und starten Sie das Produkt.
E5	Das Produkt wird vom Boden abgehoben.	Drücken Sie den Netzschalter, um das Produkt anzuhalten, und bringen Sie es in einen Bereich ohne Hindernisse. Starten Sie dann das Gerät.
		Drücken Sie den Netzschalter, um das Produkt auszuschalten. Drehen Sie es um und entfernen Sie Blockaden, die verhindern, dass sich die Vorderradachse frei bewegt.
E6	Der Überschlagesensor ist aktiviert.	Drehen Sie das Gerät aufrecht und starten Sie es dann.
E7	Der Neigungssensor wird ausgelöst.	Drücken Sie den Netzschalter, um das Produkt anzuhalten, und stellen Sie es auf eine flache, horizontale Fläche. Starten Sie dann das Gerät.
E8	Das Produkt ist nicht richtig an der Ladestation angedockt.	Achten Sie darauf, dass es sich um mindestens 1 m geraden Begrenzungsdraht handelt und sich vor und hinter der Ladestation keine Hindernisse befinden.
		Stellen Sie sicher, dass die Ladestation auf einem waagerechten und flachen Untergrund aufgestellt wird.
		Docken Sie das Produkt manuell an die Ladestation an. Wenn der Akku vollständig geladen ist, starten Sie das Produkt.

Fehlercode	Ursache	Fehlerbehebung
E9	Der Mähroboter kann sich nicht frei bewegen.	Drücken Sie den Netzschalter, um das Produkt anzuhalten, und bringen Sie es in einen Bereich ohne Hindernisse.
E11	Der Begrenzungsdraht gibt kein Signal ab.	Stellen Sie sicher, dass sich das Produkt im Mähbereich befindet.
		Stellen Sie sicher, dass das Netzteil richtig an die Ladestation und eine funktionierende Steckdose angeschlossen ist.
		Achten Sie darauf, dass der Begrenzungsdraht nicht beschädigt ist.
E12	Akkufehler.	Laden Sie den Akku auf.
E13	Ladefehler	Reinigen Sie den Ladekopf und die Pole.
E14	Die Mähfläche ist zu groß.	Verringern Sie die Mähfläche für das Produkt.
BP	Die Temperatur des Akkus ist zu niedrig.	Wenn der Akku zu heiß ist, lassen Sie ihn abkühlen. Starten Sie dann das Gerät.
		Sollte der Akku zu kalt sein, lassen Sie ihn auf mindestens 5°C aufwärmen. Starten Sie dann das Gerät.
		Tauschen Sie den Akku aus.
EE	Unbekannter Fehler.	Drücken Sie den Netzschalter, um das Produkt zu stoppen, und schalten Sie es dann wieder ein. Wenn der Fehlercode nach der Behebung der Fehler angezeigt wird. Wenden Sie sich an den Lieferanten oder an ein autorisiertes Servicecenter.
Verriegelung	Es wurde zu oft ein falscher PIN-Code eingegeben.	Warten Sie 10 Minuten und geben Sie den richtigen Pin-Code ein.

9 Entsorgung

- Stellen Sie sicher, dass Sie die örtlichen Vorschriften befolgen, wenn Sie das Produkt entsorgen. Produkt nicht verbrennen.

10 Technische Daten

Spezifikation	Wert
Nennspannung	20 V
Schnitthöhe	20–60 mm
Schnittbreite	22 cm
Schnittbereich	1600 m ²
Länge des Begrenzungsdrahtes	220 m
Akku	Li-Ion
Ladezeit	75 min
Abmessungen (L x B x H)	63 x 46,5 x 24,5 cm
Gewicht	11 kg

Sisällysluettelo

1	Johdanto	67
1.1	Tuote.....	67
1.2	Käyttötarkoitus.....	67
1.3	Järjestelmävaatimukset.....	67
1.4	Symbolit.....	67
1.5	Tuotteen yleiskuvasu.....	68
2	Turvallisuus	68
2.1	Turvallisuusmääräykset.....	68
2.2	Käytön turvaohjeet.....	68
3	Asennus	70
3.1	Tuotteen asentaminen.....	70
3.2	Suojattujen alueiden määrittäminen.....	70
3.3	Toimintatestin tekeminen.....	70
3.4	Tuotteen sovelluksen asentaminen.....	71
4	Käyttö	71
4.1	Tilan merkkivalojen opas.....	71
4.2	Toimenpiteet ennen tuotteen käyttöä.....	72
4.3	Tuotteen käynnistäminen ja sammuttaminen.....	72
4.4	PIN-koodin muuttaminen.....	72
4.5	Päivämäärän ja kellonajan asettaminen.....	72
4.6	Käynnistysajan muuttaminen.....	72
4.7	Päivittäisen leikkuuajan muuttaminen.....	72
4.8	Viikoittaisten leikkuupäivien määrän muuttaminen.....	73
5	Kuljettaminen	73
6	Säilyttäminen	73
7	Huoltotoimet	73
7.1	Tuotteen terien vaihtaminen.....	73
7.2	Akun vaihtaminen.....	73
7.3	Virtalähteen vaihtaminen.....	74
7.4	Tuotteen ohjelmiston päivittäminen.....	74
7.5	Tuotteen puhdistaminen.....	74
8	Vianetsintä	75
8.1	Vikakoodit.....	75
9	Hävittäminen	76
10	Tekniset tiedot	77

1 Johdanto

1.1 Tuote

Tuote on robottiruohonleikkuri, jossa on digitaalinen näyttö ja sadetunnistin. Latausasema, rajalanka, kiinnitystapit ja yhdeksän terää sisältyvät toimitukseen.

Tuote on esineiden internetiin (IoT) kuuluva laite, ja se voi muodostaa yhteyden olemassa olevaan WiFi-verkkoon.

Sovellus on osa pilvipohjaista ohjausjärjestelmää.

Kun tuote on yhdistetty sovellukseen, se voi käyttää ajastettuja tietoja ja ladata uusimman ohjelmiston.

Tuote saa ohjeet sovelluksesta, kun se on WiFi-signaalin alueella. Jos tuote ei ole WiFi-signaalin alueella, se saa ohjeet, kun se on jälleen WiFi-signaalin alueella.

1.2 Käyttötarkoitus

Tuote sopii jopa 1600m²:n nurmikkoaloille.

1.3 Järjestelmävaatimukset

- Wi-Fi-verkko (2,4 GHz).
- Wi-Fi-reititin.
- iPhone, iPad (iOS 11.0 tai uudempi) tai Android (5.0 tai uudempi).

HUOMAA! Tuotteen käyttö ei edellytä erillistä keskitintä tai reitintä.

1.4 Symbolit

	Lue käyttöohjeet huolellisesti ja varmista ennen tuotteen käytön aloittamista, että olet ymmärtänyt ohjeet. Säilytä ohjeet myöhempiä käyttöä varten.
	Älä koske pyöriin teriin.
	Varoitus! Pidä kädet ja jalat etäällä koneesta. Viitohaavojen vaara.
	Käytä vain määritettyä pistoketyyppiä.
	Turvallisuusluokka III.
	Äänitaso. Katso lisätietoja kohdasta 10 Tekniset tiedot sivulla 77 .

	Älä ratsasta tuotteen päällä.
	Sulake on vaihdettava tuotteen etiketissä ilmoitetun arvon mukaisesti.
	Suojausluokka II.
	Älä polta tuotetta.
	Älä upota tuotetta veteen.
	Hävitä tuote kierrättämällä se voimassa olevien määräysten mukaisesti.
	Tämä tuote noudattaa soveltuvia EU:n direktiivejä ja säädöksiä.
	Kierrätetään sähkö- ja elektroniikkalajajätteen mukana.

1.5 Tuotteen yleiskuvaus

Kuva 1

1. Virtakytkimen painike
2. Start-painike/Lisää arvoa
3. Home-painike/Vähennä arvoa
4. OK-painike
5. Lataustason ilmaisin
6. WiFi-merkkivalo
7. Bluetooth-merkkivalo
8. Aika-asetuksen ilmaisin
9. Salasanan asetusilmaisin
10. Pysäytyspainike
11. Leikkuukorkeuden säädin
12. Kuljetuskahva

2 Turvallisuus

2.1 Turvallisuusmääräykset

VAROITUS! Jos näitä ohjeita ei noudateta, seurauksena voi olla kuolema tai vammautuminen.

VAROITUS! Jos näitä ohjeita ei noudateta, tuote, muut materiaalit tai ympäröivä alue voivat vahingoittua.

HUOM.! Tilannekohtaiset välttämättömät tiedot.

2.2 Käytön turvaohjeet

VAROITUS! Jos näitä ohjeita ei noudateta, seurauksena voi olla kuolema tai vammautuminen.

- Varmista, että nämä henkilöt eivät käytä tuotetta itsenäisesti:
 - Alle 8-vuotiaat lapset.
 - Henkilöt, jotka eivät tunne tuotetta riittävän hyvin.
 - Toimintarajoitteiset henkilöt.
- Lapset eivät saa leikkiä tuotteella.
- Lapset eivät saa puhdistaa tai huoltaa tuotetta itsenäisesti.
 - Lue varoitusmerkinnät ja noudata niitä ennen käyttöä.
 - Älä anna lasten olla tuotteen lähellä, kun se on käytössä.
 - Älä juokse, kun siirrä tuotetta.
 - Älä nosta tai siirrä tuotetta, kun se on käytössä tai kun virtakytkimen painike on päällä-asennossa.
 - Älä käytä tuotetta, jos pysäytyspainike ei toimi.
 - Älä ohita pysäytyspainiketta.
 - Pysäytä tuote ja anna liikkuvien osien pysähtyä täysin, ennen kuin tarkastat, puhdistat tai huollat tuotetta.
 - Useita teriä sisältävissä tuotteissa kaikki terät voivat liikkua, jos yhtä niistä käännetään. Tämä voi aiheuttaa henkilövahinkoja.
 - Älä laita käsiäsi tai jalkojasi tuotteen pyöriivien osien lähelle tai alle.

- Paina STOP-painiketta ja virtakytkimen painiketta pysäyttääksesi tuotteen ja anna kaikkien liikkuvien osien pysähtyä kokonaan seuraavissa tilanteissa:
 - Ennen kuin poistat tukoksen.
 - Ennen kuin tutkit, puhdistat tai huollat tuotetta.
 - Ennen kuin tutkit tuotetta sen jälkeen, kun se on osunut johonkin esineeseen.
 - Jos tuote tärisee epätavallisen voimakkaasti.
- Älä aseta esineitä tuotteen tai latausaseman päälle.
- Älä käytä tuotetta, jos kansi tai suojukset ovat vaurioituneet tai niitä ei ole kiinnitetty oikein.
- Älä aseta virtajohtoa leikkuualueelle.
- Tarkista virtajohto säännöllisesti ja varmista, ettei se ole kulunut tai vaurioitunut.
- Älä liitä virtajohtoa virtalähteeseen, jos se on vaurioitunut.
- Älä käytä tuotetta, jos sen virtakaapeli on vahingoittunut tai kulunut.
- Älä irrota tuotetta pistorasiasta vetämällä kaapelista.
- Älä koske vaurioituneeseen virtajohtoon ennen kuin se on irrotettu virtalähteestä, jotta se ei pääse kosketuksiin jännitteisten osien kanssa.
- Vain valtuutettu henkilökunta voi vaihtaa vaurioituneen virtajohdon.
- Älä asenna latausasemaa alueelle, jossa on veden kerääntymisen tai tulvien vaara.
- Lopeta tuotteen käyttö, jos leikkuualueelle kerääntyy vettä, esimerkiksi jos rankkasade muodostaa vesilammikoita.
- Latausasema on asennettava vähintään 60 cm:n etäisyydelle syttyvistä materiaaleista.
- Älä käytä jatkojohtoa virtalähteen ja latausaseman välillä.
- On suositeltavaa liittää tuote virtalähteeseen, jossa on vikavirtasuojakytkin, jonka laukaisuvirta on enintään 30 mA.
- Tarkista tuote säännöllisesti varmistaaksesi, että terät, terien pultit, leikkuuyksikkö ja johdot eivät ole kuluneet tai vaurioituneet.
- Älä käytä tuotetta salamaniskun vaaran uhatessa.
- Älä käytä tuotetta seuraaviin tarkoituksiin:
 - pensaiden, pensasaitojen ja pensaikkojen leikkaamiseen
 - köynnöskasvien leikkaamiseen
 - nurmikattojen ja parvekelaatikoiden ruohon leikkaamiseen
- puiden tai pensasaitojen leikkuujätteen silppuamiseen tai pilkkomiseen
- polkujen puhdistamiseen
- maakasojen tasoittamiseen.
- Varmista, ettei työskentelyalueella ole esineitä, jotka voivat vahingoittaa teriä, esimerkiksi kiviä, oksia, työkaluja ja leluja.
- Kun tuotetta käytetään manuaalisesti:
 - Leikkaa ruohoa vain päivänvalossa tai hyvässä keinovalossa.
 - Älä käytä tuotetta märällä ruoholla.
 - Älä juokse tuotteen kanssa.
 - Älä kurota liikaa ja pidä huolta siitä, että sinulla on hyvä tasapaino kaltevalla tasolla.
 - Älä käytä sandaaleja tai kulje paljain jaloin.
 - Käytä pitkiä housuja.
 - Ole varovainen, kun käännät tuotetta itseäsi kohti.
 - Pidä jalat kaukana, kun käynnistät tuotteen.
- Älä käytä tuotetta, jos olet väsynyt, sairas tai päihtynyt. Nämä seikat heikentävät näkö-, havainto-, koordinaatio- ja arviointikykyäsi.
- Älä anna lasten tai sellaisten henkilöiden, jotka eivät hallitse tuotteen käyttöä, käyttää sitä.
- Älä käytä tuotetta, jos se on vahingoittunut.
- Älä tee tuotteeseen muutoksia.
- Käytä tuotetta pelkästään sen käyttötarkoituksen mukaisesti.

2.2.1 Jäännösriskit

Jäännösriskejä on aina olemassa, vaikka tuotetta käytettäisiinkin ohjeiden mukaisesti.

Tämän sähkötyökalun tyyppiin ja rakenteen vuoksi siihen voi liittyä seuraavia vaaroja:

- Viiltohaavat. Käytä suojakäsineitä ja silmäsuojaimia, kun huollat tuotetta ja vaihdat teriä.

3 Asennus

3.1 Tuotteen asentaminen

! **VAROITUS!** Älä asenna latausasemaa suuren puun alle äläkä kiinnitä jatkojohtoa suuren puun ympärille. Salamankiskut voivat vahingoittaa tuotetta.

HUOM.! Rajalangan suurin sallittu pituus on 220 m.

HUOM.! Älä anna tuotteen toimia rinteissä, joiden kaltevuus on yli 35 % (20°). (Kuva 2)

HUOM.! Latausaseman sijainti on erittäin tärkeä, koska tuote palaa takaisin latausasemaan vastapäivään kiertäen. (Kuva 3)

1 Valitse latausasemalle sopiva paikka. Varmista, että alusta on tasainen ja vaakasuora.

Huom.! Latausasema voidaan asentaa seinän viereen, jos etäisyys seinään on vähintään 30 cm. Varmista, että latausaseman eteen ja taakse mahtuu vähintään 1 metrin pituinen, esteetön ja suora rajalanka. (Kuva 4)

2 Poista noin 10 mm eristettä rajalangan toisesta päästä.

3 Kytke rajalangan pää latausaseman takaosassa olevaan punaiseen liittimeen. (Kuva 5)

4 Vedä rajalanka latausaseman pohjalevyn aukon läpi.

! **VAROITUS!** Rajalanka on asetettava leikkuualueelle 30 cm:n päähän reunasta. Etäisyyttä voidaan pienentää 8 cm:iin, jos leikkuualueen poikki kulkee polkuja tai ajoteitä, jotka ovat maanpinnan tasalla.

5 Kiinnitä rajalanka kiinnitystapeilla maahan leikkuualueen reunaan. Aseta kiinnitystapit noin 80 cm:n etäisyydelle toisistaan. Varmista, että rajalanka on suorassa, eikä siinä ole taitoksia. (Kuva 6)

HUOM.! Jos maa ei ole tasainen, voi olla tarpeen asettaa kiinnitystapit lähemmäksi toisiaan.

HUOM.! Ohjeet suojeltujen alueiden tekemiseen: ["3.2 Suojattujen alueiden määrittäminen"](#) sivulla 70.

HUOM.! Nurkkien kulmien on oltava vähintään 90°. Rajalangan on kuljettava suoraan kulmaan molemmilta puolilta. (Kuva 7)

HUOM.! Tuotteen asianmukainen toiminta edellyttää 80 cm:n vapaata tilaa. (Kuva 8)

6 Kun rajalanka on asennettu leikkuualueen ympärille, leikkaa ylimääräinen lanka pois.

7 Poista noin 10 mm eristettä rajalangan päästä.

8 Kytke rajalanka latausaseman takaosassa olevaan mustaan liittimeen.

9 Kiinnitä latausaseman pohjalevy maahan nauloilla.

! **VAROITUS!** Aseta virtajohto mahdollisuuksien mukaan leikkuualueen ulkopuolelle. Jos virtakaapeli täytyy sijoittaa leikkuualueelle, kaiva se maahan.

10 Asenna virtasovitin seinään vähintään 30 cm:n päähän maasta.

11 Kytke virtakaapeli latausasemaan ja virtasovittimeen.

12 Kytke virtajohto pistorasiaan. Tilan merkivalo palaa tasaisen vihreänä. Jos näin ei ole, katso lisätietoja kohdasta ["4.1 Tilan merkivalojen opas"](#) [sivulla 71](#).

13 Pidä virtakytkintä painettuna, kunnes tuote käynnistyy.

14 Syötä oletusarvoinen PIN-koodi "0000". Näytössä vilkkuu numero "0".

15 Paina OK-painiketta 4 kertaa.

HUOM.! Tuote pysähtyy automaattisesti, jos koodia ei syötetä 30 sekunnin kuluessa tuotteen käynnistämisestä.

3.2 Suojattujen alueiden määrittäminen

1 Aseta rajalanka silmukaksi suojatun alueen ympärille. Varmista, että tuotteella on suojattavan alueen ympärillä 80 cm vapaata tilaa. (Kuva 9)

2 Kiinnitä silmukasta maahan menevä rajalanka silmukkaan menevään rajalankaan.

3.3 Toimintatestin tekeminen

1 Säädä leikkuukorkeus 60 mm:iin.

2 Aseta tuote leikkuualueelle ja käynnistä se. Katso lisätietoja kohdasta "4.3 Tuotteen käynnistäminen ja sammuttaminen" sivulla 72.

3 Tarkkaile, että tuote toimii oikein leikkuualueella.

4 Paina HOME-painiketta ja sitten OK-painiketta ja varmista, että tuote palaa rajalankaa pitkin latausasemaan.

HUOM.! Superlinkin merkkivalo (C) palaa, kun tuote on latausasemassa. Jos se ei pala, telakoi tuote manuaalisesti latausasemaan. Jos superlinkin merkkivalo ei vielä kukaan pala, käänny tuotteen toimittajan tai valtuutetun henkilöstön puoleen. (Kuva 10)

3.4 Tuotteen sovelluksen asentaminen

HUOM.! Sovelluksen asentamisessa tarvitaan tuotteen sarjanumeroa. Sarjanumero on tuotteen takakannen alla. Sarjanumeron syöttämisen sijaan voi käyttää QR-koodia.

HUOM.! Aseta tuote, mobiililaitte ja reititin mahdollisimman lähelle toisiaan.

1 Lataa sovellus skannaamalla QR-koodi. (Kuva 11)

2 Käynnistä sovellus rekisteröityäksesi tai kirjautuaksesi tilillesi.

3 Anna tuotteen sarjanumero.

4 Anna oletuskoodi 0000.

5 Yhdistä tuote Wi-Fi-verkkoon sovelluksen ohjeiden mukaisesti.

4 Käyttö

VAROITUS! Paina STOP-painiketta pysäyttääksesi tuotteen ennen kuin sitä siirretään leikkuualueella tai pois leikkuualueelta.

VAROITUS! Tuotteen toimintaa on valvottava, jos leikkuualueella on lapsia tai lemmikkieläimiä.

- Akun käyttöiän pidentämiseksi tuote lopettaa latauksen, kun akku on ladattu täyteen, ja aloittaa latauksen uudelleen, kun akun varaustaso on 95 %.
- Akun suorituskyky on paras, kun ympäristön lämpötila on 20 °C ± 5 °C.

4.1 Tilan merkkivalojen opas

(Kuva 10)

4.1.1 Virran merkkivalo (A)

Huom. Energiankulutuksen vähentämiseksi virran merkkivalo ei pala, kun tuotetta ladataan.

Merkkivalo	Kuvaus
Ei valoa	Tuote ei saa virtaa. 1. Varmista, että virtajohto on kytketty oikein latausasemaan. 2. Varmista, että virtalähde on liitetty oikein sopivaan ja jännitteiseen pistorasiaan.
Vihreä valo	Rajalanka on kytketty oikein. Tuote on ladattu täyteen.
Vihreä valo vilkkuu	Tuote latautuu.
Punainen valo vilkkuu.	Rajalankaa ei ole kytketty oikein. 1. Varmista, että rajalangan molemmat päät on kytketty latausaseman liittimiin. 2. Varmista, ettei rajalanka ole vaurioitunut tai taittunut.

4.1.2 Wi-Fi-ilmainen (B)

Merkkivalo	Kuvaus
Ei valoa	Wi-Fi-yhteys on katkaistu. Käynnistä latausasema uudelleen.
Vihreä valo	Tuote on yhdistetty Wi-Fi-verkkoon.

4.1.3 Superlinkin ilmainen (C)

Merkkivalo	Kuvaus
Ei valoa	Superlinkki on katkaistu. Varmista, että tuote on telakoitu latausasemaan.
Vihreä valo	Tuote on yhdistetty superlinkkiin.
Vihreä valo vilkkuu	Tuote muodostaa yhteyden superlinkkiin.

EN

SV

NO

DA

PL

DE

FI

FR

NL

4.2 Toimenpiteet ennen tuotteen käyttöö

- Tarkasta leikkuualue säännöllisesti ja poista kivet, johdot ja muut vierasesineet.

4.3 Tuotteen käynnistäminen ja sammuttaminen

! **VAROITUS!** Virheellinen käyttö voi aiheuttaa sähköiskun, ylikuumentumisen tai syövyttävän nesteen vuotamisen akusta.

- 1 Käynnistä tuote painamalla virtapainiketta ja sitten OK-painiketta.
- 2 Syötä PIN-koodi.

HUOM.! Jos PIN-koodi syötetään väärin 10 kertaa, kuuluu äänimerkki ja tuote pysähtyy.

HUOM.! Tuote pysähtyy automaattisesti, jos koodia ei syötetä 30 sekunnin kuluessa tuotteen käynnistämisestä.

HUOMAA! Tuotteen toiminta jatkuu, kunnes akun varaustaso on alhainen. Tämän jälkeen tuote siirtyy latausasemaan. Tuotteen toiminta käynnistyy uudelleen akun latauduttua täyteen tai seuraavana suunniteltuna käynnistysajankohtana.

- 3 Pysäytä tuote painamalla STOP-painiketta.
- 4 Käynnistä tuote uudelleen painamalla START-painiketta ja sitten OK-painiketta.
- 5 Jos haluat lähettää tuotteen latausasemaan, paina HOME-painiketta ja sitten OK-painiketta.

4.4 PIN-koodin muuttaminen

- 1 Paina START- ja HOME-painikkeita samanaikaisesti 3 sekunnin ajan. Näytössä vilkkuvat salasanan asetustiloin ja "PIN 1".
- 2 Kun koodin ensimmäinen kohta vilkkuu, paina START- tai HOME-painiketta valitaksesi vanhan PIN-koodin ensimmäisen numeron. Paina OK-painiketta. Koodin seuraava kohta vilkkuu.
- 3 Syötä vanhan PIN-koodin kaikki numerot. "PIN 2" vilkkuu näytössä.

- 4 Kun koodin ensimmäinen kohta vilkkuu, paina START- tai HOME-painiketta valitaksesi uuden PIN-koodin ensimmäisen numeron. Paina OK-painiketta. Koodin seuraava kohta vilkkuu.

- 5 Aseta uuden PIN-koodin kaikki numerot. Näytössä näkyy "IDLE".

4.5 Päivämäärän ja kellonajan asettaminen

HUOMAA! Vuosi, kuukausi, päivä ja kellonaika on asetettava oikein, jotta leikkuukaikataulusta saadaan oikea. Oikea järjestys on vuosi, kuukausi, päivä ja kellonaika.

- 1 Pidä START-painiketta painettuna 5 sekunnin ajan. Näytössä vilkkuvat ajan asetussymboli ja vuosiluvun merkinnät.
- 2 Valitse vuosi painamalla START- tai HOME-painiketta ja paina sitten OK-painiketta. Näytössä vilkkuvat ajan asetussymboli sekä kuukauden ja päivän merkinnät.
- 3 Kun "0" vilkkuu kuukauden kohdalla, valitse kuukausi painamalla START- tai HOME-painiketta. Paina OK-painiketta.
- 4 Kun "0" vilkkuu päivän kohdalla, valitse päivä painamalla START- tai HOME-painiketta. Paina OK-painiketta. Kellonajan asetussymboli sekä tunti- ja minuuttimerkinnät vilkkuvat näytössä.
- 5 Kun "0" vilkkuu näytössä, paina START- tai HOME-painiketta valitaksesi tunnit ja minuutit. Paina OK-painiketta. Näytössä näkyy "IDLE".

4.6 Käynnistysajan muuttaminen

Oletusarvoinen alkamisaika on 09.00.

- 1 Paina START- ja OK-painikkeita samanaikaisesti 3 sekunnin ajan.
- 2 Kun "0" vilkkuu näytössä, paina START- tai HOME-painiketta valitaksesi käynnistysajan. Paina OK-painiketta. Näytössä näkyy "IDLE".

4.7 Päivittäisen leikkuuajan muuttaminen

Oletusarvoinen leikkuu aika on 8 tuntia päivässä.

Leikkuuajaksi voidaan asettaa 1-24 tuntia.

1 Pidä OK-painiketta painettuna 3 sekunnin ajan. Näytössä näkyy asetettu leikkuaika ja ensimmäinen numero vilkkuu.

2 Paina START- tai HOME-painiketta valitaksesi haluamasi ajan. Paina OK-painiketta. Näytössä näkyy "IDLE".

4.8 Viikoittaisten leikkuupäivien määrän muuttaminen

Oletusarvona on 5 leikkuupäivää viikossa. Leikkuupäivien määräksi viikossa voidaan asettaa 3, 5 tai 7 päivää.

1 Paina START- ja OK-painikkeita samanaikaisesti 3 sekunnin ajan.

2 Kun asetettu leikkuupäivien määrä vilkkuu näytössä, paina START- tai HOME-painiketta valitaksesi sopivan viikoittaisten leikkuupäivien määrän. Paina OK-painiketta. Näytössä näkyy "IDLE".

5 Kuljettaminen

! **VAROITUS!** Paina tuotteen käytön aikana STOP-painiketta ja sitten virtakytkintä pysäyttääksesi tuotteen ennen kuin nostat tai siirät sitä.

- Nosta tuotetta kahvasta ja varmista, että terät osoittavat pois päin sinusta.
- Kun kuljetat tuotetta ajoneuvossa, laita tuote alkuperäispakkaukseensa, jos mahdollista.

6 Säilyttäminen

! **VAROITUS!** Paina STOP-painiketta ja virtakytkimen painiketta pysäyttääksesi tuotteen ja anna kaikkien liikkuvien osien pysähtyä kokonaan ennen kuin tuotteen varastointia.

! **VAROITUS!** Älä säilytä tuotetta ylösalaisin ulkona, jotta siihen ei pääse vettä.

- Säilytä tuote talvella sisätiloissa puhtaassa ja kuivassa paikassa, jonne lapset ja lemmikkieläimet eivät pääse.
- Puhdista tuote ennen sen varastointia.
- Varmista, että tuote on ladattu täyteen ennen sen varastointia.
- Jos tuote varastoidaan pitkäksi aikaa, lataa akku 3 kuukauden välein.

7 Huoltotoimet

! **VAROITUS!** Paina STOP-painiketta ja virtakytkimen painiketta pysäyttääksesi tuotteen ja anna kaikkien liikkuvien osien pysähtyä kokonaan ennen kuin teet tuotteelle huoltotoimenpiteitä.

! **VAROITUS!** Käytä vain alkuperäisiä tai toimittajan suosittelemia varaosia.

- Tarkista tuote säännöllisesti varmistaaksesi, että tuotteen kaikki mutterit, pultit ja ruuvit on kiristetty.
- Tarkasta tuote säännöllisesti kulumisen ja vaurioiden varalta. Vaihda kuluneet ja vaurioituneet osat ennen käyttöä.

HUOMAA! Jos terät tai pultit ovat kuluneet tai vaurioituneet, koko sarja on vaihdettava tuotteen tasapainon varmistamiseksi.

- Pidä tuote ja sen pyörät puhtaina parhaan leikkuutuloksen saamiseksi.
- Varmista, että tuotteen akku on ladattu oikealla, valmistajan suosittelemalla laturilla.

7.1 Tuotteen terien vaihtaminen

! **VAROITUS!** Paina STOP-painiketta ja virtakytkimen painiketta pysäyttääksesi tuotteen ja anna kaikkien liikkuvien osien pysähtyä kokonaan ennen kuin vaihdat tuotteen terät.

! **VAROITUS!** Ruuvit, jotka ovat vaurioituneet, kuluneet tai joita ei voi kiristää kunnolla, on vaihdettava.

! **VAROITUS!** Tuotteen terät ovat teräviä. Käytä suojakäsineitä vammojen välttämiseksi.

! **VAROITUS!** Kaikki tuotteen terät liikkuvat, kun yksi teristä kääntyy. Henkilövahingon vaara.

- Terien käyttöikä on enintään kaksi kuukautta, jos tuotetta käytetään päivittäin.
- Vaihda kaikki terät samalla kertaa.
- Kun uudet terät on asennettu, varmista, että terälevy voi liikkua vapaasti.

7.2 Akun vaihtaminen

! **VAROITUS!** Paina STOP-painiketta ja virtakytkimen painiketta pysäyttääksesi tuotteen ja anna kaikkien liikkuvien osien pysähtyä kokonaan ennen akun vaihtamista.

! **VAROITUS!** Jos akkunestettä joutuu iholle tai silmiin, huuhtele vedellä tai neutraalivalla aineella. Hakeudu välittömästi lääkärin hoitoon, jos akkunestettä joutuu silmiin.

! **VAROITUS!** Käytä vain oikeantyyppistä akkua.

- 1 Käännä tuote ylösalaisin.
- 2 Avaa ruuvit ja irrota akkukotelon kansi.
- 3 Nosta akku ulos akkulokerosta.
- 4 Paina salpaa ja vedä akun liitin irti akusta. Älä vedä johdosta.
- 5 Kiinnitä akun liitin uuteen akkuun. Varmista, että se napsahtaa paikalleen.
- 6 Aseta uusi akku akkulokeroon.
- 7 Laita akkukotelon kansi takaisin paikalleen ja kiristä ruuvit.

7.3 Virtalähteen vaihtaminen

! **VAROITUS!** Käytä sähkötoihin soveltuvia käsineitä, kun irrotat virtajohdon virtalähteestä.

- 1 Sammuta tuote ja irrota se virtalähteestä.
- 2 Löysää virtajohdon ja vanhan sovittimen välistä kiristysnuppia ja irrota sovitin.
- 3 Kiinnitä virtajohto uuteen sovittimeen ja kiristä nappi.
- 4 Liitä virtajohto pistorasiaan.

7.4 Tuotteen ohjelmiston päivittäminen

! **VAROITUS!** Älä pysäytä tuotetta päivityksen aikana. Tuote käynnistyy automaattisesti, kun päivitys on valmis.

Ohjelmisto voidaan päivittää, kun uusi versio on saatavilla.

- 1 Löydät uusimman ohjelmistoversion osoitteesta www.jula.com.

2 Tallenna tiedosto tyhjälle FAT32-alustetulle USB-muistitikulle.

3 Paina STOP-painiketta ja virtakytkimen painiketta pysäyttääksesi tuotteen ja anna kaikkien liikkuvien osien pysähtyä kokonaan.

4 Aseta tuote vakaalle, tasaiselle ja vaakasuoralle alustalle.

5 Käännä tuote ylösalaisin.

6 Avaa ruuvit ja irrota akkukotelon kansi.

7 Kiinnitä USB-tikku USB-porttiin.

8 Paina tuotteen virtakytkimen painiketta. Päivitys käynnistyy automaattisesti.

HUOM! Älä pysäytä laitetta, kun näytössä näkyy "LOAD", koska se voi vahingoittaa ohjelmistoa.

HUOM! Päivitys vie noin 15 minuuttia.

9 Kun näytössä näkyy "USB", irrota USB-tikku ja aseta akun kansi takaisin paikalleen.

7.5 Tuotteen puhdistaminen

! **VAROITUS!** Paina STOP-painiketta ja virtakytkimen painiketta pysäyttääksesi tuotteen ja anna kaikkien liikkuvien osien pysähtyä kokonaan ennen kuin puhdistat tuotteen.

! **VAROITUS!** Varmista, että kaikki ruuvit on kiristetty ennen tuotteen puhdistamista.

! **VAROITUS!** Älä käytä painepesuria tuotteen kannen puhdistamiseen vaurioiden välttämiseksi.

- Tuotteen kansi voidaan puhdistaa vesiletkulla.
- Terälevy voidaan puhdistaa vedellä enintään 1 MPa:n paineella.

8 Vianetsintä

Ongelma	Mahdollinen syy	Ratkaisu
Tuote tärisee epätavallisen voimakkaasti.	Terät ovat vaurioituneet tai kuluneet.	Pysäytä tuote ja käännä se sitten ylösalaisin. Tarkasta terät ja vaihda ne tarvittaessa. Katso lisätietoja kohdasta "71 Tuotteen terien vaihtaminen" sivulla 73.
Tuote törmää esineisiin.	Tuote ei pysty tunnistamaan esteitä esimerkiksi sumun, sateen, liian pimeiden tai liian valoisten olosuhteiden vuoksi tai jos kohde on kuolleessa kulmassa.	Jos sääolosuhteet ovat huonot, pysäytä tuote ja varmista, että se saa toimia päivänvalossa tai hyvässä keinovalossa.
Tuote kääntyy yhtäkkiä esteettömällä alueella.	Ruoho on liian korkea, ja tuote luulee sitä esteeksi.	Varmista, ettei ruoho ole pidempää kuin tuotteen leikkuukapasiteetti.
	Alueen rajalangan signaali on liian heikko.	
Tuote ei muodosta yhteyttä Wi-Fi-verkkoon.	Reititin ei toimi oikealla taajuudella.	Varmista, että reititin toimii 2,4 GHz:n taajuudella.
	Tuotetta ja mobiililaitetta ei ole yhdistetty samaan Wi-Fi-verkkoon.	Varmista, että tuote ja mobiililaitte on yhdistetty samaan Wi-Fi-verkkoon.
	Tuotteen ja reitittimen välinen etäisyys on liian suuri.	Aseta tuote mahdollisimman lähelle reititintä.

8.1 Vikakoodit

Vikakoodi	Syy	Ratkaisu
F1	Sadeviive on aktivoitu.	Mitään toimenpiteitä ei tarvita.
E1	Tuote on leikkuualueen ulkopuolella.	Varmista, että tuote on leikkuualueella.
		Varmista, että verkkosovitin on liitetty oikein latausasemaan ja jännitteiseen pistorasiaan.
		Vaihda rajalangan päiden asentoa latausaseman takaosassa olevissa liittimissä.
E2	Pyörissä on tukos.	Pysäytä tuote painamalla virtakytkintä ja siirrä se esteettömälle alueelle. Käynnistä tuote sen jälkeen.
		Paina virtakytkimen painiketta pysäyttääksesi tuotteen. Käännä laite ylösalaisin ja tarkista pyörät tukosten varalta ja poista tarvittaessa tukos. Käännä tuote oikein päin ja käynnistä se.
E3	Terälevy on tukkeutunut.	Pysäytä tuote painamalla virtakytkintä ja aseta tuote leikkuualueelle. Jos virhekoodi näkyy edelleen, varmista, että verkkosovitin on liitetty oikein latausasemaan ja jännitteiseen pistorasiaan.
		Vaihda rajalangan päiden asentoa latausaseman takaosassa olevissa liittimissä.
E4	Tukostunnistinta ei ole nollattu.	Pysäytä tuote painamalla virtakytkintä ja siirrä se esteettömälle alueelle. Poista irrottava kansi ja varmista, että sylinterimagneetit liikkuvat esteettömästi. Poista kiinni jääneet esineet, kiinnitä kansi ja käynnistä tuote.

Vikakoodi	Syy	Ratkaisu
E5	Tuote on nostettu maasta.	Pysäytä tuote painamalla virtakytkintä ja siirrä se esteettömälle alueelle. Käynnistä tuote sen jälkeen. Sammuta laite painamalla virtakytkimen painiketta. Käännä se ylösalaisin ja poista tukokset, jotka estävät etupyörien akselia liikkumasta vapaasti.
E6	Kaatumistunnistin on aktivoitu.	Käännä tuote oikein päin ja käynnistä se.
E7	Kallistustunnistin on aktivoitu.	Pysäytä tuote painamalla virtakytkintä ja aseta se tasaiselle, vaakasuoralle alustalle. Käynnistä tuote sen jälkeen.
E8	Tuotetta ei ole telakoitu latausasemaan oikein.	Varmista, että latausaseman eteen ja taakse mahtuu vähintään 1 metrin pituinen, esteetön ja suora rajalanka.
		Varmista, että latausasema on asennettu vaakasuoralle, tasaiselle alustalle.
		Telakoi tuote manuaalisesti latausasemaan. Kun akku on ladattu täyteen, käynnistä tuote.
E9	Ruohonleikkuri ei voi liikkua vapaasti.	Pysäytä tuote painamalla virtakytkintä ja siirrä se esteettömälle alueelle.
E11	Rajalangasta ei tule signaalia.	Varmista, että tuote on leikkuualueella.
		Varmista, että verkkosovitin on liitetty oikein latausasemaan ja jännitteeseen pistorasiaan.
		Varmista, että rajalanka ei ole vaurioitunut.
E12	Akkuvirhe.	Vaihda akku.
E13	Latausvirhe.	Puhdista latauspää ja navat.
E14	Leikkuualue on liian suuri.	Pienennä tuotteen leikkuualueita.
BP	Akun lämpötila on liian korkea tai liian alhainen.	Jos akku on liian kuuma, anna sen jäähtyä. Käynnistä tuote sen jälkeen.
		Jos akku on liian kylmä, anna sen lämmetä vähintään 5 °C:seen. Käynnistä tuote sen jälkeen.
		Vaihda akku.
EE	Tuntematon virhe.	Pysäytä tuote painamalla virtakytkimen painiketta ja käynnistä se sitten uudelleen. Jos virhekoodi näkyy korjaustoimenpiteiden jälkeen, ota yhteys toimittajaan tai valtuutettuun huoltokeskukseen.
Lukko	Väärä PIN-koodi on syötetty liian monta kertaa.	Odota 10 minuuttia ja syötä oikea PIN-koodi.

9 Hävittäminen

- Varmista, että hävität tuotteen paikallisten määräysten mukaisesti. Älä polta tuotetta.

10 Tekniset tiedot

Tekniset tiedot	Arvo
Nimellisjännite	20 V
Leikkuukorkeus	20–60 mm
Leikkuuleveys	22 cm
Leikkuualue	1600 m ²
Rajalangan pituus	220 m
Akku	Li-ion
Latausaika	75 min
Mitat (P x L x S)	63 x 46,5 x 24,5 cm
Paino	11 kg

EN

SV

NO

DA

PL

DE

FI

FR

NL

Sommaire

1	Introduction	78
1.1	Le produit.....	78
1.2	Utilisation prévue.....	78
1.3	Configuration requise.....	78
1.4	Symboles.....	78
1.5	Présentation du produit.....	79
2	Sécurité	79
2.1	Définitions relatives à la sécurité.....	79
2.2	Consignes de sécurité pour le fonctionnement.....	79
3	Installation	81
3.1	Pour installer le produit.....	81
3.2	Pour créer des zones protégées.....	82
3.3	Pour effectuer un test de fonction.....	82
3.4	Pour installer l'application du produit.....	82
4	Utilisation	82
4.1	Guide des indicateurs d'état.....	82
4.2	Avant d'utiliser le produit.....	83
4.3	Pour démarrer et arrêter le produit.....	83
4.4	Pour changer le code PIN.....	83
4.5	Pour régler la date et l'heure.....	83
4.6	Pour modifier l'heure de début.....	84
4.7	Pour modifier la période de tonte quotidienne.....	84
4.8	Pour modifier le nombre de jours de tonte par semaine.....	84
5	Transport	84
6	Stockage	84
7	Maintenance	84
7.1	Pour remplacer les lames du produit.....	85
7.2	Pour remplacer les piles.....	85
7.3	Pour remplacer l'adaptateur d'alimentation.....	85
7.4	Pour mettre à jour le logiciel du produit.....	85
7.5	Pour nettoyer le produit.....	86
8	Dépannage	86
8.1	Codes d'erreur.....	86
9	Mise au rebut	88
10	Données techniques	88

1 Introduction

1.1 Le produit

Le produit est une tondeuse à gazon robotisée avec affichage numérique et capteur de pluie. La station de charge, le câble périphérique, les cavaliers et neuf lames sont inclus.

Le produit est un appareil de l'Internet des objets (IoT) et peut être connecté à un réseau wi-fi existant.

L'application fait partie d'un système de contrôle sur le Cloud. Quand le produit est connecté à l'application, il peut accéder aux données programmées et télécharger le tout dernier logiciel.

Le produit reçoit les instructions de l'application quand il se trouve dans la portée du signal wi-fi. Si le produit n'est pas à portée du signal WiFi, il recevra les instructions une fois à nouveau à portée de celui-ci.

1.2 Utilisation prévue

Le produit peut tondre des gazons jusqu'à 1600 m².

1.3 Configuration requise

- Réseau wi-fi (2,4 GHz).
- Routeur wi-fi.
- iPhone, iPad (IOS 11.0 ou supérieur) ou Android (5.0 ou supérieur).

REMARQUE ! Il n'est pas nécessaire de disposer d'un hub ou d'un routeur dédié au produit.

1.4 Symboles

	Lisez attentivement le mode d'emploi et veillez à bien en comprendre les instructions avant d'utiliser le produit. Conservez le mode d'emploi pour toute référence ultérieure.
	Ne touchez pas les lames en rotation.
	Avertissement ! Gardez les mains et les pieds à l'écart. Risque de cisaillement.
	Utilisez uniquement le type de fiche spécifié.
	Catégorie de sécurité III.

	Niveau de puissance sonore. Voir "10 Données techniques" à la page 88.
	Ne montez pas sur le produit.
	Le fusible doit être remplacé par le calibre indiqué sur l'étiquette du produit.
	Catégorie de sécurité II.
	Ne brûlez pas le produit.
	Ne pas tremper le produit.
	Le produit mis au rebut doit être recyclé conformément à la réglementation en vigueur.
	Ce produit est conforme aux directives et réglementations européennes en vigueur.
	Recycler comme déchet électrique.

1.5 Présentation du produit

Figure 1

1. Interrupteur d'alimentation
2. Bouton Start/Augmenter la valeur
3. Bouton Accueil/Diminuer la valeur
4. Bouton OK
5. Indicateur de niveau de charge
6. Voyant WiFi
7. Indicateur Bluetooth
8. Indicateur de réglage de l'heure
9. Indicateur de réglage du mot de passe
10. Bouton d'arrêt
11. Réglage de la hauteur de coupe
12. Poignée de transport

2 Sécurité

2.1 Définitions relatives à la sécurité

⚠ AVERTISSEMENT ! Le non-respect de ces instructions induit un risque de mort ou de blessure.

⚠ ATTENTION ! Le non-respect des présentes instructions induit un risque d'endommagement du produit, de tout autre matériel ou de la zone adjacente.

REMARQUE ! Informations nécessaires dans une situation donnée.

2.2 Consignes de sécurité pour le fonctionnement

⚠ AVERTISSEMENT ! Le non-respect de ces instructions peut entraîner un risque de mort ou de blessures.

- Assurez-vous que ces personnes n'utilisent pas le produit de manière indépendante :
 - Enfants de moins de 8 ans.
 - Personnes qui ne connaissent pas suffisamment le produit.
 - Personnes handicapées.
- Les enfants ne doivent pas jouer avec le produit.
- Les enfants ne doivent pas nettoyer ou effectuer l'entretien du produit de manière autonome.
- Veuillez lire et respecter les instructions d'avertissement avant l'utilisation.
- Ne laissez pas les enfants évoluer dans la zone adjacente quand le produit fonctionne.
- Ne courez pas lorsque vous déplacez le produit.
- Ne soulevez pas ou ne déplacez pas le produit quand il fonctionne ou quand l'interrupteur est sur Marche.
- N'utilisez pas le produit si le bouton d'arrêt est endommagé.
- Ne contournez pas le bouton d'arrêt.

- Arrêtez le produit et attendez l'arrêt complet des pièces mobiles avant de lever, de déplacer ou d'effectuer l'entretien du produit.
- Sur les produits à plusieurs lames, toutes les lames peuvent bouger si l'une d'entre elles est retournée, ce qui peut donner lieu à des blessures corporelles.
- Ne mettez pas les mains ou les pieds à proximité ou sous les parties mobiles du produit.
- Appuyez sur le bouton « STOP » et sur l'interrupteur pour arrêter le produit et laissez toutes les pièces mobiles s'arrêter complètement dans les situations suivantes :
 - Avant de remédier à un bourrage.
 - Avant d'examiner, de nettoyer ou de faire la maintenance du produit.
 - Avant d'examiner le produit après qu'il a heurté un objet.
 - Si le produit vibre de façon inhabituelle.
- Ne posez pas d'objets sur le produit ou sur la station de charge.
- N'utilisez pas le produit si le couvercle ou les protections de sécurité sont endommagés ou mal fixés.
- Ne placez pas le câble d'alimentation dans la zone de tonte.
- Inspectez régulièrement le câble d'alimentation et assurez-vous qu'il n'est pas usé ou endommagé.
- Ne connectez pas le câble d'alimentation à un bloc d'alimentation s'il est endommagé.
- Évitez d'utiliser le produit si le câble d'alimentation est endommagé ou abîmé.
- Ne tirez pas sur le câble pour débrancher le produit du secteur, tirez sur la prise de courant.
- Ne touchez pas un câble d'alimentation endommagé avant qu'il ne soit débranché de l'alimentation pour éviter tout contact avec des pièces sous tension.
- Seul du personnel agréé peut remplacer un câble d'alimentation endommagé.
- N'installez pas la station de recharge dans un endroit où il y a un risque d'eau stagnante ou d'inondation.
- Arrêtez l'utilisation du produit si de l'eau stagne dans la zone de tonte, par exemple si de fortes pluies forment des flaques d'eau.
- La station de recharge doit être installée à une distance minimale de 60 cm des matériaux inflammables.
- N'utilisez pas de câble de rallonge entre le bloc d'alimentation et la station de charge.
- Il est recommandé de brancher le produit à une alimentation électrique dotée d'un dispositif à courant résiduel (DCR) dont le courant de déclenchement ne dépasse pas 30 mA.
- Examinez régulièrement le produit et assurez-vous que les lames, les boulons de lame, l'ensemble de coupe et les câbles ne sont pas usés ou endommagés.
- Ne faites pas fonctionner le produit en cas de risque de foudre.
- N'utilisez pas le produit pour :
 - tailler les buissons, les haies et les arbustes,
 - couper les lianes,
 - tondre les toits paysagers et les balconnières,
 - déchiqeter ou réduire en copeaux les boutures d'arbres ou de haies,
 - nettoyer les chemins,
 - niveler des monticules de terre.
- Veillez à ce qu'aucun objet susceptible d'endommager les lames ne se trouve dans la zone de travail. Par exemple, des pierres, des branches, des outils et des jouets.
- Lorsque le produit est utilisé manuellement :
 - Ne tondez qu'à la lumière du jour ou sous un bon éclairage artificiel.
 - Ne faites pas fonctionner le produit sur de l'herbe mouillée.
 - Ne courez pas avec le produit.
 - Ne vous étendez pas trop et assurez-vous d'avoir une bonne assise sur les pentes.
 - Ne portez pas de sandales et ne marchez pas pieds nus.
 - Portez des pantalons longs.
 - Faites attention lorsque vous dirigez le produit vers vous.
 - N'approchez pas vos pieds lorsque vous démarrez le produit.
- N'utilisez pas le produit si vous êtes fatigué(e), malade ou en état d'ébriété. Cela diminuera votre vision, votre vigilance, votre coordination et votre jugement.
- Ne laissez pas des enfants ou des personnes utiliser le produit sans en avoir une connaissance adéquate.
- N'utilisez pas le produit s'il est endommagé.
- N'apportez aucune modification au produit.
- Utilisez le produit uniquement pour sa fonction spécifiée.

2.2.1 Risques résiduels

Il y aura toujours des risques résiduels même si vous utilisez le produit conformément aux instructions.

Les dangers suivants peuvent survenir en relation avec le type et la conception de cet outil électrique :

- Coupures. Portez des gants de protection et des lunettes de protection lorsque vous effectuez la maintenance du produit et que vous remplacez les lames.

3 Installation

3.1 Pour installer le produit

⚠ ATTENTION ! N'installez pas la station de charge sous un grand arbre et ne fixez pas le câble de rallonge autour d'un grand arbre. La foudre peut endommager le produit.

REMARQUE ! La longueur maximale autorisée pour le câble périphérique est de 220 m.

REMARQUE ! Ne faites pas fonctionner le produit sur des pentes de plus de 35 % (20°). (Figure 2)

REMARQUE ! La position de la station de charge est très importante, car le produit retourne à la station de charge dans le sens antihoraire. (Figure 3)

- 1 Sélectionnez un emplacement approprié pour la borne de recharge. Assurez-vous que le sol est plat et horizontal.

Remarque ! La station de charge peut être installée à côté d'un mur si la distance par rapport au mur est d'au moins 30 cm. Assurez-vous qu'il y a au moins 1 m de câble périphérique droit sans blocage devant la borne de charge. (Figure 4)

- 2 Retirez environ 10 mm d'isolant d'une extrémité du fil périphérique.
- 3 Connectez l'extrémité du fil périphérique à la borne rouge à l'arrière de la borne de recharge. (Figure 5)
- 4 Faites passer le fil périphérique à travers l'ouverture de la plaque de base de la station de charge.

⚠ ATTENTION ! Le câble périphérique doit être placé à 30 cm du bord de la zone de tonte. La distance peut être réduite à 8 cm quand la zone de tonte est traversée par des chemins ou des allées au ras du sol.

- 5 Fixez le fil périphérique au sol avec des piquets le long du bord de la zone de tonte. Placez les piquets à une distance d'environ 80 cm. Assurez-vous que le fil périphérique est droit et sans plis. (Figure 6)

REMARQUE ! Si le sol n'est pas plat, il peut être nécessaire de rapprocher les cavaliers.

REMARQUE ! Pour créer des zones protégées, veuillez vous référer à "[3.2 Pour créer des zones protégées](#)" à la page 82.

REMARQUE ! Les coins doivent avoir un angle minimal de 90°. Le fil périphérique doit être complètement droit jusqu'au coin des deux côtés. (Figure 7)

REMARQUE ! Le produit a besoin d'un espace libre de 80 cm pour un fonctionnement correct. (Figure 8)

- 6 Lorsque le câble périphérique est installé autour de la zone de tonte, coupez le périmètre non désiré.
- 7 Retirez environ 10 mm d'isolant de l'extrémité du câble périphérique.
- 8 Connectez le fil périphérique à la borne noire à l'arrière de la borne de recharge.
- 9 Installez la plaque de base de la station de charge au sol avec les clous.

⚠ Prudence ! Placez le câble d'alimentation à l'extérieur de la zone de tonte si possible. S'il est nécessaire de placer le câble d'alimentation dans la zone de tonte, enterrez-le.

- 10 Installez l'adaptateur secteur sur un mur, à au moins 30 cm du sol.
- 11 Connectez le câble d'alimentation à la station de charge et à l'adaptateur secteur.
- 12 Branchez le câble d'alimentation à une prise secteur. L'indicateur d'état s'allumera en vert fixe. Si ce n'est pas le cas, reportez-vous à "[4.1 Guide des indicateurs d'état](#)" à la page 82.
- 13 Appuyez sur l'interrupteur jusqu'à ce que le produit démarre.
- 14 Saisissez le code PIN par défaut : « 0000 ». Le chiffre « 0 » clignote à l'écran.
- 15 Appuyez 4 fois sur le bouton « OK ».

REMARQUE ! Le produit s'arrête automatiquement s'il n'y a aucune saisie dans les 30 secondes suivant le démarrage du produit.

3.2 Pour créer des zones protégées

- 1 Placez le périmètre en boucle autour de la zone protégée. Assurez-vous que le produit dispose d'un espace libre de 80 cm autour de la zone protégée. (Figure 9)
- 2 Fixez le fil périphérique qui va de la boucle au sol avec le fil périphérique qui va à la boucle.

3.3 Pour effectuer un test de fonction

- 1 Tournez le bouton de réglage de la hauteur de coupe sur 60 mm.
- 2 Placez le produit dans la zone de tonte et démarrez-le. Voir ["4.3 Pour démarrer et arrêter le produit"](#) à la page 83.
- 3 Surveillez le produit pour vous assurer qu'il fonctionne correctement dans la zone de tonte.
- 4 Appuyez sur le bouton « HOME » puis sur le mode « OK » et assurez-vous que le produit revient le long du câble périphérique jusqu'à la station de charge.

REMARQUE ! Le voyant de super-liaison (C) s'allume lorsque le produit se trouve dans la station de charge. Connectez manuellement le produit à la station de charge sinon. Si le voyant de super-liaison ne s'allume toujours pas, adressez-vous au fournisseur ou à du personnel agréé. (Figure 10)

3.4 Pour installer l'application du produit

REMARQUE ! Pour installer l'application, il vous faut disposer du numéro de série du produit. Il se trouve sous le capot arrière du produit. Une alternative à la saisie du numéro de série consiste à utiliser le code QR.

REMARQUE ! Placez le produit, l'appareil mobile et le routeur le plus près possible les uns des autres.

- 1 Scannez le code QR pour télécharger l'application. (Figure 11)
- 2 Démarrez l'application pour vous inscrire ou vous connecter à votre compte.
- 3 Saisissez le numéro de série du produit.
- 4 Saisissez le code par défaut « 0000 ».
- 5 Suivez les instructions de l'application pour connecter le produit au réseau Wi-Fi.

4 Utilisation

⚠ AVERTISSEMENT ! Appuyez sur le bouton « STOP » pour arrêter le produit avant qu'il ne soit déplacé de ou dans la zone de tonte.

⚠ AVERTISSEMENT ! Le fonctionnement du produit doit être surveillé s'il y a des enfants ou des animaux domestiques dans la zone de tonte.

- Pour augmenter la durée de vie de la batterie, le produit s'arrête de charger lorsque la batterie est complètement chargée et recommence à charger lorsque le niveau de la batterie est de 95 %.
- Les performances de la batterie sont optimales lorsque la température ambiante est de 20 °C ± 5 °C.

4.1 Guide des indicateurs d'état

(Figure 10)

4.1.1 Indicateur d'alimentation (A)

Remarque ! Pour réduire la consommation d'énergie, le voyant d'alimentation ne s'allume pas lorsque le produit est en cours de chargement.

Indicateur	Description
Pas de lumière	Le produit n'est pas alimenté électriquement. 1. Assurez-vous que le câble d'alimentation est correctement connecté à la station de charge. 2. Assurez-vous que l'adaptateur secteur est correctement branché à une prise de courant fonctionnelle.
Voyant vert	Le fil périphérique est correctement connecté. Le produit est entièrement chargé.
Le voyant vert clignote	Le produit est en cours de chargement.
Le voyant LED clignote.	Le fil périphérique n'est pas correctement connecté. 1. Assurez-vous que les deux extrémités du fil périphérique sont connectées aux bornes de la borne de recharge. 2. Assurez-vous que le câble périphérique n'est pas endommagé ni plié.

4.1.2 Indicateur Wi-Fi (B)

Indicateur	Description
Pas de lumière	Le Wi-Fi est déconnecté. Redémarrez la station de charge.
Voyant vert	Le produit est connecté au Wi-Fi.

4.1.3 Voyant de super-liaison (C)

Indicateur	Description
Pas de lumière	La super-liaison est déconnectée. Assurez-vous que le produit est connecté à la station de charge.
Voyant vert	Le produit est connecté à la super-liaison.
Le voyant vert clignote	Le produit se connecte à la super-liaison.

4.2 Avant d'utiliser le produit

- Examinez régulièrement la zone de tonte et retirez les pierres, les fils et autres objets étrangers.

4.3 Pour démarrer et arrêter le produit

⚠ AVERTISSEMENT ! Une utilisation incorrecte peut entraîner un choc électrique, une surchauffe ou une fuite de liquide de batterie corrosif.

- Pour démarrer le produit, appuyez sur le bouton d'alimentation puis sur le bouton « OK ».
- Entrez le code PIN.

REMARQUE ! Si un code PIN erroné est saisi 10 fois, un son est émis puis le produit s'arrête.

REMARQUE ! Le produit s'arrête automatiquement s'il n'y a aucune saisie dans les 30 secondes suivant le démarrage du produit.

REMARQUE ! Le fonctionnement du produit continue jusqu'à ce que le niveau de la batterie soit faible. Le produit ira ensuite à la station de recharge. Le fonctionnement du produit redémarre lorsque la batterie est complètement chargée ou à la prochaine heure de démarrage programmée.

- Appuyez sur le bouton d'arrêt pour arrêter le produit.
- Pour redémarrer le produit, appuyez sur le bouton « START » puis sur le bouton « OK ».

- Pour envoyer le produit à la station de charge, appuyez sur le bouton « HOME » puis sur le bouton « OK ».

4.4 Pour changer le code PIN

- Appuyez et maintenez simultanément les boutons « START » et « HOME » pendant 3 secondes. L'indicateur de réglage du mot de passe et « PIN 1 » clignotent à l'écran.
- Lorsque la première position du code clignote, appuyez sur le bouton « START » ou « HOME » pour sélectionner le premier chiffre de l'ancien code PIN. Puis appuyez sur le bouton « OK ». La position suivante du code clignotera.
- Saisissez tous les chiffres de l'ancien code PIN. « PIN 2 » clignotera sur l'écran.
- Lorsque la première position du code clignote, appuyez sur le bouton « START » ou « HOME » pour sélectionner le premier chiffre du nouveau code PIN. Puis appuyez sur le bouton « OK ». La position suivante du code clignotera.
- Saisissez tous les chiffres du nouveau code PIN. Le message « IDLE » (veille) s'affichera alors à l'écran.

4.5 Pour régler la date et l'heure

REMARQUE ! L'année, le mois, le jour et l'heure doivent être correctement saisis pour que le programme de tonte soit correct. La séquence correcte est l'année, le mois, le jour et l'heure.

- Appuyez et maintenez enfoncé le bouton « START » pendant 5 secondes. Le symbole de réglage de l'heure et les positions de l'année clignotent sur l'écran.
- Appuyez sur le bouton « START » ou « HOME » pour sélectionner l'année, puis appuyez sur le bouton « OK ». Le symbole de réglage de l'heure et les positions du mois et du jour clignotent sur l'écran.
- Lorsque « 0 » clignote à la position du mois, appuyez sur le bouton « START » ou « HOME » pour sélectionner le mois. Puis appuyez sur le bouton « OK ».

- 4** Lorsque « 0 » clignote à la position du jour, appuyez sur le bouton « START » ou « HOME » pour sélectionner le jour. Puis appuyez sur le bouton « OK ». Le symbole de réglage de l'heure et la position des heures et des minutes clignotent sur l'écran.

- 5** Lorsque « 0 » clignote à l'écran, appuyez sur le bouton « START » ou « HOME » pour sélectionner l'heure et les minutes. Puis appuyez sur le bouton « OK ». Le message « IDLE » (veille) s'affichera alors à l'écran.

4.6 Pour modifier l'heure de début

L'heure de début par défaut est 09h00.

- 1** Appuyez et maintenez simultanément les boutons « START » et « OK » pendant 3 secondes.
- 2** Lorsque « 0 » clignote à l'écran, appuyez sur le bouton « START » ou « HOME » pour sélectionner l'heure de début. Puis appuyez sur le bouton « OK ». Le message « IDLE » (veille) s'affichera alors à l'écran.

4.7 Pour modifier la période de tonte quotidienne

La durée de tonte par défaut est de 8 heures par jour. La durée de la tonte peut être réglée entre 1 et 24 heures.

- 1** Appuyez sur le bouton « OK » et maintenez-le enfoncé pendant 3 secondes. La période de tonte réglée s'affiche à l'écran et le premier chiffre clignote.
- 2** Appuyez sur les boutons « START » ou « HOME » pour sélectionner l'heure applicable. Puis appuyez sur le bouton « OK ». Le message « IDLE » (veille) s'affichera alors à l'écran.

4.8 Pour modifier le nombre de jours de tonte par semaine

Le nombre de jours de tonte par semaine est de 5 jours, par défaut. Les jours de tonte par semaine peuvent être réglés sur 3, 5 ou 7 jours.

- 1** Appuyez et maintenez simultanément les boutons « START » et « OK » pendant 3 secondes.
- 2** Lorsque le nombre de jours de tonte défini clignote sur l'écran, appuyez sur les boutons « START » ou « HOME » pour sélectionner le nombre de jours de tonte applicable par semaine. Puis appuyez sur le bouton « OK ». Le message « IDLE » (veille) s'affichera à l'écran.

5 Transport

⚠ AVERTISSEMENT ! Pendant le fonctionnement du produit, appuyez sur le bouton « STOP » puis sur l'interrupteur pour arrêter le produit avant de le soulever ou de le déplacer.

- Soulevez le produit par la poignée arrière pour vous assurer que les lames ne sont pas dirigées vers vous.
- Lorsque vous transportez le produit dans un véhicule, mettez-le si possible dans son emballage d'origine.

6 Stockage

⚠ AVERTISSEMENT ! Appuyez sur le bouton « STOP » et l'interrupteur pour arrêter le produit, et attendez que toutes les pièces mobiles s'arrêtent complètement avant de stocker le produit.

⚠ AVERTISSEMENT ! Ne stockez pas le produit à l'envers à l'extérieur afin d'éviter que de l'eau ne s'y infiltre.

- En hiver, conservez le produit à l'intérieur dans un endroit propre et sec, auquel les enfants et les animaux domestiques n'ont pas accès.
- Nettoyez le produit avant de le stocker.
- Assurez-vous que le produit est entièrement chargé avant de le stocker.
- Si le produit doit être stocké pendant une longue période, chargez la batterie tous les 3 mois.

7 Maintenance

⚠ AVERTISSEMENT ! Appuyez sur le bouton « STOP » et l'interrupteur pour arrêter le produit, et attendez que toutes les pièces mobiles s'arrêtent complètement avant d'effectuer la maintenance du produit.

⚠ ATTENTION ! N'utilisez que des pièces de rechange d'origine ou des pièces de rechange recommandées par le fournisseur.

- Examinez régulièrement le produit pour vous assurer que tous les écrous, boulons et vis sont serrés.
- Inspectez régulièrement le produit pour en déceler toute usure ou tout dommage. Remplacez les pièces usées et endommagées avant toute utilisation.

REMARQUE ! Si les lames ou les boulons sont usés ou endommagés, il convient de remplacer l'ensemble complet afin de garantir l'équilibre du produit.

- Gardez le produit et ses roues propres pour obtenir les meilleurs résultats de tonte.
- Assurez-vous que la batterie du produit est chargée avec le chargeur approprié, recommandé par le fabricant.

7.1 Pour remplacer les lames du produit

⚠ AVERTISSEMENT ! Appuyez sur le bouton « STOP » et sur l'interrupteur pour arrêter le produit, et attendez que toutes les pièces mobiles s'arrêtent complètement avant de remplacer les lames du produit.

⚠ AVERTISSEMENT ! Les vis endommagées, usées ou qui ne peuvent pas être serrées correctement doivent être remplacées.

⚠ AVERTISSEMENT ! Les lames sont tranchantes. Portez des gants de protection pour éviter les blessures.

⚠ AVERTISSEMENT ! Toutes les lames du produit bougent quand une des lames tourne. Risque de blessures corporelles.

- Les lames ont une durée de vie allant jusqu'à 2 mois si le produit fonctionne quotidiennement.
- Remplacez toutes les lames en même temps.
- Une fois les nouvelles lames installées, assurez-vous que le disque de coupe puisse bouger librement.

7.2 Pour remplacer les piles

⚠ AVERTISSEMENT ! Appuyez sur le bouton « STOP » et sur l'interrupteur pour arrêter le produit, et attendez que toutes les pièces mobiles s'arrêtent complètement avant de remplacer la batterie.

⚠ AVERTISSEMENT ! Si du liquide de batterie entre en contact avec la peau ou les yeux, rincez à l'eau ou avec un agent neutralisant. Obtenez une aide médicale immédiatement si du liquide de batterie entre en contact avec tes yeux.

⚠ AVERTISSEMENT ! N'utilisez que le type de batterie approprié.

- 1 Retournez le produit.
- 2 Desserrez les vis et retirez le couvercle des piles.
- 3 Soulevez la batterie pour la sortir de son compartiment.

4 Poussez le loquet et retirez le connecteur de la batterie. Ne tirez pas sur le câble.

5 Branchez le connecteur de batterie à la nouvelle batterie. Assurez-vous qu'il s'enclenche.

6 Glissez une nouvelle batterie dans le compartiment.

7 Remettez le couvercle des piles et serrez les vis.

7.3 Pour remplacer l'adaptateur d'alimentation

⚠ ATTENTION ! Utilisez des gants de sécurité électrique lorsque vous démontez le câble d'alimentation de l'adaptateur de courant.

1 Arrêtez le produit et débranchez-le de la prise de courant.

2 Desserrez le bouton situé entre le câble d'alimentation et l'ancien adaptateur et retirez l'adaptateur.

3 Branchez le câble d'alimentation sur le nouvel adaptateur et serrez le bouton.

4 Branchez le câble d'alimentation à la prise de courant.

7.4 Pour mettre à jour le logiciel du produit

⚠ ATTENTION ! N'arrêtez pas le produit pendant la mise à jour. Le produit démarrera automatiquement une fois la mise à jour terminée.

Le logiciel peut être mis à jour dès qu'une nouvelle version est disponible.

- 1 Trouvez la dernière version du logiciel sur www.jula.com.
- 2 Enregistrez le fichier sur une clé USB formatée FAT32 vide.
- 3 Appuyez sur le bouton « STOP » et sur l'interrupteur pour arrêter le produit, et attendez que toutes les pièces mobiles s'arrêtent complètement.
- 4 Placez le produit sur une surface stable, plane et horizontale.

5 Retournez le produit.

6 Desserrez les vis et retirez le couvercle des piles.

7 Installez la clé USB dans le port USB.

8 Appuyez sur l'interrupteur du produit. La mise à jour démarre automatiquement.

REMARQUE ! N'arrêtez pas le produit lorsque le message «LOAD» s'affiche à l'écran, car vous risquez d'endommager le logiciel.

REMARQUE ! La mise à jour prendra environ 15 minutes.

9 Quand « USB » s'affiche à l'écran, retirez la clé USB et remettez le capot de la batterie en place.

8 Dépannage

Problème	Cause possible	Tâche
Le produit vibre de façon inhabituelle.	Les lames sont endommagées ou usées.	Arrêtez le produit et retournez-le. Examinez les lames et remplacez-les si nécessaire. Voir " 71 Pour remplacer les lames du produit " à la page 85.
Le produit se heurte à des obstacles.	Le produit ne peut pas identifier les obstacles en raison, par exemple, du brouillard, de la pluie, de l'obscurité ou de la lumière, ou parce que l'objet se trouve dans un angle mort.	Arrêtez le produit par mauvais temps et assurez-vous qu'il fonctionne à la lumière du jour ou sous un bon éclairage artificiel.
Le produit prend soudainement un virage dans une zone dépourvue d'obstacles.	L'herbe est trop haute et le produit l'identifie comme un obstacle.	Assurez-vous que la longueur de l'herbe se situe dans la plage de coupe du produit...
	Le signal du câble périphérique est trop faible dans la région.	
Le produit ne se connecte pas au Wi-Fi.	Le routeur ne fonctionne pas sur la bonne fréquence.	Assurez-vous que le routeur fonctionne sur 2,4 GHz.
	Le produit et l'appareil mobile ne sont pas connectés au même Wi-Fi.	Assurez-vous que le produit et l'appareil mobile sont connectés au même réseau Wi-Fi.
	La distance entre le produit et le routeur est trop grande.	Placez le produit le plus près possible du routeur.

7.5 Pour nettoyer le produit

⚠ AVERTISSEMENT ! Appuyez sur le bouton « STOP » et l'interrupteur pour arrêter le produit, et attendez que toutes les pièces mobiles s'arrêtent complètement avant de nettoyer le produit.

⚠ ATTENTION ! Assurez-vous que toutes les vis sont serrées avant de nettoyer le produit.

⚠ ATTENTION ! N'utilisez pas d'eau à haute pression pour nettoyer le couvercle du produit afin de ne pas l'endommager.

- Un tuyau d'arrosage peut être utilisé pour nettoyer le couvercle du produit.
- Le disque de lame peut être nettoyé à l'eau avec une pression ne dépassant pas 1 MPa.

8.1 Codes d'erreur

Code d'erreur	Cause	Tâche
F1	Le délai de pluie est activé.	Aucune action n'est nécessaire.
E1	Le produit se trouve en dehors de la zone de tonte.	Assurez-vous que le produit se trouve dans la zone de tonte.
		Assurez-vous que l'adaptateur secteur est correctement connecté à la station de charge et à une prise de courant qui fonctionne.
		Changer la position des extrémités du fil périphérique dans les bornes situées à l'arrière de la borne de recharge.
E2	Il y a un blocage des roues.	Appuyez sur l'interrupteur pour arrêter le produit et déplacez-le vers une zone où il n'y a pas d'obstacles. Puis démarrez le produit
		Appuyez sur l'interrupteur pour arrêter le produit. Retournez-le et vérifiez que les roues ne sont pas bloquées et, si nécessaire, remédiez au blocage. Retournez le produit et démarrez-le.
E3	Il y a un blocage du disque de la lame.	Appuyez sur l'interrupteur pour arrêter le produit et placez le produit dans la zone de tonte. Si le code d'erreur s'affiche toujours, assurez-vous que l'adaptateur secteur est correctement connecté à la station de charge et à une prise de courant qui fonctionne.
		Changer la position des extrémités du fil périphérique dans les bornes situées à l'arrière de la borne de recharge.
E4	Le capteur d'obstruction n'est pas réinitialisé.	Appuyez sur l'interrupteur pour arrêter le produit et déplacez-le vers une zone où il n'y a pas d'obstacles. Retirez le couvercle flottant et assurez-vous que ses aimants cylindriques peuvent se déplacer librement. Retirez les objets coincés, fixez le couvercle et mettez le produit en marche.
E5	Le produit est soulevé du sol.	Appuyez sur l'interrupteur pour arrêter le produit et déplacez-le vers une zone où il n'y a pas d'obstacles. Puis démarrez le produit
		Appuyez sur l'interrupteur pour arrêter le produit. Retournez-le et retirez les blocages qui empêchent l'essieu des roues avant de bouger librement.
E6	Le capteur de retournement est activé.	Retournez le produit et mettez-le en marche.
E7	Le capteur d'inclinaison est déclenché.	Appuyez sur l'interrupteur pour arrêter le produit et placez-le sur une surface plane et horizontale. Puis démarrez le produit
E8	Le produit n'est pas correctement connecté à la station de charge.	Assurez-vous qu'il y a au moins 1 m de câble périphérique droit et qu'il n'y a aucun obstacle devant ou derrière la borne de recharge.
		Assurez-vous que la station de charge est installée sur un sol horizontal et plat.
		Connectez manuellement le produit à la station de charge. Lorsque la batterie est complètement chargée, démarrez le produit.
E9	La tondeuse ne peut pas se déplacer librement.	Appuyez sur l'interrupteur pour arrêter le produit et déplacez-le vers une zone où il n'y a pas d'obstacles.

Code d'erreur	Cause	Tâche
E11	Il n'y a aucun signal provenant du fil périphérique.	Assurez-vous que le produit se trouve dans la zone de tonte.
		Assurez-vous que l'adaptateur secteur est correctement connecté à la station de charge et à une prise de courant qui fonctionne.
		Assurez-vous que le câble périphérique n'est pas endommagé.
E12	Erreur de batterie.	Changez la batterie.
E13	Erreur de charge.	Nettoyez la tête de charge et les pôles.
E14	La zone de tonte est trop grande.	Diminuez la surface de tonte pour le produit.
BP	La température de la batterie est trop élevée ou trop basse.	Si la batterie est trop chaude, laissez-la refroidir. Puis démarrez le produit
		Si la batterie est trop froide, laissez-la chauffer jusqu'à au moins 5°C. Puis démarrez le produit
		Remplacez la batterie.
EE	Erreur inconnue.	Appuyez sur l'interrupteur d'alimentation pour arrêter le produit et le remettre en marche. Si le code d'erreur s'affiche une fois que les tâches correctives ont été effectuées. Se référer au fournisseur ou à un centre de service agréé.
Verrouillage	Un code PIN erroné a été saisi trop de fois.	Attendez 10 minutes et saisissez le code PIN correct.

9 Mise au rebut

- Veillez à respecter la réglementation locale quand vous mettez le produit au rebut. Ne brûlez pas le produit.

10 Données techniques

Spécifications	Valeur
Tension nominale	20 V
Hauteur de tonte	20-60 mm
Largeur de tonte	22 cm
Zone de coupe	1600 m ²
Longueur du câble périphérique	220 m
Batterie	Li-ion
Temps de charge	75 min
Dimensions (L x l x H)	63 x 46,5 x 24,5 cm
Poids	11 kg

Inhoudsopgave

1	Inleiding	89
1.1	Het product	89
1.2	Beoogd gebruik.....	89
1.3	Systeemvereisten	89
1.4	Symbolen	89
1.5	Productoverzicht	90
2	Veiligheid	90
2.1	Definities van veiligheid.....	90
2.2	Veiligheidsvoorschriften voor gebruik.....	90
3	Installatie	92
3.1	Het product installeren	92
3.2	Beschermde zones creëren	93
3.3	Een functietest uitvoeren	93
3.4	De productapp installeren.....	93
4	Gebruik	93
4.1	Gids voor statusindicatoren.....	93
4.2	Voordat u het product gebruikt.....	94
4.3	Het product starten en stoppen	94
4.4	De pincode wijzigen	94
4.5	De datum en tijd instellen	94
4.6	De starttijd wijzigen	95
4.7	De dagelijkse maaitijd wijzigen.....	95
4.8	Het aantal maaidagen per week wijzigen ...	95
5	Vervoeren	95
6	Opbergen	95
7	Onderhoud	95
7.1	De messen van het product vervangen	95
7.2	De accu vervangen	96
7.3	De netadapter vervangen	96
7.4	De software van het product bijwerken.....	96
7.5	Het product schoonmaken	97
8	Problemen oplossen	97
8.1	Storingscodes.....	98
9	Afvoeren	99
10	Technische gegevens	99

1 Inleiding

1.1 Het product

Het product is een robotmaaier met digitaal display en regensensor. Oplaadstation, begrenzingsdraad, haringen en negen messen zijn inbegrepen.

Het product is een Internet of Things (IoT) apparaat en kan verbinding maken met een bestaand wifi-netwerk.

De app maakt deel uit van een cloudgebaseerd besturingssysteem. Als het product verbonden is met de app, heeft het toegang tot geplande gegevens en kan het de nieuwste software downloaden.

Het product krijgt de instructies van de app als het binnen het bereik van het wifi-signaal is. Als het product zich niet binnen het bereik van het wifi-signaal bevindt, krijgt het de instructies wanneer het zich weer binnen het bereik van het wifi-signaal bevindt.

1.2 Beoogd gebruik

Het product kan gazons tot 1600 m² maaien.

1.3 Systeemvereisten

- Wifi-netwerk (2,4GHz).
- Wifi-router.
- iPhone, iPad (IOS 11.0 of hoger) of Android (5.0 of hoger).

LET OP! Een speciale hub of router voor het product is niet nodig.

1.4 Symbolen

	Lees de gebruiksaanwijzing zorgvuldig door en zorg ervoor dat u de instructies begrijpt voordat u het product gebruikt. Bewaar de gebruiksaanwijzing voor toekomstig gebruik.
	Raak de draaiende bladen niet aan.
	Waarschuwing! Houd handen en voeten uit de buurt. Het gevaar op scharen bestaat.
	Gebruik alleen het gespecificeerde stekertype.
	Veiligheidsklasse III.

	Niveau geluidsvermogen. Zie 'Technische gegevens' op pagina 99.
	Rijd niet op het product.
	De zekering moet worden vervangen volgens de zekeringswaarde op het label van het product.
	Veiligheidsklasse II
	Verbrand het product niet.
	Laat het product niet wken.
	Een afgedankt product moet worden gerecycled volgens de actuele regelgeving.
	Dit product voldoet aan de geldende EU-richtlijnen en -regelgeving.
	Recyclen als elektrisch afval.

1.5 Productoverzicht

Afbeelding 1

1. Aan/uit-knop
2. Startknop/Waarde verhogen
3. Home-knop/Waarde verlagen
4. OK-toets
5. Laadniveau-indicator
6. Wifi-indicator
7. Bluetooth-indicator
8. Indicator voor tijdstelling
9. Indicator voor wachtwoordinstelling
10. Stopknop
11. Verstelling maaivoogte
12. Handvat voor transport

2 Veiligheid

2.1 Definities van veiligheid

⚠ WAARSCHUWING! Als u zich niet aan deze voorschriften houdt, kan dat leiden tot (dodelijk) letsel.

⚠ VOORZICHTIG! Als u zich niet aan deze voorschriften houdt, kan dat leiden tot schade aan het product, overige materialen of de nabije omgeving.

LET OP! Informatie die in bepaalde situaties noodzakelijk is.

2.2 Veiligheidsvoorschriften voor gebruik

⚠ WAARSCHUWING! Als u zich niet aan deze voorschriften houdt, kan dat leiden tot (dodelijk) letsel.

- Zorg ervoor dat deze personen het product niet zelfstandig bedienen:
 - Kinderen jonger dan 8 jaar.
 - Personen die het product onvoldoende kennen.
 - Personen met een handicap.
- Kinderen mogen niet met het product spelen.
- Kinderen mogen het product niet zelfstandig schoonmaken of onderhouden.
 - Lees en volg de waarschuwingeninstructies voor gebruik.
 - Laat kinderen niet in de buurt komen, wanneer het product in gebruik is.
 - Niet rennen wanneer u het product verplaatst.
 - Til het product niet op en verplaatst het niet als het in bedrijf is of als de aan/uit-knop op Aan staat.
 - Gebruik het product niet als de stopknop beschadigd is.
 - De stopknop niet omzeilen.
 - Stop het product en laat de bewegende delen volledig tot stilstand komen voordat u het product optilt, verplaatst of voordat u er onderhoud aan uitvoert.

- Bij producten met meerdere messen kunnen alle messen bewegen als een van de messen omgedraaid is. Dit kan persoonlijk letsel veroorzaken.
- Plaats uw handen of voeten niet in de buurt van of onder de draaiende delen van het product.
- Druk op de 'STOP'-knop en de aan/uit-knop om het product in de volgende situaties stop te zetten en laat alle bewegende onderdelen volledig tot stilstand komen:
 - Voordat u een verstopping verwijdert.
 - Voordat u het product onderzoekt, schoonmaakt of er onderhoud aan uitvoert.
 - Voordat u het product onderzoekt nadat het een voorwerp heeft geraakt.
 - Als het product ongewoon trilt.
- Plaats geen voorwerpen op het product of het laadstation.
- Gebruik het product niet als de kap of de beschermkappen beschadigd of niet correct bevestigd zijn.
- Leg het netsnoer niet in het maaigebied.
- Controleer de voedingskabel regelmatig en zorg ervoor dat deze niet versleten of beschadigd is.
- Sluit de voedingskabel niet aan op een voeding als deze beschadigd is.
- Gebruik het product niet als de stroomkabel is beschadigd of versleten.
- Trek niet aan de kabel om het product los te koppelen van het stopcontact; trek aan de stekker.
- Raak een beschadigde voedingskabel niet aan voordat deze is losgekoppeld van de voeding om contact met onderdelen onder spanning te voorkomen.
- Alleen bevoegd personeel mag een beschadigde voedingskabel vervangen.
- Installeer het laadstation niet in een gebied waar het risico bestaat op stilstaand water of overstromingen.
- Stop het gebruik van het product als er water in het maaigebied staat, bijvoorbeeld als zware regen plassen water vormt.
- Het laadstation moet op minimaal 60 cm afstand van brandbare materialen worden geïnstalleerd.
- Gebruik geen verlengkabel tussen de voeding en het laadstation.
- Het wordt aanbevolen om het product aan te sluiten op een voeding met een aardlekschakelaar (RCD) met een uitschakelstroom van niet meer dan 30 mA.
- Controleer het product regelmatig en zorg ervoor dat de messen, mesbouten, maai-eenheid en kabels niet versleten of beschadigd zijn.
- Gebruik het product niet als er kans is op blikseminslag.
- Gebruik het product niet om:
 - struiken, heggen en struiken te trimmen,
 - kruipers te knippen,
 - gazondaken en balkonbakken te maaien,
 - bomen of heggen te snoeien,
 - paden te ruimen,
 - aardeheuvels vlak te maken.
- Zorg ervoor dat er zich geen voorwerpen in het werkgebied bevinden die de messen kunnen beschadigen. Bijvoorbeeld stenen, takken, gereedschap en speelgoed.
- Wanneer het product handmatig wordt bediend:
 - Maai alleen bij daglicht of bij goed kunstlicht.
 - Gebruik het product niet op nat gras.
 - Ga niet rennen met het product.
 - Strek u niet te ver uit en zorg dat u op hellingen stabiel staat.
 - Draag altijd schoeisel, maar geen sandalen.
 - Draag een lange broek.
 - Wees voorzichtig wanneer u het product naar u toe keert.
 - Houd uw voeten uit de buurt wanneer u het product start.
- Gebruik het product niet als u moe, ziek of onder invloed bent. Dat vermindert uw gezichtsvermogen, alertheid en coördinatie- en beoordelingsvermogen.
- Laat het product niet gebruiken door kinderen of personen die het product niet kennen.
- Gebruik het product niet als het beschadigd is.
- Breng geen wijzigingen aan in het product.
- Gebruik het product alleen voor de beoogde functie.

2.2.1 Restricties

Er zullen altijd restricties zijn, zelfs als u het product volgens de instructies bedient.

De volgende gevaren kunnen zich voordoen in verband met het type en het ontwerp van dit elektrische gereedschap:

- Snijverwondingen. Draag beschermende handschoenen en oogbescherming wanneer u onderhoud aan het product uitvoert en de messen vervangt.

3 Installatie

3.1 Het product installeren

⚠ VOORZICHTIG! Installeer het laadstation niet onder een grote boom en maak de verlengkabel niet vast rondom een grote boom. Blikseminslag kan schade aan het product veroorzaken.

LET OP! De maximaal toegestane lengte voor de begrenzingsdraad is 220 m.

LET OP! Laat het product niet werken op hellingen met een hoek groter dan 35% (20°). (Afbeelding 2)

LET OP! De positie van het laadstation is erg belangrijk omdat het product tegen de klok in terugkeert naar het laadstation. (Afbeelding 3)

- 1 Kies een geschikte plaats voor het laadstation. Zorg ervoor dat de ondergrond vlak en horizontaal is.

Let op! Het laadstation kan naast een muur worden geïnstalleerd als de afstand tot de muur ten minste 30 cm bedraagt. Zorg ervoor dat er vóór het laadstation minstens 1 m rechte begrenzingsdraad ligt zonder obstakels. (Afbeelding 4)

- 2 Verwijder ongeveer 10 mm isolatie van een uiteinde van de begrenzingsdraad.
- 3 Sluit het uiteinde van de begrenzingsdraad aan op de rode klem aan de achterkant van het laadstation. (Afbeelding 5)
- 4 Haal de begrenzingsdraad door de sleuf in de grondplaat van het laadstation.

⚠ VOORZICHTIG! De begrenzingsdraad moet op 30 cm van de rand van het maaigebied worden geplaatst. De afstand kan worden teruggebracht tot 8 cm als het maaigebied wordt doorkruist door paden of opritten die gelijk liggen met de grond.

- 5 Bevestig de begrenzingsdraad met haringen op de grond langs de rand van het maaigebied. Zet de haringen op een afstand van ongeveer 80 cm. Zorg ervoor dat de begrenzingsdraad recht is, plooi hem niet. (Afbeelding 6)

LET OP! Als de grond niet vlak is, moeten de haringen soms dichter bij elkaar geplaatst worden.

LET OP! Raadpleeg '[3.2 Beschermd zones creëren](#)' op [pagina 93 om beschermd gebieden te maken](#).

LET OP! Hoeken moeten een hoek van minimaal 90° hebben. De begrenzingsdraad moet van beide kanten helemaal recht naar de hoek lopen. (Afbeelding 7)

LET OP! Het product heeft een vrije ruimte van 80 cm nodig voor een correcte werking. (Afbeelding 8)

- 6 Wanneer de begrenzingsdraad rond het maaigebied is geïnstalleerd, knipt u de ongewenste omtrek af.
- 7 Verwijder ongeveer 10 mm isolatie van het uiteinde van de begrenzingsdraad.
- 8 Sluit de begrenzingsdraad aan op de zwarte klem aan de achterkant van het laadstation.
- 9 Bevestig de bodemplaat van het laadstation aan de grond met de spijkers.

⚠ VOORZICHTIG! Leg de stroomkabel indien mogelijk aan de buitenkant van het maaigebied. Graaf de stroomkabel in als hij binnen het maaigebied gelegd wordt.

- 10 Installeer de voedingsadapter op een muur, op ten minste 30 cm van de grond.
- 11 Sluit de stroomkabel aan op het laadstation en op de voedingsadapter.
- 12 Sluit het netsnoer aan op een stopcontact. De statusindicator zal continu licht groen op. Zo niet, raadpleeg dan '[4.1 Gids voor statusindicatoren](#)' op [pagina 93](#).
- 13 Druk de aan/uit-knop in totdat het product start.
- 14 Voer de standaard pincode '0000' in. Het cijfer '0' knippert op het display.
- 15 Druk 4 keer op de knop 'OK'.

LET OP! Het product wordt automatisch uitgeschakeld als er 30 seconden nadat het product is gestart geen input is.

3.2 Beschermd zones creëren

- 1 Plaats de begrenzingsdraad in een lus rond de beschermd zone. Zorg ervoor dat het product over een vrije ruimte van 80 beschikt cm rond het beschermd gebied. (Afbeelding 9)
- 2 Bevestig de begrenzingsdraad die van de lus naar de grond loopt samen met de begrenzingsdraad die naar de lus loopt.

3.3 Een functietest uitvoeren

- 1 Stel de maaihoogte in op 60 mm.
- 2 Plaats het product in het maaigebied en start het op. Zie ['4.3 Het product starten en stoppen' op pagina 94.](#)
- 3 Houd toezicht om er zeker van te zijn dat het product correct werkt in het maaigebied.
- 4 Druk op de knop 'HOME' en vervolgens op de knop 'OK' en zorg ervoor dat het product langs de begrenzingsdraad terugkeert naar het laadstation.

LET OP! De superlink-indicator (C) brandt als het product in het laadstation is. Zo niet, koppelt u het product aan het laadstation. Als de superlink-indicator nog steeds niet brandt, neem dan contact op met de leverancier of bevoegd personeel. (Afbeelding 10)

3.4 De productapp installeren

LET OP! Om de app te installeren moet u het serienummer van het product hebben. U vindt het serienummer onder de achterkap van het product. Een alternatief voor het invoeren van het serienummer is het gebruik van de QR-code.

LET OP! Plaats het product, het mobiele apparaat en de router zo dicht mogelijk bij elkaar.

- 1 Scan de QR-code om de app te downloaden. (Afbeelding 11)
- 2 Start de app om u aan te melden of in te loggen op uw account.
- 3 Voer het serienummer van het product in.
- 4 Voer de standaardcode '0000' in.
- 5 Volg de instructies in de app om het product met de wifi te verbinden.

4 Gebruik

⚠ WAARSCHUWING! Gebruik de 'STOP'-knop om het product uit te schakelen voordat het uit het maaigebied te halen of erin te zetten.

⚠ WAARSCHUWING! Er moet toezicht worden gehouden op de werking van het product als er zich kinderen of huisdieren in het maaigebied bevinden.

- Om de levensduur van de accu te verlengen zal het product stoppen met opladen wanneer de accu volledig is opgeladen en opnieuw beginnen met opladen wanneer het accuniveau 95% is.
- De accu presteert het best wanneer de omgevingstemperatuur 20 °C ± 5 °C is.

4.1 Gids voor statusindicatoren

(Afbeelding 10)

4.1.1 Aan/uit-indicator (A)

Let op! Om het energieverbruik te verminderen, brandt de voedingsindicator niet wanneer het product wordt opgeladen.

Indicator	Beschrijving
Geen licht	Het product krijgt geen stroom. 1. Zorg ervoor dat de stroomkabel correct op het laadstation aangesloten is. 2. Zorg ervoor dat de voedingsadapter correct op een juist en werkend stopcontact is aangesloten.
Groen licht	De begrenzingsdraad is correct aangesloten. Het product is volledig opgeladen.
Groen lampje knippert	Het product wordt opgeladen.
Rood lampje knippert	De begrenzingsdraad is niet correct aangesloten. 1. Controleer of beide uiteinden van de perimeterdraad zijn aangesloten op de klemmen van het laadstation. 2. Zorg ervoor dat de begrenzingsdraad niet beschadigd of geploid is.

4.1.2 Wifi-indicator (B)

Indicator	Beschrijving
Geen licht	De verbinding met de wifi is verbroken. Start het laadstation opnieuw op.
Groen licht	Het product is verbonden met de wifi.

4.1.3 Superlink-indicator (C)

Indicator	Beschrijving
Geen licht	De superlink is verbroken. Zorg ervoor dat het product in het laadstation is geplaatst.
Groen licht	Het product is verbonden met de superlink.
Groen lampje knippert	Het product maakt verbinding met de superlink.

4.2 Voordat u het product gebruikt

- Inspecteer het maaigebied regelmatig en verwijder stenen, draden en andere vreemde voorwerpen.

4.3 Het product starten en stoppen

⚠ WAARSCHUWING! Verkeerd gebruik kan leiden tot elektrische schokken, oververhitting of lekkage van bijtende vloeistof uit de accu.

- Om het product te starten, drukt u op de aan/uit-knop en vervolgens op de knop 'OK'.
- Voer de pincode in.

LET OP! Als de verkeerde PIN-code 10 keer wordt ingevoerd, hoort u een geluid en wordt het product uitgeschakeld.

LET OP! Het product wordt automatisch uitgeschakeld als er 30 seconden nadat het product is gestart geen input is.

LET OP! Het product blijft werken totdat het accuniveau laag is. Het product gaat dan naar het laadstation. Het product begint opnieuw te werken wanneer de accu volledig opgeladen is of op de volgende geplande starttijd.

- Druk op de knop 'STOP' om het product te stoppen.
- Om het product opnieuw te starten, drukt u op de knop 'START' en vervolgens op de knop 'OK'.
- Druk op de knop 'HOME' en vervolgens op de knop 'OK' om het product uit te schakelen en het naar het laadstation te sturen.

4.4 De pincode wijzigen

- Houd de knoppen 'START' en 'HOME' tegelijkertijd 3 seconden ingedrukt. De indicator voor het instellen van het wachtwoord en 'PIN 1' knipperen op het scherm.
- Druk op de knop 'START' of 'HOME' om het eerste cijfer van de oude pincode te selecteren, wanneer het eerste cijfer voor de code knippert. Druk dan op 'OK'. De volgende positie van de code knippert.
- Stel alle cijfers van de oude pincode in. 'PIN 2' knippert op het display.
- Druk op de knop 'START' of 'HOME' om het eerste cijfer van de nieuwe pincode te selecteren, wanneer de eerste positie van de code knippert. Druk dan op 'OK'. De volgende positie van de code knippert.
- Stel alle cijfers van de nieuwe pincode in. Er verschijnt 'IDLE' op het display.

4.5 De datum en tijd instellen

LET OP! Het jaar, de maand, de dag en het tijdstip moeten correct zijn ingesteld om het maaischema correct uit te voeren. De juiste volgorde is jaar, maand, dag en tijdstip.

- Houd de 'START'-knop 5 seconden ingedrukt. Het symbool voor het instellen van de tijd en de positie voor het jaar knipperen op het display.
- Druk op de knop 'START' of 'HOME' om het jaar te selecteren en druk vervolgens op de knop 'OK'. Het symbool voor het instellen van de tijd en de posities voor maand en dag knipperen op het display.
- Druk op de knop 'START' of 'HOME' om de maand te selecteren, wanneer '0' knippert op de positie voor de maand. Druk dan op 'OK'.
- Druk op de knop 'START' of 'HOME' om de dag te selecteren, wanneer '0' knippert op de positie voor de dag. Druk dan op 'OK'. Het symbool voor het instellen van de tijd en de posities voor uur en minuut knipperen op het display.
- Druk op de knop 'START' of 'HOME' om het uur en de minuut te selecteren, wanneer '0' op het display knippert. Druk dan op 'OK'. Er verschijnt 'IDLE' op het display.

4.6 De starttijd wijzigen

De standaard starttijd is 09.00 uur.

- 1 Houd de knoppen 'START' en 'OK' tegelijkertijd 3 seconden ingedrukt.
- 2 Druk op de knop 'START' of 'HOME' om de starttijd te selecteren, wanneer '0' op het display knippert. Druk dan op 'OK'. Er verschijnt 'IDLE' op het display.

4.7 De dagelijkse maaitijd wijzigen

De standaard maaitijd is 8 uur per dag. De maaitijd kan worden ingesteld van 1-24 uur.

- 1 Houd de 'OK'-knop 3 seconden ingedrukt. De ingestelde maaitijd wordt op het display weergegeven en het eerste cijfer knippert.
- 2 Druk op de knoppen 'START' of 'HOME' om de gewenste tijd te selecteren. Druk dan op 'OK'. Er verschijnt 'IDLE' op het display.

4.8 Het aantal maaidagen per week wijzigen

Het standaardaantal maaidagen per week is 5.

De maaidagen per week kunnen worden ingesteld op 3, 5 of 7 dagen.

- 1 Houd de knoppen 'START' en 'OK' tegelijkertijd 3 seconden ingedrukt.
- 2 Druk op de knop 'START' of 'HOME' om het gewenste aantal maaidagen per week te selecteren, wanneer het aantal maaidagen op het display knippert. Druk dan op 'OK'. Er verschijnt 'IDLE' op het display.

5 Vervoeren

! **WAARSCHUWING!** Druk tijdens het gebruik van het product op de 'STOP'-knop en vervolgens op de aan/uit-knop om het product uit te schakelen voordat u het optilt of verplaatst.

- Til het product aan het achterste handvat op om ervoor te zorgen dat de messen van u af zijn gericht.
- Als u het product in een voertuig vervoert, stopt u het indien mogelijk in de originele verpakking.

6 Opbergen

! **WAARSCHUWING!** Druk op de knop 'STOP' en de aan/uit-schakelaar om het product stop te zetten en laat alle bewegende onderdelen volledig tot stilstand komen voordat u het product opbergt.

! **WAARSCHUWING!** Bewaar het product niet ondersteboven buiten om te voorkomen dat er water in komt.

- Bewaar het product tijdens de winter binnenshuis op een schone en droge plaats, waar kinderen en huisdieren geen toegang hebben.
- Reinig het product voordat u het opbergt.
- Zorg ervoor dat het product volledig is opgeladen voordat u het opbergt.
- Laad de accu elke 3 maanden op, als het product langere tijd niet in gebruik is.

7 Onderhoud

! **WAARSCHUWING!** Druk op de knop 'STOP' en de aan/uit-schakelaar om het product stop te zetten en laat alle bewegende onderdelen volledig tot stilstand komen voordat u onderhoud aan het product uitvoert.

! **VOORZICHTIG!** Gebruik alleen originele reserveonderdelen of reserveonderdelen die door de leverancier worden aanbevolen.

- Controleer het product regelmatig om er zeker van te zijn dat alle moeren, bouten en schroeven zijn vastgedraaid.
- Controleer het product regelmatig op slijtage en schade. Vervang versleten en beschadigde onderdelen vóór gebruik.

LET OP! Als de messen of bouten versleten of beschadigd zijn, moet de complete set worden vervangen om te zorgen dat het product in balans is.

- Houd het product en de wielen schoon voor de beste maairesultaten.
- Zorg ervoor dat de accu van het product wordt opgeladen met de juiste oplader die wordt aanbevolen door de fabrikant.

7.1 De messen van het product vervangen

! **WAARSCHUWING!** Druk op de knop 'STOP' en de aan/uit-schakelaar om het product stop te zetten en laat alle bewegende onderdelen volledig tot stilstand komen voordat u de messen van het product vervangt.

! **WAARSCHUWING!** Schroeven die beschadigd of versleten zijn, of die niet goed kunnen worden vastgedraaid, moeten worden vervangen.

! **WAARSCHUWING!** De messen zijn scherp. Draag beschermende handschoenen om verwondingen te voorkomen.

! **WAARSCHUWING!** Alle messen van het product bewegen wanneer een van de bladen omdraait. Gevaar voor lichamelijk letsel.

- De messen hebben een levensduur van maximaal 2 maanden als het product dagelijks wordt gebruikt.
- Vervang alle messen tegelijk.
- Nadat de nieuwe messen zijn geïnstalleerd, moet u controleren of de messen vrij kan bewegen.

7.2 De accu vervangen

! **WAARSCHUWING!** Druk op de knop 'STOP' en de aan/uit-schakelaar om het product stop te zetten en laat alle bewegende onderdelen volledig tot stilstand komen voordat u de accu vervangt.

! **WAARSCHUWING!** Als accuvloeistof in contact komt met uw huid of ogen, spoel dan met water of een neutralisatiemiddel. Zoek onmiddellijk medische hulp als accuvloeistof in contact komt met uw ogen.

! **WAARSCHUWING!** Gebruik alleen het juiste type accu.

- 1 Zet het product op zijn kop.
- 2 Draai de schroeven los en verwijder de accuklep.
- 3 Til de accu uit het accuvak.
- 4 Druk de vergrendeling in en trek de accu-aansluiting uit de accu. Trek niet aan de draad.
- 5 Bevestig de accu-aansluiting aan de nieuwe accu. Zorg ervoor dat deze op zijn plaats vergrendelt.
- 6 Plaats de nieuwe accu in het accuvak.
- 7 Plaats de accuklep terug en draai de schroeven vast.

7.3 De netadapter vervangen

! **VOORZICHTIG!** Gebruik elektrische veiligheidshandschoenen wanneer u de voedingskabel van de voedingsadapter verwijdert.

- 1 Stop het product en koppel het los van het stopcontact.
- 2 Draai de knop tussen de voedingskabel en de oude adapter los en verwijder de adapter.

- 3 Sluit de voedingskabel aan op de nieuwe adapter en draai de knop vast.

- 4 Sluit het netsnoer aan op de stopcontact.

7.4 De software van het product bijwerken

! **VOORZICHTIG!** Zet het product niet stop tijdens de update. Het product wordt automatisch gestart wanneer de update voltooid is.

De software kan worden bijgewerkt als er een nieuwe versie beschikbaar is.

- 1 Vind de nieuwste softwareversie op www.jula.com.
- 2 Sla het bestand op op een lege FAT32 geformatteerde USB-stick.
- 3 Druk op de 'STOP'-knop en de aan/uit-knop om het product stop te zetten en laat alle bewegende onderdelen volledig tot stilstand komen.
- 4 Zet het product op een stabiele, vlakke en horizontale ondergrond.
- 5 Zet het product op zijn kop.
- 6 Draai de schroeven los en verwijder de accuklep.
- 7 Installeer de USB-stick in de USB-poort.
- 8 Druk op de aan/uit-knop van het product. De update start automatisch.

LET OP! Zet het product niet stop wanneer "LOAD" op het scherm wordt weergegeven, want dan kunt u de software beschadigen.

LET OP! De update duurt ongeveer 15 minuten.

- 9 Verwijder het USB-station en plaats de accuklep terug, wanneer er 'USB' verschijnt op het display.

7.5 Het product schoonmaken

⚠ WAARSCHUWING! Druk op de knop 'STOP' en de aan/uit-schakelaar om het product stop te zetten en laat alle bewegende onderdelen volledig tot stilstand komen voordat u het product schoonmaakt.

⚠ VOORZICHTIG! Zorg ervoor dat alle schroeven vastzitten voordat u het product schoonmaakt.

⚠ VOORZICHTIG! Gebruik geen water onder hoge druk om de kap van het product schoon te maken om schade te voorkomen.

- U kunt een waterslang gebruiken om de kap van het product schoon te maken.
- De messchijf kan worden gereinigd met water met een druk van minder dan 1 MPa.

8 Problemen oplossen

Probleem	Mogelijke oorzaak	Oplossing
Het product trilt ongewoon.	De messen zijn beschadigd of versleten.	Stop het product en draai het vervolgens om. Controleer de messen en vervang ze indien nodig. Zie '7.1 De messen van het product vervangen' op pagina 95.
Het product loopt tegen objecten aan.	Het product kan obstakels niet herkennen bijvoorbeeld door mist of regen, omdat is te donker of te licht is of omdat het voorwerp zich in een dode hoek bevindt.	Stop het product bij slechte weersomstandigheden en zorg ervoor dat het product bij daglicht of goed kunstlicht werkt.
Het product maakt plotseling een bocht in een gebied zonder obstakels.	Het gras is te hoog en het product ziet het als een obstakel.	Zorg ervoor dat de lengte van het gras binnen het maabereik van het product valt.
	Het signaal van de begrenzingsdraad is in het gebied te zwak.	
Het product maakt geen verbinding met de wifi.	De router werkt niet op de juiste frequentie.	Zorg ervoor dat de router op 2,4 GHz werkt.
	Het product en het mobiele apparaat zijn niet verbonden met dezelfde wifi.	Zorg ervoor dat het product en het mobiele apparaat verbonden zijn met dezelfde wifi.
	De afstand tussen het product en de router is te groot.	Plaats het product zo dicht mogelijk bij de router.

8.1 Storingscodes

Storingscode	Oorzaak	Oplossing
F1	Vertraging door regen is geactiveerd.	Er is geen actie nodig.
E1	Het product bevindt zich buiten het maaigebied.	Zorg ervoor dat het product zich in het maaigebied bevindt.
		Zorg ervoor dat de voedingsadapter correct is aangesloten op het laadstation en een werkend stopcontact.
		Verander de posities van de uiteinden van de begrenzingsdraad in de klemmen aan de achterkant van het laadstation.
E2	De wielen blokkeren.	Druk op de aan/uit-knop om het product uit te schakelen en verplaats het naar een gebied zonder obstakels. Start daarna het product.
		Druk op de aan/uit-knop om het product stop te zetten. Draai het ondersteboven en controleer de wielen op verstopping en verwijder zo nodig de verstopping. Draai het product weer om en start het op.
E3	De messchijf is geblokkeerd.	Druk op de aan/uit-knop om het product stop te zetten en plaats het product in het maaigebied. Als de foutcode nog steeds verschijnt, controleer dan of de voedingsadapter correct aangesloten is op het laadstation en een werkend stopcontact.
		Verander de posities van de uiteinden van de begrenzingsdraad in de klemmen aan de achterkant van het laadstation.
E4	De obstakelsensor is niet gereset.	Druk op de aan/uit-knop om het product uit te schakelen en verplaats het naar een gebied zonder obstakels.
		Verwijder het drijfdek en controleer of de cilindrische magneten vrij kunnen bewegen. Verwijder vastzittende voorwerpen, bevestig de kap en start het product.
E5	Het product optillen.	Druk op de aan/uit-knop om het product uit te schakelen en verplaats het naar een gebied zonder obstakels. Start daarna het product.
		Druk op de aan/uit-knop om het product stop te zetten. Draai het ondersteboven en verwijder obstakels die voorkomen dat de as van de voorwielen vrij kan bewegen.
E6	De omrolsensor is geactiveerd.	Draai het product rechtop en start het.
E7	De kantelsensor wordt geactiveerd.	Druk op de aan/uit-knop om het product stop te zetten en plaats het op een vlakke, horizontale ondergrond. Start daarna het product.
E8	Het product is niet correct gekoppeld aan het laadstation.	Zorg ervoor dat er voor of achter het laadstation minstens 1 meter rechte begrenzingsdraad ligt en er geen obstakels zijn.
		Zorg ervoor dat het laadstation op een horizontale, vlakke ondergrond wordt geïnstalleerd.
		Koppel het product handmatig aan het laadstation. Start het product op, wanneer de accu volledig opgeladen is.
E9	De maaier kan niet vrij bewegen.	Druk op de aan/uit-knop om het product uit te schakelen en verplaats het naar een gebied zonder obstakels.

Storingscode	Oorzaak	Oplossing
E11	Er is geen signaal van de begrenzingsdraad.	Zorg ervoor dat het product zich in het maaigebied bevindt.
		Zorg ervoor dat de voedingsadapter correct is aangesloten op het laadstation en een werkend stopcontact.
		Zorg ervoor dat de begrenzingsdraad niet beschadigd is.
E12	Accufout.	Vervang de accu.
E13	Oplaadfout	Reinig de laadkop en de polen.
E14	Het maaigebied is te groot.	Verklein het maaigebied voor het product.
BP	De temperatuur van de accu is te hoog of te laag.	Laat de accu afkoelen, als deze te heet is. Start daarna het product.
		Als de accu te koud is, laat u hem opwarmen tot minimaal 5 °C. Start daarna het product.
		Vervang de accu.
EE	Onbekende fout.	Druk op de aan/uit-knop om het product stop te zetten en vervolgens weer te starten. Als de foutcode verschijnt nadat de corrigerende handelingen zijn uitgevoerd. Neem contact op met de leverancier of met een erkend servicecentrum.
Vergrendeling	De onjuiste pincode is te vaak ingevoerd	Wacht 10 minuten en voer de juiste pincode in.

9 Afvoeren

- Volg de lokale voorschriften wanneer u het product afvoert. Verbrand het product niet.

10 Technische gegevens

Specificaties	Waarde
Nominale spanning	20 V
Maaihogte	20–60 mm
Maaibreedte	22 cm
Maaigebied	1600 m ²
Lengte begrenzingsdraad	220 m
Accu	Li-ion
Oplaadduur	75 min
Afmetingen (LxBxH)	63 x 46,5 x 24,5 cm
Gewicht	11 kg



EU DECLARATION OF CONFORMITY / EU FÖRSÄKRAN OM ÖVERENSSTÄMMELSE / EU SAMSVARSKLÄRING / EU-OVERENSSTEMMELSESERKLÄRING / DEKLARACJA ZGODNOŚCI UE / EU KONFORMITÄTSERKLÄRUNG / EU VAATIMUSTENMUKAISUUSVAKUUTUS / DÉCLARATION UE DE CONFORMITÉ / EU CONFORMITÄTSEVERKLARING

Jula Item number / Artikelnummer / Artikelnummer / Varennummer / Numer artykułu / Artikelnummer / Tuotenumero / Numéro de référence / Artikelnummer

031938

Model no.: RMA1602L20V

Jula AB, Box 363, SE-532 24 SKARA, SWEDEN

This declaration of conformity is issued under the sole responsibility of the manufacturer. / Denna försäkran om överensstämmelse utfärdas på tillverkarens eget ansvar. / Denne overensstemmelseserklæring udstedes på fabrikantens eneansvar. / Denne samsvarserklæring er udstedt under ansvaret til producenten. / Niniejsza deklaracja zgodności wydana zostaje na wyłączną odpowiedzialność producenta. / Diese Konformitätserklärung wird unter der alleinigen Verantwortung des Herstellers ausgestellt. / Tämä vaatimustenmukaisuusvakuutus on annettu valmistajan yksinomaisella vastuulla. / La présente déclaration de conformité est émise sous la seule responsabilité du fabricant. / Deze conformiteitsverklaring wordt afgegeven onder de uitsluitende verantwoordelijkheid van de fabrikant.

ROBOT LAWN MOWER / ROBOTGRÄSKLIPPARE / ROBOTGRESSKLIPPER / ROBOT PLÆNEKLIPPER / KOSIARKA AUTOMATYCZNA/ MÄHROBOTER / ROBOTIRUOHONLEIKKURI / TONDEUSE À GAZON / ROBOTGRASMAAIER

20VDC

Conforms to the following directives, regulations and standards. / Överensstämmer med följande direktiv, förordningar och standarder. / Er i samsvar med følgende direktiver, forordning og standarder. / Overholder følgende direktiver, forordninger og standarder. / Są zgodne z następującymi dyrektywami, regulacją i normami. / Entspricht den folgenden Richtlinien, Vorschriften und Normen. / Seuraavien direktiivien, asetusten ja standardien mukainen. / Conforme aux directives, règlements et normes suivants. / Voldoet aan de volgende richtlijnen, voorschriften en normen.

<u>Directive/Regulation</u>	<u>Harmonised standard</u>
MD 2006/42/EC	EN 60335-1:2012+A11:2014+A13:2017+A1:2019+A14:2019+A2:2019+A15:2021, EN 50636-2-107:2015+A1:2018+A2:2020+A3:2021
RED 2014/53/EU	
Art. 3.1(a) Health	EN 62311:2008, EN IEC 62311:2020
Art. 3.1(b)	EN IEC 55014-1:2021, EN IEC 55014-2:2021, EN IEC 61000-3-2:2019+A1:2021, EN 61000-3-3:2013+A1:2019+A2:2021, EN 301 489-1 V2.2.3, EN 301 489-3 V2.3.2, EN 301 489-17 V3.2.4, EN 301 489-19 V2.2.1, EN 301 489-52 V1.2.1
Art. 3.2	EN 303 447 V1.1.1, EN 303 447 V1.3.1, EN 300 328 V2.2.2, EN 301 511 V12.5.1, EN 301 908-1 V15.2.1, EN 301 908-13 V13.2.1, EN 303 413 V1.2.1
Art. 3.3(d), (e), (f)	EN 18031-1:2024, EN 18301-2:2024
OND 2000/14/EC + 2005/88/EC	ISO 11094:1991, EN ISO 3744:1995, EN ISO 3744:2010
RoHS 2011/65/EU + 2015/863	EN IEC 63000:2018

Measured sound power level on an equipment representative for this type: / Uppmätt ljudeffektivnivå på en utrustning som är representativ för denna typ: / Mått lydeffektivnivå for utstyr som er representativt for vedkommende type: / Mått lydeffektivniveau for udstyr, som er repræsentativt for denne type: / Zmierzony poziom mocy akustycznej urządzenia reprezentatywnego dla danego typu: / Gemessener Schalleistungsspiegel eines für diesen Typ repräsentativen Geräts: / Mitattu äänitehotaso tätä tyyppiä edustavassa laitteessa: / Niveau de puissance acoustique mesurée sur un équipement représentatif de ce type: / Gemeten geluidsvermogen aan een apparaat dat representatief is voor dit type:	Guaranteed sound power level: / Garanterad ljudeffektivnivå: / Garantert lydeffektivnivå: / Garanteret lydeffektivniveau: / Gwarantowana moc akustyczna: / Garantierter Schalleistungsspiegel: / Taattu äänitehotaso: / Puissance acoustique garantie: / Gegarandeerd geluidsvermogen:	Conformity assessment procedure according to 2000/14/EC: / Förfarande för bedömning av överensstämmelse enligt 2000/14/EC: / Framgangsmåter for samsvarsvurdering iht. 2000/14/EC: / Overensstemmelsesvurderings-procedure i henhold til 2000/14/EC: / Procedura oceny zgodności na podstawie dyrektywy 2000/14/EC: / Konformitätsbewertungsverfahren gemäß Richtlinie 2000/14/EG: / 2000/14/EY:n mukainen vaatimustenmukaisuuden arviointimenettely: / Procédure d'évaluation de la conformité conformément à 2000/14/CE: / Conformiteitsbeoordeling conform 2000/14/EG:
56,7 dB(A)	57 dB(A)	Annex VI / Bilaga VI / Vedlegg VI / Bilag VI / Załącznik VI / Anhang VI / Liite VI / Annexe VI / Bijlage VI

Name and address of the notified body involved:

Namn och adress hos involverat kontrollorgan:
Navn og adresse til det aktuelle mellede organat:
Navn og adresse på det pågældende bemyndigede organ:
Nazwa i adres organu kontrolnego:
Name and Anschrift der beteiligten benannten Stelle:
Ilmoitetun laitoksen nimi ja osoite:
Nom et adresse de l'organisme notifié:
Naam en adres van de betrokken aangemelde instantie:

Intertek Deutschland GmbH
Stangenstraße 1, 70771 Leinfelden-Echterdingen
NB0905

This product was CE marked in year/ Produkten CE-märktes år/ Dette produktet ble CE-merket dette året/ Dette produkt blev CE-mærket i år/ Wyrob oznakowany znakiem CE w roku/ Dieses Produkt erhielt die CE-Kennzeichnung im Jahr/ Tämä tuote on CE-merkitty vuonna/ Ce produit a reçu le marquage CE en/ Dit product werd CE-gemarkeerd in het jaar: -25

Skara 2025-09-15

Göran Martinsson

QUALITY and AFTER SALES MANAGER (Signatory for Jula and authorised to compile the technical documentation. / Undertecknat for Jula samt behörigt att sammanställa den tekniska dokumentationen. / Signert for Jula og kvalifisert til å sammenfatte den tekniske dokumentasjonen. / Underskriver for Jula og bemyndiget til at udarbejde den tekniske dokumentation. / Podpisano w imieniu Jula oraz osoby upoważnionej do sporządzenia dokumentacji technicznej. / Unterzeichnet im von Jula und befugt, die technische Dokumentation zusammenzustellen / Allekirjoittanut Julan puolesta ja valtuutettu kokoamaan tekniset asiakirjat. / Signé au nom de Jula et habilité. Namen à établir la documentation technique. / Ondetkendt namens Jula en gemachtigde voor de samenstelling van de technische documentatie

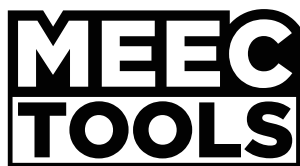

www.jula.com