



SANDWICH GRILL

OPERATING INSTRUCTIONS - Original instructions

SV SMÖRGÅSGRILL
BRUKSANVISNING

Översättning av originalinstruktioner

DE SANDWICHMAKER
BEDIENUNGSANLEITUNG

Übersetzung der Originalanleitung

NO SMØRBRØDGRILL
BETJENINGSANVISNINGER

Oversettelse av originalinstruksjonene

FI VOILEIPÄGRILLI
KÄYTTÖOHJE

Alkuperäisten ohjeiden käännös

DA SANDWICHGRILL
BETJENINGSVEJLEDNING

Oversættelse af den originale vejledning

FR APPAREIL À CROQUE-MONSIEUR
INSTRUCTIONS D'UTILISATION

Traduction des instructions d'origine

PL OPIEKACZA DO KANAPEK
INSTRUKCJA OBSŁUGI

Przekład instrukcji oryginalnej

NL TOSTIAPPARAAT
BEDIENINGSINSTRUCTIES

Vertaling van de originele instructies

Jula AB förbehåller sig rätten att göra ändringar på produkten. Jula AB innehar upphovsrätten till denna dokumentation. Det är inte tillåtet att modifiera eller ändra denna dokumentation på något sätt och bruksanvisningen ska skrivas ut och användas som den är i förhållande till produkten. Se Julas webbplats för den senaste versionen av bruksanvisningen.

Jula AB forbeholder seg retten til å endre produktet. Jula AB innehar opphavsretten til denne dokumentasjonen. Det er ikke tillatt å modifisere eller endre denne dokumentasjonen på noen som helst måte, og håndboken skal trykkes og brukes som den er i forhold til produktet. For siste versjon av betjeningsanvisningene, se Julas nettsider.

Jula AB forbeholder sig retten til at ændre produktet. Jula AB har ophavsretten til denne dokumentation. Det er ikke tilladt at modificere eller ændre denne dokumentation på nogen måde, og manualen skal printes og bruges som den er i forhold til produktet. For den seneste version af betjeningsvejledningen, se Julas hjemmeside.

Jula AB zastrzega sobie prawo do wprowadzania zmian w produkcie. Jula AB zastrzega sobie prawa autorskie do niniejszej dokumentacji. Dokumentacji nie wolno w żaden sposób modyfikować ani zmieniać, a instrukcję należy drukować i używać ją w odniesieniu do produktu w stanie niezmiennym. Najnowszą wersję instrukcji obsługi można znaleźć na stronie internetowej Jula.

Jula AB reserves the right to make changes to the product. Jula AB claims copyright on this documentation. It is not allowed to modify or alter this documentation in any way and the manual shall be printed and used as it is in relation to the product. For the latest version of operating instructions, refer to the Jula website.

Jula AB behält sich das Recht vor, Änderungen am Produkt vorzunehmen. Jula AB beansprucht die Urheberrechte an dieser Dokumentation. Es ist nicht zulässig, diese Dokumentation in irgendeiner Weise zu verändern oder umzugestalten. Die Anleitung muss gedruckt und so verwendet werden, wie sie in Bezug zum Produkt steht. Die aktuellste Version der Bedienungsanleitung finden Sie auf der Website von Jula.

Jula AB pidättää oikeuden tehdä tuotteeseen muutoksia. Jula AB:llä on tämän dokumentaation tekijänoikeus. Tätä dokumentaatiota ei saa muuttaa millään tavalla ja käyttöopas on tulostettava ja sitä on käytettävä sellaisena kuin se on tämän tuotteen kanssa. Käyttöohjeiden uusin versio löytyy Julan verkkosivustolta.

Jula AB se réserve le droit d'apporter des modifications au produit. Jula AB revendique les droits d'auteur sur cette documentation. Il est interdit de modifier ou d'altérer cette documentation de quelque manière que ce soit et le manuel doit être imprimé et utilisé tel quel en relation avec le produit. Pour obtenir la dernière version des instructions d'utilisation, consultez le site Web de Jula.

Jula AB behoudt zich het recht voor om wijzigingen aan het product aan te brengen. Jula AB claimt het copyright op deze documentatie. Het is niet toegestaan om deze documentatie op welke manier dan ook te wijzigen of te veranderen. De handleiding moet worden afgedrukt en gebruikt zoals deze in relatie tot het product staat. Raadpleeg de Jula-website voor de laatste versie van de bedieningsinstructies.

WWW.JULA.COM

© JULA AB 2025-10-13

**JULA AB
BOX 363, 532 24 SKARA, SWEDEN**

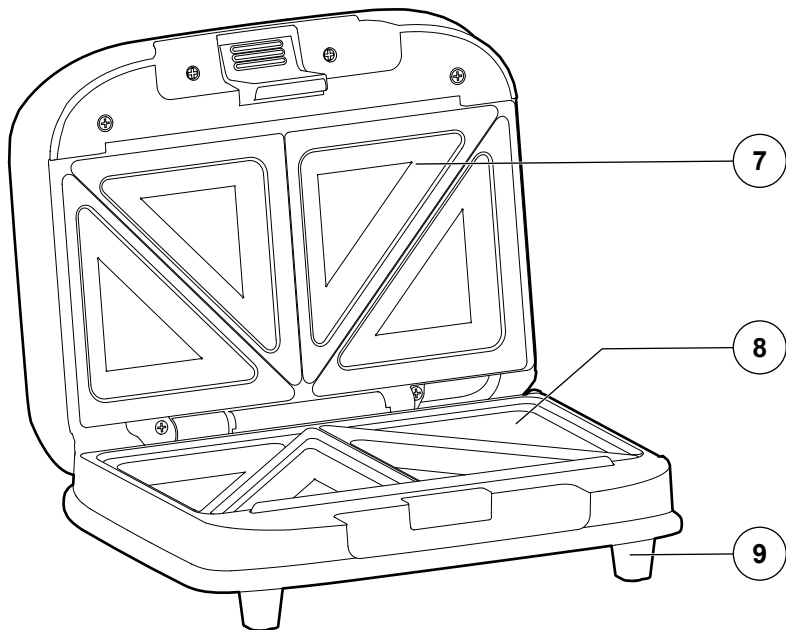
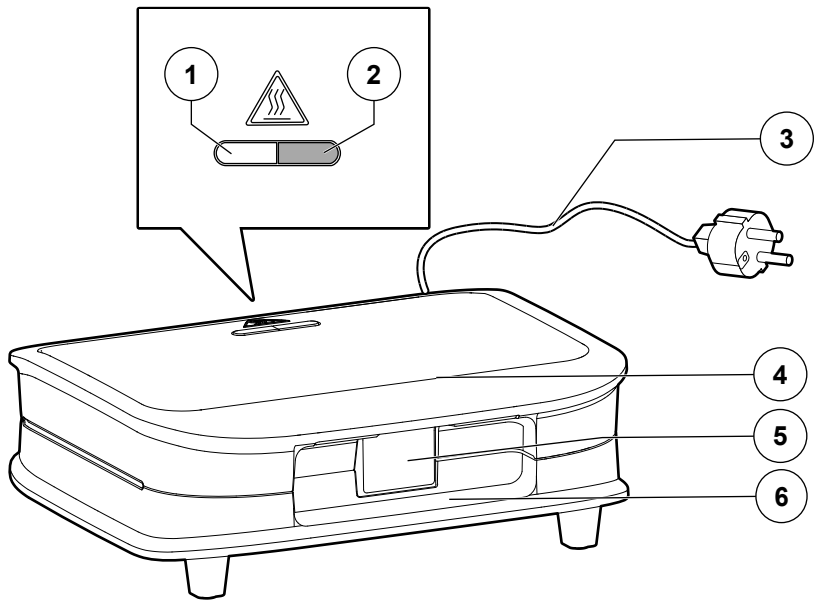

Table of contents

1	Introduction	4
1.1	The product.....	4
1.2	Dedicated use.....	4
1.3	Symbols	4
1.4	Product overview	4
2	Safety	4
2.1	Safety definitions.....	4
2.2	Safety instructions for operation.....	5
3	Operation	7
3.1	To do before you operate the product for the first time	7
3.2	To operate the product.....	7
3.3	To operate and stop the product.....	7
4	Transport	7
5	Storage	7
6	Maintenance	7
7	Discard	7
8	Technical data	7

1 Introduction



1.1 The product

The product is a sandwich grill with triangle heating plates.

1.2 Dedicated use

The product can be used in household and similar applications for example: staff kitchen areas in shops, office, farm houses, in hotels, motels or bed and breakfast type environments.

1.3 Symbols

	Read the operating instructions carefully and make sure that you understand the instructions before you use the product. Save the instructions for future reference.
	This product complies with applicable EU directives and regulations.
	Recycle as electrical waste.

1.4 Product overview

Figure 1

1. Red light indicator
2. Green light indicator
3. Power cable
4. Upper grill
5. Handle lock
6. Lower grill
7. Upper grill plate
8. Lower grill plate
9. Foot

2 Safety

2.1 Safety definitions

⚠ WARNING! If you do not obey these instructions, there is a risk of death or injury.

⚠ CAUTION! If you do not obey these instructions, there is a risk of damage to the product, other materials or the adjacent area.

NOTE! Information that is necessary in a given situation.

2.2 Safety instructions for operation

⚠ WARNING! If you do not obey these instructions, there is a risk of death or injury.

- Read and obey the warning instructions before operation.
- Make sure that these persons do not operate the product independently:
 - Children less than 8 years.
 - Persons who do not know the product sufficiently.
 - Persons with disabilities.
- Children must not play with the product.
- Children must not clean or do maintenance on the product independently.
- Do not pull the power cable to disconnect the power plug.
- Make sure you disconnect the power supply before you clean or do maintenance on the product.
- Before you use the product for the first time, clean all parts that will touch the food.
- Do not let children or persons who do not know the product to use it.
- Do not use the product if parts are missing or it is damaged.
- Do not make changes to the product.
- Use the product only for its specified function.
- Do not put the product near sources of water, make sure that the distance is more than 1.5 m away from the bathtub, wash basin or toilet.
- Make sure that the product cannot fall into the water, and that the water cannot get into the product.
- Do not use the product if the power cable or plug is damaged.
- Stop the product and pull out the cable if the product has been in contact with water, does not work correctly or got damaged.
- A damaged power cable or plug must be replaced by an approved service center or an approved personnel to make sure safe use.
- Do not soak the power cable or the plug in water or other liquid, there is a risk of electric shock. Do not touch the product, power cable or plug with wet hands.
- Make sure that the outlet voltage agrees to the rated voltage on the type plate. The

product must be connected to an earthed power outlet with a residual current device that has a maximum tripping current of 30 mA.

- Do not put the power cable under carpets or where it can be stepped on. Make sure that there is no risk of tripping over the cable, or the cable being damaged or put under strain.
- Do not put the power cable around corners, or fold or wind it too tightly when the product is not in use.
- Do not use an extension cable unless it is necessary, there is a risk of fire. If an extension cable is used, it must be in good condition and of an approved type, with a minimum cross-sectional area of $3 \times 1.5 \text{ mm}^2$.
- Connect the product to a separate power circuit.
- Do not use the product in an explosive environment, near flammable liquids, gas, or dust.
- Put the product at minimum 1 meter away to any flammable materials, for example furniture, paper, curtains or other flammable materials because of the risk of fire.
- Do not cover the product

because of the risk of fire.

- Keep the ventilation openings on the product clean to prevent overheating and reduce the risk of fire.
- Make sure that air can circulate freely around the product. Do not put the product where there is not sufficient circulation of air for example, near walls or large objects, under furniture or in a cupboard.
- Do not put foreign objects into the ventilation or in the outlet openings, there is a risk of electric shock, fire or material damage.
- Keep the product clean, dust, dirt and deposits can cause overheating. Remove unwanted materials at regular intervals.
- Only use accessories recommended by the manufacturer.
- Do not use the product if you are tired, ill, or intoxicated. This will decrease your vision, alertness, coordination and judgement.

3 Operation

3.1 To do before you operate the product for the first time

! **CAUTION!** Use plastic or wooden tongs to remove the sandwich from the grill plate.

- 1 Connect the product to a power supply, the red power light will lit.
- 2 When the green light lits, apply oil to the plates.
- 3 Toast two slices of bread for 6-8 minutes.

NOTE! Discard the first sandwich.

- 4 Let the product become cool.
- 5 Clean the plates with a moist cloth.

3.2 To operate the product

! **WARNING!** Do not close the lid with force. Make sure that the sandwich is not too thick.

! **WARNING!** Do not touch the heating plate during use. Risk of burn injuries.

- Do not use sharp tools to remove food from the grill plate. Only use wooden or plastic utensils.
- Let the product become cool before you remove the plates.

3.3 To operate and stop the product

- 1 Connect the product to a power supply, the red power light will lit.
- 2 When the green light lits, apply oil to the plates.
- 3 Put the sandwich on the grill plate and close the lid.
- 4 Toast the sandwich for 6-8 minutes.
- 5 Use a plastic or wooden tong to remove the sandwich.
- 6 Disconnect the plug to stop the product.

4 Transport

- Let the product become cool before you move it.
- Use the handle when you lift or move the product.

5 Storage

- If the product is not going to be used for a long period of time, keep the product in a clean and dry area, where children and pets do not have access to it.

6 Maintenance

! **WARNING!** Always disconnect the power cable and let the product become cool before you clean it.

! **CAUTION!** Do not use abrasive cleaners.

- Clean the grill plate with a moist cloth after each use.
- Clean the outside surface of the product with a cloth moist with warm soapy water.
- Close the lid and lock the handle after you have cleaned the product.
- If the product get damaged refer to an approved service center.

7 Discard

- Make sure that you follow local regulations when you discard the product. Do not burn the product.

8 Technical data

Specification	Value
Rated power	230 V 50-60 Hz
Output	700 W
Temperature setting	1
Number of grill plates	2
Cable length	0.7 m
Dimension WxHxD	20 x 9 cm x 25 cm
Weight	1.5 kg

- The equipment does not have a standby mode or other equivalent state in terms of energy efficiency requirements, power management function.
- The power consumption of the equipment is likely to be higher than other equipment models meeting these functional requirement.

1	Inledning	8
1.1	Produkten.....	8
1.2	Avsedd användning	8
1.3	Symboler	8
1.4	Produktöversikt.....	8
2	Säkerhet	8
2.1	Säkerhetsdefinitioner.....	8
2.2	Säkerhetsinstruktioner för användning	9
3	Användning	11
3.1	Innan du använder produkten för första gången.....	11
3.2	Att använda produkten.....	11
3.3	Att använda och stoppa produkten	11
4	Transport	11
5	Förvaring	11
6	Underhåll	11
7	Kassering	11
8	Tekniska data	11

1 Inledning

1.1 Produkten

Produkten är en smörgåsgrill med triangelformade värmeplattor.

1.2 Avsedd användning

Produkten kan användas i hushåll och liknande applikationer, t.ex. i personalkök i butiker, kontor, bondgårdar, på hotell, motell eller i bed and breakfast-miljöer.

1.3 Symboler

	Läs bruksanvisningen noggrant och se till att du förstår instruktionerna innan du börjar använda produkten. Spara bruksanvisningen för framtida bruk.
	Denna produkt uppfyller tillämpliga EU-direktiv och -förfordningar.
	Återvinns som elektroniskt avfall.

1.4 Produktöversikt

Bild 1

1. Röd ljusindikator
2. Grön ljusindikator
3. Strömkabel
4. Övre grill
5. Handtagslås
6. Nedre grill
7. Övre grillplatta
8. Nedre grillplatta
9. Fot

2 Säkerhet

2.1 Säkerhetsdefinitioner

! **WARNING!** Om du inte följer dessa instruktioner finns det risk för personskada eller dödsfall.

! **FÖRSIKTIGHET!!** Om du inte följer dessa instruktioner finns det risk att du skadar produkten, andra material eller det närliggande området.

OBS! Information som är nödvändig i en specifik situation.

2.2 Säkerhetsinstruktioner för användning

⚠ VARNING! Om du inte följer dessa instruktioner finns det risk för personskador.

- Läs och följ varningsanvisningarna innan användning.
- Se till att följande personer inte använder produkten på egen hand:
 - Barn under 8 år.
 - Personer som inte känner till produkten tillräckligt.
 - Personer med funktionshinder.
- Barn får inte leka med produkten.
- Barn får inte rengöra eller utföra underhåll på produkten på egen hand.
- Dra aldrig i strömkabeln för att koppla bort kontakten från eluttaget.
- Koppla bort produkten från strömförsörjningen innan du rengör eller utför underhåll på produkten.
- Innan du använder produkten för första gången ska du rengöra alla delar som kommer i kontakt med maten.
- Låt inte barn eller personer som inte vet hur man använder produkten använda den.
- Använd inte produkten om någon del saknas eller är skadad.
- Gör inga ändringar på produkten.
- Använd endast produkten för dess avsedda ändamål.
- Placera inte produkten nära vattenkällor. Se till att avståndet är mer än 1,5 m från badkar, tvättställ eller toalett.
- Se till att produkten inte kan falla ner i vatten och att vatten inte kan tränga in i produkten.
- Använd inte produkten om strömkabeln eller kontakten är skadad.
- Stäng av produkten och dra ur kontakten från eluttaget om produkten har varit i kontakt med vatten, om den inte fungerar korrekt eller är skadats.
- En skadad strömkabel eller kontakt måste bytas ut av ett godkänt servicecenter eller av behörig personal för att garantera säker användning.
- Blötlägg inte strömkabeln eller kontakten i vatten eller annan vätska, det finns risk för elektrisk chock. Rör inte produkten, strömkabeln eller kontakten med våta händer.

- Kontrollera att huvudspänningen stämmer överens med märkspänningen på typskylten. Produkten måste anslutas till ett jordat eluttag med en jordfelsbrytare som har en maximal utlösningström på 30 mA.
- Lägg inte strömkabeln under mattor eller på ställen där man kan trampa på den. Se till att det inte finns någon risk för att snubbla över kabeln eller att kabeln skadas eller utsätts för påfrestningar.
- Lägg inte strömkabeln runt hörn och vik eller linda den inte för hårt när produkten inte används.
- Använd inte en förlängningssladd om det inte är absolut nödvändigt, det finns risk för brand. Om en förlängningssladd används måste den vara i gott skick och av godkänd typ, med ett minsta tvärsnitt på 3 x 1,5 mm².
- Anslut produkten till en separat strömkrets.
- Använd inte produkten i en explosiv miljö eller nära brandfarliga vätskor, gas eller damm.
- Placera produkten på minst 1 meters avstånd från brännbara material, t.ex. möbler, papper, gardiner eller andra brännbara material på grund av brandrisken.
- Täck inte över produkten på grund av brandrisk.
- Håll ventilationsöppningarna på produkten rena för att förhindra överhettning och minska risken för brand.
- Se till att luften kan cirkulera fritt runt produkten. Placera inte produkten där det inte finns tillräcklig luftcirkulation, t.ex. nära väggar eller stora föremål, under möbler eller i ett skåp.
- För inte in främmande föremål i ventilationen eller i utloppsöppningarna, det finns risk för elektriska stötar, brand eller materiella skador.
- Håll produkten ren. Damm, smuts och avlagringar kan orsaka överhettning. Ta bort oönskat material med jämna mellanrum.
- Använd endast tillbehör som rekommenderas av tillverkaren.
- Använd inte produkten om du är trött, sjuk eller berusad. Dessa försämrar din syn, uppmärksamhet, koordination och omdömesförmåga.

3 Användning

3.1 Innan du använder produkten för första gången

! **FÖRSIKTIGHET!** Använd en plast- eller trätång för att ta bort smörgåsen från grillplattan.

- 1 Anslut produkten till strömförsörjningen så att den röda strömlampan tänds.
- 2 När den gröna lampan tänds, applicera olja på plattorna.
- 3 Rosta två skivor bröd i 6–8 minuter.

OBS! Kassering av den första smörgåsen.

- 4 Låt produkten svalna.
- 5 Rengör plattorna med en fuktig trasa.

3.2 Att använda produkten

! **WARNING!** Stäng inte locket med våld. Se till att smörgåsen inte är för tjock.

! **WARNING!** Rör inte värmeplattan under användning. Risk för brännskador.

- Använd inte vassa verktyg för att ta bort mat från grillplattan. Använd endast trä- eller plastredskap.
- Låt produkten svalna innan du tar bort plattorna.

3.3 Att använda och stoppa produkten

- 1 Anslut produkten till strömförsörjningen så att den röda strömlampan tänds.
- 2 När den gröna lampan tänds, applicera olja på plattorna.
- 3 Lägg smörgåsen på grillplattan och stäng locket.
- 4 Rosta smörgåsen i 6–8 minuter.
- 5 Använd en plast- eller trätång för att ta bort smörgåsen.
- 6 Dra ut kontakten för att stoppa produkten.

4 Transport

- Låt produkten svalna innan du förflyttar den.
- Använd handtagen när du lyfter eller flyttar produkten.

5 Förvaring

- Om produkten inte ska användas under en längre tid ska den förvaras på en ren och torr plats, utom räckhåll för barn och husdjur.

6 Underhåll

! **WARNING!** Dra alltid ur strömkabeln och låt produkten svalna innan du rengör den.

! **FÖRSIKTIGHET!** Använd inte slipande rengöringsmedel.

- Rengör alltid grillplattan med en fuktig trasa efter användning.
- Rengör produktens utsida med en trasa fuktad med varmt tvålsvatten.
- Stäng locket och lås handtaget efter att du har rengjort produkten.
- Om produkten skadas ska du vända dig till ett godkänt servicecenter.

7 Kassering

- Se till att du följer lokala bestämmelser när du kasserar produkten. Elda inte upp produkten.

8 Tekniska data

Specifikation	Värde
Märkeffekt	230 V 50–60 Hz
Uteffekt	700 W
Temperaturinställning	1
Antal grillplattor	2
Kabellängd	0,7 m
Mått BxHxD	20 x 9 cm x 25 cm
Vikt	1,5 kg

- Utrustningen har inget standby-läge eller annat motsvarande tillstånd när det gäller krav på energieffektivitet, strömhanteringsfunktion.
- Utrustningens strömförbrukning kommer sannolikt att vara högre än för andra utrustningsmodeller som uppfyller dessa funktionskrav.

Innholdsfortegnelse

1	Introduksjon	12
1.1	Produktet.....	12
1.2	Tiltentk bruk.....	12
1.3	Symboler	12
1.4	Produktoversikt.....	12
2	Sikkerhet	12
2.1	Sikkerhetsspesifikasjoner.....	12
2.2	Sikkerhetsinstruksjoner for bruk.....	13
3	Bruk	15
3.1	Før du bruker produktet for første gang.....	15
3.2	Betjening av produktet.....	15
3.3	Slik betjener og stopper du produktet	15
4	Transport	15
5	Oppbevaring	15
6	Vedlikehold	15
7	Kassering	15
8	Tekniske data	15

1 Introduksjon

1.1 Produktet

Produktet er en sandwichgrill med trekantede varmeplater.

1.2 Tiltentk bruk

Produktet kan brukes i husholdninger og lignende bruksområder, for eksempel i personalkjøkken i butikker, på kontorer, gårder samt overnattingssteder som hoteller, moteller og bed & breakfast.

1.3 Symboler

	Les bruksanvisningen nøye og forsikre deg om at du har forstått den før du tar produktet i bruk. Ta vare på bruksanvisningen for fremtidig bruk.
	Dette produktet er i samsvar med gjeldende EU-direktiver og -forskrifter.
	Gjenvinnes som elektrisk avfall.

1.4 Produktoversikt

Figur 1

1. Rød lysindikator
2. Grønn lysindikator
3. Strømkabel
4. Øvre grill
5. Lås på håndtaket
6. Nedre grill
7. Øvre grillplate
8. Nedre grillplate
9. Fot

2 Sikkerhet

2.1 Sikkerhetsspesifikasjoner

⚠ ADVARSEL! Hvis du ikke følger disse instruksjonene, er det fare for død eller personskade.

⚠ Forsiktig! Om du ikke følger disse instruksjonene er det en fare for skade på produktet, på andre materialer eller på området rundt.

Merk! Informasjon som er nødvendig i en gitt situasjon.

2.2 Sikkerhetsinstruksjoner for bruk

⚠ ADVARSEL! Hvis du ikke følger disse instruksjonene er det fare for død eller personskade.

- Les og følg advarselsinstruksjonene før bruk.
- Pass på at disse personene ikke bruker produktet uten tilsyn:
 - Barn under 8 år.
 - Personer som ikke kjenner produktet tilstrekkelig.
 - Personer med nedsatt funksjonsevne.
- Barn må ikke leke med produktet.
- Barn må ikke rengjøre eller utføre vedlikehold på produktet uten tilsyn.
- Ikke trekk i strømkabelen for å koble fra støpselet.
- Sørg for å koble produktet fra strømforsyningen før du rengjør eller utfører vedlikehold på produktet.
- Før du bruker produktet for første gang, rengjør alle deler som vil berøre maten.
- Ikke la barn eller personer som ikke vet hvordan de skal betjene produktet, bruke det.
- Ikke bruk produktet hvis noen av delene mangler eller er skadet.
- Ikke gjør endringer på produktet.
- Bruk produktet kun til det angitte formålet.
- Ikke plasser produktet i nærheten av vannkilder, sørg for at avstanden er mer enn 1,5 m fra badekar, servant eller toalett.
- Forsikre deg om at produktet ikke kan falle i vann, og at vann ikke kan komme inn i produktet.
- Ikke bruk produktet hvis strømkabelen eller støpselet er skadet.
- Slå av produktet og trekk ut kabelen hvis produktet har vært i kontakt med vann, ikke fungerer som det skal eller er blitt skadet.
- En skadet strømkabel eller støpsel må skiftes ut av et godkjent servicesenter eller godkjent personell for å sikre trygg bruk.
- Ikke senk strømkabelen eller støpselet i vann eller annen væske, det er fare for elektrisk støt. Ikke berør produktet, strømkabelen eller støpselet med våte hender.
- Pass på at hovedspenningen stemmer overens med merkespenningen på

typeskiltet. Produktet må kobles til et jordet strømuttak med en jordfeilbryter som har en maksimal utløsningsstrøm på 30 mA.

- Ikke legg strømkabelen under tepper eller der den kan bli tråkket på. Forsikre deg om at det ikke er fare for å snuble over kabelen, eller at kabelen blir skadet eller belastet.
- Ikke legg strømkabelen rundt hjørner, eller brett eller vikle for tett når produktet ikke er i bruk.
- Ikke bruk skjøteledning med mindre det er nødvendig, det er fare for brann. Hvis en skjøteledning brukes, må den være i god stand og av godkjent type, med et minimum tverrsnittsareal på $3 \times 1,5 \text{ mm}^2$.
- Koble produktet til en egen strømkrets.
- Ikke bruk produktet i eksplosjonsfarlige omgivelser eller i nærheten av brennbare væsker, gass eller støv.
- Sett produktet minst 1 meter unna brennbare materialer, for eksempel møbler, papir, gardiner eller andre brennbare materialer, på grunn av brannfaren.

- Ikke dekk til produktet, på grunn av brannfare.
- Hold ventilasjonsåpningene på produktet rene for å forhindre overoppheting og redusere risikoen for brann.
- Forsikre deg om at luft kan sirkulere fritt rundt produktet. Ikke plasser produktet der det ikke er tilstrekkelig luftsirkulasjon, for eksempel nær vegger eller store gjenstander, under møbler eller i et skap.
- Ikke sett fremmedlegemer inn i ventilasjons- eller utløpsåpningene – fare for elektrisk støt, brann og/eller materiell skade.
- Hold produktet rent – støv, smuss og avleiringer kan forårsake overoppheting. Fjern uønsket materiale med jevne mellomrom.
- Bruk kun tilbehør anbefalt av produsenten.
- Ikke bruk produktet hvis du er trett, syk eller beruset. Dette vil redusere synet, årvåkenheten, koordinasjonen og dømmekraften.

3 Bruk

3.1 Før du bruker produktet for første gang

! **FORSIKTIG!** Bruk en plast- eller tretang til å ta sandwichen av grillplaten.

- 1 Koble produktet til en strømforsyning, og den røde indikatorlampen vil lyse.
- 2 Når det grønne lyset tennes, påfører du olje på platene.
- 3 Rist to brøskiver i 6–8 minutter.

MERK! Kast den første sandwichen.

- 4 La produktet avkjøles.
- 5 Rengjør platene med en fuktig klut.

3.2 Betjening av produktet

! **ADVARSEL!** Ikke lukk lokket med makt. Pass på at sandwichen ikke er for tykk.

! **ADVARSEL!** Ikke berør varmeplaten under bruk. Risiko for brannskader.

- Ikke bruk skarpe verktøy for å fjerne mat fra grillplaten. Bruk kun redskaper av tre eller plast.
- La produktet avkjøles før du fjerner platene.

3.3 Slik betjener og stopper du produktet

- 1 Koble produktet til en strømforsyning, og den røde indikatorlampen vil lyse.
- 2 Når det grønne lyset tennes, påfører du olje på platene.
- 3 Legg sandwichen på grillplaten og lukk lokket.
- 4 Rist sandwichen i 6–8 minutter.
- 5 Bruk en plast- eller tretang til å fjerne sandwichen.
- 6 Trekk ut støpselet for å stoppe produktet.

4 Transport

- La produktet avkjøles før du flytter det.
- Bruk håndtakene når du løfter eller flytter produktet.

5 Oppbevaring

- Dersom produktet ikke skal brukes over en lengre periode, oppbevar produktet på et rent og tørt sted utilgjengelig for barn og kjæledyr.

6 Vedlikehold

! **ADVARSEL!** Strømkabelen skal alltid kobles fra, og produktet må få avkjøles før rengjøring.

! **FORSIKTIG!** Ikke bruk slipende rengjøringsmidler.

- Rengjør grillplaten med en fuktig klut etter hver bruk.
- Rengjør den utvendige overflaten av produktet med en klut fuktet med varmt såpevann.
- Lukk lokket og lås håndtaket etter at du har rengjort produktet.
- Hvis produktet blir skadet, må du henvende deg til et godkjent servicesenter.

7 Kassering

- Følg lokale forskrifter når du avhender produktet. Produktet må ikke brennes.

8 Tekniske data

Spesifikasjoner	Verdi
Nominell strøm	230 V 50–60 Hz
Effekt	700 W
Temperaturinnstilling	1
Antall grillplater	2
Kabellengde	0,7 m
Mål BxHxD	20 x 9 cm x 25 cm
Vekt	1,5 kg

- Produktet har ingen standby-modus eller annen tilsvarende tilstand når det gjelder krav til energieffektivitet og strømstyringsfunksjon.
- Produktets strømforbruk vil sannsynligvis være høyere enn andre utstyrmodeller som oppfyller disse funksjonskravene.

Indholdsfortegnelse

1	Indledning	16
1.1	Produktet.....	16
1.2	Anvendelse.....	16
1.3	Symboler	16
1.4	Produktoversigt.....	16
2	Sikkerhed	16
2.1	Sikkerhedsdefinitioner.....	16
2.2	Sikkerhedsanvisninger for brug.....	17
3	Brug	19
3.1	Gør følgende før du bruger produktet første gang	19
3.2	Sådan betjenes produktet	19
3.3	Sådan bruges og slukkes produktet.....	19
4	Transport	19
5	Opbevaring	19
6	Vedligeholdelse	19
7	Bortskaffelse	19
8	Tekniske data	19

1 Indledning

1.1 Produktet

Produktet er en sandwichtoaster med trekantede varmeplader.

1.2 Anvendelse

Produktet kan bruges privat og f.eks. i personalekøkkener i butikker, på kontorer, gårde, hoteller, moteller eller bed and breakfasts.

1.3 Symboler

	Læs betjeningsvejledningen omhyggeligt, og vær sikker på, du forstår den, før du tager produktet i brug. Gem betjeningsvejledningen til senere brug.
	Produktet overholder gældende EU-direktiver og -forordninger.
	Skal bortskaffes som elektronikaffald.

1.4 Produktoversigt

Figur 1

1. Rød lampe
2. Grøn lampe
3. Ledning
4. Overdel
5. Lås på håndtaget
6. Underdel
7. Øverste varmeplade
8. Nederste varmeplade
9. Fod

2 Sikkerhed

2.1 Sikkerhedsdefinitioner

⚠ ADVARSEL! Manglende overholdelse af disse anvisninger kan medføre død eller personskade.

⚠ FORSIGTIG! Manglende overholdelse af disse anvisninger kan medføre skader på produktet, andre materialer eller det omgivende område.

BEMÆRK! Information, der er nødvendig i bestemte situationer.

2.2 Sikkerhedsanvisninger for brug

⚠ ADVARSEL! Manglende overholdelse af disse anvisninger kan medføre død eller personskade.

- Læs og følg advarslerne før brug.
- Følgende personer må kun bruge produktet under opsyn:
 - Børn under 8 år.
 - Personer, der ikke kender produktet tilstrækkeligt.
 - Personer med handicap.
- Børn må ikke lege med produktet.
- Børn må ikke rengøre eller vedligeholde produktet uden opsyn.
- Træk ikke i ledningen for at tage stikket ud.
- Sørg for at tage stikket ud af stikkontakten, før du rengør eller udfører vedligeholdelse på produktet.
- Før du bruger produktet første gang, skal du rengøre alle dele, der kommer i berøring med maden.
- Lad ikke børn eller personer, der ikke kender produktet, bruge det.
- Brug ikke produktet, hvis der mangler dele, eller det er beskadiget.
- Foretag ikke ændringer på produktet.
- Produktet må kun bruges til den angivne funktion.
- Placer ikke produktet i nærheden af vandkilder, og sørg for, at afstanden er mindst 1,5 m fra badekarret, håndvasken eller toilettet.
- Sørg for, at produktet ikke kan falde ned i vand, og at der ikke kan komme vand ind i produktet.
- Brug ikke produktet, hvis ledningen eller stikket er beskadiget.
- Stop produktet og tag stikket ud, hvis produktet har været i kontakt med vand, ikke fungerer korrekt eller er beskadiget.
- En beskadiget ledning eller et beskadiget stik skal udskiftes af et autoriseret servicecenter eller en autoriseret person for at sikre sikker brug.
- Læg ikke ledningen eller stikket i blød i vand eller anden væske, da der er risiko for elektrisk stød. Rør ikke ved produktet, ledningen eller stikket med våde hænder.
- Sørg for, at netspændingen stemmer overens med den nominelle spænding på typeskiltet. Produktet skal tilsluttes en jordet stikkontakt

med en fejlstrømsafbryder, der har en maksimal udløsningsstrøm på 30 mA.

- Læg ikke ledningen under tæpper, eller hvor der kan blive trådt på den. Sørg for, at der ikke er risiko for at snuble over ledningen, eller at den bliver beskadiget eller belastet.
- Læg ikke ledningen rundt om hjørner, og fold eller rul den ikke for stramt op, når produktet ikke er i brug.
- Brug ikke en forlængerledning, medmindre det er nødvendigt, da der er risiko for brand. Hvis der bruges en forlængerledning, skal den være i god stand og af en godkendt type med et tværsnit på mindst 3 x 1,5 mm².
- Tilslut produktet til en separat strømkreds.
- Brug ikke produktet i et eksplosivt miljø eller i nærheden af brandfarlige væsker, gas eller støv.
- Placer produktet mindst 1 meter væk fra brændbare materialer, fx møbler, papir, gardiner eller andre brændbare materialer, da der er risiko for brand.
- Dæk ikke produktet til, da der er risiko for brand.
- Hold ventilationsåbningerne på produktet rene for at forhindre overophedning og reducere risikoen for brand.
- Sørg for, at luften kan cirkulere frit omkring produktet. Placer ikke produktet i nærheden af vægge eller større genstande, under møbler eller i et skab, hvor der ikke er tilstrækkelig luftcirkulation.
- Stik ikke fremmedlegemer ind i ventilationsåbninger eller andre åbninger, idet der er risiko for elektrisk stød, brand eller materielle skader.
- Hold produktet rent. Støv, snavs og aflejringer kan forårsage overophedning. Fjern uønskede materialer med jævne mellemrum.
- Brug kun tilbehør, der anbefales af producenten.
- Brug ikke produktet, hvis du er træt, syg eller påvirket af stoffer, alkohol eller medicin. Det vil påvirke dit syn, din opmærksomhed, din koordination og din dømmekraft.

3 Brug

3.1 Gør følgende før du bruger produktet første gang

! **FORSIGTIG!** Brug en plastik- eller trætang til at tage sandwichen af varmepladen.

- 1 Slut produktet til en strømforsyning, og den røde lampe lyser.
- 2 Når det grønne lys tænder, skal du smøre olie på pladerne.
- 3 Rist to skiver brød i 6-8 minutter.

BEMÆRK! Smid den første sandwich ud.

- 4 Lad produktet køle af.
- 5 Rengør pladerne med en fugtig klud.

3.2 Sådan betjenes produktet

! **ADVARSEL!** Luk ikke låget med magt. Sørg for, at sandwichen ikke er for tyk.

! **ADVARSEL!** Rør ikke ved varmepladen under brug. Risiko for forbrænding.

- Brug ikke skarpe redskaber til at tage mad af varmepladen. Brug kun redskaber af træ eller plast.
- Lad produktet køle af, før du fjerner pladerne.

3.3 Sådan bruges og slukkes produktet

- 1 Slut produktet til en strømforsyning, og den røde lampe lyser.
- 2 Når det grønne lys tænder, skal du smøre olie på pladerne.
- 3 Læg sandwichen på varmepladen, og luk låget.
- 4 Giv sandwichen 6-8 minutter.
- 5 Brug en plastik- eller trætang til at tage sandwichen af.
- 6 Tag stikket ud for at slukke produktet.

4 Transport

- Lad produktet køle af, før du flytter det.
- Brug håndtaget, når du løfter eller flytter produktet.

5 Opbevaring

- Hvis produktet ikke skal bruges i længere tid, skal det opbevares på et rent og tørt sted utilgængeligt for børn og kæledyr.

6 Vedligeholdelse

! **ADVARSEL!** Tag ledningen ud, og lad produktet køle af, før du rengør det.

! **FORSIGTIG!** Brug ikke rengøringsmidler med slibemiddel.

- Rengør varmepladen med en fugtig klud efter hver brug.
- Rengør produktet udvendigt med en klud, der er fugtet med varmt sæbevand.
- Luk låget, og lås håndtaget, når du har rengjort produktet.
- Hvis produktet bliver beskadiget, skal du henvende dig til et godkendt servicecenter.

7 Bortskaffelse

- Følg de lokale regler ved bortskaffelse af produktet. Brænd ikke produktet.

8 Tekniske data

Specifikation	Værdi
Mærkeeffekt	230 V 50-60 Hz
Effekt	700 W
Temperaturindstillinger	1
Antal varmeplader	2
Ledningslængde	0,7 m
Mål BxHxD	20 x 9 cm x 25 cm
Vægt	1,5 kg

- Produktet har ikke standbytilstand eller anden tilsvarende energieffektiv tilstand eller strømstyringsfunktion.
- Produktets strømforbrug vil sandsynligvis være højere end andre udstyrsmodeller, der opfylder disse funktionelle krav.

Spis treści

1	Wprowadzenie	20
1.1	Produkt.....	20
1.2	Przeznaczenie.....	20
1.3	Symbole.....	20
1.4	Przegląd produktu.....	20
2	Bezpieczeństwo	20
2.1	Definicje dotyczące bezpieczeństwa.....	20
2.2	Instrukcja bezpiecznej obsługi.....	21
3	Obsługa	23
3.1	Czynności do wykonania przed rozpoczęciem użytkowania urządzenia:	23
3.2	Obsługa produktu.....	23
3.3	Obsługa i wyłączanie produktu	23
4	Transport	23
5	Przechowywanie	23
6	Konserwacja	23
7	Utylizacja	23
8	Dane techniczne	23

1 Wprowadzenie



1.1 Produkt

Produkt to opiekacz do kanapek z trójkątnymi płytkami grzewczymi.

1.2 Przeznaczenie

Produkt może być używany w gospodarstwach domowych i innego typu miejscach gastronomicznych, na przykład: w kuchniach pracowniczych w sklepach, biurach, domach wiejskich, w hotelach, motelach lub pensjonatach.

1.3 Symbole

	Przed użyciem produktu należy dokładnie i ze zrozumieniem przeczytać tę instrukcję obsługi. Zachowaj instrukcję na przyszłość.
	Niniejszy produkt spełnia wymagania stosownych dyrektyw i rozporządzeń unijnych.
	Utylizować jak odpady elektryczne.

1.4 Przegląd produktu

Rysunek 1

1. Czerwony wskaźnik świetlny
2. Zielony wskaźnik świetlny
3. Przewód zasilający
4. Górna część opiekacza
5. Blokada uchwytu
6. Dolna część opiekacza
7. Górna płytka opiekacza
8. Dolna płytka opiekacza
9. Stopka

2 Bezpieczeństwo

2.1 Definicje dotyczące bezpieczeństwa

! **OSTRZEŻENIE!** W razie niestosowania się do niniejszej instrukcji zachodzi ryzyko śmierci lub obrażeń ciała.

! **PRZESTROGA!** W razie niestosowania się do niniejszej instrukcji zachodzi ryzyko uszkodzenia produktu lub innych materiałów, a także wyrządzenia szkód w otoczeniu.

UWAGA! Informacje dotyczące postępowania w określonych sytuacjach.

2.2 Instrukcja bezpiecznej obsługi

⚠ OSTRZEŻENIE! W razie niestosowania się do niniejszej instrukcji zachodzi ryzyko śmierci lub obrażeń ciała.

- Przed użyciem produktu zapoznaj się z ostrzeżeniami w niniejszej instrukcji, a następnie stosuj się do nich podczas używania.
- Należy upewnić się, że niżej wymienione osoby nie obsługują produktu samodzielnie:
 - Dzieci w wieku poniżej 8 lat.
 - Osoby, które nie są zaznajomione z produktem w wystarczającym stopniu.
 - Osoby z niepełnosprawnościami.
- Dzieciom nie wolno bawić się produktem.
- Dzieciom nie wolno samodzielnie czyścić ani konserwować produktu.
- Nie ciągnij za przewód zasilający, aby odłączyć wtyczkę.
- Przed czyszczeniem lub konserwacją produktu upewnij się, że wtyczka została wyciągnięta z gniazda zasilania.
- Przed pierwszym użyciem produktu wyczyść wszystkie części, które będą miały styczność z żywnością.
- Nie pozwalaj na korzystanie z produktu dzieciom lub osobom, które nie wiedzą, jak go obsługiwać.
- Nie używaj produktu, jeśli brakuje jakichś części lub jeśli jest uszkodzony.
- Nie modyfikuj produktu.
- Produktu można używać wyłącznie zgodnie z jego przeznaczeniem.
- Nie umieszczaj produktu w pobliżu źródeł wody, upewnij się, że odległość od wanny, umywalki lub toalety wynosi ponad 1,5 m.
- Upewnij się, że produkt nie może wpaść do wody i że woda nie może dostać się do produktu.
- Nie używaj produktu, jeśli przewód zasilający lub wtyczka są uszkodzone.
- Jeśli przewód miał kontakt z wodą, produkt nie działa prawidłowo lub uległ uszkodzeniu, wyłącz go i wyciągnij wtyczkę z gniazda.
- Ze względów bezpieczeństwa uszkodzony przewód zasilający lub wtyczkę należy wymienić w autoryzowanym serwisie lub u autoryzowanego pracownika.
- Nie zanurzaj przewodu zasilającego ani wtyczki w wodzie lub innym płynie ze względu na ryzyko porażenia prądem. Nie dotykaj produktu, przewodu zasilającego ani wtyczki mokrymi rękami.

- Sprawdź, czy napięcie w gnieździe zasilania odpowiada napięciu znamionowemu podanemu na tabliczce znamionowej. Produkt musi być podłączony do uziemionego gniazda zasilania z wyłącznikiem różnicowoprądowym o maks. prądzie wyzwalania 30 mA.
- Nie kładź przewodu zasilającego pod dywanem ani w miejscu, w którym można na niego nadepnąć. Upewnij się, że nie ma ryzyka potknięcia się o przewód, jego uszkodzenia lub naprężenia.
- Nie układaj przewodu zasilającego w narożnikach ani nie składaj/nie zwijaj go zbyt ciasno przed odłożeniem do przechowywania.
- Nie używaj przedłużacza, jeśli nie jest to konieczne, ze względu na ryzyko pożaru. Jeśli używany jest przedłużacz, musi być w dobrym stanie i mieć atest, a także minimalny przekrój rzędu $3 \times 1,5 \text{ mm}^2$.
- Podłącz produkt do oddzielnego obwodu zasilania.
- Nie używaj produktu w środowisku wybuchowym ani w pobliżu łatwopalnych cieczy, gazów lub pyłów.
- Umieść produkt w odległości co najmniej jednego metra od materiałów łatwopalnych, na przykład mebli, papieru, zasłon, ze względu na ryzyko pożaru.
- Nie zakrywaj produktu ze względu na ryzyko pożaru.
- Otwory wentylacyjne produktu utrzymuj w czystości, aby zapobiec przegrzaniu i zmniejszyć ryzyko pożaru.
- Upewnij się, że powietrze może swobodnie krążyć wokół produktu. Nie umieszczaj produktu w miejscach o niedostatecznej cyrkulacji powietrza, np. w pobliżu ścian ani dużych przedmiotów, pod meblami lub w szafce.
- Nie wkładaj ciał obcych do otworów wentylacyjnych ani wylotowych ze względu na ryzyko porażenia prądem, pożaru i/lub szkód materialnych.
- Produkt należy utrzymywać w czystości, gdyż kurz, brud i osady mogą spowodować przegrzanie. Usuwać niepożądane materiały w regularnych odstępach czasu.
- Używaj wyłącznie akcesoriów zalecanych przez producenta.
- Nie używaj produktu w stanie zmęczenia, choroby lub pod wpływem środków odurzających. Takie okoliczności powodują pogorszenie wzroku, koncentracji, koordynacji i oceny sytuacji.

3 Obsługa

3.1 Czynności do wykonania przed rozpoczęciem użytkowania urządzenia:

⚠ PRZESTROGA! Użyj plastikowych lub drewnianych szczypiec, aby wyjąć kanapkę z opiekacza.

- 1 Podłącz produkt do zasilania, zaświeci się czerwony wskaźnik świetlny.
- 2 Kiedy zaświeci się zielony wskaźnik, posmaruj płytki opiekacza olejem.
- 3 Opiekaj dwie kromki chleba przez 6–8 minut.

UWAGA! Wyrzuć pierwszą kanapkę.

- 4 Odczekaj, aż produkt ostygnie.
- 5 Wyczyść płytki wilgotną szmatką.

3.2 Obsługa produktu

⚠ OSTRZEŻENIE! Nie zamykaj pokrywy na siłę. Upewnij się, że kanapka nie jest zbyt gruba.

⚠ OSTRZEŻENIE! Nie dotykaj płytek opiekacza podczas użytkowania. Ryzyko poparzenia.

- Nie używaj ostrych narzędzi do usuwania jedzenia z płytek opiekacza. Używaj tylko drewnianych lub plastikowych przyborów.
- Poczekaj, aż produkt ostygnie, zanim wyciągniesz płytki.

3.3 Obsługa i wyłączenie produktu

- 1 Podłącz produkt do zasilania, zaświeci się czerwony wskaźnik świetlny.
- 2 Kiedy zaświeci się zielony wskaźnik, posmaruj płytki opiekacza olejem.
- 3 Umieść kanapkę na płytce opiekacza i zamknij pokrywę.
- 4 Opiekaj kanapkę przez 6–8 minut.
- 5 Użyj plastikowych lub drewnianych szczypiec, aby ją wyjąć.
- 6 Odłącz wtyczkę, aby wyłączyć produkt.

4 Transport

- Przed przeniesieniem odczekaj, aż produkt ostygnie.
- Podnosząc lub przenosząc produkt, używaj uchwytu.

5 Przechowywanie

- Produkt, który nie będzie używany przez długi czas, należy przechowywać w czystym i suchym miejscu niedostępnym dla dzieci i zwierząt.

6 Konserwacja

⚠ OSTRZEŻENIE! Przed przystąpieniem do czyszczenia zawsze wyciągnij przewód zasilający i odczekaj, aż produkt ostygnie.

⚠ PRZESTROGA! Nie używaj środków czyszczących o działaniu ściernym.

- Po każdym użyciu wyczyść płytki opiekacza wilgotną szmatką.
- Wyczyść zewnętrzną powierzchnię produktu szmatką nasączoną ciepłą wodą z mydłem.
- Po wyczyszczeniu produktu zamknij pokrywę i zablokuj uchwyt.
- Jeśli produkt ulegnie uszkodzeniu, skontaktuj się z autoryzowanym serwisem.

7 Utylizacja

- Pamiętaj, aby postępować zgodnie z lokalnymi przepisami dotyczącymi utylizacji. Nie spalaj produktu.

8 Dane techniczne

Specyfikacja	Wartość
Moc znamionowa	230 V, 50–60 Hz
Moc wyjściowa	700 W
Ustawienia temperatury	1
Liczba płytek opiekacza	2
Długość przewodu	0,7 m
Wymiary (szer. x wys. x gł.)	20 x 9 cm x 25 cm
Masa	1,5 kg

- Urządzenie nie ma trybu czuwania ani innego równoważnego stanu w zakresie wymagań dotyczących efektywności energetycznej, funkcji zarządzania energią.
- Zużycie energii przez urządzenie może być wyższe niż w przypadku innych modeli urządzeń spełniających te wymagania funkcjonalne.

Inhaltsverzeichnis

1	Einführung	24
1.1	Das Produkt	24
1.2	Zweckgebundene Nutzung.....	24
1.3	Symbole.....	24
1.4	Produktübersicht.....	24
2	Sicherheit	24
2.1	Sicherheitshinweise.....	24
2.2	Sicherheitshinweise für die Bedienung.....	25
3	Betrieb	27
3.1	Das müssen Sie tun, bevor Sie das Produkt zum ersten Mal verwenden.....	27
3.2	So verwenden Sie das Produkt.....	27
3.3	So bedienen und stoppen Sie das Produkt	27
4	Transport	27
5	Lagerung	27
6	Reinigung und Wartung	27
7	Entsorgung	27
8	Technische Daten	27

1 Einführung

1.1 Das Produkt

Bei dem Produkt handelt es sich um einen Sandwichmaker mit dreieckigen Heizplatten.

1.2 Zweckgebundene Nutzung

Das Produkt kann in Haushalten und ähnlichen Anwendungen eingesetzt werden, z. B. in Personalküchen in Geschäften, Büros, Bauernhöfen, Hotels, Motels oder Bed & Breakfast.

1.3 Symbole

	Lesen Sie die Bedienungsanleitung sorgfältig durch und stellen Sie sicher, dass Sie die Anweisungen verstanden haben, bevor Sie das Produkt verwenden. Bewahren Sie die Anweisungen zum späteren Nachschlagen auf.
	Dieses Produkt entspricht den geltenden EU-Richtlinien und -Vorschriften.
	Als Elektroschrott entsorgen.

1.4 Produktübersicht

Abbildung 1

1. Rote Kontrollleuchte
2. Grüne Kontrollleuchte
3. Netzkabel
4. Oberer Grill
5. Griffverriegelung
6. Unterer Grill
7. Obere Grillplatte
8. Untere Grillplatte
9. Fuß

2 Sicherheit

2.1 Sicherheitshinweise

⚠️ WARNUNG! Wenn Sie diese Anweisungen nicht befolgen, besteht Lebens- und Verletzungsgefahr.

⚠️ ACHTUNG! Wenn Sie diese Anweisungen nicht befolgen, besteht die Gefahr, dass das Produkt, andere Materialien oder der angrenzende Bereich beschädigt werden.

HINWEIS! Informationen, die in einer bestimmten Situation notwendig sind.

2.2 Sicherheitshinweise für die Bedienung

⚠️ WARNUNG! Wenn Sie diese Anweisungen nicht befolgen, besteht Lebens- und Verletzungsgefahr.

- Lesen und beachten Sie die Warnhinweise vor dem Betrieb.
- Stellen Sie sicher, dass folgende Personen das Produkt nicht selbstständig bedienen:
 - Kinder unter 8 Jahren.
 - Personen, die nicht ausreichend mit dem Produkt vertraut sind.
 - Menschen mit Behinderungen.
- Kinder dürfen nicht mit dem Produkt spielen.
- Kinder dürfen das Produkt nicht selbstständig reinigen oder warten.
- Ziehen Sie nicht am Netzkabel, um das Produkt von der Stromversorgung zu trennen.
- Trennen Sie das Produkt von der Steckdose, bevor Sie es reinigen oder warten.
- Reinigen Sie vor der ersten Inbetriebnahme alle Teile, die mit Lebensmitteln in Berührung kommen.
- Überlassen Sie die Benutzung des Produktes nicht Kindern oder Personen, die mit der Bedienung des Produktes nicht vertraut sind.
- Verwenden Sie das Produkt nicht, wenn Teile fehlen oder beschädigt sind.
- Nehmen Sie keine Änderungen an dem Produkt vor.
- Verwenden Sie das Produkt nur für die angegebene Funktion.
- Stellen Sie das Produkt nicht in die Nähe von Wasserquellen, achten Sie darauf, dass der Abstand mehr als 1,5 m von der Badewanne, dem Waschbecken oder der Toilette beträgt.
- Stellen Sie sicher, dass das Produkt nicht ins Wasser fallen kann und dass kein Wasser in das Produkt gelangen kann.
- Verwenden Sie das Produkt nicht, wenn das Netzkabel oder der Stecker beschädigt sind.
- Stoppen Sie das Produkt und ziehen Sie das Kabel heraus, wenn das Produkt mit Wasser in Berührung kommt, nicht korrekt funktioniert oder beschädigt ist.
- Ein beschädigtes Netzkabel oder ein beschädigter Stecker muss von einem autorisierten Kundendienst oder anderem qualifizierten Personal ausgetauscht werden, um einen sicheren Gebrauch zu gewährleisten.
- Tauchen Sie das Netzkabel oder den Stecker nicht in Wasser oder andere Flüssigkeiten – es besteht die Gefahr eines Stromschlags. Berühren Sie das Produkt, das Netzkabel oder den Stecker nicht mit nassen Händen.
- Stellen Sie sicher, dass die Netzspannung mit der Nennspannung auf dem

Typenschild übereinstimmt. Das Produkt muss an eine geerdete Steckdose mit einem Fehlerstromschutzgerät angeschlossen werden, das einen maximalen Auslösestrom von 30 mA hat.

- Verlegen Sie das Netzkabel nicht unter Teppichen oder an Orten, an denen darauf getreten werden kann. Achten Sie darauf, dass keine Gefahr besteht, über das Kabel zu stolpern oder das Kabel zu beschädigen oder zu belasten.
- Verlegen Sie das Netzkabel nicht um Ecken und falten oder wickeln Sie es nicht zu fest, wenn das Produkt nicht verwendet wird.
- Verwenden Sie kein Verlängerungskabel, es sei denn, es ist absolut erforderlich. Es besteht Brandgefahr. Wenn ein Verlängerungskabel verwendet wird, muss es in gutem Zustand und von einem zugelassenen Typ mit einer Mindestquerschnittsfläche von 3 x 1,5 mm² sein.
- Schließen Sie das Produkt an einen separaten Stromkreis an.
- Verwenden Sie das Produkt nicht in einer explosiven Umgebung oder in der Nähe von brennbaren Flüssigkeiten, Gasen oder Stäuben.
- Stellen Sie das Produkt wegen der Brandgefahr mindestens 1 Meter von brennbaren Materialien, wie z. B. Möbeln, Papier, Vorhängen oder anderen brennbaren Materialien entfernt auf.

- Decken Sie das Produkt nicht ab, da sonst Brandgefahr besteht.
- Halten Sie die Belüftungsöffnungen am Produkt sauber, um eine Überhitzung zu vermeiden und die Brandgefahr zu verringern.
- Stellen Sie sicher, dass die Luft frei um das Produkt zirkulieren kann. Stellen Sie das Produkt nicht in der Nähe von Wänden oder großen Gegenständen, unter Möbeln oder in einem Schrank auf, wo keine ausreichende Luftzirkulation gegeben ist.
- Stecken Sie keine Fremdkörper in die Belüftungs- oder Auslassöffnungen – Gefahr von Stromschlag, Feuer und/oder Materialschäden.
- Halten Sie das Produkt sauber; Staub, Schmutz und Ablagerungen können zu einer Überhitzung führen. Entfernen Sie unerwünschte Materialien in regelmäßigen Abständen.
- Verwenden Sie nur vom Hersteller empfohlenes Zubehör.
- Verwenden Sie das Produkt nicht, wenn Sie müde, krank oder berauscht sind. Dadurch werden Ihr Sehvermögen, Ihre Wachsamkeit, Ihre Koordination und Ihr Urteilsvermögen beeinträchtigt.

3 Betrieb

3.1 Das müssen Sie tun, bevor Sie das Produkt zum ersten Mal verwenden.

! **ACHTUNG!** Verwenden Sie eine Plastik- oder Holzgange, um das Sandwich von der Grillplatte zu nehmen.

- 1 Schließen Sie das Produkt an eine Stromversorgung an, die rote Betriebsanzeige leuchtet auf.
- 2 Wenn die grüne Anzeige leuchtet, geben Sie Öl auf die Platten.
- 3 Toasten Sie zwei Scheiben Brot für 6–8 Minuten.

HINWEIS! Entsorgen Sie das erste Sandwich.

- 4 Lassen Sie das Produkt abkühlen.
- 5 Reinigen Sie die Platten mit einem feuchten Tuch.

3.2 So verwenden Sie das Produkt

! **WARNUNG!** Schließen Sie den Deckel nicht mit Gewalt. Achten Sie darauf, dass das Sandwich nicht zu dick ist.

! **WARNUNG!** Berühren Sie die Heizplatte während des Gebrauchs nicht. Verbrennungsgefahr.

- Verwenden Sie keine scharfen Werkzeuge, um Lebensmittel von der Grillplatte zu entfernen. Verwenden Sie nur Utensilien aus Holz oder Kunststoff.
- Lassen Sie das Produkt abkühlen, bevor Sie die Platten entfernen.

3.3 So bedienen und stoppen Sie das Produkt

- 1 Schließen Sie das Produkt an eine Stromversorgung an, die rote Betriebsanzeige leuchtet auf.
- 2 Wenn die grüne Anzeige leuchtet, geben Sie Öl auf die Platten.
- 3 Legen Sie das Sandwich auf die Grillplatte und schließen Sie den Deckel.
- 4 Toasten Sie das Sandwich für 6–8 Minuten.
- 5 Verwenden Sie eine Plastik- oder Holzgange, um das Sandwich zu entfernen.
- 6 Ziehen Sie den Stecker ab, um das Gerät auszuschalten.

4 Transport

- Lassen Sie das Produkt abkühlen, bevor Sie es entfernen.
- Benutzen Sie die Griffe, wenn Sie das Produkt anheben oder bewegen.

5 Lagerung

- Wenn das Produkt über einen längeren Zeitraum nicht verwendet wird, bewahren Sie es an einem sauberen und trockenen Ort auf, an dem Kinder und Haustiere keinen Zugang dazu haben.

6 Reinigung und Wartung

! **WARNUNG!** Ziehen Sie das Netzkabel heraus und lassen Sie das Produkt abkühlen, bevor Sie es reinigen.

! **ACHTUNG!** Verwenden Sie keine Scheuermittel.

- Reinigen Sie die Grillplatte nach jedem Gebrauch mit einem feuchten Tuch.
- Reinigen Sie die Außenseite des Geräts mit einem mit warmem Seifenwasser angefeuchteten Tuch.
- Schließen Sie den Deckel und verriegeln Sie den Griff, nachdem Sie das Produkt gereinigt haben.
- Wenn das Gerät beschädigt wird, wenden Sie sich an ein zugelassenes Servicecenter.

7 Entsorgung

- Stellen Sie sicher, dass Sie die örtlichen Vorschriften befolgen, wenn Sie das Produkt entsorgen. Produkt nicht verbrennen.

8 Technische Daten

Spezifikation	Wert
Nennleistung	230 V~50 Hz
Ausgangsspannung	700 W
Temperatureinstellungen	1
Anzahl der Grillplatten	2
Kabellänge	0,7 m
Abmessung (B x H x T)	20 x 9 cm x 25 cm
Gewicht	1,5 kg

- Das Gerät verfügt nicht über einen Standby-Modus oder einen anderen gleichwertigen Zustand im Hinblick auf die Anforderungen an die Energieeffizienz oder die Energieverwaltungsfunktion.
- Der Stromverbrauch des Geräts ist wahrscheinlich höher als bei anderen Geräten, die diese Funktionsanforderungen erfüllen.

Sisällysluettelo

1	Johdanto	28
1.1	Tuote	28
1.2	Käyttötarkoitus	28
1.3	Symbolit.....	28
1.4	Tuotteen yleiskuvas	28
2	Turvallisuus	28
2.1	Turvallisuusmääräykset.....	28
2.2	Käytön turvaohjeet.....	29
3	Käyttö	31
3.1	Ennen tuotteen ensimmäistä käyttökertaa on tehtävä seuraavat toimet	31
3.2	Tuotteen käyttäminen	31
3.3	Tuotteen käyttäminen ja pysäyttäminen	31
4	Kuljettaminen	31
5	Säilyttäminen	31
6	Huoltotoimet	31
7	Hävittäminen	31
8	Tekniset tiedot	31

1 Johdanto

1.1 Tuote

Tuote on voileipägrilli, jossa on kolmionmuotoiset lämpölevyt.

1.2 Käyttötarkoitus

Tuotetta voidaan käyttää kotitalouksissa ja vastaavissa sovelluksissa, esimerkiksi: henkilökunnan keittiötiloissa myymälöissä, toimistoissa, maatiloilla, hotelleissa, motelleissa tai aamiaismajoitustyyppisissä ympäristöissä.

1.3 Symbolit

	Lue käyttöohjeet huolellisesti ja varmista ennen tuotteen käytön aloittamista, että olet ymmärtänyt ohjeet. Säilytä ohjeet myöhempää käyttöä varten.
	Tämä tuote on sovellettavien EU:n direktiivien ja säädösten mukainen.
	Kierrätetään sähkö- ja elektroniikkalajajätteen mukana.

1.4 Tuotteen yleiskuvas

Kuva 1

1. LED-merkkivalo
2. Vihreä merkkivalo
3. Virtakaapeli
4. Ylempi grilli
5. Kahvan lukitus
6. Alempi grilli
7. Ylempi grillilevy
8. Alempi grillilevy
9. Jalusta

2 Turvallisuus

2.1 Turvallisuusmääräykset

! **VAROITUS!** Jos näitä ohjeita ei noudateta, seurauksena voi olla kuolema tai vammautuminen.

! **HUOMIO!** Jos näitä ohjeita ei noudateta, tuote, muut materiaalit tai ympäröivä alue voivat vahingoittua.

HUOMAA! Tilannekohtaiset välttämättömät tiedot.

2.2 Käytön turvaohjeet

⚠ VAROITUS! Jos näitä ohjeita ei noudateta, seurauksena voi olla kuoleman tai vamman vaara.

- Lue varoitusmerkinnät ja noudata niitä ennen käyttöä.
- Varmista, että nämä henkilöt eivät käytä tuotetta itsenäisesti:
 - Alle 8-vuotiaat lapset.
 - Henkilöt, jotka eivät tunne tuotetta riittävän hyvin.
 - Toimintarajoitteiset henkilöt.
- Lapset eivät saa leikkiä tuotteella.
- Lapset eivät saa puhdistaa tai huoltaa tuotetta itsenäisesti.
- Älä irrota virtapistoketta vetämällä tuotteen virtajohdosta.
- Irrota tuote virtalähteestä ennen sen puhdistamista tai huoltoa.
- Ennen kuin käytät tuotetta ensimmäistä kertaa, puhdista kaikki osat, jotka ovat kosketuksissa ruoka-aineisiin.
- Älä anna lasten tai sellaisten henkilöiden, jotka eivät hallitse tuotteen käyttöä, käyttää sitä.
- Älä käytä tuotetta, jos jokin sen osista puuttuu tai on vaurioitunut.
- Älä tee tuotteeseen muutoksia.
- Käytä tuotetta pelkästään sen käyttötarkoituksen mukaisesti.
- Älä aseta tuotetta lähelle vesilähteitä, varmista, että etäisyys on yli 1,5 m kylpyammeesta, pesualtaasta tai wc-istuimesta.
- Varmista, että tuote ei voi pudota veteen ja että vesi ei pääse tuotteen sisään.
- Älä käytä tuotetta, jos virtakaapeli tai -pistoke on vaurioitunut.
- Pysäytä tuote ja irrota kaapeli, jos tuote on joutunut kosketuksiin veden kanssa, ei toimi oikein tai on vaurioitunut.
- Vahingoittunut virtajohto tai pistoke on vaihdettava valtuutetun huoltokeskuksen tai valtuutetun henkilökunnan toimesta turvallisen käytön varmistamiseksi.
- Älä upota virtajohtoa tai pistoketta veteen tai muuhun nesteeseen sähköiskun vaaran vuoksi. Älä koske tuotteeseen, virtajohtoon tai pistokkeeseen märillä käsillä.
- Varmista, että verkkojännite vastaa tyyppikilvessä olevaa nimellisjännitettä. Tuote on kytkettävä maadoitettuun pistorasiaan, jossa on vikavirtalaite, jonka suurin laukaisuvirta on 30 mA.

- Älä aseta virtajohtoa mattojen alle tai paikkaan, jossa sen päälle voi astua. Varmista, että kaapeliin ei ole kompastumisvaaraa tai että kaapeli ei vaurioidu tai joudu rasitukseen.
- Älä aseta virtajohtoa kulmien ympärille tai taita tai kiedo sitä liian tiukalle, kun tuote ei ole käytössä.
- Älä käytä jatkojohtoa, ellei se ole välttämätöntä, sillä on olemassa tulipalon vaara. Jos käytetään jatkojohtoa, sen on oltava hyvässä kunnossa ja hyväksyttyä tyyppiä. Poikkipinta-alan on oltava vähintään 3 x 1,5 mm².
- Kytke tuote erilliseen virtapiiriin.
- Älä käytä tuotetta räjähdysvaarallisessa ympäristössä tai syttyvien nesteiden, kaasun tai pölyn lähellä.
- Sijoita tuote vähintään 1 metrin päähän syttyvistä materiaaleista, esimerkiksi huonekaluista, paperista, verhoista tai muista syttyvistä materiaaleista tulipalon vaaran vuoksi.
- Älä peitä tuotetta tulipalon vaaran vuoksi.
- Pidä tuotteen tuuletusaukot puhtaina ylikuumenemisen estämiseksi ja tulipalon vaaran vähentämiseksi.
- Varmista, että ilma pääsee kiertämään vapaasti tuotteen ympärillä. Älä sijoita tuotetta paikkaan, jossa ilma ei kierrä riittävästi, esimerkiksi seinien tai suurten esineiden lähelle, huonekalujen alle tai kaappiin.
- Älä laita vieraita esineitä tuuletusaukkoon tai poistoaukkoon, sillä on sähköiskun, tulipalon tai materiaalivahinkojen vaara.
- Pidä tuote puhtaana, sillä pöly, lika ja ruokajäämät voivat aiheuttaa ylikuumenemista. Poista ei-toivotut materiaalit säännöllisin väliajoin.
- Käytä vain valmistajan suosittelemia lisävarusteita.
- Älä käytä tuotetta, jos olet väsynyt, sairas tai päihtynyt. Nämä seikat heikentävät näkö-, havainto-, koordinaatio- ja arviointikykyäsi.

3 Käyttö

3.1 Ennen tuotteen ensimmäistä käyttökertaa on tehtävä seuraavat toimet.

! **HUOMIO!** Poista voileipä grillilevyiltä muovi- tai puupihdeillä.

- 1 Kytke tuote virtalähteeseen, punainen virran merkkivalo syttyy.
- 2 Kun vihreä valo palaa, levitä öljyä levyille.
- 3 Paahda kahta leipäviipaleita 6-8 minuuttia.

HUOM. Hävitä ensimmäinen voileipä.

- 4 Anna tuotteen jäähtyä.
- 5 Puhdista levyt kostealla liinalla.

3.2 Tuotteen käyttäminen

! **VAROITUS!** Älä sulje kantta väkisin. Varmista, että voileipä ei ole liian paksu.

! **VAROITUS!** Älä koske lämmityslevyn käytön aikana. Palovammojen vaara.

- Älä käytä teräviä ruokailuvälineitä ruoan poistamiseen grillilevyiltä. Käytä vain puisia tai muovisia ruokailuvälineitä.
- Anna tuotteen jäähtyä ennen levyjen poistamista.

3.3 Tuotteen käyttäminen ja pysäyttäminen

- 1 Kytke tuote virtalähteeseen, punainen virran merkkivalo syttyy.
- 2 Kun vihreä valo palaa, levitä öljyä levyille.
- 3 Laita voileipä grillilevyille ja sulje kansi.
- 4 Paahda voileipää 6-8 minuuttia.
- 5 Poista voileipä muovi- tai puupihdeillä.
- 6 Irrota pistoke pistorasiasta tuotteen pysäyttämiseksi.

4 Kuljettaminen

- Anna tuotteen jäähtyä ennen sen puhdistamista.
- Käytä kahvoja, kun nostat tai siirät tuotetta.

5 Säilyttäminen

- Jos tuotetta ei käytetä pitkään aikaan, säilytä sitä puhtaassa ja kuivassa paikassa, lasten ja lemmikkieläinten ulottumattomissa.

6 Huoltotoimet

! **VAROITUS!** Irrota virtajohto ja anna tuotteen jäähtyä ennen sen puhdistamista.

! **HUOMIO!** Älä käytä hankaavia puhdistusaineita.

- Puhdista grillilevy kostealla liinalla jokaisen käytön jälkeen.
- Puhdista tuotteen ulkopinta lämpimällä saippuvedellä kostutetulla liinalla.
- Sulje kansi ja lukitse kahva, kun olet puhdistanut tuotteen.
- Jos tuote vaurioituu, käänny valtuutetun huoltokeskuksen puoleen.

7 Hävittäminen

- Varmista, että hävität tuotteen paikallisten määräysten mukaisesti. Älä polta tuotetta.

8 Tekniset tiedot

Tekniset tiedot	Arvo
Nimellisteho	230 V 50–60 Hz
Teho	700 W
Lämpötila-asetukset	1
Grillilevyjen lukumäärä	2
Johdon pituus	0,7 m
Mitat (L x K x H)	20 x 9 x 25 cm
Paino	1,5 kg

- Laitteessa ei ole valmiustilaa tai muuta vastaavaa tilaa energiatehokkuusvaatimusten, virranhallintatoiminnon kannalta.
- Laitteen virrankulutus on todennäköisesti suurempi kuin muiden, nämä toiminnalliset vaatimukset täyttävien laitemallien.

Sommaire

1	Introduction	32
1.1	Le produit.....	32
1.2	Utilisation prévue.....	32
1.3	Symboles.....	32
1.4	Présentation du produit.....	32
2	Sécurité	32
2.1	Définitions relatives à la sécurité.....	32
2.2	Consignes de sécurité pour le fonctionnement.....	33
3	Utilisation	35
3.1	À faire avant de faire fonctionner le produit pour la première fois.....	35
3.2	Pour utiliser le produit.....	35
3.3	Pour faire fonctionner et arrêter le produit.....	35
4	Transport	35
5	Stockage	35
6	Maintenance	35
7	Mise au rebut	35
8	Données techniques	35

1 Introduction



1.1 Le produit

Le produit est un gril à sandwich avec des plaques chauffantes triangulaires.

1.2 Utilisation prévue

Le produit peut être utilisé dans des applications domestiques et similaires, par exemple : dans les cuisines des magasins, les bureaux, les fermes, les hôtels, les motels ou les chambres d'hôtes.

1.3 Symboles

	Lisez attentivement le mode d'emploi et veillez à bien en comprendre les instructions avant d'utiliser le produit. Conservez le mode d'emploi pour toute référence ultérieure.
	Ce produit est conforme aux directives et réglementations européennes en vigueur.
	Recycler comme déchet électrique.

1.4 Présentation du produit

Figure 1

1. Voyant rouge
2. Voyant vert
3. Câble d'alimentation
4. Gril supérieur
5. Verrouillage de la poignée
6. Gril inférieur
7. Plaque de gril supérieure
8. Plaque de gril inférieure
9. Pied

2 Sécurité

2.1 Définitions relatives à la sécurité

⚠ AVERTISSEMENT! Le non-respect de ces instructions fait courir un risque de mort ou de blessure.

⚠ ATTENTION! Le non-respect de ces instructions peut entraîner un risque de dommages au produit, aux autres équipements ou à la zone environnante.

REMARQUE! Informations nécessaires dans une situation donnée.

2.2 Consignes de sécurité pour le fonctionnement

⚠ AVERTISSEMENT! Le non-respect de ces instructions induit un risque de mort ou de blessure.

- Veuillez lire et respecter les instructions d'avertissement avant toute utilisation.
- Assurez-vous que ces personnes n'utilisent pas le produit de manière indépendante :
 - Enfants de moins de 8 ans.
 - Personnes qui ne connaissent pas suffisamment le produit.
 - Personnes handicapées.
- Les enfants ne doivent pas jouer avec le produit.
- Les enfants ne doivent pas nettoyer ou effectuer l'entretien du produit de manière autonome.
- Ne tirez pas sur le câble d'alimentation pour débrancher la fiche électrique.
- Veillez à débrancher la prise secteur avant de nettoyer ou d'effectuer la maintenance du produit.
- Avant d'utiliser le produit pour la première fois, nettoyez toutes les parties qui entreront en contact avec les aliments.
- Ne laissez pas des enfants ou des personnes utiliser le produit sans en avoir une connaissance adéquate.
- N'utilisez pas le produit si des pièces sont manquantes ou s'il est endommagé.
- N'apportez aucune modification au produit.
- Utilisez le produit uniquement pour sa fonction spécifiée.
- Ne placez pas le produit à proximité de sources d'eau et assurez-vous que la distance est supérieure à 1,5 m de la baignoire, du lavabo ou des toilettes.
- Assurez-vous que le produit ne peut pas tomber dans l'eau et que l'eau ne peut pas pénétrer dans le produit.
- N'utilisez pas le produit si le câble ou la fiche d'alimentation sont endommagés.
- Arrêtez le produit et débranchez le câble si le produit a été en contact avec de l'eau, s'il ne fonctionne pas correctement ou s'il est endommagé.
- Un câble d'alimentation ou une prise endommagée doit être remplacé(e) par un centre de service agréé ou un personnel approuvé pour garantir une utilisation en toute sécurité.
- Ne trempez pas le câble d'alimentation ou la fiche dans de l'eau ou tout autre liquide, il y a un risque de choc électrique. Ne touchez pas le produit, le câble d'alimentation ou la fiche avec des mains mouillées.

- Assurez-vous que la tension principale correspond à la tension nominale indiquée sur la plaque signalétique. Le produit doit être connecté à une prise de courant mise à la terre avec un dispositif à courant résiduel ayant un courant de déclenchement maximum de 30 mA.
- Ne posez pas le câble d'alimentation sous des tapis ou à un endroit où il peut être piétiné. Veillez à ce qu'il n'y ait aucun risque de trébucher sur le câble ou à ce que le câble soit endommagé ou soumis à des contraintes.
- Ne posez pas le câble d'alimentation dans les coins. Ne le pliez pas et ne l'enroulez pas trop serré lorsque le produit n'est pas utilisé.
- N'utilisez pas de rallonge sauf si cela est nécessaire. Risque d'incendie. Si une rallonge est utilisée, elle doit être en bon état et d'un type approuvé, avec une section transversale minimale de $3 \times 1,5 \text{ mm}^2$.
- Branchez le produit à un circuit électrique distinct.
- N'utilisez pas le produit dans un environnement explosif ou à proximité de liquides, de gaz ou de poussières inflammables.
- Placez l'appareil à au moins 1 mètre de tout matériau inflammable, par exemple des meubles, des papiers, des rideaux ou autres matériaux inflammables, en raison du risque d'incendie.
- Ne couvrez pas le produit en raison du risque d'incendie.
- Gardez les événements du produit propres pour éviter la surchauffe et réduire le risque d'incendie.
- Assurez-vous que l'air peut circuler librement autour du produit. Ne placez pas le produit là où il n'y a pas suffisamment de circulation d'air, par exemple près de murs ou d'objets volumineux, sous des meubles ou dans un placard.
- Ne mettez pas d'objets étrangers dans la ventilation ou dans les ouvertures de sortie, il y a un risque d'électrocution, d'incendie ou de dommages matériels.
- Gardez le produit propre. La poussière, la saleté et les dépôts peuvent provoquer une surchauffe. Enlevez les matériaux indésirables à intervalles réguliers.
- Utilisez uniquement les accessoires recommandés par le fabricant.
- N'utilisez pas le produit si vous êtes fatigué(e), malade ou en état d'ébriété. Cela diminuera votre vision, votre vigilance, votre coordination et votre jugement.

3 Utilisation

3.1 À faire avant de faire fonctionner le produit pour la première fois

! **ATTENTION!** Utilisez des pinces en plastique ou en bois pour retirer le sandwich de la plaque du grill.

- 1 Connectez le produit à une source d'alimentation, le voyant d'alimentation rouge s'allume.
- 2 Lorsque le voyant vert s'allume, appliquez de l'huile sur les plaques.
- 3 Faites griller deux tranches de pain pendant 6 à 8 minutes.

REMARQUE ! Mettez au rebut le premier sandwich.

- 4 Laissez le produit refroidir.
- 5 Nettoyez les plaques avec un chiffon humide.

3.2 Pour utiliser le produit

! **AVERTISSEMENT!** Ne fermez pas le couvercle avec force. Veillez à ce que le sandwich ne soit pas trop épais.

! **AVERTISSEMENT!** Ne touchez pas la plaque chauffante pendant l'utilisation. Risque de brûlures.

- N'utilisez pas d'outils tranchants pour retirer les aliments de la plaque du grill. N'utilisez que des ustensiles en bois ou en plastique.
- Laissez le produit refroidir avant de retirer les plaques.

3.3 Pour faire fonctionner et arrêter le produit

- 1 Connectez le produit à une source d'alimentation, le voyant d'alimentation rouge s'allume.
- 2 Lorsque le voyant vert s'allume, appliquez de l'huile sur les plaques.
- 3 Placez le sandwich sur la plaque du grill et fermez le couvercle.
- 4 Faites griller le sandwich pendant 6 à 8 minutes.
- 5 Utilisez une pince en plastique ou en bois pour retirer le sandwich.
- 6 Débranchez la fiche pour arrêter le produit.

4 Transport

- Laissez le produit refroidir avant de le déplacer.
- Utilisez la poignée pour soulever ou déplacer le produit.

5 Stockage

- Si le produit n'est pas utilisé pendant une période prolongée, rangez-le dans un endroit propre et sec, hors de portée des enfants et des animaux domestiques.

6 Maintenance

! **AVERTISSEMENT!** Débranchez toujours le câble d'alimentation et laissez le produit refroidir avant de le nettoyer.

! **ATTENTION!** N'utilisez pas de nettoyeurs abrasifs.

- Nettoyez la plaque du grill avec un chiffon humide après chaque utilisation.
- Nettoyez la surface extérieure du produit à l'aide d'un chiffon imbibé d'eau chaude savonneuse.
- Fermez le couvercle et verrouillez la poignée après avoir nettoyé le produit.
- Si le produit est endommagé, adressez-vous à un centre de service agréé.

7 Mise au rebut

- Veillez à respecter la réglementation locale quand vous mettez le produit au rebut. Ne brûlez pas le produit.

8 Données techniques

Spécifications	Valeur
Puissance nominale	230 V, 50~60 Hz
Sortie	700 W
Réglage de température	1
Nombre de plaques de grill	2
Longueur de câble	0,7 m
Dimensions (LxHxP)	20 x 9 cm x 25 cm
Poids	1,5 kg

- L'équipement ne dispose pas d'un mode veille ou d'un autre état équivalent en termes d'exigences d'efficacité énergétique, de fonction de gestion de l'énergie.
- La consommation d'énergie de l'équipement est susceptible d'être plus élevée que celle d'autres modèles d'équipement répondant à ces exigences fonctionnelles.

1	Inleiding	36
1.1	Het product	36
1.2	Beoogd gebruik.....	36
1.3	Symbolen	36
1.4	Productoverzicht	36
2	Veiligheid	36
2.1	Definities van veiligheid.....	36
2.2	Veiligheidsvoorschriften voor gebruik.....	37
3	Gebruik	39
3.1	Doen voordat u het product voor het eerst bedient.....	39
3.2	Het product gebruiken	39
3.3	Het product gebruiken en stoppen.....	39
4	Vervoeren	39
5	Opbergen	39
6	Onderhoud	39
7	Afvoeren	39
8	Technische gegevens	39

1 Inleiding

1.1 Het product

Het product is een sandwichgrill met driehoekige verwarmingsplaten.

1.2 Beoogd gebruik

Het product kan worden gebruikt in huishoudelijke en soortgelijke toepassingen, bijvoorbeeld keukenruimtes voor personeel in winkels, kantoren, boerderijen, in hotels, motels of bed & breakfast-achtige omgevingen.

1.3 Symbolen

	Lees de gebruiksaanwijzing zorgvuldig door en zorg ervoor dat u de instructies begrijpt voordat u het product gebruikt. Bewaar de instructies voor toekomstig gebruik.
	Dit product voldoet aan de geldende EU-richtlijnen en -regelgeving.
	Recyclen als elektrisch afval.

1.4 Productoverzicht

Afbeelding 1

1. Rode lichtindicator
2. Groene lichtindicator
3. Netsnoer
4. Bovenste grill
5. Vergrendeling handvat
6. Onderste grill
7. Bovenste grillplaat
8. Onderste grillplaat
9. Voet

2 Veiligheid

2.1 Definities van veiligheid

! **WAARSCHUWING!** Als u zich niet aan deze voorschriften houdt, kan dat leiden tot (dodelijk) letsel.

! **VOORZICHTIG!** Als u zich niet aan deze voorschriften houdt, kan dat leiden tot schade aan het product, overige materialen of de nabije omgeving.

LET OP! Informatie die in bepaalde situaties noodzakelijk is.

2.2 Veiligheidsvoorschriften voor gebruik

⚠ WAARSCHUWING! Als u zich niet aan deze voorschriften houdt, kan dat leiden tot (dodelijk) letsel.

- Lees en volg de waarschuwingsinstructies voor gebruik.
- Zorg ervoor dat deze personen het product niet zelfstandig bedienen:
 - Kinderen jonger dan 8 jaar.
 - Personen die het product onvoldoende kennen.
 - Personen met een handicap.
- Kinderen mogen niet met het product spelen.
- Kinderen mogen het product niet zelfstandig schoonmaken of onderhouden.
- Trek niet aan het netsnoer om de stekker uit het stopcontact te halen.
- Zorg ervoor dat u de voeding loskoppelt voordat u het product schoonmaakt of er onderhoud aan verricht.
- Voordat u het product voor de eerste keer gebruikt, moet u alle onderdelen reinigen die in contact komen met het voedsel.
- Laat het product niet gebruiken door kinderen of personen die het product niet kennen.
- Gebruik het product niet als er onderdelen ontbreken of beschadigd zijn.
- Breng geen wijzigingen aan in het product.
- Gebruik het product alleen voor de beoogde functie.
- Plaats het product niet in de buurt van waterbronnen en zorg ervoor dat de afstand tot het bad, de wastafel of het toilet meer dan 1,5 m bedraagt.
- Zorg ervoor dat het product niet in het water kan vallen en dat er geen water in het product kan komen.
- Gebruik het product niet als het product, het netsnoer of de stekker beschadigd is.
- Stop het product en trek de kabel uit als het product in contact is geweest met water, niet goed werkt of beschadigd is geraakt.
- Een beschadigde voedingskabel of stekker moet worden vervangen door een erkend servicecentrum of door goedgekeurd personeel om een veilig gebruik te garanderen.
- Laat de voedingskabel of de stekker niet in water of een andere vloeistof vallen, er bestaat een risico op een elektrische schok. Raak het product, de voedingskabel of de stekker niet met natte handen aan.

- Controleer of de netspanning overeenkomt met de nominale spanning op het typeplaatje. Het product moet worden aangesloten op een geaard stopcontact met een aardlekschakelaar met een maximale uitschakelstroom van 30 mA.
- Leg de voedingskabel niet onder tapijten of op een plek waar erop kan worden getrapt. Zorg ervoor dat er geen risico bestaat dat u over de kabel struikelt, dat de kabel beschadigd raakt of onder druk komt te staan.
- Leg de voedingskabel niet om hoeken, en vouw of wikkel het niet te strak wanneer het product niet in gebruik is.
- Gebruik geen verlengkabel tenzij dit nodig is: er bestaat brandgevaar. Als een verlengkabel wordt gebruikt, moet dit in goede staat zijn en van een goedgekeurd type zijn, met een minimale doorsnede van $3 \times 1,5 \text{ mm}^2$.
- Sluit het product aan op een apart stroomcircuit.
- Gebruik het product niet in een explosieve omgeving of in de buurt van brandbare vloeistoffen, gas of stof.
- Plaats het product op minstens 1 meter afstand van brandbare materialen, zoals meubels, papier, gordijnen en dergelijke vanwege het brandgevaar.
- Dek het product niet af vanwege het brandgevaar.
- Houd de ventilatieopeningen op het product schoon om oververhitting te voorkomen en het risico op brand te verminderen.
- Zorg ervoor dat de lucht vrij rond het product kan circuleren. Zet het product niet op een plek met onvoldoende luchtcirculatie, bijvoorbeeld bij muren of grote voorwerpen, onder meubels of in een kast.
- Steek geen vreemde voorwerpen in de ventilatie- of in de uitlaatopeningen, want dan bestaat er gevaar voor elektrische schokken, brand of materiële schade.
- Houd het product schoon; stof, vuil en afzettingen kunnen oververhitting veroorzaken. Verwijder ongewenste materialen op regelmatige tijdstippen.
- Gebruik alleen de door de fabrikant aanbevolen accessoires.
- Gebruik het product niet als u moe, ziek of onder invloed bent. Dat vermindert uw gezichtsvermogen, alertheid en coördinatie- en beoordelingsvermogen.

3 Gebruik

3.1 Doen voordat u het product voor het eerst bedient

! **VOORZICHTIG!** Gebruik een plastic of houten tang om de sandwich van de grillplaat te halen.

- 1 Sluit het product aan op een voeding. Het rode voedingslampje gaat branden.
- 2 Wanneer het groene lampje brandt, brengt u olie aan op de platen.
- 3 Rooster twee sneetjes brood gedurende 6-8 minuten.

LET OP! Gooi de eerste sandwich weg.

- 4 Laat het product afkoelen.
- 5 Reinig de platen met een vochtige doek.

3.2 Het product gebruiken

! **WAARSCHUWING!** Sluit het deksel niet met kracht. Zorg ervoor dat de sandwich niet te dik is.

! **WAARSCHUWING!** Raak de verwarmingsplaat tijdens gebruik niet aan. Gevaar voor brandwonden.

- Gebruik geen scherp gereedschap om voedsel van de grillplaat te verwijderen. Gebruik alleen houten of plastic keukengerei.
- Laat het product afkoelen voordat u de platen verwijdert.

3.3 Het product gebruiken en stoppen

- 1 Sluit het product aan op een voeding. Het rode voedingslampje gaat branden.
- 2 Wanneer het groene lampje brandt, brengt u olie aan op de platen.
- 3 Leg de sandwich op de grillplaat en sluit het deksel.
- 4 Rooster de sandwich 6-8 minuten.
- 5 Gebruik een plastic of houten tang om de sandwich te verwijderen.
- 6 Trek de stekker uit het stopcontact om het product te stoppen.

4 Vervoeren

- Laat het product afkoelen voordat u het verplaatst.
- Gebruik de handgreep wanneer u het product optilt of verplaatst.

5 Opbergen

- Als het product gedurende lange tijd niet wordt gebruikt, bewaar het dan in een schoon en droog gebied waar kinderen en huisdieren geen toegang hebben.

6 Onderhoud

! **WAARSCHUWING!** Maak altijd de voedingskabel los en laat het product afkoelen voordat u het schoonmaakt.

! **VOORZICHTIG!** Gebruik geen schurende reinigingsmiddelen.

- Maak de grillplaat na elk gebruik schoon met een vochtige doek.
- Reinig de buitenkant van het product met een doek die vochtig is gemaakt met warm zeepwater.
- Sluit het deksel en vergrendel de handgreep nadat u het product hebt gereinigd.
- Neem contact op met een erkend servicecentrum als het product beschadigd raakt.

7 Afvoeren

- Volg de lokale voorschriften wanneer u het product afvoert. Verbrand het product niet.

8 Technische gegevens

Specificaties	Waarde
Nominaal vermogen	230 V 50-60 Hz
Vermogen	700 W
Temperatuurstand	1
Aantal grillplaten	2
Snoerlengte	0,7 m
Afmetingen BxHxD	20 x 9 cm x 25 cm
Gewicht	1,5 kg

- De apparatuur heeft geen stand-bymodus of andere gelijkwaardige status wat betreft energie-efficiëntievereisten, energiebeheerfunctie.
- Het stroomverbruik van de apparatuur is waarschijnlijk hoger dan andere apparatuurmodellen die aan deze functionele vereisten voldoen.



www.jula.com