

KAYOBA



031782



LADY'S BIKE

OPERATING INSTRUCTIONS - Original instructions

**SV DAMCYKEL
BRUKSANVISNING**

Översättning av originalinstruktioner

**NO DAMESYKKEL
BETJENINGSANVISNINGER**

Oversettelse av originalinstruksjonene

**DA DAMECYKEL
BETJENINGSVEJLEDNING**

Oversættelse af den originale vejledning

**PL ROWER MIEJSKI
INSTRUKCJA OBSŁUGI**

Przekład instrukcji oryginalnej

**DE DAMENFAHRRAD
BEDIENUNGSANLEITUNG**

Übersetzung der Originalanleitung

**FI NAISTEN POLKUPYÖRÄ
KÄYTTÖOHJE**

Alkuperäisten ohjeiden käännös

**FR VÉLO POUR FEMMES
INSTRUCTIONS D'UTILISATION**

Traduction des instructions d'origine

**NL DAMESFIETS
BEDIENINGSINSTRUCTIES**

Vertaling van de originele instructies

Jula AB förbehåller sig rätten att göra ändringar på produkten. Jula AB innehar upphovsrätten till denna dokumentation. Det är inte tillåtet att modifiera eller ändra denna dokumentation på något sätt och bruksanvisningen ska skrivas ut och användas som den är i förhållande till produkten. Se Julas webbplats för den senaste versionen av bruksanvisningen.

Jula AB forbeholder seg retten til å endre produktet. Jula AB innehar opphavsretten til denne dokumentasjonen. Det er ikke tillatt å modifisere eller endre denne dokumentasjonen på noen som helst måte, og håndboken skal trykkes og brukes som den er i forhold til produktet. For siste versjon av betjeningsanvisningene, se Julas nettsider.

Jula AB forbeholder sig retten til at ændre produktet. Jula AB har ophavsretten til denne dokumentation. Det er ikke tilladt at modificere eller ændre denne dokumentation på nogen måde, og manualen skal printes og bruges som den er i forhold til produktet. For den seneste version af betjeningsvejledningen, se Julas hjemmeside.

Jula AB zastrzega sobie prawo do wprowadzania zmian w produkcie. Jula AB zastrzega sobie prawa autorskie do niniejszej dokumentacji. Dokumentacji nie wolno w żaden sposób modyfikować ani zmieniać, a instrukcję należy drukować i używać ją w odniesieniu do produktu w stanie niezmiennym. Najnowszą wersję instrukcji obsługi można znaleźć na stronie internetowej Jula.

Jula AB reserves the right to make changes to the product. Jula AB claims copyright on this documentation. It is not allowed to modify or alter this documentation in any way and the manual shall be printed and used as it is in relation to the product. For the latest version of operating instructions, refer to the Jula website.

Jula AB behält sich das Recht vor, Änderungen am Produkt vorzunehmen. Jula AB beansprucht die Urheberrechte an dieser Dokumentation. Es ist nicht zulässig, diese Dokumentation in irgendeiner Weise zu verändern oder umzugestalten. Die Anleitung muss gedruckt und so verwendet werden, wie sie in Bezug zum Produkt steht. Die aktuellste Version der Bedienungsanleitung finden Sie auf der Website von Jula.

Jula AB pidättää oikeuden tehdä tuotteeseen muutoksia. Jula AB:llä on tämän dokumentaation tekijänoikeus. Tätä dokumentaatiota ei saa muuttaa millään tavalla ja käyttöopas on tulostettava ja sitä on käytettävä sellaisena kuin se on tämän tuotteen kanssa. Käyttöohjeiden uusin versio löytyy Julan verkkosivustolta.

Jula AB se réserve le droit d'apporter des modifications au produit. Jula AB revendique les droits d'auteur sur cette documentation. Il est interdit de modifier ou d'altérer cette documentation de quelque manière que ce soit et le manuel doit être imprimé et utilisé tel quel en relation avec le produit. Pour obtenir la dernière version des instructions d'utilisation, consultez le site Web de Jula.

Jula AB behoudt zich het recht voor om wijzigingen aan het product aan te brengen. Jula AB claimt het copyright op deze documentatie. Het is niet toegestaan om deze documentatie op welke manier dan ook te wijzigen of te veranderen. De handleiding moet worden afgedrukt en gebruikt zoals deze in relatie tot het product staat. Raadpleeg de Jula-website voor de laatste versie van de bedieningsinstructies.

WWW.JULA.COM

© JULA AB 2025-08-15

**JULA AB
BOX 363, 532 24 SKARA, SWEDEN**

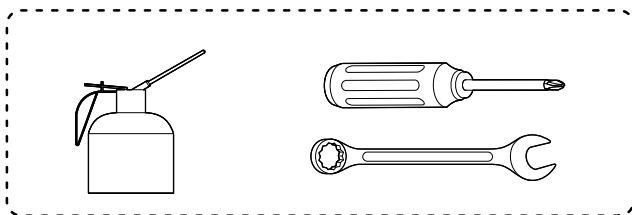
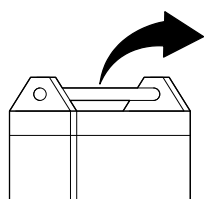
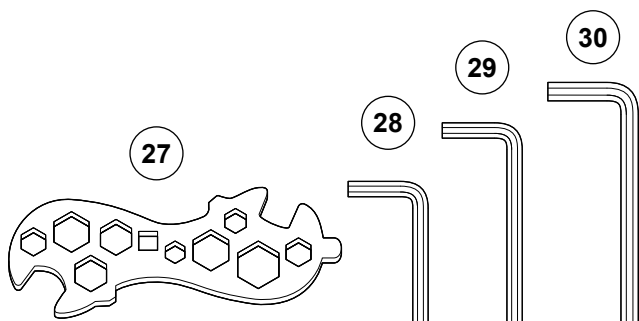
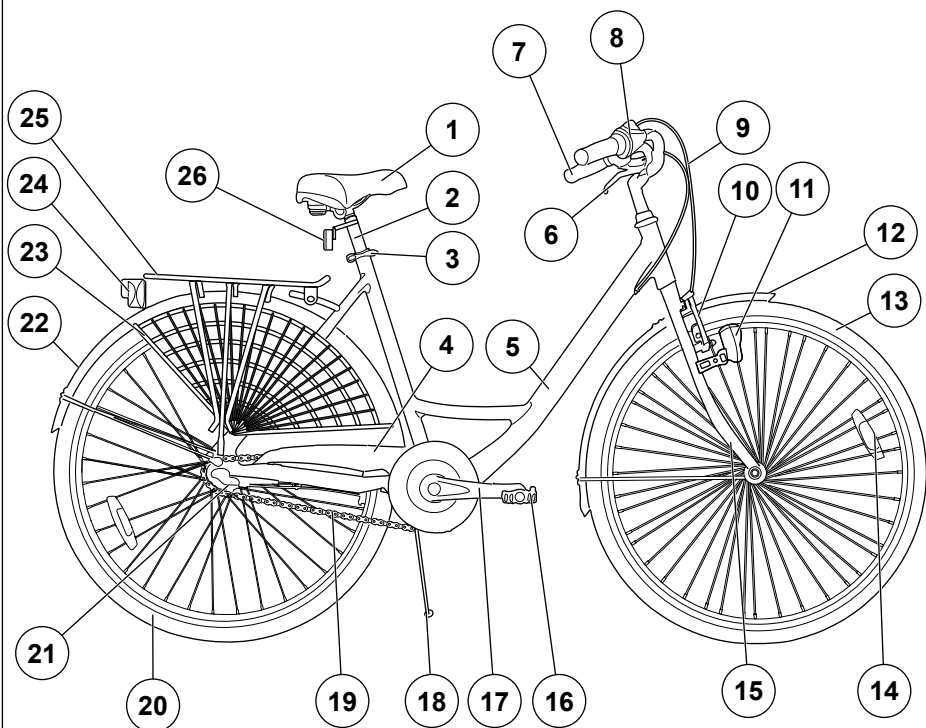

2

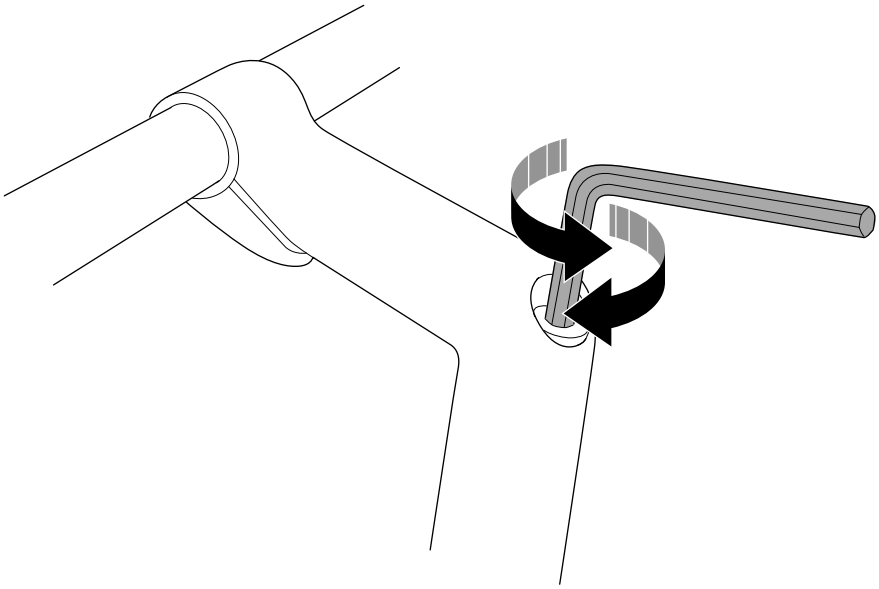

3

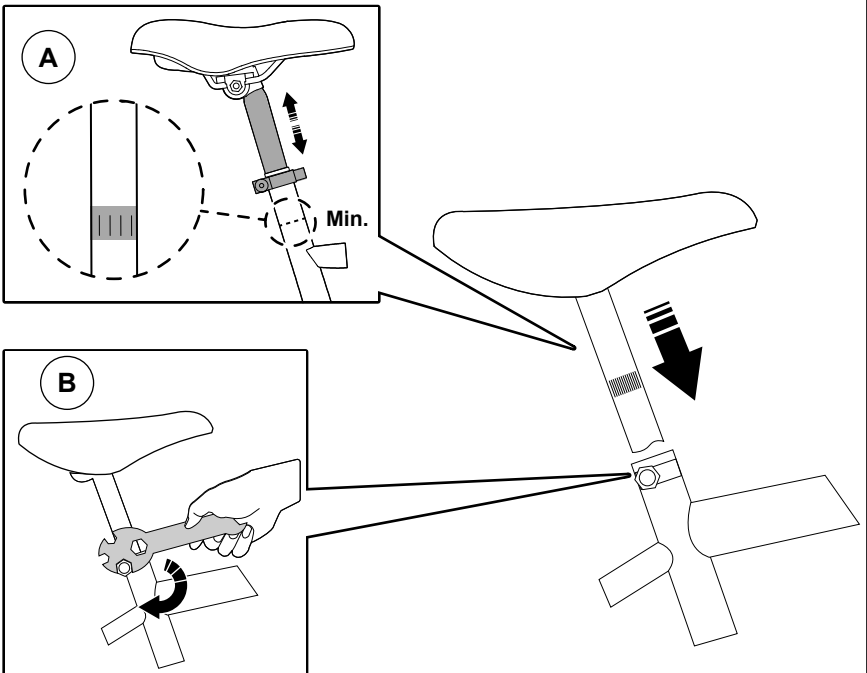

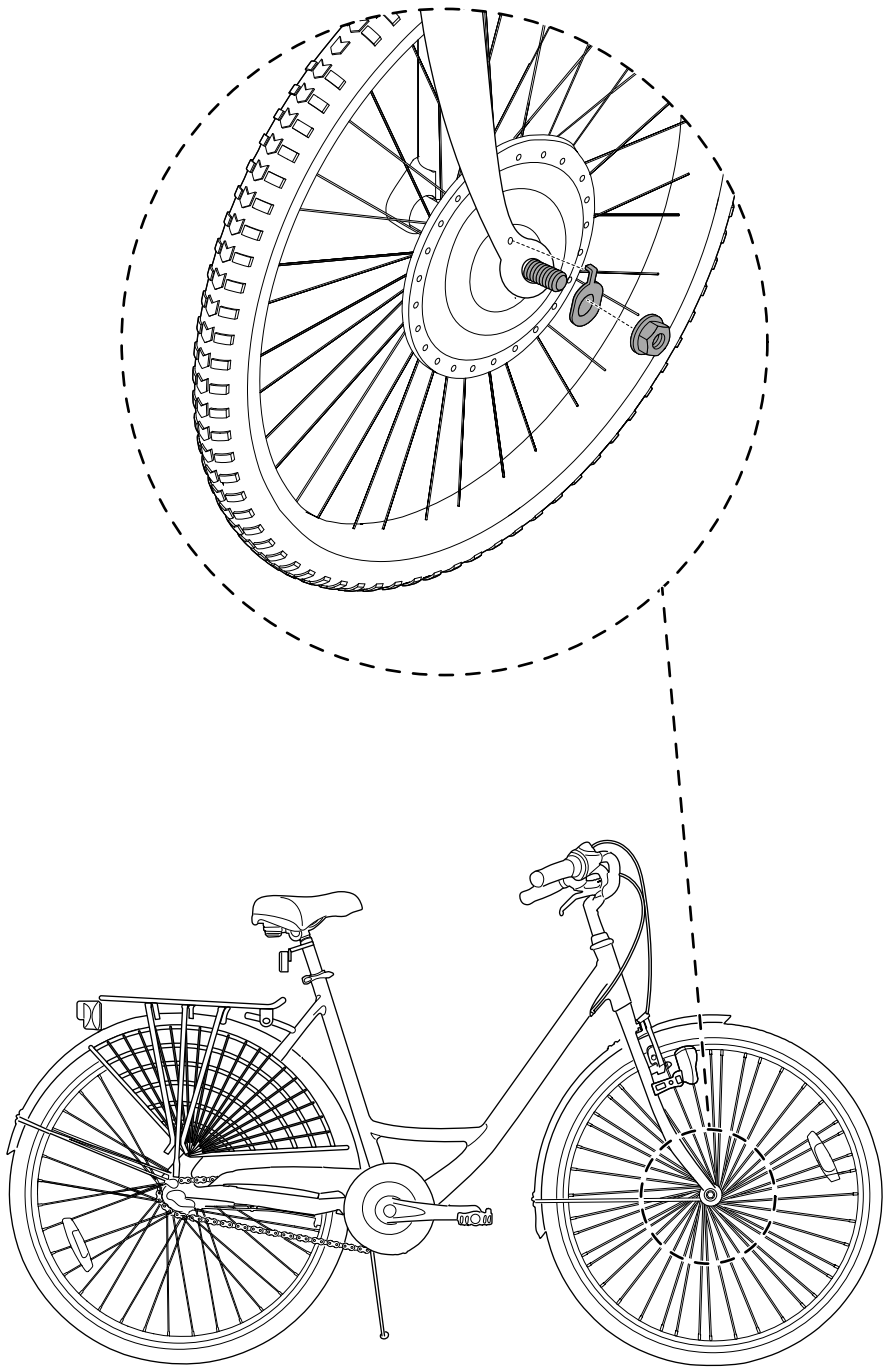

5

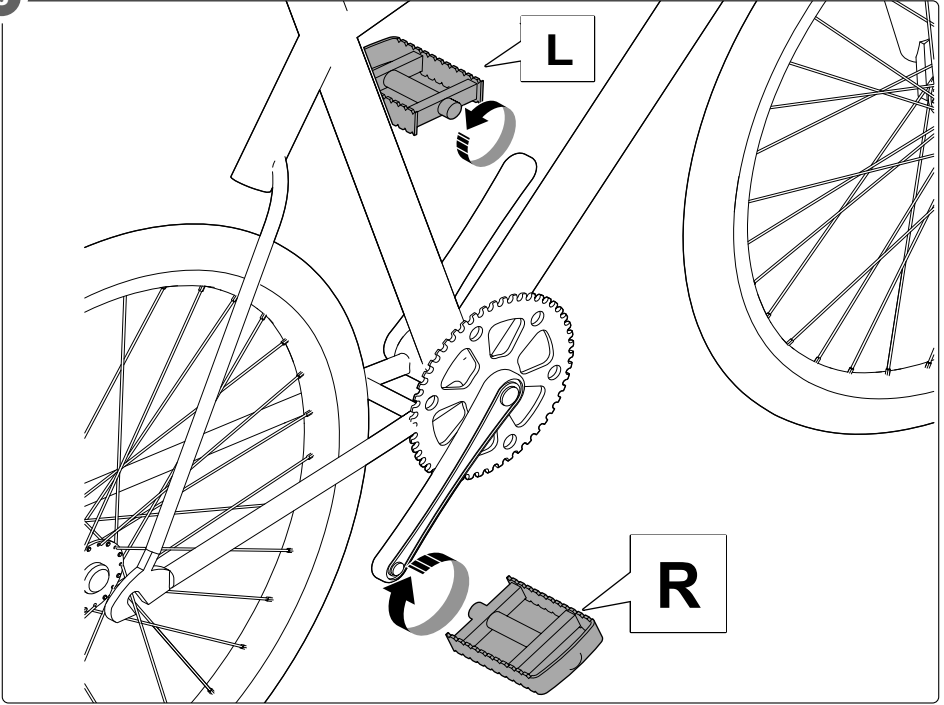

6

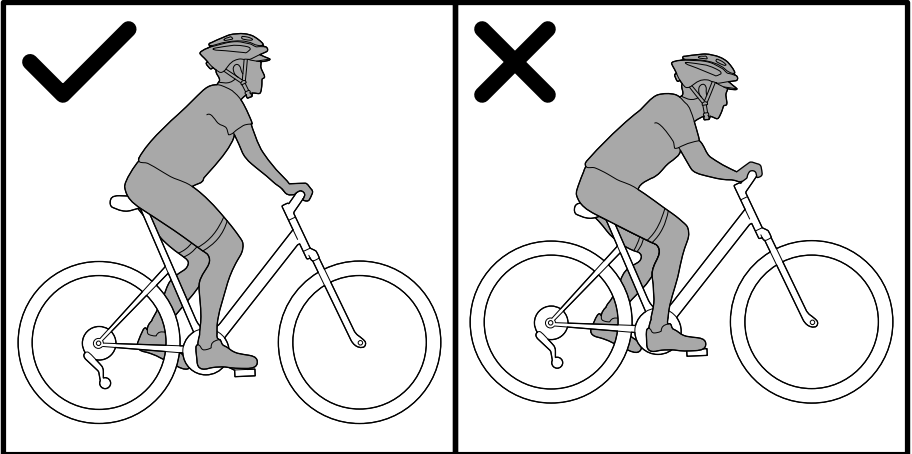

7

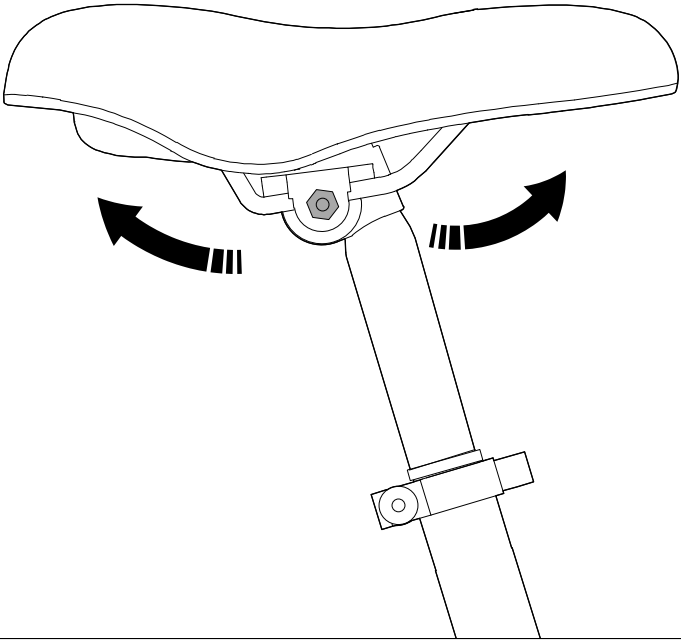

8

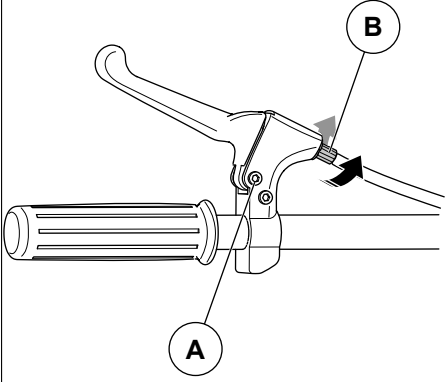

9

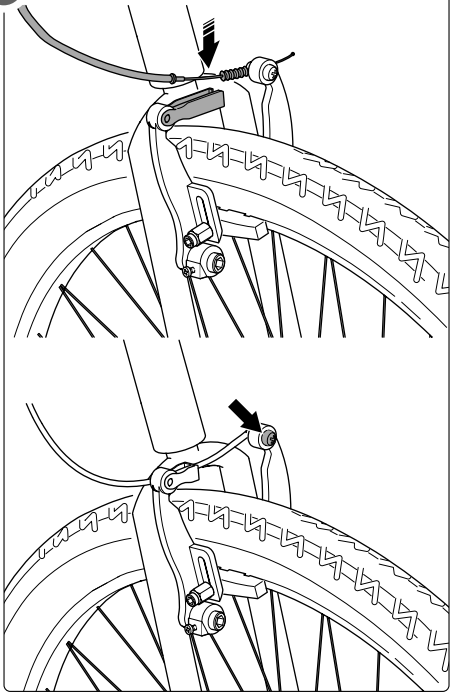

10

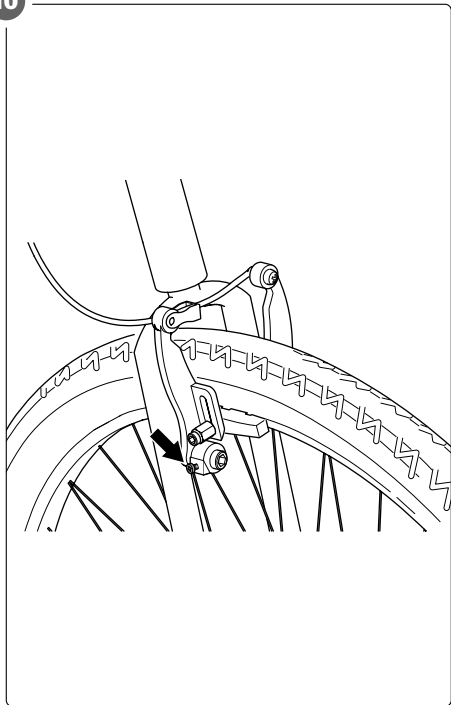

11

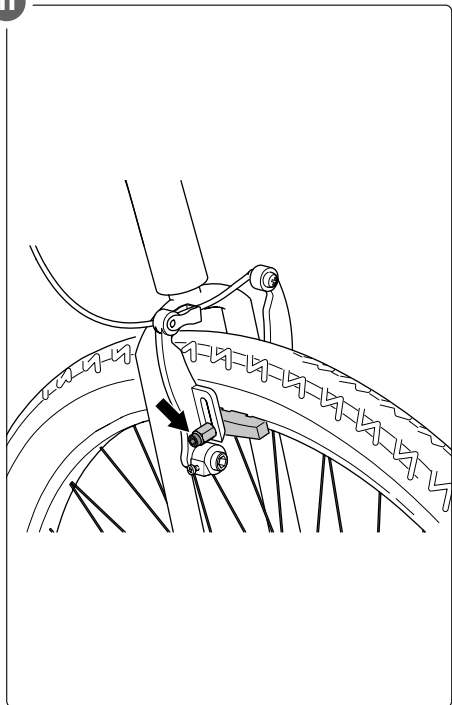

12

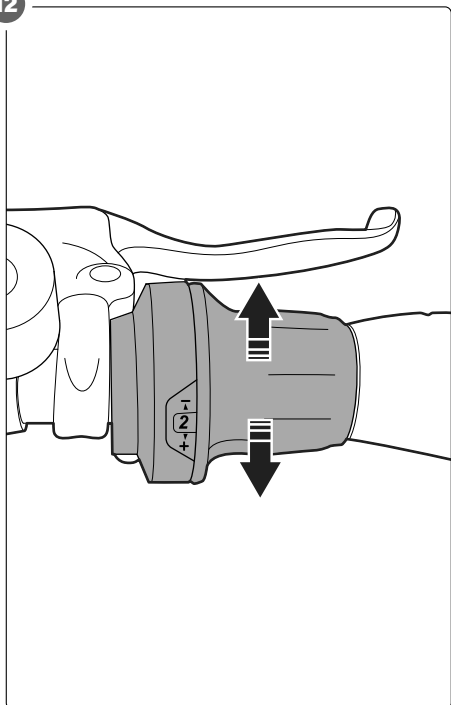

13

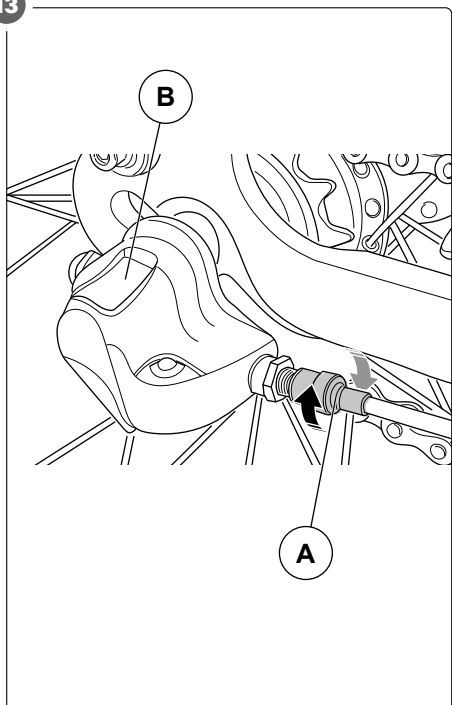

Table of contents

1	Introduction	9
1.1	The product.....	9
1.2	Dedicated use.....	9
1.3	Symbols	9
1.4	Product overview	9
2	Safety	10
2.1	Safety definitions.....	10
2.2	Safety instructions for operation.....	10
3	Assembly	10
3.1	Tools for assembly and adjustments.....	10
3.3	To install the saddle	10
3.4	To install the front wheel.....	10
3.5	To assemble the pedals	11
4	Operation	11
4.1	To do before you operate the product.....	11
4.2	To adjust the saddle height.....	11
4.3	To adjust the saddle horizontally.....	12
4.4	The brake.....	12
5	Maintenance	12
5.1	To clean the product.....	12
5.2	To lubricate the product.....	12
5.3	To adjust the brake handles.....	12
5.4	To adjust the V-brake	13
5.5	To adjust the brake pads	13
5.6	To adjust the gears.....	13
5.7	To do a check of the tire and rims	13
5.8	To do a check of the spokes	13
5.9	To do a check of the hub bearings	13
6	Discard	13
7	Servicing	13
8	Technical data	14

1 Introduction

1.1 The product

The product is a lady's bike with 3 gears.

1.2 Dedicated use

The product is to be used on level roads for example for urban commuting or rides within a city. Do not use the product for other tasks.

1.3 Symbols

	Read the operating instructions carefully and make sure that you understand the instructions before you use the product. Save the instructions for future reference.
	Meets the safety requirements stated in ISO 4210-2: Safety requirements for bicycles – Part 2: Requirements for city and trekking bicycles
	Discarded product must be recycled according to current regulations.
	This product complies with applicable EU directives and regulations.

1.4 Product overview

Figure 1

- Saddle
- Saddle post
- Saddle post clamp
- Sprocket with chain guard
- Frame
- Handbrake
- Handlebars
- Gear lever, front
- Brake and gear wires
- Rim brakes
- Front lamp
- Front mudguard
- Front wheel
- Spoke reflector
- Front fork
- Pedal
- Pedal arm
- Bike stand
- Chain

20. Rear wheel
21. Hub gear
22. Rear mudguard
23. Spoke guard
24. Rear lamp
25. Carrier rack
26. Rear reflector
27. Multi-spanner
28. Hex key 4 mm
29. Hex key 5 mm
30. Hex key 6 mm

2 Safety

2.1 Safety definitions

⚠ Warning! If you do not obey these instructions, there is a risk of death or injury.

⚠ Caution! If you do not obey these instructions, there is a risk of damage to the product, other materials or the adjacent area.

Note! Information that is necessary in a given situation.

2.2 Safety instructions for operation

⚠ Warning! If you do not obey these instructions, there is a risk of death or injury.

- The instructions describe how to ride safely and keep the product in good condition. Read and obey the warning instructions before operation.
- The instructions tell you how to ride safely and keep the product in good condition. Read and obey the instructions carefully. A bike shop must do all important servicing and adjustments. If you cannot go to a bike shop, or if you want to do the adjustments yourself, follow the instructions
- The product is a vehicle. Always obey local traffic regulations.
- Do not let a passenger sit on the product.
- Always wear a bike helmet.
- If it is dark, use the lamps on the product.
- If possible, wear bright clothes.
- If it is wet, the power of the brake is decreased. Cycle more slowly and apply the brake earlier than in dry conditions.

- Do not use the product if you are tired, ill, or intoxicated. This will decrease your vision, alertness, coordination and judgement.
- Do not let children or persons who do not know the product to use it.
- Do not use the product if it is damaged.
- Do not make changes to the product.
- Use the product only for its specified function.

3 Assembly

3.1 Tools for assembly and adjustments

- Multi spanner size 13, 14, 15 mm.
- Hex keys size: 4, 5, 6 mm.
- Screwdrivers.
- Grease.

3.2 To install the handlebar

⚠ Warning! Make sure that the marking for the top position for the handlebars is below the edge of the handlebar tube.

Figure 2

- 1 Install the handlebar tube to the frame.
- 2 Tighten the bolt.
- 3 Adjust the angle of the handle bar if necessary. Tighten the bolt.

3.3 To install the saddle

⚠ Warning! Make sure that the marking for the lowest position on the frame is below the edge of the saddle tube (A).

Figure 3

- 1 Loosen the bolt on the clamp (B) for the saddle post and put the saddle post in the saddle tube of the frame.
- 2 Lock the saddle post at the applicable height.

3.4 To install the front wheel

Figure 4

- 1 Align the hub with the front fork.

- 2 Install the wheel axle and tighten the nuts.

3.5 To assemble the pedals

Note! The right pedal is marked with an R, and the left pedal is marked with an L. Install the right pedal on the right side of the bike, and the left pedal on the left side of the bike. If the pedals are not installed correctly, the threads on the pedals can get damaged.

Note! Put on some locking agent, for example Loctite, on the threads of the pedals before installation.

3.5.1 To install the right pedal

Figure 5

- 1 Attach the right pedal on the crank arm on the chain side and turn it clockwise.
- 2 Tighten the pedal with a combination spanner.

3.5.2 To install the left pedal

Figure 5

- 1 Attach the left pedal on the crank arm on the opposite side of the chain and turn it counter-clockwise.
- 2 Tighten the pedal with a combination spanner.

4 Operation

4.1 To do before you operate the product

Warning! All mechanical components are subject to wear and high stress. Make sure that the product is adjusted correctly. Different materials may react differently to stress or fatigue. If a component gets to its end life, it may suddenly fail, and cause injury. Examine the product for cracks, scratches, discoloration in highly stressed areas. Replace any component that shows these signs immediately.

- Make sure that the product is assembled with brakes and a bell.
- Make sure that the product has a front lamp with a white light and a rear lamp with a red light. Make sure that the lamps can lit.
- Do a check that the reflectors of the product are correctly installed, clean and not obscured. Replace damaged reflectors.

- Learn how to use the components and accessories on the product correctly.
- Make sure that the brake stops the wheels when applied. Make sure that the brake pads are not worn out.
- Make sure that all screws and components are tightened and correctly installed.
- Make sure that the wheels are correctly installed in the front fork and the rear fork.
- Make sure that the rims and tires are not damaged.
- Make sure that the tires have the correct air pressure, refer to the marking on the side of the tires for the correct air pressure.
- Make sure that the steering moves correctly.

4.2 To adjust the saddle height

Note! If you have your foot on the pedal with the crank arm horizontal, the pedal should stay below the knee.

- Make sure that the saddle is adjusted in an applicable position.
- 1 Loosen the saddle clamp and adjust the height of the saddle to the applicable position. Move the saddle with small adjustments to find the correct position.
 - 2 If it is necessary, adjust the angle of the saddle. Loosen the bolt that secures the saddle, adjust the angle and tighten the bolt.

4.2.1 To find the applicable height of the saddle

Warning! Make sure that the marking for the top position on the saddle is below the edge of the saddle tube.

Figure 6

- 1 Sit on the saddle.

Note! Make sure that you are stable, for example hold onto a wall or use a stationary trainer.

- 2 Put your heel on the pedal and move the crank arm so that the pedal is at the bottom position. Your knee should be straight, not bend.

Note! If you cannot reach the pedal or your hips rock when you pedal, the saddle is too high.

- 3 Open the quick-release lever on the saddle tube to adjust the height.

- 4 Close the quick-release lever.

4.3 To adjust the saddle horizontally

Figure 7

- 1 Loosen the below the saddle.
- 2 Adjust the position of the saddle forward or rearward. Move the saddle with small adjustments to find the applicable position.
- 3 Tighten the screw.

4.4 The brake

⚠ Warning! Do not use a product with brakes that do not operate correctly.

- The product has a V-brake at the front, activated by the brake lever on the left handle.

5 Maintenance

5.1 To clean the product

- Clean the product at regular intervals. Use a mild detergent. Do not use degreasing products because it can penetrate the bearings and chain and have a negative effect on the lubrication.
- If the product gets wet, wipe with a towel after use.
- If the product is used on a salted surface, flush it with fresh water after use.
- Do a check that the welds on the frame are not damaged and free from rust.
- Only an approved service technician can do maintenance of the product and the electrical components.

5.2 To lubricate the product

- Lubricate the chain with transmission lubricant at 1 to 2 month intervals, or more often if necessary.
- Lubricate the saddle post, the front hub and the pedals with grease at 1 to 2 month intervals, or more often if it is necessary.

Note! Do not use too much lubricant. The speed control, brake pads and rims must be kept free from lubricants.

5.2.1 To lubricate the wires

- Make sure that the wires are well lubricated. Lubricate with an applicable oil.

5.2.2 To lubricate the chain

The chain must be lubricated at regular intervals. If the chain is dry, it can rust and get damaged.

- 1 Lubricate the chain with an applicable chain oil.
- 2 Move the pedal a few turns to let the oil go into the link.
- 3 Wipe the chain with a cloth.

5.2.3 To tension the chain

A chain that is not correctly tensioned can be dangerous. Do a check of the chain tension. The chain is correctly tensioned if you can move it 1 cm up and down when it is pushed with a finger. If the chain can be moved more than 1 cm up or down it must be tensioned.

- 1 Loosen the rim brake screw.
- 2 Loosen the nuts on the rear wheel and pull the rear wheel rearwards.
- 3 Tighten the nuts. Make sure that the wheel is linear and installed correctly.
- 4 Make sure that the chain has the correct tension.
- 5 Make sure that the rear wheel axle is correctly tightened.
- 6 Tighten the rim brake screw.

5.3 To adjust the brake handles

The brake must apply full power when the brake lever is pushed halfway. The brake must not push against the rim when the brake lever is not activated. The brake lever must not be pushed fully to the handlebar.

- 1 Adjust the tension for the front brake with the adjuster screw (A) on the brake lever. (Figure 8)
- 2 If larger adjustment is necessary, release the wire lock (B) on the brake arm.
- 3 Move the wire to required position and fully tighten the wire lock. (Figure 9)

Note! To replace the brake wires, refer to an approved service center.

5.4 To adjust the V-brake

The spring tension on the V-brake prevents the brake pads to touch the rim when the brake lever is released.

Note! Use a screw driver of a correct size. Turn the screws on each side of the V-brake until the arms moves parallel.

Figure 10

- Turn the adjusting screws on each side clockwise to increase the tension.
- Turn the screws counter-clockwise to decrease the tension.

5.5 To adjust the brake pads

⚠ Caution! The brake pads must not touch the tire or move below the bottom edge. The brake pads must touch the middle of the rim when activated.

Figure 11

- 1 To adjust the position of the brake pads, loosen the hex screw and adjust the position of the pad.
- 2 Tighten the hex screw.

Note! If it is necessary, replace the brake pads. Refer to an approved service center.

5.6 To adjust the gears

- Turn the gear lever and select gear 2 on the right-hand side of the handlebars. (Figure 12)
- Release the lock nut for the adjusting screw on the dérailleur on the right side of the rear hub.
- Turn the adjusting screw (A). Make sure that the yellow marker in the window is between the 2 white lines (B). Tighten the lock nut. (Figure 13)

5.7 To do a check of the tire and rims

- Examine the spokes and make sure that they are correctly tensioned and that the wheels are not buckled or damaged.
- Do a check of the wear line on the side of the rim. The wear line shows the wear from the brakes. Replace the rim if the wear line is no longer visible.
- Do a check of the air pressure in the tires at regular intervals. Refer to the side of the tire for the correct air pressure.

- Do a check of the tires at regular intervals to make sure that the tires are not damaged.
- Do not let the tire touch oil, petrol, paraffin or agents that can cause damage to rubber.

5.8 To do a check of the spokes

Note! A warped rim or broken spoke shows that the wheel is damaged. Refer to an approved service center.

The spokes must be tensioned equally around the wheel.

- 1 To do a check of the tension, push together 2 adjacent spokes on the same side of the wheel.
- 2 Do this procedure around the wheel to find loose spokes.
- 3 Examine the rim and make sure that it is not warped. Spin the wheel and use the brake pads as a reference.
- 4 Tension loose spokes with a spoke key. If you do not know how to tension the spokes, refer to an approved service center.

5.9 To do a check of the hub bearings

⚠ Caution! Make sure that the hub bearings are not loose.

- 1 Hold the wheel and move it forward and rearward.
- 2 Adjust the hub bearing if necessary to make sure that the bearings and bearing races do not get damage.

6 Discard

- Make sure that you follow local regulations when you discard the product. Do not burn the product.

7 Servicing

- Only use original spare parts.
- Always disconnect the battery and the charger before you do maintenance to the product.

8 Technical data

Specification	Value
Tyre size	622x40 mm
Wheel size	700 C
Frame size	20"
Weight	15.2 kg
Number of gears	3
Frame material	Aluminium
Rim material	Aluminium
Suspension front	NO
Suspension rear	NO
Front brake	V-brake
Rear brake	Foot brake
Type of rear brake	Hand brake/ Foot brake
Maximum load (cyclist and luggage)	110 kg

Innehållsförteckning

1	Inledning	15
1.1	Produkten.....	15
1.2	Avsedd användning	15
1.3	Symboler	15
1.4	Produktöversikt.....	15
2	Säkerhet	16
2.1	Säkerhetsdefinitioner.....	16
2.2	Säkerhetsinstruktioner för användning	16
3	Montering	16
3.1	Verktyg för montering och justeringar	16
3.3	Att montera sadeln.....	16
3.4	Att montera framhjulet	16
3.5	Att montera pedalerna.....	17
4	Användning	17
4.1	Att göra innan du använder produkten.....	17
4.2	Att justera sadelns höjd	17
4.3	Att justera sadeln horisontellt.....	18
4.4	Bromsen.....	18
5	Underhåll	18
5.1	Att rengöra produkten	18
5.2	Att smörja produkten	18
5.3	Att justera bromsspakarna.....	18
5.4	Att justera V-bromsen	19
5.5	Att justera bromsbeläggen.....	19
5.6	Att justera växlar.....	19
5.7	Att kontrollera däck och fälgar	19
5.8	Att kontrollera ekrarna.....	19
5.9	Att kontrollera navlagren.....	19
6	Kassering	19
7	Service	19
8	Tekniska data	20

1 Inledning

1.1 Produkten

Produkten är en damcykel med tre växlar.

1.2 Avsedd användning

Produkten är avsedd att användas på jämna vägar, t.ex. för lokal pendling eller resor inom staden. Använd inte produkten för andra ändamål.

1.3 Symboler

	Läs bruksanvisningen noggrant och se till att du förstår instruktionerna innan du börjar använda produkten. Spara bruksanvisningen för framtida bruk.
	Produkten uppfyller säkerhetskraven i SS-EN ISO 4210-2: Cyklar - Säkerhetskrav - Del 2: Krav för city- och trekking-, MTB- och racercyklar
	Kasserad produkt måste återvinnas i enlighet med gällande förordningar.
	Denna produkt uppfyller tillämpliga EU-direktiv och -förordningar.

1.4 Produktöversikt

(Bild 1)

1. Sadel
2. Sadelstolpe
3. Klämma för sadelstolpe
4. Kedjehjul med kedjeskydd
5. Ram
6. Handbroms
7. Styre
8. Växelspak, fram
9. Vajrar till bromsar och växlar
10. Fälgbromsar
11. Framlyse
12. Främre stänkskärm
13. Framhjul
14. Ekerreflex
15. Framgaffel
16. Pedal
17. Pedalarm
18. Cykelstöd
19. Kedja

- 20. Bakhjul
- 21. Navväxel
- 22. Bakre stänkskärm
- 23. Ekerskydd
- 24. Baklyse
- 25. Pakethållare
- 26. Bakre reflex
- 27. Multinyckel
- 28. Insexnyckel 4 mm
- 29. Insexnyckel 5 mm
- 30. Insexnyckel 6 mm

2 Säkerhet

2.1 Säkerhetsdefinitioner

⚠ Varning! Om du inte följer dessa instruktioner finns det risk för personskada eller dödsfall.

⚠ Försiktighet! Om du inte följer dessa instruktioner finns det risk för att du skadar produkten, andra material eller det närliggande området.

Obs! Information som är nödvändig i en specifik situation.

2.2 Säkerhetsinstruktioner för användning

⚠ Varning! Om du inte följer dessa instruktioner finns det risk för personskada eller dödsfall.

- Instruktionerna beskriver hur du cyklar säkert och håller produkten i gott skick. Läs och följ instruktionerna noggrant innan användning.
- Instruktionerna beskriver hur du cyklar säkert och håller produkten i gott skick. Läs och följ instruktionerna noggrant. All viktig service och alla viktiga justeringar måste utföras av en cykelverkstad. Om du inte kan ta dig till en cykelverkstad eller om du vill göra justeringarna själv, följ instruktionerna.
- Produkten är ett fordon. Följ alltid lokala trafikbestämmelser.
- Låt inte någon passagerare sitta på produkten.
- Använd alltid cykelhjälm.
- Om det är mörkt, använd produktens lysen.
- Om möjligt, bär ljusa kläder.
- Om underlaget är vått minskar bromseffekten. Cykla långsammare och bromsa tidigare än vid torrt väder.

- Använd inte produkten om du är trött, sjuk eller berusad. Dessa har en negativ påverkan på din syn, uppmärksamhet, koordination och omdöme.
- Låt inte barn eller personer som inte vet hur man använder produkten använda den.
- Använd inte produkten om den är skadad.
- Gör inga ändringar på produkten.
- Använd endast produkten för dess avsedda ändamål.

3 Montering

3.1 Verktyg för montering och justeringar

- Skiftnyckel storlek 13, 14, 15 mm
- Sexkantnycklarnas storlek: 4, 5, 6 mm
- Skruvmejslar
- Fett

3.2 Att montera styret

⚠ Varning! Se till att markeringen för styrets översta läge är under kanten på styrröret.

(Bild 2)

- 1 Montera styrröret på ramen.
- 2 Dra åt bulten.
- 3 Justera vinkeln på handtaget, vid behov. Dra åt bulten.

3.3 Att montera sadeln

⚠ Varning! Se till att markeringen på ramen för det lägsta läget befinner sig under sadelrörets kant (A).

(Bild 3)

- 1 Lossa bulten från klämman (B) för sadelstolpen och placera sadelstolpen i ramens sadelrör.
- 2 Lås sadelstolpen vid tillämplig höjd.

3.4 Att montera framhjulet

(Bild 4)

- 1 Rikta in navet mot framgaffeln.
- 2 Montera hjulaxeln och dra åt muttrarna.

3.5 Att montera pedalerna

Obs! Den högra pedalen är märkt med ett R (Right) och den vänstra pedalen är märkt med ett L (Left). Montera den högra pedalen på cykelns högra sida och den vänstra pedalen på cykelns vänstra sida. Om pedalerna inte monteras korrekt kan gängorna på pedalerna skadas.

Obs! Sätt på lite gängläsningsmedel, t.ex. Loctite, på pedalernas gängor före montering.

3.5.1 Att montera höger pedal

(Bild 5)

- 1 Fäst den högra pedalen på vevarmen på kedjesidan och vrid den medurs.
- 2 Dra åt pedalen med en skruvnyckel/blocknyckel.

3.5.2 Att montera vänster pedal

(Bild 5)

- 1 Fäst den vänstra pedalen på vevarmen på motsatt sida av kedjan och vrid den moturs.
- 2 Dra åt pedalen med en skruvnyckel/blocknyckel.

4 Användning

4.1 Att göra innan du använder produkten

⚠ Varning! Alla mekaniska komponenter utsätts för slitage och hög belastning. Se till att produkten är korrekt justerad. Olika material kan reagera olika på påfrestningar. Om en komponent när slutet av sin livslängd kan den plötsligt gå sönder och orsaka personskador. Undersök produkten med avseende på sprickor, repor och missfärgningar på hårt belastade ställen. Byt omedelbart ut en komponent som visar dessa tecken.

- Se till att produkten är monterad med bromsar och ringklocka.
- Se till att produkten har ett framlyse med vitt sken och ett baklyse med rött sken. Se till att lysena går att tända.
- Kontrollera att reflexerna är korrekt monterade, rena och inte skymda/dolda. Byt ut skadade reflexer.
- Lär dig hur du använder produktens komponenter och tillbehör på rätt sätt.

- Se till att bromsen stoppar hjulen när de ansätts (trycks in). Se till att bromsbeläggen inte är utslitna.
- Se till att alla skruvar och komponenter är åtdragna och korrekt monterade.
- Se till att hjulen är korrekt monterade i fram- och bakgaffeln.
- Se till att varken fälgarna eller däcken är skadade.
- Se till att däcken har rätt lufttryck. Se märkningen på sidan av däcken för rätt lufttryck.
- Se till att styrningen rör sig korrekt.

4.2 Att justera sadelns höjd

Obs! Om du har foten på pedalen med vevarmen i horisontellt läge ska pedalen stanna nedanför ditt knä.

- Se till att sadeln är inställd i tillämpligt läge.
- 1 Lossa sadelklämman och justera sadelns höjd till tillämpligt läge. Flytta sadeln med små justeringar för att hitta rätt läge.
 - 2 Justera sadelns vinkel, vid behov. Lossa på bulten som låser fast sadeln, justera vinkeln och dra åt bulten.

4.2.1 Att hitta tillämplig sadelhöjd

⚠ Varning! Se till att markeringen för sadelns högsta läge är under kanten på sadelstänggen.

(Bild 6)

- 1 Sätt dig på sadeln.

Obs! Se till att du sitter stadigt, håll t.ex. i dig i en vägg eller använd en stationär cykeltrainer.

- 2 Sätt hälen på pedalen och flytta vevarmen så att pedalen hamnar i det nedersta läget. Ditt knä ska vara rakt, inte böjt.

Obs! Om du inte når pedalen eller om dina höfter gungar när du trampar är sadeln för hög.

- 3 Öppna snabbjusteringsspaken på sadelröret för att justera höjden.
- 4 Stäng snabbjusteringsspaken.

4.3 Att justera sadeln horisontellt

(Bild 7)

- 1 Lossa skruven under sadeln.
- 2 Justera sadelns läge framåt eller bakåt. Flytta sadeln med små justeringar för att hitta ett lämpligt läge.
- 3 Dra åt skruven.

4.4 Bromsen

! **Varning!** Använd inte en produkt med bromsar som inte fungerar korrekt.

- Produkten har en V-broms fram som aktiveras med bromsspaken på styrets vänstra handtag.

5 Underhåll

5.1 Att rengöra produkten

- Rengör produkten regelbundet. Använd ett mildt rengöringsmedel. Använd inte avfettningsprodukter eftersom de kan tränga in i lager och kedja och påverka smörjningen negativt.
- Om produkten blir våt, torka av den med en handduk efter användning.
- Om produkten används på underlag med salt ska den spolas med färskvatten efter användning.
- Kontrollera att svetsfogarna på ramen inte är skadade och att de är fria från rost.
- Underhåll av produkten och de elektriska komponenterna får endast utföras av en auktoriserad servicetekniker.

5.2 Att smörja produkten

- Smörj kedjan med växelsmörjmedel med 1-2 månaders intervall eller oftare, vid behov.
- Smörj sadelstolpen, framhulets nav och pedalerna med fett, med 1-2 månaders intervall eller oftare, vid behov.

Obs! Använd inte för mycket smörjmedel. Hastighetsregleringen, bromsbeläggen och fälgarna måste hållas fria från smörjmedel.

5.2.1 Att smörja vajrarna

- Se till att vajrarna är välsmorda. Smörj med lämplig olja.

5.2.2 Att smörja kedjan

Kedjan måste smörjas regelbundet. Om kedjan är torr kan den rosta och bli skadad.

- 1 Smörj kedjan med en lämplig kedjeolja.
- 2 Rör på pedalerna några varv för att låta oljan tränga in i länken.
- 3 Torka av kedjan med en trasa.

5.2.3 Att spänna kedjan

En kedja som inte är korrekt spänd kan vara farlig. Kontrollera kedjespänningen. Kedjan är korrekt spänd om du kan flytta den 1 cm upp och ner när du trycker på den med ett finger. Om kedjan kan röra sig mer än 1 cm uppåt eller nedåt måste den spännas.

- 1 Lossa skruven på fölgbromsen.
- 2 Lossa muttrarna på bakhjulet och dra bakhjulet bakåt.
- 3 Dra åt muttrarna. Se till att hjulet är rakt och korrekt monterat.
- 4 Se till att kedjan har rätt spänning.
- 5 Se till att bakhjulsaxeln är korrekt åtdragen.
- 6 Dra åt skruven på fölgbromsen.

5.3 Att justera bromsspakarna

Bromsen måste aktiveras med full kraft när bromsspaken trycks in halvvägs. Bromsen får inte ligga an mot fälgen när bromsspaken inte är aktiverad (intryckt). Bromsspaken får inte tryckas in helt mot styret.

- 1 Justera frambromsens spänning med justeringsskruven (A) på bromsspaken. (Bild 8)
- 2 Om en större justering behövs, lossa vajerlåset (B) på bromsarmen.
- 3 Flytta vajern till önskat läge och dra åt vajerlåset helt. (Bild 9)

Obs! Vänd dig till en auktoriserad cykelverkstad om du vill byta ut bromsvajrarna.

5.4 Att justera V-bromsen

Fjäderspänningen på V-bromsen förhindrar att bromsbeläggen nuddar fälgen när bromsspaken släpps.

Obs! Använd en skruvmejsel av rätt storlek. Vrid skruvarna på vardera sidan av V-bromsen tills bromsarmarna rör sig parallellt.

(Bild 10)

- Vrid justeringsskruvarna på vardera sidan medurs för att öka spänningen.
- Vrid skruvarna moturs för att minska spänningen.

5.5 Att justera bromsbeläggen

⚠ Försiktighet! Bromsbeläggen får inte vidröra däcket eller hamna nedanför underkanten. Bromsbeläggen måste vidröra fälgens mitt när de aktiveras (trycks in).

(Bild 11)

- 1 För att justera bromsbeläggets läge, lossa på sexkantsskruven och justera beläggets läge.
- 2 Dra åt sexkantsskruven.

Obs! Byt ut bromsbeläggen, vid behov. Kontakta en auktoriserad serviceverkstad.

5.6 Att justera växlarna

- Vrid växelspaken och välj växel 2 på styrets högra handtag. (Bild 12)
- Lossa låsmuttern för justeringsskruven på växelbytarens på höger sida av det bakre navet.
- Vrid på justeringsskruven (A). Se till att den gula markeringen i fönstret ligger mellan de två vita linjerna (B). Dra åt låsmuttern. (Bild 13)

5.7 Att kontrollera däck och fälgar

- Undersök ekrarna och se till att de är korrekt spända och att hjulen inte är buckliga, skeva eller skadade.
- Kontrollera slitagelinjen på sidan av fälgen. Slitagelinjen visar slitaget från bromsarna. Byt ut fälgen om slitagelinjen inte längre är synlig.
- Kontrollera lufttrycket i däcken regelbundet. Se sidan av däcket för det korrekta lufttrycket.
- Kontrollera däcken regelbundet för att se till att de inte är skadade.
- Låt inte däcket komma i kontakt med olja, bensin, paraffin eller andra ämnen som kan skada gummit.

5.8 Att kontrollera ekrarna

Obs! En skev fälg eller en avbruten eker visar att hjulet har skadats. Kontakta en auktoriserad serviceverkstad.

Ekrarna måste vara jämnt spända runt hela hjulet.

- 1 För att kontrollera spänningen, tryck ihop två intilliggande ekrar på samma sida av hjulet.
- 2 Gör samma procedur runt hela hjulet för att hitta lösa ekrar.
- 3 Undersök fälgen och se till att den inte är skev. Snurra på hjulet och använd bromsbeläggen som referens.
- 4 Spänn lösa ekrar med en ekernyckel. Om du inte vet hur du ska spända ekrarna, vänd dig till en auktoriserad serviceverkstad.

5.9 Att kontrollera navlagren

⚠ Försiktighet! Se till att navlagren inte är lösa.

- 1 Håll i hjulet och för det framåt och bakåt.
- 2 Justera navlagren, vid behov, för att se till att lagren och lagerbanorna inte skadas.

6 Kassering

- Se till att du följer lokala bestämmelser när du kasserar produkten. Elda inte upp produkten.

7 Service

- Använd endast originalreservdelar.
- Koppla alltid bort batteriet och laddaren innan du utför underhåll på produkten.

8 Tekniska data

Specifikation	Värde
Däckstorlek	622 x 40 mm
Hjulstorlek	700 C
Ramstorlek	20 tum
Vikt	15,2 kg
Antal växlar	3
Rammaterial	Aluminium
Fälgmateriel	Aluminium
Fjädring fram	Nej
Fjädring bak	Nej
Frambroms	V-broms
Bakbroms	Fotbroms
Typ av bakre broms	Handbroms/Fotbroms
Maximal last (cyklist och bagage)	110 kg

Innholdsfortegnelse

1	Introduksjon	21
1.1	Produktet.....	21
1.2	Tiltentkt bruk.....	21
1.3	Symboler	21
1.4	Produktoversikt.....	21
2	Sikkerhet	22
2.1	Sikkerhetsspesifikasjoner.....	22
2.2	Sikkerhetsinstruksjoner for bruk.....	22
3	Montering	22
3.1	Verktøy for montering og justering	22
3.3	For å installere setet	22
3.4	Slik monterer du forhjulet	22
3.5	Slik monterer du pedalene	23
4	Bruk	23
4.1	Før du bruker produktet	23
4.2	Slik justerer du setehøyden	23
4.3	For å justere setet horisontalt.....	23
4.4	Bremsen.....	24
5	Vedlikehold	24
5.1	Rengjøring av produktet.....	24
5.2	Slik smører du produktet.....	24
5.3	Slik justerer du bremsehåndtakene.....	24
5.4	Slik justerer du felgbremsen.....	24
5.5	Slik justerer du bremseklossene	25
5.6	Justere girene.....	25
5.7	Slik kontrollerer du dekk og felger	25
5.8	Slik kontrollerer du eikene.....	25
5.9	Slik kontrollerer du navlagrene	25
6	Avhending	25
7	Service	25
8	Tekniske data	25

1 Introduksjon

1.1 Produktet

Produktet er en damesykkel med 3 gir.

1.2 Tiltentkt bruk

Produktet skal brukes på jevne veier, for eksempel til pendling i byområder eller turer i en by. Ikke bruk produktet til andre oppgaver.

1.3 Symboler

	Les bruksanvisningen nøye og forsikre deg om at du har forstått den før du tar produktet i bruk. Ta vare på bruksanvisningen for fremtidig bruk.
	Oppfyller sikkerhetskravene i ISO 4210-2: Sikkerhetskrav for sykler - Del 2: Krav til by- og tursykler
	Utrangert produkt må gjenvinnes i henhold til gjeldende lover og regler.
	Dette produktet er i samsvar med gjeldende EU-direktiver og -forskrifter.

1.4 Produktoversikt

Figur 1

1. Sete
2. Setestolpe
3. Klemme for sadelstolpe
4. Tannhjul med kjedebeskyttelse
5. Ramme
6. Håndbrems
7. Styre
8. Girspak, foran
9. Vaiere til bremses og gir
10. Felgbremser
11. Fremre lykt
12. Skjerm foran
13. Forhjul
14. Reflektor for eiker
15. Forgaffel
16. Pedal
17. Pedalarm
18. Sykkelstøtte
19. Kjede
20. Bakhjul

21. Navgir
22. Bakskjerm
23. Eikebeskyttelse
24. Baklykt
25. Bagasjebrett
26. Reflektor bak
27. Multinøkkel
28. Unbrakonøkkel 4 mm
29. Unbrakonøkkel 5 mm
30. Unbrakonøkkel 6 mm

2 Sikkerhet

2.1 Sikkerhetsspesifikasjoner

⚠ Advarsel! Hvis du ikke følger disse instruksjonene, er det fare for død eller personskaade.

⚠ Forsiktig! Hvis du ikke følger disse instruksjonene, er det fare for skade på produktet, annet materiell eller på omgivelsene.

Merk! Informasjon som er nødvendig i en gitt situasjon.

2.2 Sikkerhetsinstruksjoner for bruk

⚠ Advarsel! Hvis du ikke følger disse instruksjonene er det fare for død eller skade.

- Instruksjonene beskriver hvordan du kjører trygt og holder produktet i god stand. Les og følg advarselsinstruksjonene før bruk.
- Instruksjonene beskriver hvordan du sykler trygt og holder produktet i god stand. Les og følg instruksjonene nøye. Alle viktige service- og justeringsarbeider må utføres av en sykkelforretning. Hvis du ikke har mulighet til å oppsøke en sykkelbutikk, eller hvis du ønsker å gjøre justeringene selv, kan du følge disse instruksjonene
- Produktet er et kjøretøy. Følg alltid lokale trafikkregler.
- Ikke la en passasjer sitte på produktet.
- Bruk alltid sykkelhjelm.
- Hvis det er mørkt, bruke lampene på produktet.
- Hvis mulig, bruk lyse klær.
- Bremskraften reduseres hvis det er vått. Sykle saktere og brems tidligere enn du ville gjort i tørt vær.
- Ikke bruk produktet hvis du er trett, syk eller beruset. Dette vil redusere synet, årvåkenheten, koordinasjonen og dømmekraften din.

- Ikke la barn eller personer som ikke vet hvordan de skal betjene produktet, bruke det.
- Ikke bruk produktet hvis det er skadet.
- Ikke gjør endringer på produktet.
- Bruk produktet kun til det som det er beregnet på.

3 Montering

3.1 Verktøy for montering og justering

- Multiskrunøkkel størrelse 13, 14, 15 mm.
- Sekskantnøkler størrelse: 4, 5, 6 mm
- Skrutrekkere.
- Smørefett.

3.2 Slik monterer du styret

⚠ Advarsel! Pass på at markeringen for den øverste posisjonen for styret befinner seg under kanten av styrerøret.

Figur 2

- 1 Monter styrerøret på rammen.
- 2 Trekk til bolten.
- 3 Juster vinkelen på styret om nødvendig. Trekk til bolten.

3.3 For å installere setet

⚠ Advarsel! Pass på at markeringen for den laveste posisjonen på rammen befinner seg under kanten av seterøret (A).

Figur 3

- 1 Åpne skruen til klemmen (B) på setestolpen, og sett setestolpen inn i seterøret på rammen.
- 2 Lås setestolpen til egnet høyde.

3.4 Slik monterer du forhjulet

Figur 4

- 1 Rett navet inn etter den fremre gaffelen.
- 2 Monter hjulakselen og stram til mutrene.

3.5 Slik monterer du pedalene

Merk! Høyre pedal er merket med en R, og venstre pedal er merket med en L. Monter høyre pedal på høyre side av sykkelen, og venstre pedal på venstre side av sykkelen. Hvis pedalene ikke monteres riktig, kan gjengene på pedalene bli skadet.

Merk! Påfør litt låsemiddel, for eksempel Loctite, på gjengene på pedalene før montering.

3.5.1 Slik monterer du den høyre pedal

Figur 5

1 Fest høyre pedal på krankarmen på kjedesiden, og vri den med klokken.

2 Stram pedalen med en kombinøkkel.

3.5.2 Slik monterer du den venstre pedal

Figur 5

1 Fest venstre pedal på krankarmen på motsatt side av kjedet, og vri den mot klokken.

2 Stram pedalen med en kombinøkkel.

4 Bruk

4.1 Før du bruker produktet

⚠ Advarsel! Alle mekaniske komponenter er utsatt for slitasje og høy belastning. Sørg for at produktet er riktig justert. Ulike materialer kan reagere ulikt på stress eller utmatting. Hvis en komponent når slutten av sin levetid, kan den plutselig svikte og forårsake personskade. Undersøk produktet for sprekker, riper og misfarging i områder med høy belastning. Skift ut alle komponenter som viser disse tegnene umiddelbart.

- Sørg for at produktet er montert med bremses og varslingsklokke.
- Kontroller at produktet har en frontlykt med hvitt lys og en baklykt med rødt lys. Forsikre deg om at lampene kan tennes.
- Kontroller at refleksene på produktet er riktig montert, rene og ikke tildekket. Skift ut skadede reflekser.
- Lær hvordan du bruker komponentene og tilbehøret på produktet på riktig måte.
- Kontroller at bremsene stopper hjulene når de aktiveres. Kontroller at bremseklossene ikke er utslitte.

- Sørg for at alle skruer og komponenter er strammet til og korrekt montert.
- Kontroller at hjulene er riktig montert i fremre og bakre gaffel.
- Kontroller at felgene og dekkene ikke er skadet.
- Sørg for at dekkene har riktig lufttrykk, se merkingen på siden av dekkene for riktig lufttrykk.
- Kontroller at styringen beveger seg riktig.

4.2 Slik justerer du setehøyden

Merk! Hvis du har foten på pedalen med veivarmen vannrett, skal pedalen være under kneet.

- Sørg for at setet er justert i en passende posisjon.

1 Løsne seteklemmen og juster høyden på setet til riktig posisjon. Flytt salen med små justeringer for å finne riktig posisjon.

2 Juster setevinkelen hvis det er nødvendig. Løsne boltene som fester setet, juster vinkelen og stram til boltene.

4.2.1 Slik finner du den egnede høyden på setet

⚠ Advarsel! Sørg for at markeringen for øverste posisjon på setet er under kanten av seterøret.

Figur 6

1 Sett deg på setet.

Merk! Sørg for at du står stabilt, for eksempel ved å holde deg fast i en vegg eller bruke et stativ.

2 Sett hælen på pedalen og beveg krankarmen slik at pedalen er i nederste posisjon. Kneet skal være rett, ikke bøyd.

Merk! Hvis du ikke når pedalen, eller hvis hoftene gynger når du trækker, er setet for høyt.

3 Åpne hurtigutløseren på seterøret for å justere høyden.

4 Lukk hurtigutløserpaken.

4.3 For å justere setet horisontalt

Figur 7

1 Løsne skruene under setet.

- 2 Juster setets posisjon forover eller bakover. Flytt setet med små justeringer for å finne riktig posisjon.

- 3 Trekk til skruen.

4.4 Bremsen

! **Advarsel!** Ikke bruk produktet hvis bremsene ikke fungerer som de skal.

- Produktet har en V-bremse foran, som aktiveres med bremsespaken på venstre håndtak.

5 Vedlikehold

5.1 Rengjøring av produktet

- Rengjør produktet med jevne mellomrom. Bruk et mildt vaskemiddel. Ikke bruk avfettingsprodukter fordi de kan trenge inn i lagrene og kjedet og ha en negativ effekt på smøringen.
- Hvis produktet blir vått, tork av med et håndkle etter bruk.
- Hvis produktet brukes på en saltet overflate, må det rengjøres med ferskvann etter bruk.
- Kontroller at sveisene på rammen ikke er skadet og at de er frie for rust.
- Kun en godkjent servicetekniker kan utføre vedlikehold av produktet og de elektriske komponentene.

5.2 Slik smører du produktet

- Smør kjedet med girsmøremiddel med 1 til 2 måneders mellomrom, eller oftere hvis det er nødvendig.
- Smør setestolpen, fremre nav og pedalene med fett med 1 til 2 måneders mellomrom, eller oftere hvis det er nødvendig.

Merk! Ikke bruk for mye smøremiddel. Hastighetskontrollen, bremseklossene og felgene må holdes fri for smøremidler.

5.2.1 Slik smører du vaierne

- Sørg for at vaierne er godt smurt. Smør med en egnet olje.

5.2.2 Slik smører du kjedet

Kjedet bør smøres med jevne mellomrom. Hvis kjedet er tørt, kan det ruste og bli skadet.

- 1 Smør kjedet med egnet kjedeolje.

- 2 Flytt pedalen noen omdreininger for å la oljen gå inn i koblingen.

- 3 Tørk av kjedet med en klut.

5.2.3 Slik strammer du kjedet

Et kjede som ikke er ordentlig strammet kan være farlig. Kontroller kjedestrømmingen. Kjedet er riktig strammet hvis du kan bevege det 1 cm opp og ned når du trykker på det med en finger. Hvis kjedet kan bevegges mer enn 1 cm opp eller ned, må det strammes.

- 1 Løsne skruen på felgbremsen.

- 2 Løsne mutrene på bakhjulet og trekk bakhjulet bakover.

- 3 Stram til mutterne. Kontroller at hjulet er lineært og riktig montert.

- 4 Sørg for at kjedet har riktig spenning.

- 5 Kontroller at bakhjulsakselen er riktig strammet.

- 6 Stram til skruen på felgbremsen.

5.3 Slik justerer du bremsehåndtakene

Bremsen skal ha full effekt når bremsespaken trykkes halvveis inn. Bremsen må ikke skure mot felgen når bremsespaken ikke er trykket inn. Bremsespaken må ikke trykkes helt inn til styret.

- 1 Juster strømmingen av forbremsen med justeringskruen (A) på bremsespaken. (Figur 8)

- 2 Hvis det er behov for større justering, løsner du vaierlåsen (B) på bremsearmen.

- 3 Flytt vaieren til ønsket posisjon og stram vaierlåsen helt til. (Figur 9)

Merk! For å skifte bremsevaierne, kontakt et godkjent servicecenter.

5.4 Slik justerer du felgbremsen

Fjærspenningen på felgbremsen hindrer bremseklossene i å berøre felgen når bremsehåndtaket slippes.

Merk! Bruk en skrutrekker av riktig størrelse. Drei skruene på hver side av felgbremsen til armene beveger seg parallelt.

Figur 10

- Vri justeringskruene på hver side med klokken for å øke strammingen.
- Vri skruene mot klokken for å redusere spenningen.

5.5 Slik justerer du bremseklossene

⚠ OBS! Bremseklossene må ikke berøre dekket eller bevege seg under underkanten. Bremseklossene må berøre midten av felgen når de aktiveres.

Figur 11

- 1 For å justere bremseklossenes posisjon løsner du sekskantskruen og justerer klossenes posisjon.
- 2 Stram sekskantskruene.

Merk! Skift ut bremseklossene hvis det er nødvendig. Henvend deg til et godkjent servicesenter.

5.6 Justere girene

- Vri girspaken og velg gir 2 på høyre side av styret. (Figur 12)
- Løsne låsemutteren for justeringskruen på girskifteren på høyre side av baknavet.
- Vri på justeringskruen (A). Sørg for at den gule markøren i vinduet er mellom de to hvite strekene (B). Trekk til låsemutteren. (Figur 13)

5.7 Slik kontrollerer du dekk og felger

- Undersøk eikene regelmessig, sørg for at de er riktig spent og at hjulene ikke er bøyd eller skadet.
- Kontroller slitasjelinjen på siden av den fremre felgen. Slitasjelinjen viser slitasjen fra bremsene. Skift ut felgen hvis slitasjelinjen ikke lenger er synlig.
- Kontroller lufttrykket i dekkene med jevne mellomrom. Se på siden av dekket for å finne riktig lufttrykk.
- Kontroller dekkene med jevne mellomrom for å forsikre deg om at de ikke er skadet.
- Dekket må ikke komme i kontakt med olje, bensin, parafin eller andre stoffer som kan skade gummien.

5.8 Slik kontrollerer du eikene

Merk! En skjev felg eller en ødelagt eike viser at hjulet er skadet. Henvend deg til et godkjent servicesenter.

Eikene må være jevnt strammet rundt hjulet.

- 1 For å kontrollere strammingen, skyv sammen to tilstøtende eiker på samme side av hjulet.
- 2 Gjør denne prosedyren rundt hjulet for å finne løse eiker.
- 3 Undersøk felgen og forsikre deg om at den ikke er skjev. Snurr hjulet og bruk bremseklossene som referanse.
- 4 Stram løse eiker med en eikenøkkel. Hvis du ikke vet hvordan eikene skal spennes, må du henvende deg til et godkjent servicesenter.

5.9 Slik kontrollerer du navlagrene

⚠ OBS! Kontroller at navlagrene ikke er løse.

- 1 Hold i hjulet og beveg det forover og bakover.
- 2 Juster navlageret om nødvendig for å sikre at lagrene og lagerbanene ikke blir skadet.

6 Avhending

- Sørg for at du følger lokale forskrifter når du avhender produktet. Produktet må ikke brennes.

7 Service

- Bruk kun originale reservedeler.
- Koble alltid fra batteriet og laderen før du utfører vedlikehold på produktet.

8 Tekniske data

Spesifikasjoner	Verdi
Dekkstørrelse	622x40 mm
Hjulstørrelse	700 C
Størrelse på ramme	20"
Vekt	15,2 kg
Antall gir	3
Rammemateriale	Aluminium
Felgmateriale	Aluminium
Fjæring foran	NO
Fjæring bak	NO
Frontbrems	V-brems
Bremse bak	Fotbrems
Type bakbrems	Håndbrems/fotbrems
Maksimal belastning (sykklist og bagasje)	110 kg

Indholdsfortegnelse

1	Indledning	26
1.1	Produktet.....	26
1.2	Anvendelse.....	26
1.3	Symboler	26
1.4	Produktoversigt.....	26
2	Sikkerhed	27
2.1	Sikkerhedsdefinitioner.....	27
2.2	Sikkerhedsanvisninger for brug.....	27
3	Samvejledning	27
3.1	Værktøj til montering og justeringer.....	27
3.3	Sådan monteres sadlen	27
3.4	Sådan monteres forhjulet.....	27
3.5	Sådan samles pedalerne.....	28
4	Brug	28
4.1	Før produktet tages i brug.....	28
4.2	Sådan justeres sadelhøjden	28
4.3	Sådan justeres sadlen vandret.....	29
4.4	Bremserne.....	29
5	Vedligeholdelse	29
5.1	Sådan rengøres produktet	29
5.2	Sådan smøres produktet.....	29
5.3	Sådan justeres bremsehåndtagene.....	29
5.4	Sådan justeres V-bremserne.....	30
5.5	Sådan indstilles bremseklodserne	30
5.6	Sådan justerer du gearene.....	30
5.7	Sådan efterser du dæk og fælge.....	30
5.8	Sådan kontrolleres egerne.....	30
5.9	Sådan kontrolleres navets lejer.....	30
6	Bortskaffelse	30
7	Service	30
8	Tekniske data	31

1 Indledning

1.1 Produktet

Produktet er en damecykel med 3 gear.

1.2 Anvendelse

Produktet skal bruges på flade veje, fx til pendling eller til ture i storbyen. Brug ikke produktet til andre formål.

1.3 Symboler

	Læs betjeningsvejledningen omhyggeligt, og vær sikker på, du forstår den, før du tager produktet i brug. Gem betjeningsvejledningen til senere brug.
	Opfylder kravene til sikkerhed i ISO 4210-2: Sikkerhedskrav til cykler - Del 2: Krav til by- og trekkingcykler.
	Produktet skal bortskaffes i henhold til gældende regler.
	Produktet overholder gældende EU-direktiver og -forordninger.

1.4 Produktoversigt

Figur 1

1. Sadel
2. Sadelspind
3. Klemme til sadelspind
4. Tandhjul med kædeskærm
5. Stel
6. Håndbremse
7. Styr
8. Greb til gearskift, foran
9. Kabler til bremses og gear
10. Fælgbremser
11. Forlygte
12. Forskærm
13. Forhjul
14. Egerreflekser
15. Forgaffel
16. Pedal
17. Pedalarm
18. Cykelstativ
19. Kæde
20. Baghjul

21. Navgear
22. Bagskærm
23. Egerafskærmning
24. Baglygte
25. Bagagebærer
26. Refleks bagpå
27. Multinøgle
28. Unbrakonøgle 4 mm
29. Unbrakonøgle 5 mm
30. Unbrakonøgle 6 mm

2 Sikkerhed

2.1 Sikkerhedsdefinitioner

⚠ Advarsel! Manglende overholdelse af denne vejledning kan medføre død eller personskade.

⚠ Forsigtig! Manglende overholdelse af denne vejledning kan medføre skader på produktet, andre materialer eller det omgivende område.

Bemærk! Information, der er nødvendig i bestemte situationer.

2.2 Sikkerhedsanvisninger for brug

⚠ Advarsel! Manglende overholdelse af disse anvisninger kan medføre død eller personskade.

- Anvisningerne beskriver, hvordan man kører sikkert og holder produktet i god stand. Læs og følg advarslerne før brug.
- I betjeningsvejledningen kan du læse om sikker kørsel, og hvordan produktet vedligeholdes. Læs og følg vejledningen nøje. Alle vigtige eftersyn og justeringer skal foretages af en cykelhandler eller et cykelværksted. Hvis du ikke har mulighed for at rette henvendelse til en cykelhandler, eller hvis du vil foretage justeringerne selv, skal du følge vejledningen
- Produktet er et køretøj. Overhold altid de lokale færdselsregler.
- Lad ikke andre sidde med på cyklen.
- Brug altid cykelhjelm.
- Tænd lygterne, hvis det er mørkt.
- Tag lyst tøj på, hvis det er muligt.
- Hvis underlaget er vådt, mindskes bremsens effekt. Sørg for at cykle langsommere, og træd på bremsen tidligere end i tørt vejr.

- Brug ikke produktet, hvis du er træt, syg eller påvirket. Det vil påvirke dit syn, din opmærksomhed, din koordination og din dømmekraft.
- Lad ikke børn eller personer, der ikke kender produktet, bruge det.
- Brug ikke produktet, hvis det er beskadiget.
- Foretag ikke ændringer på produktet.
- Brug kun produktet til den angivne funktion.

3 Samvejledning

3.1 Værktøj til montering og justeringer

- Multinøgle størrelse 13, 14, 15 mm.
- Størrelse på unbrakonøgler: 4, 5, 6 mm.
- Skruetrækkere.
- Fedt.

3.2 Sådan monterer du styret

⚠ Advarsel! Sørg for, at markeringen for styrets øverste position er under kanten af styrstammen.

Figur 2

- 1 Monter styrstammen på stellet.
- 2 Stram boltten til.
- 3 Juster vinklen på styret, hvis det er nødvendigt. Stram boltten til.

3.3 Sådan monteres sadlen

⚠ Advarsel! Sørg for, at markeringen for den laveste position på stellet er under kanten af sadelstangen (A).

Figur 3

- 1 Løsn boltten på klemmen (B) til sadelpinden, og sæt sadelpinden i sadelstangen på stellet.
- 2 Lås sadelpinden fast i den valgte højde.

3.4 Sådan monteres forhjulet

Figur 4

- 1 Ret navet ind efter forgafflen.
- 2 Sæt hjulakslen på, og stram møtrikkerne til.

3.5 Sådan samles pedalerne

Bemærk! Den højre pedal er markeret med et R, og den venstre pedal er markeret med et L. Monter den højre pedal i højre side af cyklen, og den venstre pedal i venstre side af cyklen. Hvis pedalerne ikke er monteret korrekt, kan gevindene på pedalerne blive beskadiget.

Bemærk! Kom lidt låsespray, fx Loctite, på gevindene på pedalerne før montering.

3.5.1 Sådan monterer du højre pedal

Figur 5

- 1 Sæt den højre pedal på pedalarmlen på kædesiden, og drej den med uret.
- 2 Stram pedalen til med en ringgaffelnøgle.

3.5.2 Sådan monterer du venstre pedal

Figur 5

- 1 Sæt den venstre pedal på pedalarmlen på den modsatte side af kæden, og drej den mod uret.
- 2 Stram pedalen til med en ringgaffelnøgle.

4 Brug

4.1 Før produktet tages i brug

⚠ Advarsel! Alle mekaniske komponenter er udsat for slid og høj belastning. Sørg for, at produktet er indstillet korrekt. Forskellige materialer kan reagere forskelligt på belastning eller materialetræthed. Hvis en komponent når slutningen af sin levetid, kan den pludselig svigte og forårsage skade. Undersøg produktet for revner, ridser og misfarvninger i stærkt belastede områder. Udskift straks enhver komponent, der udviser disse tegn.

- Sørg for, at produktet er monteret med bremser og en ringklokke.
- Sørg for, at produktet har en forlygte med hvidt lys og en baglygte med rødt lys. Sørg for, at lygterne kan tændes.
- Kontroller, at produktets reflekser er korrekt monteret og rene, og at de ikke tildækkede. Udskift beskadigede reflekser.
- Lær, hvordan du bruger komponenterne og udstyret på produktet korrekt.
- Kontroller, at bremserne stopper hjulene, når de aktiveres. Kontroller, at bremseklodserne ikke er slidte.

- Sørg for, at alle skruer og komponenter er spændt og korrekt monteret.
- Kontroller, at hjulene er monteret korrekt i for- og baggafelen.
- Sørg for, at fælgene og dækkene ikke er beskadiget.
- Sørg for, at dækkene har det korrekte lufttryk; se markeringen på siden af dækkene for det korrekte lufttryk.
- Kontroller, at styret bevæger sig korrekt.

4.2 Sådan justeres sadelhøjden

Bemærk! Hvis du har foden på pedalen med pedalarmlen vandret, skal pedalen forblive under knæet.

- Sørg for, at sadlen er indstillet i en passende position.
- 1 Åbn sadelklemmen, og juster sadelhøjden til den ønskede position. Flyt sadlen med små justeringer for at finde den rette position.
 - 2 Hvis det er nødvendigt, skal du justere sadlens vinkel. Løsn bolten, der fastgør sadlen, juster vinklen, og spænd bolten.

4.2.1 Sådan finder du den rette højde på sadlen

⚠ Advarsel! Sørg for, at markeringen for sadelens øverste position er under kanten af sadelpinden.

Figur 6

- 1 Sæt dig på sadlen.

Bemærk! Sørg for at være stabil, hold fx fast i en væg, eller brug en hjælper, der står stille.

- 2 Sæt hælen på pedalen, og flyt pedalarmlen, så pedalen er i bundposition. Dit knæ skal være lige, ikke bøjet.

Bemærk! Hvis du ikke kan nå pedalen, eller dine hofter gynger, når du træder i pedalerne, er sadlen for høj.

- 3 Åbn hurtigudløseren på sadelpinden for at justere højden.
- 4 Luk hurtigudløseren.

4.3 Sådan justeres sadlen vandret

Figur 7

- 1 Løsn skruen under sadlen.
- 2 Juster sadelens position fremad eller bagud. Flyt sadlen med små justeringer for at finde den rette position.
- 3 Stram skruen.

4.4 Bremsen

⚠ Advarsel! Brug ikke et produkt med bremsen, der ikke fungerer korrekt.

- Produktet har en V-bremse foran, som aktiveres med bremsegrebet på venstre håndtag.

5 Vedligeholdelse

5.1 Sådan rengøres produktet

- Rengør produktet regelmæssigt. Brug et mildt rengøringsmiddel. Brug ikke affedtningsmidler, da de kan trænge ind i lejerne og kæden og have en negativ effekt på smøringen.
- Hvis produktet bliver vådt, skal det tørres af med et håndklæde efter brug.
- Hvis produktet bruges på en saltet overflade, skal det skylles med ferskvand efter brug.
- Efterse, at svejsningerne på rammen ikke er beskadigede, og at de er fri for rust.
- Vedligeholdelse af produktet og de elektriske komponenter/dele må kun udføres af en godkendt servicetekniker.

5.2 Sådan smøres produktet

- Smør kæden med transmissionssmøremiddel med 1 til 2 måneders mellemrum eller oftere, hvis det er nødvendigt.
- Smør sadelpinden, fornavet og pedalerne med fedt med 1 til 2 måneders mellemrum eller oftere, hvis det er nødvendigt.

Bemærk! Brug ikke for meget smøremiddel. Der må ikke komme smøremiddel på fartregulatoren, bremseklodderne og fælgene.

5.2.1 Sådan smøres kablerne

- Kontroller, at kablerne er smurt godt. Smør med en passende olie.

5.2.2 Sådan smøres kæden

Kæden skal smøres med jævne mellemrum. Hvis kæden er tør, kan den ruste og blive beskadiget.

- 1 Smør kæden med en passende kædeolie.
- 2 Bevæg pedalen et par omgange for at lade olien trænge ind i leddet.
- 3 Tør kæden af med en klud.

5.2.3 Sådan strammes kæden

En kæde, der ikke er korrekt spændt, kan være farlig. Efterse kædestramningen. Kæden er strammet korrekt, hvis du kan bevæge den 1 cm op og ned, når du skubber til den med en finger. Hvis kæden kan bevæges mere end 1 cm "op eller ned", skal den strammes.

- 1 Løsn skruen på fælgbremsen.
- 2 Løsn møtrikkerne på baghjulet, og træk baghjulet bagud.
- 3 Stram møtrikkerne til. Sørg for, at hjulet er lineært og korrekt monteret.
- 4 Sørg for, at kæden er korrekt strammet.
- 5 Sørg for, at baghjulet er korrekt tilspændt.
- 6 Stram skruen på fælgbremsen til.

5.3 Sådan justeres bremsehåndtagene

Bremsen skal virke med fuld kraft, når bremsegrebet trykkes halvt ned. Bremsen må ikke trykke ind mod fælgen, når bremsegrebet ikke er aktiveret. Bremsegrebet må ikke kunne trykkes helt i bund ind mod styret.

- 1 Juster tilspændingen af forbremsen med justeringsskruen (A) på bremsehåndtaget. (Figur 8)
- 2 Hvis der kræves en større justering, skal du løsne kabellåsen på bremsearmen.
- 3 Sæt kablet i den ønskede position, og stram kabellåsen helt til. (Figur 9)

Bemærk! Kontakt et godkendt servicecenter for at få udskiftet bremsekabler.

5.4 Sådan justeres V-bremserne

Fjederspændingen på V-bremserne forhindrer bremseklodserne i at røre fælgen, når bremsehåndtaget slippes.

Bemærk! Brug en skruetrækker i den rigtige størrelse. Drej skrueerne på hver side af V-bremserne, indtil armene bevæger sig parallelt.

Figur 10

- Drej justeringsskruerne på hver side med uret for at øge tilspændingen.
- Drej skrueerne mod uret for at mindske tilspændingen.

5.5 Sådan indstilles bremseklodserne

⚠ Forsigtig! Bremseklodserne må ikke røre dækket eller bevæge sig under den nederste kant. Bremseklodserne skal røre midten af fælgen, når de aktiveres.

Figur 11

- 1 For at justere bremseklodsernes position skal du løsne sekskantskruen og justere klodsens position.
- 2 Stram sekskantskruen til.

Bemærk! Udskift bremseklodserne, hvis det er nødvendigt. Skal repareres af et autoriseret servicecenter.

5.6 Sådan justerer du gearene

- Drej greb til gearskift, og vælg gear 2 på højre side af styret. (Figur 12)
- Løsn låsemøtrikken til justeringsskruen på gearskifteren på højre side af bagnarvet.
- Drej på justeringsskruen (A). Sørg for, at den gule streg er placeret mellem de to hvide linjer (B). Spænd låsemøtrikken. (Figur 13)

5.7 Sådan efterser du dæk og fælge

- Undersøg egerne, og sørg for, at de er korrekt tilspændt, og at hjulene ikke er eksede eller beskadigede.
- Kontroller slidlinjen på siden af fælgen. Slidlinjen viser sliddet fra bremserne. Udskift fælgen, hvis slidlinjen ikke længere er synlig.
- Kontroller lufttrykket i dækkene med jævne mellemrum. Find oplysninger om det korrekte dæktryk på siden af dækket.

- Efterser dækkene med jævne mellemrum for at sikre, at de ikke er beskadigede.
- Dækket må ikke komme i kontakt med olie, benzin, paraffin eller midler, der kan beskadige gummit.

5.8 Sådan kontrolleres egerne

Bemærk! En skæv fælg eller en knækket eger er tegn på, at hjulet er beskadiget. Skal repareres af et autoriseret servicecenter.

Egerne skal tilspændes lige meget rundt om hjulet.

- 1 Tilspændingen tjekkes ved at presse to eger ved siden af hinanden på samme side af hjulet sammen.
- 2 Gør dette hele vejen rundt om hjulet for at se, om nogle af egerne er løse.
- 3 Tjek fælgen, og sørg for, at den ikke er skæv. Drej hjulet, og brug bremseklodserne som reference.
- 4 Tilspænd løse eger med en eger nøgle. Hvis du ikke ved, hvordan du tilspænder egerne, skal du henvende dig til et godkendt servicecenter.

5.9 Sådan kontrolleres navets lejer

⚠ Forsigtig! Kontroller, at navets lejer ikke er løse.

- 1 Hold i hjulet, og bevæg det frem og tilbage.
- 2 Juster navets leje for at sikre, at kuglelejerne og lejerene ikke bliver beskadiget.

6 Bortskaffelse

- Følg de lokale regler ved bortskaffelse af produktet. Brænd ikke produktet.

7 Service

- Brug kun originale reservedele.
- Sørg altid for, at slukke for batteriet og opladeren, før du foretager vedligeholdelse af produktet.

8 Tekniske data

Specifikation	Værdi
Dækstørrelse	622x40 mm
Hjulstørrelse	700 C
Stelstørrelse	20"
Vægt	15,2 kg
Antal gear	3
Stellets materiale	Aluminium
Fælgenes materiale	Aluminium
Affjedring foran	NO
Affjedring bagtil	NO
Forbremse	V-bremse
Bagbremse	Fodbremse
Type af bagbremse	Håndbremse/fodbremse
Maks. belastning (cyklist og bagage)	110 kg

EN

SV

NO

DA

PL

DE

FI

FR

NL

Spis treści

1	Wprowadzenie	32
1.1	Produkt.....	32
1.2	Przeznaczenie.....	32
1.3	Symbole.....	32
1.4	Przegląd produktu.....	32
2	Bezpieczeństwo	33
2.1	Definicje dotyczące bezpieczeństwa.....	33
2.2	Instrukcja bezpiecznej obsługi.....	33
3	Montaż	33
3.1	Narzędzia do montażu i regulacji.....	33
3.3	Montaż siodelka.....	33
3.4	Montaż przedniego koła.....	34
3.5	Montaż pedałów.....	34
4	Obsługa	34
4.1	Czynności do wykonania przed rozpoczęciem użytkowania produktu.....	34
4.2	Regulacja wysokości siodelka.....	34
4.3	Regulacja siodelka w poziomie.....	35
4.4	Hamulec.....	35
5	Konserwacja	35
5.1	Czyszczenie produktu.....	35
5.2	Smarowanie produktu.....	35
5.3	Regulacja dźwigni hamulca.....	36
5.4	Regulacja hamulca V.....	36
5.5	Regulacja klocków hamulcowych.....	36
5.6	Regulacja biegów.....	36
5.7	Kontrola opon i obręczy.....	36
5.8	Kontrola szprych.....	36
5.9	Kontrola łożysk piasty.....	37
6	Utylizacja	37
7	Serwisowanie	37
8	Dane techniczne	37

1 Wprowadzenie

1.1 Produkt

Produkt to rower miejski z 3 biegami.

1.2 Przeznaczenie

Produkt jest przeznaczony do jazdy po równych drogach, na przykład do dojazdów w mieście lub przejazdów po mieście. Nie należy używać produktu do innych celów.

1.3 Symbole

	Przed użyciem produktu należy dokładnie i ze zrozumieniem przeczytać tę instrukcję obsługi. Zachowaj instrukcję na przyszłość.
	Spełnia wymagania bezpieczeństwa określone w normie ISO 4210-2: Wymagania bezpieczeństwa dla rowerów – Część 2: Wymagania dotyczące rowerów miejskich i trekkingowych
	W przypadku utylizacji produkt należy przekazać do recyklingu zgodnie z obowiązującymi przepisami.
	Niniejszy produkt spełnia wymagania stosownych dyrektyw i rozporządzeń unijnych.

1.4 Przegląd produktu

Rysunek 1

1. Siodelko
2. Sztycy siodelka
3. Obejma sztycy siodelka
4. Koła zębate z osłoną łańcucha
5. Rama
6. Hamulec ręczny
7. Kierownica
8. Manetka zmiany biegów, przód
9. Linki hamulca i przerzutki
10. Hamulec szczękowy
11. Lampka przednia
12. Przedni błotnik
13. Koło przednie
14. Odblask na szprychy
15. Przedni widelec
16. Pedał
17. Korba pedału
18. Nóżka rowerowa
19. Łańcuch

- 20. Koło tylne
- 21. Przekładnia w piaście
- 22. Tylony błotnik
- 23. Osłona szprych
- 24. Lampka tylna
- 25. Bagażnik
- 26. Odblask tylny
- 27. Klucz wielofunkcyjny
- 28. Klucz imbusowy 4 mm
- 29. Klucz imbusowy 5 mm
- 30. Klucz imbusowy 6 mm

2 Bezpieczeństwo

2.1 Definicje dotyczące bezpieczeństwa

⚠ Ostrzeżenie! W razie niestosowania się do niniejszej instrukcji zachodzi ryzyko śmierci lub obrażeń ciała.

⚠ Przewaga! W razie niestosowania się do niniejszej instrukcji zachodzi ryzyko uszkodzenia produktu lub innych przedmiotów w jego pobliżu.

Uwaga! Informacje dotyczące postępowania w określonych sytuacjach.

2.2 Instrukcja bezpiecznej obsługi

⚠ Ostrzeżenie! W razie niestosowania się do niniejszej instrukcji zachodzi ryzyko śmierci lub obrażeń ciała.

- Instrukcja opisuje, jak bezpiecznie jeździć i utrzymywać produkt w dobrym stanie. Przed użyciem produktu zapoznaj się z ostrzeżeniami w niniejszej instrukcji, a następnie stosuj się do nich podczas używania.
- Instrukcja opisuje, jak bezpiecznie jeździć i utrzymywać produkt w dobrym stanie. Przeczytaj instrukcję i postępuj dokładnie zgodnie z nią. Rower należy oddawać do przeglądu i regulacji do serwisu. Jeśli nie możesz skorzystać z usług serwisu lub jeśli chcesz dokonać regulacji samodzielnie, postępuj zgodnie z instrukcją.
- Ten produkt jest pojazdem. Zawsze przestrzegaj lokalnych przepisów ruchu drogowego.
- Nie przewoź pasażerów na produkcie.
- Zawsze noś kask rowerowy.

- Jeśli jest ciemno, włącz lampki produktu.
- Jeśli to możliwe, noś jaskrawą odzież.
- Jeśli jest mokro, skuteczność hamulców jest mniejsza. Jeźdź wolniej i zacznij hamować wcześniej niż przy suchej nawierzchni.
- Nie używaj produktu w stanie zmęczenia, choroby lub pod wpływem środków odurzających. Powoduje to pogorszenie wzroku, koncentracji, koordynacji i oceny sytuacji.
- Nie pozwalaj na korzystanie z produktu dzieciom lub osobom, które nie wiedzą, jak go obsługiwać.
- Nie używaj produktu, jeśli jest uszkodzony.
- Nie modyfikuj produktu.
- Produktu można używać wyłącznie zgodnie z jego przeznaczeniem.

3 Montaż

3.1 Narzędzia do montażu i regulacji

- Klucz uniwersalny o rozmiarach 13, 14, 15 mm.
- Rozmiar kluczy imbusowych: 4, 5, 6 mm.
- Wkrętaki.
- Smar.

3.2 Montaż kierownicy

⚠ Ostrzeżenie! Upewnij się, że oznaczenie górnej pozycji kierownicy znajduje się poniżej krawędzi wspornika kierownicy.

Rysunek 2

- 1 Włóż wspornik kierownicy w ramę.
- 2 Dokręć śrubę.
- 3 W razie potrzeby zmień kąt nachylenia kierownicy. Dokręć śrubę.

3.3 Montaż siodełka

⚠ Ostrzeżenie! Upewnij się, że oznaczenie najniższej pozycji na ramie znajduje się poniżej krawędzi rury siodełka (A).

Rysunek 3

- 1 Poluzuj śrubę na zacisku (B) sztycy siodełka i umieść sztycę w rurze siodełka ramy.

- 2 Zablokuj sztycę siodełka na odpowiedniej wysokości.

3.4 Montaż przedniego koła

Rysunek 4

- 1 Wyrównaj piastę z przednim widelcem.
- 2 Zamontuj oś koła i dokręć nakrętki.

3.5 Montaż pedałów

Uwaga! Prawy pedał jest oznaczony literą R, a lewy literą L. Zamontuj prawy pedał po prawej stronie roweru, a lewy pedał po lewej stronie roweru. Jeśli pedały nie zostaną prawidłowo zamontowane, gwinty na pedałach mogą ulec uszkodzeniu.

Uwaga! Przed montażem nałóż środek blokujący, na przykład Loctite, na gwinty pedałów.

3.5.1 Montaż prawego pedału

Rysunek 5

- 1 Zamocuj prawy pedał na ramieniu korby po stronie łańcucha i obróć go w prawo.
- 2 Dokręć pedał kluczem płasko oczkowym.

3.5.2 Montaż lewego pedału

Rysunek 5

- 1 Umocuj lewy pedał na ramieniu korby po przeciwnej stronie łańcucha i obróć go w lewo.
- 2 Dokręć pedał kluczem płasko oczkowym.

4 Obsługa

4.1 Czynności do wykonania przed rozpoczęciem użytkowania produktu

! **Ostrzeżenie!** Wszystkie elementy mechaniczne podlegają zużyciu i dużym obciążeniom. Upewnij się, że produkt jest prawidłowo wyregulowany. Różne materiały mogą różnie reagować na naprężenia lub zmęczenie materiału. Jeśli element osiągnie koniec okresu użytkowania, może nagle ulec awarii i spowodować obrażenia. Sprawdź produkt pod kątem pęknięć, zadrapań i przebarwień w miejscach narażonych na duże obciążenia. Wymień natychmiast każdy element, który wykazuje te oznaki.

- Upewnij się, że zamontowano hamulce i dzwonek.
- Upewnij się, że produkt ma przednią lampkę świecącą na biało i tylną lampkę świecącą na czerwono. Upewnij się, że lampki działają.
- Sprawdź, czy odbłaski rowerowe są poprawnie zamontowane, czyste i czy odbijają światło. Uszkodzone odbłaski należy wymienić.
- Zapoznaj się z obsługą poszczególnych części i akcesoriów produktu.
- Upewnij się, że użycie hamulca powoduje zatrzymanie kół. Upewnij się, że klocki hamulcowe nie są zużyte.
- Upewnij się, że wszystkie śruby i elementy są dokręcone oraz prawidłowo zamontowane.
- Upewnij się, że koła są prawidłowo zamontowane w przednim i tylnym widelcu.
- Upewnij się, że felgi i opony nie są uszkodzone.
- Upewnij się, że opony mają prawidłowe ciśnienie powietrza. Informacje na temat prawidłowego ciśnienia powietrza znajdziesz na oznaczeniu umieszczonym na boku opony.
- Upewnij się, że kierownica porusza się prawidłowo.

4.2 Regulacja wysokości siodełka

Uwaga! Jeśli stopa znajduje się na pedale, a ramię korby jest w pozycji poziomej, pedał powinien znajdować się poniżej kolana.

- Upewnij się, że siodełko jest ustawione w odpowiedniej pozycji.
- 1 Poluzuj zacisk siodełka i wyreguluj wysokość siodełka do odpowiedniej pozycji. Aby ustalić odpowiednią wysokość, nieznacznie przesuwaj siodełko.
 - 2 Jeśli to konieczne, wyreguluj kąt siodełka. Poluzuj śrubę mocującą siodełko, wyreguluj kąt i dokręć śrubę.

4.2.1 Ustalanie odpowiedniej wysokości siodełka

! **Ostrzeżenie!** Upewnij się, że oznaczenie górnego ustawienia na siodełku znajduje się poniżej krawędzi rury na siodełko.

Rysunek 6

- 1 Usiądź na siodełku.

Uwaga! Upewnij się, że utrzymujesz stabilną pozycję, np. trzymaj się ściany lub skorzystaj ze stacjonarnego trenera.

- 2 Postaw piętę na pedale i poruszaj ramieniem korby tak, aby pedał znalazł się w dolnym położeniu. Kolano powinno być wyprostowane, nie zgięte.

Uwaga! Jeśli nie możesz dosięgnąć pedałów lub biodra kołyszą się podczas pedałowania, siodełko jest wysoko ustawione zbyt wysoko.

- 3 Aby wyregulować wysokość, otwórz dźwignię szybkiego zwalniania na rurze siodełka.
- 4 Zamknij dźwignię szybkiego zwalniania.

4.3 Regulacja siodełka w poziomie

Rysunek 7

- 1 Poluzuj element pod siodełkiem.
- 2 Wyreguluj pozycję siodełka do przodu lub do tyłu. Aby ustalić odpowiednią pozycję, przesuвай siodełko wykonując niewielkie ruchy.
- 3 Dokręć śrubę.

4.4 Hamulec

! **Ostrzeżenie!** Nie używaj produktu, jeśli hamulce nie są sprawne.

- Produkt posiada przedni hamulec typu V, uruchamiany dźwignią hamulca znajdującą się na lewej ręczce.

5 Konserwacja

5.1 Czyszczenie produktu

- Produkt należy regularnie czyścić. Używaj łagodnego detergentu. Nie używaj produktów odtłuszczających, ponieważ mogą przeniknąć do łożysk i łańcucha i mieć negatywny wpływ na smarowanie.
- Jeśli produkt ulegnie zamożeniu, po użyciu wytrzyj go ręcznikiem.
- Jeśli produkt jest używany na zaszolonej powierzchni, po użyciu wyczyść go czystą wodą.
- Sprawdź, czy połączenia spawane ramy nie są uszkodzone lub zardzewiałe.
- Konserwację produktu i podzespołów elektrycznych może przeprowadzać wyłącznie autoryzowany technik serwisowy.

5.2 Smarowanie produktu

- Smaruj łańcuch smarem do przekładni co 1 do 2 miesięcy lub częściej w razie potrzeby.
- Smaruj sztycę siodełka, przednią piastę i pedały smarem co od 1 do 2 miesięcy lub częściej w razie potrzeby.

Uwaga! Nie używaj zbyt dużej ilości smaru. Regulator prędkości, klocki hamulcowe i obręcze nie mogą mieć kontaktu z olejem czy smarem.

5.2.1 Smarowanie przewodów

- Upewnij się, że przewody są dobrze nasmarowane. Smaruj odpowiednim olejem.

5.2.2 Smarowanie łańcucha

Łańcuch należy koniecznie smarować w regularnych odstępach czasu. Jeśli łańcuch jest suchy, może rdzewieć i ulec uszkodzeniu.

- 1 Nasmaruj łańcuch odpowiednim olejem łańcuchowym.
- 2 Wykonaj kilka obrotów pedałem, aby olej dostał się do ogniwa.
- 3 Wytrzyj łańcuch szmatką.

5.2.3 Napinanie łańcucha

Nieprawidłowo napięty łańcuch może być niebezpieczny. Sprawdź napięcie łańcucha. Łańcuch jest prawidłowo napięty, jeśli po naciśnięciu go palcem możesz przesunąć go o 1 cm w górę i w dół. Jeśli łańcuch można przesunąć o więcej niż 1 cm w górę lub w dół, należy go napiąć.

- 1 Poluzuj śrubę hamulca szczękowego.
- 2 Poluzuj nakrętki na tylnym kole i pociągnij tylne koło do tyłu.
- 3 Dokręć nakrętki. Upewnij się, że koło jest równo w linii i prawidłowo zamontowane.
- 4 Upewnij się, że łańcuch jest prawidłowo napięty.
- 5 Upewnij się, że osłona tylnego koła jest prawidłowo dokręcona.
- 6 Dokręć śrubę hamulca szczękowego.

5.3 Regulacja dźwigni hamulca

Hamulec musi działać z pełną mocą, gdy dźwignia hamulca jest wciśnięta do połowy. Hamulec nie może trzeć o obręcz koła, jeśli dźwignia hamulca nie jest przyciśnięta. Nie należy dociskać dźwigni hamulca do samej kierownicy.

- 1 Wyreguluj napięcie przedniego hamulca za pomocą śruby regulacyjnej (A) na dźwigni hamulca. (Rysunek 8)
- 2 Jeśli potrzebna jest większa regulacja, zwolnij blokadę linki (B) na ramieniu hamulca.
- 3 Przesuń linkę do wymaganej pozycji i całkowicie dokręć blokadę linki. (Rysunek 9)

Uwaga! Aby wymienić linki hamulcowe, należy udać się do autoryzowanego punktu serwisowego.

5.4 Regulacja hamulca V

Napięcie sprężyny hamulca V zapobiega dotknięciu obręczy przez klocki hamulcowe po zwolnieniu dźwigni hamulca.

Uwaga! Użyj śrubokręta o odpowiednim rozmiarze. Przekręcaj śruby po obu stronach hamulca V, aż ramiona będą poruszały się równolegle.

Rysunek 10

- Przekręć śruby regulacyjne po obu stronach w prawo, aby zwiększyć napięcie.
- Przekręć śruby w lewo, aby zmniejszyć napięcie.

5.5 Regulacja klocków hamulcowych

⚠ Przewaga! Klocki hamulcowe nie mogą dotykać opony ani przesuwać się poniżej dolnej krawędzi. Po aktywacji klocki hamulcowe muszą dotykać środka obręczy.

Rysunek 11

- 1 Aby wyregulować pozycję klocków hamulcowych, poluzuj śrubę imbusową i wyreguluj pozycję klocka.
- 2 Dokręć śruby imbusowe.

Uwaga! W razie potrzeby wymień klocki hamulcowe. Skontaktuj się z autoryzowanym punktem serwisowym.

5.6 Regulacja biegów

- Obróć manetkę zmiany biegów po prawej stronie kierownicy i włącz drugi bieg. (Rysunek 12)
- Poluzuj nakrętkę zabezpieczającą śrubę regulacyjną przerzutki po prawej stronie tylnej piasty.
- Obróć śrubę regulacyjną (A). Upewnij się, że żółty znacznik w okienku znajduje się między 2 białymi liniami (B). Dokręć nakrętkę zabezpieczającą. (Rysunek 13)

5.7 Kontrola opon i obręczy

- Sprawdzaj szprychy, upewnij się, że są prawidłowo napięte i że koła nie są powyginane ani uszkodzone.
- Sprawdź linię zużycia z boku obręczy. Linia zużycia wskazuje stopień zużycia w wyniku używania hamulców. Wymień obręcz, jeśli linia zużycia przestała być widoczna.
- Regularnie sprawdzaj ciśnienie powietrza w oponach. Prawidłowa wartość ciśnienia powietrza w oponie podana jest z boku opony.
- Sprawdzaj opony w regularnych odstępach czasu, aby upewnić się, że nie są uszkodzone.
- Nie pozwól, aby opony miały kontakt z olejem, benzyną, parafiną lub środkami, które mogą spowodować uszkodzenie gumy.

5.8 Kontrola szprych

Uwaga! Wykrzywiona obręcz lub pęknięta szprycha wskazują, że koło jest uszkodzone. Skontaktuj się z autoryzowanym punktem serwisowym.

Szprychy muszą być równomiernie naprężone wokół koła.

- 1 Aby sprawdzić naprężenie, ściśnij 2 sąsiednie szprychy po tej samej stronie koła.
- 2 Wykonaj tę procedurę wokół koła, aby znaleźć luźne szprychy.
- 3 Sprawdź obręcz i upewnij się, że nie jest wykrzywiona. Zakręć kołem i użyj klocków hamulcowych jako punktu odniesienia.
- 4 Napnij luźne szprychy za pomocą klucza do szprych. Jeśli nie wiesz, jak napiąć szprychy, zwróć się do autoryzowanego centrum serwisowego.

5.9 Kontrola łożysk piasty

! Przewaga! Upewnij się, że łożyska piasty nie są poluzowane.

- 1 Przytrzymaj kierownicę i przesuwaj ją do przodu i do tyłu.
- 2 W razie potrzeby wyreguluj łożysko piasty, aby mieć pewność, że łożyska i bieżnie łożysk nie ulegną uszkodzeniu.

6 Utylizacja

- Pamiętaj, aby postępować zgodnie z lokalnymi przepisami dotyczącymi utylizacji. Nie spalaj produktu.

7 Serwisowanie

- Używaj tylko oryginalnych części zamiennych.
- Zawsze odłączaj akumulator i ładowarkę przed przystąpieniem do konserwacji produktu.

8 Dane techniczne

Specyfikacja	Wartość
Rozmiar opon	622x40 mm
Rozmiar kół	700 C
Rozmiar ramy	20"
Masa	15,2 kg
Liczba biegów	3
Materiał ramy	Aluminium
Materiał obręczy	Aluminium
Amortyzacja przodu	Nie
Amortyzacja tyłu	Nie
Hamulec przedni	Hamulec V
Hamulec tylny	Hamulec nożny
Rodzaj tylnego hamulca	Hamulec ręczny / Hamulec nożny
Maksymalne obciążenie (rowerzysta i bagaż)	110 kg

1	Einführung	38
1.1	Das Produkt	38
1.2	Zweckgebundene Nutzung.....	38
1.3	Symbole.....	38
1.4	Produktübersicht.....	38
2	Sicherheit	39
2.1	Sicherheitshinweise.....	39
2.2	Sicherheitshinweise für die Bedienung.....	39
3	Montage	39
3.1	Werkzeuge zum Montieren und Einstellen .	39
3.3	So installieren Sie den Sattel	39
3.4	So montieren Sie das Vorderrad	40
3.5	So montieren Sie die Pedale	40
4	Verwendung	40
4.1	Das müssen Sie tun, bevor Sie das Produkt verwenden	40
4.2	So stellen Sie die Sattelhöhe ein.....	40
4.3	So stellen Sie den Sattel horizontal ein	41
4.4	Die Bremse	41
5	Reinigung und Wartung	41
5.1	So reinigen Sie das Produkt	41
5.2	So schmieren Sie das Produkt.....	41
5.3	So stellen Sie die Bremsgriffe ein	42
5.4	So stellen Sie die V-Bremse ein.....	42
5.5	So stellen Sie die Bremsbeläge ein.....	42
5.6	So passen Sie die Gänge an.....	42
5.7	So führen Sie eine Überprüfung der Reifen und Felgen durch.....	42
5.8	So überprüfen Sie die Speichen.....	43
5.9	So überprüfen Sie die Nabenlager.....	43
6	Entsorgung	43
7	Wartung	43
8	Technische Daten	43

1 Einführung

1.1 Das Produkt

Das Produkt ist ein Damenfahrrad mit 3 Gängen.

1.2 Zweckgebundene Nutzung

Das Produkt ist für den Einsatz auf ebenen Straßen gedacht, z. B. für den städtischen Pendlerverkehr oder Fahrten innerhalb einer Stadt. Verwenden Sie das Produkt nicht für andere Zwecke.

1.3 Symbole

	Lesen Sie die Bedienungsanleitung sorgfältig durch und stellen Sie sicher, dass Sie die Anweisungen verstanden haben, bevor Sie das Produkt verwenden. Bewahren Sie die Anweisungen zum späteren Nachschlagen auf.
	Erfüllt die Sicherheitsanforderungen gemäß ISO 4210-2: Sicherheitsanforderungen für Fahrräder – Teil 2: Anforderungen für Stadt- und Trekkingfahrräder
	Zur Entsorgung muss das Produkt gemäß den geltenden Vorschriften recycelt werden.
	Dieses Produkt entspricht den geltenden EU-Richtlinien und -Vorschriften.

1.4 Produktübersicht

Abbildung 1

1. Sattel
2. Sattelstütze
3. Sattelstützenklemme
4. Ritzel mit Kettenschutz
5. Rahmen
6. Handbremse
7. Lenker
8. Schalthebel, vorne
9. Drähte für Bremsen und Getriebe
10. Felgenbremsen
11. Vorderlicht
12. Vorderes Schutzblech
13. Vorderrad
14. Speichenreflektor
15. Vorderradgabel
16. Pedal
17. Pedalarm

18. Fahrradständer
19. Kette
20. Hinterrad
21. Nabenge triebe
22. Hinteres Schutzblech
23. Speichenschutz
24. Rücklicht
25. Gepäckträger
26. Rückreflektor
27. Multischlüssel
28. Inbusschlüssel 4 mm
29. Inbusschlüssel 5 mm
30. Inbusschlüssel 6 mm

2 Sicherheit

2.1 Sicherheitshinweise

⚠️ Warnung! Wenn Sie diese Anweisungen nicht befolgen, besteht Lebens- und Verletzungsgefahr.

⚠️ Vorsicht! Wenn Sie diese Anweisungen nicht befolgen, besteht die Gefahr, dass das Produkt, andere Materialien oder der angrenzende Bereich beschädigt werden.

Hinweis! Informationen, die in einer bestimmten Situation notwendig sind.

2.2 Sicherheitshinweise für die Bedienung

⚠️ Warnung! Wenn Sie diese Anweisungen nicht befolgen, besteht Lebens- und Verletzungsgefahr.

- Die Anleitung beschreibt, wie man sicher fährt und das Produkt in gutem Zustand hält. Lesen und beachten Sie die Warnhinweise vor dem Betrieb.
- Die Anleitung beschreibt, wie man sicher fährt und das Produkt in gutem Zustand hält. Lesen und befolgen Sie die Anweisungen sorgfältig. Alle wichtigen Wartungen und Einstellungen müssen in einer Fahrradwerkstatt vorgenommen werden. Wenn Sie nicht in eine Fahrradwerkstatt gehen können oder die Einstellungen selbst vornehmen möchten, befolgen Sie die Anweisungen
- Bei dem Produkt handelt es sich um ein Fahrzeug. Halten Sie sich stets an die örtlichen Verkehrsregeln.
- Lassen Sie keine Person auf dem Produkt sitzen.
- Tragen Sie immer einen Fahrradhelm.

- Wenn es dunkel ist, verwenden Sie die Lampen.
- Tragen Sie möglichst helle Kleidung.
- Ist es nass, reduziert sich die Leistung der Bremse. Fahren Sie langsamer und bremsen Sie früher als bei trockenem Wetter.
- Verwenden Sie das Produkt nicht, wenn Sie müde, krank oder berauscht sind. Dadurch werden Ihr Sehvermögen, Ihre Wachsamkeit, Ihre Koordination und Ihr Urteilsvermögen beeinträchtigt.
- Überlassen Sie die Benutzung des Produktes nicht Kindern oder Personen, die mit der Bedienung des Produktes nicht vertraut sind.
- Verwenden Sie das Produkt niemals, wenn es defekt ist.
- Nehmen Sie keine Änderungen an dem Produkt vor.
- Verwenden Sie das Produkt nur für die angegebene Funktion.

3 Montage

3.1 Werkzeuge zum Montieren und Einstellen

- Multischlüsselgröße 13, 14, 15 mm.
- Sechskantschlüsselgröße: 4, 5, 6 mm
- Schraubendreher.
- Schmierfett.

3.2 So installieren Sie den Lenker

⚠️ Warnung! Achten Sie darauf, dass die Markierung für die obere Position am Lenker unterhalb der Kante der Lenkerstange liegt.

Abbildung 2

- 1** Befestigen Sie die Lenkerstange am Rahmen.
- 2** Ziehen Sie die Schraube fest.
- 3** Stellen Sie bei Bedarf den Winkel des Lenkers ein. Ziehen Sie die Schraube fest.

3.3 So installieren Sie den Sattel

⚠️ Warnung! Achten Sie darauf, dass die Markierung für die unterste Position am Rahmen unterhalb der Kante des Sattelrohrs (A) liegt.

Abbildung 3

- 1** Öffnen Sie den Schnellspanner (B) für die

Sattelstütze und stecken Sie die Sattelstütze in das Sattelrohr des Rahmens.

- Arretieren Sie die Sattelstütze auf der entsprechenden Höhe.

3.4 So montieren Sie das Vorderrad

Abbildung 4

- Richten Sie die Nabe an der Vorderradgabel aus.
- Montieren Sie die Radachse und ziehen Sie die Muttern fest.

3.5 So montieren Sie die Pedale

Hinweis! Das rechte Pedal ist mit einem R und das linke Pedal mit einem L gekennzeichnet. Montieren Sie das rechte Pedal auf der rechten Seite des Fahrrads und das linke Pedal auf der linken Seite des Fahrrads. Wenn die Pedale nicht richtig montiert werden, können die Gewinde an den Pedalen beschädigt werden.

Hinweis! Tragen Sie vor der Montage etwas Sicherungsmittel, z. B. Loctite, auf die Gewinde der Pedale auf.

3.5.1 So montieren Sie das rechte Pedal

Abbildung 5

- Befestigen Sie das rechte Pedal am Kurbelarm und drehen Sie es im Uhrzeigersinn.
- Ziehen Sie das Pedal mit einem Ringmaulschlüssel fest.

3.5.2 So montieren Sie das linke Pedal

Abbildung 5

- Befestigen Sie das linke Pedal am Kurbelarm auf der gegenüberliegenden Seite der Kette und drehen Sie es gegen den Uhrzeigersinn.
- Ziehen Sie das Pedal mit einem Ringmaulschlüssel fest.

4 Verwendung

4.1 Das müssen Sie tun, bevor Sie das Produkt verwenden

⚠️ Warnung! Alle mechanischen Komponenten sind dem Verschleiß und der hohen Belastung ausgesetzt. Stellen Sie sicher, dass das Produkt richtig eingestellt

ist. Verschiedene Materialien können unterschiedlich auf Stress oder Ermüdung reagieren. Wenn eine Komponente ihr Lebensende erreicht, kann sie plötzlich ausfallen und Verletzungen verursachen. Untersuchen Sie das Produkt auf Risse, Kratzer und Verfärbungen in stark beanspruchten Bereichen. Ersetzen Sie jede Komponente, die diese Anzeichen aufweist, sofort.

- Stellen Sie sicher, dass das Produkt mit Bremsen und einer Klingel ausgestattet ist.
- Vergewissern Sie sich, dass das Produkt über eine Vorderleuchte mit weißem Licht und eine Rückleuchte mit rotem Licht verfügt. Stellen Sie sicher, dass die Lampen leuchten können.
- Überprüfen Sie, ob die Reflektoren des Produkts korrekt installiert, sauber und nicht verdeckt sind. Beschädigte Reflektoren ersetzen.
- Informieren Sie sich, wie Sie die Komponenten und das Zubehör des Produkts richtig verwenden.
- Vergewissern Sie sich, dass die Bremsen die Räder beim Betätigen stoppen. Überprüfen Sie, dass die Bremsbeläge nicht abgenutzt sind.
- Stellen Sie sicher, dass alle Schrauben und Komponenten angezogen und korrekt montiert sind.
- Vergewissern Sie sich, dass die Räder richtig in der Vorder- und Hintergabel eingebaut sind.
- Stellen Sie sicher, dass die Felgen und Reifen nicht beschädigt sind.
- Vergewissern Sie sich, dass die Reifen den richtigen Luftdruck haben. Den richtigen Luftdruck finden Sie auf der Markierung an der Seite der Reifen.
- Achten Sie darauf, dass sich die Lenkung richtig bewegt.

4.2 So stellen Sie die Sattelhöhe ein

Hinweis! Wenn Sie Ihren Fuß auf dem Pedal haben und der Kurbelarm waagrecht ist, sollte das Pedal unterhalb des Knies bleiben.

- Stellen Sie sicher, dass der Sattel in einer geeigneten Position eingestellt ist.
- Lösen Sie die Sattelklemme und stellen Sie die Höhe des Sattels auf die gewünschte Position ein. Bewegen Sie den Sattel mit kleinen Anpassungen, um die richtige Position zu finden.
 - Passen Sie bei Bedarf den Sattelwinkel an. Lösen Sie die Schraube, mit der der Sattel befestigt ist, stellen Sie den Winkel ein und ziehen Sie die Schraube fest.

4.2.1 So finden Sie die richtige Höhe des Sattels

⚠️ Warnung! Achten Sie darauf, dass die Markierung für die obere Position auf dem Sattel unterhalb der Kante des Sitzrohrs liegt.

Abbildung 6

- 1 Setzen Sie sich auf den Sattel.

Hinweis! Stellen Sie sicher, dass Sie stabil stehen, halten Sie sich zum Beispiel an einer Wand fest oder benutzen Sie einen stationären Trainer.

- 2 Stellen Sie Ihre Ferse auf das Pedal und bewegen Sie den Kurbelarm so, dass sich das Pedal in der untersten Position befindet. Ihr Knie sollte gerade sein, nicht gebeugt.

Hinweis! Wenn Sie das Pedal nicht erreichen können oder Ihre Hüften beim Treten wackeln, ist der Sattel zu hoch.

- 3 Öffnen Sie den Schnellspannhebel am Sattelrohr, um die Höhe einzustellen.

- 4 Schließen Sie den Schnellspannhebel.

4.3 So stellen Sie den Sattel horizontal ein

Abbildung 7

- 1 Lösen Sie die Befestigung unterhalb des Sattels.

- 2 Passen Sie die Position des Sattels nach vorne oder hinten an. Bewegen Sie den Sattel mit kleinen Anpassungen, um die richtige Position zu finden.

- 3 Drehen Sie die Schraube fest.

4.4 Die Bremse

⚠️ Warnung! Verwenden Sie das Produkt nicht mit Bremsen, die nicht richtig funktionieren.

- Das Produkt verfügt über eine V-Bremse an der Vorderseite, die über den Bremshebel am linken Griff aktiviert wird.

5 Reinigung und Wartung

5.1 So reinigen Sie das Produkt

- Reinigen Sie das Produkt in regelmäßigen Abständen. Verwenden Sie ein mildes Reinigungsmittel. Verwenden Sie keine Entfettungsmittel, da diese in

Lager und Kette eindringen und die Schmierung beeinträchtigen können.

- Wenn das Produkt nass wird, wischen Sie es nach dem Gebrauch mit einem Handtuch ab.
- Wenn das Produkt auf einer salzhaltigen Oberfläche verwendet wird, reinigen Sie es nach dem Gebrauch mit frischem Wasser.
- Stellen Sie sicher, dass die Schweißnähte am Rahmen nicht beschädigt und frei von Rost sind.
- Die Reinigung und Wartung des Produkts und der elektrischen Bauteile darf nur von einem zugelassenen Servicetechniker durchgeführt werden.

5.2 So schmieren Sie das Produkt

- Schmieren Sie die Kette in Abständen von 1 bis 2 Monaten mit Getriebschmiermittel, bei Bedarf auch öfter.
- Schmieren Sie die Sattelstütze, die Vorderradnabe und die Pedale in Abständen von 1 bis 2 Monaten oder bei Bedarf auch öfter mit Fett.

Hinweis! Verwenden Sie nicht zu viel Schmiermittel. Der Geschwindigkeitsregler, die Bremsbeläge und die Felgen müssen frei von Schmiermitteln gehalten werden.

5.2.1 So schmieren Sie die Drähte

- Achten Sie darauf, dass die Drähte gut geschmiert sind. Schmieren Sie sie mit einem geeigneten Öl.

5.2.2 So schmieren Sie die Kette

Die Kette muss in regelmäßigen Abständen geschmiert werden. Wenn die Kette trocken ist, kann sie rosten und beschädigt werden.

- 1 Schmieren Sie die Kette mit einem geeigneten Kettenöl.

- 2 Bewegen Sie das Pedal ein paar Umdrehungen, um das Öl zu verteilen.

- 3 Wischen Sie die Kette mit einem Tuch ab.

5.2.3 So spannen Sie die Kette

Eine nicht richtig gespannte Kette kann gefährlich sein. Überprüfen Sie die Kettenspannung. Die Kette ist richtig gespannt, wenn Sie sie 1 cm auf und ab bewegen können, wenn Sie mit einem Finger draufdrücken. Wenn die Kette mehr als 1 cm nach oben oder unten bewegt werden kann, muss sie gespannt werden.

- 1 Lösen Sie die Schraube der Felgenbremse.
- 2 Lösen Sie die Muttern am Hinterrad und ziehen Sie das Hinterrad nach hinten.
- 3 Ziehen Sie die Muttern an. Achten Sie darauf, dass das Rad linear und korrekt eingebaut ist.
- 4 Stellen Sie sicher, dass die Kette richtig gespannt ist.
- 5 Achten Sie darauf, dass die Hinterradachse richtig angezogen ist.
- 6 Ziehen Sie die Schraube der Felgenbremse fest.

5.3 So stellen Sie die Bremsgriffe ein

Die Bremse muss die volle Kraft aufbringen, wenn der Bremshebel halb durchgedrückt wird. Die Bremse darf nicht gegen die Felge reiben, wenn der Bremshebel nicht betätigt wird. Die Bremse darf nicht vollständig an den Lenker gedrückt werden.

- 1 Stellen Sie die Spannung für die Vorderradbremse mit der Einstellschraube (A) am Bremshebel ein. (Abbildung 8)
- 2 Wenn eine größere Einstellung erforderlich ist, lösen Sie die Drahtsperre (B) am Bremsarm.
- 3 Schieben Sie den Draht in die gewünschte Position und ziehen Sie die Drahtverriegelung vollständig fest. (Abbildung 9)

Hinweis! Um die Bremsdrähte zu wechseln, wenden Sie sich an ein zugelassenes Servicecenter.

5.4 So stellen Sie die V-Bremse ein

Die Federspannung der V-Bremse verhindert, dass die Bremsbelege beim Loslassen des Bremshebels die Felge berührt.

Hinweis! Verwenden Sie einen Schraubendreher mit der richtigen Größe. Drehen Sie die Schrauben auf jeder Seite der V-Bremse, bis sich die Arme parallel bewegen.

Abbildung 10

- Drehen Sie die Einstellschrauben auf jeder Seite im Uhrzeigersinn, um die Spannung zu erhöhen.
- Drehen Sie die Schrauben gegen den Uhrzeigersinn, um die Spannung zu verringern.

5.5 So stellen Sie die Bremsbeläge ein

! Achtung! Die Bremsbeläge dürfen den Reifen nicht berühren oder sich unter die Unterkante bewegen. Die Bremsbeläge müssen die Mitte der Felge berühren, wenn sie aktiviert sind.

Abbildung 11

- 1 Um die Position der Bremsbeläge einzustellen, lösen Sie die Sechskantschraube und stellen Sie die Position des Bremsbelags ein.
- 2 Ziehen Sie die Sechskantschrauben an.

Hinweis! Falls erforderlich, tauschen Sie die Bremsbeläge aus. Wenden Sie sich an ein autorisiertes Servicecenter.

5.6 So passen Sie die Gänge an

- Drehen Sie den Schalthebel und wählen Sie den Gang 2 auf der rechten Seite des Lenkers. (Abbildung 12)
- Lösen Sie die Kontermutter für die Einstellschraube an der Kettenschaltung auf der rechten Seite der Hinterradnabe.
- Drehen Sie die Einstellschraube (A). Achten Sie darauf, dass die gelbe Markierung im Fenster zwischen den 2 weißen Linien liegt (B). Ziehen Sie die Kontermutter fest. (Abbildung 13)

5.7 So führen Sie eine Überprüfung der Reifen und Felgen durch

- Prüfen Sie die Speichen, stellen Sie sicher, dass sie richtig gespannt sind und die Räder nicht geknickt oder beschädigt sind.
- Überprüfen Sie die Verschleißlinie an der Seite der Felge. Die Verschleißlinie zeigt den Verschleiß der Bremsen an. Tauschen Sie die Felge aus, wenn die Verschleißlinie nicht mehr sichtbar ist.
- Kontrollieren Sie in regelmäßigen Abständen den Luftdruck in den Reifen. Beziehen Sie sich auf die Seite des Reifens, um den richtigen Luftdruck zu erfahren.
- Überprüfen Sie die Reifen in regelmäßigen Abständen, um sicherzustellen, dass sie nicht beschädigt sind.
- Achten Sie darauf, dass der Reifen nicht mit Öl, Benzin, Paraffin oder Mitteln in Berührung kommt, die den Gummi beschädigen können.

5.8 So überprüfen Sie die Speichen

Hinweis! Eine verzogene Felge oder eine gebrochene Speiche zeigt, dass das Rad beschädigt ist. Wenden Sie sich an ein autorisiertes Servicecenter.

Die Speichen müssen gleichmäßig um das Rad herum gespannt sein.

- 1 Um die Spannung zu überprüfen, drücken Sie 2 benachbarte Speichen auf der gleichen Seite des Rades zusammen.
- 2 Führen Sie diese Prozedur rund um das Rad durch, um lose Speichen zu finden.
- 3 Überprüfen Sie die Felge und stellen Sie sicher, dass sie nicht verzogen ist. Drehen Sie das Rad und verwenden Sie die Bremsbeläge als Referenz.
- 4 Spannen Sie lose Speichen mit einem Speichenschlüssel. Wenn Sie nicht wissen, wie Sie die Speichen spannen sollen, wenden Sie sich an ein zugelassenes Servicecenter.

5.9 So überprüfen Sie die Nabenlager

⚠ Achtung! Achten Sie darauf, dass die Nabenlager nicht locker sind.

- 1 Halten Sie das Rad fest und bewegen Sie es vorwärts und rückwärts.
- 2 Stellen Sie das Nabenlager bei Bedarf nach, um sicherzustellen, dass die Lager und Lagerringe nicht beschädigt werden.

6 Entsorgung

- Stellen Sie sicher, dass Sie die örtlichen Vorschriften befolgen, wenn Sie das Produkt entsorgen. Produkt nicht verbrennen.

7 Wartung

- Nur Originalersatzteile verwenden.
- Akku und Ladegerät immer von der Stromversorgung trennen, bevor Sie Wartungsarbeiten am Produkt durchführen.

8 Technische Daten

Spezifikation	Wert
Reifengröße	622 x 40 mm
Radgröße	700 C
Rahmengröße	20"
Gewicht	15,2 kg
Anzahl der Gänge	3
Material des Rahmens	Aluminium
Felgenmaterial	Aluminium
Aufhängung vorne	NO
Aufhängung hinten	NO
Vorderradbremse	V-Bremse
Hinterradbremse	Fußbremse
Typ der Hinterradbremse	Handbremse/Fußbremse
Maximale Belastung (Radfahrer und Gepäck)	110 kg

Sisällysluettelo

1	Johdanto	44
1.1	Tuote	44
1.2	Käyttötarkoitus	44
1.3	Symbolit.....	44
1.4	Tuotteen yleiskuvas	44
2	Turvallisuus	45
2.1	Turvallisuusmääräykset.....	45
2.2	Käytön turvaohjeet.....	45
3	Kokoaminen	45
3.1	Asennus- ja säätötyökalut.....	45
3.3	Satulan asentaminen.....	45
3.4	Etupyörän asentaminen.....	45
3.5	Polkimien kokoaminen	46
4	Käyttö	46
4.1	Toimenpiteet ennen tuotteen käyttöä.....	46
4.2	Satulan korkeuden säätäminen	46
4.3	Satulan säätäminen vaakasuorassa	47
4.4	Jarru.....	47
5	Ylläpito	47
5.1	Tuotteen puhdistaminen.....	47
5.2	Tuotteen voiteleminen	47
5.3	Jarrukahvojen säätäminen.....	47
5.4	V-jarrun säätäminen	48
5.5	Jarrupalojen säätäminen	48
5.6	Vaihteiden säätäminen.....	48
5.7	Renkaiden ja vanteiden tarkastaminen	48
5.8	Pinnojen tarkistaminen	48
5.9	Navan laakereiden tarkistaminen	48
6	Hävittäminen	48
7	Huolto	48
8	Tekninen data	49

1 Johdanto

1.1 Tuote

Tuote on 3-vaihteinen naistenpyörä.

1.2 Käyttötarkoitus

Tuote on tarkoitettu pyöräilyyn paikoissa, joissa on tasaisia teitä, esimerkiksi kaupunkiliikenteeseen tai kaupunkiajeluun. Älä käytä tuotetta muihin tarkoituksiin.

1.3 Symbolit

	Lue käyttöohjeet huolellisesti ja varmista ennen tuotteen käytön aloittamista, että olet ymmärtänyt ohjeet. Säilytä ohjeet myöhempiä käyttöä varten.
	Täyttää ISO 4210-2 -standardin turvallisuusvaatimukset: Polkupyörien turvallisuusvaatimukset - Osa 2: Kaupunki- ja matkapyöriä koskevat vaatimukset
	Kierrätä käytöstä poistettu tuote voimassa olevien määräysten mukaisesti.
	Tämä tuote on sovellettavien EU:n direktiivien ja säädösten mukainen.

1.4 Tuotteen yleiskuvas

Kuva 1

1. Satula
2. Satulatolppa
3. Satulatolpan kiinnike
4. Ketjupyörä ketjusuojalla
5. Runko
6. Käsijarru
7. Ohjaustanko
8. Vaihdevipu, etu
9. Jarru- ja vaihdevaijerit
10. Vannejarrut
11. Etuvalo
12. Etulokasuoja
13. Etupyörä
14. Pinnaheijastin
15. Etuhaarukka
16. Poljin
17. Poljinvarsi
18. Tukijalka
19. Ketju

20. Takapyörä
21. Napavaihde
22. Takalokasuojat
23. Pinnasuojat
24. Takavalot
25. Tavarateline
26. Takaheijastin
27. Monitoimiavain
28. Kuusiokoloavain 4 mm
29. Kuusiokoloavain 5 mm
30. Kuusiokoloavain 6 mm

2 Turvallisuus

2.1 Turvallisuusmääräykset

! **Varoitus!** Jos näitä ohjeita ei noudateta, seurauksena voi olla kuolema tai vammautuminen.

! **Huomio!** Jos näitä ohjeita ei noudateta, tuote, muut materiaalit tai ympäröivä alue voivat vahingoittua.

Huom. Tilannekohtaiset välttämättömät tiedot.

2.2 Käytön turvaohjeet

! **Varoitus!** Jos näitä ohjeita ei noudateta, seurauksena voi olla kuolema tai vammautuminen.

- Ohjeissa kerrotaan, kuinka voit ajaa turvallisesti ja pitää tuotteen hyvässä kunnossa. Lue varoitusmerkinnot ja noudata niitä ennen käyttöä.
- Ohjeissa kerrotaan, kuinka voit ajaa turvallisesti ja pitää tuotteen hyvässä kunnossa. Lue ohjeet ja noudata niitä. Pyöräliikkeen on tehtävä kaikki tärkeät huollot ja säädöt. Jos et voi mennä pyöräliikkeeseen tai jos haluat tehdä säädöt itse, noudata seuraavia ohjeita.
- Tuote on ajoneuvo. Noudata aina paikallisia liikennesääntöjä.
- Älä anna matkustajan istua tuotteen päällä.
- Käytä aina pyöräilykypärää.
- Jos on pimeää, käytä tuotteen valoja.
- Jos mahdollista, käytä kirkkaita vaatteita.
- Märällä säällä jarrun teho heikkenee. Pyöräile hitaammin ja jarruta aikaisemmin kuin kuivalla säällä.
- Älä käytä tuotetta, jos olet väsynyt, sairas tai päihtynyt. Nämä seikat heikentävät näkö-, havainto-, koordinaatio- ja arviointikykyäsi.

- Älä anna lasten tai sellaisten henkilöiden, jotka eivät hallitse tuotteen käyttöä, käyttää sitä.
- Älä käytä tuotetta, jos se on vahingoittunut.
- Älä tee tuotteeseen muutoksia.
- Käytä tuotetta vain käyttötarkoituksensa mukaisesti.

3 Kokoaminen

3.1 Asennus- ja säätötyökalut

- Jakoavain koko 13, 14, 15 mm.
- Kuusiokoloavainten koko: 4, 5, 6 mm.
- Ruuvitaltat.
- Rasva.

3.2 Ohjaustangon asentaminen

! **Varoitus!** Varmista, että ohjaustangon yläasentoa osoittava merkintä on ohjaustangon putken reunan alapuolella.

Kuva 2

- 1 Asenna ohjaustangon putki runkoon.
- 2 Kiristä pultti.
- 3 Säädä tarvittaessa ohjaustangon kulmaa. Kiristä pultti.

3.3 Satulan asentaminen

! **Varoitus!** Varmista, että rungon alimman asennon merkintä on satulaputken reunan alapuolella (A).

Kuva 3

- 1 Löysää satulatalpan kiinnikkeen (B) pultti ja aseta satulatalppa rungon satulaputkeen.
- 2 Lukitse satulatalppa sopivalle korkeudelle.

3.4 Etupyörän asentaminen

Kuva 4

- 1 Kohdista napa etuhaarukkaan.
- 2 Asenna pyörän akseli ja kiristä mutterit.

3.5 Polkimien kokoaminen

Huom. Oikea poljin on merkitty kirjaimella R ja vasen poljin kirjaimella L. Asenna oikea poljin pyörän oikealle puolelle ja vasen poljin pyörän vasemmalle puolelle. Jos polkimia ei asenneta oikein, polkimien kierteen voivat vaurioitua.

Huom. Levitä polkimien kierteesiin kierrelukitetta (esimerkiksi Loctite), ennen asennusta.

3.5.1 Oikean polkimen asentaminen

Kuva 5

1 Kiinnitä oikea poljin ketjun puoleiseen kampiakseliin ja kierrä sitä myötäpäivään.

2 Kiristä poljin yhdistelmäavaimella.

3.5.2 Vasemman polkimen asentaminen

Kuva 5

1 Kiinnitä vasen poljin ketjun vastakkaisella puolella olevaan kampiakseliin ja kierrä sitä vastapäivään.

2 Kiristä poljin yhdistelmäavaimella.

4 Käyttö

4.1 Toimenpiteet ennen tuotteen käyttöä

! **Varoitus!** Kaikki mekaaniset komponentit ovat alttiita kulumiselle ja voimakkaalle rasitukselle. Varmista, että tuote on säädetty oikein. Eri materiaalit voivat reagoida eri tavoin rasitukseen tai väsymiseen. Jos komponentin käyttöikä on lopussa, se voi pettää yhtäkkiä ja aiheuttaa loukkaantumisen. Tutki tuotteen voimakkaalle rasitukselle alttiit alueet halkeamien, naarmujen ja värimuutosten varalta. Jos komponenteissa on kulumisen merkkejä, vaihda ne välittömästi.

- Varmista, että tuote on kasattu siten, että siinä on jarrut ja soittokello.
- Varmista, että tuotteessa on valkoinen etuvalo ja punainen takavallo. Varmista, että lamput toimivat.
- Tarkista, että tuotteen heijastimet ovat oikein asennettuina, puhtaita ja näkyvissä. Vaihda vahingoittuneet heijastimet.
- Opettele käyttämään tuotteen komponentteja ja lisävarusteita oikein.

- Varmista, että pyörät pysähtyvät, kun jarruja käytetään. Varmista, että jarrupalat eivät ole kuluneet.
- Varmista, että kaikki ruuvit ja komponentit on kiristetty ja asennettu oikein.
- Varmista, että pyörät on asennettu oikein etu- ja takahaarukkaan.
- Varmista, että vanteet ja renkaat eivät ole vaurioituneet.
- Varmista, että renkaissa on oikea ilmanpaine. Katso oikea ilmanpaine renkaiden kyljessä olevasta merkinnästä.
- Varmista, että ohjaus liikkuu oikein.

4.2 Satulan korkeuden säätäminen

Huom. Jos jalkasi on polkimen päällä siten, että kambi on vaakasuorassa, polkimen pitäisi pysyä polven alapuolella.

- Varmista, että satula on säädetty sopivaan asentoon.
- 1** Löysää satulan kiinnike ja säädä satulan korkeus sopivaan asentoon. Siirrä satulaa pienillä säädöillä löytääksesi oikean asennon.
- 2** Säädä tarvittaessa satulan kulmaa. Löysää pultti, joka kiinnittää satulan, säädä kulmaa ja kiristä pultti.

4.2.1 Sopivan satulan korkeuden määrittäminen

! **Varoitus!** Varmista, että satulan yläasennon merkintä on satulatolpan reunan alapuolella.

Kuva 6

1 Istu satulassa.

Huom. Varmista, että asentosi on vakaa. Pidä esimerkiksi kiinni seinästä tai käytä paikallaan pysyvää harjoitteluvastusta.

2 Aseta kantapääsi polkimen päälle ja siirrä kampea niin, että poljin on ala-asennossa. Polven pitäisi olla suora, ei taivutettu.

Huom. Jos et ylety polkimeen tai jos lantiosi keinuu polkiessasi, satula on liian korkealla.

- 3** Avaa satulaputkessa oleva pikakiinnike ja säädä korkeutta.
- 4** Sulje pikakiinnike.

4.3 Satulan säätäminen vaakasuorassa

Kuva 7

- 1 Löysää satulan alapuolella olevaa ruuvia.
- 2 Säädä satulan asentoa eteen- tai taaksepäin. Siirrä satulaa pienillä säädöillä löytääksesi oikean asennon.
- 3 Kiristä ruuvi.

4.4 Jarru

! **Varoitus!** Älä käytä tuotetta, jos sen jarrut eivät toimi oikein.

- Tuotteessa on edessä V-jarru, joka aktivoidaan vasemmassa kahvassa olevalla jarruvivulla.

5 Ylläpito

5.1 Tuotteen puhdistaminen

- Puhdista tuote säännöllisin väliajoin. Käytä mietoa pesuainetta. Älä käytä rasvanpoistoaineita, koska ne voivat tunkeutua laakereihin ja ketjuun ja vaikuttaa haitallisesti voiteluun.
- Jos tuote kastuu, pyyhi se pyyhkeellä käytön jälkeen.
- Jos tuotetta käytetään suolatulla pinnalla, puhdista se makealla vedellä käytön jälkeen.
- Tarkista, että rungon hitsausaumamat eivät ole vaurioituneet ja että niissä ei ole ruostetta.
- Vain valtuutettu huoltoteknikko saa huoltaa tuotetta ja sähkökomponentteja.

5.2 Tuotteen voitelemine

- Voitele ketju vaihteiston voiteluaineella 1-2 kuukauden välein tai tarvittaessa useammin.
- Voitele satulalolppa, etunapa ja polkimet 1-2 kuukauden välein tai tarvittaessa useammin.

Huom. Älä käytä liikaa voiteluainetta. Nopeudensäädin, jarrupalat ja vanteet on pidettävä vapaina voiteluaineista.

5.2.1 Vaijereiden voitelemine

- Varmista, että vaijerit on voideltu hyvin. Voitele sopivalla öljyllä.

5.2.2 Ketjun voitelu

Ketju on voideltava säännöllisin väliajoin. Jos ketju on kuiva, se voi ruostua ja vaurioitua.

- 1 Voitele ketju sopivalla ketjuöljyllä.
- 2 Liikuta poljinta muutama kierros, jotta öljy pääsee niveleen.
- 3 Pyyhi ketju liinalla.

5.2.3 Ketjun kiristäminen

Ketju, jota ei ole kiristetty oikein, voi olla vaarallinen. Tarkista ketjun kireys. Ketju on oikein kireällä, jos sitä voi siirtää 1 cm ylös ja alas, kun sitä painetaan sormella. Jos ketjua voi liikuttaa yli 1 cm ylös tai alas, sitä on kiristettävä.

- 1 Löysää vannejarrun ruuvia.
- 2 Löysää takapyörän mutterit ja vedä takapyörää taaksepäin.
- 3 Kiristä mutterit. Varmista, että pyörä on suorassa ja asennettu oikein.
- 4 Varmista, että ketjun kireys on oikea.
- 5 Varmista, että takapyörän akseli on kiristetty oikein.
- 6 Kiristä vannejarrun ruuvi.

5.3 Jarrukahvojen säätäminen

Jarrun tulee toimia täydellä teholla, kun jarrukahva painetaan puoliväliin (A). Jarru ei saa hangata vannetta vasten, kun jarrukahvaa ei paineta. Jarrukahvaa ei saa työntää kiinni ohjaustankoon.

- 1 Säädä etujarrun kireys jarruvivussa olevalla säätöruuvilla (A). (Kuva 8)
- 2 Jos tarvitaan suurempaa säätöä, vapauta jarruvarren vaijerilukko (B).
- 3 Siirrä vaijeri haluttuun asentoon ja kiristä vaijerilukko kokonaan. (Kuva 9)

Huom. Jos haluat vaihtaa jarruvaijerit, ota yhteyttä valtuutettuun huoltokeskukseen.

5.4 V-jarrun säätäminen

V-jarrun jousijännitys estää jarrupaloja koskemasta vanteeseen, kun jarruvipu vapautetaan.

Huom. Käytä oikean kokoista ruuvimeisseliä. Käännä ruuveja V-jarrun kummallakin puolella, kunnes varret liikkuvat yhdensuuntaisesti.

Kuva 10

- Käännä kummallakin puolella olevia säätöruuveja myötäpäivään kireyden lisäämiseksi.
- Käännä ruuveja vastapäivään vähentääksesi kireyttä.

5.5 Jarrupalojen säätäminen

! **Huomio!** Jarrupalat eivät saa koskettaa rengasta tai liikkua alareunan alle. Jarrupalojen on koskettava vanteen keskiosaa, kun ne aktivoidaan.

Kuva 11

- 1 Jos haluat säätää jarrupalojen asentoa, löysää kuusioruuvia ja säädä jarrupalan asentoa.
- 2 Kiristä kuusioruuvi.

Huom. Vaihda tarvittaessa jarrupalat. Käännä valtuutetun huoltokeskuksen puoleen.

5.6 Vaihteiden säätäminen

- Käännä vaihdevipua ja valitse toinen vaihde ohjaustangon oikealta puolelta. (Kuva 12)
- Löysää säätöruuvien lukkomutteri vaihtajasta, joka sijaitsee takanavan oikealla puolella.
- Käännä säätöruuvia (A). Varmista, että näyttöaukossa oleva keltainen merkki on kahden valkoisen viivan välissä (B). Kiristä lukitusmutteri. (Kuva 13)

5.7 Renkaiden ja vanteiden tarkastaminen

- Tarkista pinnat säännöllisesti, varmista, että ne on kiristetty oikein ja että pyörät eivät ole vääntyneet tai vaurioituneet.
- Tarkista kulumisviiva vanteen sivulla. Kulumisviiva osoittaa jarrujen aiheuttaman kulumisen. Vaihda vanne, jos kulumisviivaa ei enää näy.
- Tarkista renkaiden ilmanpaine säännöllisin väliajoin. Katso oikea ilmanpaine renkaan kyljestä.
- Tarkasta renkaat säännöllisin väliajoin varmistaaksesi, että renkaat eivät ole vaurioituneet.
- Älä anna renkaan koskettaa öljyä, bensiiniä, parafiinia tai aineita, jotka voivat vahingoittaa kumia.

5.8 Pinnojen tarkistaminen

Huom. Vääntynyt vanne tai katkennut pinna osoittaa, että pyörä on vaurioitunut. Käännä valtuutetun huoltokeskuksen puoleen.

Pyörän pintojen tulee aina olla yhtä kireällä.

- 1 Voit tarkistaa kireyden painamalla yhteen 2 vierekkäistä pinnaa samalla puolen pyörää.
- 2 Toista tarkistukset joka puolella pyörää löysien pintojen löytämiseksi.
- 3 Tutki vanne ja varmista, ettei se ole vääntynyt. Pyöritä pyörää ja käytä jarrupaloja vertailukohtana.
- 4 Kiristä löysät pinnat pinna-avaimella. Jos et hallitse pintojen kiristämistä, käänny valtuutetun huoltoliikkeen puoleen.

5.9 Navan laakereiden tarkistaminen

! **Huomio!** Varmista, että navan laakerit eivät ole löysällä.

- 1 Pidä pyörästä kiinni ja siirrä sitä eteen- ja taaksepäin.
- 2 Säädä navan laakeria tarvittaessa, jotta laakerit ja laakeripesät eivät vaurioiduisi.

6 Hävittäminen

- Varmista, että hävität tuotteen paikallisten määräysten mukaisesti. Älä polta tuotetta.

7 Huolto

- Käytä vain alkuperäisiä varaosia.
- Irrota akku ja laturi aina ennen tuotteen ylläpitoa.

8 Tekninen data

Tekniset tiedot	Arvo
Renkaan koko	622 x 40 mm
Pyörän koko	700 C
Rungon koko	20"
Paino	15,2 kg
Vaihteiden lukumäärä	3
Rungon materiaali	Alumiini
Vanteen materiaali	Alumiini
Jousitus edessä	Ei
Jousitus takana	Ei
Etujarru	V-jarru
Takajarru	Jalkajarru
Takajarrun tyyppi	Käsijarru/jalkajarru
Enimmäiskuorma (pyöräilijä ja kuorma)	110 kg

EN

SV

NO

DA

PL

DE

FI

FR

NL

Sommaire

1	Introduction	50
1.1	Le produit.....	50
1.2	Utilisation prévue.....	50
1.3	Symboles.....	50
1.4	Présentation du produit.....	50
2	Sécurité	51
2.1	Définitions relatives à la sécurité.....	51
2.2	Consignes de sécurité pour le fonctionnement 51	
3	Montage	51
3.1	Outils d'assemblage et de réglage.....	51
3.3	Pour installer la selle.....	51
3.4	Pour installer la roue avant.....	52
3.5	Pour assembler les pédales.....	52
4	Utilisation	52
4.1	Avant d'utiliser le produit.....	52
4.2	Pour régler la hauteur de la selle.....	52
4.3	Pour régler la selle horizontalement.....	53
4.4	Le frein.....	53
5	Maintenance	53
5.1	Pour nettoyer le produit.....	53
5.2	Pour lubrifier le produit.....	53
5.3	Pour régler les poignées de frein.....	54
5.4	Pour régler le frein en V.....	54
5.5	Pour régler les plaquettes de frein.....	54
5.6	Pour régler les vitesses.....	54
5.7	Pour contrôler les pneus et les jantes.....	54
5.8	Pour vérifier les rayons.....	54
5.9	Pour vérifier les roulements du moyeu.....	55
6	Mise au rebut	55
7	Entretien	55
8	Données techniques	55

1 Introduction



1.1 Le produit

Le produit est un vélo de dame à 3 vitesses.

1.2 Utilisation prévue

Le produit est destiné à être utilisé sur des routes plates, par exemple pour les trajets domicile-travail ou les promenades en ville. N'utilisez pas le produit pour d'autres tâches.

1.3 Symboles

	Lisez attentivement le mode d'emploi et veillez à bien en comprendre les instructions avant d'utiliser le produit. Conservez le mode d'emploi pour toute référence ultérieure.
	Répond aux exigences de sécurité énoncées dans la norme ISO 4210-2 : Prescriptions de sécurité applicables aux bicyclettes - Partie 2 : Exigences pour les vélos de ville et de randonnée
	Les produits mis au rebut doivent être recyclés conformément à la réglementation en vigueur.
	Ce produit est conforme aux directives et réglementations européennes en vigueur.

1.4 Présentation du produit

Figure 1

- Selle
- Tige de selle
- Collier de serrage de la tige de selle
- Pignon avec protection de la chaîne
- Cadre
- Frein à main
- Guidon
- Levier de vitesse, avant
- Câbles de frein et de transmission
- Freins sur jante
- Feu avant
- Garde-boue avant
- Roue avant
- Réfecteur de rayon
- Fourche avant
- Pédale
- Bras de pédale

18. Support à vélo
19. Chaîne
20. Roue arrière
21. Engrenage du moyeu
22. Garde-boue arrière
23. Protège-rayons
24. Feu arrière
25. Porte-bagages
26. Réflecteur arrière
27. Clé multifonction
28. Clé hexagonale 4 mm
29. Clé hexagonale 5 mm
30. Clé hexagonale 6 mm

2 Sécurité

2.1 Définitions relatives à la sécurité

⚠ Avertissement ! Le non-respect de ces instructions fait courir un risque de mort ou de blessure.

⚠ Attention ! Le non-respect des présentes instructions fait courir le risque d'endommager le produit, tout autre matériel ou la zone adjacente.

Remarque ! Informations nécessaires dans une situation donnée.

2.2 Consignes de sécurité pour le fonctionnement

⚠ Attention ! Le non-respect de ces instructions induit un risque de mort ou de blessure.

- Les instructions décrivent comment rouler en toute sécurité et maintenir le produit en bon état. Veuillez lire et respecter les instructions d'avertissement avant l'utilisation.
- Les instructions décrivent comment rouler en toute sécurité et maintenir le produit en bon état. Veuillez lire et respecter les instructions. Un magasin de vélos doit effectuer tous les entretiens et réglages importants. Si vous ne pouvez pas vous rendre dans un magasin de vélos, ou si vous voulez faire les réglages vous-même, suivez les instructions.
- Le produit est un véhicule. Respectez toujours le code de la route local.
- Ne prenez pas de passager.
- Portez toujours un casque de vélo.
- S'il fait sombre, utilisez les feux du produit.

- Si possible, portez des vêtements clairs.
- Par temps humide, la puissance du frein est réduite. Pédalez plus lentement et freinez plus tôt que par temps sec.
- N'utilisez pas le produit si vous êtes fatigué(e), malade ou en état d'ébriété. Cela diminuera votre vision, votre vigilance, votre coordination et votre jugement.
- Ne laissez pas des enfants ou des personnes utiliser le produit sans en avoir une connaissance adéquate.
- N'utilisez pas le produit s'il est endommagé.
- N'apportez aucune modification au produit.
- Utiliser le produit uniquement pour sa fonction prévue.

3 Montage

3.1 Outils d'assemblage et de réglage

- Clé multiple taille 13, 14, 15 mm.
- Taille des clés hexagonales : 4, 5, 6 mm.
- Tournevis.
- Graisse.

3.2 Pour installer le guidon

⚠ Avertissement ! Assurez-vous que le marquage de la position supérieure du guidon se trouve sous le bord du tube du guidon.

Figure 2

- 1 Installez le tube du guidon sur le cadre.
- 2 Serrez le boulon.
- 3 Ajustez l'angle du guidon si nécessaire. Serrez le boulon.

3.3 Pour installer la selle

⚠ Avertissement ! Assurez-vous que le marquage de la position la plus basse sur le cadre se trouve sous le bord du tube de la selle (A).

Figure 3

- 1 Dévissez le boulon sur l'attache rapide (B) de la tige de selle et placez la tige de selle dans le tube de selle du cadre.
- 2 Verrouillez la tige de selle à la hauteur appropriée.

3.4 Pour installer la roue avant

Figure 4

- 1 Alignez le moyeu avec la fourche avant.
- 2 Installez l'axe de la roue et serrez les écrous.

3.5 Pour assembler les pédales

Remarque ! La pédale droite est marquée d'un R, et la pédale gauche est marquée d'un L. Installez la pédale droite sur le côté droit du vélo, et la pédale gauche sur le côté gauche du vélo. Si les pédales ne sont pas installées correctement, le filetage des pédales peut être endommagé.

Remarque ! Mettez un peu de produit de blocage, par exemple de la Loctite, sur le filetage des pédales avant de les installer.

3.5.1 Pour installer la pédale droite

Figure 5

- 1 Fixez la pédale droite sur le bras de manivelle du côté de la chaîne et tournez-la dans le sens des aiguilles d'une montre.
- 2 Serrez la pédale à l'aide d'une clé mixte.

3.5.2 Pour installer la pédale gauche

Figure 5

- 1 Fixez la pédale gauche sur le bras de manivelle du côté opposé à la chaîne et tournez-la dans le sens inverse des aiguilles d'une montre.
- 2 Serrez la pédale à l'aide d'une clé mixte.

4 Utilisation

4.1 Avant d'utiliser le produit

⚠ Avertissement ! Tous les composants mécaniques sont soumis à l'usure et à de fortes contraintes. Assurez-vous que le produit est correctement réglé. Des matériaux différents peuvent réagir différemment au stress ou à la fatigue. Si un composant arrive en fin de vie, il peut tomber en panne soudainement et provoquer des blessures. Examinez le produit pour vérifier qu'il ne présente pas de fissures, de rayures ou de décoloration dans les zones fortement sollicitées. Remplacez immédiatement tout composant présentant ces signes.

- Assurez-vous que le produit est assemblé avec des freins et une sonnette.
- Assurez-vous que le produit dispose d'un feu avant avec une lumière blanche et d'un feu arrière avec une lumière rouge. Assurez-vous que les feux peuvent s'allumer.
- Vérifiez que les réflecteurs du produit sont correctement installés, propres et non obscurcis. Remplacez les réflecteurs endommagés.
- Apprenez à utiliser correctement les composants et accessoires du produit.
- Veillez à ce que les freins arrêtent bien les roues lorsqu'ils sont serrés. Assurez-vous que les plaquettes de frein ne sont pas usées.
- Veillez à ce que toutes les vis et tous les composants soient serrés et correctement installés.
- Assurez-vous que les roues sont correctement installées dans la fourche avant et la fourche arrière.
- Assurez-vous que les jantes et les pneus ne sont pas endommagés.
- Assurez-vous que les pneus ont la bonne pression d'air, reportez-vous au marquage sur le côté des pneus pour connaître la pression d'air correcte.
- Veillez à ce que le guidon bouge correctement.

4.2 Pour régler la hauteur de la selle

Remarque ! Si vous avez le pied sur la pédale avec le bras de la manivelle à l'horizontale, la pédale doit rester en dessous du genou.

- Assurez-vous que la selle est réglée dans une position appropriée.
- 1 Desserrez le collier de serrage de la selle et réglez la hauteur de la selle sur la position appropriée. Déplacez la selle par de petits ajustements pour trouver la bonne position.
 - 2 Si nécessaire, ajustez l'angle de la selle. Desserrez le boulon qui fixe la selle, ajustez l'angle et serrez le boulon.

4.2.1 Pour déterminer la hauteur applicable de la selle

⚠ Avertissement ! Assurez-vous que le marquage de la position supérieure sur la selle se trouve sous le bord du tube de selle.

Figure 6

- 1 Asseyez-vous sur la selle.

Remarque ! Assurez-vous d'être stable, par exemple en vous tenant à un mur ou en utilisant un appareil d'entraînement stationnaire.

- 2 Posez votre talon sur la pédale et déplacez la manivelle de manière à ce que la pédale soit en position basse. Votre genou doit être droit et non plié.

Remarque ! Si vous ne pouvez pas atteindre la pédale ou si vos hanches se balancent lorsque vous pédalez, la selle est trop haute.

- 3 Pour régler la hauteur, ouvrez le levier de serrage rapide situé sur le tube de la selle.

- 4 Fermez le levier d'attache rapide.

4.3 Pour régler la selle horizontalement

Figure 7

- 1 Desserrez la vis sous la selle.
- 2 Réglez la position de la selle vers l'avant ou vers l'arrière. Déplacez la selle par de petits ajustements pour trouver la bonne position.
- 3 Serrez la vis.

4.4 Le frein

⚠ Avertissement ! N'utilisez pas le produit avec des freins qui ne fonctionnent pas correctement.

- Le produit est équipé d'un frein en V à l'avant, activé par le levier de frein situé sur la poignée gauche.

5 Maintenance

5.1 Pour nettoyer le produit

- Nettoyez le produit à intervalles réguliers. Utilisez un détergent doux. N'utilisez pas de produits dégraissants car ils peuvent pénétrer dans les roulements et la chaîne et avoir un effet négatif sur la lubrification.
- Si le produit est mouillé, essayez-le avec une serviette après utilisation.
- Si le produit est utilisé sur une surface salée, nettoyez-la à l'eau douce après utilisation.

- Faites un contrôle pour vérifier que les soudures du cadre ne sont pas endommagées et ne présentent pas de rouille.
- Seul un technicien agréé peut effectuer la maintenance du produit et des composants électriques.

5.2 Pour lubrifier le produit

- Lubrifiez la chaîne et le dérailleur avec du lubrifiant pour transmission tous les 1 à 2 mois, ou plus souvent si nécessaire.
- Lubrifiez la tige de la selle, le moyeu avant et les pédales avec de la graisse tous les 1 à 2 mois, ou plus souvent si c'est nécessaire.

Remarque ! N'utilisez pas trop de lubrifiant. Le régulateur de vitesse, les plaquettes de frein et les jantes doivent être exempts de lubrifiants.

5.2.1 Pour lubrifier les câbles

- Veillez à ce que les câbles soient bien lubrifiés. Lubrifiez avec une huile appropriée.

5.2.2 Pour lubrifier la chaîne

La chaîne doit être lubrifiée à intervalles réguliers. Si la chaîne est sèche, elle peut rouiller et s'endommager.

- 1 Lubrifiez la chaîne avec de l'huile de chaîne appropriée.
- 2 Déplacez la pédale de quelques tours pour laisser l'huile pénétrer dans le maillon.
- 3 Essayez la chaîne à l'aide d'un chiffon.

5.2.3 Pour tendre la chaîne

Une chaîne mal tendue peut être dangereuse. Vérifiez la tension de la chaîne. La chaîne est correctement tendue si vous pouvez la déplacer de 1 cm vers le haut et vers le bas lorsque vous la poussez avec un doigt. Si la chaîne peut être déplacée de plus de 1 cm vers le haut ou vers le bas, elle doit être tendue.

- 1 Desserrez la vis du frein de jante.
- 2 Desserrez les écrous de la roue arrière et tirez la roue arrière vers l'arrière.
- 3 Serrez les écrous. Assurez-vous que la roue est linéaire et installée correctement.
- 4 Assurez-vous que la tension de la chaîne est correcte.

- 5 Assurez-vous que l'axe de la roue arrière est correctement serré.

- 6 Resserrez la vis du frein de jante.

5.3 Pour régler les poignées de frein

Le frein doit fournir toute sa puissance lorsque la poignée de frein est actionnée à mi-course (A). Le frein ne doit pas appuyer contre la jante quand la poignée de frein n'est pas serrée. La poignée ne doit pas être poussée complètement vers le guidon.

- 1 Réglez la tension du frein avant à l'aide de la vis de réglage (A) située sur le levier de frein. (Figure 8)
- 2 Si un réglage plus important est nécessaire, relâchez le verrou de câble sur le bras de frein.
- 3 Mettez le câble dans la position requise et serrez complètement le serre-câble. (Figure 9)

Remarque ! Pour changer les câbles de frein, adressez-vous à un centre de service agréé.

5.4 Pour régler le frein en V

La tension du ressort du frein en V empêche les patins de toucher la jante lorsque le levier de frein est relâché.

Remarque ! Utilisez un tournevis de taille correcte. Tournez les vis de chaque côté du frein en V jusqu'à ce que les bras se déplacent parallèlement.

Figure 10

- Tournez les vis de réglage de chaque côté dans le sens des aiguilles d'une montre pour augmenter la tension.
- Tournez les vis dans le sens inverse des aiguilles d'une montre pour diminuer la tension.

5.5 Pour régler les plaquettes de frein

⚠ Attention ! Les plaquettes de frein ne doivent pas toucher le pneu ni descendre sous le bord inférieur. Les patins de frein doivent toucher le milieu de la jante lorsqu'ils sont activés.

Figure 11

- 1 Pour régler la position des plaquettes de frein, desserrez la vis hexagonale et réglez la position de la plaquette.
- 2 Serrez la vis hexagonale.

Remarque ! Si nécessaire, remplacez les plaquettes de frein. Référez-vous à un centre de service agréé.

5.6 Pour régler les vitesses

- Tournez le levier de vitesse et sélectionnez la vitesse 2 sur le côté droit du guidon. (Figure 12)
- Desserrez le contre-écrou de la vis de réglage du dérailleur sur le côté droit du moyeu arrière.
- Tournez la vis de réglage (A). Assurez-vous que le repère jaune dans la fenêtre se trouve entre les deux lignes blanches (B) Serrez le contre-écrou. (Figure 13)

5.7 Pour contrôler les pneus et les jantes

- Inspectez régulièrement les rayons, assurez-vous qu'ils sont correctement tendus et que les roues ne sont pas déformées ou endommagées.
- Vérifiez la ligne d'usure sur le côté de la jante. La ligne d'usure indique l'usure des freins. Remplacez la jante si la ligne d'usure n'est plus visible.
- Vérifiez régulièrement la pression d'air des pneus. Reportez-vous au côté du pneu pour connaître la pression d'air correcte.
- Contrôlez les pneus à intervalles réguliers pour vérifier qu'ils ne sont pas endommagés.
- Ne laissez pas le pneu entrer en contact avec de l'huile, de l'essence, de la paraffine ou des agents susceptibles d'endommager le caoutchouc.

5.8 Pour vérifier les rayons

Remarque ! Une jante déformée ou un rayon cassé indique que la roue est endommagée. Référez-vous à un centre de service agréé.

Les rayons doivent être tendus de manière égale autour de la roue.

- 1 Pour vérifier la tension, poussez ensemble 2 rayons adjacents du même côté de la roue.
- 2 Répétez cette procédure sur toute la roue pour trouver les rayons desserrés.
- 3 Examinez la jante et vérifiez qu'elle n'est pas déformée. Faites tourner la roue et utilisez les plaquettes de frein comme référence.
- 4 Tendez les rayons desserrés à l'aide d'une clé à rayons. Si vous ne savez pas comment tendre les rayons, consultez un centre d'entretien agréé.

5.9 Pour vérifier les roulements du moyeu

⚠ Attention ! Vérifiez que les roulements du moyeu ne sont pas desserrés.

- 1 Tenez la roue et faites-la tourner vers l'avant et vers l'arrière.
- 2 Ajustez le roulement du moyeu si nécessaire pour vérifier que les roulements et les bagues de roulement ne sont pas endommagés.

6 Mise au rebut

- Veillez à respecter la réglementation locale quand vous mettez le produit au rebut. Ne brûlez pas le produit.

7 Entretien

- N'utilisez que des pièces de rechange d'origine.
- Débranchez toujours la batterie et le chargeur avant de procéder à la maintenance du produit.

8 Données techniques

Spécifications	Valeur
Taille des pneus	622x40 mm
Taille des roues	(700) - (C)
Taille du cadre	20"
Poids	15,2 kg
Nombre de vitesses	3
Matériau du cadre	Aluminium
Matériau des jantes	Aluminium
Suspension avant	NO
Suspension arrière	NO
Frein avant	Frein en V
Frein arrière	Frein à pied
Type de frein arrière	Frein à main/frein à pied
Charge maximale (cycliste et bagages)	110 kg

1	Inleiding	56
1.1	Het product	56
1.2	Beoogd gebruik.....	56
1.3	Symbolen	56
1.4	Productoverzicht	56
2	Veiligheid	57
2.1	Definities van veiligheid.....	57
2.2	Veiligheidsvoorschriften voor gebruik.....	57
3	Montage	57
3.1	Gereedschap voor montage en afstelling....	57
3.3	Het zadel installeren.....	57
3.4	Het voorwiel monteren.....	58
3.5	De pedalen monteren	58
4	Gebruik	58
4.1	Voordat u het product gebruikt.....	58
4.2	De zadelhoogte aanpassen	58
4.3	Het zadel horizontaal verstellen	59
4.4	De rem	59
5	Onderhoud	59
5.1	Het product schoonmaken	59
5.2	Het product smeren.....	59
5.3	De remgrepen afstellen.....	60
5.4	De V-rem instellen	60
5.5	De remblokjes afstellen	60
5.6	De versnellingen afstellen	60
5.7	De band en velgen controleren.....	60
5.8	De spaken controleren.....	60
5.9	De naaflagers controleren.....	61
6	Afvoeren	61
7	Onderhoud	61
8	Technische gegevens	61

1 Inleiding

1.1 Het product

Het product is een damesfiets met 3 versnellingen.

1.2 Beoogd gebruik

Het product is bedoeld voor gebruik op vlakke wegen, bijvoorbeeld voor woon-werkverkeer of ritten binnen een stad. Gebruik het product niet voor andere taken.

1.3 Symbolen

	Lees de gebruiksaanwijzing zorgvuldig door en zorg ervoor dat u de instructies begrijpt voordat u het product gebruikt. Bewaar de gebruiksaanwijzing voor toekomstig gebruik.
	Voldoet aan de veiligheidseisen van ISO 4210-2: Veiligheidseisen voor fietsen - Deel 2: Vereisten voor stadsfietsen en mountainbikes
	Een afgedankt product moet worden gerecycled volgens de geldende regelgeving.
	Dit product voldoet aan de geldende EU-richtlijnen en -regelgeving.

1.4 Productoverzicht

Afbeelding 1

1. Zadel
2. Zadelpen
3. Zadelpenklem
4. Tandwiel met kettingbeschermer
5. Frame
6. Handrem
7. Stuur
8. Versnellingshendel, voor
9. Kabels voor remmen en versnellingen
10. Velgremmen
11. Voorlamp
12. Voorspatbord
13. Voorwiel
14. Spaakreflector
15. Voorvork
16. Pedaal
17. Pedaalalarm
18. Standaard
19. Ketting

- 20. Achterwiel
- 21. Naafversnelling
- 22. Achterspatbord
- 23. Spaakbeschermer
- 24. Achterlamp
- 25. Bagagedrager
- 26. Achterreflector
- 27. Multisleutel
- 28. Inbussleutel 4 mm
- 29. Inbussleutel 5 mm
- 30. Inbussleutel 6 mm

2 Veiligheid

2.1 Definities van veiligheid

! **Waarschuwing!** Als u zich niet aan deze voorschriften houdt, kan dat leiden tot (dodelijk) letsel.

! **Voorzichtig!** Als u zich niet aan deze voorschriften houdt, kan dat leiden tot schade aan het product, overige materialen of de nabije omgeving.

Let op! Informatie die in bepaalde situaties noodzakelijk is.

2.2 Veiligheidsvoorschriften voor gebruik

! **Waarschuwing!** Als u zich niet aan deze voorschriften houdt, kan dat leiden tot (dodelijk) letsel.

- De instructies beschrijven hoe u veilig kunt rijden en het product in goede staat kunt houden. Lees en volg de waarschuwingeninstructies voor gebruik.
- De instructies beschrijven hoe u veilig kunt rijden en het product in goede staat kunt houden. Lees en volg de instructies zorgvuldig. Een fietsenmaker moet alle belangrijke onderhoudsbeurten uitvoeren en afstellingen doen. Als u niet naar een fietsenmaker kunt gaan, of als u de aanpassingen zelf wilt doen, moet u de instructies opvolgen
- Het product is een vervoermiddel. Houd u altijd aan de plaatselijke verkeersregels.
- Neem geen passagiers mee op het product.
- Draag altijd een fietshelm.
- Als het donker is, gebruik dan de lampen op het product.
- Draag indien mogelijk felle kleding.

- Bij een nat wegdek neemt de kracht van de rem af. Fiets langzamer en rem eerder dan bij droog weer.
- Gebruik het product niet als u moe, ziek of onder invloed bent. Dat vermindert uw gezichtsvermogen, alertheid en coördinatie- en beoordelingsvermogen.
- Laat het product niet gebruiken door kinderen of personen die het product niet kennen.
- Gebruik het product niet als het beschadigd is.
- Breng geen wijzigingen aan in het product.
- Gebruik het product alleen voor de beoogde functie.

3 Montage

3.1 Gereedschap voor montage en afstelling

- Multispanner maat 13, 14, 15 mm.
- Maat inbussleutels: 4, 5, 6 mm.
- Schroevendraaiers.
- Vet.

3.2 Het stuur plaatsen

! **Waarschuwing!** Zorg ervoor dat de markering voor de bovenste positie van het stuur onder de rand van de stuurbuis staat.

Afbeelding 2

- 1 Monteer de stuurbuis aan het frame.
- 2 Draai de bout vast.
- 3 Pas indien nodig de hoek van het stuur aan. Draai de bout vast.

3.3 Het zadel installeren

! **Waarschuwing!** Zorg ervoor dat de markering voor de laagste positie op het frame zich onder de rand van de zadelbuis (A) bevindt.

Afbeelding 3

- 1 Draai de bout op de klem (B) voor de zadelpen los en plaats de zadelpen in de zadelbuis van het frame.
- 2 Vergrendel de zadelpen op de gewenste hoogte.

3.4 Het voorwiel monteren

Afbeelding 4

- 1 Lijn de naaf uit met de voorvork.
- 2 Installeer de wielas en draai de moeren vast.

3.5 De pedalen monteren

Let op! Het rechterpedaal is gemarkeerd met een R en het linkerpedaal met een L. Installeer het rechterpedaal aan de rechterkant van de fiets en het linkerpedaal aan de linkerkant van de fiets. Als de pedalen niet goed zijn gemonteerd, kan de schroefdraad op de pedalen beschadigd raken.

Let op! Breng een beetje borgmiddel, bijvoorbeeld Loctite, aan op de schroefdraad van de pedalen voordat u ze monteert.

3.5.1 Het rechter pedaal installeren

Afbeelding 5

- 1 Bevestig het rechterpedaal aan de crankarm aan de kettingzijde en draai het met de klok mee.
- 2 Draai het pedaal vast met een combisleutel.

3.5.2 Het linkerpedaal installeren

Afbeelding 5

- 1 Bevestig het linkerpedaal aan de crankarm aan de andere kant van de ketting en draai het tegen de klok in.
- 2 Draai het pedaal vast met een combisleutel.

4 Gebruik

4.1 Voordat u het product gebruikt

⚠ Waarschuwing! Alle mechanische onderdelen zijn onderhevig aan slijtage en hoge belasting. Zorg ervoor dat het product correct is afgesteld. Verschillende materialen kunnen verschillend reageren op belasting of vermoeidheid. Als een onderdeel het einde van zijn levensduur bereikt, kan het plotseling defect raken en letsel veroorzaken. Onderzoek het product op scheuren, krassen en verkleuring op sterk belaste plaatsen. Vervang onderdelen die deze tekenen vertonen onmiddellijk.

- Zorg ervoor dat het product is gemonteerd met remmen en een bel.

- Zorg ervoor dat het product een voorlicht heeft met een wit licht en een achterlicht met een rood licht. Zorg ervoor dat de lampen kunnen branden.
- Controleer of de reflectoren van het product correct zijn geïnstalleerd, schoon zijn en niet worden verduisterd. Vervang beschadigde reflectoren.
- Leer hoe u de componenten en accessoires op het product correct gebruikt.
- Zorg ervoor dat de rem de wielen stopt wanneer hij wordt gebruikt. Zorg ervoor dat de remblokkjes niet versleten zijn.
- Zorg ervoor dat alle schroeven en componenten zijn vastgedraaid en correct zijn geïnstalleerd.
- Zorg ervoor dat de wielen correct in de voorvork en achtervork zijn gemonteerd.
- Zorg ervoor dat de velgen en banden niet beschadigd zijn.
- Zorg ervoor dat de banden de juiste bandenspanning hebben; zie de markering op de zijkant van de banden voor de juiste bandenspanning.
- Zorg ervoor dat de besturing correct beweegt.

4.2 De zadelhoogte aanpassen

Let op! Als u uw voet op het pedaal zet met de crankarm horizontaal, moet het pedaal onder uw knie blijven.

- Zorg ervoor dat het zadel in de juiste stand staat.
- 1 Draai de zadelklem los en stel de hoogte van het zadel in op de gewenste positie. Verplaats het zadel met kleine aanpassingen om de juiste positie te vinden.
 - 2 Pas indien nodig de hoek van het zadel aan. Draai de bout los waarmee het zadel vastzit, pas de hoek aan en draai de bout weer vast.

4.2.1 De gewenste hoogte van het zadel vinden

⚠ Waarschuwing! Zorg ervoor dat de markering voor de bovenste positie op het zadel zich onder de rand van de zadelbuis bevindt.

Afbeelding 6

- 1 Ga op het zadel zitten.

Let op! Zorg ervoor dat u stabiel staat, bijvoorbeeld door u aan een muur vast te houden of een hometrainer te gebruiken.

- 2 Zet uw hiel op het pedaal en beweeg de crankarm zodat het pedaal in de onderste stand staat. Uw knie moet recht zijn, niet gebogen.

Let op! Als u niet bij het pedaal kunt of uw heupen wiebelen als u trapt, is het zadel te hoog.

- 3 Open de snelspanhendel op de zadelbuis om de hoogte in te stellen.
- 4 Sluit de snelspanhendel.

4.3 Het zadel horizontaal verstellen

Afbeelding 7

- 1 Maak de onderkant van het zadel los.
- 2 Pas de positie van het zadel naar voren of naar achteren aan. Verplaats het zadel met kleine aanpassingen om de gewenste positie te vinden.
- 3 Draai de schroef vast.

4.4 De rem

⚠ Waarschuwing! Gebruik het product niet met remmen die niet goed werken.

- Het product heeft een V-rem aan de voorkant, die geactiveerd wordt door de remhendel op de linkerhandgreep.

5 Onderhoud

5.1 Het product schoonmaken

- Reinig het product regelmatig. Gebruik een mild schoonmaakmiddel. Gebruik geen ontvetkende producten omdat deze in de lagers en ketting kunnen dringen en een negatief effect kunnen hebben op de smering.
- Als het product nat wordt, veeg het dan na gebruik af met een handdoek.
- Als het product op een gezouten oppervlak wordt gebruikt, spoelt u het na gebruik met zoet water.
- Controleer of de lasnaden op het frame niet beschadigd en vrij van roest zijn.
- Alleen een erkende onderhoudsmonteur mag onderhoud uitvoeren aan het product en de elektrische onderdelen.

5.2 Het product smeren

- Smeer de ketting met tussenpozen van 1 tot 2 maanden, of vaker indien nodig, met transmissieolie.
- Smeer de zadelpen, de voornaaf en de pedalen met tussenpozen van 1 tot 2 maanden in met vet, of vaker als dat nodig is.

Let op! Gebruik niet te veel smeermiddel. De snelheidsregeling, remblokkjes en velgen moeten vrij worden gehouden van smeermiddelen.

5.2.1 De kabels smeren

- Zorg ervoor dat de kabels goed gesmeerd zijn. Smeer met een geschikte olie.

5.2.2 De ketting smeren

De ketting moet regelmatig worden gesmeerd. Als de ketting droog is, kan deze gaan roesten en beschadigd raken.

- 1 Smeer de ketting met geschikte kettingolie.
- 2 Beweeg het pedaal een paar slagen om de olie in de schakel te laten lopen.
- 3 Veeg de ketting af met een doek.

5.2.3 De ketting spannen

Een ketting die niet goed gespannen is, kan gevaarlijk zijn. Controleer de kettingspanning. De ketting is goed gespannen als u hem 1 cm op en neer kunt bewegen als u er met een vinger op drukt. Als de ketting meer dan 1 cm omhoog of omlaag kan worden bewogen, moet deze worden gespannen.

- 1 Draai de schroef van de velgrem los.
- 2 Draai de moeren op het achterwiel los en trek het achterwiel naar achteren.
- 3 Draai de moeren vast. Zorg ervoor dat het wiel lineair is en correct is geïnstalleerd.
- 4 Zorg ervoor dat de ketting de juiste spanning heeft.
- 5 Zorg ervoor dat de achterwielas goed vastzit.
- 6 Draai de velgremschroef vast.

5.3 De remgrepen afstellen

De rem moet vol vermogen worden uitgeoefend wanneer de remhendel half wordt ingedrukt. De rem mag de velg niet raken als de remhendel niet is geactiveerd. De remhendel mag niet volledig tegen het stuur worden gedrukt.

- 1 Stel de spanning voor de voorrem af met de stelschroef (A) op de remhendel. (Afbeelding 8)
- 2 Als een grotere afstelling nodig is, ontgrendel dan de kabelvergrendeling (B) op de remarm.
- 3 Verplaats de kabel naar de gewenste positie en draai de kabelvergrendeling volledig vast. (Afbeelding 9)

Let op! Raadpleeg een erkend servicecentrum om de remkabels te vervangen.

5.4 De V-rem instellen

De veerspanning op de V-rem voorkomt dat de remblokjes de velg raken als de remhendel wordt losgelaten.

Let op! Gebruik een schroevendraaier van de juiste maat. Draai de schroeven aan elke kant van de V-rem tot de armen parallel bewegen.

Afbeelding 10

- Draai de stelschroeven aan elke kant met de klok mee om de spanning te verhogen.
- Draai de schroeven tegen de klok in om de spanning te verlagen.

5.5 De remblokjes afstellen

⚠ Voorzichtig! De remblokjes mogen de band niet raken of onder de onderkant terechtkomen. De remblokjes moeten het midden van de velg raken als ze geactiveerd worden.

Afbeelding 11

- 1 Om de positie van de remblokjes aan te passen, draait u de zeskantbout los en past u de positie van het remblokje aan.
- 2 Draai de zeskantschroef vast.

Let op! Vervang indien nodig de remblokjes. Neem contact op met een erkend servicecentrum.

5.6 De versnellingen afstellen

- Draai de versnellingshendel en selecteer versnelling 2 aan de rechterkant van het stuur. (Afbeelding 12)
- Draai de borgmoer voor de stelschroef op de derailleur aan de rechterzijde van de achternaaf los.
- Draai de stelschroef (A). Zorg ervoor dat de gele markering in het venster tussen de 2 witte lijnen (B) staat. Draai de borgmoer vast. (Afbeelding 13)

5.7 De band en velgen controleren

- Controleer de spaken en zorg ervoor dat ze goed gespannen zijn en dat de wielen niet krom of beschadigd zijn.
- Controleer de slijtagelijn aan de zijkant van de velg. De slijtagelijn toont de slijtage van de remmen. Vervang de velg als de slijtagelijn niet meer zichtbaar is.
- Controleer regelmatig de bandenspanning. Raadpleeg de zijkant van de band voor de juiste spanning.
- Controleer de banden regelmatig om er zeker van te zijn dat ze niet beschadigd zijn.
- Laat de band niet in contact komen met olie, benzine, paraffine of middelen die het rubber kunnen beschadigen.

5.8 De spaken controleren

Let op! Een kromme velg of gebroken spaak duidt erop dat het wiel beschadigd is. Neem contact op met een erkend servicecentrum.

De spaken moeten gelijkmatig rondom het wiel worden gespannen.

- 1 Om de spanning te controleren drukt u twee naast elkaar liggende spaken aan dezelfde kant van het wiel tegen elkaar.
- 2 Voer deze procedure rond het wiel uit om losse spaken te vinden.
- 3 Onderzoek de velg en controleer of hij niet kromgetrokken is. Draai het wiel en gebruik de remblokjes als referentie.
- 4 Span losse spaken met een spaaksleutel. Als u niet weet hoe u de spaken moet spannen, neem dan contact op met een erkend servicecentrum.

5.9 De naafagers controleren

! **Voorzichtig!** Controleer of de naafagers niet los zitten.

- 1 Houd het wiel vast en beweeg het naar voren en naar achteren.
- 2 Stel het naafager zo nodig bij om ervoor te zorgen dat de lagers en lagerringen niet beschadigd raken.

6 Afvoeren

- Volg de lokale voorschriften wanneer u het product afvoert. Verbrand het product niet.

7 Onderhoud

- Gebruik alleen originele reserveonderdelen.
- Koppel de accu en de oplader altijd los voordat u onderhoud aan het product pleegt.

8 Technische gegevens

Specificaties	Waarde
Bandenmaat	622x40 mm
Wielmaat	700 C
Framemaat	20"
Gewicht	15,2 kg
Aantal versnellingen	3
Materiaal frame	Aluminium
Materiaal velg	Aluminium
Ophanging voor	NO
Vering achter	NO
Voorrem	V-rem
Achterrem	Voetrem
Type achterrem	Handrem/Voetrem
Maximale belasting (fietser en bagage)	110 kg

KAYOBA

www.jula.com