



# FLOODLIGHT WITH MOTION DETECTOR

**OPERATING INSTRUCTIONS** - Original instructions

**SV STRÅLKASTARE MED RÖRELSEVAKT  
BRUKSANVISNING**

Översättning av originalinstruktioner

**DE STRAHLER MIT BEWEGUNGSMELDER  
BEDIENUNGSANLEITUNG**

Übersetzung der Originalanleitung

**NO LYSKASTERE MED BEVEGELSE-  
SENSOR  
BETJENINGSANVISNINGER**

Oversettelse av originalinstruksjonene

**FI LIIKETUNNISTINVALO  
KÄYTTÖOHJE**

Alkuperäisten ohjeiden käännös

**DA PROJEKTØR MED  
BEVÆGELSESENSOR  
BETJENINGSVEJLEDNING**

Oversættelse af den originale vejledning

**FR PROJECTEUR AVEC DÉTECTEUR DE  
MOUVEMENT**

**INSTRUCTIONS D'UTILISATION**  
Traduction des instructions d'origine

**PL REFLEKTOR Z CZUJNIKIEM RUCHU  
INSTRUKCJA OBSŁUGI**

Przekład instrukcji oryginalnej

**NL SCHIJNWERPER MET BEWEGING-  
SMELDER  
BEDIENINGSINSTRUCTIES**

Vertaling van de originele instructies

Jula AB förbehåller sig rätten att göra ändringar på produkten. Jula AB innehar upphovsrätten till denna dokumentation. Det är inte tillåtet att modifiera eller ändra denna dokumentation på något sätt och bruksanvisningen ska skrivas ut och användas som den är i förhållande till produkten. Se Julas webbplats för den senaste versionen av bruksanvisningen.

Jula AB forbeholder seg retten til å endre produktet. Jula AB innehar opphavsretten til denne dokumentasjonen. Det er ikke tillatt å modifisere eller endre denne dokumentasjonen på noen som helst måte, og håndboken skal trykkes og brukes som den er i forhold til produktet. For siste versjon av betjeningsanvisningene, se Julas nettsider.

Jula AB forbeholder sig retten til at ændre produktet. Jula AB har ophavsretten til denne dokumentation. Det er ikke tilladt at modificere eller ændre denne dokumentation på nogen måde, og manualen skal printes og bruges som den er i forhold til produktet. For den seneste version af betjeningsvejledningen, se Julas hjemmeside.

Jula AB zastrzega sobie prawo do wprowadzania zmian w produkcie. Jula AB zastrzega sobie prawa autorskie do niniejszej dokumentacji. Dokumentacji nie wolno w żaden sposób modyfikować ani zmieniać, a instrukcję należy drukować i używać ją w odniesieniu do produktu w stanie niezmiennym. Najnowsza wersję instrukcji obsługi można znaleźć na stronie internetowej Jula.

Jula AB reserves the right to make changes to the product. Jula AB claims copyright on this documentation. It is not allowed to modify or alter this documentation in any way and the manual shall be printed and used as it is in relation to the product. For the latest version of operating instructions, refer to the Jula website.

Jula AB behält sich das Recht vor, Änderungen am Produkt vorzunehmen. Jula AB beansprucht die Urheberrechte an dieser Dokumentation. Es ist nicht zulässig, diese Dokumentation in irgendeiner Weise zu verändern oder umzugestalten. Die Anleitung muss gedruckt und so verwendet werden, wie sie in Bezug zum Produkt steht. Die aktuellste Version der Bedienungsanleitung finden Sie auf der Website von Jula.

Jula AB pidättää oikeuden tehdä tuotteen muutosia. Jula AB:llä on tämän dokumentaation tekijänoikeus. Tätä dokumentaatiota ei saa muuttaa millään tavalla ja käyttöopas on tulostettava ja sitä on käytettävä sellaisena kuin se on tämän tuotteen kanssa. Käyttöohjeiden uusin versio löytyy Julan verkkosivustolta.

Jula AB se réserve le droit d'apporter des modifications au produit. Jula AB revendique les droits d'auteur sur cette documentation. Il est interdit de modifier ou d'altérer cette documentation de quelque manière que ce soit et le manuel doit être imprimé et utilisé tel quel en relation avec le produit. Pour obtenir la dernière version des instructions d'utilisation, consultez le site Web de Jula.

Jula AB behoudt zich het recht voor om wijzigingen aan het product aan te brengen. Jula AB claimt het copyright op deze documentatie. Het is niet toegestaan om deze documentatie op welke manier dan ook te wijzigen of te veranderen. De handleiding moet worden afgedrukt en gebruikt zoals deze in relatie tot het product staat. Raadpleeg de Jula-website voor de laatste versie van de bedieningsinstructies.

**WWW.JULA.COM**

**© JULA AB 2025-07-29**

**JULA AB  
BOX 363, 532 24 SKARA, SWEDEN**

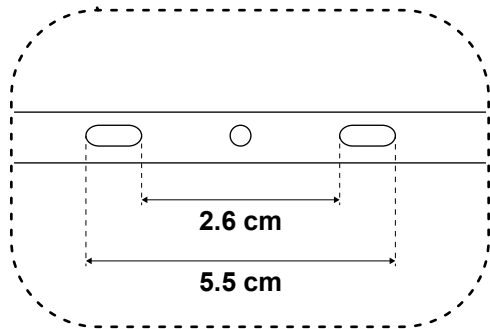
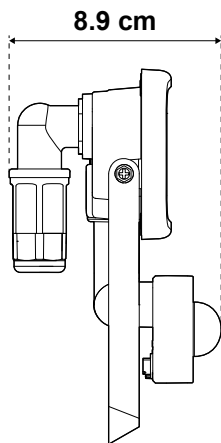
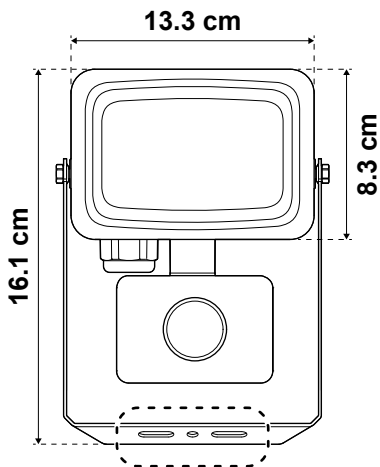

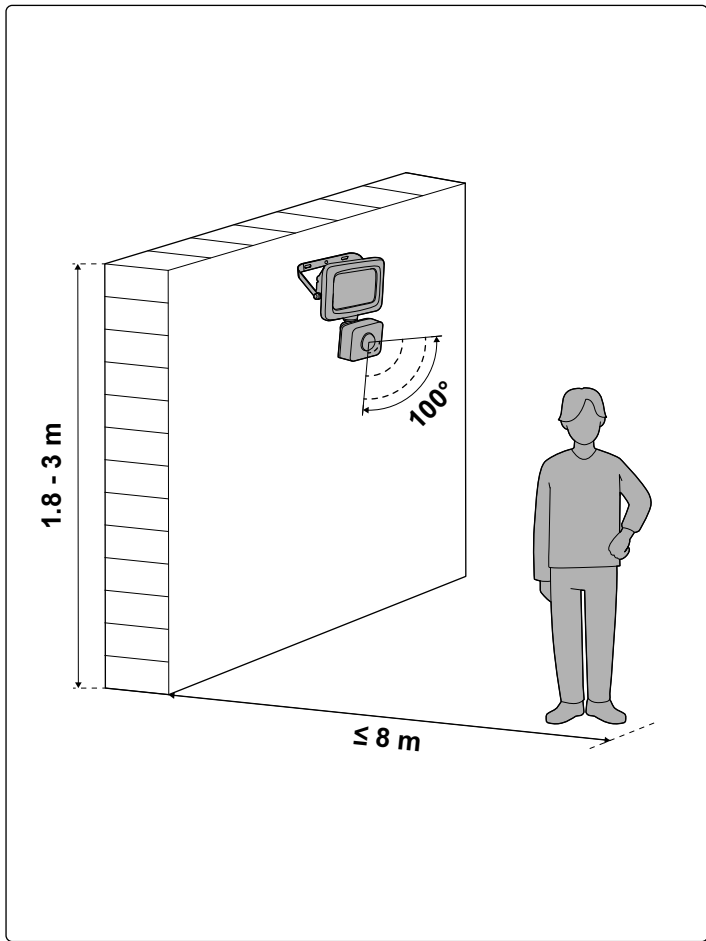

1

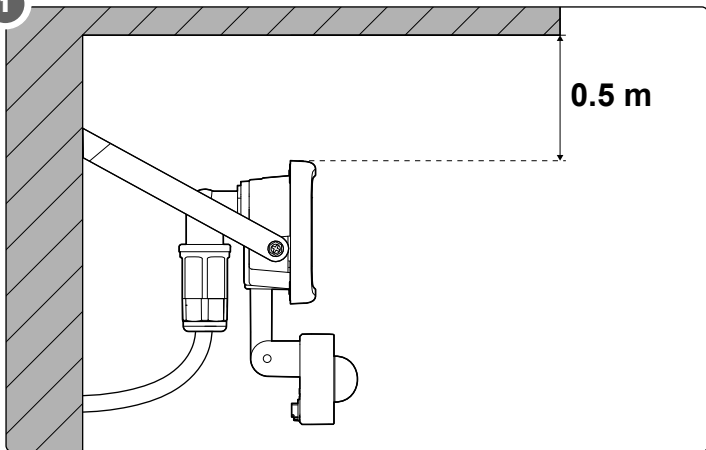

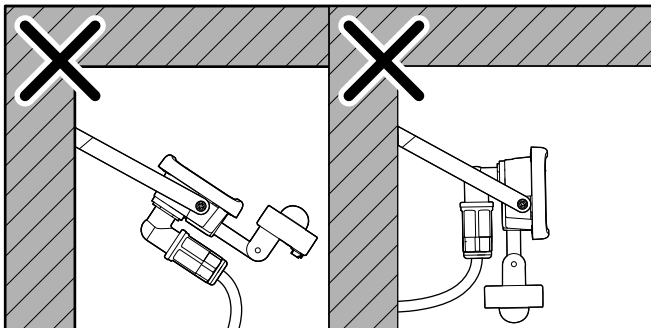
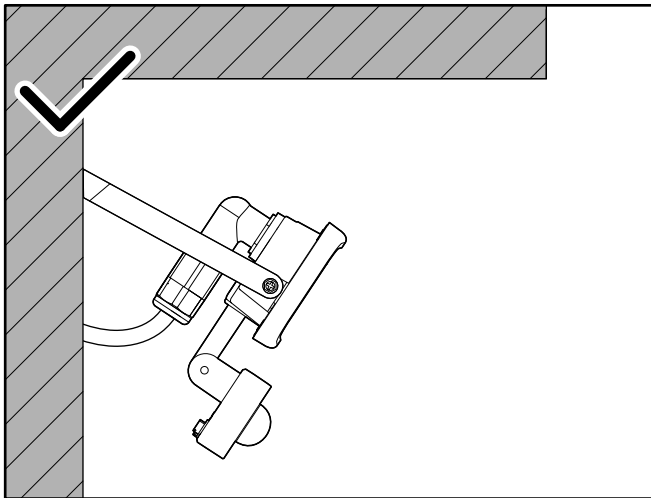

3

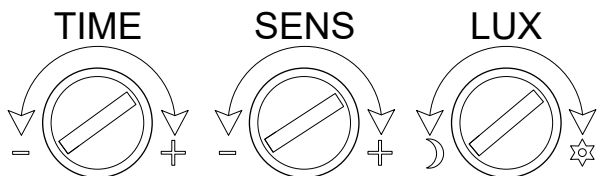

4

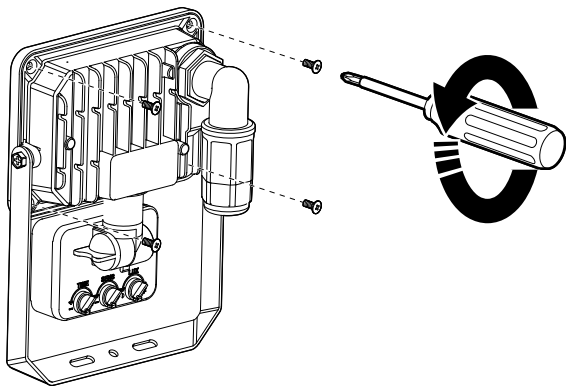

5

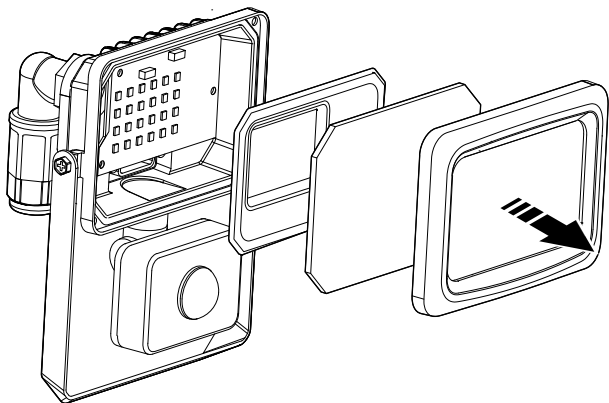

6

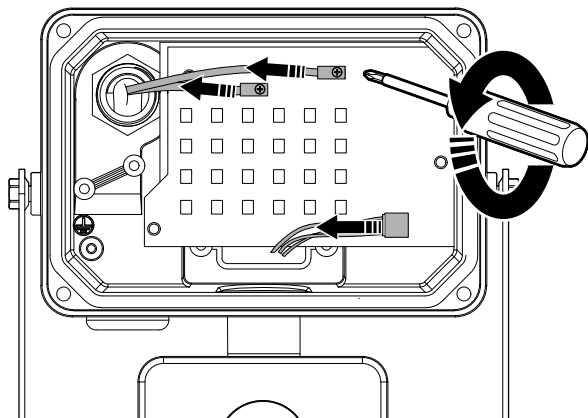

7

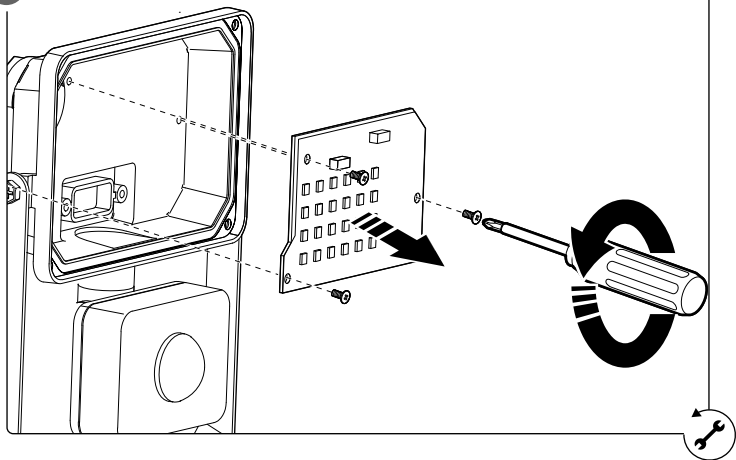

# Table of contents









SV	<b>1 Introduction</b>	<b>11</b>
	1.1 The product.....	11
NO	1.2 Symbols .....	11
	<b>2 Safety</b>	<b>12</b>
DA	2.1 Safety definitions.....	12
	2.2 Safety instructions for operation .....	12
PL	<b>3 Installation</b>	<b>13</b>
	3.1 To install the product.....	13
DE	<b>4 Operation</b>	<b>13</b>
	4.1 To set the functions of the product .....	13
FI	<b>5 Storage</b>	<b>13</b>
FR	<b>6 Maintenance</b>	<b>14</b>
	6.1 To clean the product.....	14
NL	<b>7 Discard</b>	<b>14</b>
	<b>8 Servicing</b>	<b>14</b>
	8.1 To replace the light source .....	14
	<b>9 Technical data</b>	<b>15</b>

# 1 Introduction

## 1.1 The product

The product is a floodlight with motion detector.

## 1.2 Symbols

	Read the operating instructions carefully and make sure that you understand the instructions before you use the product. Save the instructions for future reference.
	The product is only for outdoor use.
	Non-replacable control gear.
	Replacable light source by a professional.
	The product must be discarded if the glass front is damaged or there are cracks in it.
	The minimum distance to an illuminated object is 1 m when the product operates.
	This product complies with applicable EU directives and regulations.
	Recycle as electrical waste.

## 2 Safety

### 2.1 Safety definitions

 **Warning!** If you do not obey these instructions, there is a risk of death or injury.

 **Caution!** If you do not obey these instructions, there is a risk of damage to the product, other materials or the adjacent area.

**Note!** Information that is necessary in a given situation.

### 2.2 Safety instructions for operation

 **Warning!** If you do not obey these instructions, there is a risk of death or injury.

- Stop the power supply before the product is installed, replaced, or maintenance is done on it.
- A damaged cable must be replaced by an approved electrician.
- Make sure that the mains voltage agrees with the rated voltage on the label of the product.
- If the glass of the product is damaged, the product must be discarded.
- The light source of the product can only be replaced by approved personnel.
- Do not install the product if you are tired, ill, or intoxicated. This will decrease your vision, alertness, coordination and judgement.
- Do not let children or persons who do not know the product to use it.
- Do not use the product if it is damaged.
- Do not make changes to the product.
- Use the product only for its specified function.

## 3 Installation

### 3.1 To install the product



**Warning!** The product must be connected to an earthed power outlet.



**Warning!** Make sure that the power voltage agrees to the rated voltage on the type plate of the product.

- Do not install the product on a surface that vibrates.
- Install the product as shown in the illustrations. (Figure 1-2)

## 4 Operation

### 4.1 To set the functions of the product

Figure 3

- Turn the function knobs to adjust the product settings.

Function knob	Description	Value
"TIME"	Operation time	Min. 10±2 seconds Max. 10±2 minutes
"SENS"	Sensitivity distance	Min. 4 meters Max. 8 meters
"LUX"	Ambient lux	Only night (moon icon) Day and night (sun icon)

## 5 Storage

- If the product is not going to be used for a long period of time, keep the product in a clean and dry place, where children and pets do not have access.

## 6 Maintenance

 **Warning!** Stop the power supply and let the product become cool before you do maintenance on it.

 **Warning!** Only approved personnel can replace the power cable and the light source of the product.

### 6.1 To clean the product

 **Warning!** Disconnect the product from the power outlet and let it become cool before you clean it. Wait until the product has become completely dry before you connect it to the power supply again.

- Clean the product with a moist cloth if necessary.

## 7 Discard

- Make sure that you follow local regulations when you discard the product. Do not burn the product.

## 8 Servicing

### 8.1 To replace the light source

 **Warning!** Only approved personnel can replace the light source of the product.

- To replace the light source, disassemble the product as shown in the illustrations. (Figure 4-7)

## 9 Technical data

Specification	Value
Rated voltage	220-240 V AC~50 Hz
Power	20 W
Color temperature	4000 K
Luminous flux	2100 lm
LED module lumen	2700 lm
Protection rating	IP44
Life time	25000 h
Color rendering index	80
Energy class	D
Operating temperature	-25-45°C
Weight	420 g

# Innehållsförteckning

<b>1</b>	<b>Inledning</b>	<b>17</b>
----------	------------------	-----------

1.1	Produkten .....	17
-----	-----------------	----

1.2	Symboler .....	17
-----	----------------	----

<b>2</b>	<b>Säkerhet</b>	<b>18</b>
----------	-----------------	-----------

2.1	Säkerhetsdefinitioner.....	18
-----	----------------------------	----

2.2	Säkerhetsinstruktioner för användning .....	18
-----	---	----

<b>3</b>	<b>Installation</b>	<b>19</b>
----------	---------------------	-----------

3.1	Att installera produkten .....	19
-----	--------------------------------	----

<b>4</b>	<b>Användning</b>	<b>19</b>
----------	-------------------	-----------

4.1	Att ställa in produktens funktioner.....	19
-----	--	----

<b>5</b>	<b>Förvaring</b>	<b>19</b>
----------	------------------	-----------

<b>6</b>	<b>Underhåll</b>	<b>20</b>
----------	------------------	-----------

6.1	Att rengöra produkten .....	20
-----	-----------------------------	----

<b>7</b>	<b>Kassering</b>	<b>20</b>
----------	------------------	-----------

<b>8</b>	<b>Underhåll</b>	<b>20</b>
----------	------------------	-----------

8.1	Att byta ut ljuskällan.....	20
-----	-----------------------------	----









<b>9</b>	<b>Tekniska data</b>	<b>21</b>
----------	----------------------	-----------

# 1 Inledning

## 1.1 Produkten

Produkten är en strålkastare med rörelsesensor.

## 1.2 Symboler

	<p>Läs bruksanvisningen noggrant och se till att du förstår instruktionerna innan du börjar använda produkten. Spara bruksanvisningen för framtida bruk.</p>
	<p>Produkten är endast avsedd för utomhusbruk.</p>
	<p>Ej utbytbar kontrollenhet.</p>
	<p>Ljuskällan kan bytas ut av en auktoriserad elektriker.</p>
	<p>Produkten måste kasseras om glasfronten är skadad eller om det finns sprickor i den.</p>
	<p>Minsta avstånd till ett upplyst föremål är 1 meter när produkten är påslagen.</p>
	<p>Denna produkt uppfyller tillämpliga EU-direktiv och -förfordningar.</p>
	<p>Återvinns som elektroniskt avfall.</p>

## 2 Säkerhet

### 2.1 Säkerhetsdefinitioner

 **Varning!** Om du inte följer dessa instruktioner finns det risk för personskada eller dödsfall.

 **Försiktighet!** Om du inte följer dessa instruktioner finns det risk för att du skadar produkten, andra material eller det närliggande området.

**Obs!** Information som är nödvändig i en specifik situation.

### 2.2 Säkerhetsinstruktioner för användning

 **Varning!** Om du inte följer dessa instruktioner finns det risk för personskada eller dödsfall.

- Bryt strömförsörjningen innan produkten installeras, byts ut eller när underhåll utförs på den.
- En skadad kabel måste bytas ut av en auktoriserad elektriker.
- Se till att nätspänningen överensstämmer med den märkspänning som anges på produktens typskylt.
- Om glaset på produkten är skadat måste produkten kasseras.
- Produktens ljuskälla får endast bytas ut av en auktoriserad elektriker.
- Installera inte produkten om du är trött, sjuk eller berusad. Dessa försämrar din syn, uppmärksamhet, koordination och omdömesförmåga.
- Låt inte barn eller personer som inte vet hur man använder produkten använda den.
- Använd inte produkten om den är skadad.
- Gör inga ändringar på produkten.
- Använd endast produkten för dess avsedda ändamål.

## 3 Installation

### 3.1 Att installera produkten



**Varning!** Denna produkt måste anslutas till ett jordat eluttag.



**Varning!** Se till att nätspänningen överensstämmer med den märkspänning som anges på produktens typskylt.

- Installera inte produkten på ett underlag som vibrerar.
- Installera produkten enligt bilderna. (Bild 1-2)

## 4 Användning

### 4.1 Att ställa in produktens funktioner

(Bild 3)

- Vrid på funktionsvreden för att justera produktinställningarna.

Funktionsvred	Beskrivning	Värde
TID	Drifttid	Min. 10 ±2 sekunder Max. 10 ±2 minuter
SENS	Känslighetsavstånd	Min. 4 meter Max. 8 meter
LUX	Omgivande ljusstyrka	Endast natt (måne) Dag och natt (sol)

## 5 Förvaring

- Om produkten inte ska användas under en längre tid ska den förvaras på en ren och torr plats, utom räckhåll för barn och husdjur.

## 6 Underhåll

 **Varning!** Stäng av strömförsörjningen och låt produkten svalna innan du utför underhåll på den.

 **Varning!** Produktens strömkabel och ljuskälla får endast bytas ut av en auktoriserad elektriker.

### 6.1 Att rengöra produkten

 **Varning!** Koppla bort produkten från strömförsörjningen och låt den svalna innan du rengör den. Vänta tills produkten har blivit helt torr innan du ansluter den till strömförsörjningen igen.

- Rengör produkten med en fuktig trasa, vid behov.

## 7 Kassering

- Se till att du följer lokala bestämmelser när du kasserar produkten. Elda inte upp produkten.

## 8 Underhåll

### 8.1 Att byta ut ljuskällan

 **Varning!** Produktens ljuskälla får endast bytas ut av en auktoriserad elektriker.

- För att byta ut ljuskällan, demontera produkten enligt bilderna. (Bild 4-7)

## 9 Tekniska data

Specifikation	Värde
Märkspänning	220-240 V AC~50 Hz
Effekt	20 W
Färgtemperatur	4000 K
Ljusflöde	2100 lm
LED-modul lumen	2700 lm
Skyddsklass	IP44
Livslängd	25 000 h
Index för färgåtergivning	80
Energiklass	D
Driftstemperatur	-25-45°C
Vikt	420 g

# Innholdsfortegnelse

<b>1</b>	<b>Introduksjon</b>	<b>23</b>
----------	---------------------	-----------

1.1	Produktet .....	23
-----	-----------------	----

1.2	Symboler .....	23
-----	----------------	----

<b>2</b>	<b>Sikkerhet</b>	<b>24</b>
----------	------------------	-----------

2.1	Sikkerhetsspesifikasjoner .....	24
-----	---------------------------------	----

2.2	Sikkerhetsinstruksjoner for bruk .....	24
-----	--	----

<b>3</b>	<b>Installasjon</b>	<b>25</b>
----------	---------------------	-----------

3.1	Installasjon av produktet .....	25
-----	---------------------------------	----

<b>4</b>	<b>Bruk</b>	<b>25</b>
----------	-------------	-----------

4.1	Slik stiller du inn produktets funksjoner .....	25
-----	---	----

<b>5</b>	<b>Oppbevaring</b>	<b>25</b>
----------	--------------------	-----------

<b>6</b>	<b>Vedlikehold</b>	<b>26</b>
----------	--------------------	-----------

6.1	Rengjøring av produktet .....	26
-----	-------------------------------	----

<b>7</b>	<b>Avhending</b>	<b>26</b>
----------	------------------	-----------

<b>8</b>	<b>Service</b>	<b>26</b>
----------	----------------	-----------

8.1	Slik bytter du ut lyskilden .....	26
-----	-----------------------------------	----









<b>9</b>	<b>Tekniske data</b>	<b>27</b>
----------	----------------------	-----------

# 1 Introduksjon

## 1.1 Produktet

Produktet er en lyskaster med bevegelsesdetektor.

## 1.2 Symboler

	Les bruksanvisningen nøye og forsikre deg om at du har forstått den før du tar produktet i bruk. Ta vare på bruksanvisningen for fremtidig bruk.
	Produktet er kun til utendørs bruk.
	Ikke-utskiftbart kontrollutstyr.
	Lyskilden kan skiftes av en fagperson.
	Produktet må kasseres hvis glassfronten er skadet eller har sprekker.
	Minimumsavstanden til et belyst objekt er 1 m når produktet er i drift.
	Dette produktet er i samsvar med gjeldende EU-direktiver og -forskrifter.
	Gjenvinnes som elektrisk avfall.

## 2 Sikkerhet

### 2.1 Sikkerhetsspesifikasjoner

 **Advarsel!** Hvis du ikke følger disse instruksjonene, er det fare for død eller personskade.

 **Forsiktig!** Hvis du ikke følger disse instruksjonene, er det fare for skade på produktet, annet materiell eller på omgivelsene.

**Merk!** Informasjon som er nødvendig i en gitt situasjon.

### 2.2 Sikkerhetsinstruksjoner for bruk

 **Advarsel!** Hvis du ikke følger disse instruksjonene er det fare for død eller skade.

- Slå av strømforsyningen før produktet installeres, skiftes ut eller det utføres vedlikehold på det.
- En skadet kabel må skiftes ut av en godkjent elektriker.
- Kontroller at nettspenningen stemmer overens med den nominelle spenningen på etiketten på produktet.
- Hvis glasset på produktet er skadet, må produktet kasseres.
- Produktets lyskilde kan kun skiftes ut av godkjent personell.
- Ikke bruk produktet hvis du er trett, syk eller beruset. Dette vil redusere synet, årvåkenheten, koordinasjonen og dømmekraften.
- Ikke la barn eller personer som ikke vet hvordan de skal betjene produktet, bruke det.
- Ikke bruk produktet hvis det er skadet.
- Ikke gjør endringer på produktet.
- Bruk produktet kun til den angitte funksjonen.

## 3 Installasjon

### 3.1 Installasjon av produktet



**Advarsel!** Produktet må kobles til en jordet stikkontakt.



**Advarsel!** Kontroller at den nominelle spenningen på typeskiltet stemmer overens med strømkildens spenning.

- Ikke installer produktet på et vibrerende underlag.
- Monter produktet som vist på bildene. (Figur 1-2)

## 4 Bruk

### 4.1 Slik stiller du inn produktets funksjoner

Figur 3

- Vri på funksjonsknappene for å justere produktinnstillingene.

Funksjonsknapp	Beskrivelse	Verdi
"TIME"	Driftstid	Min. 10±2 sekunder Maks. 10±2 minutter
"SENS"	Sensoravstand	Min. 4 meter Maks. 8 meter
"LUX"	Omgivelseslux	Bare natt (måneikon) Dag og natt (solikon)

## 5 Oppbevaring

- Dersom produktet ikke skal brukes over en lengre periode, oppbevar produktet på et rent og tørt sted utilgjengelig for barn og kjæledyr.

## 6 Vedlikehold

 **Advarsel!** Slå av strømforsyningen og la produktet kjøle seg ned før du utfører vedlikehold på det.

 **Advarsel!** Kun godkjent fagpersonell kan skifte ut strømledningen og lyskilden på produktet.

### 6.1 Rengjøring av produktet

 **Advarsel!** Koble produktet fra strømuttaket og la det avkjøles før du rengjør det. Vent til produktet er helt tørt før du kobler til strømforsyningen igjen.

- Rengjør produktet med en fuktig klut hvis nødvendig.

## 7 Avhending

- Sørg for at du følger lokale forskrifter når du avhender produktet. Produktet må ikke brennes.

## 8 Service

### 8.1 Slik bytter du ut lyskilden

 **Advarsel!** Kun godkjent fagpersonell kan skifte ut lyskilden på produktet.

- For å skifte ut lyskilden må du demontere produktet som vist i illustrasjonene. (Bilde 4-7)

## 9 Tekniske data

Spesifikasjoner	Verdi
Nominell spenning	220-240 V AC~50 Hz
Effekt	20 W
Fargetemperatur	4000 K
Lysflux	2100 lm
Lumen for LED-modul	2700 lm
Beskyttelsesklassifisering	IP44
Levetid	25000 timer
Fargegjengivelse	80
Energiklasse	D
Driftstemperatur	-25-45 °C
Vekt	420 g

# Indholdsfortegnelse

<b>1</b>	<b>Indledning</b>	<b>29</b>
----------	-------------------	-----------

1.1	Produktet .....	29
-----	-----------------	----

1.2	Symboler .....	29
-----	----------------	----

<b>2</b>	<b>Sikkerhed</b>	<b>30</b>
----------	------------------	-----------

2.1	Sikkerhedsdefinitioner.....	30
-----	-----------------------------	----

2.2	Sikkerhedsmeddelelse for brug.....	30
-----	------------------------------------	----

<b>3</b>	<b>Montering</b>	<b>31</b>
----------	------------------	-----------

3.1	Sådan monteres produktet .....	31
-----	--------------------------------	----

<b>4</b>	<b>Brug</b>	<b>31</b>
----------	-------------	-----------

4.1	Sådan indstilles produktets funktioner.....	31
-----	---	----

<b>5</b>	<b>Opbevaring</b>	<b>31</b>
----------	-------------------	-----------

<b>6</b>	<b>Vedligeholdelse</b>	<b>32</b>
----------	------------------------	-----------

6.1	Sådan rengøres produktet .....	32
-----	--------------------------------	----

<b>7</b>	<b>Bortskaffelse</b>	<b>32</b>
----------	----------------------	-----------

<b>8</b>	<b>Service 32</b>	
----------	-------------------	--

8.1	Sådan udskiftes lyskilden .....	32
-----	---------------------------------	----

<b>9</b>	<b>Tekniske data</b>	<b>33</b>
----------	----------------------	-----------

# 1 Indledning

## 1.1 Produktet

Produktet er en projektør med bevægelsesdetektor.

## 1.2 Symboler

	<p>Læs betjeningsvejledningen omhyggeligt, og vær sikker på, du forstår den, før du tager produktet i brug. Gem betjeningsvejledningen til senere brug.</p>
	<p>Produktet er kun til udendørs brug.</p>
	<p>Ikke-udskifteligt kontroludstyr.</p>
	<p>Lyskilden kan udskiftes af en fagperson.</p>
	<p>Produktet skal bortskaffes, hvis glasskærmen er beskadiget, eller hvis der opstår revner i den.</p>
	<p>Minimumsafstanden til et belyst objekt skal være 1 m, når produktet er tændt.</p>
	<p>Produktet overholder gældende EU-direktiver og -forordninger.</p>
	<p>Skal bortskaffes som elektronikaffald.</p>

## 2 Sikkerhed

### 2.1 Sikkerhedsdefinitioner



**Advarsel!** Manglende overholdelse af denne vejledning kan medføre død eller personskade.



**Forsigtig!** Manglende overholdelse af denne vejledning kan medføre skader på produktet, andre materialer eller det omgivende område.

**Bemærk!** Information, der er nødvendig i bestemte situationer.

### 2.2 Sikkerhedsmeddelelse for brug



**Advarsel!** Manglende overholdelse af denne vejledning kan medføre fare for død eller personskade.

- Sluk for strømmen, før du installerer, udskifter eller udfører vedligeholdelse på det.
- Et beskadiget kabel skal udskiftes af en autoriseret elektriker.
- Kontroller, at netspændingen stemmer overens med den nominelle spænding på mærkaten på etiketten på produktet.
- Hvis produktets glas bliver beskadiget, skal produktet bortskaffes.
- Produktets lyskilde må kun udskiftes af autoriseret personale.
- Monter ikke produktet, hvis du er træt, syg eller påvirket. Det vil påvirke dit syn, din opmærksomhed, din koordination og din dømmekraft.
- Lad ikke børn eller personer, der ikke kender produktet, bruge det.
- Brug ikke produktet, hvis det er beskadiget.
- Foretag ikke ændringer på produktet.
- Produktet må kun bruges til den angivne funktion.

## 3 Montering

### 3.1 Sådan monteres produktet



**Advarsel!** Produktet skal tilsluttes en jordet stikkontakt.



**Advarsel!** Kontroller, at netspændingen stemmer overens med den nominelle spænding, der er angivet på produktets typeskilt.

- Stil ikke produktet på en overflade, der vibrerer.
- Monter produktet som vist på illustrationerne. (Figur 1-2)

## 4 Brug

### 4.1 Sådan indstilles produktets funktioner

Figur 3

- Drej funktionsknapperne for at justere produktindstillingerne.

Funktionsknap	Beskrivelse	Værdi
"TIME"	Driftstid	Min. 10±2 sekunder Maks. 10±2 minutter
"SENS"	Følsomhedsafstand	Min. 4 meter Maks. 8 meter
"LUX"	Omgivende lux	Kun nat (måne-ikon) Dag og nat (sol-ikon)

## 5 Opbevaring

- Hvis produktet ikke skal bruges i længere tid, skal det opbevares et rent og tørt sted, hvor det er utilgængeligt for børn og kæledyr.

## 6 Vedligeholdelse

 **Advarsel!** Sluk for strømmen, og lad produktet køle af, før du udfører vedligeholdelse på det.

 **Advarsel!** Produktets strømkabel og lyskilde må kun udskiftes af autoriseret personale.

### 6.1 Sådan rengøres produktet

 **Advarsel!** Tag produktet ud af stikkontakten, og lad det køle helt af, før du rengør det. Vent, til produktet er helt tørt, før du slutter det til strømforsyningen igen.

- Rengør produktet med en fugtig klud ved behov.

## 7 Bortskaffelse

- Følg de lokale regler ved bortskaffelse af produktet. Brænd ikke produktet.

## 8 Service

### 8.1 Sådan udskiftes lyskilden

 **Advarsel!** Produktets lyskilde må kun udskiftes af autoriseret personale.

- Adskil lyskilden fra produktet som vist på illustrationerne for at udskifte lyskilden. (Figur 4-7)

## 9 Tekniske data

Specifikation	Værdi
Nominal spænding	220-240 V AC~50 Hz
Effekt	20 W
Farvetemperatur	4000 K
Lysstrøm	2100 lm
LED-modulets lumen	2700 lm
Beskyttelsesklasse	IP44
Levetid	25 000 timer
Farvegengivelsesindeks	80
Energiklasse	D
Driftstemperatur	-25-45 °C
Vægt	420 g

# Spis treści

## 1 Wprowadzenie 35

1.1 Produkt .....35

1.2 Symbole .....35

## 2 Bezpieczeństwo 36

2.1 Definicje dotyczące bezpieczeństwa .....36

2.2 Instrukcja bezpiecznej obsługi .....36

## 3 Instalacja 37

3.1 Instalacja produktu ..... 37

## 4 Obsługa 37

4.1 Ustawianie funkcji produktu ..... 37

## 5 Przechowywanie 37

## 6 Konserwacja 38

6.1 Czyszczenie produktu .....38

## 7 Utylizacja 38

## 8 Serwisowanie 38

8.1 Wymiana źródła światła .....38









## 9 Dane techniczne 39

# 1 Wprowadzenie

## 1.1 Produkt

Produkt to reflektor z czujnikiem ruchu.

## 1.2 Symbole

	Przed użyciem produktu należy dokładnie i ze zrozumieniem przeczytać tę instrukcję obsługi. Zachowaj instrukcję na przyszłość.
	Produkt przeznaczony wyłącznie do użytku na zewnątrz.
	Niewymienny element sterujący.
	Źródło światła może wymienić jedynie wykwalifikowany elektryk.
	Produkt należy wyrzucić, jeśli szklana osłona jest uszkodzona lub ma pęknięcia.
	Minimalna odległość od oświetlanego obiektu wynosi 1 m, gdy produkt jest włączony.
	Niniejszy produkt spełnia wymagania stosownych dyrektyw i rozporządzeń unijnych.
	Utylizować jak odpady elektryczne.

## 2 Bezpieczeństwo

### 2.1 Definicje dotyczące bezpieczeństwa

 **Ostrzeżenie!** W razie niestosowania się do niniejszej instrukcji zachodzi ryzyko śmierci lub obrażeń ciała.

 **Przeostroga!** W razie niestosowania się do niniejszej instrukcji zachodzi ryzyko uszkodzenia produktu lub innych przedmiotów w jego pobliżu.

**Uwaga!** Informacje dotyczące postępowania w określonych sytuacjach.

### 2.2 Instrukcja bezpiecznej obsługi

 **Ostrzeżenie!** W razie niestosowania się do niniejszej instrukcji zachodzi ryzyko śmierci lub obrażeń ciała.

- Przed instalacją, wymianą lub konserwacją produktu odłącz zasilanie.
- Uszkodzony przewód musi zostać wymieniony przez wykwalifikowanego elektryka.
- Upewnij się, że napięcie sieciowe jest zgodne z napięciem znamionowym podanym na etykiecie produktu.
- Jeśli szklana osłona w produkcie jest uszkodzona, produkt należy wyrzucić.
- Źródło światła produktu może być wymieniane wyłącznie przez wykwalifikowany personel.
- Nie instaluj produktu, jeżeli jesteś zmęczony, chory lub pod wpływem środków odurzających. Powoduje to pogorszenie wzroku, koncentracji, koordynacji i oceny sytuacji.
- Nie pozwalaj na korzystanie z produktu dzieciom lub osobom, które nie wiedzą, jak go obsługiwać.
- Nie używaj produktu, jeśli jest uszkodzony.
- Nie modyfikuj produktu.
- Produktu można używać wyłącznie zgodnie z jego przeznaczeniem.

## 3 Instalacja

### 3.1 Instalacja produktu



**Ostrzeżenie!** Produkt musi być podłączony do uzziemionego gniazda zasilania.



**Ostrzeżenie!** Upewnij się, że napięcie w gniazdku odpowiada napięciu znamionowemu podanemu na etykiecie produktu.

- Nie należy instalować produktu na powierzchni, która wibruje.
- Instaluj produkt zgodnie z instrukcjami na ilustracjach. (Rysunek 1-2)

## 4 Obsługa

### 4.1 Ustawianie funkcji produktu

Rysunek 3

- Obracaj pokręta funkcyjne, aby dostosować ustawienia produktu.

Pokrętko funkcyjne	Opis	Wartość
„TIME”	Czas pracy	Min. 10±2 sekundy Maks. 10±2 minuty
„SENS”	Odległość czułości	Min. 4 metry Maks. 8 metrów
„LUX”	Oświetlenie otoczenia	Tylko noc (ikona księżyca) Dzień i noc (ikona słońca)

## 5 Przechowywanie

- Produkt, który nie będzie używany przez długi czas, należy przechowywać w czystym i suchym miejscu niedostępnym dla dzieci i zwierząt.

## 6 Konserwacja

 **Ostrzeżenie!** Przed przystąpieniem do czynności konserwacyjnych odłącz zasilanie i poczekaj, aż produkt ostygnie.

 **Ostrzeżenie!** Tylko wykwalifikowany personel może wymienić przewód zasilający i źródło światła produktu.

### 6.1 Czyszczenie produktu

 **Ostrzeżenie!** Przed czyszczeniem produktu odłącz go od gniazda zasilania i poczekaj, aż ostygnie. Poczekaj, aż produkt całkowicie wyschnie, zanim ponownie podłączysz go do źródła zasilania.

- W razie potrzeby wyczyść produkt wilgotną ściereczką.

## 7 Utylizacja

- Pamiętaj, aby postępować zgodnie z lokalnymi przepisami dotyczącymi utylizacji. Nie spalaj produktu.

## 8 Serwisowanie

### 8.1 Wymiana źródła światła

 **Ostrzeżenie!** Tylko wykwalifikowany personel może wymienić źródło światła produktu.

- Aby wymienić źródło światła, zdemontuj produkt zgodnie z ilustracjami. (Rysunek 4-7)

## 9 Dane techniczne

Specyfikacja	Wartość
Napięcie znamionowe	220–240 V AC~50 Hz
Moc	20 W
Barwa światła	4000 K
Strumień świetlny	2100 lm
Strumień świetlny modułu LED	2700 lm
Stopień ochrony	IP44
Czas eksploatacji	25 000 h
Współczynnik oddawania barw	80
Klasa energetyczna	D
Temperatura robocza	-25–45°C
Masa	420 g

# Inhaltsverzeichnis

## 1 Einführung 41

1.1 Das Produkt ..... 41

1.2 Symbole ..... 41

## 2 Sicherheit 42

2.1 Sicherheitshinweise..... 42

2.2 Sicherheitshinweise für die Bedienung ..... 42

## 3 Installation 43

3.1 So installieren Sie das Produkt ..... 43

## 4 Betrieb 43

4.1 So stellen Sie die Funktionen des  
Produkts ein..... 43

## 5 Lagerung 43

## 6 Wartung 44

6.1 So reinigen Sie das Produkt ..... 44

## 7 Entsorgung 44

## 8 Wartung 44

8.1 So ersetzen Sie die Lichtquelle..... 44







## 9 Technische Daten 45

# 1 Einführung

## 1.1 Das Produkt

Bei dem Produkt handelt es sich um ein Flutlicht mit Bewegungsmelder.

## 1.2 Symbole

	<p>Lesen Sie die Bedienungsanleitung sorgfältig durch und stellen Sie sicher, dass Sie die Anweisungen verstanden haben, bevor Sie das Produkt verwenden. Bewahren Sie die Anweisungen zum späteren Nachschlagen auf.</p>
	<p>Das Produkt ist nur für den Gebrauch im Freien bestimmt.</p>
	<p>Nicht austauschbare Steuerung.</p>
	<p>Austauschbare Lichtquelle durch eine Fachkraft.</p>
	<p>Das Produkt muss entsorgt werden, wenn die Glasfront beschädigt ist oder Risse aufweist.</p>
	<p>Der Mindestabstand zu einem beleuchteten Objekt beträgt 1 m, wenn das Produkt eingeschaltet ist.</p>
	<p>Dieses Produkt entspricht den geltenden EU-Richtlinien und -Vorschriften.</p>
	<p>Als Elektroschrott entsorgen.</p>

## 2 Sicherheit

### 2.1 Sicherheitshinweise



**Warnung!** Wenn Sie diese Anweisungen nicht befolgen, besteht Lebens- und Verletzungsgefahr.



**Vorsicht!** Wenn Sie diese Anweisungen nicht befolgen, besteht die Gefahr, dass das Produkt, andere Materialien oder der angrenzende Bereich beschädigt werden.

**Hinweis!** Informationen, die in einer bestimmten Situation notwendig sind.

### 2.2 Sicherheitshinweise für die Bedienung



**Warnung!** Wenn Sie diese Anweisungen nicht befolgen, besteht Lebens- und Verletzungsgefahr.

• Unterbrechen Sie die Stromzufuhr, bevor Sie das Produkt installieren, austauschen oder Wartungsarbeiten daran vornehmen.

• Ein beschädigtes Kabel muss von einem zugelassenen Elektriker ersetzt werden.

• Stellen Sie sicher, dass die Netzspannung mit der Nennspannung auf dem Typenschild des Produkts übereinstimmt.

• Wenn das Glas des Produkts beschädigt ist, muss das Produkt entsorgt werden.

• Die Lichtquelle des Produkts darf nur von zugelassenem Personal ausgetauscht werden.

• Verwenden Sie das Produkt nicht, wenn Sie müde, krank oder berauscht sind. Dadurch werden Ihr Sehvermögen, Ihre Wachsamkeit, Ihre Koordination und Ihr Urteilsvermögen beeinträchtigt.

• Überlassen Sie die Benutzung des Produktes nicht Kindern oder Personen, die mit der Bedienung des Produktes nicht vertraut sind.

• Verwenden Sie das Produkt niemals, wenn es defekt ist.

• Nehmen Sie keine Änderungen an dem Produkt vor.

• Verwenden Sie das Produkt nur für die angegebene Funktion.

## 3 Installation

### 3.1 So installieren Sie das Produkt

**! Warnung!** Das Produkt muss an eine geerdete Steckdose angeschlossen werden.

**! Warnung!** Stellen Sie sicher, dass die Nennspannung auf dem Typenschild des Produkts mit der Steckdose übereinstimmt.

- Stellen Sie das Gerät unternicht auf eine Oberfläche, die vibriert.
- Montieren Sie das Produkt wie in den Abbildungen gezeigt. (Abbildung 1-2)

## 4 Betrieb

### 4.1 So stellen Sie die Funktionen des Produkts ein

Abbildung 3

- Drehen Sie die Funktionsknöpfe, um die Produkteinstellungen anzupassen.

Funktionsknopf	Beschreibung	Wert
„TIME“	Betriebszeit	Min. 10±2 Sekunden Max. 10±2 Minuten
„SENS“	Empfindlichkeitsabstand	Min. 4 Meter Max. 8 Meter
„LUX“	Stimmungsbeleuchtung	Nur Nacht (Mond-Symbol) Tag und Nacht (Sonnensymbol)

## 5 Lagerung

- Wenn das Produkt längere Zeit nicht verwendet wird, lagern Sie es an einem sauberen und trockenen Ort, außerhalb der Reichweite von Kindern und Haustieren.

## 6 **Wartung**

 **Warnung!** Ziehen Sie das Netzkabel heraus und lassen Sie das Produkt abkühlen, bevor Sie es warten.

 **Warnung!** Nur zugelassenes Personal darf die Lichtquelle und das Kabel des Produkts austauschen.

### 6.1 **So reinigen Sie das Produkt**

 **Warnung!** Trennen Sie das Gerät von der Steckdose und lassen Sie es abkühlen, bevor Sie es reinigen. Warten Sie, bis das Produkt vollständig getrocknet ist, bevor Sie die Stromversorgung wieder einschalten.

- Reinigen Sie das Produkt, wenn nötig, mit einem feuchten Tuch.

## 7 **Entsorgung**

- Stellen Sie sicher, dass Sie die örtlichen Vorschriften befolgen, wenn Sie das Produkt entsorgen. Produkt nicht verbrennen.

## 8 **Wartung**

### 8.1 **So ersetzen Sie die Lichtquelle**

 **Warnung!** Nur zugelassenes Personal darf die Lichtquelle des Produkts austauschen.

- Um die Lichtquelle zu ersetzen, demontieren Sie das Produkt wie in den Abbildungen gezeigt. (Abbildung 4-7)

## 9 Technische Daten

Spezifikation	Wert
Nennspannung	220-240 V DC~50 Hz
Leistung	20 W
Farbtemperatur	4000 K
Lichtstrom	2100 lm
LED-Modul Lumen	2700 lm
Schutzklasse	IP44
Lebenszeit	25.000 h
Farbwiedergabeindex	80
Energieklasse	D
Betriebstemperatur	-25-45°C
Gewicht	420 g

# Sisällysluettelo

<b>1</b>	<b>Johdanto</b>	<b>47</b>
----------	-----------------	-----------

1.1	Tuote .....	47
-----	-------------	----

1.2	Symbolit .....	47
-----	----------------	----

<b>2</b>	<b>Turvallisuus</b>	<b>48</b>
----------	---------------------	-----------

2.1	Turvallisuusmääräykset.....	48
-----	-----------------------------	----

2.2	Käytön turvaohjeet.....	48
-----	-------------------------	----

<b>3</b>	<b>Asennus</b>	<b>49</b>
----------	----------------	-----------

3.1	Tuotteen asentaminen .....	49
-----	----------------------------	----

<b>4</b>	<b>Käyttö</b>	<b>49</b>
----------	---------------	-----------

4.1	Tuotteen toimintojen asettaminen.....	49
-----	---------------------------------------	----

<b>5</b>	<b>Säilytys</b>	<b>49</b>
----------	-----------------	-----------

<b>6</b>	<b>Ylläpito</b>	<b>50</b>
----------	-----------------	-----------

6.1	Tuotteen puhdistaminen.....	50
-----	-----------------------------	----

<b>7</b>	<b>Hävittäminen</b>	<b>50</b>
----------	---------------------	-----------

<b>8</b>	<b>Huolto</b>	<b>50</b>
----------	---------------	-----------

8.1	Valonlähteen vaihtaminen .....	50
-----	--------------------------------	----









<b>9</b>	<b>Tekninen data</b>	<b>51</b>
----------	----------------------	-----------

# 1 Johdanto

## 1.1 Tuote

Tuote on liiketunnistimella varustettu valonheitin.

## 1.2 Symbolit

	<p>Lue käyttöohjeet huolellisesti ja varmista ennen tuotteen käytön aloittamista, että olet ymmärtänyt ohjeet. Säilytä ohjeet myöhempää käyttöä varten.</p>
	<p>Tuote on tarkoitettu vain ulkokäyttöön.</p>
	<p>Ei vaihdettava ohjain.</p>
	<p>Ammattilaisen vaihdettava valonlähde.</p>
	<p>Tuote on hävitettävä, jos etulasi on vaurioitunut tai siinä on halkeamia.</p>
	<p>Vähimmäisetäisyys valaistuun kohteeseen on yksi metri, kun laite on kytketty päälle.</p>
	<p>Tämä tuote on sovellettavien EU:n direktiivien ja säädösten mukainen.</p>
	<p>Kierrätetään sähkö- ja elektroniikkajätteen mukana.</p>

## 2 Turvallisuus

### 2.1 Turvallisuusmääräykset



**Varoitus!** Jos näitä ohjeita ei noudateta, seurauksena voi olla kuolema tai vammautuminen.



**Huomio!** Jos näitä ohjeita ei noudateta, tuote, muut materiaalit tai ympäröivä alue voivat vahingoittua.

**Huom.** Tilannekohtaiset välttämättömät tiedot.

### 2.2 Käytön turvaohjeet



**Varoitus!** Jos näitä ohjeita ei noudateta, seurauksena voi olla kuolema tai vammautuminen.

- Kytke virtalähde irti ennen tuotteen asentamista, vaihtamista tai ylläpitoa.
- Valtuutetun sähköasentajan on vaihdettava vaurioitunut kaapeli.
- Varmista, että verkkojännite vastaa tuotteen etiketissä olevaa nimellijännitettä.
- Jos tuotteen lasi on vaurioitunut, tuote on hävitettävä.
- Tuotteen valonlähteen voi vaihtaa vain valtuutettu henkilöstö.
- Älä käytä tuotetta, jos olet väsynyt, sairas tai päihtynyt. Nämä seikat heikentävät näkökykyäsi, valppauttasi, koordinaatiokykyäsi ja harkintakykyäsi.
- Älä anna lasten tai sellaisten henkilöiden, jotka eivät hallitse tuotteen käyttöä, käyttää sitä.
- Älä käytä tuotetta, jos se on vahingoittunut.
- Älä tee tuotteeseen muutoksia.
- Käytä tuotetta pelkästään sen käyttötarkoituksen mukaisesti.

## 3 Asennus

### 3.1 Tuotteen asentaminen



**Varoitus!** Laite tulee kytkeä maadoitettuun virtalähteeseen.



**Varoitus!** Varmista, että pistorasian jännite vastaa tuotteen tyyppikilvessä olevaa nimellisjännitettä.

- Älä asenna tuotetta tärisevälle pinnalle.
- Asenna tuote kuvien osoittamalla tavalla. (Kuvat 1-2)

## 4 Käyttö

### 4.1 Tuotteen toimintojen asettaminen

Kuva 3

- Säädä tuotteen asetuksia kiertämällä toimintonuppeja.

Toimintonuppi	Kuvaus	Arvo
"TIME"	Toiminta-aika	Vähintään 10±2 sekuntia Enintään 10±2 minuuttia
"SENS"	Herkkyysasetäisyys	Vähintään 4 metriä Enintään 8 metriä
"LUX"	Ympäriöivä luksi	Vain yö (kuukuvake) Päivä ja yö (aurinkokuvake)

## 5 Säilytys

- Jos tuotetta ei käytetä pitkään aikaan, säilytä sitä puhtaassa ja kuivassa paikassa lasten ja lemmikkieläinten ulottumattomissa.

## 6 Ylläpito

 **Varoitus!** Irrota virtalähde ja anna tuotteen jäähtyä, ennen kuin huollat sitä.

 **Varoitus!** Vain valtuutettu henkilöstö voi vaihtaa tuotteen virtakaapelin tai valonlähteen.

### 6.1 Tuotteen puhdistaminen

 **Varoitus!** Irrota tuote pistorasiasta ja anna sen jäähtyä, ennen kuin puhdistat sen. Odota, että laite on täysin kuiva, ennen kuin kytket sen uudelleen virtalähteeseen.

- Puhdista tuote tarvittaessa kostealla liinalla.

## 7 Hävittäminen

- Varmista, että hävität tuotteen paikallisten määräysten mukaisesti. Älä polta tuotetta.

## 8 Huolto

### 8.1 Valonlähteen vaihtaminen

 **Varoitus!** Vain valtuutettu henkilöstö voi vaihtaa tuotteen valonlähteen.

- Valonlähteen vaihtamiseksi pura tuote kuvien mukaisesti. (Kuvat 4–7)

## 9 Tekninen data

Tekniset tiedot	Arvo
Nimellisjännite	220–240 V AC~50 Hz
Teho	20 W
Väriämpötila	4000 K
Valovirta	2100 lm
LED-moduulin lumen	2700 lm
Suojausluokka	IP44
Käyttöikä	25 000 tuntia
Värintoistoindeksi	80
Energialuokka	D
Käyttölämpötila	-25–45 °C
Paino	420 g

# Sommaire

## 1 Introduction 53

1.1 Le produit .....53

1.2 Symboles .....53

## 2 Sécurité 54

2.1 Définitions relatives à la sécurité .....54

2.2 Consignes de sécurité pour le fonctionnement 54

## 3 Installation 55

3.1 Pour installer le produit.....55

## 4 Utilisation 55

4.1 Pour régler les fonctions du produit.....55

## 5 Stockage 55

## 6 Maintenance 56

6.1 Pour nettoyer le produit.....56

## 7 Mise au rebut 56

## 8 Entretien 56

8.1 Pour remplacer la source lumineuse .....56









## 9 Données techniques 57

# 1 Introduction

## 1.1 Le produit

Le produit est un projecteur avec détecteur de mouvement.

## 1.2 Symboles

	Lisez attentivement le mode d'emploi et veillez à bien en comprendre les instructions avant d'utiliser le produit. Conservez le mode d'emploi pour toute référence ultérieure.
	Le produit est uniquement destiné à un usage en extérieur.
	Appareillage de commande non remplaçable.
	Source lumineuse remplaçable par un professionnel.
	Le produit doit être mis au rebut si la façade en verre est endommagée ou si elle présente des fissures.
	La distance minimale par rapport à un objet éclairé est de 1 m lorsque le produit fonctionne.
	Ce produit est conforme aux directives et réglementations européennes en vigueur.
	Il doit être recyclé comme déchet électrique.

## 2 Sécurité

### 2.1 Définitions relatives à la sécurité



**Avertissement !** Le non-respect de ces instructions fait courir un risque de mort ou de blessure.



**Attention !** Le non-respect des présentes instructions fait courir le risque d'endommager le produit, tout autre matériel ou la zone adjacente.

**Remarque !** Informations nécessaires dans une situation donnée.

### 2.2 Consignes de sécurité pour le fonctionnement



**Attention !** Le non-respect de ces instructions peut entraîner un risque de mort ou de blessures.

- Coupez l'alimentation électrique avant d'installer, de remplacer ou d'entretenir le produit.
- Un câble endommagé doit être remplacé par un électricien agréé.
- Assurez-vous que la tension du réseau correspond à la tension nominale indiquée sur l'étiquette du produit.
- Si la vitre du produit est endommagée, le produit doit être mis au rebut.
- La source lumineuse du produit ne peut être remplacée que par du personnel agréé.
- Ne pas utiliser le produit si vous êtes fatigué(e), malade ou en état d'ébriété. Cela diminuera votre vision, votre vigilance, votre coordination et votre jugement.
- Ne laissez pas des enfants ou des personnes utiliser le produit sans en avoir une connaissance adéquate.
- N'utilisez pas le produit s'il est endommagé.
- N'apportez aucune modification au produit.
- Utilisez le produit uniquement pour sa fonction spécifiée.

## 3 Installation

### 3.1 Pour installer le produit



**Attention !** Le produit doit être connecté à une prise de courant mise à la terre.



**Attention !** Assurez-vous que la tension correspond à la tension nominale indiquée sur la plaque signalétique du produit.

- N'installez pas le produit sur une surface qui vibre.
- Installez le produit comme indiqué sur les illustrations. (Figure 1 à 2)

## 4 Utilisation

### 4.1 Pour régler les fonctions du produit

Figure 3

- Tournez les boutons de fonction pour régler les paramètres du produit.

Bouton de fonction	Description	Valeur
« TEMPS »	Autonomie	Min. 10±2 secondes Max. 10±2 minutes
« SENS »	Distance de sensibilité	Min. 4 mètres Max. 8 mètres
« LUX »	Lux ambiant	Nuit uniquement (icône de lune) Jour et nuit (icône de soleil)

## 5 Stockage

- Si le produit n'est pas utilisé pendant une longue période, rangez-le dans un endroit propre et sec, hors de la portée des enfants et des animaux domestiques.

## 6 Maintenance



**Attention !** Débranchez l'alimentation et laissez le produit refroidir avant d'en assurer la maintenance.



**Attention !** Seul du personnel agréé peut remplacer le câble d'alimentation et la source lumineuse du produit.

### 6.1 Pour nettoyer le produit



**Attention !** Débranchez le produit de la prise de courant et laissez-le refroidir avant de le nettoyer. Attendez que le produit soit complètement sec avant de le rebrancher à l'alimentation électrique.

- Si nécessaire, nettoyez le produit à l'aide d'un chiffon humide.

## 7 Mise au rebut

- Veillez à respecter la réglementation locale quand vous mettez le produit au rebut. Ne brûlez pas le produit.

## 8 Entretien

### 8.1 Pour remplacer la source lumineuse



**Attention !** Seul du personnel agréé peut remplacer la source lumineuse du produit.

- Pour remplacer la source lumineuse, démontez le produit comme indiqué sur les illustrations. (Figure 4 à 7)

## 9 Données techniques

Spécifications	Valeur
Tension nominale	220-240 V DC~50 Hz
Puissance	20 W
Température de couleur	4000 K
Flux lumineux	2100 lm
Lumen module LED	2700 lm
Indice de protection	IP44
Durée de vie	25 000 h
Indice de rendu des couleurs	80
Classe énergétique	D
Température de fonctionnement	-25-45 °C
Poids	420 g

# Inhoud

## 1 Inleiding 59

1.1 Het product.....59

1.2 Symbolen .....59

## 2 Veiligheid 60

2.1 Definities van veiligheid.....60

2.2 Veiligheidsvoorschriften voor gebruik.....60

## 3 Installatie 61

3.1 Het product installeren .....61

## 4 Gebruik 61

4.1 De functies van het product instellen.....61

## 5 Opbergen 61

## 6 Onderhoud 62

6.1 Het product schoonmaken .....62

## 7 Afvoeren 62

## 8 Onderhoud 62

8.1 De lichtbron vervangen.....62

## 9 Technische gegevens 63

# 1 Inleiding

## 1.1 Het product

Het product is een schijnwerper met bewegingsdetector.

## 1.2 Symbolen

	<p>Lees de gebruiksaanwijzing zorgvuldig door en zorg ervoor dat u de instructies begrijpt voordat u het product gebruikt. Bewaar de gebruiksaanwijzing voor toekomstig gebruik.</p>
	<p>Het product is alleen voor buitengebruik.</p>
	<p>Niet vervangbare voorschakelapparatuur.</p>
	<p>Vervangbare lichtbron door een professional.</p>
	<p>Het product moet worden afgevoerd als de glazen voorkant beschadigd is of als er barsten in zitten.</p>
	<p>De minimale afstand tot een verlicht voorwerp is 1 m wanneer het product in gebruik is.</p>
	<p>Dit product voldoet aan de geldende EU-richtlijnen en -regelgeving.</p>
	<p>Recyclen als elektrisch afval.</p>

## 2 Veiligheid

### 2.1 Definities van veiligheid

 **Waarschuwing!** Als u zich niet aan deze voorschriften houdt, kan dat leiden tot (dodelijk) letsel.

 **Voorzichtig!** Als u zich niet aan deze voorschriften houdt, kan dat leiden tot schade aan het product, overige materialen of de nabije omgeving.

**Let op!** Informatie die in bepaalde situaties noodzakelijk is.

### 2.2 Veiligheidsvoorschriften voor gebruik

 **Waarschuwing!** Als u zich niet aan deze voorschriften houdt, kan dat leiden tot (dodelijk) letsel.

- Stop de stroomtoevoer voordat het product wordt geïnstalleerd, vervangen of er onderhoud aan wordt gepleegd.
- Een beschadigde kabel moet worden vervangen door een erkende elektricien.
- Controleer of de netspanning overeenkomt met de nominale spanning op het label van het product.
- Als het glas van het product beschadigd is, moet het product worden afgedankt.
- De lichtbron van het product mag alleen door bevoegd personeel worden vervangen.
- Gebruik het product niet als u moe, ziek of onder invloed bent. Dat vermindert uw gezichtsvermogen, alertheid en coördinatie- en beoordelingsvermogen.
- Laat het product niet gebruiken door kinderen of personen die het product niet kennen.
- Gebruik het product niet als het beschadigd is.
- Breng geen wijzigingen aan in het product.
- Gebruik het product alleen voor de beoogde functie.

## 3 Installatie

### 3.1 Het product installeren

**! Waarschuwing!** Het product moet worden aangesloten op een geaard stopcontact.

**! Waarschuwing!** Controleer of de netspanning overeenkomt met de nominale spanning op het typeplaatje van het product.

- Installeer het product niet op een oppervlak dat trilt.
- Installeer het product volgens de tekeningen. (Afbeelding 1-2)

## 4 Gebruik

### 4.1 De functies van het product instellen

Afbeelding 3

- Draai aan de functieknoppen om de productinstellingen aan te passen.

Functieknop	Beschrijving	Waarde
"TIJD"	Bedrijfstijd	Min. 10±2 seconden Max. 10±2 minuten
"SENS"	Gevoeligheidsafstand	Min. 4 meter Max. 8 meter
"LUX"	Omgevingslux	Alleen nacht (maanpictogram) Dag en nacht (zonpictogram)

## 5 Opbergen

- Als het product gedurende lange tijd niet wordt gebruikt, bewaar het dan op een schone en droge plaats waar kinderen en huisdieren geen toegang hebben.

## 6 Onderhoud

 **Waarschuwing!** Schakel de voeding uit en laat het product afkoelen voordat u er onderhoud aan uitvoert.

 **Waarschuwing!** Alleen goedgekeurd personeel mag het netsnoer en de lichtbron van het product vervangen.

### 6.1 Het product schoonmaken

 **Waarschuwing!** Haal de stekker uit het stopcontact en laat het product afkoelen voordat u het schoonmaakt. Wacht tot het product volledig droog is voordat u het weer aansluit op de voeding.

- Reinig het product zo nodig met een vochtige doek.

## 7 Afvoeren

- Volg de lokale voorschriften wanneer u het product afvoert. Verbrand het product niet.

## 8 Onderhoud

### 8.1 De lichtbron vervangen

 **Waarschuwing!** Alleen goedgekeurd personeel mag de lichtbron van het product vervangen.

- Om de lichtbron te vervangen, demonteert u het product volgens de afbeeldingen. (Afbeelding 4-7)

## 9 Technische gegevens

Specificaties	Waarde
Nominale spanning	220-240 V AC~50 Hz
Vermogen	20 W
Kleurtemperatuur	4000 K
Lichtstroom	2100 lm
Ledmodule lumen	2700 lm
Beschermingsklasse	IP44
Levensduur	25000 u
Kleurweergave-index	80
Energieklasse	D
Bedrijfstemperatuur	-25-45 °C
Gewicht	420 g



[www.jula.com](http://www.jula.com)

032127  
2025-07-29