



FLOODLIGHT

OPERATING INSTRUCTIONS - Original instructions

**SV STRÅLKASTARE
BRUKSANVISNING**
Översättning av originalinstruktioner

**NO LYSKASTERE
BETJENINGSANVISNINGER**
Oversættelse av originalinstruksjonene

**DA PROJEKTØR
BETJENINGSVEJLEDNING**
Oversættelse af den originale vejledning

**PL REFLEKTOR
INSTRUKCJA OBSŁUGI**
Przekład instrukcji oryginalnej

**DE STRAHLER
BEDIENUNGSANLEITUNG**
Übersetzung der Originalanleitung

**FI VALONHEITIN
KÄYTTÖOHJE**
Alkuperäisten ohjeiden käännös

**FR PROJECTEUR
INSTRUCTIONS D'UTILISATION**
Traduction des instructions d'origine

**NL SCHIJNWERPER
BEDIENINGSINSTRUCTIES**
Vertaling van de originele instructies

Jula AB förbehåller sig rätten att göra ändringar på produkten. Jula AB innehar upphovsrätten till denna dokumentation. Det är inte tillåtet att modifiera eller ändra denna dokumentation på något sätt och bruksanvisningen ska skrivas ut och användas som den är i förhållande till produkten. Se Julas webbplats för den senaste versionen av bruksanvisningen.

Jula AB forbeholder seg retten til å endre produktet. Jula AB innehar opphavsretten til denne dokumentasjonen. Det er ikke tillatt å modifisere eller endre denne dokumentasjonen på noen som helst måte, og håndboken skal trykkes og brukes som den er i forhold til produktet. For siste versjon av betjeningsanvisningene, se Julas nettsider.

Jula AB forbeholder sig retten til at ændre produktet. Jula AB har ophavsretten til denne dokumentation. Det er ikke tilladt at modificere eller ændre denne dokumentation på nogen måde, og manualen skal printes og bruges som den er i forhold til produktet. For den seneste version af betjeningsvejledningen, se Julas hjemmeside.

Jula AB zastrzega sobie prawo do wprowadzania zmian w produkcie. Jula AB zastrzega sobie prawa autorskie do niniejszej dokumentacji. Dokumentacji nie wolno w żaden sposób modyfikować ani zmieniać, a instrukcję należy drukować i używać ją w odniesieniu do produktu w stanie niezmiennym. Najnowsza wersję instrukcji obsługi można znaleźć na stronie internetowej Jula.

Jula AB reserves the right to make changes to the product. Jula AB claims copyright on this documentation. It is not allowed to modify or alter this documentation in any way and the manual shall be printed and used as it is in relation to the product. For the latest version of operating instructions, refer to the Jula website.

Jula AB behält sich das Recht vor, Änderungen am Produkt vorzunehmen. Jula AB beansprucht die Urheberrechte an dieser Dokumentation. Es ist nicht zulässig, diese Dokumentation in irgendeiner Weise zu verändern oder umzugestalten. Die Anleitung muss gedruckt und so verwendet werden, wie sie in Bezug zum Produkt steht. Die aktuellste Version der Bedienungsanleitung finden Sie auf der Website von Jula.

Jula AB pidättää oikeuden tehdä tuotteen muutosia. Jula AB:llä on tämän dokumentaation tekijänoikeus. Tätä dokumentaatiota ei saa muuttaa millään tavalla ja käyttöopas on tulostettava ja sitä on käytettävä sellaisena kuin se on tämän tuotteen kanssa. Käyttöohjeiden uusin versio löytyy Julan verkkosivustolta.

Jula AB se réserve le droit d'apporter des modifications au produit. Jula AB revendique les droits d'auteur sur cette documentation. Il est interdit de modifier ou d'altérer cette documentation de quelque manière que ce soit et le manuel doit être imprimé et utilisé tel quel en relation avec le produit. Pour obtenir la dernière version des instructions d'utilisation, consultez le site Web de Jula.

Jula AB behoudt zich het recht voor om wijzigingen aan het product aan te brengen. Jula AB claimt het copyright op deze documentatie. Het is niet toegestaan om deze documentatie op welke manier dan ook te wijzigen of te veranderen. De handleiding moet worden afgedrukt en gebruikt zoals deze in relatie tot het product staat. Raadpleeg de Jula-website voor de laatste versie van de bedieningsinstructies.

WWW.JULA.COM

© JULA AB 2025-08-03

**JULA AB
BOX 363, 532 24 SKARA, SWEDEN**

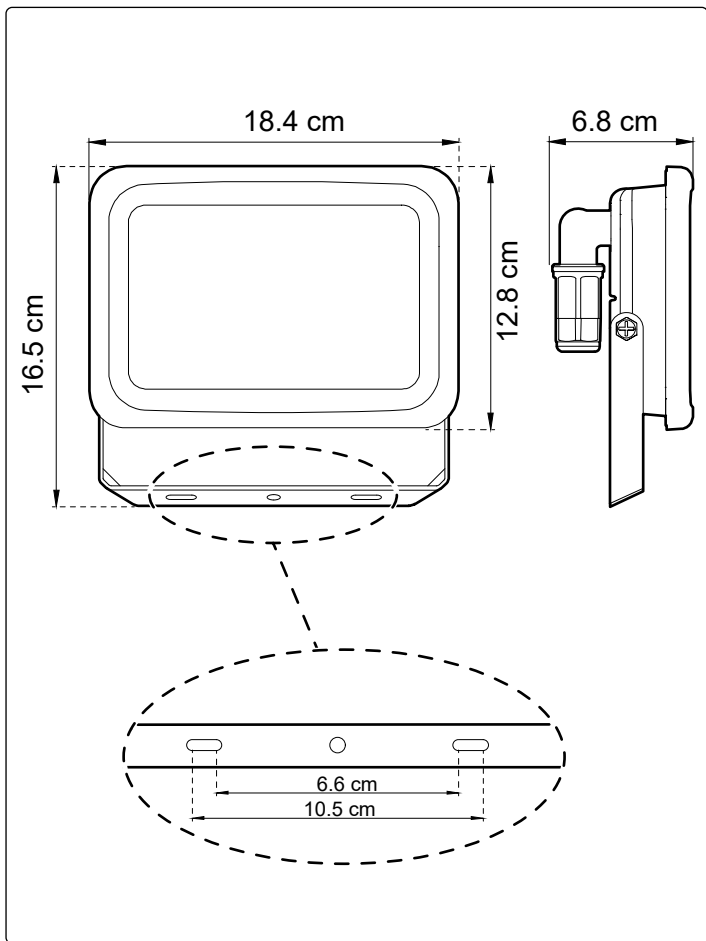

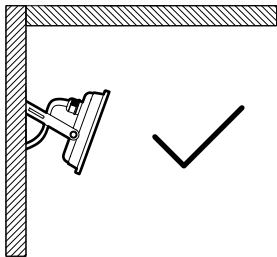
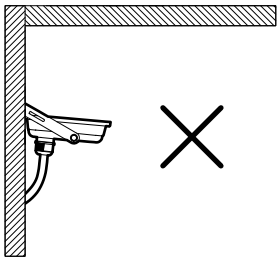
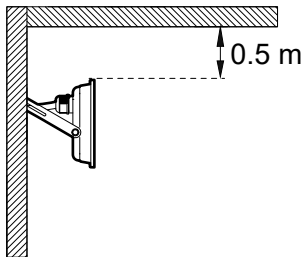
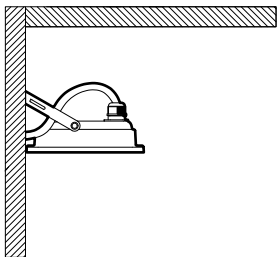

1

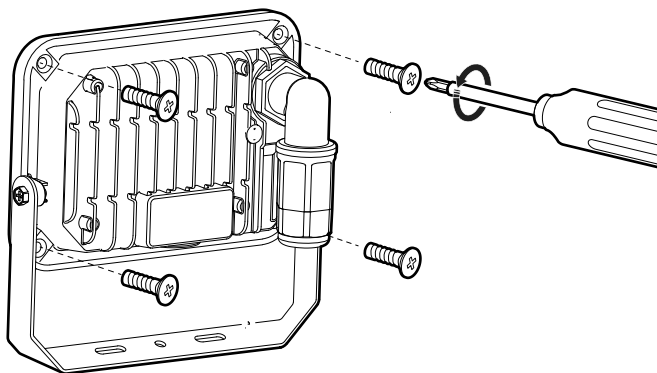

2

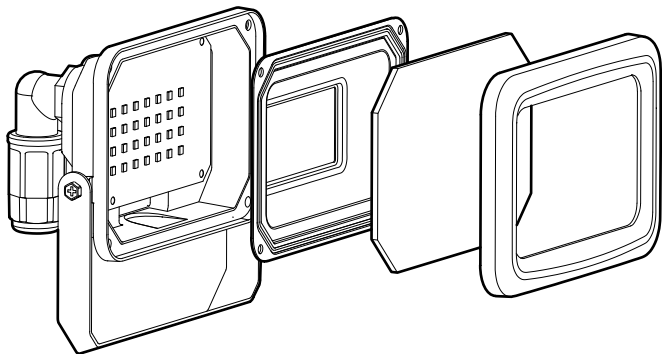

3

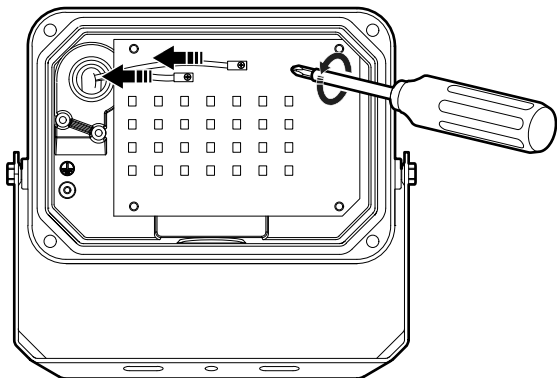

4

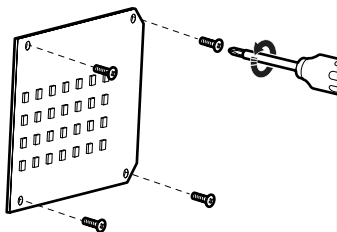
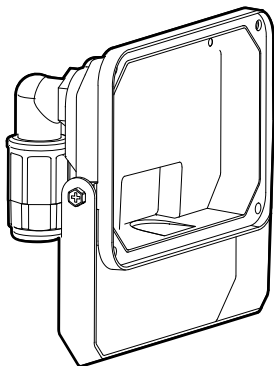

Table of contents









1	Introduction	8
1.1	The product.....	8
1.2	Symbols	8
2	Safety	9
2.1	Safety definitions.....	9
2.2	Safety instructions for operation	9
3	Maintenance	10
3.1	To clean the product.....	10
3.2	To disassemble the light source	10
4	Storage	10
5	Discard	10
6	Technical data	11

1 Introduction

1.1 The product

The product is a LED floodlight.

1.2 Symbols

	<p>Read the operating instructions carefully and make sure that you understand the instructions before you use the product. Save the instructions for future reference.</p>
	<p>The product is only for outdoor use.</p>
	<p>Replacable light source by a professional.</p>
	<p>Non-replacable control gear.</p>
	<p>The product must be discarded if the glass front is cracked or damaged.</p>
	<p>The minimum distance to an illuminated object is 1 m when the product operates.</p>
	<p>This product complies with applicable EU directives and regulations.</p>
	<p>Recycle as electrical waste.</p>

2 Safety

2.1 Safety definitions



WARNING! If you do not obey these instructions, there is a risk of death or injury.



CAUTION! If you do not obey these instructions, there is a risk of damage to the product, other materials or the adjacent area.

NOTE! Information that is necessary in a given situation.

2.2 Safety instructions for operation



WARNING! If you do not obey these instructions, there is a risk of death or injury.

- Read and obey the warning instructions before operation.
- Make sure that the power voltage agrees to the rated voltage on the type plate of the product.
- The product must be connected to an earthed power outlet.
- The light source of the product can only be replaced by approved personnel.
- If the power cable is damaged, refer to approved personnel for reparation.
- Do not try to repair the product, refer to approved personnel.
- Disconnect the product from the power outlet and let it become cool before you touch it.
- Do not install the product near heat sources or in moist environments.
- Do not install the product on a surface that vibrates.
- Do not let children or persons who do not know the product to use it.
- Do not use the product if it is damaged.
- Do not make changes to the product.
- Use the product only for its specified function.

3 Maintenance

 **WARNING!** Disconnect the product from the power supply and let the product become cool before you do maintenance on or clean it.

3.1 To clean the product

- Clean the product with a moist cloth and a mild detergent if necessary.

3.2 To disassemble the light source

 **CAUTION!** The light source of the product can only be replaced by approved personnel.

- Disassemble the light source as shown in figure 1-4.

4 Storage

- Keep the product in a dry area, protected from direct sunlight and wet conditions.

5 Discard

- Make sure that you follow local regulations when you discard the product. Do not burn the product.

6 Technical data

Specification	Value
Rated voltage	220–240 V AC ~ 50 Hz
Power	50 W
Luminous flux	5400 lm
LED module lumen	6750 lm
Color temperature	4000 K
Protection rating	IP65
Life time	25000 h
Color rendering index	80
Energy class	D
Operating temperature	-25–45°C
Weight	722 g

Innehållsförteckning

1	Inledning	13
----------	------------------	-----------

1.1	Produkten	13
-----	-----------------	----

1.2	Symboler	13
-----	----------------	----

2	Säkerhet	14
----------	-----------------	-----------

2.1	Säkerhetsdefinitioner.....	14
-----	----------------------------	----

2.2	Säkerhetsinstruktioner för användning	14
-----	---	----

3	Underhåll	15
----------	------------------	-----------

3.1	Att rengöra produkten	15
-----	-----------------------------	----

3.2	Att demontera ljuskällan.....	15
-----	-------------------------------	----

4	Förvaring	15
----------	------------------	-----------

5	Kassering	15
----------	------------------	-----------









6	Tekniska data	16
----------	----------------------	-----------

1 Inledning

1.1 Produkten

Produkten är en LED-strålkastare.

1.2 Symboler

	<p>Läs bruksanvisningen noggrant och se till att du förstår instruktionerna innan du börjar använda produkten. Spara bruksanvisningen för framtida bruk.</p>
	<p>Produkten är endast avsedd för utomhusbruk.</p>
	<p>Ljuskällan kan bytas ut av en auktoriserad elektriker.</p>
	<p>Ej utbytbar kontrollenhet.</p>
	<p>Produkten måste kasseras om glasfronten har spruckit eller är skadad.</p>
	<p>Minsta avstånd till ett upplyst föremål är 1 meter när produkten är påslagen.</p>
	<p>Denna produkt uppfyller tillämpliga EU-direktiv och -förfordningar.</p>
	<p>Återvinns som elektroniskt avfall.</p>

2 Säkerhet

2.1 Säkerhetsdefinitioner



! VARNING! Om du inte följer dessa instruktioner finns det risk för personskada eller dödsfall.



! FÖRSIKTIGHET! Om du inte följer dessa instruktioner finns det risk för att du skadar produkten, andra material eller det närliggande området.

OBS! Information som är nödvändig i en specifik situation.

2.2 Säkerhetsinstruktioner för användning



! VARNING! Om du inte följer dessa instruktioner finns det risk för personskada eller dödsfall.

- Läs och följ varningsanvisningarna innan användning.
- Se till att nätspänningen överensstämmer med den märkspänning som anges på produktens typskylt.
- Denna produkt måste anslutas till ett jordat eluttag.
- Produktens ljuskälla får endast bytas ut av en auktoriserad elektriker.
- Om strömkabeln är skadad ska den bytas ut av en auktoriserad elektriker.
- Försök inte att reparera produkten, utan vänd dig till en auktoriserad elektriker.
- Koppla bort produkten från strömförsörjningen och låt den svalna innan du rör vid den.
- Installera inte produkten nära värmekällor eller i fuktiga miljöer.
- Installera inte produkten på ett underlag som vibrerar.
- Låt inte barn eller personer som inte vet hur man använder produkten använda den.
- Använd inte produkten om den är skadad.
- Gör inga ändringar på produkten.
- Använd endast produkten för dess avsedda ändamål.

3 Underhåll

 **WARNING!** Koppla bort produkten från strömförsörjningen och låt produkten svalna innan du utför underhåll på den eller rengör den.

3.1 Att rengöra produkten

- Rengör produkten med en fuktig trasa och ett mildt rengöringsmedel vid behov.

3.2 Att demontera ljuskällan

 **FÖRSIKTIGHET!** Produktens ljuskälla får endast bytas ut av en auktoriserad elektriker.

- Demontera ljuskällan enligt bild 1-4.

4 Förvaring

- Förvara produkten på en torr plats som är skyddad från direkt solljus och fukt.

5 Kassering

- Se till att du följer lokala bestämmelser när du kasserar produkten. Elda inte upp produkten.

6 Tekniska data

Specifikation	Värde
Märkspänning	220–240 V AC, 50 Hz
Effekt	50 W
Ljusflöde	5400 lm
LED-modul lumen	6750 lm
Färgtemperatur	4000 K
Skyddsklass	IP65
Livslängd	25 000 h
Index för färgåtergivning	80
Energiklass	D
Driftstemperatur	-25–45°C
Vikt	722 g

Innholdsfortegnelse









1	Introduksjon	18
1.1	Produktet	18
1.2	Symboler	18
2	Sikkerhet	19
2.1	Sikkerhetsspesifikasjoner	19
2.2	Sikkerhetsinstruksjoner for bruk	19
3	Vedlikehold	20
3.1	Rengjøring av produktet	20
3.2	Slik demonterer du lyskilden	20
4	Oppbevaring	20
5	Avhending	20
6	Tekniske data	21

1 Introduksjon

1.1 Produktet

Produktet er en LED-flomlyskaster.

1.2 Symboler

	<p>Les bruksanvisningen nøye og forsikre deg om at du har forstått den før du tar produktet i bruk. Ta vare på bruksanvisningen for fremtidig bruk.</p>
	<p>Produktet er kun til utendørs bruk.</p>
	<p>Lyskilden kan skiftes av en fagperson.</p>
	<p>Ikke-utskiftbart kontrollutstyr.</p>
	<p>Produktet må kasseres hvis glassfronten er sprukket eller skadet.</p>
	<p>Minimumsavstanden til et belyst objekt er 1 m når produktet er i drift.</p>
	<p>Dette produktet er i samsvar med gjeldende EU-direktiver og -forskrifter.</p>
	<p>Gjenvinnes som elektrisk avfall.</p>

2 Sikkerhet

2.1 Sikkerhetsspesifikasjoner

 **ADVARSEL!** Hvis du ikke følger disse instruksjonene, er det fare for død eller personskade.

 **FORSIKTIG!** Hvis du ikke følger disse instruksjonene, er det fare for skade på produktet, annet materiell eller på omgivelsene.

MERK! Informasjon som er nødvendig i en gitt situasjon.

2.2 Sikkerhetsinstruksjoner for bruk

 **ADVARSEL!** Hvis du ikke følger disse instruksjonene er det fare for død eller skade.

- Les og følg advarselsinstruksjonene før bruk.
- Kontroller at den nominelle spenningen på typeskiltet stemmer overens med spenningen i stikkontakten.
- Produktet må kobles til en jordet stikkontakt.
- Produktets lyskilde kan bare skiftes ut av godkjent personell.
- Hvis strømkabelen er skadet, ta kontakt med godkjent personell for å skifte den ut.
- Ikke prøv å reparere produktet, men henvend deg til en godkjent fagperson.
- Koble produktet fra strømuttaket og la det avkjøles før du tar på det.
- Ikke installer produktet i nærheten av varmekilder eller i fuktige omgivelser.
- Ikke installer produktet på et vibrerende underlag.
- Ikke la barn eller personer som ikke vet hvordan de skal betjene produktet, bruke det.
- Ikke bruk produktet hvis det er skadet.
- Ikke gjør endringer på produktet.
- Bruk produktet kun til det som det er beregnet på.

3 Vedlikehold



ADVARSEL! Koble produktet fra strømforsyningen, og la produktet avkjøles før du utfører vedlikehold eller rengjør det.

3.1 Rengjøring av produktet

- Rengjør produktet med en fuktig klut og et mildt rengjøringsmiddel ved behov.

3.2 Slik demonterer du lyskilden



FORSIKTIG! Produktets lyskilde kan kun skiftes ut av godkjent personell.

- Demonter lyskilden som vist i figur 1–4.

4 Oppbevaring

- Oppbevar produktet på et tørt sted, beskyttet mot direkte sollys og våte forhold.

5 Avhending

- Sørg for at du følger lokale forskrifter når du avhender produktet. Produktet må ikke brennes.

6 Tekniske data

Spesifikasjoner	Verdi
Nominell spenning	220–240 V AC ~ 50 Hz
Effekt	50 W
Lysflux	5400 lm
Lumen for LED-modul	6750 lm
Fargetemperatur	4000 K
Beskyttelsesklassifisering	IP65
Levetid	25000 timer
Fargegjengivelse	80
Energiklasse	D
Driftstemperatur	-25–45 °C
Vekt	722 g

Indholdsfortegnelse

1	Indledning	23
----------	-------------------	-----------

1.1	Produktet	23
-----	-----------------	----

1.2	Symboler	23
-----	----------------	----

2	Sikkerhed	24
----------	------------------	-----------

2.1	Sikkerhedsdefinitioner.....	24
-----	-----------------------------	----

2.2	Sikkerhedsmeddelelse for brug.....	24
-----	------------------------------------	----

3	Vedligeholdelse	25
----------	------------------------	-----------

3.1	Sådan rengøres produktet	25
-----	--------------------------------	----

3.2	Sådan tages pæren ud.....	25
-----	---------------------------	----

4	Opbevaring	25
----------	-------------------	-----------

5	Bortskaffelse	25
----------	----------------------	-----------



6	Tekniske data	26
----------	----------------------	-----------

1 Indledning

1.1 Produktet

Produktet er en LED-projektør.

1.2 Symboler

	<p>Læs betjeningsvejledningen omhyggeligt, og vær sikker på, du forstår den, før du tager produktet i brug. Gem betjeningsvejledningen til senere brug.</p>
	<p>Produktet er kun til udendørs brug.</p>
	<p>Lyskilden kan udskiftes af en fagperson.</p>
	<p>Ikke-udskifteligt kontroludstyr.</p>
	<p>Hvis glasskærmen er revnet eller beskadiget, skal produktet bortskaffes.</p>
	<p>Minimumsafstanden til et belyst objekt skal være 1 m, når produktet er tændt.</p>
	<p>Produktet overholder gældende EU-direktiver og -forordninger.</p>
	<p>Skal bortskaffes som elektronikaffald.</p>

2 Sikkerhed

2.1 Sikkerhedsdefinitioner



ADVARSEL! Manglende overholdelse af denne vejledning kan medføre død eller personskade.



FORSIGTIG! Manglende overholdelse af denne vejledning kan medføre skader på produktet, andre materialer eller det omgivende område.

BEMÆRK! Information, der er nødvendig i bestemte situationer.

2.2 Sikkerhedsmeddelelse for brug



ADVARSEL! Manglende overholdelse af denne vejledning kan medføre fare for død eller personskade.

- Læs og følg advarselserne før brug.
- Sørg for, at netspændingen svarer til den nominelle spænding på produktets typeskilt.
- Produktet skal tilsluttes en jordet stikkontakt.
- Produktets lyskilde må kun udskiftes af autoriseret personale.
- Hvis strømkablet er beskadiget, skal det repareres af autoriseret personale.
- Forsøg ikke selv at foretage reparation af produktet. Reparationer skal udføres af en godkendt reparatør.
- Tag produktet ud af stikkontakten, og lad det køle helt af, før du rører ved det det.
- Installer ikke produktet i nærheden af varmekilder eller i fugtige omgivelser.
- Stil ikke produktet på en overflade, der vibrerer.
- Lad ikke børn eller personer, der ikke kender produktet, bruge det.
- Brug ikke produktet, hvis det er beskadiget.
- Foretag ikke ændringer på produktet.
- Brug kun produktet til det angivne formål.

3 Vedligeholdelse



ADVARSEL! Afbryd produktet fra strømforsyningen, og lad produktet køle af, før du foretager vedligeholdelse eller rengøring af det.

3.1 Sådan rengøres produktet

- Rengør om nødvendigt produktet med en fugtig klud og et mildt rengøringsmiddel.

3.2 Sådan tages pæren ud



FORSIGTIG! Produktets lyskilde må kun udskiftes af autoriseret personale.

- Tag pæren ud som vist i figur 1-4.

4 Opbevaring

- Når produktet ikke er i brug, skal det opbevares et tørt sted, beskyttet mod direkte sollys og fugt.

5 Bortskaffelse

- Følg de lokale regler ved bortskaffelse af produktet. Brænd ikke produktet.

6 Tekniske data

Specifikation	Værdi
Nominel spænding	220-240 V AC ~ 50 Hz
Effekt	50 W
Lysstrøm	5400 lm
LED-modulets lumen	6750 lm
Farvetemperatur	4000 K
Beskyttelsesklasse	IP65
Levetid	25 000 timer
Farvegengivelsesindeks	80
Energiklasse	D
Driftstemperatur	-25-45 °C
Vægt	722 g

Spis treści









1	Wprowadzenie	28
1.1	Produkt	28
1.2	Symbole	28
2	Bezpieczeństwo	29
2.1	Definicje dotyczące bezpieczeństwa	29
2.2	Instrukcja bezpiecznej obsługi	29
3	Konserwacja	30
3.1	Czyszczenie produktu	30
3.2	Demontaż źródła światła	30
4	Przechowywanie	30
5	Utylizacja	30
6	Dane techniczne	31

1 Wprowadzenie

1.1 Produkt

Produkt to reflektor LED.

1.2 Symbole

	Przed użyciem produktu należy dokładnie i ze zrozumieniem przeczytać tę instrukcję obsługi. Zachowaj instrukcję na przyszłość.
	Produkt przeznaczony wyłącznie do użytku na zewnątrz.
	Źródło światła może wymienić jedynie wykwalifikowany elektryk.
	Niewymienny element sterujący.
	Produkt należy wyrzucić, jeśli szklana osłona pęknie lub ulegnie uszkodzeniu.
	Minimalna odległość od oświetlanego obiektu wynosi 1 m, gdy produkt jest włączony.
	Niniejszy produkt spełnia wymagania stosownych dyrektyw i rozporządzeń unijnych.
	Utylizować jak odpady elektryczne.

2 Bezpieczeństwo

2.1 Definicje dotyczące bezpieczeństwa

! **OSTRZEŻENIE!** W razie niestosowania się do niniejszej instrukcji zachodzi ryzyko śmierci lub obrażeń ciała.

! **PRZESTROGA!** W razie niestosowania się do niniejszej instrukcji zachodzi ryzyko uszkodzenia produktu lub innych przedmiotów w jego pobliżu.

UWAGA! Informacje dotyczące postępowania w określonych sytuacjach.

2.2 Instrukcja bezpiecznej obsługi

! **OSTRZEŻENIE!** W razie niestosowania się do niniejszej instrukcji zachodzi ryzyko śmierci lub obrażeń ciała.

- Przed obsługą produktu zapoznaj się z ostrzeżeniami w niniejszej instrukcji, a następnie stosuj się do nich podczas używania.
- Upewnij się, że napięcie w gniazdku odpowiada napięciu znamionowemu podanemu na etykiecie produktu.
- Produkt musi być podłączony do uziemionego gniazda zasilania.
- Źródło światła produktu może być wymieniane wyłącznie przez wykwalifikowany personel.
- Jeśli przewód zasilający jest uszkodzony, skontaktuj się z wykwalifikowanym personelem w celu naprawy.
- Nie próbuj naprawiać produktu, skontaktuj się z wykwalifikowanym personelem.
- Przed czyszczeniem produktu odłącz go od gniazda zasilania i poczekaj, aż ostygnie.
- Nie instaluj produktu w pobliżu źródeł ciepła ani w wilgotnym otoczeniu.
- Nie należy instalować produktu na powierzchni, która drga.
- Nie pozwalaj na korzystanie z produktu dzieciom lub osobom, które nie wiedzą, jak go obsługiwać.

- Nie używaj produktu, jeśli jest uszkodzony.
- Nie modyfikuj produktu.
- Produktu można używać wyłącznie zgodnie z jego przeznaczeniem.

3 Konserwacja

 **OSTRZEŻENIE!** Przed przystąpieniem do czyszczenia lub konserwacji produktu odłącz go od zasilania i poczekaj aż ostygnie.

3.1 Czyszczenie produktu

- Czyść produkt wilgotną ściereczką z delikatnym detergentem.

3.2 Demontaż źródła światła

 **PRZESTROGA!** Źródło światła produktu może być wymieniane wyłącznie przez wykwalifikowany personel.

- Zdemontuj źródło światła zgodnie z rysunkiem 1-4.

4 Przechowywanie

- Przechowuj produkt w suchym miejscu zabezpieczonym przed bezpośrednim nasłonecznieniem i wilgocią.

5 Utylizacja

- Pamiętaj, aby postępować zgodnie z lokalnymi przepisami dotyczącymi utylizacji. Nie spalaj produktu.

6 Dane techniczne

Specyfikacja	Wartość
Napięcie znamionowe	220–240 V AC ~ 50 Hz
Moc	50 W
Strumień świetlny	5400 lm
Strumień świetlny modułu LED	6750 lm
Barwa światła	4000 K
Stopień ochrony	IP65
Czas eksploatacji	25 000 h
Współczynnik oddawania barw	80
Klasa energetyczna	D
Temperatura robocza	-25–45°C
Masa	722 g

Inhaltsverzeichnis

1 Einführung 33

1.1 Das Produkt33

1.2 Symbole33

2 Sicherheit 34

2.1 Sicherheitshinweise.....34

2.2 Sicherheitshinweise für die Bedienung34

3 Wartung 35

3.1 So reinigen Sie das Produkt35

3.2 So demontieren Sie die Lichtquelle.....35









4 Lagerung 35**5 Entsorgung 35****6 Technische Daten 36**

1 Einführung

1.1 Das Produkt

Bei dem Produkt handelt es sich um eine LED-Leuchte.

1.2 Symbole

	<p>Lesen Sie die Bedienungsanleitung sorgfältig durch und stellen Sie sicher, dass Sie die Anweisungen verstanden haben, bevor Sie das Produkt verwenden. Bewahren Sie die Anweisungen zum späteren Nachschlagen auf.</p>
	<p>Das Produkt ist nur für den Gebrauch im Freien bestimmt.</p>
	<p>Austauschbare Lichtquelle durch eine Fachkraft.</p>
	<p>Nicht austauschbare Steuerung.</p>
	<p>Das Produkt muss entsorgt werden, wenn die Glasscheibe beschädigt ist.</p>
	<p>Der Mindestabstand zu einem beleuchteten Objekt beträgt 1 m, wenn das Produkt eingeschaltet ist.</p>
	<p>Dieses Produkt entspricht den geltenden EU-Richtlinien und -Vorschriften.</p>
	<p>Als Elektroschrott entsorgen.</p>

2 Sicherheit

2.1 Sicherheitshinweise

 **WARNUNG!** Wenn Sie diese Anweisungen nicht befolgen, besteht Lebens- und Verletzungsgefahr.

 **ACHTUNG!** Wenn Sie diese Anweisungen nicht befolgen, besteht die Gefahr, dass das Produkt, andere Materialien oder der angrenzende Bereich beschädigt werden.

HINWEIS! Informationen, die in einer bestimmten Situation notwendig sind.

2.2 Sicherheitshinweise für die Bedienung

 **WARNUNG!** Wenn Sie diese Anweisungen nicht befolgen, besteht Lebens- und Verletzungsgefahr.

- Lesen und beachten Sie die Warnhinweise vor dem Betrieb.
- Stellen Sie sicher, dass die Nennspannung auf dem Typenschild des Produkts mit der Steckdose übereinstimmt.
- Das Produkt muss an eine geerdete Steckdose angeschlossen werden.
- Die Lichtquelle des Produkts darf nur von zugelassenem Personal ausgetauscht werden.
- Wenn das Netzkabel beschädigt ist, wenden Sie sich zum Austausch an autorisiertes Fachpersonal.
- Versuchen Sie nicht, das Produkt zu reparieren, wenden Sie sich an zugelassenes Personal.
- Trennen Sie das Gerät von der Steckdose und lassen Sie es abkühlen, bevor Sie es berühren.
- Stellen Sie das Produkt nicht in der Nähe von Wärmequellen oder in feuchten Umgebungen auf.
- Stellen Sie das Gerät nicht auf eine Oberfläche, die vibriert.
- Überlassen Sie die Benutzung des Produktes nicht Kindern oder Personen, die mit der Bedienung des Produktes nicht vertraut sind.

- Verwenden Sie das Produkt niemals, wenn es defekt ist.
- Nehmen Sie keine Änderungen an dem Produkt vor.
- Verwenden Sie das Produkt nur für die angegebene Funktion.

3 **Wartung**

! **WARNUNG!** Trennen Sie das Gerät von der Stromversorgung und lassen Sie es abkühlen, bevor Sie es warten oder reinigen.

3.1 **So reinigen Sie das Produkt**

- Reinigen Sie das Produkt bei Bedarf mit einem feuchten Tuch und einem milden Reinigungsmittel.

3.2 **So demontieren Sie die Lichtquelle**

! **ACHTUNG!** Die Lichtquelle des Produkts darf nur von zugelassenem Personal ausgetauscht werden.

- Demontieren Sie die Lichtquelle wie in der Abbildung 1–4 gezeigt.

4 **Lagerung**

- Lagern Sie das Produkt an einem trockenen Ort, geschützt vor direkter Sonneneinstrahlung und Nässe.

5 **Entsorgung**

- Stellen Sie sicher, dass Sie die örtlichen Vorschriften befolgen, wenn Sie das Produkt entsorgen. Produkt nicht verbrennen.

6 Technische Daten

Spezifikation	Wert
Nennspannung	220 V AC, 240 Hz
Leistung	50 W
Lichtstrom	5400 lm
LED-Modul Lumen	6750 lm
Farbtemperatur	4000 K
Schutzklasse	IP65
Lebenszeit	25.000 h
Farbwiedergabeindex	80
Energieklasse	D
Betriebstemperatur	-25-45°C
Gewicht	722 g

Sisällysluettelo









1	Johdanto	38
1.1	Tuote	38
1.2	Symbolit	38
2	Turvallisuus	39
2.1	Turvallisuusmääräykset.....	39
2.2	Käytön turvaohjeet.....	39
3	Huolto	40
3.1	Tuotteen puhdistaminen.....	40
3.2	Valonlähteen purkaminen.....	40
4	Säilyttäminen	40
5	Hävittäminen	40
6	Tekninen data	41

1 Johdanto

1.1 Tuote

Tuote on LED-valonheitin.

1.2 Symbolit

	<p>Lue käyttöohjeet huolellisesti ja varmista ennen tuotteen käytön aloittamista, että olet ymmärtänyt ohjeet. Säilytä ohjeet myöhempää käyttöä varten.</p>
	<p>Tuote on tarkoitettu vain ulkokäyttöön.</p>
	<p>Ammattilaisen vaihdettava valonlähde.</p>
	<p>Ei vaihdettava ohjain.</p>
	<p>Tuote on hävitettävä, jos lasinen etusuojus on haljennut tai vaurioitunut.</p>
	<p>Vähimmäisetäisyys valaistuun kohteeseen on yksi metri, kun tuote on kytketty päälle.</p>
	<p>Tämä tuote on sovellettavien EU:n direktiivien ja säädösten mukainen.</p>
	<p>Kierrätetään sähkö- ja elektroniikkajätteen mukana.</p>

2 Turvallisuus

2.1 Turvallisuusmääräykset

! **VAROITUS!** Jos näitä ohjeita ei noudateta, seurauksena voi olla kuolema tai vammautuminen.

! **HUOMIO!** Jos näitä ohjeita ei noudateta, tuote, muut materiaalit tai ympäröivä alue voivat vahingoittua.

HUOM. Tilannekohtaiset välttämättömät tiedot.

2.2 Käytön turvaohjeet

! **VAROITUS!** Jos näitä ohjeita ei noudateta, seurauksena voi olla kuolema tai vammautuminen.

- Lue varoitusmerkinnät ja noudata niitä ennen käyttöä.
- Varmista, että pistorasian jännite vastaa tuotteen tyyppikilvessä olevaa nimellisjännitettä.
- Tuote tulee kytkeä maadoitettuun virtalähteeseen.
- Tuotteen valonlähteen voi vaihtaa vain valtuutettu henkilöstö.
- Jos virtakaapeli on vaurioitunut, anna valtuutetun henkilöstön korjata se.
- Älä yritä korjata tuotetta, käänny valtuutetun henkilöstön puoleen.
- Irrota tuote pistorasiasta ja anna sen jäähtyä, ennen kuin kosketat sitä.
- Älä asenna tuotetta lämmönlähteiden lähelle tai kosteisiin tiloihin.
- Älä asenna tuotetta tärisevälle pinnalle.
- Älä anna lasten tai sellaisten henkilöiden, jotka eivät hallitse tuotteen käyttöä, käyttää sitä.
- Älä käytä tuotetta, jos se on vahingoittunut.
- Älä tee tuotteeseen muutoksia.
- Käytä tuotetta vain käyttötarkoituksen mukaisesti.

3 Huolto



VAROITUS! Irrota tuote virtalähteestä ja anna tuotteen jäähtyä, ennen kuin huollat tai puhdistat sen.

3.1 Tuotteen puhdistaminen

- Puhdista tuote kostealla liinalla ja miedolla pesuaineella tarpeen mukaan.

3.2 Valonlähteen purkaminen



HUOMIO! Tuotteen valonlähteen voi vaihtaa vain valtuutettu henkilöstö.

- Pura valonlähde kuvien 1–4 mukaisesti.

4 Säilyttäminen

- Säilytä tuotetta kuivassa tilassa suojassa suoralta auringonvalolta ja kosteudelta.

5 Hävittäminen

- Varmista, että hävität tuotteen paikallisten määräysten mukaisesti. Älä polta tuotetta.

6 Tekninen data

Tekniset tiedot	Arvo
Nimellisjännite	220–240 V AC, ~ 50 Hz
Teho	50 W
Valovirta	5400 lm
LED-moduulin lumen	6750 lm
Väriämpötila	4000 K
Suojausluokka	IP65
Käyttöikä	25 000 tuntia
Värintoistoindeksi	80
Energialuokka	D
Käyttölämpötila	-25–45 °C
Paino	722 g

Sommaire

1 Introduction 43

1.1 Le produit43

1.2 Symboles43

2 Sécurité 44

2.1 Définitions relatives à la sécurité44

2.2 Consignes de sécurité pour le
fonctionnement.....44**3 Entretien 45**

3.1 Pour nettoyer le produit.....45

3.2 Pour démonter la source lumineuse45









4 Stockage 45**5 Mise au rebut 45****6 Données techniques 46**

1 Introduction

1.1 Le produit

Le produit est un projecteur LED.

1.2 Symboles

	<p>Lisez attentivement le mode d'emploi et veillez à bien en comprendre les instructions avant d'utiliser le produit. Conservez le mode d'emploi pour toute référence ultérieure.</p>
	<p>Le produit est uniquement destiné à un usage en extérieur.</p>
	<p>Source lumineuse remplaçable par un professionnel.</p>
	<p>Appareillage de commande non remplaçable.</p>
	<p>Le produit doit être mis au rebut si la face avant en verre est fissurée ou endommagée.</p>
	<p>La distance minimale par rapport à un objet éclairé est de 1 m quand le produit est allumé.</p>
	<p>Ce produit est conforme aux directives et réglementations européennes en vigueur.</p>
	<p>Il doit être recyclé comme déchet électrique.</p>

2 Sécurité

2.1 Définitions relatives à la sécurité



AVERTISSEMENT ! Le non-respect de ces instructions crée un risque de mort ou de blessure.



ATTENTION ! Le non-respect des présentes instructions crée un risque d'endommagement du produit, de tout autre matériel ou de la zone adjacente.

REMARQUE ! Informations nécessaires dans une situation donnée.

2.2 Consignes de sécurité pour le fonctionnement



AVERTISSEMENT ! Le non-respect de ces instructions peut entraîner un risque de mort ou de blessures.

- Veuillez lire et respecter les instructions d'avertissement avant l'utilisation.
- Assurez-vous que la tension correspond à la tension nominale indiquée sur la plaque signalétique du produit.
- Le produit doit être connecté à une prise de courant mise à la terre.
- La source lumineuse du produit ne peut être remplacée que par du personnel agréé.
- Si le câble d'alimentation est endommagé, faites-le remplacer par du personnel agréé.
- N'essayez pas de réparer le produit, adressez-vous à du personnel agréé.
- Débranchez le produit de la prise de courant et laissez-le refroidir avant de le nettoyer.
- N'installez pas le produit à proximité de sources de chaleur ou dans des environnements humides.
- N'installez pas le produit sur une surface qui vibre.
- Ne laissez pas des enfants ou d'autres personnes utiliser le produit s'ils ne le connaissent pas parfaitement.
- N'utilisez pas le produit s'il est endommagé.
- N'apportez aucune modification au produit.
- Utilisez le produit uniquement pour qu'il exerce sa fonction prévue.

3 Entretien

! **AVERTISSEMENT !** Débranchez le produit de l'alimentation électrique et laissez-le refroidir avant de procéder à son entretien ou à son nettoyage.

3.1 Pour nettoyer le produit

- Nettoyez le produit à l'aide d'un chiffon humide et d'un détergent doux, si nécessaire.

3.2 Pour démonter la source lumineuse

! **ATTENTION !** La source lumineuse du produit ne peut être remplacée que par du personnel agréé.

- Démontez la source lumineuse comme indiqué à la Figure 1-4.

4 Stockage

- Rangez le produit dans un endroit sec, à l'abri de la lumière directe du soleil et de l'humidité.

5 Mise au rebut

- Veillez à respecter la réglementation locale quand vous mettez le produit au rebut. Ne brûlez pas le produit.

6 Données techniques

Spécifications	Valeur
Tension nominale	220–240 V CA ~ 50 Hz
Puissance	50 W
Flux lumineux	5400 lm
Lumen module LED	6750 lm
Température de couleur	4000 K
Indice de protection	IP65
Durée de vie	25 000 h
Indice de rendu des couleurs	80
Classe énergétique	D
Température de fonctionnement	-25–45 °C
Poids	722 g

Inhoud









1	Inleiding	48
1.1	Het product.....	48
1.2	Symbolen	48
2	Veiligheid	49
2.1	Definities van veiligheid.....	49
2.2	Veiligheidsvoorschriften voor gebruik.....	49
3	Onderhoud	50
3.1	Het product schoonmaken	50
3.2	De lichtbron demonteren	50
4	Opbergen	50
5	Afvoeren	50
6	Technische gegevens	51

1 Inleiding

1.1 Het product

Het product is een ledschijnwerper.

1.2 Symbolen

	<p>Lees de gebruiksaanwijzing zorgvuldig door en zorg ervoor dat u de instructies begrijpt voordat u het product gebruikt. Bewaar de gebruiksaanwijzing voor toekomstig gebruik.</p>
	<p>Het product is alleen voor buitengebruik.</p>
	<p>Vervangbare lichtbron door een professional.</p>
	<p>Niet vervangbare voorschakelapparatuur.</p>
	<p>Het product moet worden weggegooid als de glazen kap gebarsten of beschadigd is.</p>
	<p>De minimale afstand tot een verlicht voorwerp is 1 m wanneer het product in gebruik is.</p>
	<p>Dit product voldoet aan de geldende EU-richtlijnen en -regelgeving.</p>
	<p>Recyclen als elektrisch afval.</p>

2 Veiligheid

2.1 Definities van veiligheid

 **WAARSCHUWING!** Als u zich niet aan deze voorschriften houdt, kan dat leiden tot (dodelijk) letsel.

 **VOORZICHTIG!** Als u zich niet aan deze voorschriften houdt, kan dat leiden tot schade aan het product, overige materialen of de nabije omgeving.

LET OP! Informatie die in bepaalde situaties noodzakelijk is.

2.2 Veiligheidsvoorschriften voor gebruik

 **WAARSCHUWING!** Als u zich niet aan deze voorschriften houdt, kan dat leiden tot (dodelijk) letsel.

- Lees de waarschuwingsinstructies voor gebruik en volg deze.
- Controleer of de voedingsspanning overeenkomt met de nominale spanning op het typeplaatje van het product.
- Het product moet worden aangesloten op een geaard stopcontact.
- De lichtbron van het product mag alleen door bevoegd personeel worden vervangen.
- Als het netsnoer beschadigd is, raadpleegt u bevoegd personeel voor reparatie.
- Probeer het product niet zelf te repareren, maar laat dit over aan bevoegd personeel.
- Haal de stekker uit het stopcontact en laat het product afkoelen voordat u het aanraakt.
- Installeer het product niet in de buurt van warmtebronnen of in vochtige omgevingen.
- Installeer het product niet op een oppervlak dat trilt.
- Laat het product niet gebruiken door kinderen of personen die het product niet kennen.
- Gebruik het product niet als het beschadigd is.
- Breng geen wijzigingen aan in het product.
- Gebruik het product alleen voor de beoogde functie.

3 Onderhoud



WAARSCHUWING! Koppel het product los van de stroomvoorziening en laat het product afkoelen voordat u het onderhoudt of schoonmaakt.

3.1 Het product schoonmaken

- Reinig het product indien nodig met een vochtige doek en een mild reinigingsmiddel.

3.2 De lichtbron demonteren



VOORZICHTIG! De lichtbron van het product mag alleen door bevoegd personeel worden vervangen.

- Demonteer de lichtbron zoals getoond in afbeelding 1-4.

4 Opbergen

- Bewaar het product op een droge plaats, waar het beschermd is tegen direct zonlicht en vochtige omstandigheden.

5 Afvoeren

- Volg de lokale voorschriften wanneer u het product afvoert. Verbrand het product niet.

6 Technische gegevens

Specificaties	Waarde
Nominale spanning	220-240 V AC ~ 50 Hz
Vermogen	50 W
Lichtstroom	5400 lm
Ledmodule lumen	6750 lm
Kleurtemperatuur	4000 K
Beschermingsklasse	IP65
Levensduur	25000 u
Kleurweergave-index	80
Energieklasse	D
Bedrijfstemperatuur	-25-45 °C
Gewicht	722 g



www.jula.com

032125
2025-08-03