

Hydrium™ rundbassenghåndbok

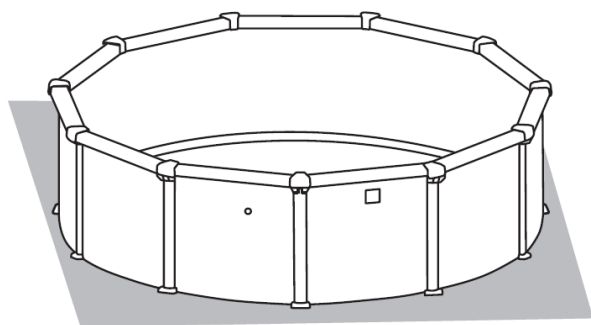

MERK!

Før du setter opp bassenget, sørg for at den valgte plasseringen følger instruksjonene i delen "Velge riktig plassering". Sett opp bassenget på den medfølgende underlagsduken.

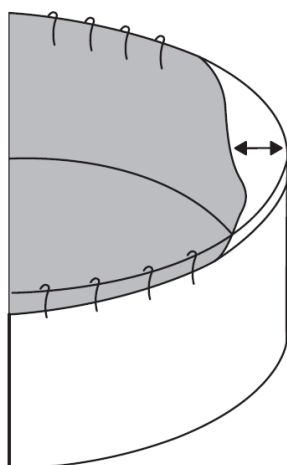

MERK: Innerforingen er designet for å være mindre enn stålveggen av tekniske årsaker. Hvis du synes det er vanskelig å montere foringen, la den ligge i solen i en time for å gjøre den mer smidig. Du skal da kunne sette sammen foringen trinn for trinn, samtidig som du strekker den for hånd. Denne prosedyren vil ikke skade foringen.

BRUKERHÅNDBOK

1,22 m (48") - 1,32 m (52")

Hydrium™



Besøk www.bestwaycorp.com/support for assistanse

VI FORESLÅR AT DU IKKE RETURNERER PRODUKTET TIL BUTIKKEN

SPØRSMÅL? PROBLEMER? MANGLER DU DELER?

For Ofte stilte spørsmål, videoer eller reservedeler, besøk bestwaycorp.com/support

VIKTIGE SIKKERHETSINSTRUKSJONER

LES OG FØLG ALLE INSTRUKSJONENE.

- Les, forstå og følg all informasjon i denne brukerhåndboken nøye før du installerer og bruker bassenget.
- Disse advarslene, instruksjonene og sikkerhetsretningslinjene tar for seg noen vanlige risikoer ved vannrekreasjon, men de kan ikke dekke alle risikoer og farer i alle tilfeller. Bruk alltid forsiktighet, sunn fornuft og god dømmekraft når du driver vannaktivitet. Oppbevar denne informasjonen for framtidig bruk. I tillegg kan følgende informasjon leveres avhengig av bassengtypen.
- Oppbevar instruksjonene trygt. Hvis instruksjonen mangler, søk etter den på nettsiden www.bestwaycorp.com/support.

Sikkerhet for personer som ikke kan svømme

- Kontinuerlig, aktiv og oppmerksom overvåking av svake svømmere og personer som ikke kan svømme av en kompetent voksen til enhver tid (husk at barn under fem år har høyest risiko for å drukne).
- Utpek en kompetent voksen til å overvåke bassenget hver gang det er i bruk.
- Svake svømmere eller ikke-svømmere bør bruke personlig verneutstyr når de bruker bassenget.
- Når bassenget ikke er i bruk, eller uten tilsyn, fjern alle leker fra svømmebassenget og dets omgivelser for å unngå å tiltrekke barn til bassenget.

Sikkerhetsanordninger

- For å hindre at barn drukner, anbefales det å sikre tilgangen til bassenget med en beskyttelsesanordning. For å forhindre at barn klatrer fra innløps- og utløpsventilen, anbefales det å installere en barriere (og sikre alle dører og vinduer, der det er aktuelt) for å hindre uautorisert tilgang til svømmebassenget.
- Barrierer, bassengdekker, bassengalarmer eller lignende sikkerhetsinnretninger er nyttige hjelpemidler, men de erstatter ikke kontinuerlig og kompetent voksenoppsyn.

Sikkerhetsutstyr

- Det anbefales å ha redningsutstyr (f.eks. en ringbøye) ved bassenget.
- Ha en fungerende telefon og en liste over nødtelefonnumre i nærheten av bassenget.

Sikker bruk av bassenget

- Oppmuntre alle brukere, spesielt barn, til å lære å svømme.
- Lær grunnleggende livredning og frisk opp denne kunnskapen med jevne mellomrom. Dette kan utgjøre en livreddende forskjell i tilfelle av en bassengulykke.
- Instruer alle bassengbrukere, inkludert barn, hva de skal gjøre i nødtilfeller.
- Dykk aldri ned i grunne vann. Dett kan føre til alvorlig personskade eller død.
- Ikke bruk svømmebassenget når du bruker alkohol eller medisiner som kan svekke din evne til å bruke bassenget trygt.
- Når bassengdekelet brukes må det fjernes fullstendig fra vannflaten før du går opp i bassenget.
- Beskytt de som bruker bassenget fra vannrelaterte sykdommer ved å behandle bassengvannet og opprettholde god hygiene. Se retningslinjene for vannbehandling i brukerveiledningen.
- Oppbevar kjemikalier (f.eks. vannbehandling, rengjørings- eller desinfeksjonsprodukter) utilgjengelig for barn.
- Bruk merkingen slik det er forklart under. Merkingen skal vises på et godt synlig sted innen 2m fra bassenget.



- Hold barn under oppsikt når de er i vann. Ingen dykking.
- Avtakbare stiger skal plasseres på en horisontal overflate.
- Uavhengig av materialer som brukes til svømmebassengkonstruksjon, må tilgjengelige overflater kontrolleres regelmessig for å unngå skader.
- Inspiser bolter og skruer med jevne mellomrom; fjern splinter og skarpe kanter for å unngå personskade.
OBS: Ikke la et tomt basseng bli stående utendørs. Det tomme bassenget kan bli deformert og/eller forskjøvet på grunn av vind.
- Ved bruk av filterpumpe, se korresponderende bruksanvisning for instruksjoner.
ADVARSEL! Pumpen kan ikke brukes mens det er folk inne i bassenget!
- Hvis bassenget er utstyrt med stige bes du se bruksanvisningen for instruksjoner.

ADVARSEL! Bruk av svømmebasseng innebærer overholdelse av sikkerhetsinstruksjonene beskrevet i bruks- og vedlikeholdsveiledningen. For å forhindre drukning eller andre alvorlige skader, vær spesielt oppmerksom på muligheten for uventet tilgang til svømmebassenget for barn under fem år ved å sikre tilgangen til det, og hold dem under konstant tilsyn av voksne under badeperioden.

MERK: Når du installerer bassenget, bør skimmeren plasseres motsatt av hovedvindretningen. Stigen i bassenget skal plasseres vekk fra skimmeren.

LES DENNE VEILEDNINGEN NØYE OG OPPBEVAR DEN FOR SENERE BRUK.

DELER OG VERKTØY

Sammenlign delene i esken med delene som er oppført i denne håndboken. Bekreft at utstyrskomponentene representerer modellen du har tenkt å kjøpe. Hvis noen deler er skadet eller mangler ved kjøpstidspunktet, besøk nettstedet vårt bestwaycorp.com/support.

MERK: Noen deler avviker på grunn av bassengstørrelser/-strukturer. Tegninger er kun for illustrasjonsformål. De viser ikke nødvendigvis det faktiske produktet. Ikke i målestokk.

Før du monterer produktet, bruk noen minutter på å bli kjent med alle delene.

Du trenger en skrutrekker, arbeidshansker, en kniv, et vater og et målebånd (ikke inkludert).



PRODUKTBESKRIVELSE

Oversikt

VELG RIKTIG PLASSERING

Plasseringen som velges hvor bassenget skal installeres, må overholde følgende betingelser:

- Kun for utendørs bruk.
- På grunn av den samlede vekten av vannet inne i bassenget og brukerne, må overflaten som velges være i stand til å bære den totale vekten jevnt under hele tiden bassenget er installert.
- Når du velger overflaten, ta hensyn til at vann kan komme ut av bassenget når det er i bruk eller når det regner. Hvis vannet mykner overflaten, kan det miste evnen til å bære bassengets vekt.
- Overflaten må være flat og jevn. Hvis overflaten er skrå eller ujevn, kan det skape en ubalansert belastning på bassengstrukturen. Dette kan skade sveisepunktene på foringen og bøye rammen. I verste tilfeller kan bassenget kollapse og forårsake alvorlig personskade og/eller skade på personlig eiendom.
- Den valgte overflaten må være fri for alle typer gjenstander. På grunn av vekten av vannet kan ethvert objekt under bassenget skade eller perforere bunnen av bassenget.
- Den valgte overflaten må være fri for aggressive planter og ugressarter. Sterke vegetasjonstyper kan vokse gjennom foringen og skape vannlekkasje. Gress eller annen vegetasjon som kan forårsake lukt eller slimutvikling må fjernes fra det valgte stedet.
- Den valgte posisjonen må være langt fra inngangen til huset. Ikke plasser utstyr eller andre møbler rundt bassenget. Vannet som kommer ut av bassenget under bruk eller på grunn av funksjonsfeil kan skade møbler inne i huset eller rundt bassenget.
- Det er viktig å plassere bassenget vekk fra gjenstander barn kan bruke for å klatre ned i bassenget.

- Plasser bassenget nær et tilstrekkelig dreneringssystem for å håndtere overløp eller for å tømme bassenget. Sørg for at bassensiden med vanninntak A og uttak B er vendt mot strømkilden, der filtreringssystemet kobles til.
- Det valgte stedet må ikke ha luftledninger eller trær. Pass på at stedet ikke inneholder underjordiske nytterør, ledninger eller kabler av noe slag.

Foreslåtte overflater: gress, mark, betong og alle andre overflater som respekterer oppstillingsforholdene ovenfor.

Overflater som skal unngås: slam, sand, grus, dekk, balkong, innkjørsel, plattform, myk/løs jord eller annen overflate som ikke oppfyller oppstillingsvilkårene ovenfor.

Følg de viktige instruksjonene ovenfor for å velge riktig overflate og plassering for å sette opp bassenget.

MERK: Hvis deler blir skadet fordi oppstillingsoverflaten og plasseringen ikke overholder disse instruksjonene, vil det ikke anses som produsentfeil og vil ugyldiggjøre garantien og eventuelle servicekrav. Det er eiers ansvar å sikre at stedet til enhver tid oppfyller kravene.

Ytterligere retningslinjer:

Kontroller med ditt lokale bystyre for vedtekter relatert til gjerder, barrierer, belysning og sikkerhetskrav, og sørg for at du overholder alle lover.

Hvis en pumpe og/eller stige er inkludert i settet, se bruksanvisningen til pumpen og/eller stigen for sikkerhetsinstruksjoner og installasjon. Stigen må passe til bassengstørrelsen.

Hvis du må endre plassering under oppstilling, løft foringen for å flytte den; ikke dra den på bakken. Friksjonen mellom PVC-materialet og bakken kan skade bassengduken.

Nyttige installasjonstips:

Vi anbefaler på det sterkeste å åpne pakken og montere bassenget når omgivelsestemperaturen er over 15 °C/59 °F. PVC-materialet til bassengduken vil være mer fleksibelt og lettere å montere i dette miljøet.

Vi foreslår at du kjøper en bassengstige (hvis settet ikke inkluderer en) og klargjør den før du setter opp bassenget, da det vil hjelpe når du trenger å komme inn i det.

INSTALLASJONSINSTRUKSJONER

For installasjonsinstruksjoner, følg illustrasjonene bakerst i håndboken. Tegninger er kun for illustrasjonsformål. De viser ikke nødvendigvis det faktiske produktet. Ikke i målestokk.

Bestway er ikke ansvarlig for skader på bassenget på grunn av feilhåndtering eller manglende overholdelse av disse instruksjonene.

MERK: Monteringen må være i samsvar med myndighetenes forskrifter, og kan kreve tillatelse for bygg, VVS, reguleringsplaner, osv.

Før du begynner å montere bassenget, må du montere stigen fullstendig. Hvis en ikke er inkludert i settet, anbefaler vi på det sterkeste at du kjøper en, da den vil være nyttig når du trenger å komme deg ned i bassenget. Vi anbefaler også å bruke arbeidshansker under installasjon av bassenget.

MERK: Installasjonstrinnene som er skissert i håndboken gjelder for alle oppførte størrelser med unntak av et bestemt trinn som spesifiserer noe annet. Kombinasjonene og mengden av deler som trengs kan variere basert på størrelsen på bassenget ditt.

Installasjonen tar ca. 2-2.5 minutter med 2-3 personer, unntatt eventuelle preparater eller vannfylling (se pakken for spesifikk informasjon om din kjøpte vare).

- Vær oppmerksom på at monteringsstidene kan variere basert på bassengstørrelse og individuell erfaring. På grunn av kompleksiteten i konstruksjonen anbefales det å kontakte et profesjonelt firma for å sette opp bassenget.

Hjelpsomme tips:

VIKTIG: Disse merknadene gir ytterligere detaljer for flere av oppsettstrinnene. Husk å gå tilbake til disse når du monterer bassenget ditt.

Steg 1: Legg ut **Bakkeklut (A)** i det valgte området.

Trinn 3: Klipp av oppsamlingsbåndene og utvid det første laget av det opprullede materialet **Stålvegg (Ø)**.

MERK: Før du klipper av båndene, hold godt fast i den ytre enden av **Stålvegg (Ø)** for å hindre at den ruller seg ut raskt eller forårsaker problemer for menneskene rundt deg.

Trinn 4: Fjern stangen fra **Stålvegg (Ø)**, vist i figur 4.1. Plasser den nederste kanten av **Stålvegg (Ø)** inne i **Bunnskinner i PVC (B)**, vist i figur 4.2, med start fra den første **Bunnplastkontakt (C)** og arbeid deg rundt den sirkulære rammen.

VIKTIG: I løpet av dette trinnet, **Stålvegg (Ø)** må løftes forsiktig og plasseres inni **Bunnskinner i PVC (B)** uten å påføre noe vertikalt trykk, da dette kan forårsake permanent deformasjon av **Stålvegg (Ø)**.

Trinn 6: Juster de to sidene av **Stålvegg (Ø)** i henhold til illustrasjonen, og sett deretter stangen inn i veggfugene. Fullfør plasseringen av **Stålvegg (Ø)** inn i den siste **Bunnplastkontakt (C)**. Sørg for at veggfugene er på linje med midten av **Bunnplastkontakt (C)** og stangen er helt satt inn i bunnstykket med håndtaket på utsiden av vegg.

Trinn 7: For å beskytte **Bassengforing (H)**, bruk **Selvklebende tape (F)** langs leddene i **Stålvegg (Ø)** fra innsiden av bassenget, som vist i figur 7.1. Plasser én **Øverste PVC-skinne (J)** på stålveggens skjøter for å hindre at veggen bøyer seg under de følgende trinnene, som vist i figur 7.2.

Trinn 10: Plasser **Bassengforing (H)** på den øvre kanten av **Stålvegg (Ø)** og sørg for at den overlapper utsiden av veggen med omtrent 8 cm (3,15 tommer). Det er en kantlinje på **Bassengforing (H)** til din referanse. Fiks midlertidig **Bassengforing (H)** til **Stålvegg (Ø)** ved hjelp av **Klips (I)**, som vist i figur 10.1. Når plasseringen av foringen er nesten fullført, fjern **Øverste PVC-skinne (J)** som ble plassert på stålveggskjøtene i trinn 7.

Trinn 16: Brett inn foringen på bunnen for å redusere størrelsen på bassenget og skape ekstra press på sømmene, noe som reduserer levetiden. Før du fyller bassenget med vann, må du sørge for at **Bunnskinner i PVC (B)** er riktig installert som vist på figuren ovenfor. Når bassenget er fylt med nok vann til å dekke 2/3 av bassengbunnen, glatt forsiktig ut bunnen for å fjerne alle folder. Vi anbefaler å starte i midten av bassenget og fortsette utover. Du kan fortsette å fylle bassenget når gulvet er glatt og uten folder.

VIKTIG: Ikke tilsett for mye vann når du fjerner foldene. Hvis det er for mye vann, vil den overdrevne vekten hindre foringen i å bevege seg.

Trinn 17: Fortsett å fylle bassenget med vann opptil 6 cm (2,4 tommer) under hullet i **Stålvegg (Ø)**.

VIKTIG: For å utføre dette neste trinnet riktig, må bassenget fylles med vann til nivået som er angitt i **Trinn 17**.

Trinn 18: Skjær foringen ved å følge disse instruksjonene. Det vil ikke skape noen problemer med vannlekkasje. Når tilkoblingsventilen er installert, skaper foringen rundt hullet en ekstra tetning og forhindrer vannlekkasje.

- Skru av giret fra **Innløpsfilter for basseng (T)**.
- Sett inn den minste enden av **Innløpsfilter for basseng (T)** inn i hullet i **Stålvegg (Ø)** fra innsiden av bassenget. Innlegget vil stikke ut med minst 2 cm (0,8 tommer), der du kan klippe innlegget rundt kanten av den mindre enden av **Innløpsfilter for basseng (T)**.

Fylle vann i bassenget:

OBS!:

Ikke la bassenget være uten tilsyn mens du fyller det med vann.

Overvåk bassenget kontinuerlig for å sikre at det fylles riktig.

Det anbefales sterkt å bruke vann fra springen til fylling for å minimere uønsket innhold, som mineraler. Ikke bruk sjøvann. Fyll bassenget med vann etter at alle monteringsstrinn er fullført og til vannet når sveiselinjen, som tilsvarer 90 % av full kapasitet. Ikke overfyll da dette kan føre til at bassenget kollapser. Ved kraftig nedbør anbefaler vi på det sterkeste å redusere vannstanden for å holde den på 90 % kapasitet og unngå overløp av vann.

- **VIKTIG:** Når bassenget er 90 % fullt, sjekk at avstanden mellom vannoverflaten og toppen av skinnene er den samme rundt hele. Hvis den er ulik, betyr det at overflaten ikke er jevn, og vi anbefaler på det sterkeste å tømme vannet og justere valgt plassering. Forsøk aldri å flytte bassenget når det fortsatt har vann i seg.
- **VIKTIG:** Å holde bassenget fullt av vann på ujevnt underlag kan føre til at sveisepunkt sprekker og/eller bassenget kollapser, noe som kan forårsake alvorlig personskade og/eller skade på eiendom. Bassenget ditt kan inneholde mye press. Hvis bassenget har en bule eller ujevn side, kan sidene sprekke, plutselig slippe ut vann og forårsake alvorlig personskade og/eller skade på eiendom. Når bassenget er 90 % fullt, sjekk bassenget for eventuelle lekkasjer ved ventiler eller sømmer og for tydelig vanntap. Ikke tilsett noen kjemikalier i vannet før dette er gjort.

VEDLIKEHOLDSINSTRUKSJONER

Det er nødvendig å holde bassengvannet rent og kjemisk balansert. Kun bruk av filtreringssystemet og rengjøring av filterpatronen er ikke nok for riktig vedlikehold av vannet. Det er viktig å prioritere vedlikeholdet og helsen til bassengvannet. Hvis du ikke følger disse retningslinjene, kan din og din families helse være i fare.

Vannvedlikehold:

Vi anbefaler at du bruker bassengkjemikalier for å opprettholde vannkjemien og klor eller bromtabletter (ikke bruk granulat) med en kjemisk beholder. Kjemikalievedlikeholdet med kjemiske tabletter skal utføres med kjemikaliedispenser eller kjemikaliefloater. Ikke kast kjemiske produkter direkte i vannet. Kjemikalier vil legge seg på bunnen av bassenget og skade og misfarge foringen. I verste tilfelle vil det skade bassengdukens struktur. Bassengskade som følge av misbruk, antall brukere og generell feilhåndtering av bassengvann dekkes ikke av garantien. Vannkvalitet er direkte relatert til bruksfrekvens, antall brukere og generelt vedlikehold av bassenget. Vannet skal skiftes hver tredje dag hvis det ikke utføres kjemisk behandling med vannet.

Vi anbefaler at du tar en dusj før du bruker bassenget, siden kosmetiske produkter, kremer og andre rester på huden raskt kan forringe vannkvaliteten. Plasser en bøtte med vann ved siden av bassenget for å vaske brukernes føtter før de går i vannet. Bruk en bassengskimmer til overflaten og en støvsuger til bassengbunnen regelmessig for å unngå fast smuss. Hvis de ikke er inkludert i settet, kan du kjøpe dem ved å besøke nettsiden vår (www.bestwaycorp.com) eller ved å besøke nærmeste butikk for bassengtilbehør.

Kjemisk bruk:

Bassengsettet ditt inkluderer kanskje ikke en kjemisk beholder. I dette tilfellet kan du kjøpe en ved å besøke nettsiden vår (www.bestwaycorp.com) eller ved å besøke nærmeste butikk for bassengtilbehør. Fjern kjemikaliebeholderen når bassenget er i bruk. Etter å ha utført kjemisk vedlikehold og før bruk av bassenget må du bruke et testsett (ikke inkludert) for å teste vannkjemien.

Vi anbefaler å opprettholde den kjemiske vannbalansen som vist i tabellen.

Overskridelse av følgende parametere kan skade strukturen til foringen og skape en farlig situasjon for brukerne.

Ta kontakt med din lokale basseng- eller kjemikalieforsyningsforhandler for mer informasjon om kjemikalievedlikehold. Vær oppmerksom på kjemikalieprodusentens anvisninger.

TEST	IDEALVERDIER
Total alkalitet	80–120 ppm.
pH	7,4–7,6
Kalsiumhardhet	200–400 ppm
Cyanursyre	30–50 ppm
Tilgjengelig fri klor	2–4 ppm

Vinteriseringsinstruksjoner

Bassengets spesifikke struktur gjør at det kan holde seg oppe hele året uten å tømme bassengvannet helt. Sørg for at filtreringssystemet og annet bassengtilbehør er koblet fra bassenget. Bruk bassengtrekket gjennom hele vintersesongen for å forhindre at rusk faller ned i bassenget.

Når utetemperaturer er rundt 0 °C / 32 °F eller lavere, er det fare for at vannet fryser. Før du installerer bassengdekselet:

- Sørg for at vannivået er minst 10 cm (4") lavere enn bassengets A-innløpsventil. Hvis vannivået er over bassengets A-innløps- eller B-utløpsventil, kan vannet fryse inni, og uopprettelig skade foringen når isen utvider seg. Det vil ikke anses som en produksjonsfeil og vil ugyldiggjøre garantien og eventuelle servicekrav.
- Plasser en oppblåsbar gjenstand laget av kuldebestandig materiale, for eksempel en bassengpute (ikke inkludert), på overflaten av vannet for å kompensere for rommet mellom vannstanden og toppskinnene. Dette vil sikre at bassengdekselet støttes.

VIKTIGE TIPS:

Hvis det er is i bassengvannet, fjern det veldig forsiktig. De skarpe kantene på isen kan knekke og skade bassenget.

Hvis det regner, sjekk vannivået for å sikre at det er 10 cm (4") lavere enn bassengets A-innløpsventil, spesielt hvis utetemperaturer er rundt 0 °C / 32 °F eller lavere, og vannet kan fryse.

Tilbehørsinstruksjoner

Vi foreslår at du kjøper et bassengtrekk, hvis det ikke er inkludert en i settet, og dekker bassenget når det ikke er i bruk, for å unngå skade på toppskinnematerialet. Rengjør forsiktig eventuelt smuss fra toppskinnene med en ren klut.

Ved en eventuell lekkasje, lapp bassenget med den medfølgende undervanns-reparasjonslappen. Du finner instruksjonene i vanlige spørsmål i supportdelen av nettstedet vårt. (www.bestwaycorp.com/support).

Hvis en pumpe og/eller stige er inkludert i settet, se bruksanvisningen til pumpen og/eller stigen for sikkerhetsinstruksjoner og installasjon. Stigen må passe til bassengstørrelsen.

Hvis bassenget har en tilkoblingsventil for å feste tilbehør for bassengrengjøring, må du fjerne avfallssilen fra koblingen før tilbehøret festes.

DEMONTERING OG LAGRINGINSTRUKSJONER



Dreneringsinstruksjoner

For drenering, følg illustrasjonene bakerst i håndboken. Tegninger er kun for illustrasjonsformål. De viser ikke nødvendigvis det faktiske produktet. Ikke i målestokk.

Før du tømmer bassengvannet, sørg for at du tømmer vannet bort fra huset og gjenstander som er utsatt for vannskade. Sjekk lokale forskrifter for vedtak om drenering.

Vann kan tappes ned til omtrent 10 cm (4") over bassengbunnen, eller du kan stoppe tømningen av bassenget ved å løfte slangen opp av vannet.

Hvis du planlegger å ta ned bassenget for langtidslagring, kan de resterende 10 cm (4") med vann tømmes ut etter at bassenget er demontert (følg motsatt veiledning av installasjonsinstruksjonene).

Nyttige tips: Disse bassengene er ment å stå oppe året rundt, uten å bli fullstendig tømt. Hvis du tømmer for kaldere temperaturer, se vinterklargjøringsinstruksjonene for hvor mye vann som skal fjernes fra bassenget.

Rengjøringsinstruksjoner

1. Skyll bassengkanten med vann fra springen for å fjerne rester etter kjemikalier eller rusk.
2. La den flate bassengduken ligge i solen til den er helt tørr.
3. For å fjerne det gjenværende vannet helt, tørk av bassenget med en tørr klut.

OPPBEVARINGSINSTRUKSJONER

Fjern alt tilbehør. Pass på at bassenget og tilbehøret er helt rent og tørt før lagring. Hvis bassenget ikke er helt tørt, kan det oppstå mugg og skade bassenget under lagringsperioden.

Når bassenget er helt tørt, dryss med talkum for å forhindre at bassengduken klitrer seg sammen.

Brett bassenget kun hvis omgivelsestemperaturen er over 15 °C/59 °F. Oppbevar bassenget på et tørt sted med en moderat temperatur mellom 15 °C/59 °F og 38 °C/100 °F og oppbevar bassengduken og alt tilbehør i en pappepose for bedre å beskytte PVC-materialet i vinterperioden.

GARANTIBETINGELSER

For kundestøtte og produktregistrering, gå til bestwaycorp.com/support.

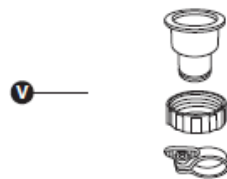
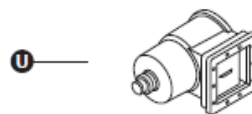
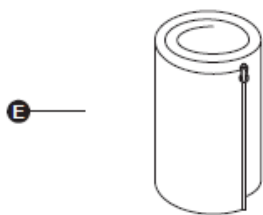
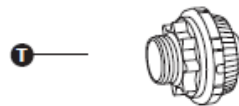
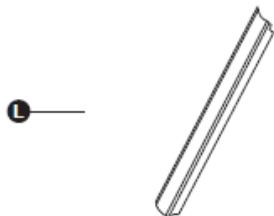

Hydrium™	3,05 m x 1,22 m (10' x 48")	3,66 m x 1,22 m (12' x 48")	4,57 m x 1,22 m (15' x 48")	4,88 m x 1,32 m (16' x 52")	5,49 m x 1,32 m (18' x 52")
	56566 / 56567	56574	56384	561CU	561CS
A	x1	x1	x1	x1	x1
B	x8	x8	x10	x11	x12
C	x8	x8	x10	x11	x12
E	x1	x1	x1	x1	x1
F	x1	x1	x1	x1	x1

G	x8	x8	x10	x11	x12
H	x1	x1	x1	x1	x1
I	x20	x20	x20	x30	x30
J	x8	x8	x10	x11	x12
L	x8	x8	x10	x11	x12
M	x8	x8	x10	x11	x12
N	x48	x48	x60	x66	x72
O	x32	x32	x40	x44	x48
P	x8	x8	x10	x11	x12
R	x8	x8	x10	x11	x12
S	x1	x1	x1	x1	x1
T	x1	x1	x1	x1	x1
U	x1	x1	x1	x1	x1
V	x2	x2	x2	x2	x2
W	x1	x1	x1	x1	x1
X	x4	x4	x4	x4	x4
Y	x24	x24	x30	x33	x36

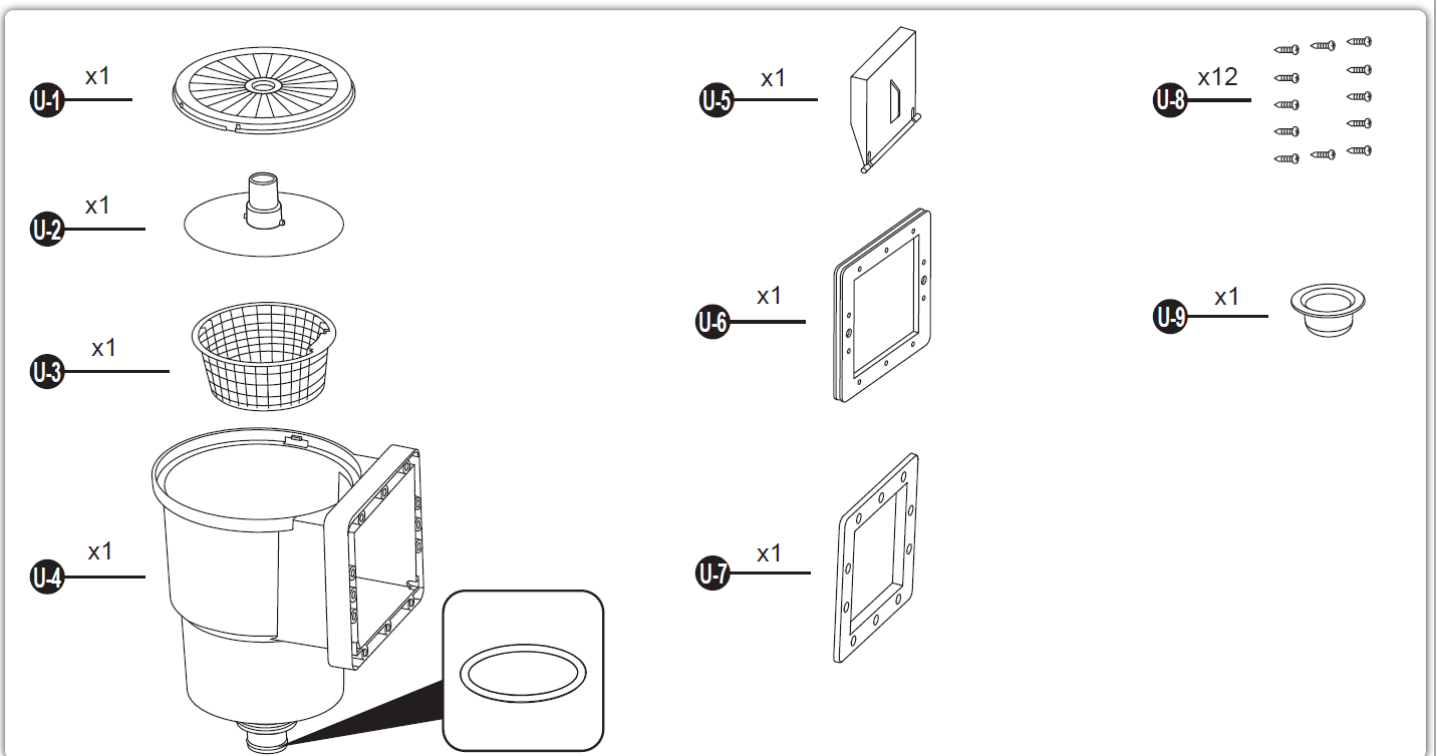

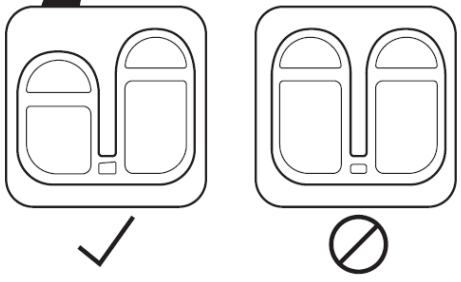
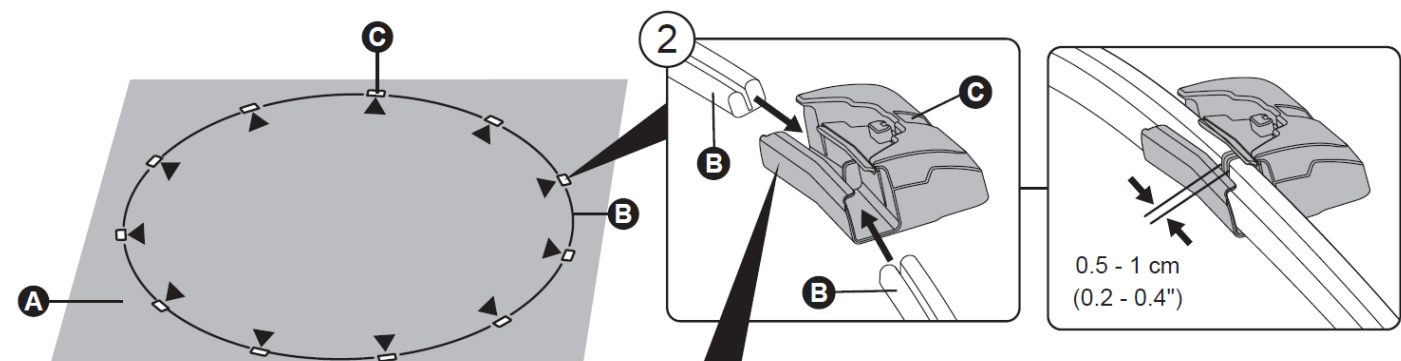
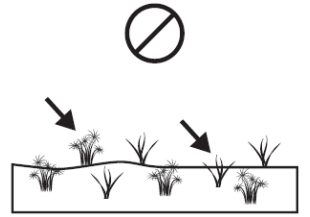
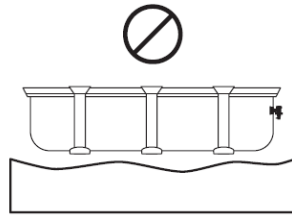
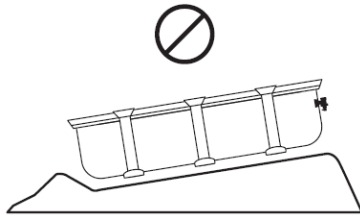
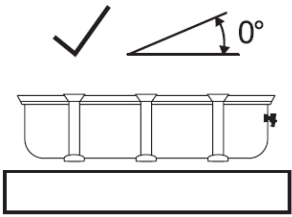

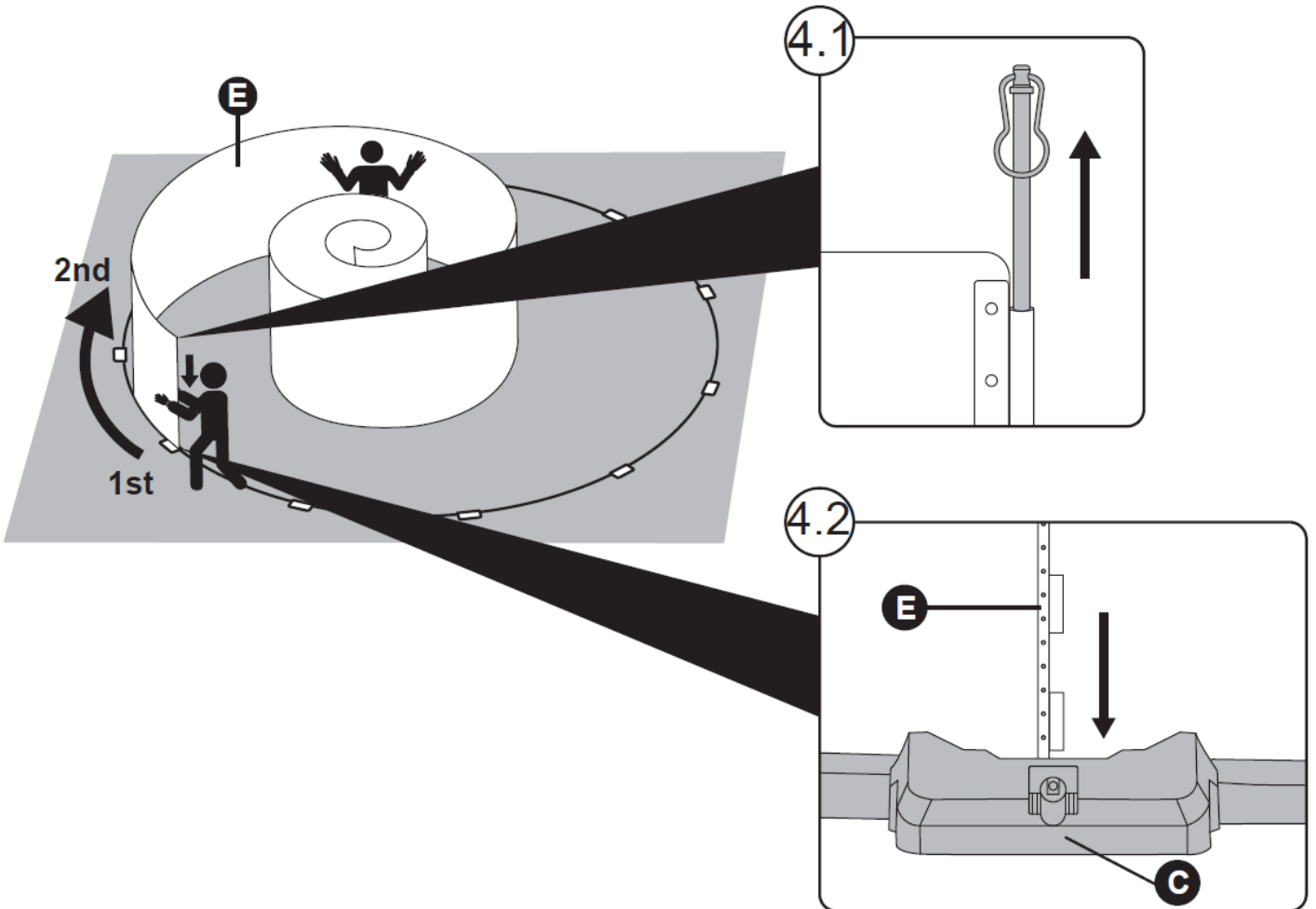
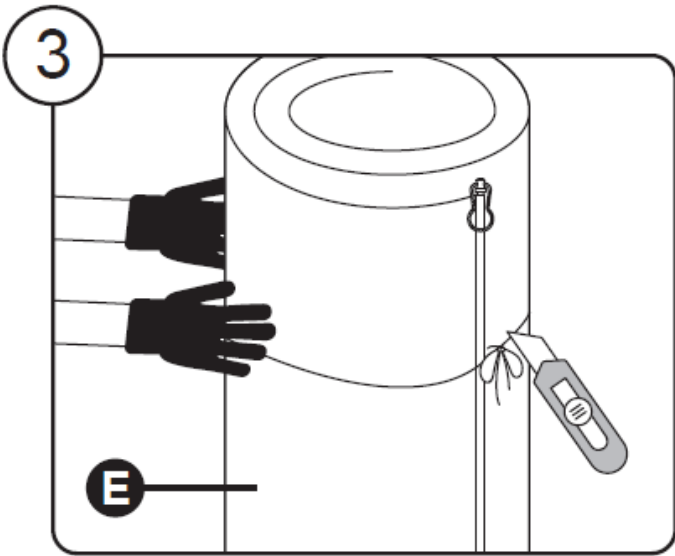

5

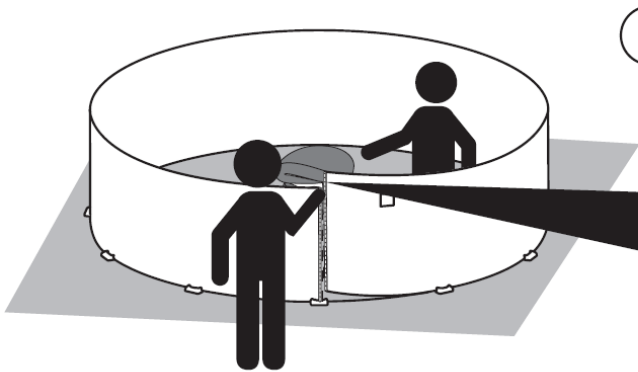
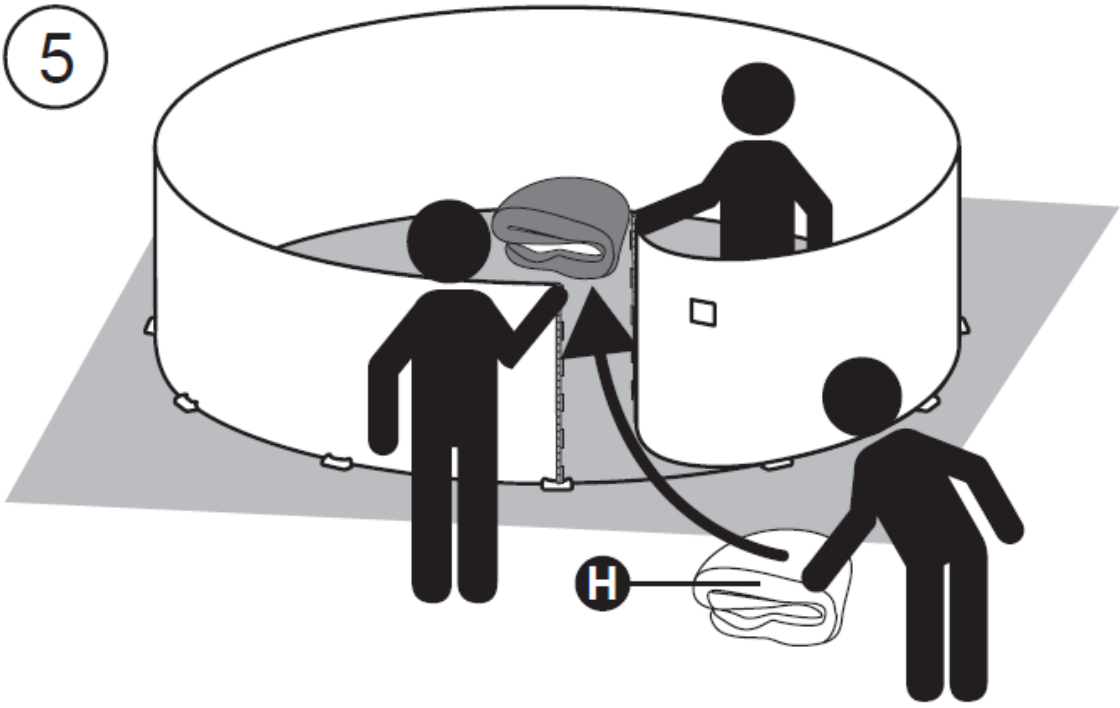

6

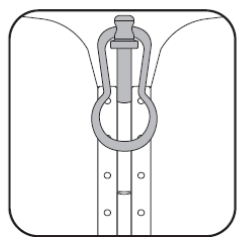
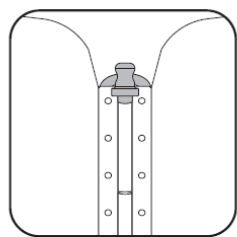
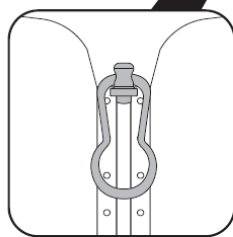
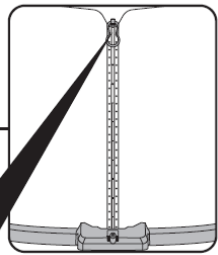
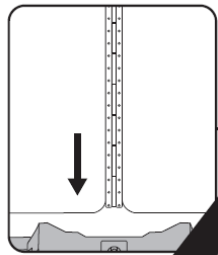
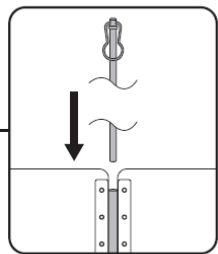
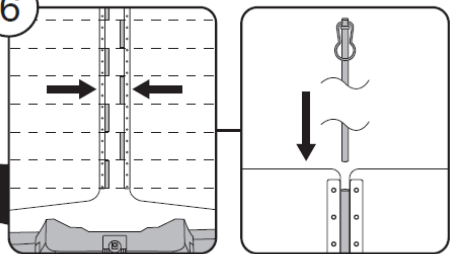

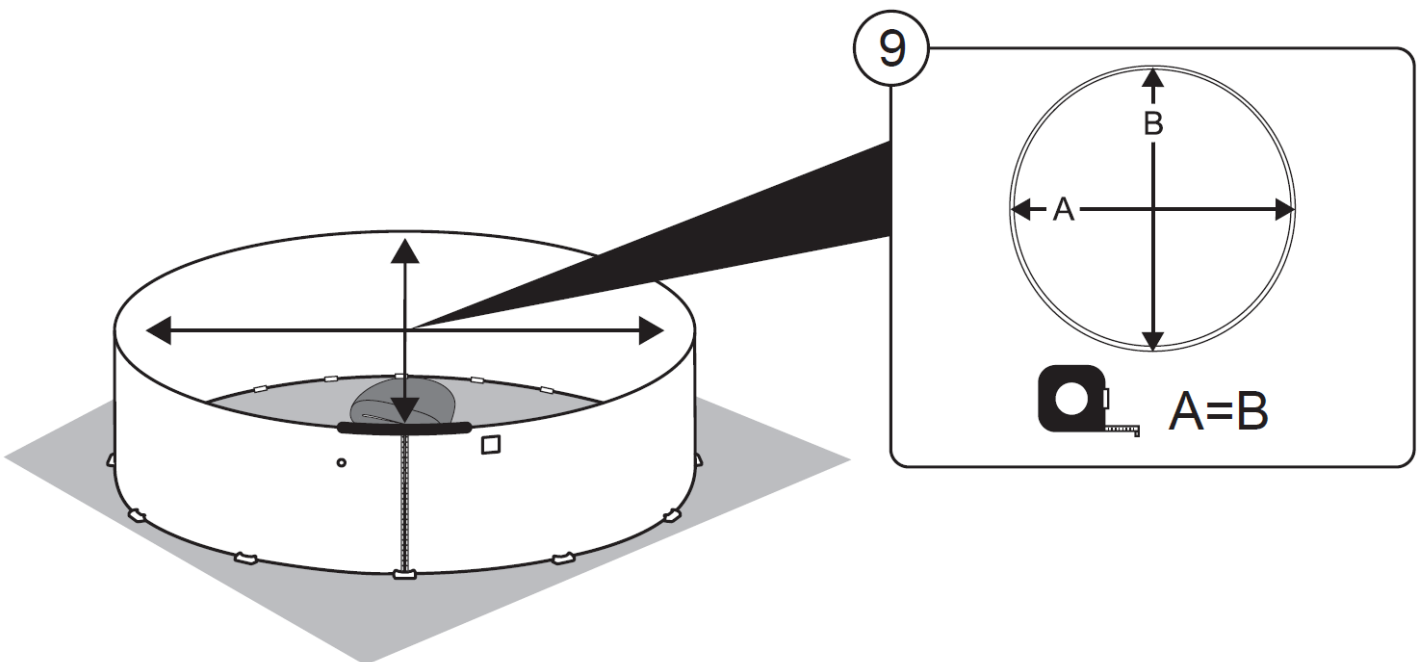
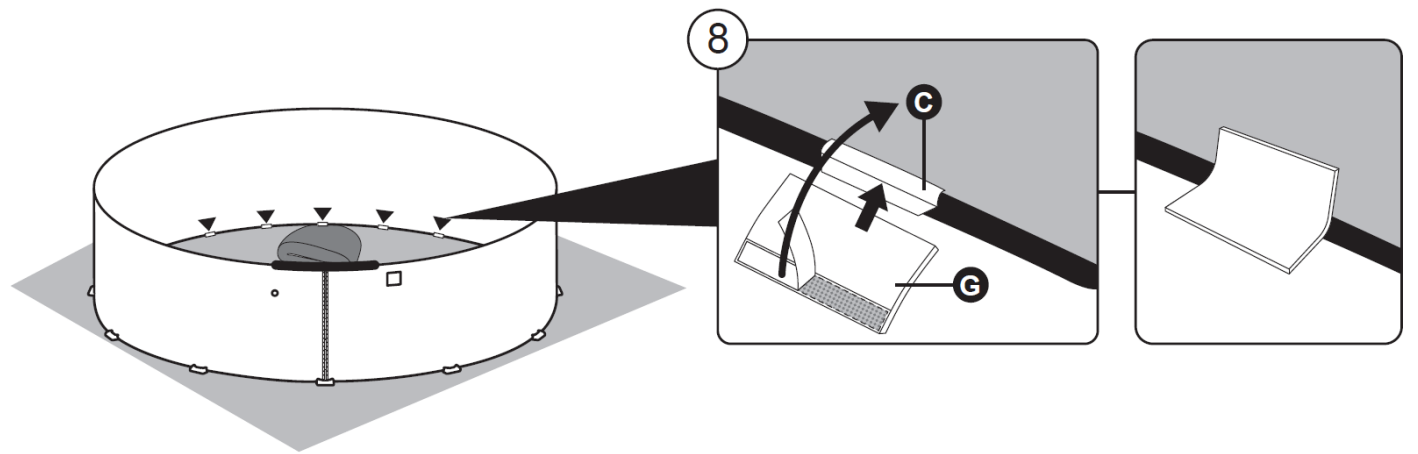
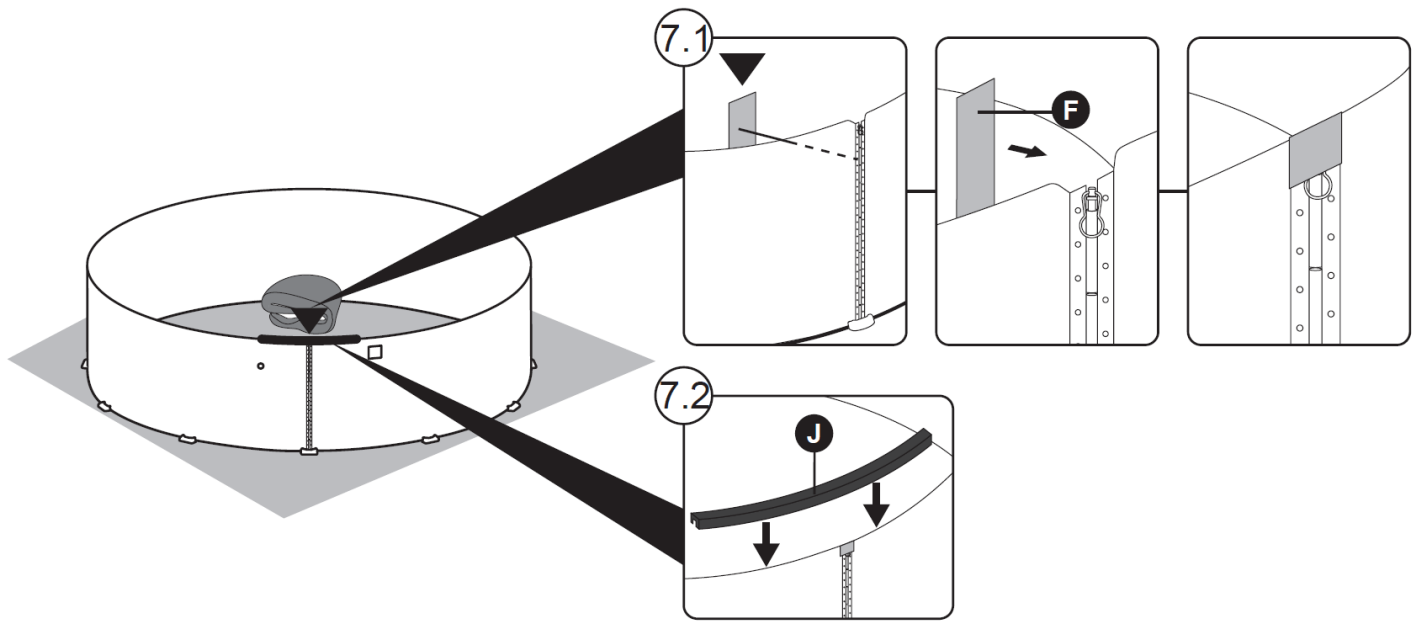

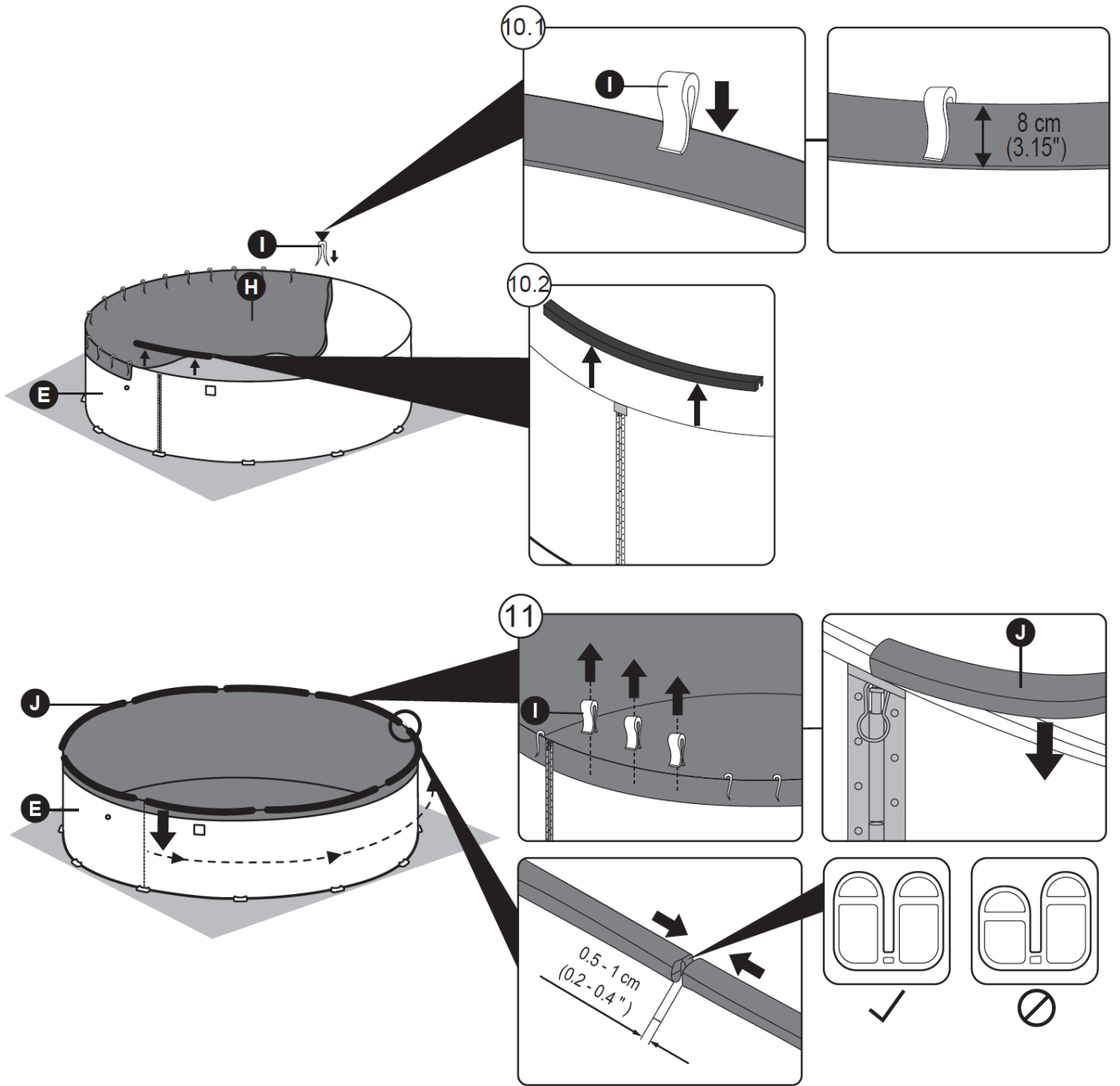

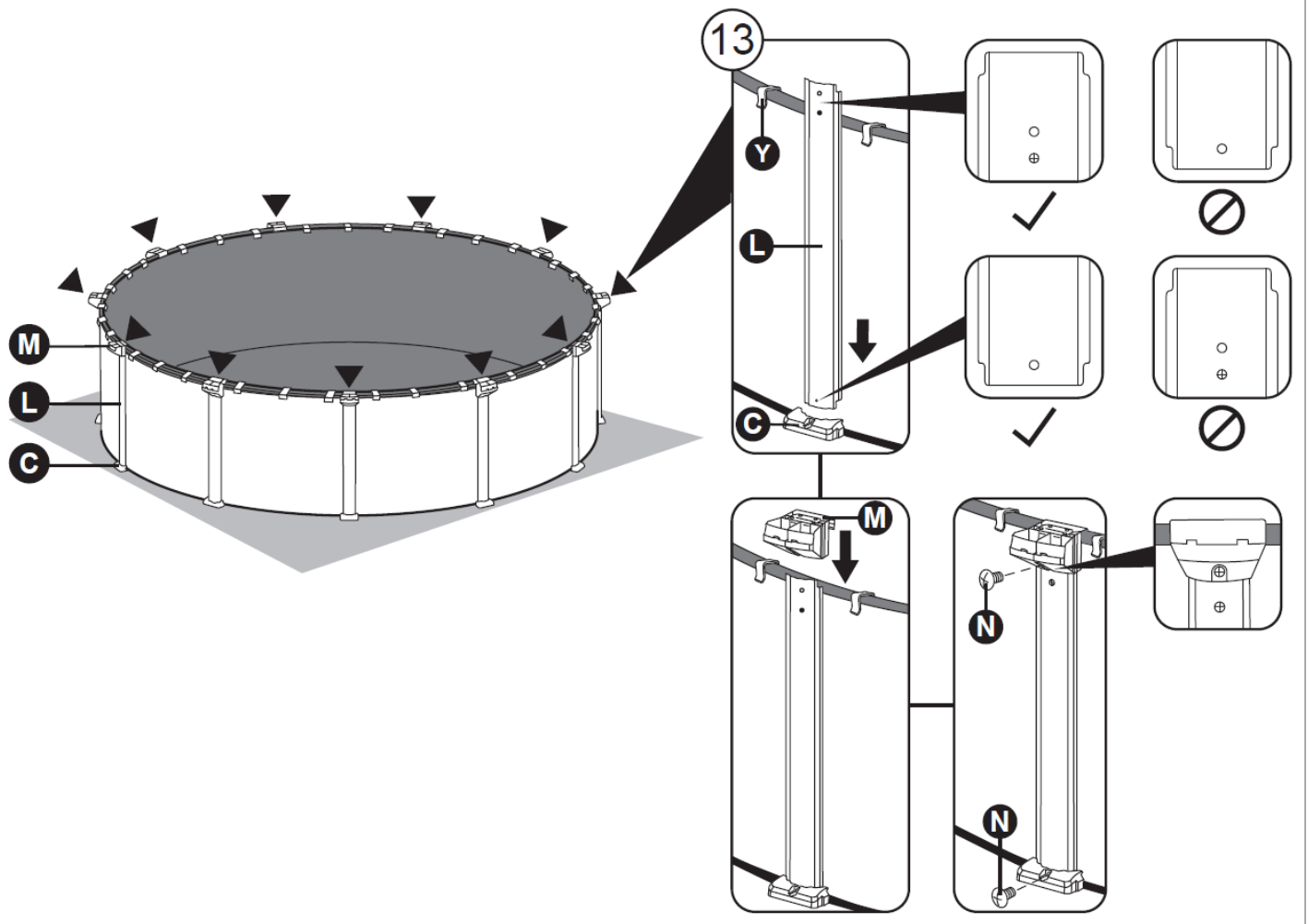
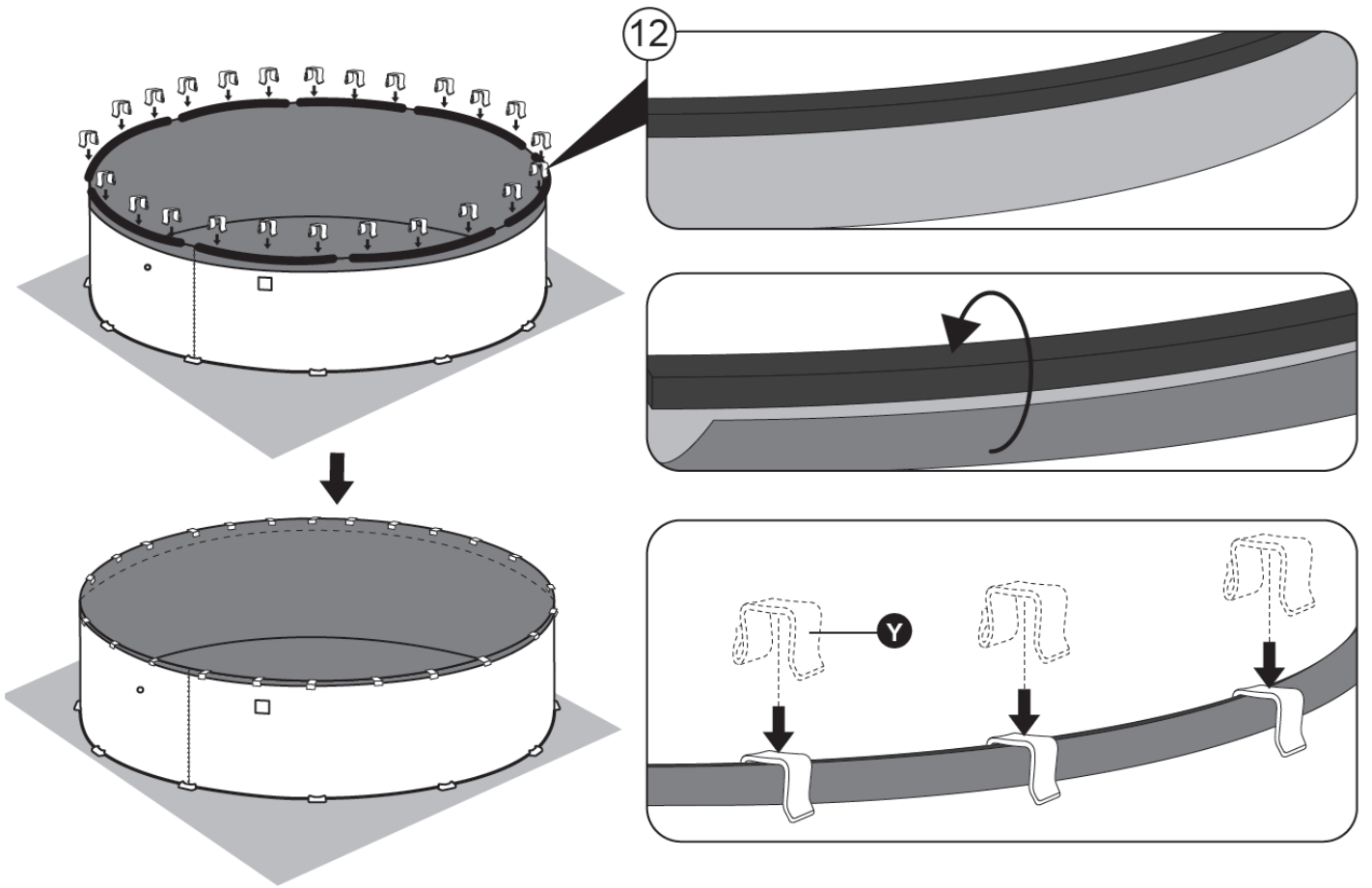

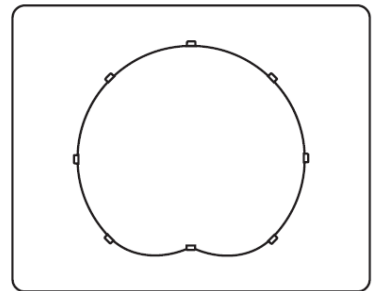
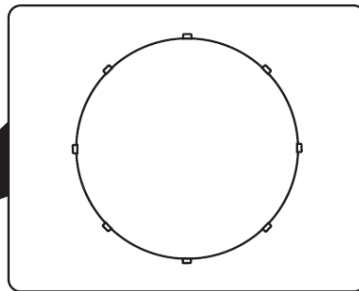
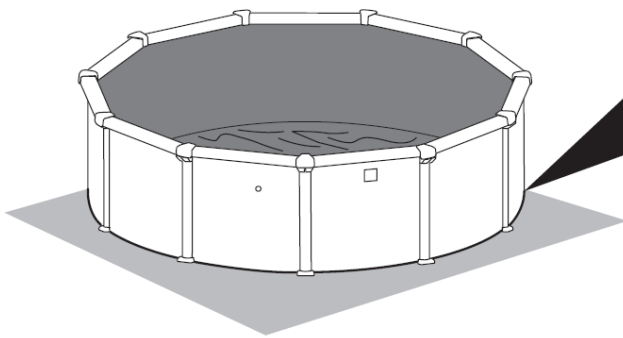
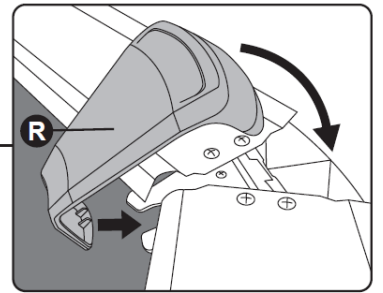
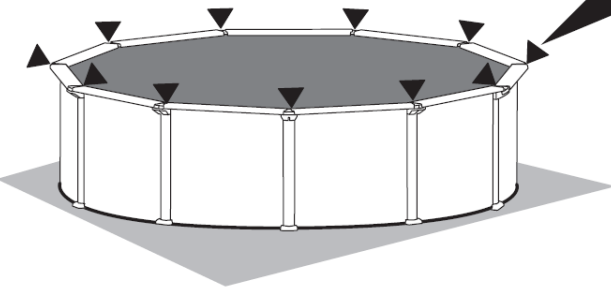
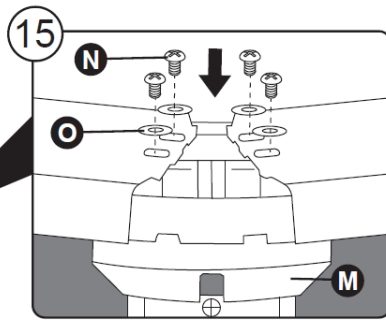
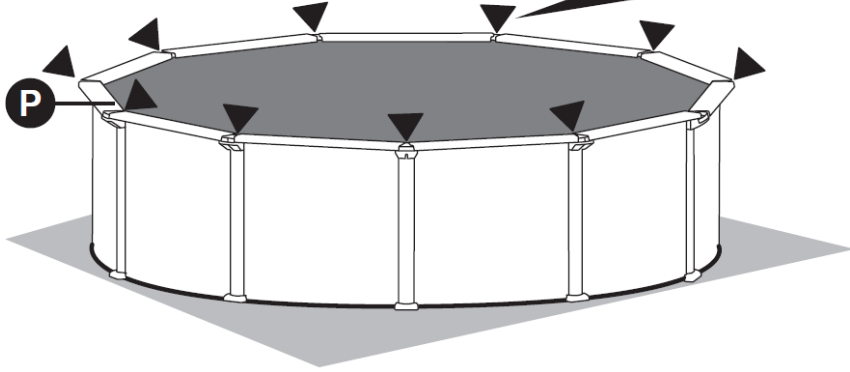
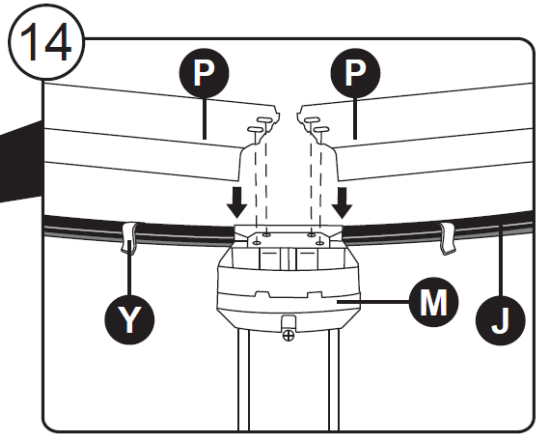

16

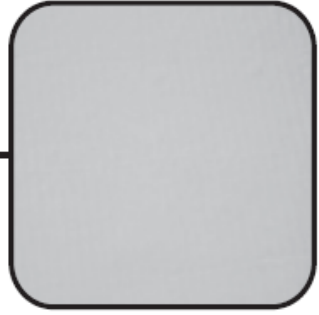
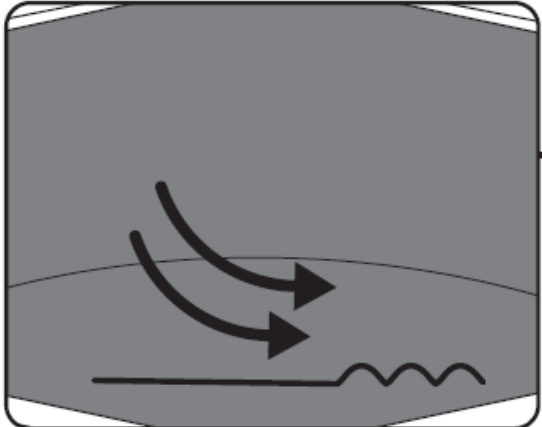
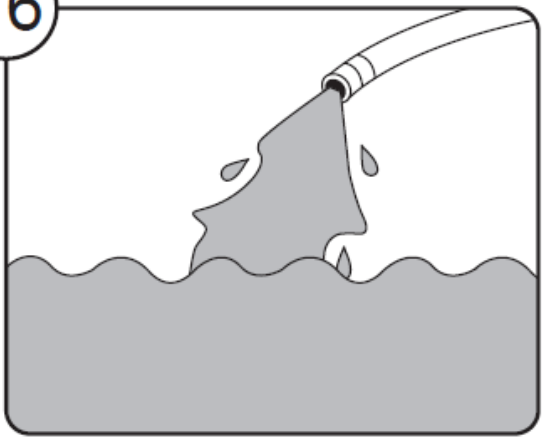

17

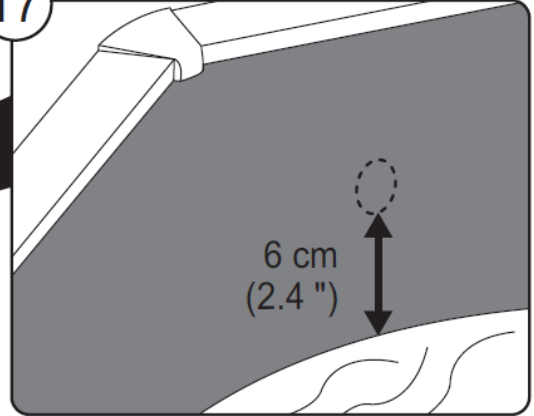
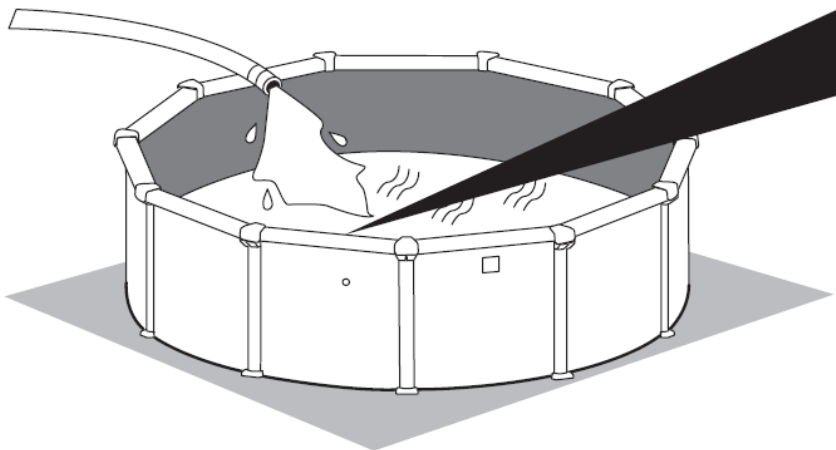

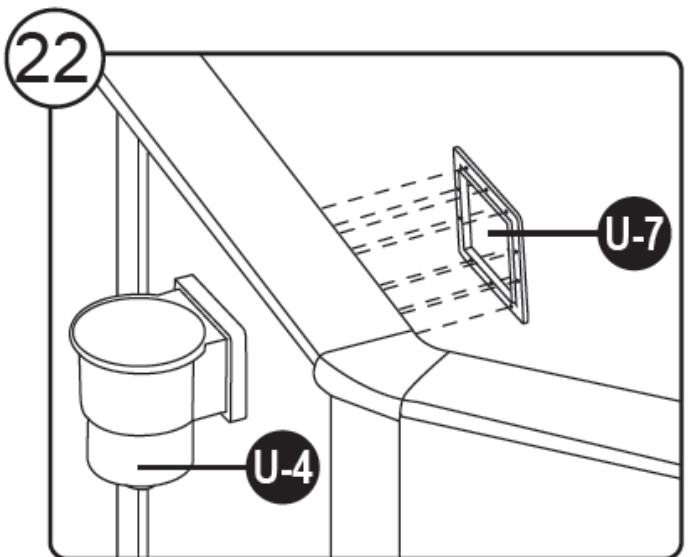
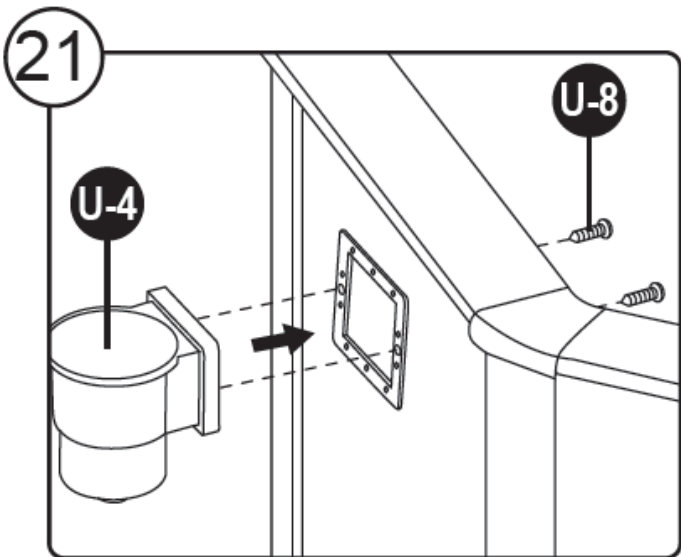
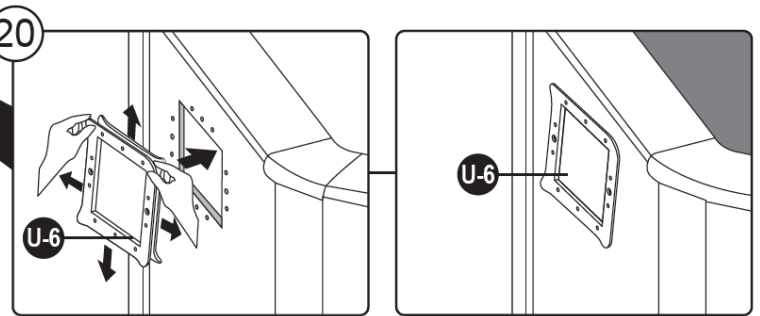
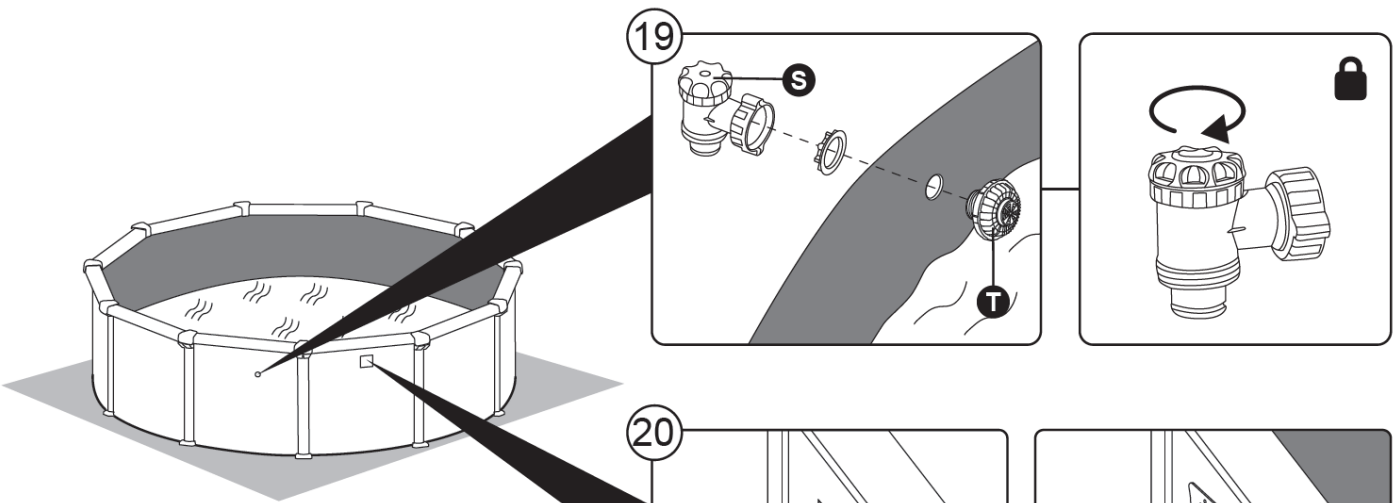
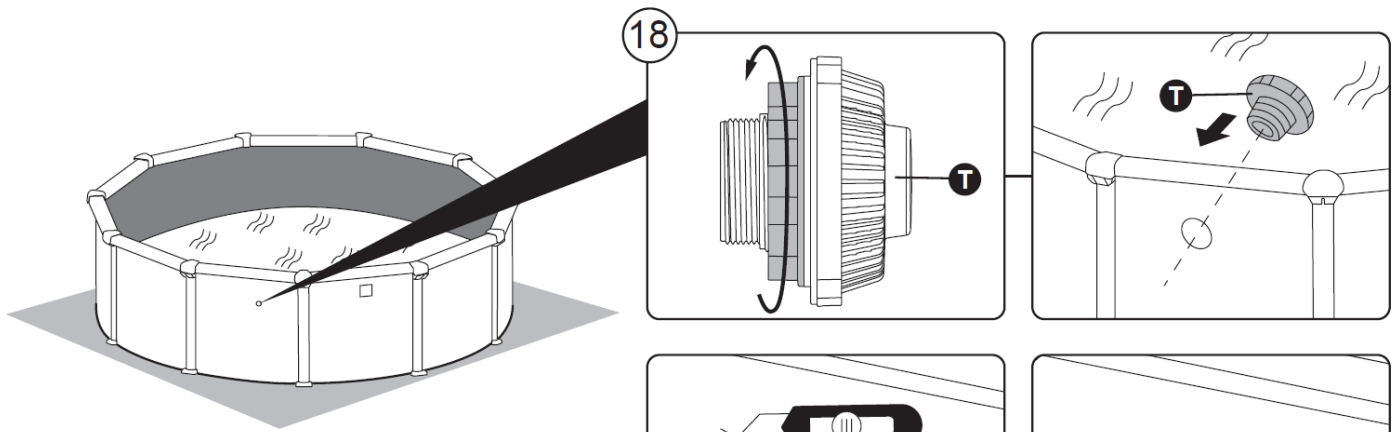

23

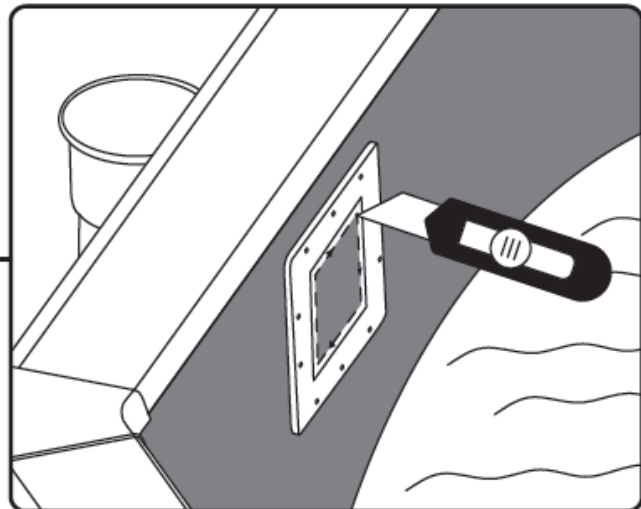
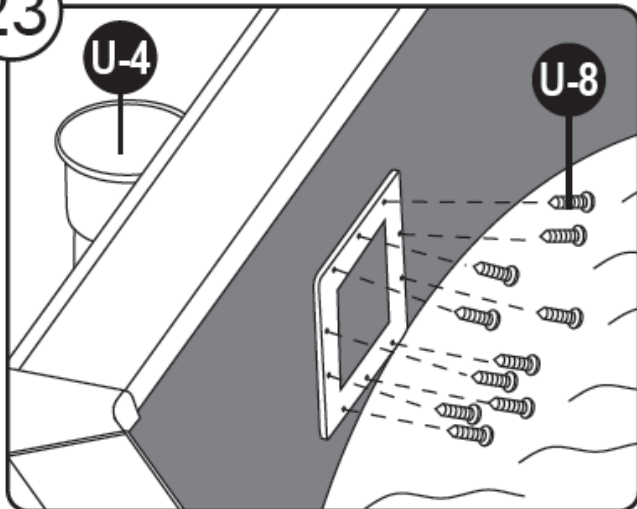

24

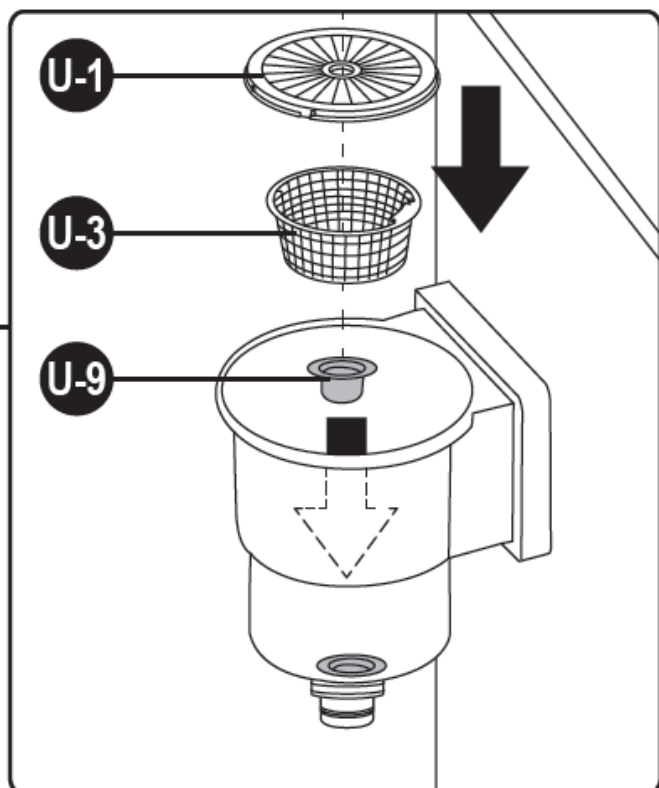
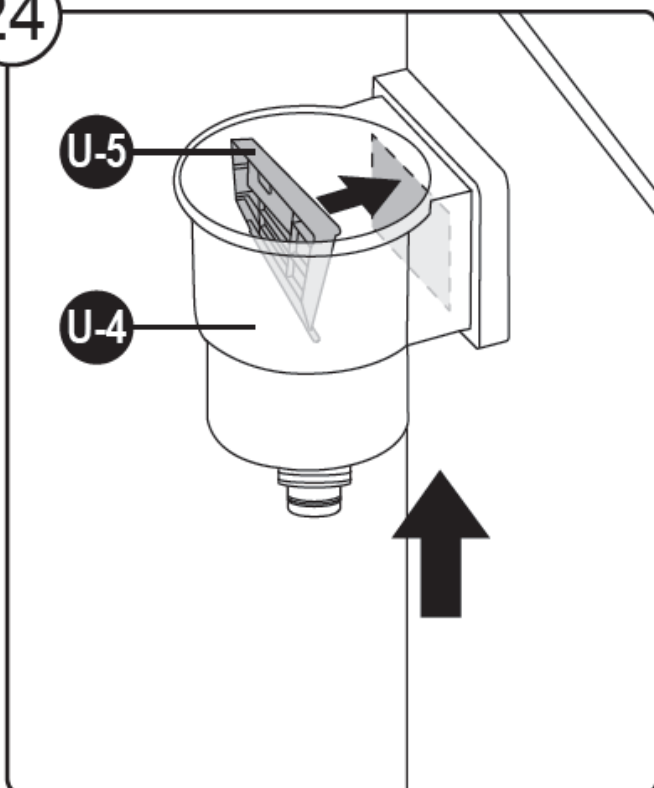

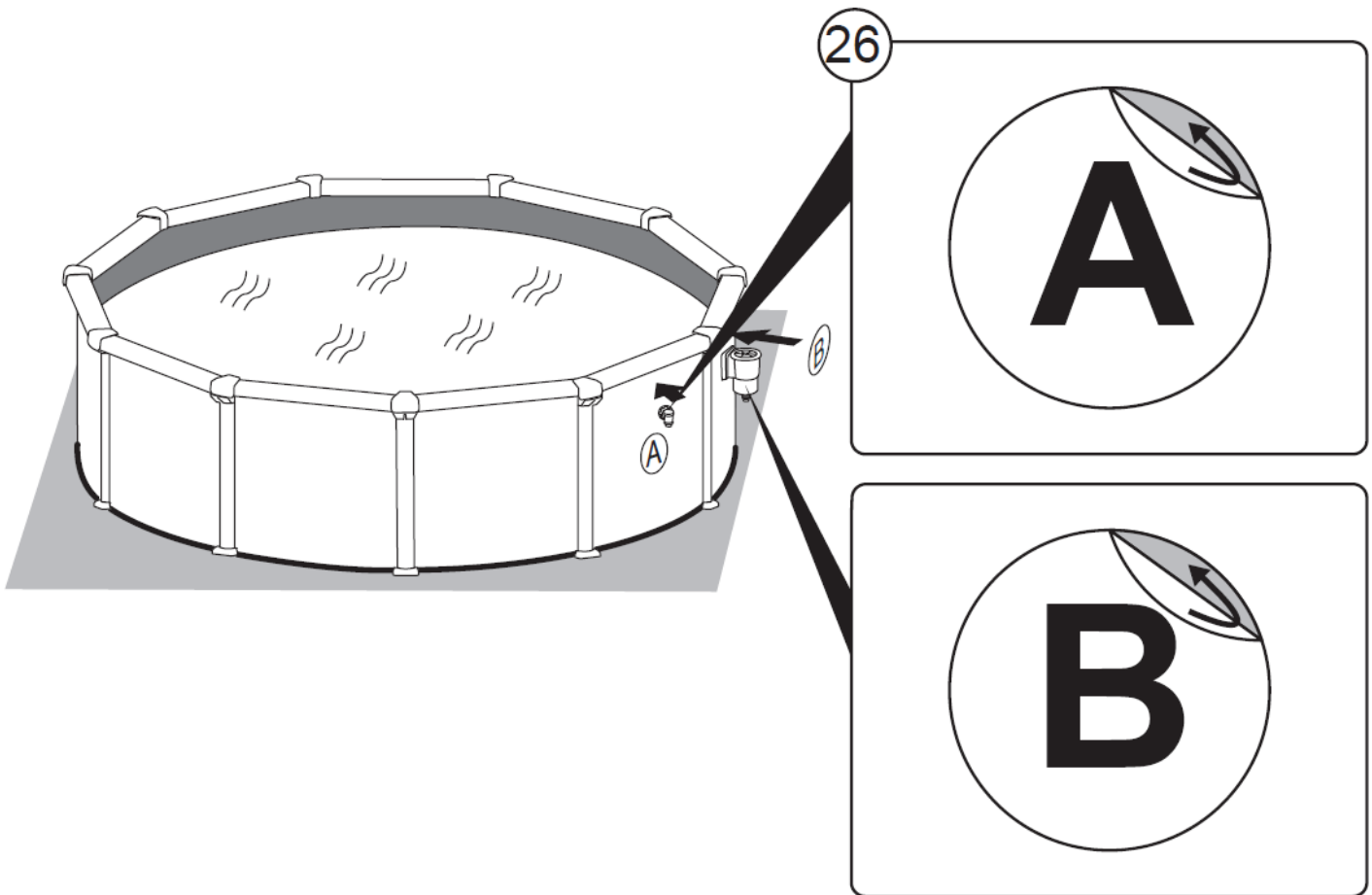
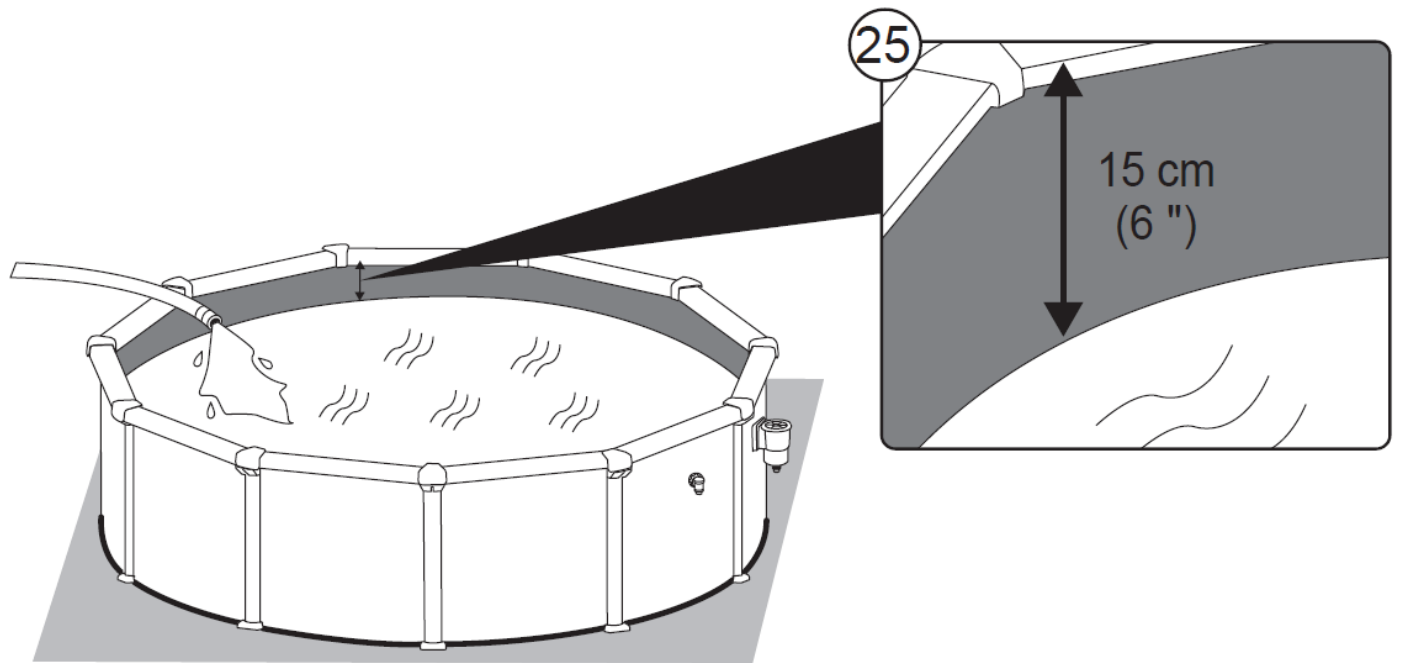

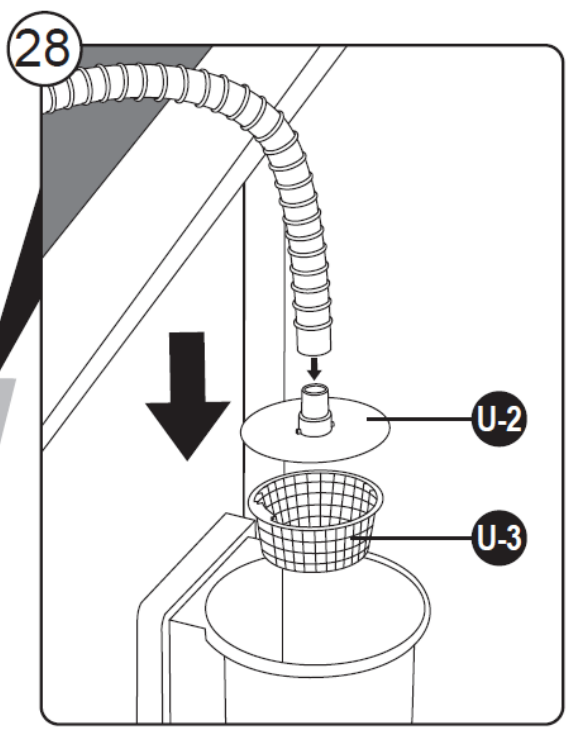
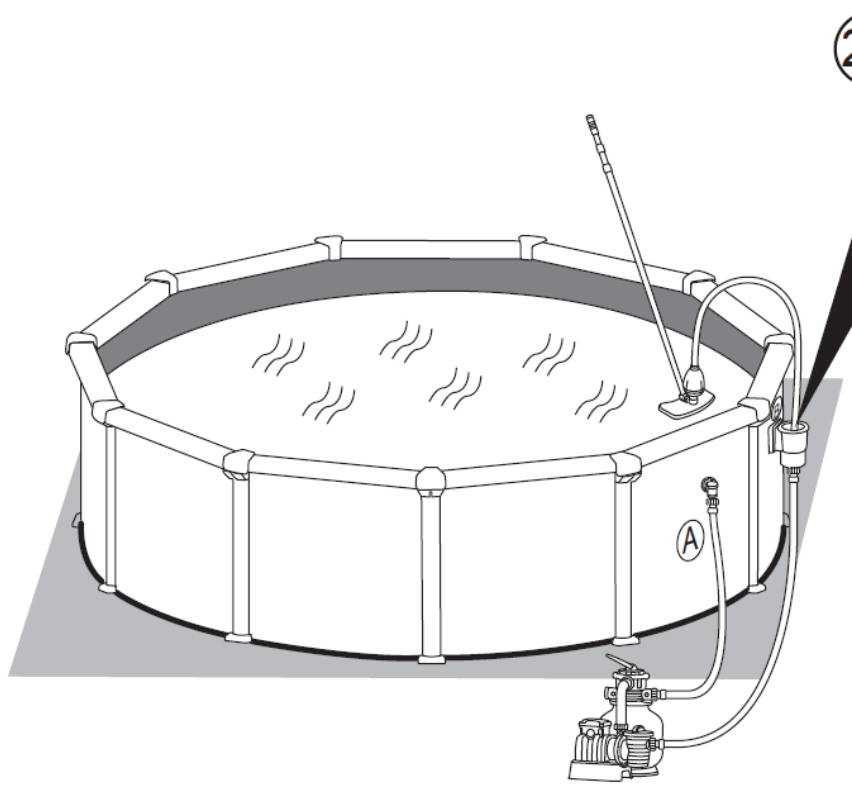
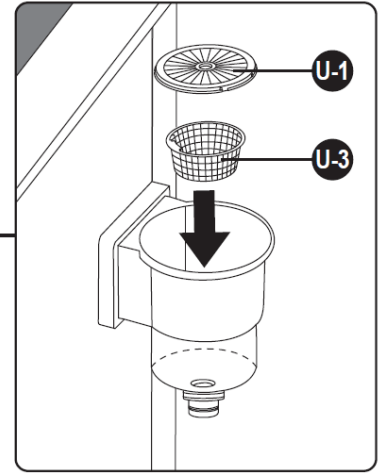
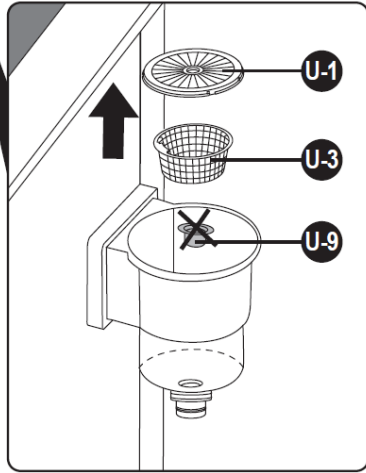
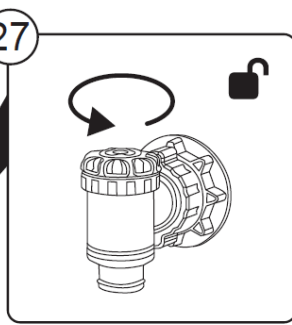
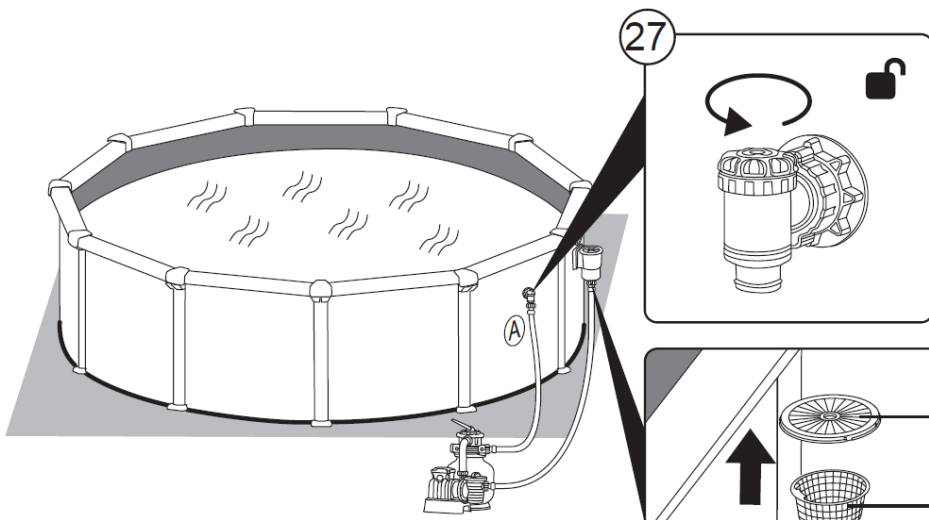

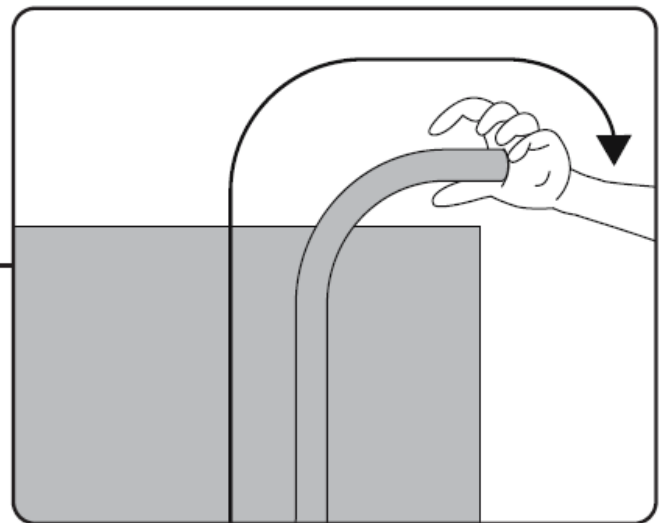
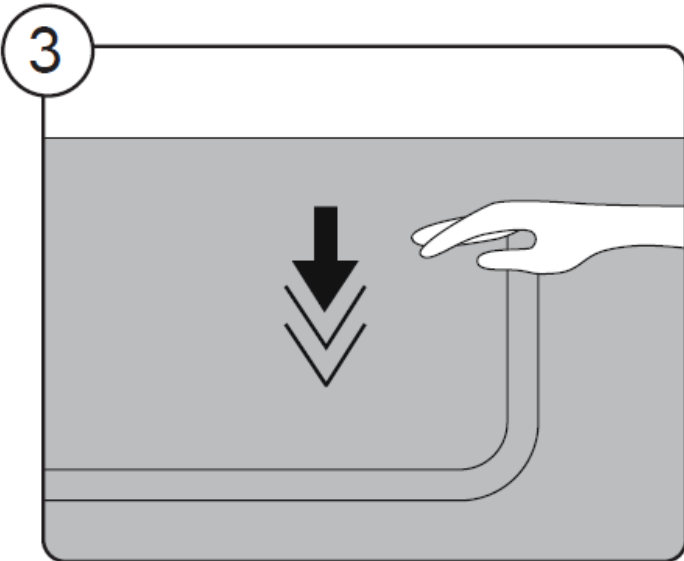
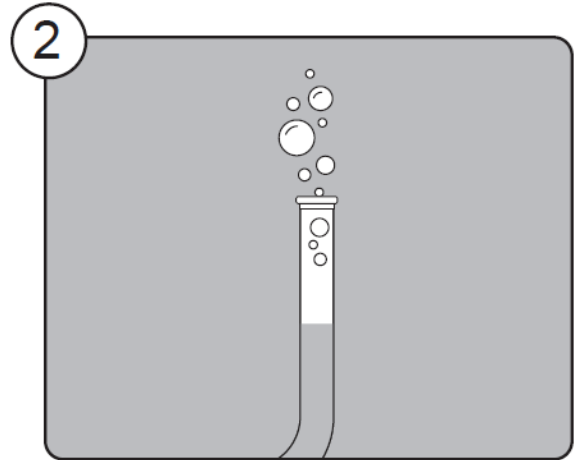
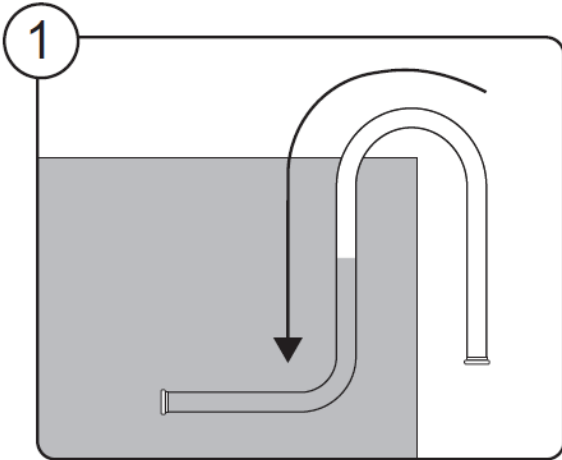
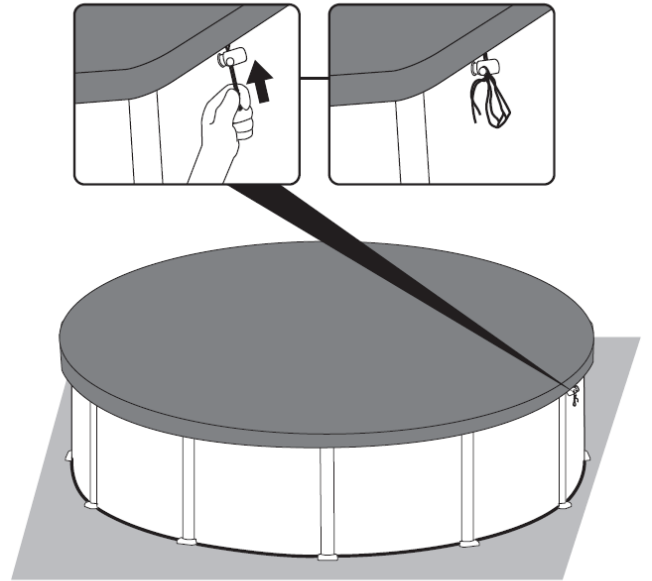
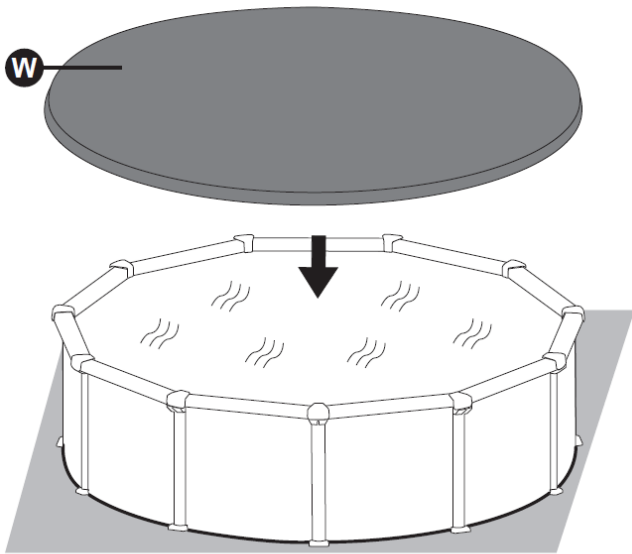

4

