

**EN INDUSTRIAL LED LIGHT FITTING
OPERATING INSTRUCTIONS**

Original instructions

**SV INDUSTRIARMATUR LED
BRUKSANVISNING**

Översättning av originalinstruktioner

**NO INDUSTRIARMATUR LED
BETJENINGSANVISNINGER**

Oversettelse av originalinstruksjonene

**DA LED-INDUSTRIARMATUR
BETJENINGSVEJLEDNING**

Oversættelse af den originale vejledning

**PL OPRAWA PRZEMYSŁOWA LED
INSTRUKCJA OBSŁUGI**

Przekład instrukcji oryginalnej

**DE LED-HALLENSTRAHLER
BEDIENUNGSANLEITUNG**

Übersetzung der Originalanleitung

**FI LED-TEOLLISUUSVALAISIN
KÄYTTÖOHJE**

Alkuperäisten ohjeiden käännös

**FR LUMINAIRE INDUSTRIEL LED
INSTRUCTIONS D'UTILISATION**

Traduction des instructions d'origines

**NL INDUSTRIEEL ARMATUUR LED
BEDIENINGSINSTRUCTIES**

Vertaling van de originele instructies

Jula AB förbehåller sig rätten att göra ändringar på produkten. Jula AB innehar upphovsrätten till denna dokumentation. Det är inte tillåtet att modifiera eller ändra denna dokumentation på något sätt och bruksanvisningen ska skrivas ut och användas som den är i förhållande till produkten. Se Julas webbplats för den senaste versionen av bruksanvisningen.

Jula AB forbeholder seg retten til å endre produktet. Jula AB innehar opphavsretten til denne dokumentasjonen. Det er ikke tillatt å modifisere eller endre denne dokumentasjonen på noen som helst måte, og håndboken skal trykkes og brukes som den er i forhold til produktet. For siste versjon av betjeningsanvisningene, se Julas nettsider.

Jula AB forbeholder sig retten til at ændre produktet. Jula AB har ophavsretten til denne dokumentation. Det er ikke tilladt at modificere eller ændre denne dokumentation på nogen måde, og manualen skal printes og bruges som den er i forhold til produktet. For den seneste version af betjeningsvejledningen, se Julas hjemmeside.

Jula AB zastrzega sobie prawo do wprowadzania zmian w produkcie. Jula AB zastrzega sobie prawa autorskie do niniejszej dokumentacji. Dokumentacji nie wolno w żaden sposób modyfikować ani zmieniać, a instrukcję należy drukować i używać ją w odniesieniu do produktu w stanie niezmienionym. Najnowszą wersję instrukcji obsługi można znaleźć na stronie internetowej Jula.

Jula AB reserves the right to make changes to the product. Jula AB claims copyright on this documentation. It is not allowed to modify or alter this documentation in any way and the manual shall be printed and used as it is in relation to the product. For the latest version of operating instructions, refer to the Jula website.

Jula AB behält sich das Recht vor, Änderungen am Produkt vorzunehmen. Jula AB beansprucht die Urheberrechte an dieser Dokumentation. Es ist nicht zulässig, diese Dokumentation in irgendeiner Weise zu verändern oder umzugestalten. Die Anleitung muss gedruckt und so verwendet werden, wie sie in Bezug zum Produkt steht. Die aktuellste Version der Bedienungsanleitung finden Sie auf der Website von Jula.

Jula AB pidättää oikeuden tehdä tuotteeseen muutoksia. Jula AB:llä on tämän dokumentaation tekijänoikeus. Tätä dokumentaatiota ei saa muuttaa millään tavalla ja käyttöopas on tulostettava ja sitä on käytettävä sellaisena kuin se on tämän tuotteen kanssa. Käyttöohjeiden uusin versio löytyy Julan verkkosivustolta.

Jula AB se réserve le droit d'apporter des modifications au produit. Jula AB revendique les droits d'auteur sur cette documentation. Il est interdit de modifier ou d'altérer cette documentation de quelque manière que ce soit et le manuel doit être imprimé et utilisé tel quel en relation avec le produit. Pour obtenir la dernière version des instructions d'utilisation, consultez le site Web de Jula.

Jula AB behoudt zich het recht voor om wijzigingen aan het product aan te brengen. Jula AB claimt het copyright op deze documentatie. Het is niet toegestaan om deze documentatie op welke manier dan ook te wijzigen of te veranderen. De handleiding moet worden afgedrukt en gebruikt zoals deze in relatie tot het product staat. Raadpleeg de Jula-website voor de laatste versie van de bedieningsinstructies.

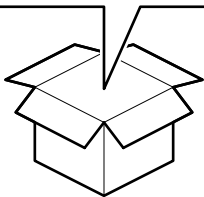
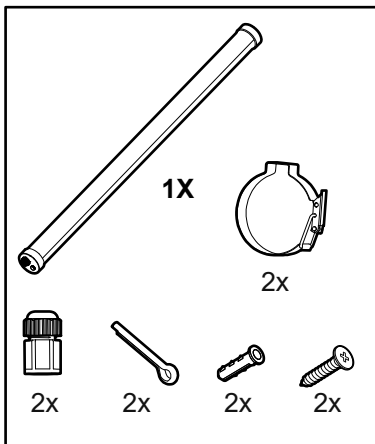

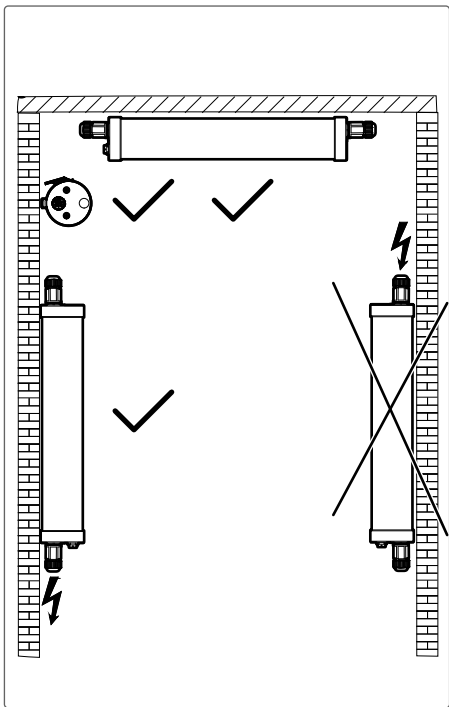

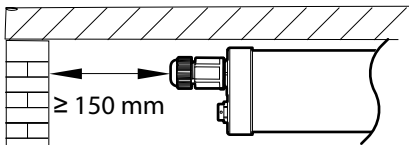
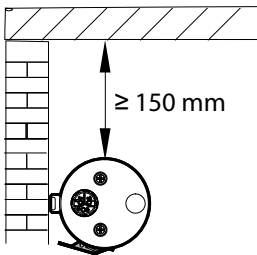

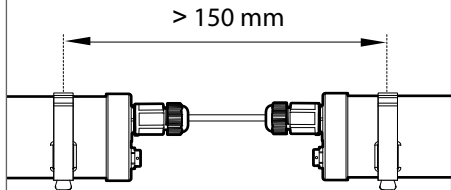
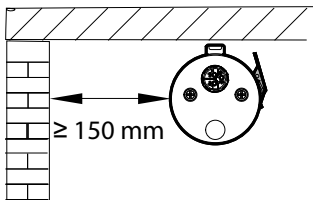

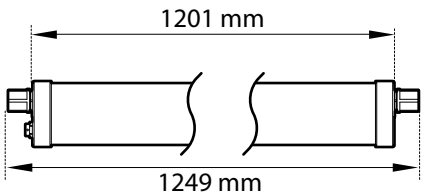
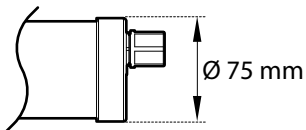
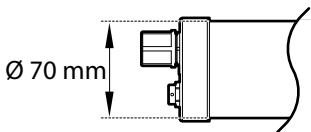

1

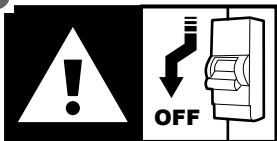

1110 mm (± 15)

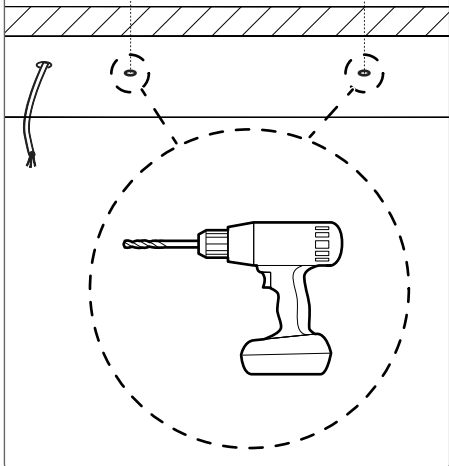

2

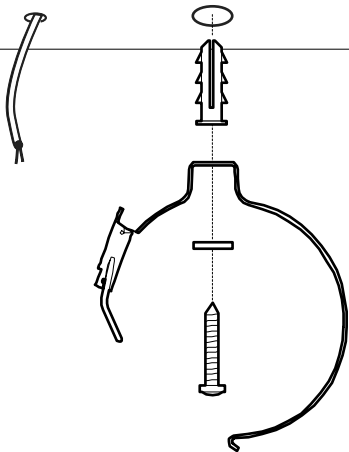

3



4

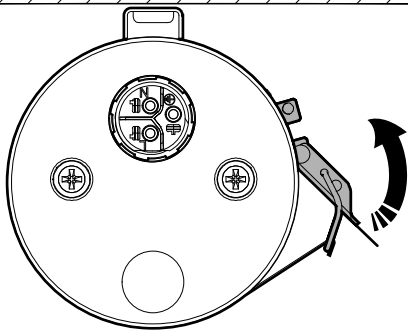

5

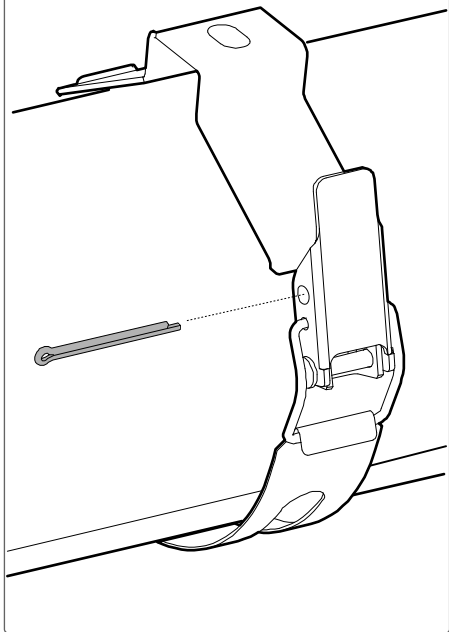

6

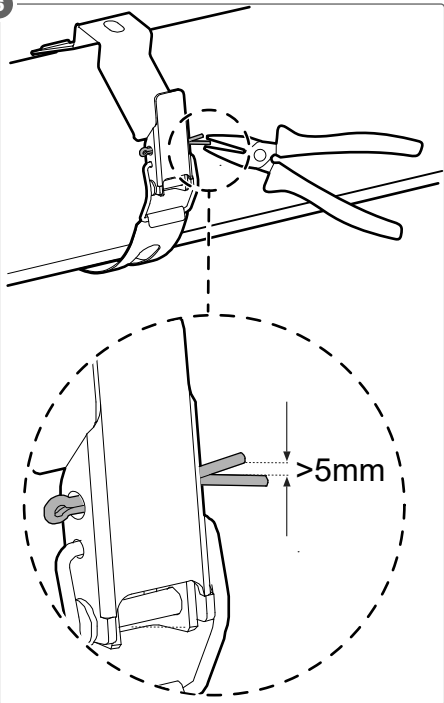

7

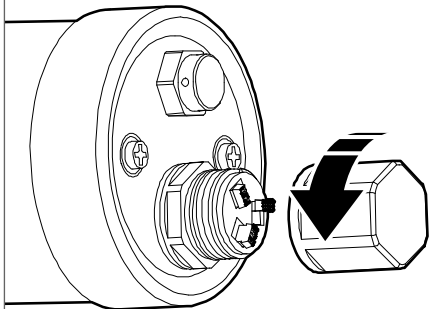

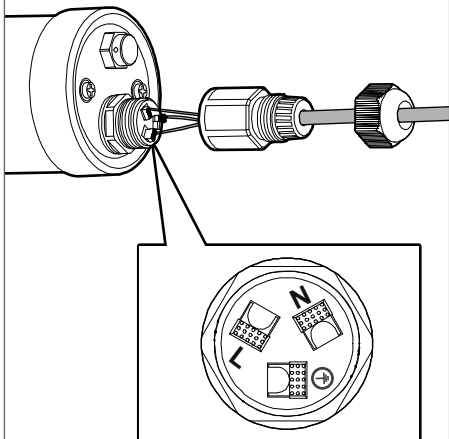
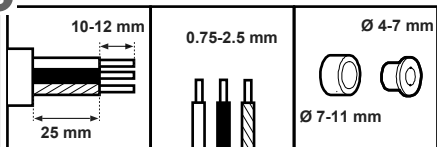

9

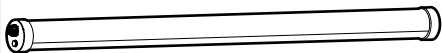

10

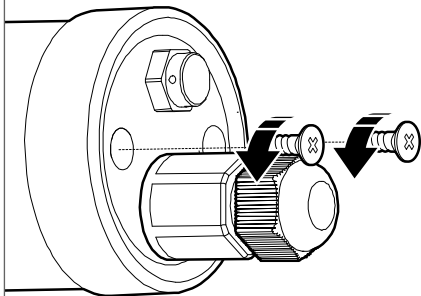

11

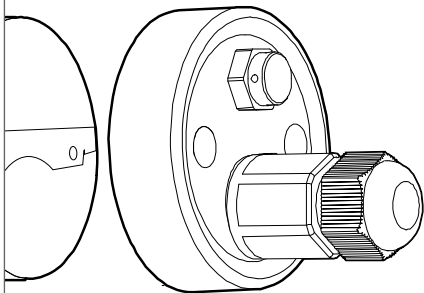

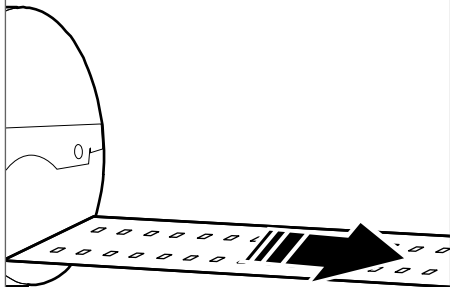

Table of contents

	1	Introduction	21
SV	1.1	The product.....	21
	1.2	Dedicated use.....	21
	1.3	Symbols	21
NO	2	Safety	23
	2.1	Safety definitions.....	23
DA	2.2	Safety instructions for operation.....	23
	3	Installation	24
PL	3.1	Wiring.....	25
	3.2	To disassemble the light source	25
	4	Maintenance	25
DE	5	Storage	26
	6	Discard	26
FI	7	Technical data	27

1 Introduction





1.1 The product

The product is a water-, dust- and corrosion-proof LED luminaire.

1.2 Dedicated use

The product can be used in for example farm buildings.

1.3 Symbols

	<p>Read the operating instructions carefully and make sure that you understand the instructions before you use the product. Save the instructions for future reference.</p>
	<p>Only for indoor use.</p>
	<p>Protective earthing.</p>
	<p>Replace control gear by a professional.</p>

EN



Replaceable light source by a professional.

SV



Do not stare at the operating light source.

NO

DA



The minimum distance to an illuminated object is 150 mm when the product is switched on.

PL



The product is not dimmable.

DE



This product complies with applicable EU directives and regulations.

FI

FR



Recycle as electrical waste.

NL

2 Safety

2.1 Safety definitions



WARNING! If you do not obey these instructions, there is a risk of death or injury.



CAUTION! If you do not obey these instructions, there is a risk of damage to the product, other materials or the adjacent area.

NOTE! Information that is necessary in a given situation.

2.2 Safety instructions for operation



WARNING! If you do not obey these instructions, there is a risk of death or injury.

- Read and obey the warning instructions before operation.
- New installations and extensions to existing systems must always be done by an approved electrician. Incorrect installation can result in injury and the risk of fire.
- If multiple products are connected together, the maximum total power is 1500 W.

- Only the manufacturer or an approved personnel must replace the light source of the product.

- If the light source is damaged, the product must be discarded.

- Make sure to prevent mechanical stress on the power cable and the wires.

- Disconnect the power supply before you install or do maintenance on the product.

- Do not install the product near heat sources.

- Do not try to repair the product, refer to approved personnel.

- Do not let children or persons who do not know the product to use it.

- Do not use the product if it is damaged.

- Do not make changes to the product.

- Use the product only for its specified function.

3 Installation



WARNING! This product must be installed by an approved electrician.



WARNING! Disconnect the power supply before installation.

- Make sure that the power voltage agrees to the rated voltage on the type plate of the product.
- Install the product as shown in figure 1-7.

3.1 Wiring

Live (L) - brown

Neutral (N) - blue

Earth - yellow/green

3.2 To disassemble the light source

- Disassemble the light source as shown in figure 8-11.

4 Maintenance



WARNING! Stop the power supply and let the product become cool before you clean it.



WARNING! Wait until the product has become completely dry before you start the power supply again.

- Clean the product with a moist cloth if necessary.

5 Storage

- Keep the product in a dry area, protected from direct sunlight and wet conditions.

6 Discard

- Make sure that you follow local regulations when you discard the product. Do not burn the product.

7 Technical data

Specification	Value
Rated voltage	220–240 V AC ~ 50/60Hz
Power	36 W
Luminous flux	5760 lm in 360°
LED module lumen	6400 lm
Color temperature	4000 K
Protection rating	IP69K
Life time	50000 h
Color rendering index	80
Energy class	C
Operating temperature	-20–40°C
Weight	1.65 kg
Dimensions (LxØ)	124.9 x 7.5 cm
Interconnection (linkable) maximum number of units	20

EN

SV

NO

DA

PL

DE

FI

FR

NL

Innehållsförteckning

EN	1 Inledning	29
SV	1.1 Produkten.....	29
	1.2 Avsedd användning	29
	1.3 Symboler	29
NO	2 Säkerhet	31
	2.1 Säkerhetsdefinitioner.....	31
DA	2.2 Säkerhetsinstruktioner för användning	31
	3 Installation	33
PL	3.1 Kabeldragning	33
	3.2 Att demontera ljuskällan.....	33
DE	4 Underhåll	34
	5 Förvaring	34
	6 Kassering	35
FI	7 Tekniska data	35
FR		
NL		

1 Inledning



1.1 Produkten

Produkten är en vatten-, damm- och korrosionsskyddad LED-armatur.

1.2 Avsedd användning

Produkten kan användas i t.ex. lantbruksbyggnader.

1.3 Symboler

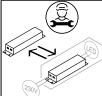
	Läs bruksanvisningen noggrant och se till att du förstår instruktionerna innan du börjar använda produkten. Spara bruksanvisningen för framtida bruk.
	Endast för inomhusbruk.
	Jordad.
	Låt en fackman byta ut styrutrustningen.

EN



Ljuskällan kan bytas ut av en expert.

SV



Stirra inte på själva ljuskällan.

NO



Minsta avstånd till ett upplyst föremål är 150 mm när produkten är påslagen.

DA



Produkten är inte dimbar.

PL

DE



Denna produkt uppfyller tillämpliga EU-direktiv och -förfordningar.

FI



Återvinns som elektroniskt avfall.

FR

NL

2 Säkerhet

2.1 Säkerhetsdefinitioner

 **VARNING!** Om du inte följer dessa instruktioner finns det risk för personskada eller dödsfall.

 **FÖRSIKTIGHET!** Om du inte följer dessa instruktioner finns det risk för att du skadar produkten, andra material eller det närliggande området.

OBS! Information som är nödvändig i en specifik situation.

2.2 Säkerhetsinstruktioner för användning

 **VARNING!** Om du inte följer dessa instruktioner finns det risk för personskada eller dödsfall.

- Läs och följ varningsanvisningarna innan användning.
- Nyinstallationer och utbyggnader av befintliga system ska alltid utföras av en behörig elektriker. Felaktig installation kan leda till personskador och risk för brand.
- Om flera produkter ansluts till varandra är den maximala totala effekten 1500 W.

EN

- Endast tillverkaren eller auktoriserad personal får byta ut produktens ljuskälla.

SV

- Om ljuskällan är skadad måste produkten kasseras.
- Se till att strömkabeln och ledningarna inte utsätts för mekanisk belastning.

NO

- Koppla ur produkten från nätaggregatet innan du installerar eller utför underhåll på den.

DA

- Installera inte produkten i närheten av värmekällor.

PL

- Försök inte att reparera produkten, utan vänd dig till behörig personal.

DE

- Låt inte barn eller personer som inte vet hur man använder produkten använda den.

FI

- Använd inte produkten om den är skadad.

- Gör inga ändringar på produkten.

- Använd endast produkten för dess avsedda ändamål.

FR

NL

3 Installation

 **WARNING!** Produkten måste installeras av en behörig elektriker.

 **WARNING!** Stäng av strömförsörjningen före installationen.

- Kontrollera att märkspänningen på typskylten överensstämmer med eluttaget.
- Installera produkten enligt bild 1-7.

3.1 Kabeldragning

Live (L) - brun

Neutral (N) - blå

Jord - gul/grön

3.2 Att demontera ljuskällan

- Demontera ljuskällan enligt bild 8-11.

EN

SV

NO

DA

PL

DE

FI

FR

NL

4 Underhåll



WARNING! Stäng av strömförsörjningen och låt produkten svalna innan du rengör den.



WARNING! Vänta tills produkten har blivit helt torr innan du startar strömförsörjningen igen.

- Rengör produkten med en fuktig trasa, vid behov.

5 Förvaring

- Förvara produkten på en torr plats som är skyddad från direkt solljus och fukt.

6 Kassering

- Se till att du följer lokala bestämmelser när du kasserar produkten. Elda inte upp produkten.

7 Tekniska data

Specifikation	Värde
Märkspänning	220–240 V AC ~ 50/60Hz
Effekt	36 W
Ljusflöde	5760 lm i 360°
LED-modul lumen	6400 lm
Färgtemperatur	4000 K
Skyddsklass	IP69K
Livstid	50000 h
Index för färgåtergivning	80
Energiklass	C
Driftstemperatur	-20–40°C
Vikt	1,65 kg
Mått (LxØ)	124,9 x 7,5 cm
Maximalt antal sammankopplingsbara (länkbara) enheter	20

Innholdsfortegnelse

EN	1	Introduksjon	37
SV	1.1	Produktet.....	37
	1.2	Tiltenkt bruk.....	37
	1.3	Symboler	37
NO	2	Sikkerhet	39
	2.1	Sikkerhetsspesifikasjoner	39
DA	2.2	Sikkerhetsinstruksjoner for bruk.....	39
	3	Installasjon	41
PL	3.1	Kabling	41
	3.2	Slik demonterer du lyskilden.....	41
	4	Vedlikehold	42
DE	5	Oppbevaring	42
	6	Avhending	42
FI	7	Tekniske data	43
FR			
NL			

1 Introduksjon

1.1 Produktet

Produktet er en vann-, støv- og korrosjonsbestandig LED-armatur.

1.2 Tiltenkt bruk

Produktet kan for eksempel brukes i driftsbygninger.

1.3 Symboler

	<p>Les bruksanvisningen nøye og forsikre deg om at du har forstått den før du tar produktet i bruk. Ta vare på bruksanvisningen for fremtidig bruk.</p>
	<p>Kun for innendørs bruk.</p>
	<p>Beskyttende jording.</p>
	<p>Bytt ut kontrollutstyr av en profesjonell.</p>

EN



Lyskilden kan skiftes av en fagperson.

SV



Ikke stirr på lyskilden som brukes.

NO



Minimumsavstanden til et belyst objekt er 150 mm når produktet er slått på.

DA



Produktet er ikke dimbart.

PL

DE



Dette produktet er i samsvar med gjeldende EU-direktiver og -forskrifter.

FI



Gjenvinnes som elektrisk avfall.

FR

NL

2 Sikkerhet

2.1 Sikkerhetsspesifikasjoner



ADVARSEL! Hvis du ikke følger disse instruksjonene, er det fare for død eller personskade.



FORSIKTIG! Hvis du ikke følger disse instruksjonene, er det fare for skade på produktet, annet materiell eller på omgivelsene.

MERK! Informasjon som er nødvendig i en gitt situasjon.

2.2 Sikkerhetsinstruksjoner for bruk



ADVARSEL! Hvis du ikke følger disse instruksjonene er det fare for død eller skade.

- Les og følg advarselsinstruksjonene før bruk.
- Nye installasjoner og utvidelser av eksisterende anlegg skal alltid utføres av en godkjent elektriker. Feil installasjon kan føre til personskader og brannfare.
- Hvis flere produkter kobles sammen, er den maksimale totale effekten 1500 W.

EN

- Det er kun produsenten eller autorisert personell som kan skifte ut lyskilden på produktet.

SV

- Hvis lyskilden er skadet, må produktet kastes.

NO

- Sørg for å unngå mekanisk belastning på strømkabelen og ledningene.

- Koble produktet fra strømforsyningen før du installerer eller utfører vedlikehold.

DA

- Ikke installer produktet i nærheten av varmekilder.

- Ikke prøv å reparere produktet, men henvend deg til en godkjent fagperson.

PL

- Ikke la barn eller personer som ikke vet hvordan de skal betjene produktet, bruke det.

DE

- Ikke bruk produktet hvis det er skadet.

- Ikke gjør endringer på produktet.

FI

- Bruk produktet kun til det som det er beregnet til.

FR

NL

3 Installasjon

 **ADVARSEL!** Produktet må installeres av en godkjent elektriker.

 **ADVARSEL!** Slå av strømforsyningen før installasjon.

- Kontroller at den nominelle spenningen på typeskiltet stemmer overens med spenningen i stikkkontakten.
- Installer produktet som vist i figur 1-7.

3.1 Kabling

Strømførende (L) - brun

Nøytral (N) - blå

Jord - gul/grønn

3.2 Slik demonterer du lyskilden

- Demonter lyskilden som vist i figur 8-11.

4 Vedlikehold



ADVARSEL! Trekk ut strømkabelen og la produktet avkjøles før du rengjør det.



ADVARSEL! Vent til produktet er helt tørt før du kobler til strømforsyningen igjen.

- Rengjør produktet med en fuktig klut hvis nødvendig.

5 Oppbevaring

- Oppbevar produktet på et tørt sted, beskyttet mot direkte sollys og våte forhold.

6 Avhending

- Sørg for at du følger lokale forskrifter når du avhender produktet. Produktet må ikke brennes.

7 Tekniske data

Spesifikasjoner	Verdi
Nominell spenning	220–240 V AC ~ 50/60Hz
Effekt	36 W
Lysstrøm	5760 lm i 360°
LED-modul lumen	6400 lm
Fargetemperatur	4000 K
Beskyttelsesklassifisering	IP69K
Levetid	50 000 t
Fargegjengivelse	80
Energiklasse	C
Driftstemperatur	-20–40 °C
Vekt	1,65 kg
Dimensjoner (LxØ)	124,9 x 7,5 cm
Kan kobles sammen. Maksimalt antall sammenkoblede enheter	20

EN

SV

NO

DA

PL

DE

FI

FR

NL

Indholdsfortegnelse

EN	1	Indledning	45
SV	1.1	Produktet.....	45
NO	1.2	Anvendelse.....	45
DA	1.3	Symboler	45
PL	2	Sikkerhed	47
DE	2.1	Sikkerhedsdefinitioner.....	47
FI	2.2	Sikkerhedsmeddelelse for brug.....	47
FR	3	Montering	49
NL	3.1	Ledninger	49
	3.2	Sådan tages pæren ud.....	49
	4	Vedligeholdelse	50
	5	Opbevaring	50
	6	Bortskaffelse	51
	7	Tekniske data	51

1 Indledning

1.1 Produktet

Produktet er et vand-, støv- og korrosionsbestandigt LED-armatur.

1.2 Anvendelse

Produktet kan f.eks. bruges i landbrugsbygninger.

1.3 Symboler

	Læs betjeningsvejledningen omhyggeligt, og vær sikker på, du forstår den, før du tager produktet i brug. Gem betjeningsvejledningen til senere brug.
	Kun til indendørs brug.
	Beskyttende jordforbindelse.
	Udskift styreudstyr af en fagmand.

EN



Lyskilden skal udskiftes af en fagperson.

SV



Undgå at kigge direkte ind i pæren, når den er i brug.

NO

DA



Minimumsafstanden til en belyst genstand skal være 150 mm, når produktet er tændt.

PL



Produktet kan ikke dæmpes.

DE



Produktet overholder gældende EU-direktiver og -forordninger.

FI

FR



Skal bortskaffes som elektronikaffald.

NL

2 Sikkerhed

2.1 Sikkerhedsdefinitioner



ADVARSEL! Manglende overholdelse af denne vejledning kan medføre død eller personskade.



FORSIGTIG! Manglende overholdelse af denne vejledning kan medføre skader på produktet, andre materialer eller det omgivende område.

BEMÆRK! Information, der er nødvendig i bestemte situationer.

2.2 Sikkerhedsmeddelelse for brug



ADVARSEL! Manglende overholdelse af denne vejledning kan medføre fare for død eller personskade.

- Læs og følg advarslerne før brug.
- Nye installationer og udvidelser af eksisterende systemer skal altid udføres af en autoriseret elektriker. Forkert montering kan medføre personskade og brandfare.
- Hvis flere produkter kobles sammen, er den samlede maksimale effekt 1500 W.

EN

- Det er kun producenten eller en autoriseret fagperson, der må udskifte produktets lyskilde.

SV

- Hvis pæren bliver beskadiget, skal produktet bortskaffes.

NO

- Sørg for at undgå mekanisk belastning af strømkablet og ledningerne.

DA

- Tag stikket ud af stikkontakten, før du monterer eller udfører vedligeholdelse på produktet.

- Monter ikke produktet i nærheden af varmekilder.

PL

- Forsøg ikke selv at foretage reparation af produktet. Reparationer skal udføres af en godkendt reparatør.

DE

- Lad ikke børn eller personer, der ikke kender produktet, bruge det.

- Brug ikke produktet, hvis det er beskadiget.

FI

- Foretag ikke ændringer på produktet.

FR

- Brug kun produktet til det angivne formål.

NL

3 Montering

 **ADVARSEL!** Produktet skal monteres af en autoriseret elinstallatør.

 **ADVARSEL!** Træk stikket ud af stikkontakten før montering.

- Sørg for, at netspændingen svarer til den nominelle spænding på produktets typeskilt.
- Monter produktet som vist i figur 1-7.

3.1 Ledninger

Strømførende (L) - brun

Neutral (N) - blå

Jord - gul/grøn

3.2 Sådan tages pæren ud

- Tag pæren ud som vist i figur 8-11.

EN

SV

NO

DA

PL

DE

FI

FR

NL

4 Vedligeholdelse



ADVARSEL! Sluk for strømmen, og lad produktet køle af, før du rengør det.



ADVARSEL! Vent, til produktet er helt tørt, før du tænder for strømmen igen.

- Rengør produktet med en fugtig klud efter behov.

5 Opbevaring

- Når produktet ikke er i brug, skal det opbevares et tørt sted, beskyttet mod direkte sollys og fugt.

6 Bortskaffelse

- Følg de lokale regler ved bortskaffelse af produktet. Brænd ikke produktet.

7 Tekniske data

Specifikation	Værdi
Nominel spænding	220-240 V AC, 50/60Hz
Effekt	36 W
Lysstrøm	5760 lm i 360°.
LED-modulets lumen	6400 lm
Farvetemperatur	4000 K
Beskyttelsesklasse	IP69K
Levetid	50000 timer
Farvegengivelsesindeks	80
Energiklasse	C
Driftstemperatur	-20-40 °C
Vægt	1,65 kg
Mål (L x Ø)	124,9 x 7,5 cm
Maksimalt antal enheder der kan sammenkobles	20

Spis treści

EN	1	Wprowadzenie	53
SV	1.1	Produkt.....	53
NO	1.2	Przeznaczenie.....	53
DA	1.3	Symbole.....	53
PL	2	Bezpieczeństwo	55
	2.1	Definicje dotyczące bezpieczeństwa.....	55
	2.2	Instrukcja bezpiecznej obsługi.....	55
	3	Instalacja	57
	3.1	Okablowanie.....	57
	3.2	Demontaż źródła światła.....	57
DE	4	Konserwacja	58
	5	Przechowywanie	58
	6	Utylizacja	58
FI	7	Dane techniczne	59
FR			
NL			

1 Wprowadzenie

1.1 Produkt

Produkt to oprawą oświetleniowa LED odporna na wodę, kurz i korozję.

1.2 Przeznaczenie

Produkt może być stosowany np. w budynkach gospodarstw rolnych.

1.3 Symbole

	<p>Przed użyciem produktu należy dokładnie i ze zrozumieniem przeczytać tę instrukcję obsługi. Zachowaj instrukcję na przyszłość.</p>
	<p>Tylko do użytku wewnątrz pomieszczeń.</p>
	<p>Uziemienie ochronne.</p>
	<p>Wymianę układu sterującego należy zlecić fachowcowi.</p>

EN



Diody LED może wymienić jedynie wykwalifikowany elektryk.

SV



Nie wpatruj się w źródło światła.

NO



Minimalna odległość od oświetlanego obiektu wynosi 150 mm, gdy produkt jest włączony.

DA

PL



Produkt nie posiada możliwości ściemniania.

DE



Niniejszy produkt spełnia wymagania stosownych dyrektyw i rozporządzeń unijnych.

FI

FR



Utylizować jak odpady elektryczne.

NL

2 Bezpieczeństwo

2.1 Definicje dotyczące bezpieczeństwa



OSTRZEŻENIE! W razie niestosowania się do niniejszej instrukcji zachodzi ryzyko śmierci lub obrażeń ciała.



PRZESTROGA! W razie niestosowania się do niniejszej instrukcji zachodzi ryzyko uszkodzenia produktu lub innych przedmiotów w jego pobliżu.

UWAGA! Informacje dotyczące postępowania w określonych sytuacjach.

2.2 Instrukcja bezpiecznej obsługi



OSTRZEŻENIE! W razie niestosowania się do niniejszej instrukcji zachodzi ryzyko śmierci lub obrażeń ciała.

- Przed obsługą produktu zapoznaj się z ostrzeżeniami w niniejszej instrukcji, a następnie stosuj się do nich podczas używania.

- Montaż nowych i rozbudowa istniejących systemów muszą być zawsze wykonywane przez uprawnionego elektryka. Nieprawidłowy montaż może spowodować obrażenia ciała i zagrożenie pożarowe.
- Jeśli podłączonych jest kilka produktów, maksymalna łączna moc wynosi 1500 W.
- Źródło światła w produkcie może wymienić wyłącznie producent lub personel autoryzowanego serwisu.
- Jeśli źródło światła jest uszkodzone, produkt należy wyrzucić.
- Upewnij się, że przewód zasilający i pozostałe przewody nie są narażone na obciążenia mechaniczne.
- Przed przystąpieniem do montażu lub czynności konserwacyjnych na produkcie odłącz zasilanie.
- Nie przeprowadzaj montażu produktu w pobliżu źródeł ciepła.
- Nie próbuj naprawiać produktu, skontaktuj się z wykwalifikowanym personelem.
- Nie pozwalaj na korzystanie z produktu dzieciom lub osobom, które nie wiedzą, jak go obsługiwać.
- Nie używaj produktu, jeśli jest uszkodzony.

- Nie wolno wprowadzać zmian w produkcie.
- Produktu można używać wyłącznie zgodnie z jego przeznaczeniem.

3 Instalacja

 **OSTRZEŻENIE!** Instalacja tego produktu musi zostać wykonana przez wykwalifikowanego elektryka.

 **OSTRZEŻENIE!** Przed montażem odłącz zasilanie.

- Upewnij się, że napięcie w gniazdku odpowiada napięciu znamionowemu podanemu na etykiecie produktu.
- Przeprowadź montaż produktu zgodnie z rysunkiem 1-7.

3.1 Okablowanie

Faza (L) – brązowy

Neutralny (N) – niebieski

Uziemienie – żółto-zielony

3.2 Demontaż źródła światła

- Zdemontuj źródło światła zgodnie z rysunkiem 8-11.

4 Konserwacja



OSTRZEŻENIE! Przed przystąpieniem do czyszczenia odłącz zasilanie i odczekaj, aż produkt ostygnie.



OSTRZEŻENIE! Poczekaj, aż produkt całkowicie wyschnie, zanim ponownie włączysz zasilanie.

- W razie potrzeby wyczyść produkt wilgotną ściereczką.

5 Przechowywanie

- Przechowuj produkt w suchym miejscu zabezpieczonym przed bezpośrednim nasłonecznieniem i wilgocią.

6 Utylizacja

- Pamiętaj, aby postępować zgodnie z lokalnymi przepisami dotyczącymi utylizacji. Nie spalaj produktu.

EN

SV

NO

DA

PL

DE

FI

FR

NL

7 Dane techniczne

Specyfikacja	Wartość
Napięcie znamionowe	220–240 V AC ~ 50/60 Hz
Moc	36 W
Strumień świetlny	5760 lm w zakresie 360°
Strumień świetlny modułu LED	6400 lm
Barwa światła	4000 K
Stopień ochrony	IP69K
Czas eksploatacji	50000 h
Współczynnik oddawania barw	80
Klasa energetyczna	C
Temperatura robocza	-20–40°C
Masa	1,65 kg
Wymiary (dł. x Ø)	124,9 x 7,5 cm
Maksymalna liczba jednostek, które można połączyć	20

EN

SV

NO

DA

PL

DE

FI

FR

NL

Inhaltsverzeichnis

EN	1	Einführung	61
SV	1.1	Das Produkt	61
NO	1.2	Zweckgebundene Nutzung.....	61
DA	1.3	Symbole	61
PL	2	Sicherheit	63
DE	2.1	Sicherheitshinweise.....	63
	2.2	Sicherheitshinweise für die Bedienung	63
	3	Installation	65
	3.1	Verdrahtung	65
	3.2	So demontieren Sie die Lichtquelle.....	65
	4	Wartung	66
	5	Lagerung	66
	6	Entsorgung	66
FI	7	Technische Daten	67
FR			
NL			

1 Einführung



1.1 Das Produkt

Das Produkt ist eine wasser-, staub- und korrosionsbeständige LED-Leuchte.

1.2 Zweckgebundene Nutzung

Das Produkt kann zum Beispiel in landwirtschaftlichen Gebäuden verwendet werden.

1.3 Symbole

	Lesen Sie die Bedienungsanleitung sorgfältig durch und stellen Sie sicher, dass Sie die Anweisungen verstanden haben, bevor Sie das Produkt verwenden. Bewahren Sie die Anweisungen zum späteren Nachschlagen auf.
	Nur für den Innenbereich.
	Schutzerdung.

EN



Lassen Sie das Betriebsgerät von einem Fachmann austauschen.

SV



Austauschbare Lichtquelle durch einen Fachmann.

NO



Schauen Sie nicht direkt in die Lichtquelle.

DA

PL



Der Mindestabstand zu einem beleuchteten Objekt beträgt 150 mm, wenn das Produkt eingeschaltet ist.

DE



Das Produkt ist nicht dimmbar.

FI



Dieses Produkt entspricht den geltenden EU-Richtlinien und -Vorschriften.

FR

NL



Als Elektroschrott entsorgen.

2 Sicherheit

2.1 Sicherheitshinweise



WARNUNG! Wenn Sie diese Anweisungen nicht befolgen, besteht Lebens- und Verletzungsgefahr.



ACHTUNG! Wenn Sie diese Anweisungen nicht befolgen, besteht die Gefahr, dass das Produkt, andere Materialien oder der angrenzende Bereich beschädigt werden.

HINWEIS! Informationen, die in einer bestimmten Situation notwendig sind.

2.2 Sicherheitshinweise für die Bedienung



WARNUNG! Wenn Sie diese Anweisungen nicht befolgen, besteht Lebens- und Verletzungsgefahr.

- Lesen und beachten Sie die Warnhinweise vor dem Betrieb.
- Neue Installationen und Erweiterungen bestehender Systeme müssen immer von einem zugelassenen Elektriker durchgeführt werden. Eine unsachgemäße

EN Installation kann zu Verletzungen und Brandgefahr führen.

- SV ● Wenn mehrere Produkte miteinander verbunden sind, beträgt die maximale Gesamtleistung 1500 W.
- NO ● Nur der Hersteller oder ein zugelassener Mitarbeiter darf die Lichtquelle des Produkts austauschen.
- Wenn die Lichtquelle beschädigt ist, muss das Produkt entsorgt werden.
- DA ● Achten Sie darauf, dass das Stromkabel und die Drähte nicht mechanisch belastet werden.
- PL ● Trennen Sie das Produkt von der Stromversorgung, bevor Sie es installieren oder Wartungsarbeiten durchführen.
- DE ● Stellen Sie das Produkt nicht in der Nähe von Wärmequellen auf.
- FI ● Versuchen Sie nicht, das Produkt zu reparieren, wenden Sie sich an zugelassenes Personal.
- FR ● Überlassen Sie die Benutzung des Produktes nicht Kindern oder Personen, die mit der Bedienung des Produktes nicht vertraut sind.
- NL ● Verwenden Sie das Produkt niemals, wenn es defekt ist.
- Nehmen Sie keine Änderungen an dem Produkt vor.

- Verwenden Sie das Produkt nur für die angegebene Funktion.

3 Installation



WARNUNG! Das Produkt muss von einem zugelassenen Elektriker installiert werden.



WARNUNG! Schalten Sie die Stromversorgung vor der Installation aus.

- Stellen Sie sicher, dass die Nennspannung auf dem Typenschild des Produkts mit der Steckdose übereinstimmt.
- Installieren Sie das Produkt wie in Abbildung 1-7 gezeigt.

3.1 Verdrahtung

Live (L) - braun

Neutral (N) - blau

Erde - gelb/grün

3.2 So demontieren Sie die Lichtquelle

- Demontieren Sie die Lichtquelle wie in der Abbildung 8-11 gezeigt.

4 **Wartung**



WARNUNG! Ziehen Sie das Netzkabel heraus und lassen Sie das Produkt abkühlen, bevor Sie es reinigen.



WARNUNG! Warten Sie, bis das Produkt vollständig getrocknet ist, bevor Sie die Stromversorgung wieder einschalten.

- Reinigen Sie das Produkt, wenn nötig, mit einem feuchten Tuch.

5 **Lagerung**

- Lagern Sie das Produkt an einem trockenen Ort, geschützt vor direkter Sonneneinstrahlung und Nässe.

6 **Entsorgung**

- Stellen Sie sicher, dass Sie die örtlichen Vorschriften befolgen, wenn Sie das Produkt entsorgen. Produkt nicht verbrennen.

7 Technische Daten

Spezifikation	Wert
Nennspannung	220-240 V AC ~ 50/60Hz
Leistung	36 W
Lichtstrom	5760 lm in 360°
LED-Modul Lumen	6400 lm
Farbtemperatur	4000 K
Schutzklasse	IP69K
Lebenszeit	50.000 Std.
Farbwiedergabeindex	80
Energieklasse	C
Betriebstemperatur	-20 - 40°C
Gewicht	1,65 kg
Abmessungen (L x Ø)	124,9 x 7,5 cm
Zusammenschaltung (verknüpfbar) maximale Anzahl von Einheiten	20

EN

SV

NO

DA

PL

DE

FI

FR

NL

Sisällysluettelo

EN	1 Johdanto	69
SV	1.1 Tuote	69
NO	1.2 Käyttötarkoitus	69
DA	1.3 Symbolit	69
PL	2 Turvallisuus	71
DE	2.1 Turvallisuusmääräykset	71
FI	2.2 Käytön turvaohjeet	71
FR	3 Asennus	73
NL	3.1 Kytkenät	73
	3.2 Valonlähteen purkaminen	73
	4 Huolto	74
	5 Säilyttäminen	74
	6 Hävittäminen	74
	7 Tekninen data	75

1 Johdanto

1.1 Tuote

Tuote on veden-, pölyn- ja korroosionkestävä LED-valaisin.

1.2 Käyttötarkoitus

Tuotetta voidaan käyttää esimerkiksi maatarakennuksissa.

1.3 Symbolit

	Lue käyttöohjeet huolellisesti ja varmista ennen tuotteen käytön aloittamista, että olet ymmärtänyt ohjeet. Säilytä ohjeet myöhempää käyttöä varten.
	Vain sisäkäyttöön.
	Suojaava maadoitus.
	Vaihda ohjauslaite ammattilaisen toimesta.

EN



Ammattilaisen vaihdettava valonlähde.

SV



Älä katso suoraan valonlähteeseen.

NO



Vähimmäisetäisyys valaistuun kohteeseen on 150 mm, kun laite on kytketty päälle.

DA

PL



Tuote ei ole himmennettävä.

DE



Tämä tuote on sovellettavien EU:n direktiivien ja säädösten mukainen.

FI



Kierrätetään sähkö- ja elektroniikkalajajätteen mukana.

FR

NL

2 Turvallisuus

2.1 Turvallisuusmääräykset



VAROITUS! Jos näitä ohjeita ei noudateta, seurauksena voi olla kuolema tai vammautuminen.



HUOMIO! Jos näitä ohjeita ei noudateta, tuote, muut materiaalit tai ympäröivä alue voivat vahingoittua.

HUOM. Tilannekohtaiset välttämättömät tiedot.

2.2 Käytön turvaohjeet



VAROITUS! Jos näitä ohjeita ei noudateta, seurauksena voi olla kuolema tai vammautuminen.

- Lue varoitusmerkinnät ja noudata niitä ennen käyttöä.
- Uudet asennukset ja olemassa olevien järjestelmien laajennukset on aina teetettävä valtuutetulla sähköasentajalla. Virheellinen asennus voi johtaa loukkaantumiseen ja tulipalon vaaraan.
- Jos useita tuotteita kytketään sarjaan, suurin sallittu kokonaisteho on 1500 W.

EN

- Ainoastaan valmistaja tai valtuutettu huoltohenkilö saa vaihtaa tuotteen valonlähteen.

SV

- Jos valonlähde on vaurioitunut, tuote on hävitettävä.

- Varmista, että virtajohto ja johdot eivät altistu mekaaniselle rasitukselle.

NO

- Pysäytä tuote ja irrota virtalähde ennen huoltotoimenpiteitä.

DA

- Älä asenna tuotetta lämmönlähteiden lähelle.

- Älä yritä korjata tuotetta, käänny valtuutetun henkilökunnan puoleen.

PL

- Älä anna lasten tai sellaisten henkilöiden, jotka eivät hallitse tuotteen käyttöä, käyttää sitä.

DE

- Älä käytä tuotetta, jos se on vahingoittunut.

FI

- Älä tee tuotteeseen muutoksia.

- Käytä tuotetta vain käyttötarkoituksensa mukaisesti.

FR

NL

3 Asennus

 **VAROITUS!** Vain valtuutettu sähköasentaja saa asentaa tämän tuotteen.

 **VAROITUS!** Kytke virtalähde pois päältä ennen asennusta.

- Varmista, että pistorasian jännite vastaa tuotteen tyyppikilvessä olevaa nimellisjännitettä.
- Asenna tuote kuvien 1-7 mukaisesti.

3.1 Kytkennät

Jännitteinen (L) - ruskea

Neutraali (N) - sininen

Maa - keltainen/vihreä

3.2 Valonlähteen purkaminen

- Pura valonlähde kuvien 8-11 mukaisesti.

EN

SV

NO

DA

PL

DE

FI

FR

NL

4 Huolto

 **VAROITUS!** Irrota virtajohto ja anna tuotteen jäähtyä, ennen kuin puhdistat sen.

 **VAROITUS!** Odota, että laite on täysin kuiva, ennen kuin käynnistät virtalähteen uudelleen.

- Puhdista tuote tarvittaessa kostealla liinalla.

5 Säilyttäminen

- Säilytä tuotetta kuivassa tilassa suojassa suoralta auringonvalolta ja kosteudelta.

6 Hävittäminen

- Varmista, että hävität tuotteen paikallisten määräysten mukaisesti. Älä polta tuotetta.

7 Tekninen data

Tekniset tiedot	Arvo
Nimellisjännite	220–240 V AC ~ 50/60Hz
Teho	36 W
Valovirta	5760 lm, 360°
LED-moduulin lumen	6400 lm
Väriämpötila	4000 K
Suojausluokka	IP69K
Käyttöikä	50000 h
Värintoistoindeksi	80
Energialuokka	C
Käyttölämpötila	-20...40 °C
Paino	1,65 kg
Mitat (L x Ø)	124,9 x 7,5 cm
Yhteenliitettävien (linkitettävien) yksiköiden enimmäismäärä	20

EN

SV

NO

DA

PL

DE

FI

FR

NL

Sommaire

EN	1	Introduction	77
SV	1.1	Le produit.....	77
NO	1.2	Utilisation prévue	77
DA	1.3	Symboles.....	77
PL	2	Sécurité	79
DE	2.1	Définitions relatives à la sécurité	79
FI	2.2	Consignes de sécurité pour le fonctionnement.....	79
FR	3	Installation	81
NL	3.1	Câblage.....	81
	3.2	Pour démonter la source lumineuse	81
	4	Entretien	82
	5	Stockage	82
	6	Mise au rebut	82
	7	Données techniques	83

1 Introduction



1.1 Le produit

Le produit est un luminaire LED résistant à l'eau, à la poussière et à la corrosion.

1.2 Utilisation prévue

Le produit peut être utilisé, par exemple, dans les bâtiments agricoles.

1.3 Symboles

	Lisez attentivement le mode d'emploi et veillez à bien en comprendre les instructions avant d'utiliser le produit. Conservez le mode d'emploi pour pouvoir vous y référer ultérieurement.
	Uniquement pour une utilisation en intérieur.
	Mise à la terre de protection.

EN



Remplacer l'appareil de contrôle par un professionnel.

SV



Source lumineuse remplaçable par un professionnel.

NO



Ne regardez pas la source de lumière allumée directement.

DA



La distance minimale par rapport à un objet éclairé est de 150 m lorsque le produit est allumé.

PL



Le produit n'est pas dimmable.

DE



Ce produit est conforme aux directives et réglementations européennes en vigueur.

FI

FR



Il doit être recyclé comme déchet électrique.

NL

2 Sécurité

2.1 Définitions relatives à la sécurité



AVERTISSEMENT ! Le non-respect de ces instructions crée un risque de mort ou de blessure.



ATTENTION ! Le non-respect des présentes instructions crée un risque d'endommagement du produit, de tout autre matériel ou de la zone adjacente.

REMARQUE ! Informations nécessaires dans une situation donnée.

2.2 Consignes de sécurité pour le fonctionnement



AVERTISSEMENT ! Le non-respect de ces instructions peut entraîner un risque de mort ou de blessures.

- Veuillez lire et respecter les instructions d'avertissement avant l'utilisation.
- Les nouvelles installations et les extensions de systèmes existants doivent toujours être réalisées par

EN un électricien agréé. Une installation incorrecte peut
entraîner des blessures et un risque d'incendie.

- SV ● Si plusieurs produits sont connectés ensemble,
la puissance totale maximale est de 1500 W.
- NO ● Seul le fabricant ou du personnel agréé peut
remplacer la source lumineuse du produit.
- DA ● Si la source lumineuse est endommagée, le produit
doit être jeté.
- PL ● Veillez à éviter toute contrainte mécanique sur le
câble d'alimentation et les fils.
- DE ● Débranchez le produit de l'alimentation électrique
avant de procéder à son installation ou son entretien.
- FI ● N'installez pas le produit à proximité de sources
de chaleur.
- FR ● N'essayez pas de réparer le produit, adressez-vous
à du personnel agréé.
- FR ● Ne laissez pas des enfants ou d'autres personnes utiliser
le produit s'ils ne le connaissent pas parfaitement.
- NL ● N'utilisez pas le produit s'il est endommagé.
- N'apportez aucune modification au produit.
- Utilisez le produit uniquement pour sa fonction prévue.

3 Installation

 **AVERTISSEMENT !** Ce produit doit être installé par un électricien agréé.

 **AVERTISSEMENT !** Débranchez l'alimentation électrique avant l'installation.

- Assurez-vous que la tension correspond à la tension nominale indiquée sur la plaque signalétique du produit.
- Installez le produit comme indiqué sur la Figure 1-7.

3.1 Câblage

Live (L) - marron

Neutre (N) - bleu

Terre - jaune/vert

3.2 Pour démonter la source lumineuse

- Démontez la source lumineuse comme indiqué à la Figure 8-11.

4 **Entretien**



AVERTISSEMENT ! Débranchez l'alimentation et laissez le produit refroidir avant de le nettoyer.



AVERTISSEMENT ! Attendez que le produit soit complètement sec avant de redémarrer l'alimentation électrique.

- Si nécessaire, nettoyez le produit à l'aide d'un chiffon humide.

5 **Stockage**

- Rangez le produit dans un endroit frais, à l'abri de la lumière directe du soleil et de l'humidité.

6 **Mise au rebut**

- Veillez à respecter la réglementation locale quand vous mettez le produit au rebut. Ne brûlez pas le produit.

7 Données techniques

Spécifications	Valeur
Tension nominale	220-240 V CA ~ 50/60 Hz
Puissance	36 W
Flux lumineux	5760 lm à 360°
Module LED lumen	6400 lm
Température de couleur	4000 K
Indice de protection	IP69K
Durée de vie	50000 h
Indice de rendu des couleurs	80
Classe énergétique	C
Température de fonctionnement	20-40 °C
Poids	1,65 kg
Dimensions (LxØ)	124,9 x 7,5 cm
Nombre maximal d'unités interconnectées (pouvant être reliées)	20

EN

SV

NO

DA

PL

DE

FI

FR

NL

Inhoudsopgave

EN	1	Inleiding	85
SV	1.1	Het product.....	85
NO	1.2	Beoogd gebruik.....	85
DA	1.3	Symbolen	85
PL	2	Veiligheid	87
DE	2.1	Definities van veiligheid.....	87
FI	2.2	Veiligheidsvoorschriften voor gebruik.....	87
FR	3	Installatie	89
NL	3.1	Bedrading.....	89
	3.2	De lichtbron demonteren.....	89
	4	Onderhoud	89
	5	Opbergen	90
	6	Afvoeren	90
	7	Technische gegevens	91

1 Inleiding

1.1 Het product

Het product is een water-, stof- en corrosiebestendige led-armatuur.

1.2 Beoogd gebruik

Het product kan bijvoorbeeld worden gebruikt in boerderijgebouwen.

1.3 Symbolen

	Lees de gebruiksaanwijzing zorgvuldig door en zorg ervoor dat u de instructies begrijpt voordat u het product gebruikt. Bewaar de gebruiksaanwijzing voor toekomstig gebruik.
	Alleen voor gebruik binnenshuis.
	Beschermende aarding.

EN



Laat regelapparatuur vervangen door een professional.

SV



Vervangbare lichtbron, te vervangen door een professional.

NO



Kijk niet rechtstreeks in de werkende lichtbron.

DA



De minimale afstand tot een verlicht voorwerp is 150 mm wanneer het product is ingeschakeld.

PL



Het product is niet dimbaar.

DE



Dit product voldoet aan de geldende EU-richtlijnen en -regelgeving.

FR



Recyclen als elektrisch afval.

NL

2 Veiligheid

2.1 Definities van veiligheid



WAARSCHUWING! Als u zich niet aan deze voorschriften houdt, kan dat leiden tot (dodelijk) letsel.



VOORZICHTIG! Als u zich niet aan deze voorschriften houdt, kan dat leiden tot schade aan het product, overige materialen of de nabije omgeving.

LET OP! Informatie die in bepaalde situaties noodzakelijk is.

2.2 Veiligheidsvoorschriften voor gebruik



WAARSCHUWING! Als u zich niet aan deze voorschriften houdt, kan dat leiden tot (dodelijk) letsel.

- Lees de waarschuwingsinstructies voor gebruik en volg deze.
- Nieuwe installaties en uitbreidingen van bestaande systemen moeten altijd door een erkende elektricien worden uitgevoerd. Een onjuiste installatie kan letsel en brand veroorzaken.
- Als er meerdere producten op elkaar worden aangesloten, is het maximale totale vermogen 1500 W.

EN

- Alleen de fabrikant of erkend personeel mag de lichtbron van het product vervangen.

SV

- Als de lichtbron beschadigd is, moet het product worden weggegooid.

NO

- Zorg ervoor dat er geen mechanische spanning op de voedingskabel en de draden komt te staan.

DA

- Koppel het product los van de stroomtoevoer voordat u het installeert of er onderhoud aan uitvoert.

PL

- Installeer het product niet in de buurt van warmtebronnen.

DE

- Probeer het product niet zelf te repareren, maar laat dit over aan bevoegd personeel.

FI

- Laat het product niet gebruiken door kinderen of personen die het product niet kennen.

FR

- Gebruik het product niet als het beschadigd is.

- Breng geen wijzigingen aan in het product.

- Gebruik het product alleen voor de beoogde functie.

NL

3 Installatie



WAARSCHUWING! Dit product moet worden geïnstalleerd door een erkend elektricien.



WAARSCHUWING! Koppel de voeding los alvorens het product te installeren.

- Controleer of de voedingsspanning overeenkomt met de nominale spanning op het typeplaatje van het product.
- Installeer het product zoals afgebeeld in afbeelding 1-7.

3.1 Bedrading

Leven (L) - bruin

Neutraal (N) - blauw

Aarde - geel/groen

3.2 De lichtbron demonteren

- Demonteer de lichtbron zoals getoond in afbeelding 8-11.

4 Onderhoud



WAARSCHUWING! Stop de voeding en laat het product afkoelen voordat u het schoonmaakt.



WAARSCHUWING! Wacht tot het product volledig droog is voordat u de voeding opnieuw start.

- Reinig het product zo nodig met een vochtige doek.

5 Opbergen

- Bewaar het product op een droge plaats, waar het beschermd is tegen direct zonlicht en vochtige omstandigheden.

6 Afvoeren

- Volg de lokale voorschriften wanneer u het product afvoert. Verbrand het product niet.

7 Technische gegevens

Specificaties	Waarde
Nominale spanning	220-240 V AC ~ 50/60 Hz
Vermogen	36 W
Lichtstroom	5760 lm in 360°
Ledmodule lumen	6400 lm
Kleurtemperatuur	4000 K
Beschermingsklasse	IP69K
Levensduur	50000 u
Kleurweergave-index	80
Energieklasse	C
Bedrijfstemperatuur	-20-40 °C
Gewicht	1.65 kg
Afmetingen (LxØ)	124,9 x 7,5 cm
Maximumaantal (koppelbare) eenheden voor interconnectie	20

EN

SV

NO

DA

PL

DE

FI

FR

NL



www.jula.com

032720
2025-12-15