

**Burns &  
Barkles®**



031317



# PORTABLE ELECTRIC GRILL

**OPERATING INSTRUCTIONS** - Original instructions

**SV PORTABEL ELGRILL  
BRUKSANVISNING**

Översättning av originalinstruktioner

**NO BÆRBAR ELEKTRISK GRILL  
BETJENINGSANVISNINGER**

Oversættelse av originalinstruksjonene

**DA BÆRBAR EL-GRILL  
BETJENINGSVEJLEDNING**

Oversættelse af den originale vejledning

**PL PRZENOŚNY GRILL ELEKTRYCZNY  
INSTRUKCJA OBSŁUGI**

Przekład instrukcji oryginalnej

**DE TRAGBARER ELEKTROGRILL  
BEDIENUNGSANLEITUNG**

Übersetzung der Originalanleitung

**FI GRIL ÉLECTRIQUE PORTABLE  
KÄYTTÖOHJE**

Alkuperäisten ohjeiden käännös

**FR GRIL ÉLECTRIQUE PORTABLE  
INSTRUCTIONS D'UTILISATION**

Traduction des instructions d'origine

**NL DRAAGBARE ELEKTRISCHE BARBECUE  
BEDIENINGSINSTRUCTIES**

Vertaling van de originele instructies

Jula AB förbehåller sig rätten att göra ändringar på produkten. Jula AB innehar upphovsrätten till denna dokumentation. Det är inte tillåtet att modifiera eller ändra denna dokumentation på något sätt och bruksanvisningen ska skrivas ut och användas som den är i förhållande till produkten. Se Julas webbplats för den senaste versionen av bruksanvisningen.

Jula AB forbeholder seg retten til å endre produktet. Jula AB innehar opphavsretten til denne dokumentasjonen. Det er ikke tillatt å modifisere eller endre denne dokumentasjonen på noen som helst måte, og håndboken skal trykkes og brukes som den er i forhold til produktet. For siste versjon av betjeningsanvisningene, se Julas nettsider.

Jula AB forbeholder sig retten til at ændre produktet. Jula AB har ophavsretten til denne dokumentation. Det er ikke tilladt at modificere eller ændre denne dokumentation på nogen måde, og manualen skal printes og bruges som den er i forhold til produktet. For den seneste version af betjeningsvejledningen, se Julas hjemmeside.

Jula AB zastrzega sobie prawo do wprowadzania zmian w produkcie. Jula AB zastrzega sobie prawa autorskie do niniejszej dokumentacji. Dokumentacji nie wolno w żaden sposób modyfikować ani zmieniać, a instrukcję należy drukować i używać ją w odniesieniu do produktu w stanie niezmiennym. Najnowszą wersję instrukcji obsługi można znaleźć na stronie internetowej Jula.

Jula AB reserves the right to make changes to the product. Jula AB claims copyright on this documentation. It is not allowed to modify or alter this documentation in any way and the manual shall be printed and used as it is in relation to the product. For the latest version of operating instructions, refer to the Jula website.

Jula AB behält sich das Recht vor, Änderungen am Produkt vorzunehmen. Jula AB beansprucht die Urheberrechte an dieser Dokumentation. Es ist nicht zulässig, diese Dokumentation in irgendeiner Weise zu verändern oder umzugestalten. Die Anleitung muss gedruckt und so verwendet werden, wie sie in Bezug zum Produkt steht. Die aktuellste Version der Bedienungsanleitung finden Sie auf der Website von Jula.

Jula AB pidättää oikeuden tehdä tuotteeseen muutoksia. Jula AB:llä on tämän dokumentaation tekijänoikeus. Tätä dokumentaatiota ei saa muuttaa millään tavalla ja käyttöopas on tulostettava ja sitä on käytettävä sellaisena kuin se on tämän tuotteen kanssa. Käyttöohjeiden uusin versio löytyy Julan verkkosivustolta.

Jula AB se réserve le droit d'apporter des modifications au produit. Jula AB revendique les droits d'auteur sur cette documentation. Il est interdit de modifier ou d'altérer cette documentation de quelque manière que ce soit et le manuel doit être imprimé et utilisé tel quel en relation avec le produit. Pour obtenir la dernière version des instructions d'utilisation, consultez le site Web de Jula.

Jula AB behoudt zich het recht voor om wijzigingen aan het product aan te brengen. Jula AB claimt het copyright op deze documentatie. Het is niet toegestaan om deze documentatie op welke manier dan ook te wijzigen of te veranderen. De handleiding moet worden afgedrukt en gebruikt zoals deze in relatie tot het product staat. Raadpleeg de Jula-website voor de laatste versie van de bedieningsinstructies.

**WWW.JULA.COM**

**© JULA AB 2025-06-30**

**JULA AB  
BOX 363, 532 24 SKARA, SWEDEN**

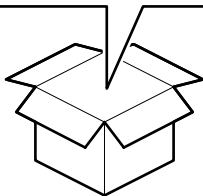
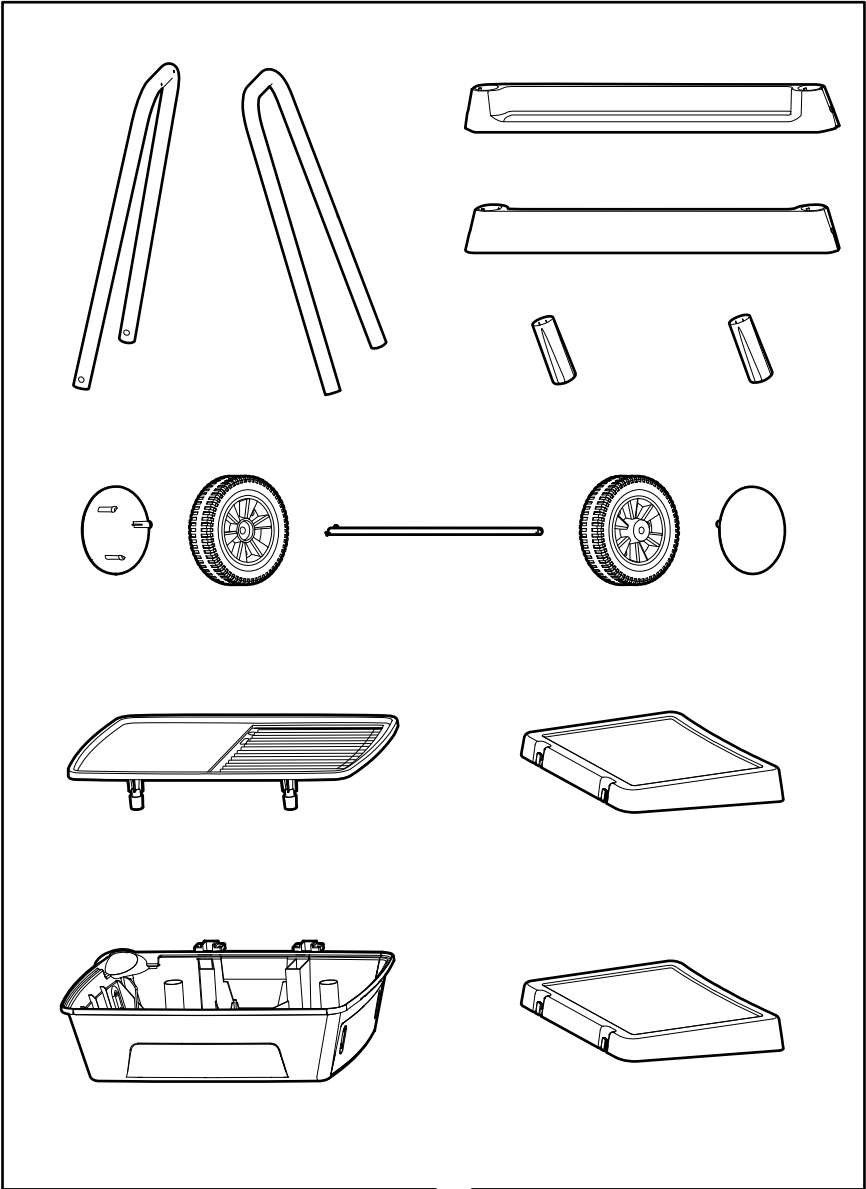

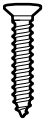
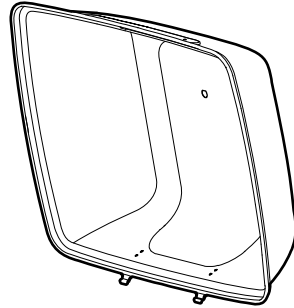
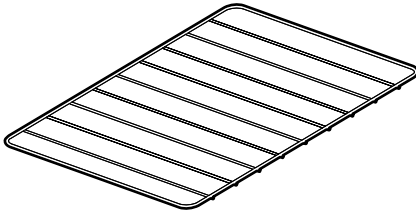
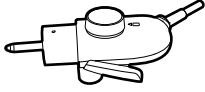

**2X**

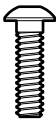

**12X**

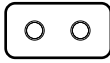

**4X**



**8X**

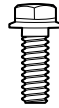

**4X**



**2X**



**1X**

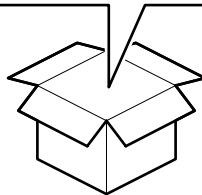

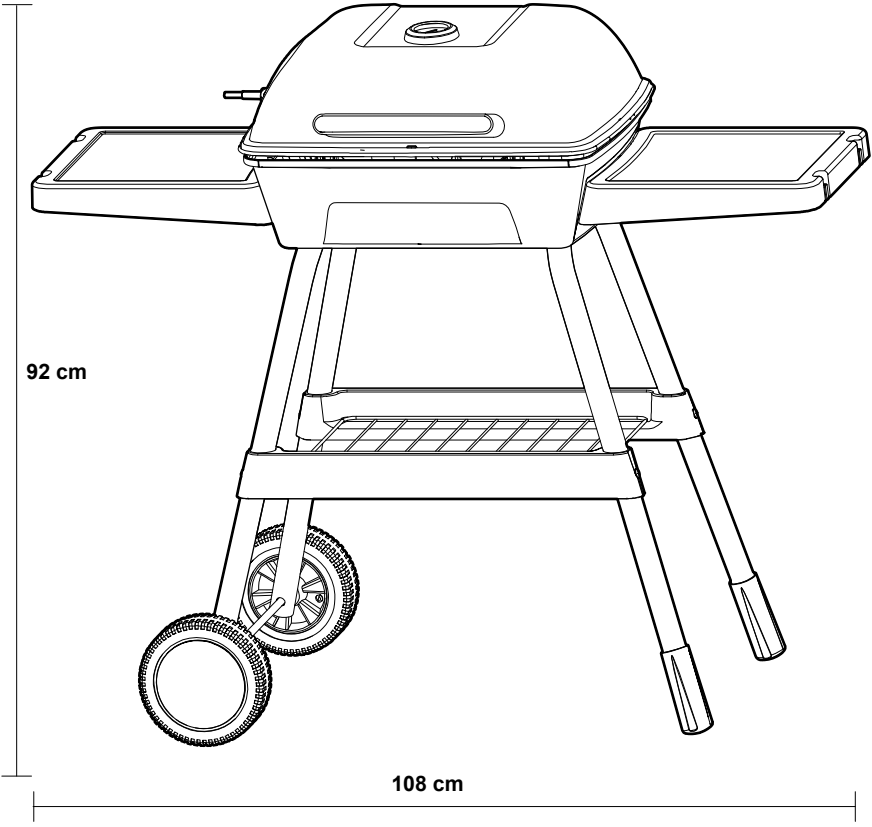

92 cm

108 cm

2

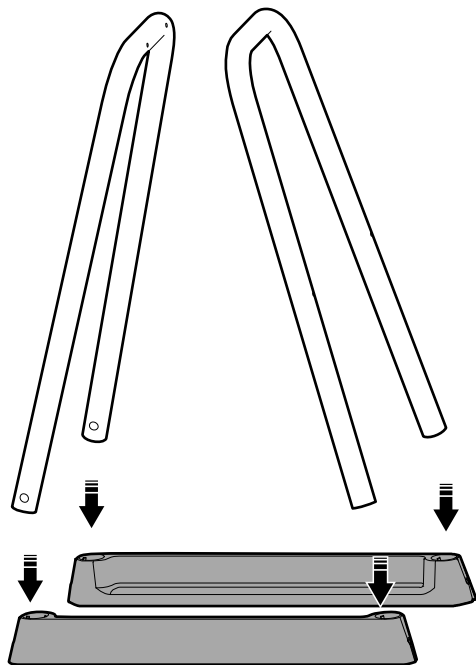

3



4X

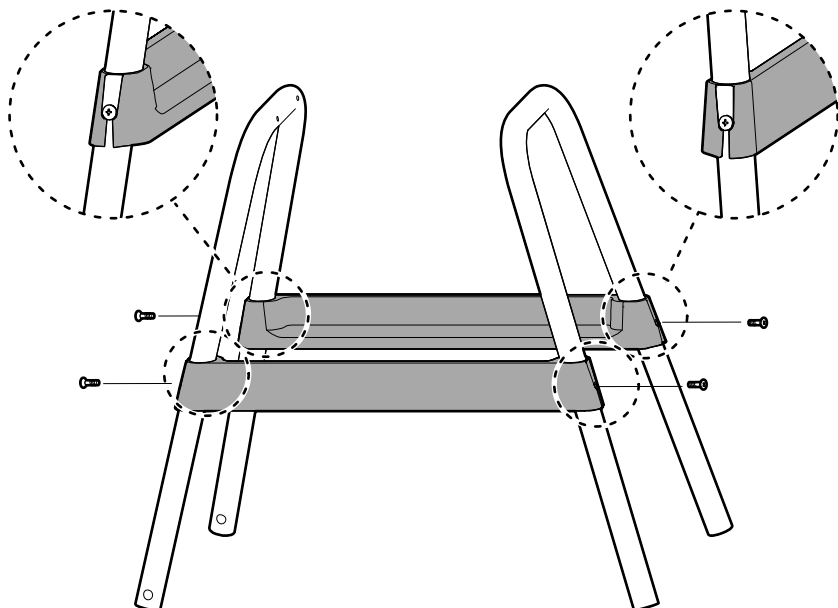

4

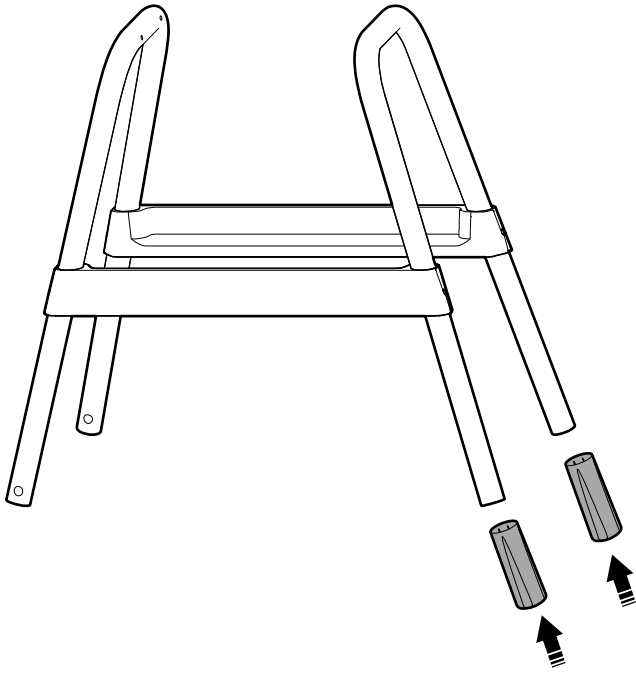

5

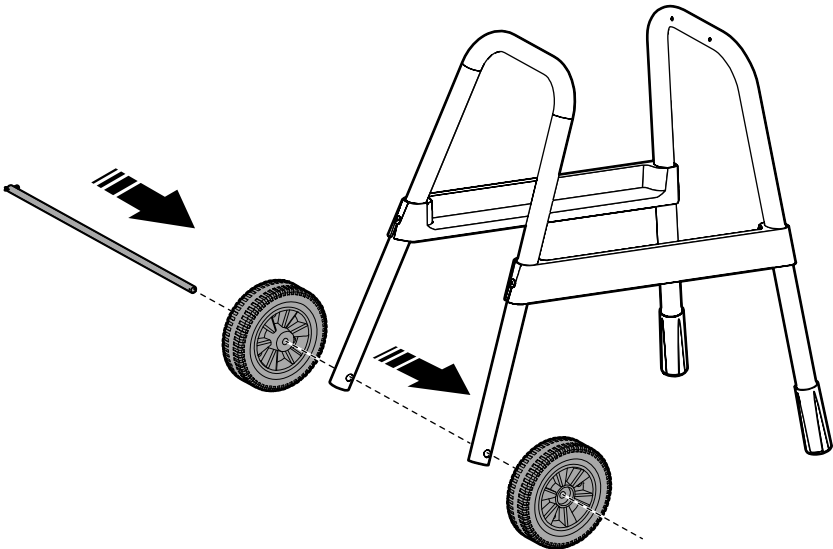

6

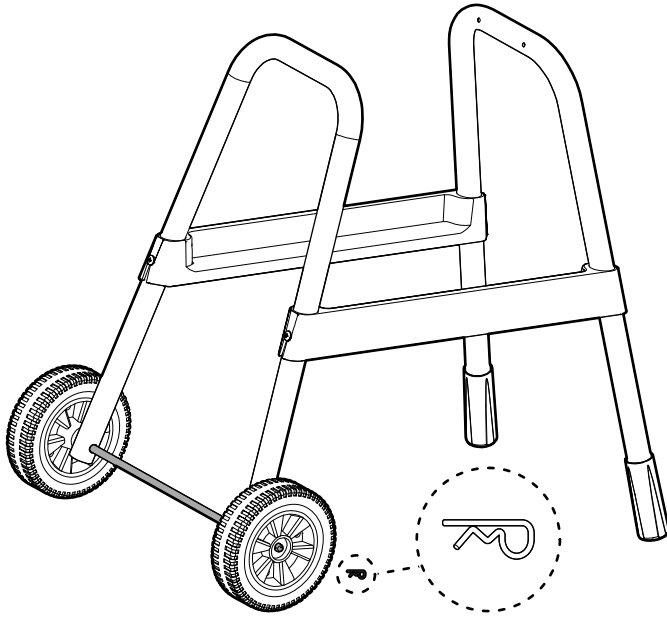

7

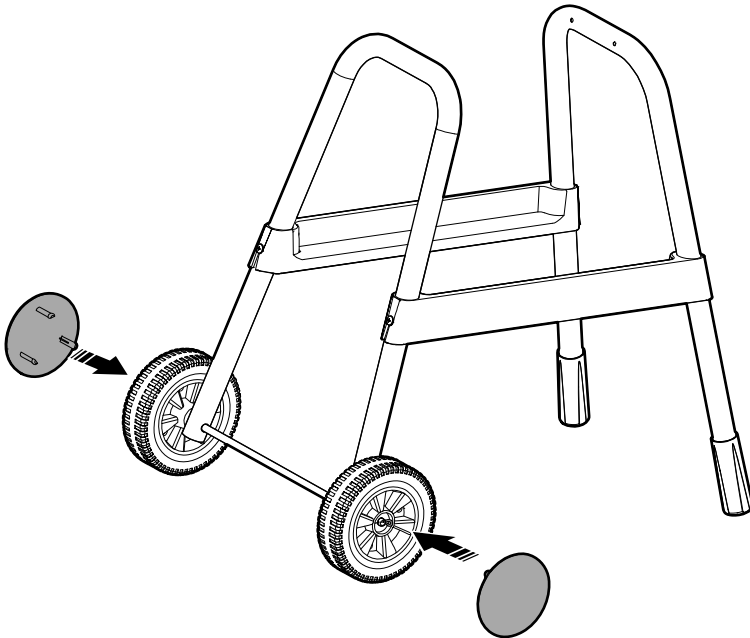

8

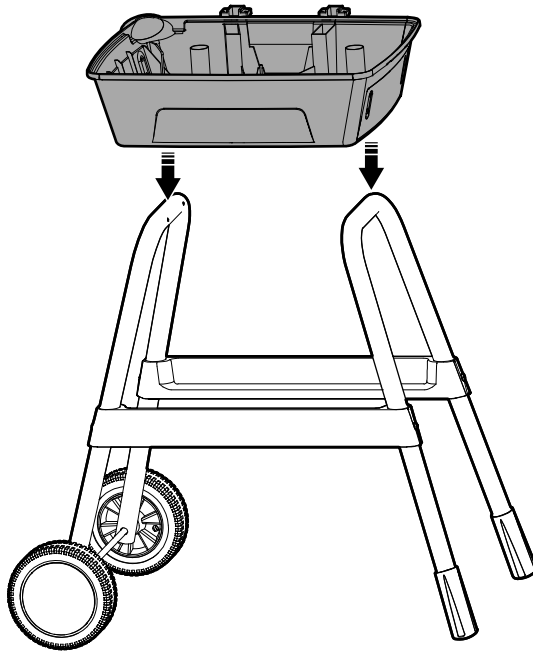

9



4X

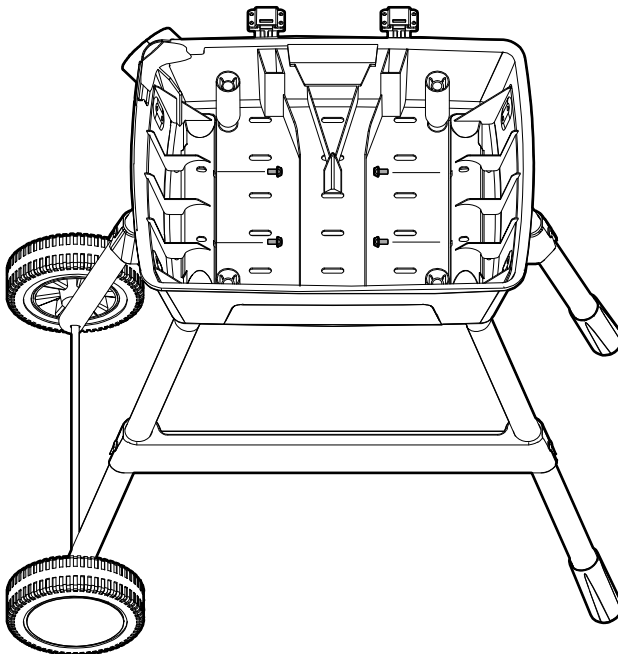

10

 2X

 4X

 4X

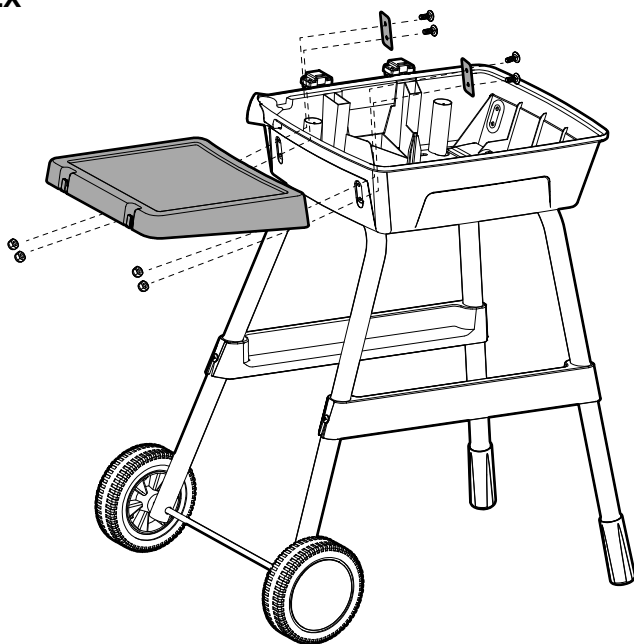

11

 2X

 4X

 4X

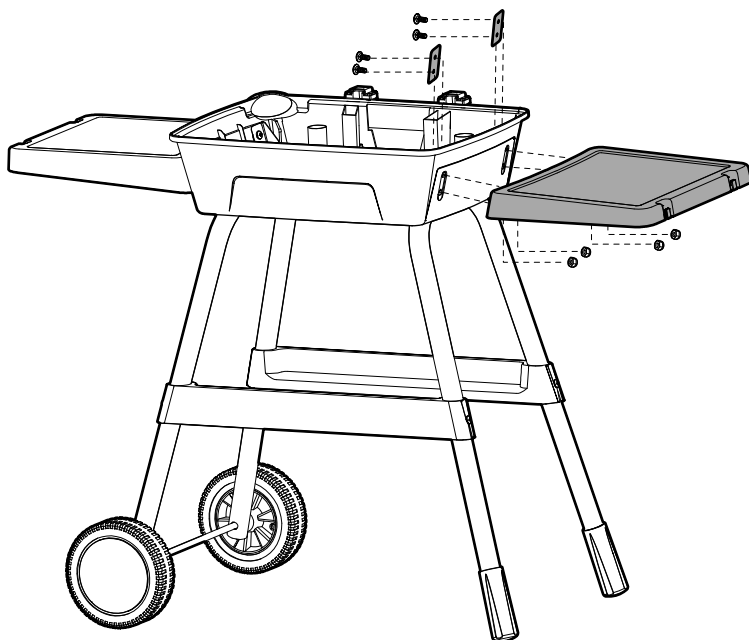

12

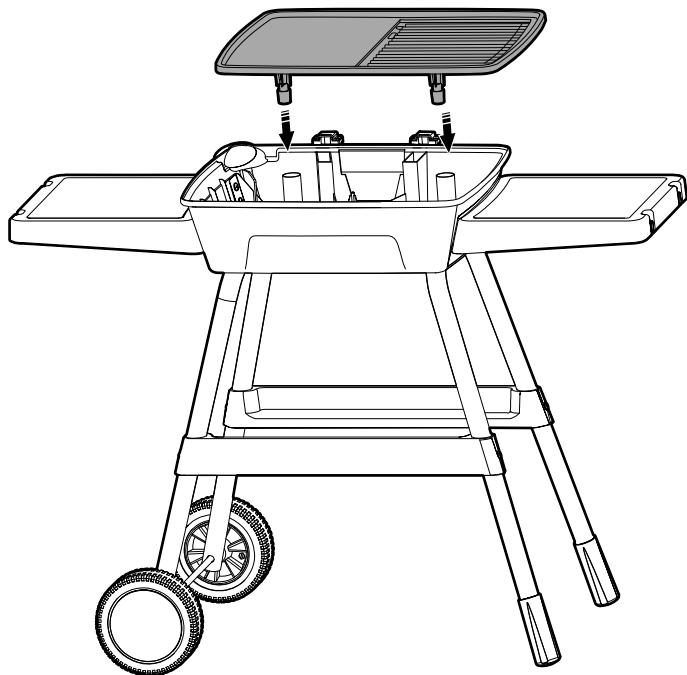

13

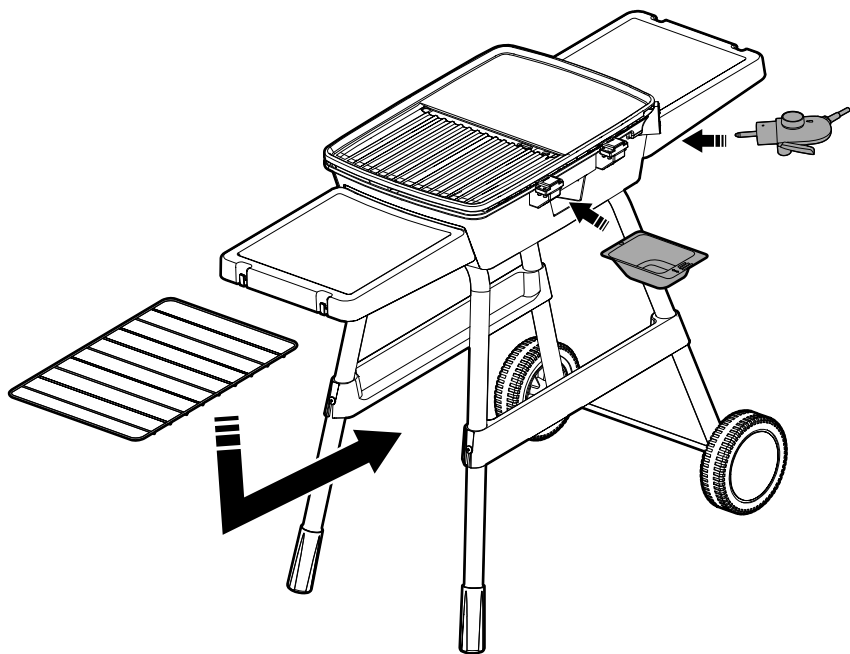

14

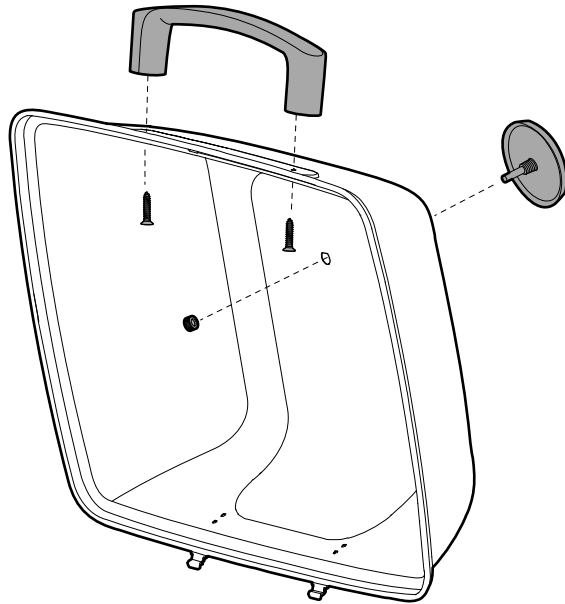

15

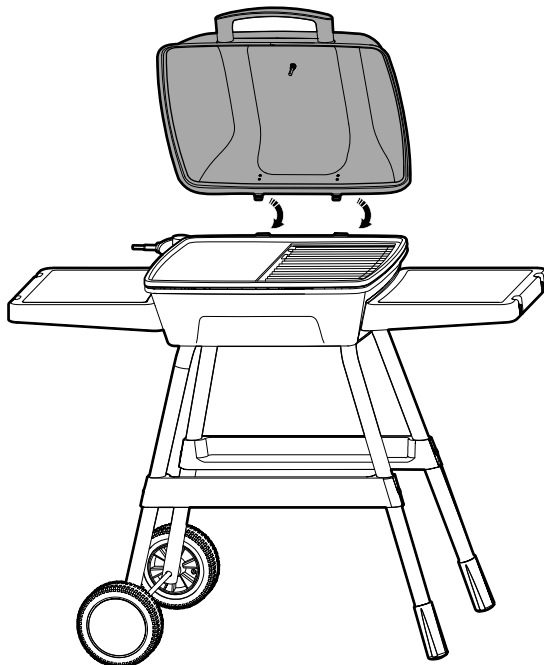

## Table of contents

<b>1</b>	<b>Introduction</b>	<b>13</b>
1.1	The product.....	13
1.2	Dedicated use.....	13
1.3	Symbols .....	13
<b>2</b>	<b>Safety</b>	<b>13</b>
2.1	Safety definitions.....	13
2.2	Safety instructions for operation.....	13
<b>3</b>	<b>Assembly</b>	<b>16</b>
3.1	To assemble the product.....	16
<b>4</b>	<b>Operation</b>	<b>16</b>
4.1	Before Grilling.....	16
4.2	During Grilling .....	16
4.3	Tips for Grilling .....	16
4.4	Recommended cooking times.....	16
<b>5</b>	<b>Transport</b>	<b>17</b>
<b>6</b>	<b>Storage</b>	<b>17</b>
<b>7</b>	<b>Maintenance</b>	<b>17</b>
7.1	To clean the outside surface.....	17
7.2	To clean the bottom interior .....	17
7.3	To clean plastic surfaces .....	17
7.4	To clean the grease tray.....	17
<b>8</b>	<b>Troubleshooting</b>	<b>18</b>
<b>9</b>	<b>Discard</b>	<b>18</b>
<b>10</b>	<b>Technical data</b>	<b>18</b>

## 1 Introduction



### 1.1 The product

The product is a portable electric grill.

### 1.2 Dedicated use

The product is used to grill food. For outdoor use only.

### 1.3 Symbols

	Read the operating instructions carefully and make sure that you understand the instructions before you use the product. Save the instructions for future reference.
	This product complies with applicable EU directives and regulations.
	Recycle as electrical waste.

## 2 Safety

### 2.1 Safety definitions

**Warning!** If you do not obey these instructions, there is a risk of death or injury.

**Caution!** If you do not obey these instructions, there is a risk of damage to the product, other materials or the adjacent area.

**Note!** Information that is necessary in a given situation.

### 2.2 Safety instructions for operation

**Warning!** If you do not obey these instructions, there is a risk of death or injury.

- Read and obey the warning instructions before operation.
- Do not use the product if you are tired, ill, or intoxicated. This will decrease your vision, alertness, coordination and judgement.

- Do not let children or persons who do not know the product to use it.
- Make sure that these persons do not operate the product independently:
  - Children less than 8 years.
  - Persons who do not know the product sufficiently.
  - Persons with disabilities.
- Children must not play with the product.
- Children must not clean or do maintenance on the product independently.
- Make sure you disconnect the power supply before you clean or do maintenance on the product.
- Before you use the product for the first time, clean all parts that will touch the food.
- Do not let children or persons who do not know the product to use it
- Do not use the product if any parts are missing or it is damaged.
- Do not make changes to the product.
- Use the product only for its specified function.
- Do not start the product before it is fully installed in accordance with the instructions.
- Make sure that the product cannot fall into the water, and that water cannot get into the product.
- Pull out the plug immediately if the product comes into contact with water or any liquid.
- Do not use the product if the power cable or plug is damaged.
- Stop the product and pull out the cable if the product has been in contact with water, do not function correctly or it is damaged.
- A damaged power cable or plug must be replaced by an approved service center or approved personnel to make sure safe use.
- Do not soak the power cable or the plug in water or other liquid, there is a risk of electric shock.
- Do not touch the product, power cable or plug with wet hands.
- Make sure that the outlet voltage agrees to the rated voltage on the type plate. The product must be connected to

- an earthed power outlet with a residual current device that has a maximum tripping current of 30 mA.
- Do not put the power cable under carpets or where it can be stepped on. Make sure that there is no risk of tripping over the cable, or the cable being damaged or put under strain.
  - Do not put the power cable around corners, fold or wind it too tightly when the product is not in use.
  - Do not use an extension cable unless it is necessary, because of the risk of fire. If an extension cable is used, connect only 1 product at a time. Use a grounded extension cable in good condition of an approved type, with a minimum cross-sectional area of 1.0 mm<sup>2</sup>.
  - Connect the product to a separate power circuit.
  - Stop the product before you pull out the power plug.
  - Do not use the product in an explosive environment, near flammable liquids, gas, or dust.
  - Do not put the product near or directly below a power outlet, or near a fire or other sources of heat.
  - Put the product at minimum 1 meter away to flammable materials for example, furniture, paper, curtains or equivalent – fire risk.
  - Do not cover the product, because of the fire risk.
  - Keep ventilation openings clean to prevent overheating and decrease the risk of fire.
  - Make sure that air can circulate freely around the product. Do not put the product where there is not sufficient circulation of air for example, near walls or large objects.
  - Keep the product clean: dust, dirt and deposits can cause overheating. Remove unwanted materials regularly.
  - Only use accessories recommended by the manufacturer.

## 3 Assembly

### 3.1 To assemble the product

**Note!** Keep the instruction manual and packing box.

- 1 Remove all packing material from the outside and inside of the product.
- 2 Refer to the illustrations fig. 2-15 to assemble the product.

## 4 Operation

**Warning!** Do not use charcoal or other combustible fuels as heating elements with the product.

**Note!** When you use the grill for the first time, you can see smoke or smell an odor. This is normal. It comes from the protective coating on the grill.

- The product has a detachable thermostat. Set the temperature to the highest setting to heat the cooking grate for 4 to 6 minutes.
- Select the correct temperature setting 1-5, where 1 is the lowest and 5 is the maximum temperature setting.
- Make sure all accessories are dry before use.
- Do not soak the power cable or the detachable thermostat in water.
- Do not wet the grill plate socket.
- Before first use, close the lid and preheat the grill for 3 to 5 minutes.

### 4.1 Before Grilling

**Caution!** Do not put food on the baking plate when you heat up the cooking grate.

- Start the product on high and heat the grill for 4-6 minutes before you cook.
- Apply a thin layer of oil to the food to prevent the food get attached the cooking grate.

**Note!** Always apply oil to the food, not to the cooking grate.

### 4.2 During Grilling

- Clean the cooking grate regularly to remove food particles.
- Clean the grease box under the grill often.

### 4.3 Tips for Grilling

- For tender meat, marinate it overnight before cooking. A marinade usually contains:
  - Oil, for flavor and moisture
  - Vinegar, to tenderize
  - Seasonings
- Use tongs or a scoop to turn food.

**Caution!** Do not use a fork, because it can damage the non-stick coating.

- Turn meat or fish only once during grilling. Turning too often can make the food dry.
- Do not overcook meat.
- If food get attached to the grill plate, rub the plate with kitchen paper soaked in cooking oil.
- Grill with the lid close.
  - This helps the food cook faster and more evenly.
  - It helps prevent flare-ups (small flames caused by dripping fat from the food).
- Do not apply marinade, sauce, or glaze with sugar or other ingredients that burn easily at start of the cooking to prevent the sauce from becoming burned. Apply it during the last 10 to 15 minutes of cooking.

### 4.4 Recommended cooking times

**Note!** Cooking time depends on the cut, thickness, and weight of the food, if you use the metal grill hood or not, and outside temperature can also affect cooking time.

- Use the cooking chart as a guideline. Turn the food once, halfway through the cooking time.
- Cooking times for beef and lamb are based on medium level cooking, unless it says something different.

**Note!** Let thick steaks and chops rest for 5 to 10 minutes after cooking. The internal temperature increases by 5 to 10°C during this time.

**Note!** Always adjust cooking time as needed.

Food	Temperature setting	Cooking time
Steak/beef	5	15-20 mins
Lamb	5	12-18 mins
Chicken drumsticks	5	25-30 mins
Chicken wings	5	20-25 mins
Chops	5	15-20 mins
Fillet of pork	4-5	9-10 mins
Whole fish	5	12-15 mins
Kebabs	3-4	10-12 mins
Various sausages	3-4	12-15 mins

## 5 Transport

- Let the product become completely cool before you transport the product.
- Use the handles when you lift or move the product.

## 6 Storage

- If the product is not going to be used for a long period of time, if it is possible put it in the original packaging.
- Keep the product in a clean and dry area, protected from direct sunlight and wet conditions, where children and pets do not have access to it.

## 7 Maintenance

**⚠ Warning!** The detachable thermostat must be removed before you clean the product. Make sure that the product is fully dry before you install the detachable thermostat back to the product.

- Clean and maintain the product after each use. This will prevent damage and keep the product safe.

### 7.1 To clean the outside surface

**⚠ Warning!** Disconnect the product from the power supply and let it become cool.

**⚠ Warning!** Do not put or spray water directly onto the products body. This can cause damage or electric shock.

- Remove the detachable thermostat.
- Do not use steel wool or abrasive cleaners.
- Wash the grill plate and the grease collecting bowl with hot soapy water.

- If there are hard stains, use a non-abrasive cleaning powder.

### 7.2 To clean the bottom interior

- Use a brush, scraper, or cleaning pad to remove all residue.
- Wash the cook box with soapy water.
- Rinse with clean water and let it dry.

### 7.3 To clean plastic surfaces

**⚠ Caution!** Do not use abrasive cleaners, grease remover, or strong barbecue cleaners on plastic parts.

- Use a soft cloth with hot soapy water.
- Rinse with clean water.

### 7.4 To clean the grease tray

**⚠ Warning!** Clean the grease box after each use. Too much grease can cause a fire.

- During cooking, do a check of the grease level. Make sure that the box does not have too much grease.
- Clean the grease box before you use the product at high heat.
- Do not remove the grease box while the product is in use.

- 1 Remove the grease tray from the product.
- 2 Clean it with soapy water.
- 3 Rinse with water and dry.

## 8 Troubleshooting

Problem	Possible cause	Task
The product does not start.	The detachable thermostat is not correctly attached to the housing.	Remove and reinstall the detachable thermostat.
	The temperature knob is not fully turned to the applicable heat mode.	Turn the knob to the applicable heat mode.
	There is no power from the power outlet.	Do a check of the power supply.
	The electronic safety indicator on the detachable thermostat is not lit.	Make sure that the electronic safety indicator light is lit on the detachable thermostat. Remove and reinstall the detachable thermostat.

## 9 Discard

- Make sure that you follow local regulations when you discard the product. Do not burn the product.

## 10 Technical data

Specification	Value
Rated voltage	230 V ~50 Hz
Output	2400 W
Cable length	1.9 m
Weight	11 kg
Power consumption in off mode*	0 W

\* The equipment does not have a standby mode or other equivalent state in terms of energy efficiency requirements, power management function.

# Innehållsförteckning

<b>1</b>	<b>Inledning</b>	<b>19</b>
1.1	Produkten.....	19
1.2	Avsedd användning .....	19
1.3	Symboler .....	19
<b>2</b>	<b>Säkerhet</b>	<b>19</b>
2.1	Säkerhetsdefinitioner.....	19
2.2	Säkerhetsinstruktioner för användning .....	19
<b>3</b>	<b>Montering</b>	<b>22</b>
3.1	Att montera produkten.....	22
<b>4</b>	<b>Användning</b>	<b>22</b>
4.1	Före grillning .....	22
4.2	Under grillningen.....	22
4.3	Tips för grillning.....	22
4.4	Rekommenderade tillagningstider .....	22
<b>5</b>	<b>Transport</b>	<b>23</b>
<b>6</b>	<b>Förvaring</b>	<b>23</b>
<b>7</b>	<b>Underhåll</b>	<b>23</b>
7.1	Att rengöra utsidan .....	23
7.2	Att rengöra insidan av bottendelen .....	23
7.3	Att rengöra plastdelarna.....	23
7.4	Så här rengör du fettuppsamlingsbrickan...23	
<b>8</b>	<b>Felsökning</b>	<b>24</b>
<b>9</b>	<b>Kassering</b>	<b>24</b>
<b>10</b>	<b>Tekniska data</b>	<b>24</b>

## 1 Inledning

### 1.1 Produkten

Produkten är en bärbar elektrisk grill.

### 1.2 Avsedd användning

Produkten används för att grilla mat. Endast för utomhusbruk.

### 1.3 Symboler

	Läs bruksanvisningen noggrant och se till att du förstår instruktionerna innan du börjar använda produkten. Spara bruksanvisningen för framtida bruk.
	Denna produkt uppfyller tillämpliga EU-direktiv och -förfordningar.
	Återvinns som elektroniskt avfall.

## 2 Säkerhet

### 2.1 Säkerhetsdefinitioner

**! Varning!** Om du inte följer dessa instruktioner finns det risk för personskada eller dödsfall.

**! Försiktighet!** Om du inte följer dessa instruktioner finns det risk för att du skadar produkten, andra material eller det närliggande området.

**Obs!** Information som är nödvändig i en specifik situation.

### 2.2 Säkerhetsinstruktioner för användning

**! Varning!** Om du inte följer dessa instruktioner finns det risk för personskada eller dödsfall.

- Läs och följ varningsanvisningarna innan användning.

- Använd inte produkten om du är trött, sjuk eller berusad. Dessa har en negativ påverkan på din syn, uppmärksamhet, koordination och omdöme.
- Låt inte barn eller personer som inte vet hur man använder produkten använda den.
- Se till att följande personer inte använder produkten på egen hand:
  - Barn under 8 år.
  - Personer som inte känner till produkten tillräckligt.
  - Personer med funktionshinder.
- Barn får inte leka med produkten.
- Barn får inte rengöra eller utföra underhåll på produkten på egen hand.
- Koppla bort produkten från eluttaget innan du rengör eller utför underhåll på produkten.
- Innan du använder produkten för första gången ska du rengöra alla delar som kommer att komma i kontakt med maten.
- Låt inte barn eller personer som inte vet hur man använder produkten använda den.
- Använd inte produkten om någon del saknas eller är skadad.
- Gör inga ändringar på produkten.
- Använd endast produkten för dess avsedda ändamål.
- Starta inte produkten innan den är helt monterad enligt anvisningarna.
- Se till att produkten inte kan falla ner i vatten och att vatten inte kan tränga in i produkten.
- Dra omedelbart ut kontakten om produkten kommer i kontakt med vatten eller någon annan vätska.
- Använd inte produkten om strömkabeln eller kontakten är skadad.
- Stäng av produkten och dra ur kontakten från eluttaget om produkten har varit i kontakt med vatten, om den inte fungerar korrekt eller är skadad.
- En skadad strömkabel eller kontakt måste bytas ut av ett godkänt servicecenter eller av behörig personal för att garantera säker användning.
- Blötlägg inte strömkabeln eller kontakten i vatten eller annan vätska, det finns risk för elektrisk chock.

- Ta inte i produkten, strömkabeln eller kontakten med våta händer.
- Se till att spänningen i eluttaget stämmer överens med märkspänningen på typskylten. Produkten måste anslutas till ett jordat eluttag med en jordfelsbrytare som har en maximal utlösningsström på 30 mA.
- Lägg inte strömkabeln under mattor eller på ställen där man kan trampa på den. Se till att det inte finns någon risk att snubbla över kabeln eller att kabeln skadas eller utsätts för påfrestningar.
- Lägg inte strömkabeln runt hörn, och vik eller linda den inte för hårt när produkten inte används.
- Använd inte en förlängningskabel om det inte är absolut nödvändigt p.g.a. brandrisk. Om en förlängningskabel används, anslut endast en produkt åt gången. Använd en jordad förlängningskabel i gott skick av godkänd typ med en minsta tvärsnittsarea på 1,0 mm<sup>2</sup>.
- Anslut produkten till en separat strömkrets.
- Stäng av produkten innan du drar ur kontakten.
- Använd inte produkten i en explosiv miljö eller nära brandfarliga vätskor, gas eller damm.
- Placera inte produkten i närheten av eller direkt under ett eluttag eller i närheten av öppen eld eller annan värmekälla.
- Placera produkten på minst 1 meters avstånd från brännbara material, t.ex. möbler, papper, gardiner eller motsvarande p.g.a. brandrisk.
- Täck inte över produkten på grund av brandrisk.
- Håll ventilationsöppningarna rena för att förhindra överhettning och minska risken för brand.
- Se till att luften kan cirkulera fritt runt produkten. Placera inte produkten där det inte finns tillräcklig luftcirkulation, t.ex. nära väggar eller stora föremål.
- Håll produkten ren. Damm, smuts och avlagringar kan orsaka överhettning. Ta bort oönskat material regelbundet.
- Använd endast tillbehör som rekommenderas av tillverkaren.

## 3 Montering

### 3.1 Att montera produkten

**Obs!** Spara bruksanvisningen och förpackningen.

**1** Ta bort allt förpackningsmaterial från utsidan och insidan av produkten.

**2** Se bilderna 2–15 för att montera produkten.

## 4 Användning

**⚠ Varning!** Använd inte träkol eller andra brännbara bränslen som värmeelement i produkten.

**Obs!** När du använder grillen för första gången kan du se rök eller känna en lukt. Detta är normalt. Det kommer från den skyddande beläggningen på grillen.

- Produkten har en löstagbar termostat. Ställ in temperaturen på högsta läget för att värma upp tillagningsgallret i 4–6 minuter.
- Välj rätt temperaturinställning 1–5, där 1 är den lägsta och 5 är den högsta temperaturinställningen.
- Se till att alla tillbehör är torra före användning.
- Blötlägg inte strömkabeln eller den löstagbara termostaten i vatten.
- Blöt inte grillplattans uttag.
- Innan du använder den första gången, stäng locket och förvärm grillen i 3–5 minuter.

### 4.1 Före grillning

**⚠ Försiktighet!** Lägg inte mat på grillplattan när du värmer upp tillagningsgallret.

- Starta produkten på hög temperatur och värme grillen i 4–6 minuter innan du tillagar någon mat.
- Applicera ett tunt lager olja på maten för att förhindra att maten fastnar på tillagningsgallret.

**Obs!** Applicera alltid olja på maten, inte på tillagningsgallret.

### 4.2 Under grillningen

- Rengör tillagningsgallret regelbundet för att avlägsna matrester.
- Rengör fettuppsamlingslådan under grillen ofta.

### 4.3 Tips för grillning

- För mörkt kött, marinera det över natten innan tillagning. En marinad innehåller oftast:
  - Olja, för smak och fukt
  - Vinäger, för att mjuka upp
  - Kryddor
- Använd en tång eller en skopa för att vända maten.

**⚠ Försiktighet!** Använd inte en gaffel eftersom den kan skada non-stick-beläggningen.

- Vänd köttet eller fisken endast en gång under grillningen. Om du vänder maten för ofta kan den bli torr.
- Stek inte köttet för länge.
- Om mat fastnar på grillplattan, gnugga plattan med hushållspapper indränkt i matolja.
- Grilla med locket stängt.
  - Det gör att maten tillagas snabbare och jämnare.
  - Det hjälper till att förhindra uppblussande lågor (små flammor som orsakas av droppande fett från maten).
- Applicera inte marinad, sås eller glaze som innehåller socker eller andra ingredienser som lätt bränns i början av tillagningen för att förhindra att såsen bränns. Applicera den under de sista 10–15 minuterna av tillagningen.

### 4.4 Rekommenderade tillagningstider

**Obs!** Tillagningstiden kan variera beroende på matens tillskärning, tjocklek och vikt och om du använder metallhuvan eller inte. Utomhustemperaturen kan också påverka tillagningstiden.

- Använd tillagningstabellen som en riktlinje. Vänd på maten en gång efter halva tillagningstiden.
- Tillagningstiderna för nöt- och lammkött baseras på tillagning på medelhög nivå, om inget annat anges.

**Obs!** Låt tjocka biffar och kotletter vila i 5–10 minuter efter tillagningen. Den inre temperaturen ökar med 5–10°C under denna tid.

**Obs!** Justera alltid tillagningstiden efter behov.

Mat	Temperaturin- ställning	Tillagningstid
Stek/biff	5	15–20 min
Lamm	5	12–18 min
Kycklingklubbor	5	25–30 min
Kycklingvingar	5	20–25 min
Kotletter	5	15–20 min
Fläskfilé	4–5	9–10 min
Hel fisk	5	12–15 min
Grillspett	3–4	10 12 min
Korv	3–4	12–15 min

## 5 Transport

- Låt produkten svalna helt innan du transporterar den.
- Använd handtagen när du lyfter eller flyttar produkten.

## 6 Förvaring

- Om produkten inte ska användas under en längre tid, lägg den i originalförpackningen om det är möjligt.
- Förvara produkten i ett rent och torrt utrymme, skyddat från direkt solljus och våta förhållanden, utom räckhåll för barn och husdjur.

## 7 Underhåll

**⚠ Varning!** Den löstagbara termostaten måste tas bort innan du rengör produkten. Se till att produkten är helt torr innan du monterar tillbaka den löstagbara termostaten på produkten.

- Rengör och underhåll produkten efter varje användning. På så sätt förhindras skador och produkten hålls säker.

### 7.1 Att rengöra utsidan

**⚠ Varning!** Koppla bort produkten från strömförsörjningen och låt den svalna.

**⚠ Varning!** Häll eller spruta inte vatten direkt på produktens kaross. Detta kan orsaka skador eller elektrisk chock.

- Ta bort den löstagbara termostaten.
- Använd inte stålull eller slipande rengöringsmedel.

- Diska grillplattan och fettuppsamlingskålen med varmt tvålatten.
- Om det finns hårda fläckar, använd ett icke-slipande rengöringspulver.

### 7.2 Att rengöra insidan av bottendelen

- Använd en borste, skrapa eller rengöringssvamp för att ta bort alla rester.
- Tvätta tillagningslådan med tvålatten.
- Skölj med rent vatten och låt torka.

### 7.3 Att rengöra plastdelarna

**⚠ Försiktighet!** Använd inte slipande rengöringsmedel, fettborttagningsmedel eller starka grillrengöringsmedel på plastdelarna.

- Använd en mjuk trasa med varmt tvålatten.
- Skölj med rent vatten.

### 7.4 Så här rengör du fettuppsamlingsbricken

**⚠ Varning!** Rengör fettuppsamlingslådan efter varje användningstillfälle. För mycket fett kan orsaka brand.

- Kontrollera fettnivån under tillagningen. Se till att lådan inte har för mycket fett.
- Rengör fettuppsamlingslådan innan du använder produkten vid hög värme.
- Ta inte bort fettuppsamlingslådan under användning.

- 1 Ta bort fettuppsamlingsbricken från produkten.
- 2 Rengör den med tvålatten.
- 3 Skölj med vatten och torka.

## 8 Felsökning

Problem	Möjlig orsak	Åtgärd
Produkten startar inte.	Den löstagbara termostaten är inte korrekt monterad på höljet.	Ta bort och sätt tillbaka den löstagbara termostaten.
	Temperaturratten är inte helt vriden till tillämpligt värmeläge.	Vrid ratten till tillämpligt värmeläge.
	Det kommer ingen ström från eluttaget.	Gör en kontroll av strömförsörjningen.
	Den elektroniska säkerhetsindikatorn på den löstagbara termostaten lyser inte.	Se till att den elektroniska säkerhetsindikatorn lyser på den löstagbara termostaten. Ta bort och sätt tillbaka den löstagbara termostaten.

## 9 Kassering

- Se till att du följer lokala bestämmelser när du kasserar produkten. Elda inte upp produkten.

## 10 Tekniska data

Specifikation	Värde
Märkspänning	230 V 50 Hz
Uteffekt	2400 W
Kabellängd	1,9 m
Vikt	11 kg
Strömförbrukning i frånläge*	0 W

\* Utrustningen har inget standby-läge eller annat motsvarande tillstånd när det gäller krav på energieffektivitet, strömhanteringsfunktion.

# Innholdsfortegnelse

<b>1</b>	<b>Introduksjon</b>	<b>25</b>
1.1	Produktet.....	25
1.2	Tiltentkt bruk.....	25
1.3	Symboler .....	25
<b>2</b>	<b>Sikkerhet</b>	<b>25</b>
2.1	Sikkerhetsdefinisjoner .....	25
2.2	Sikkerhetsinstruksjoner for drift .....	25
<b>3</b>	<b>Montering</b>	<b>28</b>
3.1	Montering av produktet .....	28
<b>4</b>	<b>Bruk</b>	<b>28</b>
4.1	Før grilling.....	28
4.2	Under grilling.....	28
4.3	Tips til grilling.....	28
4.4	Anbefalte tilberedningstider .....	28
<b>5</b>	<b>Transport</b>	<b>29</b>
<b>6</b>	<b>Oppbevaring</b>	<b>29</b>
<b>7</b>	<b>Vedlikehold</b>	<b>29</b>
7.1	For å rengjøre den utvendige overflaten.....	29
7.2	For å rengjøre bunnen innvendig .....	29
7.3	For å rengjøre plastoverflater .....	29
7.4	Slik rengjør du fettopsamlingskuffen.....	29
<b>8</b>	<b>Feilsøking</b>	<b>30</b>
<b>9</b>	<b>Kassering</b>	<b>30</b>
<b>10</b>	<b>Tekniske data</b>	<b>30</b>

## 1 Introduksjon

### 1.1 Produktet

Produktet er en bærbar elektrisk grill.

### 1.2 Tiltentkt bruk

Produktet brukes til å grille mat. Kun til utendørs bruk.

### 1.3 Symboler

	Les bruksanvisningen nøye og forsikre deg om at du har forstått den før du tar produktet i bruk. Ta vare på bruksanvisningen for fremtidig bruk.
	Dette produktet er i samsvar med gjeldende EU-direktiver og -forskrifter.
	Gjenvinnes som elektrisk avfall.

## 2 Sikkerhet

### 2.1 Sikkerhetsdefinisjoner

**⚠ Advarsel!** Hvis du ikke følger disse instruksjonene, er det fare for død eller personskafe.

**⚠ Forsiktig!** Hvis du ikke følger disse instruksjonene, er det fare for skade på produktet, annet materiell eller på omgivelsene.

**Merk!** Informasjon som er nødvendig i en gitt situasjon.

### 2.2 Sikkerhetsinstruksjoner for drift

**⚠ Advarsel!** Hvis du ikke følger disse instruksjonene er det fare for død eller skade.

- Les og følg advarselsinstruksjonene før bruk.

- Ikke bruk produktet hvis du er trøtt, syk eller beruset. Dette vil redusere synet, årvåkenheten, koordinasjonen og dømmekraften din.
- Ikke la barn eller personer som ikke vet hvordan de skal betjene produktet, bruke det.
- Pass på at disse personene ikke bruker produktet uten tilsyn:
  - Barn under 8 år.
  - Personer som ikke kjenner produktet tilstrekkelig.
  - Personer med nedsatt funksjonsevne.
- Barn må ikke leke med produktet.
- Barn må ikke rengjøre eller utføre vedlikehold på produktet uten tilsyn.
- Sørg for å koble produktet fra strømforsyningen før du rengjør eller utfører vedlikehold på produktet.
- Før du bruker produktet for første gang, rengjør alle deler som vil berøre maten.
- Ikke la barn eller personer som ikke vet hvordan de skal betjene produktet, bruke det.
- Ikke bruk produktet hvis noen av delene mangler eller er skadet.
- Ikke gjør endringer på produktet.
- Bruk produktet kun til det angitte formålet.
- Ikke start produktet før det er fullstendig installert i overensstemmelse med instruksjonene.
- Forsikre deg om at produktet ikke kan falle i vann, og at vann ikke kan komme inn i produktet.
- Trekk ut støpselet umiddelbart hvis produktet kommer i kontakt med vann eller annen væske.
- Ikke bruk produktet hvis strømkabelen eller støpselet er skadet.
- Stopp produktet og trekk ut kabelen hvis produktet har vært i kontakt med vann, ikke fungerer som det skal eller er skadet.
- Skadet strømkabel eller støpsel må skiftes ut av et godkjent servicesenter eller godkjent personell for å sikre trygg bruk.

- Ikke senk strømkabelen eller støpselet i vann eller annen væske, da dette utgjør en fare for elektrisk støt.
- Ikke berør produktet, strømkabelen eller støpselet med våte hender.
- Pass på at utgangsspenningen stemmer overens med merkespenningen på typeskiltet. Produktet må kobles til et jordet strømuttak med en jordfeilbryter som har en maksimal utløsningsstrøm på 30 mA.
- Ikke legg strømkabelen under tepper eller der den kan bli tråkket på. Forsikre deg om at det ikke er fare for å snuble over kabelen, eller at kabelen blir skadet eller belastet.
- Ikke legg strømkabelen rundt hjørner, eller brett eller vikle kabelen for stramt når produktet ikke er i bruk.
- Ikke bruk skjøteledning med mindre det er nødvendig, da dette utgjør en fare for brann. Hvis du bruker en skjøteledning, må du bare koble til ett produkt om gangen. Bruk en jordet skjøteledning i god stand av godkjent type, med et tverrsnittsareal på minst 1,0 mm<sup>2</sup>.
- Koble produktet til en egen strømkrets.
- Stopp produktet før du trekker ut støpselet.
- Ikke bruk produktet i eksplosjonsfarlige omgivelser eller i nærheten av brennbare væsker, gass eller støv.
- Ikke plasser produktet nær eller rett under en stikkontakt, eller i nærheten av ild eller annen varmekilde.
- Plasser produktet minst 1 meter unna brennbare materialer, f. eks. møbler, papir, gardiner eller lignende - brannfare.
- Ikke dekk til produktet, da dette kan medføre brannfare.
- Hold ventilasjonsåpningene rene for å forhindre overoppheting og redusere risikoen for brann.
- Forsikre deg om at luft kan sirkulere fritt rundt produktet. Ikke plasser produktet der det ikke er tilstrekkelig luftsirkulasjon, for eksempel nær vegger eller store gjenstander.
- Hold produktet rent; støv, smuss og avleiringer kan forårsake overoppheting. Fjern uønsket materiale regelmessig.

- Bruk kun tilbehør anbefalt av produsenten.

### 3 Montering

#### 3.1 Montering av produktet

**Merk!** Ta vare på bruksanvisningen og emballasjen.

- 1 Fjern alt emballasjemateriale fra utsiden og innsiden av produktet.
- 2 Se illustrasjonene i fig. 2-15 for å montere produktet.

### 4 Bruk

**⚠ Advarsel!** Ikke bruk trekull eller annet brennbart brensel som varmeelement sammen med produktet.

**Merk!** Når du bruker grillen for første gang, kan du se røyk eller kjenne en lukt. Dette er normalt. Det kommer fra det beskyttende belegget på grillen.

- Produktet har en avtakbar termostat. Sett temperaturen på høyeste innstilling for å varme opp stekeristen i 4 til 6 minutter.
- Velg riktig temperaturinnstilling 1-5, der 1 er den laveste og 5 er den høyeste temperaturinnstillingen.
- Sørg for at alt tilbehør er tørt før bruk.
- Ikke bløtlegg strømkabelen eller den avtakbare termostaten i vann.
- Ikke fukt grillplatekontakten.
- Lukk lokket og forvarm grillen i 3 til 5 minutter før første gangs bruk.

#### 4.1 Før grilling

**⚠ Forsiktig!** Ikke legg mat på stekeplaten når du varmer opp risten.

- Start produktet på høy varme og varm opp grillen i 4-6 minutter før du tilbereder mat.
- Smør et tynt lag med olje på maten for å unngå at maten setter seg fast på risten.

**Merk!** Påfør alltid olje på maten, ikke på risten.

#### 4.2 Under grilling

- Rengjør risten regelmessig for å fjerne matrester.
- Rengjør fettopsamlingskuffen under grillen ofte.

#### 4.3 Tips til grilling

- For mørt kjøtt, mariner det over natten før tilberedning. En marinade inneholder vanligvis:
  - Olje, for smak og fuktighet
  - Eddik, for mörning
  - Krydder
- Bruk en tang eller en øse til å snu maten.

**⚠ Forsiktig!** Ikke bruk en gaffel, fordi den kan skade non-stick-belegget.

- Snu kjøttet eller fisken bare én gang under grilling. Hvis du snur for ofte, kan maten bli tørr.
- Ikke stek kjøttet for lenge.
- Hvis det fester seg mat på grillplaten, gri platen med kjøkkenpapir fuktet med matolje.
- Grill med lokket lukket.
  - Dette bidrar til at maten tilberedes raskere og jevnere.
  - Det bidrar til å forhindre oppblussing (små flammer forårsaket av dryppende fett fra maten).
- Ikke bruk marinade, saus eller glasur med sukker eller andre ingredienser som lett brenner i starten av tilberedningen for å forhindre at sausen blir brent. Påfør den i løpet av de siste 10 til 15 minuttene av tilberedningen.

#### 4.4 Anbefalte tilberedningstider

**Merk!** Tilberedningstiden avhenger av matvarens snitt, tykkelse og vekt, om du bruker grillhetten av metall eller ikke. Utetemperaturen kan også påvirke tilberedningstiden.

- Bruk tilberedningstabellen som en retningslinje. Snu maten én gang, halvveis i tilberedningstiden.
- Tilberedningstidene for storfe kjøtt og lammekjøtt er basert på middels tilberedning, med mindre noe annet er oppgitt.

**Merk!** La tykke biffer og koteletter hvile i 5 til 10 minutter etter tilberedning. Den indre temperaturen øker med 5 til 10 °C i løpet av denne tiden.

**Merk!** Juster alltid tilberedningstiden etter behov.

Mat	Temperaturinnstilling	Tilberedningstid
Stek/biff	5	15-20 min
Lam	5	12-18 min
Kyllinglår	5	25-30 min
Kyllingvinger	5	20-25 min
Koteletter	5	15-20 min
Filet av svinekjøtt	4-5	9-10 min
Hel fisk	5	12-15 min
Kebab	3-4	10-12 min
Forskjellige pølser	3-4	12-15 min

## 5 Transport

- La produktet bli helt avkjølt før du transporterer det.
- Bruk håndtakene når du løfter eller flytter produktet.

## 6 Oppbevaring

- Hvis produktet ikke skal brukes over en lengre periode, legg det i originalemballasjen hvis det er mulig.
- Oppbevar produktet på et tørt sted, beskyttet mot direkte sollys og våte forhold, der barn og kjæledyr ikke har tilgang til det.

## 7 Vedlikehold

**⚠ Advarsel!** Den avtakbare termostaten må fjernes før du rengjør produktet. Sørg for at produktet er helt tørt før du monterer den avtakbare termostaten tilbake på produktet.

- Rengjør og vedlikehold produktet etter hver bruk. Dette forhindrer skader og holder produktet trygt.

### 7.1 For å rengjøre den utvendige overflaten

**⚠ Advarsel!** Koble produktet fra strømforsyningen og la det avkjøle seg.

**⚠ Advarsel!** Ikke bruk eller spray vann direkte på produktet. Dette kan forårsake skade eller elektrisk støt.

- Fjern den avtakbare termostaten.
- Ikke bruk stålull eller slipende rengjøringsmidler.

- Vask grillplaten og fettopsamlingskuffen med varmt såpevann.
- Hvis det er harde flekker, bruk et ikke-slipende rengjøringspulver.

### 7.2 For å rengjøre bunnen innvendig

- Bruk en børste, skrape eller rengjøringspad for å fjerne alle rester.
- Vask tilberedningsboksen med såpevann.
- Skyll med rent vann og la det tørke.

### 7.3 For å rengjøre plastoverflater

**⚠ Forsiktig!** Ikke bruk slipende rengjøringsmidler, fettfjerner eller sterke grillrengjøringsmidler på plastdeler.

- Bruk en myk klut med varmt såpevann.
- Skyll med rent vann.

### 7.4 Slik rengjør du fettopsamlingskuffen

**⚠ Advarsel!** Rengjør fettopsamlingskuffen etter hver bruk. For mye fett kan forårsake brann.

- Kontroller fettnivået under tilberedningen. Sørg for at fettopsamlingskuffen ikke inneholder for mye fett.
- Rengjør fettopsamlingskuffen før du bruker produktet ved høy varme.
- Ikke fjern fettopsamlingskuffen mens produktet er i bruk.

- 1 Fjern fettopsamlingskuffen fra produktet.
- 2 Rengjør den med såpevann.
- 3 Skyll med vann og tørk.

## 8 Feilsøking

Problem	Mulig årsak	Oppgave
Produktet starter ikke.	Den avtakbare termostaten er ikke riktig festet til huset.	Fjern og sett på plass den avtakbare termostaten.
	Temperaturbryteren er ikke helt innstilt på den aktuelle varmemodusen.	Vri knappen til ønsket varmemodus.
	Det kommer ikke strøm fra strømuttaket.	Gjør en kontroll av strømforsyningen.
	Den elektroniske sikkerhetsindikatoren på den avtakbare termostaten lyser ikke.	Kontroller at den elektroniske sikkerhetsindikatoren lyser på den avtakbare termostaten. Fjern og sett på plass den avtakbare termostaten.

## 9 Kassering

- Følg lokale forskrifter når du avhender produktet.  
Produktet må ikke brennes.

## 10 Tekniske data

Spesifikasjoner	Verdi
Nominell spenning	230 V ~ 50 Hz
Effekt	2400 W
Kabellengde	1,9 m
Vekt	11 kg
Strømforbruk i av-modus*	0 W

\*Produktet har ingen standby-modus eller annen tilsvarende tilstand når det gjelder krav til energieffektivitet og strømstyringsfunksjon.

# Indholdsfortegnelse

<b>1</b>	<b>Indledning</b>	<b>31</b>
1.1	Produktet.....	31
1.2	Anvendelse.....	31
1.3	Symboler .....	31
<b>2</b>	<b>Sikkerhed</b>	<b>31</b>
2.1	Sikkerhedsdefinitioner.....	31
2.2	Sikkerhedsanvisninger for brug.....	31
<b>3</b>	<b>Samlevejledning</b>	<b>34</b>
3.1	Sådan samles produktet .....	34
<b>4</b>	<b>Brug</b>	<b>34</b>
4.1	Før du griller .....	34
4.2	Under grillning.....	34
4.3	Tips til at grille.....	34
4.4	Anbefalede tilberedningstider .....	34
<b>5</b>	<b>Transport</b>	<b>35</b>
<b>6</b>	<b>Opbevaring</b>	<b>35</b>
<b>7</b>	<b>Vedligeholdelse</b>	<b>35</b>
7.1	Sådan rengør du den udvendige overflade	35
7.2	Sådan rengør du bunden indvendigt .....	35
7.3	Sådan rengøres plastoverflader .....	35
7.4	Sådan rengøres fedtbakken .....	35
<b>8</b>	<b>Fejlfinding</b>	<b>36</b>
<b>9</b>	<b>Bortskaffelse</b>	<b>36</b>
<b>10</b>	<b>Tekniske data</b>	<b>36</b>

## 1 Indledning

### 1.1 Produktet

Produktet er en bærbar el-grill.

### 1.2 Anvendelse

Produktet bruges til at grille mad. Kun til udendørs brug.

### 1.3 Symboler

	Læs betjeningsvejledningen omhyggeligt, og vær sikker på, du forstår den, før du tager produktet i brug. Gem betjeningsvejledningen til senere brug.
	Produktet overholder gældende EU-direktiver og -forordninger.
	Skal bortskaffes som elektronikaffald.

## 2 Sikkerhed

### 2.1 Sikkerhedsdefinitioner

**⚠ Advarsel!** Manglende overholdelse af denne vejledning kan medføre fare for død eller personskade.

**⚠ Forsigtig!** Manglende overholdelse af denne vejledning kan medføre skader på produktet, andre materialer eller det omgivende område.

**Bemærk!** Information, der er nødvendig i bestemte situationer.

### 2.2 Sikkerhedsanvisninger for brug

**⚠ Advarsel!** Manglende overholdelse af disse anvisninger kan medføre død eller personskade.

- Læs og følg advarselserne før brug.

- Brug ikke produktet, hvis du er træt, syg eller påvirket. Det vil påvirke dit syn, din opmærksomhed, din koordination og din dømmekraft.
- Lad ikke børn eller personer, der ikke kender produktet, bruge det.
- Følgende personer må kun bruge produktet under opsyn:
  - Børn under 8 år.
  - Personer, der ikke kender produktet tilstrækkeligt.
  - Personer med handicap.
- Børn må ikke lege med produktet.
- Børn må ikke rengøre eller vedligeholde produktet uden opsyn.
- Sørg for at tage stikket ud af stikkontakten, før du rengør eller udfører vedligeholdelse på produktet.
- Før du bruger produktet første gang, skal du rengøre alle dele, der kommer i berøring med maden.
- Lad ikke børn eller personer, der ikke kender produktet, bruge det.
- Brug ikke produktet, hvis der mangler dele, eller det er beskadiget.
- Foretag ikke ændringer på produktet.
- Produktet må kun bruges til den angivne funktion.
- Tænd ikke for produktet, før det er fuldt installeret i henhold til anvisningerne.
- Sørg for, at produktet ikke kan falde ned i vand, og at der ikke kan komme vand ind i produktet.
- Tag straks stikket ud, hvis produktet kommer i kontakt med vand eller anden væske.
- Brug ikke produktet, hvis ledningen eller stikket er beskadiget.
- Stop produktet, og tag stikket ud, hvis produktet har været i kontakt med vand, ikke fungerer korrekt eller er beskadiget.
- En beskadiget ledning eller et beskadiget stik skal udskiftes af et autoriseret servicecenter eller en autoriseret person for at sikre sikker brug.

- Læg ikke strømkablet eller stikket i blød i vand eller anden væske, da der er risiko for elektrisk stød.
- Rør ikke ved produktet, ledningen eller stikket med våde hænder.
- Sørg for, at netspændingen stemmer overens med den nominelle spænding på typeskiltet. Produktet skal tilsluttes en jordet stikkontakt med en fejlstrømsafbryder, der har en maksimal udløsningsstrøm på 30 mA.
- Læg ikke ledningen under tæpper, eller hvor der kan blive trådt på den. Sørg for, at der ikke er risiko for at snuble over ledningen, eller at den bliver beskadiget eller belastet.
- Læg ikke ledningen rundt om hjørner, og undgå at folde eller rulle den ikke for stramt, når produktet ikke er i brug.
- Brug ikke en forlængerledning, medmindre det er nødvendigt, da der er risiko for brand. Hvis der bruges en forlængerledning, må der kun tilsluttes 1 produkt ad gangen. Brug en godkendt jordet forlængerledning i god stand med et tværsnitsareal på mindst 1,0 mm<sup>2</sup>.
- Tilslut produktet til en separat strømkreds.
- Sluk produktet, før du tager stikket ud.
- Brug ikke produktet i et eksplosivt miljø eller i nærheden af brandfarlige væsker, gas eller støv.
- Placer ikke produktet i nærheden af eller direkte under en stikkontakt eller i nærheden af ild eller andre varmekilder.
- Placer produktet mindst 1 meter væk fra brændbare materialer, f.eks. møbler, papir, gardiner eller lignende – brandrisiko.
- Dæk ikke produktet til, da der er risiko for brand.
- Hold udluftningshullerne rene for at forhindre overophedning og mindske risikoen for brand.
- Sørg for, at luften kan cirkulere frit omkring produktet. Placer ikke produktet i nærheden af vægge eller større genstande, hvor der ikke er tilstrækkelig luftcirkulation.
- Hold produktet rent. Støv, snavs og aflejringer kan forårsage overophedning. Fjern uønskede materialer regelmæssigt.

- Brug kun tilbehør, der anbefales af producenten.

## 3 Samlevejledning

### 3.1 Sådan samles produktet

**Bemærk!** Gem brugsanvisningen og emballagen.

- 1 Fjern alt emballagemateriale udvendigt og indvendigt fra produktet.
- 2 Se illustrationerne i figur 2-15 for, hvordan man samler produktet.

## 4 Brug

**⚠ Advarsel!** Brug ikke trækul eller andre brændbare brændselsemner som varmelementer sammen med produktet.

**Bemærk!** Når du bruger grillen første gang, kan der komme røg eller lugt. Det er helt normalt. Det kommer fra den beskyttende belægning på grillen.

- Produktet har en aftagelig termostat. Sæt temperaturen på den højeste indstilling for at opvarme risten i 4 til 6 minutter.
- Vælg den korrekte temperaturindstilling 1-5, hvor 1 er den laveste og 5 er den højeste temperaturindstilling.
- Sørg for, at alt tilbehør er tørt før brug.
- Læg ikke ledningen eller den aftagelige termostat i blød i vand.
- Grillpladens sokkel må ikke gøres våd.
- Før første brug skal du lukke låget og forvarme grillen i 3 til 5 minutter.

### 4.1 Før du griller

**⚠ Forsigtig!** Læg ikke mad på pladen, mens du varmer risten op.

- Start produktet på høj varme, og varm grillen op i 4-6 minutter, før du laver mad.
- Smør et tyndt lag olie på maden for at forhindre, at den sætter sig fast på risten.

**Bemærk!** Kom altid olie på maden, ikke på risten.

## 4.2 Under grillning

- Rengør jævnligt risten for at fjerne madrester.
- Rengør fedtbakken under grillen ofte.

## 4.3 Tips til at grille

- Hvis du vil have mørt kød, skal du marinere det natten over, før du tilbereder det. En marinade indeholder normalt:
  - Olie, der giver smag og saftighed
  - Eddike, der mørner
  - Krydderier
- Brug en tang eller en paletkniv til at vende maden.

**⚠ Forsigtig!** Brug ikke en gaffel, da den kan beskadige non-stick-belægningen.

- Vend kun kød eller fisk én gang under grillningen. Hvis man vender maden for ofte, kan den blive tør.
- Undgå at overtilberede kød.
- Hvis maden sætter sig fast på grillpladen, skal du gnide den med køkkenrulle dypet i madolie.
- Grill med låget lukket.
  - Det gør, at maden bliver tilberedt hurtigere og mere jævnt.
  - Det hjælper med at forhindre opflamning (små flammer forårsaget af dryppende fedt fra maden).
- Påfør ikke marinade, sauce eller glaze med sukker eller andre ingredienser, der let brænder på, i starten af tilberedningen for at forhindre, at det bliver brændt. Påfør det i løbet af de sidste 10 til 15 minutter af tilberedningen.

## 4.4 Anbefalede tilberedningstider

**Bemærk!** Tilberedningstiden afhænger af udskæring, tykkelse og vægt, om du bruger låget. Udetemperaturen kan også påvirke tilberedningstiden.

- Brug tilberedningsskemaet som en rettesnor. Vend maden én gang halvvejs gennem tilberedningstiden.
- Tilberedningstiderne for okse- og lammekød er baseret på medium tilberedning, medmindre der står noget andet.

**Bemærk!** Lad tykke bøffer og koteletter hvile i 5 til 10 minutter efter tilberedning. Kernetemperaturen vil stige med 5 til 10 °C i løbet af denne tid.

**Bemærk!** Juster altid tilberedningstiden efter behov.

Fødevarer	Temperaturindstilling	Tilberedningstid
Steak/oksekød	5	15-20 min.
Lam	5	12-18 min.
Kyllingelår	5	25-30 min.
Kyllingevinger	5	20-25 min.
Koteletter	5	15-20 min.
Filet af svinekød	4-5	9-10 min.
Hel fisk	5	12-15 min.
Kebab	3-4	10-12 min.
Forskellige pølser	3-4	12-15 min.

## 5 Transport

- Lad produktet køle helt af, før du transporterer det.
- Brug håndtagene, når du løfter eller flytter produktet.

## 6 Opbevaring

- Hvis produktet ikke skal bruges i længere tid, skal det lægges det i den originale emballage, hvis det er muligt.
- Opbevar produktet et rent og tørt sted, hvor det er beskyttet mod direkte sollys og fugt, og hvor det er utilgængeligt for børn og kæledyr.

## 7 Vedligeholdelse

**⚠ Advarsel!** Den aftagelige termostat skal fjernes, før du rengør produktet. Sørg for, at produktet er helt tørt, før du sætter den aftagelige termostat tilbage på produktet.

- Rengør og vedligehold produktet efter hver brug. Det forhindrer skader og holder produktet sikkert.

### 7.1 Sådan rengør du den udvendige overflade

**⚠ Advarsel!** Afbryd produktet fra strømforsyningen, og lad det køle af.

**⚠ Advarsel!** Undgå at hælde eller sprøjte vand henover produktet. Det kan medføre skader eller elektrisk stød.

- Fjern den aftagelige termostat.
- Brug ikke ståluld eller slibende rengøringsmidler.
- Vask grillpladen og fedtbakken med varmt sæbevand.
- Ved vanskelige pletter, skal du bruge et ikke-slibende rengøringspulver.

### 7.2 Sådan rengør du bunden indvendigt

- Brug en børste, skraber eller rengøringssvamp til at fjerne alle rester.
- Vask tilberedningsområdet med sæbevand.
- Skyl med rent vand, og lad det tørre.

### 7.3 Sådan rengøres plastoverflader

**⚠ Forsigtig!** Brug ikke slibende rengøringsmidler, fedtjernere eller kraftige grillrensere på plastdele.

- Brug en blød klud med varmt sæbevand.
- Skyl med rent vand.

### 7.4 Sådan rengøres fedtbakken

**⚠ Advarsel!** Rengør fedtbakken efter hver brug. For meget fedt kan forårsage brand.

- Kontroller fedtniveauet under tilberedningen. Sørg for, at der ikke er for meget fedt i bakken.
- Rengør fedtbakken, før du bruger produktet ved høj varme.
- Fjern ikke fedtbakken, mens produktet er i brug.

**1** Fjern fedtbakken fra produktet.

**2** Rengør den med sæbevand.

**3** Skyl med vand og tør.

## 8 Fejlfinding

Problem	Mulig årsag	Opgave
Produktet starter ikke.	Den aftagelige termostat er ikke sat korrekt på.	Fjern og sæt den aftagelige termostat på igen.
	Temperaturknappen er ikke drejet helt til den relevante varmetilstand.	Drej knappen til den relevante varmetilstand.
	Der er ingen strøm fra strømdtaget.	Kontroller strømforsyningen.
	Den elektroniske sikkerhedsindikator på den aftagelige termostat lyser ikke.	Sørg for, at den elektroniske sikkerhedsindikator lyser på den aftagelige termostat. Fjern og sæt den aftagelige termostat på igen.

## 9 Bortskaffelse

- Følg de lokale regler ved bortskaffelse af produktet.  
Brænd ikke produktet.

## 10 Tekniske data

Specifikation	Værdi
Nominel spænding	230 V, 50 Hz
Effekt	2400 W
Ledningslængde	1,9 m
Vægt	11 kg
Strømforbrug i off-tilstand*	0 W

\*Produktet har ikke standbytilstand eller anden tilsvarende energieffektiv tilstand eller strømstyringsfunktion.

## Spis treści

<b>1</b>	<b>Wprowadzenie</b>	<b>37</b>
1.1	Produkt.....	37
1.2	Przeznaczenie.....	37
1.3	Symbole.....	37
<b>2</b>	<b>Bezpieczeństwo</b>	<b>37</b>
2.1	Definicje dotyczące bezpieczeństwa.....	37
2.2	Instrukcja bezpiecznej obsługi.....	37
<b>3</b>	<b>Montaż</b>	<b>40</b>
3.1	Sposób montażu.....	40
<b>4</b>	<b>Obsługa</b>	<b>40</b>
4.1	Przed grillowaniem.....	40
4.2	Podczas grillowania.....	40
4.3	Wskazówki dotyczące grillowania.....	40
4.4	Zalecany czas grillowania.....	41
<b>5</b>	<b>Transport</b>	<b>41</b>
<b>6</b>	<b>Przechowywanie</b>	<b>41</b>
<b>7</b>	<b>Konserwacja</b>	<b>41</b>
7.1	Czyszczenie powierzchni zewnętrznej.....	41
7.2	Czyszczenie dolnej części wewnątrz produktu .....	42
7.3	Czyszczenie powierzchni plastikowych.....	42
7.4	Czyszczenie tacki na tłuszcz.....	42
<b>8</b>	<b>Usuwanie problemów</b>	<b>42</b>
<b>9</b>	<b>Utylizacja</b>	<b>42</b>
<b>10</b>	<b>Dane techniczne</b>	<b>42</b>

## 1 Wprowadzenie



### 1.1 Produkt

Produkt to przenośny grill elektryczny.

### 1.2 Przeznaczenie

Produkt służy do grillowania jedzenia. Do użytku wyłącznie na zewnątrz.

### 1.3 Symbole

	Przed użyciem produktu należy dokładnie i ze zrozumieniem przeczytać tę instrukcję obsługi. Zachowaj instrukcję na przyszłość.
	Niniejszy produkt spełnia wymagania stosownych dyrektyw i rozporządzeń unijnych.
	Utylizować jak odpady elektryczne.

## 2 Bezpieczeństwo

### 2.1 Definicje dotyczące bezpieczeństwa

**! Ostrzeżenie!** W razie niestosowania się do niniejszej instrukcji zachodzi ryzyko śmierci lub obrażeń ciała.

**! Przystroga!** W razie niestosowania się do niniejszej instrukcji zachodzi ryzyko uszkodzenia produktu lub innych przedmiotów w jego pobliżu.

**Uwaga!** Informacje dotyczące postępowania w określonych sytuacjach.

### 2.2 Instrukcja bezpiecznej obsługi

**! Ostrzeżenie!** W razie niestosowania się do niniejszej instrukcji zachodzi ryzyko śmierci lub obrażeń ciała.

- Przed użyciem produktu zapoznaj się z ostrzeżeniami w niniejszej instrukcji, a następnie stosuj się do nich podczas używania.
- Nie używaj produktu, jeżeli jesteś zmęczony, chory lub pod wpływem środków odurzających. Powoduje to pogorszenie wzroku, koncentracji, koordynacji i oceny sytuacji.
- Nie pozwalaj na korzystanie z produktu dzieciom lub osobom, które nie wiedzą, jak go obsługiwać.
- Należy upewnić się, że niżej wymienione osoby nie obsługują produktu samodzielnie:
  - Dzieci w wieku poniżej 8 lat.
  - Osoby, które nie są zaznajomione z produktem w wystarczającym stopniu.
  - Osoby z niepełnosprawnościami.
- Dzieciom nie wolno bawić się produktem.
- Dzieciom nie wolno samodzielnie czyścić ani konserwować produktu.
- Przed czyszczeniem lub konserwacją produktu upewnij się, że wtyczka została wyciągnięta z gniazda zasilania.
- Przed pierwszym użyciem produktu wyczyść wszystkie części, które będą miały styczność z żywnością.
- Nie pozwalaj na korzystanie z produktu dzieciom lub osobom, które nie wiedzą, jak go obsługiwać.
- Nie używaj produktu, jeśli brakuje którejkolwiek z jego części lub jeśli jest uszkodzony.
- Nie modyfikuj produktu.
- Produktu można używać wyłącznie zgodnie z jego przeznaczeniem.
- Nie włączaj produktu przed jego całkowitym zmontowaniem zgodnie z instrukcją.
- Upewnij się, że produkt nie może wpaść do wody i że woda nie może dostać się do wnętrza produktu.
- Natychmiast wyciągnij wtyczkę, jeśli produkt będzie miał kontakt z wodą lub innym płynem.
- Nie używaj produktu, jeśli przewód zasilający lub wtyczka są uszkodzone.

- Jeśli przewód miał kontakt z wodą, produkt nie działa prawidłowo lub uległ uszkodzeniu, wyłącz go i wyciągnij wtyczkę z gniazdka.
- Ze względów bezpieczeństwa uszkodzony przewód zasilający lub wtyczkę należy wymienić w autoryzowanym serwisie lub u wykwalifikowanego pracownika.
- Nie zanurzaj przewodu zasilającego ani wtyczki w wodzie lub innym płynie ze względu na ryzyko porażenia prądem.
- Nie dotykaj produktu, przewodu zasilającego ani wtyczki mokrymi rękami.
- Sprawdź, czy napięcie w gnieździe zasilania odpowiada napięciu znamionowemu podanemu na tabliczce znamionowej. Produkt musi być podłączony do uziemionego gniazda zasilania z wyłącznikiem różnicowoprądowym o maks. prądzie wyzwalania 30 mA.
- Nie kładź przewodu zasilającego pod dywanem ani w miejscu, w którym można na niego nadepnąć. Upewnij się, że nie ma ryzyka potknięcia się o przewód, jego uszkodzenia lub naprężenia.
- Nie układaj przewodu zasilającego w narożnikach ani nie składaj/nie zwijaj go zbyt ciasno przed odłożeniem do przechowywania.
- Nie używaj przedłużacza, jeśli nie jest to konieczne, ze względu na ryzyko pożaru. W przypadku używania przedłużacza podłącz tylko jeden produkt jednocześnie. Używaj uziemionego przedłużacza w dobrym stanie, o minimalnym przekroju poprzecznym 1,0 mm<sup>2</sup>.
- Podłącz produkt do oddzielnego obwodu zasilania.
- Wyłącz produkt przetłącznikiem przed wyciągnięciem wtyczki z gniazdka.
- Nie używaj produktu w środowisku wybuchowym ani w pobliżu łatwopalnych cieczy, gazów lub pyłów.
- Nie umieszczaj produktu w pobliżu lub bezpośrednio pod gniazdem zasilania, w pobliżu ognia lub innych źródeł ciepła.

- Produkt należy umieścić w odległości co najmniej jednego metra od materiałów łatwopalnych, takich jak meble, papier, zasłony lub podobne ze względu na ryzyko pożaru.

- Nie zakrywaj produktu ze względu na ryzyko pożaru.

- Utrzymuj otwory wentylacyjne w czystości, aby zapobiec przegrzaniu i zmniejszyć ryzyko pożaru.

- Upewnij się, że powietrze może swobodnie krążyć wokół produktu. Nie umieszczaj produktu w miejscach o niedostatecznej cyrkulacji powietrza, np. w pobliżu ścian lub dużych przedmiotów.

- Produkt należy utrzymywać w czystości, gdyż kurz, brud i osady mogą spowodować przegrzanie. Regularnie usuwaj niepotrzebne materiały.

- Używaj wyłącznie akcesoriów zalecanych przez producenta.

### 3 Montaż

#### 3.1 Sposób montażu

**Uwaga!** Zachowaj instrukcję obsługi i opakowanie.

**1** Usuń wszystkie materiały opakowaniowe z zewnątrz i z wnętrza produktu.

**2** Aby zmontować produkt, zapoznaj się z ilustracjami na rys. 2-15.

## 4 Obsługa

**! Ostrzeżenie!** Nie używaj węgla drzewnego ani innych paliw łatwopalnych jako elementów grzewczych wraz z produktem.

**Uwaga!** Podczas pierwszego użycia grilla może pojawić się dym lub zapach. To normalne. Dym czy zapach pochodzi ze spalania powłoki ochronnej na grillu.

- Produkt ma termostat, który można wyłączyć. Ustaw temperaturę na najwyższy poziom, aby rozgrzać ruszt do pieczenia przez 4-6 minut.
- Wybierz odpowiednią temperaturę w zakresie od 1 do 5, gdzie 1 oznacza najniższą, a 5 najwyższą temperaturę.
- Przed użyciem upewnij się, że wszystkie akcesoria są suche.
- Nie zamaczaj przewodu zasilającego ani termostatu w wodzie.
- Nie zamaczaj gniazda płyty grillowej.
- Przed pierwszym użyciem zamknij pokrywę i rozgrzej grill przez 3 do 5 minut.

#### 4.1 Przed grillowaniem

**! Przystroga!** Nie kładź potraw na płycie do pieczenia podczas rozgrzewania rusztu.

- Przed rozpoczęciem gotowania rozgrzej mocno grill i podgrzewaj przez 4-6 minut.
- Natóń cienką warstwę oleju na potrawę, aby zapobiec przywieraniu jej do rusztu.

**Uwaga!** Olej należy zawsze nakładać na potrawę, a nie na ruszt.

#### 4.2 Podczas grillowania

- Regularnie czyść ruszt, aby usunąć resztki jedzenia.
- Regularnie czyść tackę na tłuszcz pod grillem.

#### 4.3 Wskazówki dotyczące grillowania

- Aby mięso było delikatne, przed gotowaniem marynuj je przez całą noc. Marynata zazwyczaj zawiera:
  - Olej dla smaku i wilgotności
  - Ocet do zmiękczenia
  - Przyprawy

- Do obracania potraw używaj szczypec lub łopatki.

**⚠ Przewaga!** Nie używaj widelca, ponieważ może to uszkodzić powłokę zapobiegającą przywieraniu.

- Podczas grillowania mięso lub ryby należy obrócić tylko raz. Zbyt częste obracanie może spowodować wysuszenie potrawy.
- Nie przesmażaj mięsa.
- Jeśli potrawa przywarła do płyty grillowej, przetrzyj ją papierowym ręcznikiem nasączonym olejem spożywczym.
- Grilluj z zamkniętą pokrywą.
  - Dzięki temu potrawy są gotowe szybciej i są bardziej równomiernie zgrillowane.
  - Pomaga zapobiegać pojawianiu się małych płomieni powstających w wyniku kapania tłuszczu z potraw,
- Nie nakładaj marynaty, sosu ani glazury z cukrem lub innymi składnikami, które łatwo się przypalają na początku gotowania, aby zapobiec przypaleniu sosu. Nałóż je w ostatnich 10–15 minutach przygotowywania.

#### 4.4 Zalecany czas grillowania

**Uwaga!** Czas grillowania zależy od rodzaju, grubości i wagi potrawy, od tego, czy używasz metalowej pokrywy grilla, a także od temperatury otoczenia.

- Skorzystaj z czasów podanych w tabeli. W połowie czasu grillowania obróć potrawę.
- Czas przygotowywania wołowiny i jagnięciny podano dla średniego stopnia wysmażenia, chyba że pojawi się inna informacja.

**Uwaga!** Grube steki i kotlety odstaw na 5–10 minut po przygotowaniu. W tym czasie temperatura wewnętrzna wzrasta o 5 do 10°C.

**Uwaga!** Zawsze dostosuj czas grillowania do potrzeb.

Produkty żywnościowe	Ustawienia temperatury	Czas gotowania
Stek/buraki	5	15–20 min
Jagnięcina	5	12–18 min
Udka kurczaka	5	25–30 min
Skrzydła kurczaka	5	20–25 min
Kotlety	5	15–20 min

Produkty żywnościowe	Ustawienia temperatury	Czas gotowania
Filet wieprzowy	4–5	9–10 min
Cała ryba	5	12–15 min
Kebab	3–4	10–12 min
Różne kiełbasy	3–4	12–15 min

## 5 Transport

- Przed transportem produktu odczekaj, aż ten całkowicie ostygnie.
- Podnosząc lub przenosząc produkt, należy używać uchwytów.

## 6 Przechowywanie

- Jeśli produkt nie będzie używany przez dłuższy czas, w miarę możliwości należy go umieścić w oryginalnym opakowaniu.
- Produkt należy przechowywać w miejscu czystym, suchym, chronionym przed bezpośrednim działaniem promieni słonecznych i wilgocią oraz niedostępnym dla dzieci i zwierząt domowych.

## 7 Konserwacja

**⚠ Ostrzeżenie!** Przed czyszczeniem produktu należy wyciągnąć termostat. Przed ponownym zamontowaniem termostatu upewnij się, że jest całkowicie suchy.

- Po każdym użyciu wyczyść i zakonserwuj produkt. Zapobiegnie to uszkodzeniom i zapewni bezpieczeństwo produktu.

### 7.1 Czyszczenie powierzchni zewnętrznej

**⚠ Ostrzeżenie!** Odłącz produkt od zasilania i pozostaw do ostygnięcia.

**⚠ Ostrzeżenie!** Nie należy wylewać ani rozpylać wody bezpośrednio na obudowę produktu. Może to spowodować uszkodzenie produktu lub porażenie prądem elektrycznym.

- Wyciągnij termostat.
- Nie używaj wełny stalowej ani środków czyszczących o działaniu ściernym.
- Umyj płytę grillową i pojemnik na tłuszcz gorącą wodą z płynem do naczyń.

- W przypadku trudnych plam użyj nieściernego proszku czyszczącego.

## 7.2 Czyszczenie dolnej części wewnątrz produktu

- Użyj szcztotki, skrobaka lub gąbki czyszczącej, aby usunąć wszystkie pozostałości.
- Umyj komorę grillowania wodą z płynem do naczyń.
- Spłucz czystą wodą i pozostaw do wyschnięcia.

## 7.3 Czyszczenie powierzchni plastikowych

**⚠ Przewaga!** Nie używaj środków czyszczących o działaniu ściernym, środków do usuwania tłuszczu ani silnych środków do czyszczenia grilla na częściach plastikowych.

- Użyj miękkiej ściereczki z gorącą wodą z płynem do naczyń.
- Spłucz czystą wodą.

## 7.4 Czyszczenie tacki na tłuszcz

**⚠ Ostrzeżenie!** Po każdym użyciu wyczyść tackę na tłuszcz. Zbyt duża ilość tłuszczu może spowodować pożar.

- Podczas grillowania sprawdzaj ilość tłuszczu. Upewnij się, że tacka nie jest zbyt tłusta.
- Przed użyciem produktu w wysokiej temperaturze wyczyść tackę na tłuszcz.
- Nie wyjmuj tacki na tłuszcz podczas użytkowania produktu.

- 1 Wyjmij tackę na tłuszcz z produktu.
- 2 Wyczyść wodą z płynem do naczyń.
- 3 Spłucz wodą i wysusz.

## 8 Usuwanie problemów

Problem	Możliwa przyczyna	Zadanie
Produkt nie włącza się.	Termostat nie jest prawidłowo zamocowany do obudowy.	Wyciągnij i ponownie zainstaluj termostat.
	Pokrętko temperatury nie jest całkowicie obrócone do odpowiedniego trybu grzania.	Przekręć pokrętko do odpowiedniego trybu grzania.
	Z gniazda nie dochodzi prąd.	Sprawdź zasilanie.
	Elektroniczny wskaźnik bezpieczeństwa na termostacie nie świeci się.	Upewnij się, że świeci się elektroniczna lampka kontrolna bezpieczeństwa na termostacie. Wyciągnij i ponownie zainstaluj termostat.

## 9 Utylizacja

- Pamiętaj, aby postępować zgodnie z lokalnymi przepisami dotyczącymi utylizacji. Nie spalaj produktu.

## 10 Dane techniczne

Specyfikacja	Wartość
Napięcie znamionowe	230 V~50 Hz
Moc wyjściowa	2400 W
Długość przewodu	1,9 m
Masa	11 kg
Zużycie energii w trybie wyłączonym*	0 W

\* Urządzenie nie ma trybu czuwania ani innego równoważnego stanu w zakresie wymagań dotyczących efektywności energetycznej, funkcji zarządzania energią.

# Inhaltsverzeichnis

<b>1</b>	<b>Einführung</b>	<b>43</b>
1.1	Das Produkt .....	43
1.2	Zweckgebundene Nutzung.....	43
1.3	Symbole.....	43
<b>2</b>	<b>Sicherheit</b>	<b>43</b>
2.1	Sicherheitshinweise.....	43
2.2	Sicherheitshinweise für die Bedienung.....	43
<b>3</b>	<b>Montage</b>	<b>46</b>
3.1	So montieren Sie das Produkt.....	46
<b>4</b>	<b>Betrieb</b>	<b>46</b>
4.1	Vor dem Grillen .....	46
4.2	Während des Grillens.....	46
4.3	Tipps zum Grillen .....	46
4.4	Empfohlene Garzeiten .....	47
<b>5</b>	<b>Transport</b>	<b>47</b>
<b>6</b>	<b>Lagerung</b>	<b>47</b>
<b>7</b>	<b>Reinigung und Wartung</b>	<b>47</b>
7.1	So reinigen Sie die Außenfläche .....	47
7.2	So reinigen Sie den Boden innen .....	48
7.3	Zum Reinigen von Kunststoffoberflächen...48	
7.4	So reinigen Sie die Fettauffangschale.....	48
<b>8</b>	<b>Fehlersuche</b>	<b>48</b>
<b>9</b>	<b>Entsorgung</b>	<b>48</b>
<b>10</b>	<b>Technische Daten</b>	<b>48</b>

## 1 Einführung



### 1.1 Das Produkt

Das Produkt ist ein tragbarer Elektrogrill.

### 1.2 Zweckgebundene Nutzung

Das Produkt wird zum Grillen von Lebensmitteln verwendet. Für den Einsatz im Freien.

### 1.3 Symbole

	Lesen Sie die Bedienungsanleitung sorgfältig durch und stellen Sie sicher, dass Sie die Anweisungen verstanden haben, bevor Sie das Produkt verwenden. Bewahren Sie die Anweisungen zum späteren Nachschlagen auf.
	Dieses Produkt entspricht den geltenden EU-Richtlinien und -Vorschriften.
	Als Elektroschrott entsorgen.

## 2 Sicherheit

### 2.1 Sicherheitshinweise

**! Warnung!** Wenn Sie diese Anweisungen nicht befolgen, besteht Lebens- und Verletzungsgefahr.

**! Vorsicht!** Wenn Sie diese Anweisungen nicht befolgen, besteht die Gefahr, dass das Produkt, andere Materialien oder der angrenzende Bereich beschädigt werden.

**Hinweis!** Informationen, die in einer bestimmten Situation notwendig sind.

### 2.2 Sicherheitshinweise für die Bedienung

**! Warnung!** Wenn Sie diese Anweisungen nicht befolgen, besteht Lebens- und Verletzungsgefahr.

- Lesen und beachten Sie die Warnhinweise vor dem Betrieb.

- Verwenden Sie das Produkt nicht, wenn Sie müde, krank oder berauscht sind. Dadurch werden Ihr Sehvermögen, Ihre Wachsamkeit, Ihre Koordination und Ihr Urteilsvermögen beeinträchtigt.
- Überlassen Sie die Benutzung des Produktes nicht Kindern oder Personen, die mit der Bedienung des Produktes nicht vertraut sind.
- Stellen Sie sicher, dass folgende Personen das Produkt nicht selbstständig bedienen:
  - Kinder unter 8 Jahren.
  - Personen, die nicht ausreichend mit dem Produkt vertraut sind.
  - Menschen mit Behinderungen.
- Kinder dürfen nicht mit dem Produkt spielen.
- Kinder dürfen das Produkt nicht selbstständig reinigen oder warten.
- Trennen Sie das Produkt von der Steckdose, bevor Sie es reinigen oder warten.
- Reinigen Sie vor der ersten Inbetriebnahme alle Teile, die mit Lebensmitteln in Berührung kommen.
- Überlassen Sie die Benutzung des Produktes nicht Kindern oder Personen, die mit der Bedienung des Produktes nicht vertraut sind.
- Verwenden Sie das Produkt nicht, wenn Teile fehlen oder beschädigt sind.
- Nehmen Sie keine Änderungen an dem Produkt vor.
- Verwenden Sie das Produkt nur für die angegebene Funktion.
- Starten Sie das Produkt erst, wenn es gemäß den Anweisungen vollständig installiert ist.
- Stellen Sie sicher, dass das Produkt nicht ins Wasser fallen kann und dass kein Wasser in das Produkt gelangen kann.
- Ziehen Sie sofort den Stecker, wenn das Produkt mit Wasser oder einer anderen Flüssigkeit in Berührung kommt.
- Verwenden Sie das Produkt nicht, wenn das Netzkabel oder der Stecker beschädigt sind.
- Stoppen Sie das Produkt und ziehen Sie das Kabel heraus, wenn das Produkt mit Wasser in Berührung kommt, nicht funktioniert oder beschädigt ist.

- Ein beschädigtes Netzkabel oder ein beschädigter Stecker muss von einem autorisierten Kundendienst oder anderem qualifizierten Personal ausgetauscht werden, um einen sicheren Gebrauch zu gewährleisten.
- Tauchen Sie das Netzkabel oder den Stecker nicht in Wasser oder andere Flüssigkeiten – es besteht die Gefahr eines Stromschlags.
- Berühren Sie das Produkt, das Netzkabel oder den Stecker nicht mit nassen Händen.
- Stellen Sie sicher, dass die Netzspannung mit der Nennspannung auf dem Typenschild übereinstimmt. Das Produkt muss an eine geerdete Steckdose mit einem Fehlerstromschutzgerät angeschlossen werden, das einen maximalen Auslösestrom von 30 mA hat.
- Verlegen Sie das Netzkabel nicht unter Teppichen oder an Orten, an denen darauf getreten werden kann. Achten Sie darauf, dass keine Gefahr besteht, über das Kabel zu stolpern oder das Kabel zu beschädigen oder zu belasten.
- Verlegen Sie das Netzkabel nicht um Ecken und falten oder wickeln Sie es nicht zu fest, wenn das Produkt nicht verwendet wird.
- Verwenden Sie kein Verlängerungskabel, es sei denn, es ist absolut erforderlich. Es besteht Brandgefahr. Wenn Sie ein Verlängerungskabel verwenden, schließen Sie immer nur 1 Produkt auf einmal an. Verwenden Sie ein geerdetes Verlängerungskabel eines zugelassenen Typs in gutem Zustand mit einem Mindestquerschnitt von 1,0 mm<sup>2</sup>.
- Schließen Sie das Produkt an einen separaten Stromkreis an.
- Stoppen Sie das Produkt, bevor Sie den Netzstecker ziehen.
- Verwenden Sie das Produkt nicht in einer explosiven Umgebung oder in der Nähe von brennbaren Flüssigkeiten, Gasen oder Staub.
- Stellen Sie das Produkt nicht in der Nähe oder direkt unter einer Steckdose oder in der Nähe eines Feuers oder einer anderen Wärmequelle auf.

- Stellen Sie das Produkt mindestens 1 Meter entfernt von brennbaren Materialien wie z.B. Möbeln, Papier, Vorhängen oder Ähnlichem auf – Brandgefahr.
- Decken Sie das Produkt nicht ab, da Brandgefahr besteht.
- Halten Sie die Lüftungsöffnungen sauber, um Überhitzung zu vermeiden und die Brandgefahr zu verringern.
- Stellen Sie sicher, dass die Luft frei um das Produkt zirkulieren kann. Stellen Sie das Produkt nicht in der Nähe von Wänden oder großen Gegenständen auf, wo keine ausreichende Luftzirkulation gegeben ist.
- Halten Sie das Produkt sauber; Staub, Schmutz und Ablagerungen können zu einer Überhitzung führen. Entfernen Sie unerwünschte Materialien regelmäßig.
- Verwenden Sie nur vom Hersteller empfohlenes Zubehör.

### 3 Montage

#### 3.1 So montieren Sie das Produkt

**Hinweis!** Bewahren Sie die Gebrauchsanweisung und den Verpackungskarton auf.

- 1 Entfernen Sie sämtliches Verpackungsmaterial von der Außen- und Innenseite des Produkts.
- 2 Siehe Abb. 2-15-5, um das Produkt zusammenzubauen.

### 4 Betrieb

**! Warnung!** Verwenden Sie keine Holzkohle oder andere brennbare Brennstoffe als Heizelemente mit dem Produkt.

**Hinweis!** Wenn Sie den Grill zum ersten Mal benutzen, können Sie Rauch sehen oder einen Geruch wahrnehmen. Das ist normal. Es kommt von der Schutzschicht auf dem Grill.

- Das Produkt hat einen abnehmbaren Thermostat. Stellen Sie die Temperatur auf die höchste Stufe, um den Grillrost 4 bis 6 Minuten lang zu erhitzen.
- Wählen Sie die richtige Temperatureinstellung 1-5, wobei 1 die niedrigste und 5 die höchste Temperatureinstellung ist.
- Stellen Sie sicher, dass alle Zubehörteile vor der Verwendung trocken sind.
- Tauchen Sie das Netzkabel oder das abnehmbare Thermostat nicht in Wasser ein.
- Machen Sie den Sockel der Grillplatte nicht nass.
- Schließen Sie vor dem ersten Gebrauch den Deckel und heizen Sie den Grill 3 bis 5 Minuten lang vor.

#### 4.1 Vor dem Grillen

**! Achtung!** Legen Sie keine Lebensmittel auf das Backblech, wenn Sie den Grillrost aufheizen.

- Starten Sie das Produkt auf hoher Stufe und heizen Sie den Grill 4-6 Minuten lang vor, bevor Sie es zubereiten.
- Tragen Sie eine dünne Schicht Öl auf das Essen auf, um zu verhindern, dass das Essen am Grillrost hängen bleibt.

**Hinweis!** Geben Sie das Öl immer auf das Essen, nicht auf den Grillrost.

#### 4.2 Während des Grillens

- Reinigen Sie den Grillrost regelmäßig, um Speisereste zu entfernen.
- Reinigen Sie den Fettbehälter unter dem Grill häufig.

#### 4.3 Tipps zum Grillen

- Um zartes Fleisch zu erhalten, marinieren Sie es vor dem Kochen über Nacht. Eine Marinade enthält normalerweise:
  - Öl, für Geschmack und Feuchtigkeit
  - Essig, zum Zartmachen
  - Gewürze

- Verwenden Sie eine Zange oder eine Schaufel, um das Essen zu wenden.

**! Achtung!** Verwenden Sie keine Gabel, da sie die Antihafbeschichtung beschädigen kann.

- Wenden Sie Fleisch oder Fisch nur einmal während des Grillens. Zu häufiges Wenden kann das Essen trocken machen.
- Garen Sie das Fleisch nicht zu lange.
- Wenn Lebensmittel an der Grillplatte haften bleiben, reiben Sie die Platte mit in Speiseöl getränktem Küchenpapier ab.
- Grillen Sie mit geschlossenem Deckel.
  - Dadurch wird das Essen schneller und gleichmäßiger gegart.
  - Es hilft, ein Aufflackern zu verhindern (kleine Flammen, die durch herabtropfendes Fett aus dem Essen verursacht werden).
- Tragen Sie zu Beginn des Garvorgangs keine Marinade, Sauce oder Glasur mit Zucker oder anderen leicht brennbaren Zutaten auf, damit die Sauce nicht anbrennt. Tragen Sie es während der letzten 10 bis 15 Minuten des Kochens auf.

#### 4.4 Empfohlene Garzeiten

**Hinweis!** Die Garzeit hängt vom Schnitt, der Dicke und dem Gewicht des Grillguts ab. Ob Sie die Metallgrillhaube verwenden oder nicht, und die Außentemperatur kann ebenfalls die Garzeit beeinflussen.

- Verwenden Sie die Kochtabelle als Richtwert. Wenden Sie das Essen einmal nach der Hälfte der Garzeit.
- Die Garzeiten für Rind- und Lammfleisch basieren auf einer mittleren Garstufe, es sei denn, es ist etwas anderes angegeben.

**Hinweis!** Lassen Sie dicke Steaks und Koteletts nach dem Garen 5 bis 10 Minuten ruhen. Die Innentemperatur steigt in dieser Zeit um 5 bis 10°C.

**Hinweis!** Passen Sie die Garzeit immer nach Bedarf an.

Lebensmittel	Temperatureinstellungen	Garzeit
Steak	5	15-20 Min.
Lamm	5	12-18 Min.
Hühnerkeulen	5	25-30 Min.
Hähnchenflügel	5	20-25 Min.

Lebensmittel	Temperatureinstellungen	Garzeit
Koteletts	5	15-20 Min.
Schweinefilet	4-5	9-10 Min.
Ganzer Fisch	5	12-15 Min.
Spieße	3-4	10-12 Min.
Verschiedene Würste	3-4	12-15 Min.

## 5 Transport

- Lassen Sie das Produkt vollständig abkühlen, bevor Sie es lagern.
- Benutzen Sie die Griffe, wenn Sie das Produkt anheben oder bewegen.

## 6 Lagerung

- Wenn Sie das Produkt über einen längeren Zeitraum nicht verwenden werden, legen Sie es nach Möglichkeit in die Originalverpackung.
- Bewahren Sie das Produkt an einem trockenen Ort auf, der vor direkter Sonneneinstrahlung und Nässe geschützt ist, und zu dem Kinder und Haustiere keinen Zugang haben.

## 7 Reinigung und Wartung

**! Warnung!** Der abnehmbare Thermostat muss entfernt werden, bevor Sie das Gerät reinigen. Vergewissern Sie sich, dass das Gerät vollständig trocken ist, bevor Sie das abnehmbare Thermostat wieder am Gerät anbringen.

- Reinigen und pflegen Sie das Produkt nach jedem Gebrauch. Dadurch werden Schäden vermieden und das Produkt bleibt sicher.

### 7.1 So reinigen Sie die Außenfläche

**! Warnung!** Trennen Sie das Produkt vom Stromnetz und lassen Sie es abkühlen.

**! Warnung!** Geben Sie kein Wasser direkt auf den Körper des Produkts und sprühen Sie nicht darauf. Dies kann zu Schäden oder Stromschlägen führen.

- Entfernen Sie das abnehmbare Thermostat.
- Verwenden Sie keine Stahlwolle oder Scheuermittel.
- Waschen Sie die Grillplatte und die Fettauffangschale mit heißer Seifenlauge ab.

- Bei hartnäckigen Flecken verwenden Sie ein nicht scheuerndes Reinigungspulver.

## 7.2 So reinigen Sie den Boden innen

- Verwenden Sie eine Bürste, einen Spachtel oder ein Reinigungspad, um alle Rückstände zu entfernen.
- Reinigen Sie die Kochfläche mit Seifenwasser.
- Spülen Sie sie mit klarem Wasser ab und lassen Sie sie trocknen.

## 7.3 Zum Reinigen von Kunststoffoberflächen

**!** **Achtung!** Verwenden Sie keine Scheuermittel, Fettentferner oder starke Grillreiniger für Kunststoffteile.

- Verwenden Sie ein weiches Tuch mit warmer Seifenlauge.
- Spülen Sie mit klarem Wasser nach.

## 7.4 So reinigen Sie die Fettauffangschale

**!** **Warnung!** Reinigen Sie die Fettauffangschale nach jedem Gebrauch. Zu viel Fett kann einen Brand verursachen.

- Überprüfen Sie während des Grillens den Fettstand. Achten Sie darauf, dass die Schale nicht zu viel Fett enthält.
- Reinigen Sie die Fettauffangschale, bevor Sie das Produkt bei hoher Hitze verwenden.
- Entfernen Sie die Fettauffangschale nicht, während das Gerät in Gebrauch ist.

- 1 Nehmen Sie die Fettauffangschale aus dem Gerät.
- 2 Reinigen Sie sie mit Seifenwasser.
- 3 Mit Wasser abspülen und abtrocknen.

## 8 Fehlersuche

Problem	Mögliche Ursache	Fehlerbehebung
Das Produkt startet nicht.	Der abnehmbare Thermostat ist nicht korrekt am Gehäuse befestigt.	Entfernen Sie das abnehmbare Thermostat und setzen Sie es wieder ein.
	Der Temperaturregler ist nicht vollständig auf den entsprechenden Heizmodus eingestellt.	Drehen Sie den Drehknopf auf den gewünschten Heizmodus.
	Es kommt kein Strom aus der Steckdose.	Überprüfen Sie die Stromversorgung.
	Die elektronische Sicherheitsanzeige auf dem abnehmbaren Thermostat leuchtet nicht.	Vergewissern Sie sich, dass die elektronische Sicherheitsanzeige auf dem abnehmbaren Thermostat leuchtet. Entfernen Sie das abnehmbare Thermostat und setzen Sie es wieder ein.

## 9 Entsorgung

- Stellen Sie sicher, dass Sie die örtlichen Vorschriften befolgen, wenn Sie das Produkt entsorgen. Produkt nicht verbrennen.

## 10 Technische Daten

Spezifikation	Wert
Nennspannung	230 V~50 Hz
Ausgangsspannung	2400 W
Kabellänge	1,9 m
Gewicht	11 kg
Leistungsaufnahme im Aus-Zustand*	0 W

\* Das Gerät verfügt nicht über einen Standby-Modus oder einen anderen gleichwertigen Zustand im Hinblick auf die Anforderungen an die Energieeffizienz oder die Energieverwaltungsfunktion.

# Sisällysluettelo

<b>1</b>	<b>Johdanto</b>	<b>49</b>
1.1	Tuote	49
1.2	Käyttötarkoitus	49
1.3	Symbolit	49
<b>2</b>	<b>Turvallisuus</b>	<b>49</b>
2.1	Turvallisuusmääräykset	49
2.2	Käytön turvaohjeet	49
<b>3</b>	<b>Kokoaminen</b>	<b>52</b>
3.1	Tuotteen kokoaminen	52
<b>4</b>	<b>Käyttö</b>	<b>52</b>
4.1	Ennen grillausta	52
4.2	Grillauksen aikana	52
4.3	Vinkkejä grillaukseen	52
4.4	Suosittelut kypsennysajat	52
<b>5</b>	<b>Kuljettaminen</b>	<b>53</b>
<b>6</b>	<b>Säilyttäminen</b>	<b>53</b>
<b>7</b>	<b>Huoltotoimet</b>	<b>53</b>
7.1	Ulkopinnan puhdistaminen	53
7.2	Pohjan sisäosan puhdistaminen	53
7.3	Muovipintojen puhdistaminen	53
7.4	Rasvan keräysastian puhdistaminen	53
<b>8</b>	<b>Vianetsintä</b>	<b>54</b>
<b>9</b>	<b>Hävittäminen</b>	<b>54</b>
<b>10</b>	<b>Tekninen data</b>	<b>54</b>

## 1 Johdanto



### 1.1 Tuote

Tuote on kannettava sähkögrilli.

### 1.2 Käyttötarkoitus

Tuotetta käytetään ruoan grillaamiseen. Vain ulkokäyttöön.

### 1.3 Symbolit

	Lue käyttöohjeet huolellisesti ja varmista ennen tuotteen käytön aloittamista, että olet ymmärtänyt ohjeet. Säilytä ohjeet myöhempää käyttöä varten.
	Tämä tuote on sovellettavien EU:n direktiivien ja säädösten mukainen.
	Kierrätetään sähkö- ja elektroniikkalajajätteen mukana.

## 2 Turvallisuus

### 2.1 Turvallisuusmääräykset

**!** **Varoitus!** Jos näitä ohjeita ei noudateta, seurauksena voi olla kuolema tai vammautuminen.

**!** **Huomio!** Jos näitä ohjeita ei noudateta, tuote, muut materiaalit tai ympäröivä alue voivat vahingoittua.

**Huom.** Tilannekohtaiset välttämättömät tiedot.

### 2.2 Käytön turvaohjeet

**!** **Varoitus!** Jos näitä ohjeita ei noudateta, seurauksena voi olla kuolema tai vammautuminen.

- Lue varoitusmerkinnät ja noudata niitä ennen käyttöä.
- Älä käytä tuotetta, jos olet väsynyt, sairas tai päihtynyt. Nämä seikat heikentävät näkö-, havainto-, koordinaatio- ja arviointikykyäsi.

- Älä anna lasten tai sellaisten henkilöiden, jotka eivät hallitse tuotteen käyttöä, käyttää sitä.
- Varmista, että nämä henkilöt eivät käytä tuotetta itsenäisesti:
  - Alle 8-vuotiaat lapset.
  - Henkilöt, jotka eivät tunne tuotetta riittävän hyvin.
  - Toimintarajoitteiset henkilöt.
- Lapset eivät saa leikkiä tuotteella.
- Lapset eivät saa puhdistaa tai huoltaa tuotetta itsenäisesti.
- Irrota tuote virtalähteestä ennen sen puhdistamista tai huoltoa.
- Ennen kuin käytät tuotetta ensimmäistä kertaa, puhdista kaikki osat, jotka ovat kosketuksissa ruoka-aineisiin.
- Älä anna lasten tai sellaisten henkilöiden, jotka eivät hallitse tuotteen käyttöä, käyttää sitä.
- Älä käytä tuotetta, jos jokin sen osista puuttuu tai on vaurioitunut.
- Älä tee tuotteeseen muutoksia.
- Käytä tuotetta pelkästään sen käyttötarkoituksen mukaisesti.
- Älä käynnistä tuotetta, ennen kuin se on asennettu kokonaan ohjeiden mukaisesti.
- Varmista, että tuote ei voi pudota veteen ja että vettä ei pääse tuotteen sisään.
- Irrota pistoke välittömästi, jos tuote joutuu kosketuksiin veden tai muun nesteeseen kanssa.
- Älä käytä tuotetta, jos virtakaapeli tai -pistoke on vaurioitunut.
- Pysäytä tuote ja irrota kaapeli, jos tuote on joutunut kosketuksiin veden kanssa, ei toimi oikein tai on vaurioitunut.
- Vahingoittunut virtakaapeli tai pistoke on vaihdettava valtuutetun huoltokeskuksen tai valtuutetun henkilökunnan toimesta turvallisen käytön varmistamiseksi.
- Älä upota virtakaapelia tai pistoketta veteen tai muuhun nesteeseen sähköiskun vaaran vuoksi.
- Älä koske tuotteeseen, virtakaapeliin tai pistokkeeseen märillä käsillä.

- Varmista, että verkkojännite vastaa tyyppikilvessä olevaa nimellisjännitettä. Tuote on kytkettävä maadoitettuun pistorasiaan, jossa on vikavirtalaite, jonka suurin laukaisuvirta on 30 mA.
- Älä aseta virtakaapelia mattojen alle tai paikkaan, jossa sen päälle voi astua. Varmista, että kaapeliin ei ole kompastumisvaaraa tai että kaapeli ei vaurioidu tai joudu rasitukseen.
- Älä kierrä virtakaapelia kulmien ympäri tai taita tai kiedo sitä liian tiukalle, kun tuote ei ole käytössä.
- Älä käytä jatkojohtoa, ellei se ole välttämätöntä, sillä se aiheuttaa tulipalon vaaran. Jos käytetään jatkojohtoa, kytke vain yksi tuote kerrallaan. Käytä hyväkuntoista ja hyväksyttyä tyyppiä olevaa maadoitettua jatkojohtoa, jonka poikkipinta-ala on vähintään 1,0 mm<sup>2</sup>.
- Kytke tuote erilliseen virtapiiriin.
- Pysäytä tuote ennen kuin vedät pistokkeen ulos.
- Älä käytä tuotetta räjähdysvaarallisessa ympäristössä tai syttyvien nesteiden, kaasun tai pölyn lähellä.
- Älä sijoita tuotetta pistorasian lähelle tai suoraan pistorasian alapuolelle tai lähelle avotulta tai muuta lämmönlähdettä.
- Sijoita tuote vähintään yhden metrin päähän syttyvistä materiaaleista, kuten huonekaluista, paperista, verhoista tai vastaavista, palovaaran vuoksi.
- Älä peitä tuotetta tulipalon vaaran vuoksi.
- Pidä tuuletusaukot puhtaina ylikuumenemisen estämiseksi ja tulipalon vaaran vähentämiseksi.
- Varmista, että ilma pääsee kiertämään vapaasti tuotteen ympärillä. Älä sijoita tuotetta paikkaan, jossa ilma ei kierrä riittävästi, esimerkiksi seinien tai suurten esineiden lähelle.
- Pidä tuote puhtaana, sillä pöly, lika ja tahrat voivat aiheuttaa ylikuumenemista. Poista ei-toivotut materiaalit säännöllisesti.

- Käytä vain valmistajan suosittelemia lisävarusteita.

## 3 Kokoaminen

### 3.1 Tuotteen kokoaminen

**Huom.** Säilytä käyttöohjeet ja pakkauslaatikko.

- 1 Poista kaikki pakkausmateriaali tuotteen ulko- ja sisäpuolelta.
- 2 Kokoa tuote kuvien 2–15 mukaisesti.

## 4 Käyttö

**!** **Varoitus!** Älä käytä hiiltä tai muita palavia polttoaineita lämmityselementteinä käyttäessäsi tuotetta.

**Huom.** Kun käytät grilliä ensimmäistä kertaa, saatat havaita savua tai hajua. Tämä on normaalia. Se on peräisin grillin suoja-pinnoitteesta.

- Tuotteessa on irrotettava termostaatti. Aseta lämpötila korkeimpaan asetukseen ja lämmitä paistoritilää 4–6 minuuttia.
- Valitse oikea lämpötila-asetus 1–5, jossa 1 on alhaisin ja 5 korkein lämpötila-asetus.
- Varmista, että kaikki lisävarusteet ovat kuivia ennen käyttöä.
- Älä anna virtakaapelin tai irrotettavan termostaatin liota vedessä.
- Älä anna grillilevyn liitännän kastua.
- Sulje kansi ennen ensimmäistä käyttökertaa ja esilämmitä grilliä 3–5 minuuttia.

### 4.1 Ennen grillausta

**!** **Huomio!** Älä laita ruokaa paistolevylle, kun kuumennat paistoritilää.

- Käynnistä tuote korkealla lämpötila-asetuksella ja kuumenna grilliä 4–6 minuuttia ennen kypsennyksen aloittamista.
- Levitä ohut kerros öljyä ruoan päälle, jotta ruoka ei tartu kiinni paistoritilään.

**Huom.** Levitä öljyä aina ruokaan, älä paistoritilään.

### 4.2 Grillauksen aikana

- Puhdista paistoritilä säännöllisesti ruuanjäämien poistamiseksi.
- Puhdista grillin alla oleva rasvalokero usein.

### 4.3 Vinkkejä grillaukseen

- Jos haluat mureaa lihaa, marinoi sitä yön yli ennen kypsentämistä. Marinadi sisältää yleensä:
  - Öljyä tuomaan makua ja kosteutta
  - Etikkaa mureuttamiseen
  - Mausteita
- Käännä ruokaa pihdeillä tai kauhalla.

**!** **Huomio!** Älä käytä haarukkaa, koska se voi vahingoittaa tarttumaton pinoitetta.

- Käännä lihaa tai kalaa vain kerran grillauksen aikana. Liian usein kääntäminen voi tehdä ruoasta kuivaa.
- Älä kypsennä lihaa liikaa.
- Jos ruokaa tarttuu grillilevyyn, hankaa levyä ruokaöljyyn kastetulla talouspaperilla.
- Grillaa kansi suljettuna.
  - Näin ruoka kypsyy nopeammin ja tasaisemmin.
  - Se auttaa ehkäisemään leimahduksia (pieniä liekkejä, jotka aiheutuvat ruoasta tippuvasta rasvasta).
- Älä levitä marinadia, kastiketta, sokeria sisältävää kuorrutetta tai muita helposti palavia aineita kypsennyksen alussa, jotta kastike ei pala. Lisää niitä vasta kypsennyksen viimeisten 10–15 minuutin aikana.

### 4.4 Suositellut kypsennysajat

**Huom.** Kypsennysaika riippuu ruoan leikkuusta, paksuudesta ja painosta sekä siitä, käytätkö metallista grillikupua vai et. Myös ulkolämpötila voi vaikuttaa kypsennysaikaan.

- Käytä kypsennystaulukkoa ohjeena. Käännä ruokaa kerran kypsennysajan puolivälissä.
- Naudan- ja lampaanlihan kypsennysajat perustuvat medium-kypsyyssasteeseen ellei toisin mainita.

**Huom.** Anna paksujen pihvien ja kyljiysten levätä 5–10 minuuttia kypsennyksen jälkeen. Sisälämpötila nousee tänä aikana 5–10 °C.

**Huom.** Säädä kypsennysaika aina tarpeen mukaan.

Ruoka	Lämpötila-asetukset	Kypsennysaika
Pihvi/naudanliha	5	15–20 min
Lammas	5	12–18 min
Kanankoivet	5	25–30 min
Kanansiivet	5	20–25 min
Kyljykset	5	15–20 min
Porsaanfileet	4–5	9–10 min
Kokonainen kala	5	12–15 min
Kebabit	3–4	10–12 min
Erilaiset makkarat	3–4	12–15 min

## 5 Kuljettaminen

- Anna tuotteen jäähtyä täysin ennen kuljettamista.
- Käytä kahvoja, kun nostat tai siirät tuotetta.

## 6 Säilyttäminen

- Jos tuotetta ei käytetä pitkään aikaan, aseta se alkuperäispakkaukseen, jos se on mahdollista.
- Säilytä tuotetta kuivassa paikassa suojassa suoralta auringonvalolta ja kosteudelta siten, että lapsilla tai lemmikeillä ei ole pääsyä siihen.

## 7 Huoltotoimet

**!** **Varoitus!** Irrotettava termostaatti on poistettava ennen tuotteen puhdistamista. Varmista, että tuote on täysin kuiva, ennen kuin asennat irrotettavan termostaatin takaisin tuotteeseen.

- Puhdista ja huolla tuote jokaisen käytön jälkeen. Näin estät vauriot ja pidät tuotteen turvassa.

### 7.1 Ulkopinnan puhdistaminen

**!** **Varoitus!** Irrota tuote virtalähteestä ja anna sen jäähtyä.

**!** **Varoitus!** Älä laita tai suihkuta vettä suoraan tuotteen runkoon. Se voi aiheuttaa vaurioita tai sähköiskun.

- Poista irrotettava termostaatti.
- Älä käytä teräsvillaa tai hankaavia puhdistusaineita.

- Pese grillilevy ja rasvan keräysastia kuumalla saippuavedellä.
- Jos tahrat ovat juuttuneet kiinni, käytä hankaamatonta puhdistusjauhetta.

### 7.2 Pohjan sisäosan puhdistaminen

- Poista kaikki jäämät harjalla, kaapimella tai puhdistussienellä.
- Pese kypsennyslokero saippuavedellä.
- Huuhtele puhtaalla vedellä ja anna kuivua.

### 7.3 Muovipintojen puhdistaminen

**!** **Huomio!** Älä käytä hankaavia puhdistusaineita, rasvanpoistoaineita tai voimakkaita grillipuhdistusaineita muoviosiin.

- Käytä pehmeää liinaa ja kuumaa saippuavettä.
- Huuhtele puhtaalla vedellä.

### 7.4 Rasvan keräysastian puhdistaminen

**!** **Varoitus!** Puhdista rasvalokero jokaisen käyttökerran jälkeen. Liika rasva voi aiheuttaa tulipalon.

- Tarkista rasvataso kypsennyksen aikana. Varmista, että lokerossa ei ole liikaa rasvaa.
- Puhdista rasvalokero ennen kuin käytät tuotetta korkealla lämmöllä.
- Älä poista rasvalokeroa, kun tuote on käytössä.

- 1 Irrota rasvan keräysastia tuotteesta.
- 2 Puhdista se saippuavedellä.
- 3 Huuhtele vedellä ja kuivaa.

## 8 Vianetsintä

Ongelma	Mahdollinen syy	Ratkaisu
Tuote ei käynnisty.	Irrotettavaa termostaattia ei ole kiinnitetty kunnolla koteloon.	Poista irrotettava termostaatti ja asenna se takaisin.
	Lämpötilan säädintä ei ole käännetty kokonaan sovellettavaan lämmitystilaan.	Käännä säädin sopivaan lämmitystilaan.
	Pistorasiasta ei tule virtaa.	Tarkista virtalähde.
	Irrotettavassa termostaatissa oleva elektroninen turvallisuuden merkkivalo ei syty.	Varmista, että irrotettavassa termostaatissa palaa elektroninen turvallisuuden merkkivalo. Poista irrotettava termostaatti ja asenna se takaisin.

## 9 Hävittäminen

- Varmista, että hävität tuotteen paikallisten määräysten mukaisesti. Älä polta tuotetta.

## 10 Tekninen data

Tekniset tiedot	Arvo
Nimellisjännite	230 V ~ 50 Hz
Teho	2400 W
Kaapelin pituus	1,9 m
Paino	11 kg
Virrankulutus poissaolotilassa *	0 W

\*Laitteessa ei ole valmiustilaa tai muuta vastaavaa tilaa energiatehokkuusvaatimusten, virranhallintatoiminnon kannalta.

## Sommaire

<b>1</b>	<b>Introduction</b>	<b>55</b>
1.1	Le produit.....	55
1.2	Utilisation prévue .....	55
1.3	Symboles.....	55
<b>2</b>	<b>Sécurité</b>	<b>55</b>
2.1	Définitions relatives à la sécurité.....	55
2.2	Consignes de sécurité pour le fonctionnement .....	55
<b>3</b>	<b>Montage</b>	<b>58</b>
3.1	Pour assembler le produit .....	58
<b>4</b>	<b>Utilisation</b>	<b>58</b>
4.1	Avant la grillade .....	58
4.2	Pendant la cuisson .....	58
4.3	Conseils pour les grillades .....	58
4.4	Temps de cuisson recommandés.....	59
<b>5</b>	<b>Transport</b>	<b>59</b>
<b>6</b>	<b>Entreposage</b>	<b>59</b>
<b>7</b>	<b>Entretien</b>	<b>59</b>
7.1	Pour nettoyer la surface extérieure.....	59
7.2	Pour nettoyer l'intérieur du fond .....	59
7.3	Pour nettoyer les surfaces en plastique .....	60
7.4	Pour nettoyer le bac à graisse.....	60
<b>8</b>	<b>Dépannage</b>	<b>60</b>
<b>9</b>	<b>Mise au rebut</b>	<b>60</b>
<b>10</b>	<b>Données techniques</b>	<b>60</b>

## 1 Introduction

### 1.1 Le produit

Ce produit est un grill électrique portable.

### 1.2 Utilisation prévue

Ce produit sert à griller des aliments. Pour une utilisation en plein air uniquement.

### 1.3 Symboles

	Lisez attentivement le mode d'emploi et veillez à bien en comprendre les instructions avant d'utiliser le produit. Conservez le mode d'emploi pour pouvoir vous y référer ultérieurement.
	Ce produit est conforme aux directives et réglementations européennes en vigueur.
	Il doit être recyclé comme déchet électrique.

## 2 Sécurité

### 2.1 Définitions relatives à la sécurité

**⚠ Avertissement !** Le non-respect de ces instructions fait courir un risque de mort ou de blessure.

**⚠ Attention !** Le non-respect des présentes instructions fait courir le risque d'endommager le produit, tout autre matériel ou la zone adjacente.

**Remarque !** Informations nécessaires dans une situation donnée.

### 2.2 Consignes de sécurité pour le fonctionnement

**⚠ Avertissement !** Le non-respect de ces instructions fait courir un risque de mort ou de blessure.

- Veuillez lire et respecter les instructions d'avertissement avant l'utilisation.

- N'utilisez pas le produit si vous êtes fatigué(e), malade ou en état d'ébriété. Cela diminuera votre vision, votre vigilance, votre coordination et votre jugement.
- Ne laissez pas des enfants ou d'autres personnes utiliser le produit s'ils ne le connaissent pas parfaitement.
- Assurez-vous que ces personnes n'utilisent pas le produit toutes seules :
  - Enfants de moins de 8 ans.
  - Personnes qui ne connaissent pas suffisamment le produit.
  - Personnes handicapées.
- Les enfants ne doivent pas jouer avec le produit.
- Les enfants ne doivent pas nettoyer ou effectuer tous seuls l'entretien du produit.
- Veillez à débrancher la prise secteur avant de nettoyer ou d'effectuer l'entretien du produit.
- Avant d'utiliser le produit pour la première fois, nettoyez toutes les pièces qui entreront en contact avec les aliments.
- Ne laissez pas des enfants ou des personnes utiliser le produit s'ils ne le connaissent pas
- N'utilisez pas le produit si des pièces sont manquantes ou endommagées.
- N'apportez aucune modification au produit.
- Utilisez le produit uniquement pour sa fonction spécifiée.
- Ne mettez pas le produit en marche avant qu'il ne soit complètement installé conformément aux instructions.
- Assurez-vous que le produit ne peut pas tomber dans l'eau et que de l'eau ne peut pas pénétrer dans le produit.
- Retirez immédiatement la fiche d'alimentation si le produit entre en contact avec de l'eau ou tout autre liquide.
- N'utilisez pas le produit si le câble ou la fiche d'alimentation sont endommagés.
- Mettez le produit hors tension et retirez le câble si le produit a été en contact avec de l'eau, s'il ne fonctionne pas correctement ou s'il est endommagé.
- Un câble d'alimentation ou une prise endommagée doit être remplacé(e) par un centre de service après-vente agréé ou un personnel approuvé pour garantir une utilisation en toute sécurité.

- Ne trempez pas le câble d'alimentation ou la fiche dans de l'eau ou tout autre liquide : vous risquez un choc électrique.
- Ne touchez pas au produit, au câble d'alimentation ou à la fiche avec des mains mouillées.
- Assurez-vous que la tension principale correspond à la tension nominale indiquée sur la plaque signalétique. Le produit doit être branché à une prise de courant mise à la terre avec un dispositif à courant résiduel ayant un courant de déclenchement maximum de 30 mA.
- Ne posez pas le câble d'alimentation sous des tapis ou à un endroit où on peut trébucher dessus. Veillez à ce qu'il n'y ait aucun risque de trébucher sur le câble ou de ce que le câble soit endommagé ou soumis à des sollicitations.
- Ne posez pas le câble d'alimentation autour de coins. Ne le pliez pas et ne l'enroulez pas trop serré quand le produit n'est pas utilisé.
- N'utilisez pas de rallonge sauf si c'est nécessaire. Risque d'incendie. Si vous utilisez un câble de rallonge, ne connectez qu'un seul produit à la fois. Utilisez une rallonge mise à la terre en bon état, d'un type approuvé, d'une section minimale de 1,0 mm<sup>2</sup>.
- Branchez le produit à un circuit électrique distinct.
- Mettez le produit hors tension avant de débrancher la fiche.
- N'utilisez pas le produit dans un environnement explosif ou à proximité de liquides, de gaz ou de poussières inflammables.
- Ne placez pas le produit à proximité ou directement sous une prise de courant, ni à proximité d'un feu ou d'une autre source de chaleur.
- Placez le produit à au moins 1 mètre de matériaux inflammables, par exemple des meubles, du papier, des rideaux ou équivalents : risque d'incendie.
- Ne couvrez pas le produit en raison du risque d'incendie.
- Gardez les ouvertures de ventilation propres pour éviter la surchauffe et réduire le risque d'incendie.

- Assurez-vous que l'air peut circuler librement autour du produit. N'installez pas le produit à un endroit où il n'y a pas suffisamment de circulation d'air, par exemple près de murs ou d'objets volumineux, sous des meubles ou dans un placard.

- Gardez le produit propre ; la poussière, la saleté et les dépôts peuvent provoquer une surchauffe. Enlevez régulièrement les matériaux indésirables.

- Utilisez uniquement les accessoires recommandés par le fabricant.

## 3 Montage

### 3.1 Pour assembler le produit

**Remarque !** Conservez le manuel d'instructions et la boîte d'emballage.

- 1 Retirez tous les matériels d'emballage à l'extérieur et à l'intérieur du produit.
- 2 Reportez-vous aux illustrations de la fig. 2-15 pour assembler le produit.

## 4 Utilisation

**⚠ Avertissement !** N'utilisez pas de charbon de bois ou d'autres combustibles pour chauffer l'appareil.

**Remarque !** Lorsque vous utilisez le gril pour la première fois, de la fumée peut se dégager ou une odeur peut se faire sentir. C'est normal. Cela provient de la couche protectrice du gril.

- Le produit est doté d'un thermostat amovible. Réglez la température au maximum pour chauffer la grille de cuisson pendant 4 à 6 minutes.

- Sélectionnez le réglage de température 1-5, 1 étant la température la plus basse et 5 la température la plus élevée.
- Assurez-vous que tous les accessoires sont secs avant de les utiliser.
- Ne trempez pas le câble d'alimentation ou le thermostat amovible dans l'eau.
- Ne mouillez pas le socle de la plaque du gril.
- Avant la première utilisation, fermez le couvercle et préchauffez le gril pendant 3 à 5 minutes.

### 4.1 Avant la grillade

**⚠ Attention !** Ne posez pas d'aliments sur la plaque de cuisson lorsque vous chauffez la grille de cuisson.

- Mettez le produit en marche à vitesse élevée et faites chauffer le gril pendant 4 à 6 minutes avant la cuisson.
- Appliquez une fine couche d'huile sur les aliments pour éviter qu'ils ne se fixent sur la grille de cuisson.

**Remarque !** Appliquez toujours l'huile sur les aliments et non sur la grille de cuisson.

### 4.2 Pendant la cuisson

- Nettoyez régulièrement la grille de cuisson pour la débarrasser des particules d'aliments.
- Nettoyez souvent la boîte à graisse placée sous le gril.

### 4.3 Conseils pour les grillades

- Pour une viande tendre, faites-la mariner pendant une nuit avant de la cuire. Une marinade contient généralement :
  - huile, pour la saveur et l'humidité
  - vinaigre, pour attendrir
  - assaisonnements
- Servez-vous de pinces ou d'une cuillère pour retourner les aliments.

**⚠ Attention !** N'utilisez pas de fourchette, car elle pourrait endommager le revêtement antiadhésif.

- Retournez la viande ou le poisson une seule fois pendant la cuisson. Un retournement trop fréquent peut rendre l'aliment sec.
- Ne cuisez pas la viande de manière excessive.
- Si des aliments restent accrochés à la plaque du gril, frottez-la avec du papier absorbant imbibé d'huile de cuisson.

- Grillez avec le couvercle fermé.
  - Cela permet de cuire les aliments plus rapidement et plus uniformément.
  - Cela permet d'éviter les flambées (petites flammes provoquées par l'égouttage de la graisse des aliments).
- N'appliquez pas de marinade, de sauce ou de glaçage contenant du sucre ou d'autres ingrédients qui s'enflamment facilement au début de la cuisson afin d'éviter que la sauce ne brûle. Appliquez-les pendant les 10 à 15 dernières minutes de cuisson.

#### 4.4 Temps de cuisson recommandés

**Remarque !** Le temps de cuisson dépend du découpage, de l'épaisseur et du poids des aliments, de l'utilisation ou non de la hotte métallique et de la température extérieure.

- Utilisez le tableau de cuisson comme ligne directrice. Retournez les aliments une fois, à la moitié du temps de cuisson.
- Les temps de cuisson du bœuf et de l'agneau sont basés sur une cuisson moyenne, sauf indication contraire.

**Remarque !** Laissez reposer les steaks épais et les côtelettes pendant 5 à 10 minutes après la cuisson. La température interne augmente de 5 à 10 °C pendant cette période.

**Remarque !** Ajustez toujours le temps de cuisson si nécessaire.

Aliment	Réglage de température	Durée de cuisson
Steak/betteraves	5	15-20 min
Agneau	5	12-18 min
Pilons de poulet	5	25-30 min
Ailes de poulet	5	20-25 min
Côtelettes	5	15-20 min
Filet de porc	4-5	9-10 min
Poisson entier	5	12-15 min
Kebabs	3-4	10-12 min
Saucisses variées	3-4	12-15 min

## 5 Transport

- Laissez le produit refroidir complètement avant de le transporter.
- Utilisez les poignées lorsque vous soulevez ou déplacez le produit.

## 6 Entreposage

- Si vous n'utilisez pas le produit pendant une longue période, remettez-le, si possible, dans son emballage d'origine.
- Gardez le produit dans un endroit sec, à l'abri de la lumière directe du soleil et de l'humidité, hors de portée des enfants et des animaux domestiques.

## 7 Entretien

**⚠ Avertissement !** Le thermostat amovible doit être retiré avant de nettoyer le produit. Assurez-vous que le produit est complètement sec avant de réinstaller le thermostat amovible sur le produit.

- Nettoyez et entretenez le produit après chaque utilisation. Vous éviterez ainsi d'endommager le produit et vous le garderez en sécurité.

### 7.1 Pour nettoyer la surface extérieure

**⚠ Avertissement !** Débranchez le produit de l'alimentation électrique et laissez-le refroidir.

**⚠ Avertissement !** Ne mettez pas ou ne vaporisez pas d'eau directement sur le corps du produit. Cela peut provoquer des dommages ou des chocs électriques.

- Retirez le thermostat amovible.
- N'utilisez pas de laine d'acier ou de nettoyeurs abrasifs.
- Lavez la plaque du gril et le bac de récupération des graisses à l'eau chaude savonneuse.
- En cas de taches tenaces, utilisez une poudre de nettoyage non abrasive.

### 7.2 Pour nettoyer l'intérieur du fond

- Utilisez une brosse, un grattoir ou un tampon de nettoyage pour évacuer tous les résidus.
- Lavez la boîte de cuisson à l'eau savonneuse.
- Rincez à l'eau claire et laissez sécher.

## 7.3 Pour nettoyer les surfaces en plastique

**⚠ Attention !** N'utilisez pas de nettoyeurs abrasifs, de dégraissants ou de nettoyeurs puissants pour barbecue sur les pièces en plastique.

- Utilisez un chiffon doux avec de l'eau chaude savonneuse.
- Rincez à l'eau claire.

## 7.4 Pour nettoyer le bac à graisse

**⚠ Avertissement !** Nettoyez la boîte à graisse après chaque utilisation. Une quantité excessive de graisse peut provoquer un incendie.

- Pendant la cuisson, vérifiez le niveau de graisse. Veillez à ce que la boîte ne contienne pas trop de graisse.

- Nettoyez la boîte à graisse avant d'utiliser le produit à haute température.
- Ne retirez pas la boîte à graisse lorsque le produit est en cours d'utilisation.

- 1 Retirez le bac à graisse du produit.
- 2 Nettoyez-le avec de l'eau savonneuse.
- 3 Rincez à l'eau et séchez.

## 8 Dépannage

Problème	Cause possible	Solution
Le produit ne se met pas en marche.	Le thermostat amovible n'est pas correctement fixé sur le boîtier.	Retirez et réinstallez le thermostat amovible.
	Le bouton de température n'est pas complètement tourné vers le mode de chauffage applicable.	Tournez le bouton sur le mode de chauffage approprié.
	La prise électrique n'est pas alimentée en courant.	Vérifiez l'alimentation électrique.
	L'indicateur électronique de sécurité du thermostat amovible n'est pas allumé.	Assurez-vous que le voyant électronique de sécurité est allumé sur le thermostat amovible. Retirez et réinstallez le thermostat amovible.

## 9 Mise au rebut

- Veillez à respecter la réglementation locale quand vous mettez le produit au rebut. Ne brûlez pas le produit.

## 10 Données techniques

Spécifications	Valeur
Tension nominale	230 V ~ 50 Hz
Sortie	2400 W
Longueur de câble	1,9 m
Poids	11 kg
Consommation électrique en mode éteint *	0 W

\* L'équipement ne dispose pas d'un mode veille ou d'un autre état équivalent en termes d'exigences d'efficacité énergétique, de fonction de gestion de l'énergie.

# Inhoud

<b>1</b>	<b>Inleiding</b>	<b>61</b>
1.1	Het product .....	61
1.2	Beoogd gebruik.....	61
1.3	Symbolen .....	61
<b>2</b>	<b>Veiligheid</b>	<b>61</b>
2.1	Definities van veiligheid.....	61
2.2	Veiligheidsvoorschriften voor gebruik.....	61
<b>3</b>	<b>Montage</b>	<b>64</b>
3.1	Het product in elkaar zetten .....	64
<b>4</b>	<b>Gebruik</b>	<b>64</b>
4.1	Voor het grillen .....	64
4.2	Tijdens het grillen.....	64
4.3	Tips voor grillen.....	64
4.4	Aanbevolen bereidingstijden .....	65
<b>5</b>	<b>Vervoeren</b>	<b>65</b>
<b>6</b>	<b>Opbergen</b>	<b>65</b>
<b>7</b>	<b>Onderhoud</b>	<b>65</b>
7.1	Het buitenoppervlak reinigen .....	65
7.2	De binnenkant van de bodem reinigen .....	65
7.3	Kunststof oppervlakken reinigen .....	65
7.4	De vetopvangbak reinigen .....	66
<b>8</b>	<b>Problemen oplossen</b>	<b>66</b>
<b>9</b>	<b>Afvoeren</b>	<b>66</b>
<b>10</b>	<b>Technische gegevens</b>	<b>66</b>

## 1 Inleiding

### 1.1 Het product

Het product is een draagbare elektrische grill.

### 1.2 Beoogd gebruik

Het product wordt gebruikt om voedsel te grillen. Uitsluitend voor buitengebruik.

### 1.3 Symbolen

	Lees de gebruiksaanwijzing zorgvuldig door en zorg ervoor dat u de instructies begrijpt voordat u het product gebruikt. Bewaar de gebruiksaanwijzing voor toekomstig gebruik.
	Dit product voldoet aan de geldende EU-richtlijnen en -regelgeving.
	Recyclen als elektrisch afval.

## 2 Veiligheid

### 2.1 Definities van veiligheid

**⚠ Waarschuwing!** Als u zich niet aan deze voorschriften houdt, kan dat leiden tot (dodelijk) letsel.

**⚠ Voorzichtig!** Als u zich niet aan deze voorschriften houdt, kan dat leiden tot schade aan het product, overige materialen of de nabije omgeving.

**Let op!** Informatie die in bepaalde situaties noodzakelijk is.

### 2.2 Veiligheidsvoorschriften voor gebruik

**⚠ Waarschuwing!** Als u zich niet aan deze voorschriften houdt, kan dat leiden tot (dodelijk) letsel.

- Lees de waarschuwingsinstructies voor gebruik en volg deze.

- Gebruik het product niet als u moe, ziek of onder invloed bent. Dat vermindert uw gezichtsvermogen, alertheid en coördinatie- en beoordelingsvermogen.
- Laat het product niet gebruiken door kinderen of personen die het product niet kennen.
- Zorg ervoor dat deze personen het product niet zelfstandig bedienen:
  - Kinderen jonger dan 8 jaar.
  - Personen die het product onvoldoende kennen.
  - Personen met een beperking.
- Kinderen mogen niet met het product spelen.
- Kinderen mogen het product niet zelfstandig schoonmaken of onderhouden.
- Zorg ervoor dat u de voeding loskoppelt voordat u het product schoonmaakt of er onderhoud aan verricht.
- Voordat u het product voor de eerste keer gebruikt, moet u alle onderdelen reinigen die in contact komen met het voedsel.
- Laat het product niet gebruiken door kinderen of personen die het product niet kennen
- Gebruik het product niet als er onderdelen ontbreken of beschadigd zijn.
- Breng geen wijzigingen aan in het product.
- Gebruik het product alleen voor de beoogde functie.
- Start het product niet voordat het volledig volgens de gebruiksaanwijzing is geïnstalleerd.
- Zorg ervoor dat het product niet in het water kan vallen en dat er geen water in het product kan komen.
- Trek de stekker onmiddellijk uit het stopcontact als het product in contact komt met water of een andere vloeistof.
- Gebruik het product niet als het product, het netsnoer of de stekker beschadigd is.
- Zet het product uit en trek de kabel uit als het product in contact is geweest met water, niet goed werkt of beschadigd is.
- Een beschadigde voedingskabel of stekker moet worden vervangen door een erkend servicecentrum of door goedgekeurd personeel om een veilig gebruik te garanderen.

- Laat de voedingskabel of de stekker niet in water of een andere vloeistof vallen, er bestaat een risico op een elektrische schok.
- Raak het product, de voedingskabel of de stekker niet met natte handen aan.
- Controleer of de netspanning overeenkomt met de nominale spanning op het typeplaatje. Het product moet worden aangesloten op een geaard stopcontact met een aardlekschakelaar met een maximale uitschakelstroom van 30 mA.
- Leg de voedingskabel niet onder tapijten of op een plek waar erop kan worden getrapt. Zorg ervoor dat er geen risico bestaat dat u over de kabel struikelt, dat de kabel beschadigd raakt of onder druk komt te staan.
- Leg de voedingskabel niet om hoeken en vouw of wikkel deze niet te strak wanneer het product niet in gebruik is.
- Gebruik vanwege het brandgevaar geen verlengkabel als dit niet nodig is. Als u een verlengkabel gebruikt, sluit dan slechts 1 product tegelijk aan. Gebruik een geaarde verlengkabel in goede staat van een goedgekeurd type, met een minimale doorsnede van 1,0 mm<sup>2</sup>.
- Sluit het product aan op een apart stroomcircuit.
- Stop het product voordat u de stroomstekker eruit trekt.
- Gebruik het product niet in een explosieve omgeving of in de buurt van brandbare vloeistoffen, gas of stof.
- Plaats het product niet in de buurt van of direct onder een stopcontact, of in de buurt van een vuur of andere warmtebronnen.
- Plaats het product op minstens 1 meter afstand van brandbare materialen zoals meubilair, papier, gordijnen of iets dergelijks - brandgevaar.
- Dek het product niet af vanwege het brandgevaar.
- Houd de ventilatieopeningen schoon om oververhitting te voorkomen en het risico op brand te verkleinen.
- Zorg ervoor dat de lucht vrij rond het product kan circuleren. Zet het product niet op een plek met onvoldoende luchtcirculatie, bijvoorbeeld bij muren of grote voorwerpen.

- Houd het product schoon; stof, vuil en afzettingen kunnen oververhitting veroorzaken. Verwijder regelmatig ongewenste materialen.

- Gebruik alleen de door de fabrikant aanbevolen accessoires.

### 3 Montage

#### 3.1 Het product in elkaar zetten

**Let op!** Bewaar de gebruiksaanwijzing en de verpakkingendoos.

- 1 Verwijder al het verpakingsmateriaal van de buiten- en binnenkant van het product.
- 2 Raadpleeg de afbeeldingen 2-15 om het product in elkaar te zetten.

### 4 Gebruik

**⚠ Waarschuwing!** Gebruik geen houtskool of andere brandbare brandstoffen als verwarmingselementen voor het product.

**Let op!** Wanneer u de grill voor het eerst gebruikt, is er wellicht wat rook te zien of is er sprake van een geurtje. Dit is normaal. Het is afkomstig van de beschermlaag op de grill.

- Het product heeft een afneembare thermostaat. Stel de temperatuur in op de hoogste stand om het bakrooster 4 tot 6 minuten te verwarmen.
- Selecteer de juiste temperatuurinstelling 1-5, waarbij 1 de laagste en 5 de hoogste temperatuurinstelling is.
- Zorg ervoor dat alle accessoires droog zijn voor gebruik.
- Dompel de voedingskabel of de afneembare thermostaat niet in water.
- Maak de contactdoos van de grillplaat niet nat.
- Voor het eerste gebruik sluit u het deksel en verwarmt u de grill 3 tot 5 minuten voor.

#### 4.1 Voor het grillen

**⚠ Voorzichtig!** Leg geen voedsel op de bakplaat wanneer u het bakrooster opwarmt.

- Zet het product op een hoge stand en verwarm de grill 4-6 minuten voordat u gaat koken.
- Smeer een dun laagje olie op het voedsel om te voorkomen dat dit aan het rooster vastkleeft.

**Let op!** Breng altijd olie aan op het voedsel, niet op het rooster.

#### 4.2 Tijdens het grillen

- Reinig het rooster regelmatig om voedselresten te verwijderen.
- Maak de vetbak onder de grill vaak schoon.

#### 4.3 Tips voor grillen

- Om het vlees mals te houden, marineert u het een nacht voordat u het bereidt. Een marinade bevat meestal:
  - Olie, voor smaak en vocht
  - Azijn, om het vlees mals te houden
  - Kruiden
- Gebruik een tang of schep om het voedsel om te draaien.

**⚠ Voorzichtig!** Gebruik geen vork, want die kan de antiaanbaklaag beschadigen.

- Draai vlees of vis tijdens het grillen slechts één keer om. Door te vaak draaien kan het voedsel droog worden.
- Laat vlees niet te gaar worden.
- Als er voedsel aan de grillplaat blijft kleven, wrijft u de plaat in met keukenpapier dat in bakolie gedrenkt is.
- Grill met gesloten deksel.
  - Hierdoor wordt het voedsel sneller en gelijkmatiger gaar.
  - Het helpt opvlammingen (kleine vlammetjes veroorzaakt door uit het voedsel druipend vet) te voorkomen.
- Breng aan het begin van het koken geen marinade, saus, glazuur met suiker of andere ingrediënten aan die gemakkelijk verbranden om te voorkomen dat de saus verbrandt. Breng dit aan tijdens de laatste 10 tot 15 minuten van de bereiding.

## 4.4 Aanbevolen bereidingstijden

**Let op!** De bereidingstijd hangt af van de snit, de dikte en het gewicht van het voedsel, of u al dan niet de metalen grillkap gebruikt en ook de buitentemperatuur kan de bereidingstijd beïnvloeden.

- Gebruik de bereidingstabel als richtlijn. Draai het voedsel één keer om, halverwege de bereidingstijd.
- De bereidingstijden voor rundvlees en lamsvlees zijn gebaseerd op een gemiddeld bereidingsniveau, tenzij er iets anders staat aangegeven.

**Let op!** Laat dikke steaks en karbonades na bereiding 5 tot 10 minuten rusten. De interne temperatuur stijgt gedurende deze tijd met 5 tot 10 °C.

**Let op!** Pas de bereidingstijd altijd aan als dat nodig is.

Voedsel	Temperatuurstand	Bereidingstijd
Biefstuk/bieten	5	15-20 min.
Lam	5	12-18 min.
Kippenbouten	5	25-30 min.
Kippenvleugels	5	20-25 min.
Karbonades	5	15-20 min.
Varkenshaas	4-5	9-10 min.
Hele vis	5	12-15 min.
Kebabs	3-4	10-12 min.
Diverse worsten	3-4	12-15 min.

## 5 Vervoeren

- Laat het product volledig afkoelen voordat u het vervoert.
- Gebruik de handgrepen wanneer u het product optilt of verplaatst.

## 6 Opbergen

- Doe het product zo mogelijk in de originele verpakking als het langere tijd niet zal worden gebruikt.
- Bewaar het product op een schone en droge plaats, waar het beschermd is tegen direct zonlicht en vochtige omstandigheden en waar kinderen en huisdieren er niet bij kunnen.

## 7 Onderhoud

**! Waarschuwing!** De afneembare thermostaat moet verwijderd worden voordat u het product schoonmaakt. Zorg ervoor dat het product volledig droog is voordat u de afneembare thermostaat weer op het product installeert.

- Reinig en onderhoud het product na elk gebruik. Zo voorkomt u schade en blijft het product veilig.

### 7.1 Het buitenoppervlak reinigen

**! Waarschuwing!** Koppel het product los van de voeding en laat het afkoelen.

**! Waarschuwing!** Laat de behuizing van het product niet in aanraking komen met water en bespreek het niet rechtstreeks. Dit kan schade of elektrische schokken veroorzaken.

- Verwijder de afneembare thermostaat.
- Gebruik geen staalwol of schurende reinigingsmiddelen.
- Was de grillplaat en de vetopvangbak met heet zeepwater.
- Gebruik bij harde vlekken een niet-schurend reinigingspoeder.

### 7.2 De binnenkant van de bodem reinigen

- Gebruik een borstel, schraper of reinigingspad om alle resten te verwijderen.
- Was de bereidingsbak af met zeepwater.
- Afspoelen met schoon water en laten drogen.

### 7.3 Kunststof oppervlakken reinigen

**! Voorzichtig!** Gebruik geen schuurmiddelen, vetverwijderaars of sterke barbecue reinigers op kunststof onderdelen.

- Gebruik een zachte doek met heet zeepwater.
- Afspoelen met schoon water.

## 7.4 De vetopvangbak reinigen

**⚠ Waarschuwing!** Reinig de vetbak na elk gebruik. Te veel vet kan brand veroorzaken.

- Controleer tijdens het bereiden het vetniveau. Zorg ervoor dat de bak niet te veel vet bevat.
- Reinig de vetbak voordat u het product gebruikt op hoge hitte.

- Verwijder de vetbak niet als het product in gebruik is.

- 1 Verwijder de vetopvangbak uit het product.
- 2 Maak hem schoon met zeepwater.
- 3 Afspoelen met water en afdrogen.

## 8 Problemen oplossen

Probleem	Mogelijke oorzaak	Taak
Het product start niet.	De afneembare thermostaat is niet correct aan de behuizing bevestigd.	Verwijder de afneembare thermostaat en installeer deze opnieuw.
	De temperatuurknop is niet volledig naar de gewenste verwarmingsmodus gedraaid.	Draai de knop naar de gewenste verwarmingsmodus.
	Er komt geen stroom uit het stopcontact.	Controleer de voeding.
	Het elektronische veiligheidslampje op de afneembare thermostaat brandt niet.	Controleer of het elektronische veiligheidslampje op de afneembare thermostaat brandt. Verwijder de afneembare thermostaat en installeer deze opnieuw.

## 9 Afvoeren

- Volg de lokale voorschriften wanneer u het product afvoert. Verbrand het product niet.

## 10 Technische gegevens

Specificaties	Waarde
Nominale spanning	230 V ~ 50 Hz
Vermogen	2400 W
Snoerlengte	1,9 m
Gewicht	11 kg
Stroomverbruik in uit-stand *	0 W

\*De apparatuur heeft geen stand-bymodus of andere gelijkwaardige status wat betreft energieefficiëntievereisten, energiebeheerfunctie.





[www.jula.com](http://www.jula.com)