



SAUNA LIGHT FITTING

OPERATING INSTRUCTIONS - Original instructions

**SV BASTUARMATUR
BRUKSANVISNING**

Översättning av originalinstruktioner

**NO BADSTUEARMATUR
BETJENINGSANVISNINGER**

Oversættelse av originalinstruksjonene

**DA SAUNALAMPE
BETJENINGSVEJLEDNING**

Oversættelse af den originale vejledning

**PL OPRAWKI DO LAMP DO SAUNY
INSTRUKCJA OBSŁUGI**

Przekład instrukcji oryginalnej

**DE SAUNALAMPE
BEDIENUNGSANLEITUNG**

Übersetzung der Originalanleitung

**FI SAUNAVALAISIN
KÄYTTÖOHJE**

Alkuperäisten ohjeiden käännös

**FR ACCESSOIRES DE SAUNA
INSTRUCTIONS D'UTILISATION**

Traduction des instructions d'origine

**NL SAUNA-ARMATUUR
BEDIENINGSINSTRUCTIES**

Vertaling van de originele instructies

Jula AB förbehåller sig rätten att göra ändringar på produkten. Jula AB innehar upphovsrätten till denna dokumentation. Det är inte tillåtet att modifiera eller ändra denna dokumentation på något sätt och bruksanvisningen ska skrivas ut och användas som den är i förhållande till produkten. Se Julas webbplats för den senaste versionen av bruksanvisningen.

Jula AB forbeholder seg retten til å endre produktet. Jula AB innehar opphavsretten til denne dokumentasjonen. Det er ikke tillatt å modifisere eller endre denne dokumentasjonen på noen som helst måte, og håndboken skal trykkes og brukes som den er i forhold til produktet. For siste versjon av betjeningsanvisningene, se Julas nettsider.

Jula AB forbeholder sig retten til at ændre produktet. Jula AB har ophavsretten til denne dokumentation. Det er ikke tilladt at modificere eller ændre denne dokumentation på nogen måde, og manualen skal printes og bruges som den er i forhold til produktet. For den seneste version af betjeningsvejledningen, se Julas hjemmeside.

Jula AB zastrzega sobie prawo do wprowadzania zmian w produkcie. Jula AB zastrzega sobie prawa autorskie do niniejszej dokumentacji. Dokumentacji nie wolno w żaden sposób modyfikować ani zmieniać, a instrukcję należy drukować i używać ją w odniesieniu do produktu w stanie niezmiennym. Najnowsza wersję instrukcji obsługi można znaleźć na stronie internetowej Jula.

Jula AB reserves the right to make changes to the product. Jula AB claims copyright on this documentation. It is not allowed to modify or alter this documentation in any way and the manual shall be printed and used as it is in relation to the product. For the latest version of operating instructions, refer to the Jula website.

Jula AB behält sich das Recht vor, Änderungen am Produkt vorzunehmen. Jula AB beansprucht die Urheberrechte an dieser Dokumentation. Es ist nicht zulässig, diese Dokumentation in irgendeiner Weise zu verändern oder umzugestalten. Die Anleitung muss gedruckt und so verwendet werden, wie sie in Bezug zum Produkt steht. Die aktuellste Version der Bedienungsanleitung finden Sie auf der Website von Jula.

Jula AB pidättää oikeuden tehdä tuotteen muutosia. Jula AB:llä on tämän dokumentaation tekijänoikeus. Tätä dokumentaatiota ei saa muuttaa millään tavalla ja käyttöopas on tulostettava ja sitä on käytettävä sellaisena kuin se on tämän tuotteen kanssa. Käyttöohjeiden uusin versio löytyy Julan verkkosivustolta.

Jula AB se réserve le droit d'apporter des modifications au produit. Jula AB revendique les droits d'auteur sur cette documentation. Il est interdit de modifier ou d'altérer cette documentation de quelque manière que ce soit et le manuel doit être imprimé et utilisé tel quel en relation avec le produit. Pour obtenir la dernière version des instructions d'utilisation, consultez le site Web de Jula.

Jula AB behoudt zich het recht voor om wijzigingen aan het product aan te brengen. Jula AB claimt het copyright op deze documentatie. Het is niet toegestaan om deze documentatie op welke manier dan ook te wijzigen of te veranderen. De handleiding moet worden afgedrukt en gebruikt zoals deze in relatie tot het product staat. Raadpleeg de Jula-website voor de laatste versie van de bedieningsinstructies.

WWW.JULA.COM

© JULA AB 2025-06-19

**JULA AB
BOX 363, 532 24 SKARA, SWEDEN**

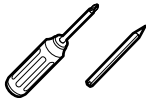
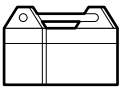
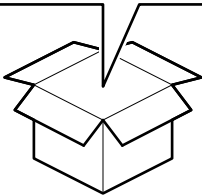
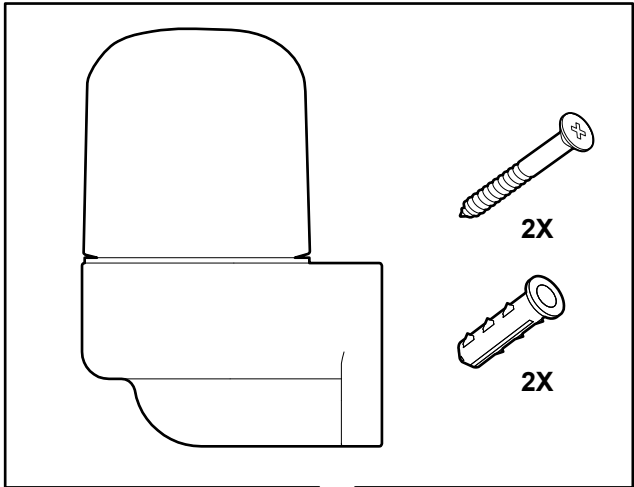

1

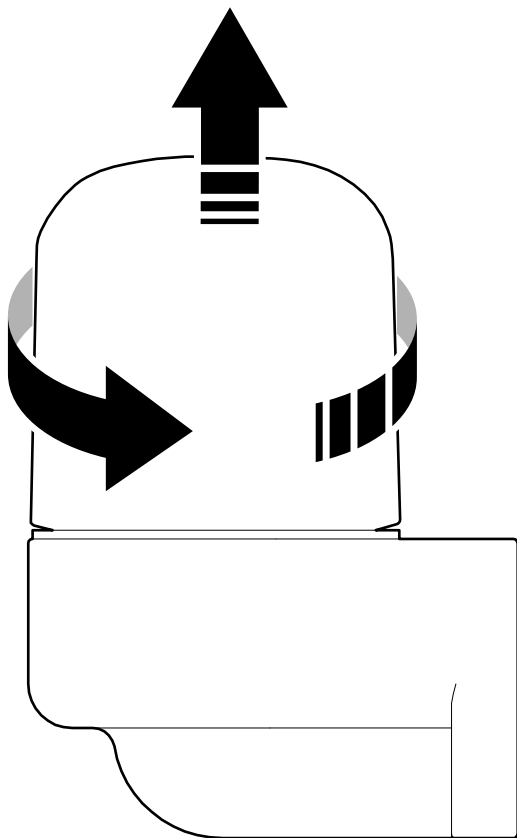

2

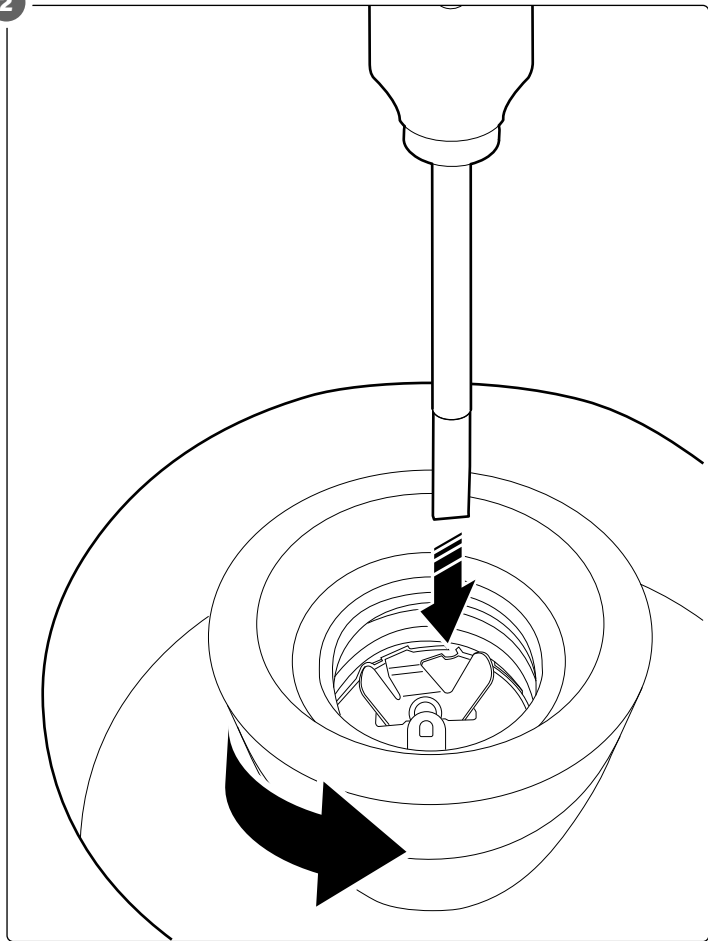

3

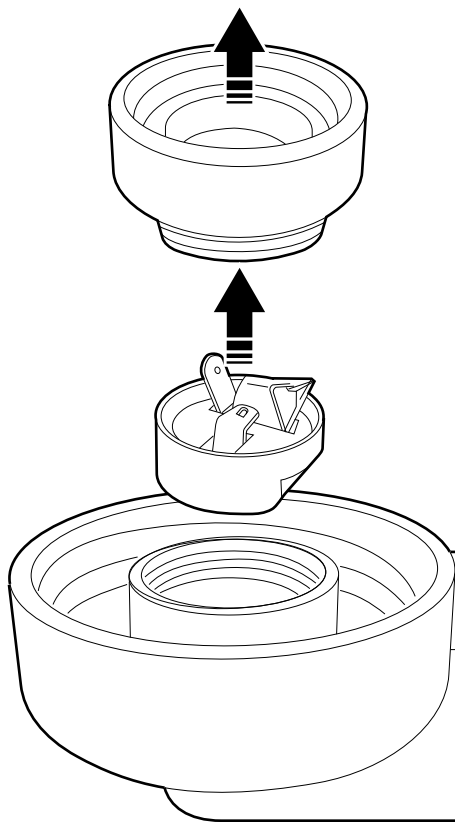

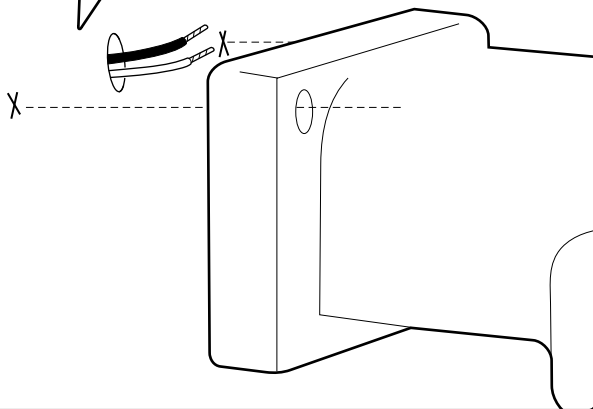
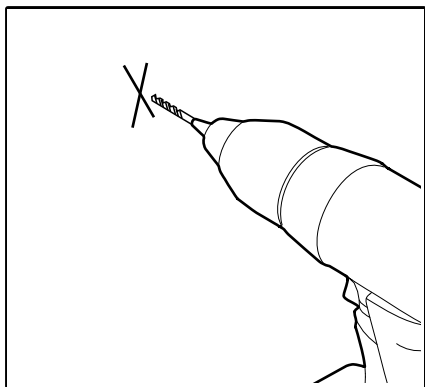

5

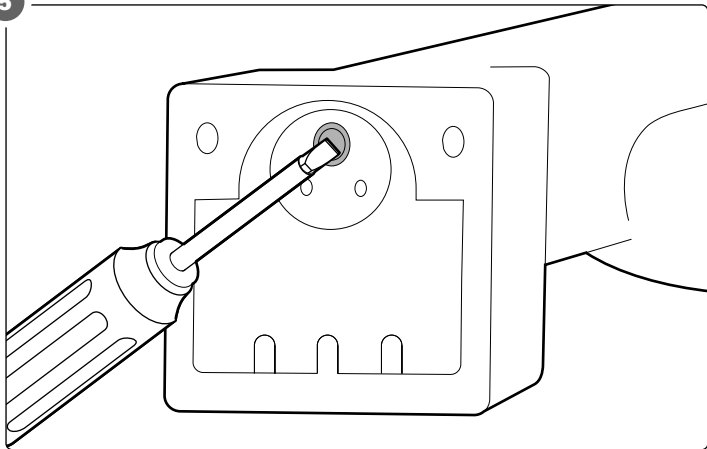

6

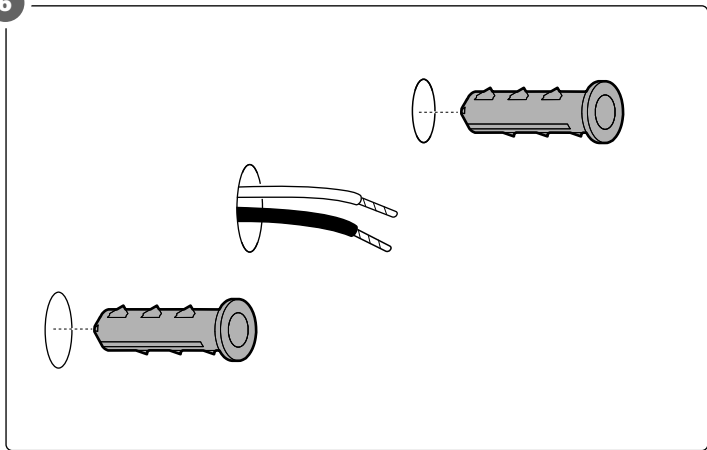

7

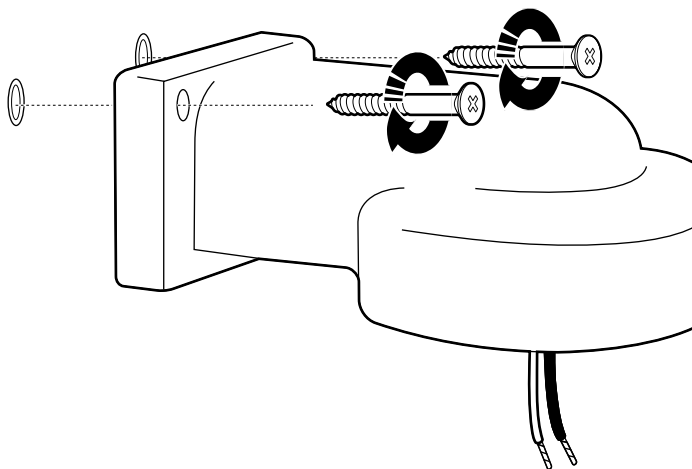
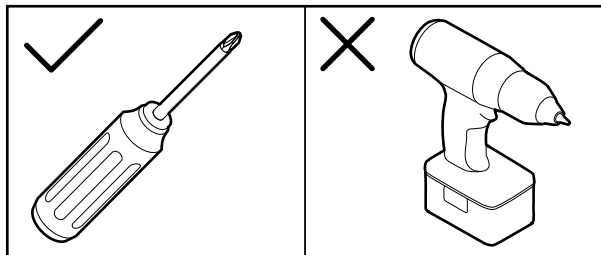

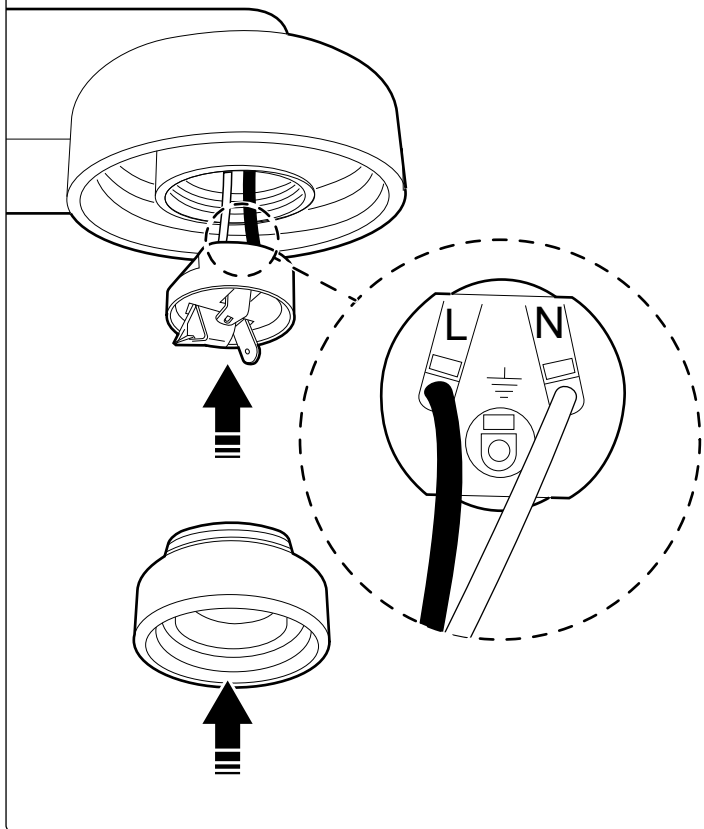





1 Introduction

1.1 The product

The product is a sauna light fitting.

1.2 Symbols

	Read the operating instructions carefully and make sure that you understand the instructions before you use the product. Save the instructions for future reference.
	Double insulation (safety class II), does not need to be earthed.
	This product complies with applicable EU directives and regulations.
	Recycle as electrical waste.

2 Safety

2.1 Safety definitions

! **WARNING!** If you do not obey these instructions, there is a risk of death or injury.

! **CAUTION!** If you do not obey these instructions, there is a risk of damage to the product, other materials or the adjacent area.

NOTE! Information that is necessary in a given situation.

2.2 Safety instructions for operation

! **WARNING!** If you do not obey these instructions, there is a risk of death or injury.

- Read and obey the warning instructions before operation.
- Refer to an approved electrician if you do not know how to install the product.
- Disconnect the power supply before installation.
- Do not use a light source with an output above 60 W.
- Keep the product at a distance of 50 cm from other objects.
- Do not install the product when you are tired, ill, or intoxicated. This will decrease your vision, alertness, coordination and judgement.
- Do not use the product if it is damaged.
- Do not make changes to the product.
- Use the product only for its specified function.

3 Installation

3.1 To install the product



WARNING! Stop the power supply before installation.

- Install the product as shown in the illustrations. (Figure 1-8)

4 Maintenance



WARNING! Stop the product and let it become cool for at least 30 minutes before you clean or do maintenance on it.

4.1 To clean the product

- Clean the product regularly, use a moist cloth to clean the product.

5 Discard





- Make sure that you follow local regulations when you discard the product. Do not burn the product.

1 Inledning

1.1 Produkten

Produkten är en bastubelysning.

1.2 Symboler

	Läs bruksanvisningen noggrant och se till att du förstår instruktionerna innan du börjar använda produkten. Spara bruksanvisningen för framtida bruk.
	Dubbelisolering (säkerhetsklass II), behöver inte jordas.
	Denna produkt uppfyller tillämpliga EU-direktiv och -förfordningar.
	Återvinns som elektroniskt avfall.

2 Säkerhet

2.1 Säkerhetsdefinitioner

! **WARNING!** Om du inte följer dessa instruktioner finns det risk för personskada eller dödsfall.

! **FÖRSIKTIGHET!** Om du inte följer dessa instruktioner finns det risk för att du skadar produkten, andra material eller det närliggande området.

OBS! Information som är nödvändig i en specifik situation.

2.2 Säkerhetsinstruktioner för användning

! **WARNING!** Om du inte följer dessa instruktioner finns det risk för personskada eller dödsfall.

- Läs och följ varningsanvisningarna innan användning.

- Kontakta en auktoriserad elektriker om du inte vet hur du ska installera produkten.
- Stäng av strömförsörjningen före installationen.

- Använd inte ljuskällor med en effekt på mer än 60 W.
- Håll produkten på ett avstånd av 50 cm från andra föremål.

- Installera inte produkten när du är trött, sjuk eller berusad. Dessa försämrar din syn, uppmärksamhet, koordination och omdömesförmåga.

- Använd inte produkten om den är skadad.

- Gör inga ändringar på produkten.
- Använd endast produkten för dess avsedda ändamål.

3 Installation

3.1 Att installera produkten



WARNING! Stäng av nätaggregateet före installationen.

- Installera produkten enligt bilderna. (Bild 1-8)

4 Underhåll



WARNING! Stäng av produkten och låt den svalna i minst 30 minuter innan du rengör eller utför underhåll på den.

4.1 Att rengöra produkten

- Rengör produkten regelbundet. Använd en fuktig trasa för att rengöra produkten.

5 Kassering





- Se till att du följer lokala bestämmelser när du kasserar produkten. Bränn inte produkten.

1 Introduksjon

1.1 Produktet

Produktet er et badstuarmatur.

1.2 Symboler

	Les bruksanvisningen nøye og forsikre deg om at du har forstått den før du tar produktet i bruk. Lagre instruksjonene for fremtidig bruk.
	Dobbeltisolert (sikkerhetsklasse II), trenger ikke å jordes.
	Dette produktet er i samsvar med gjeldende EU-direktiver og -forskrifter.
	Gjenvinnes som elektrisk avfall.

2 Sikkerhet

2.1 Sikkerhetsdefinisjoner

⚠ ADVARSEL! Hvis du ikke følger disse instruksjonene, er det fare for død eller personskade.

⚠ FORSIKTIG! Hvis du ikke følger disse instruksjonene, er det fare for skade på produktet, annet materiell eller på omgivelsene.

MERK! Informasjon som er nødvendig i en gitt situasjon.

2.2 Sikkerhetsinstruksjoner for bruk

⚠ ADVARSEL! Hvis du ikke følger disse instruksjonene er det fare for død eller skade.

- Les og følg advarselsinstruksjonene før bruk.

- Kontakt en godkjent elektriker hvis du ikke vet hvordan du skal installere produktet.
- Slå av strømforsyningen før installasjon.

- Ikke bruk lyskilder med en effekt på over 60 W.
- Hold produktet i en avstand på 50 cm fra andre gjenstander.

- Ikke monter produktet når du er trett, syk eller beruset. Dette vil redusere synet, årvåkenheten, koordinasjonen og dømmekraften.

- Ikke bruk produktet hvis det er skadet.

- Ikke gjør endringer på produktet.
- Bruk produktet kun til den angitte funksjonen.

3 Installasjon

3.1 Installasjon av produktet

 **ADVARSEL!** Koble fra strømforsyningen før installasjon.

- Monter produktet som vist på bildene. (Figur 1–8)

4 Vedlikehold

 **ADVARSEL!** Slå av produktet og la det avkjøles i minst 30 minutter før du rengjør eller utfører vedlikehold på det.

4.1 Rengjøring av produktet

- Rengjør produktet regelmessig. Bruk en tørr klut til å rengjøre produktet.

5 Kassering





- Følg lokale forskrifter når du avhender produktet. Produktet må ikke brennes.

1 Indledning

1.1 Produktet

Produktet er en saunalampe.

1.2 Symboler

	Læs betjeningsvejledningen omhyggeligt, og vær sikker på, du forstår den, før du tager produktet i brug. Gem betjeningsvejledningen til senere brug.
	Dobbeltisoleret (sikkerhedsklasse II), behøver ikke at blive jordet.
	Produktet overholder gældende EU-direktiver og -forordninger.
	Skal bortskaffes som elektronikaffald.

2 Sikkerhed

2.1 Sikkerhedsdefinitioner

! **ADVARSEL!** Manglende overholdelse af disse anvisninger kan medføre død eller personskaade.

! **FORSIGTIG!** Manglende overholdelse af denne vejledning kan medføre skader på produktet, andre materialer eller det omgivende område.

BEMÆRK! Information, der er nødvendig i bestemte situationer.

2.2 Sikkerhedsanvisninger for brug

! **ADVARSEL!** Manglende overholdelse af disse anvisninger kan medføre død eller personskaade.

- Læs og følg advarselserne før brug.
- Kontakt en autoriseret elektriker, hvis du ikke ved, hvordan du skal montere produktet.

- Afbryd strømforsyningen før montering.

- Brug ikke en lyskilde med en effekt på over 60 W.
- Placer produktet mindst 50 cm fra andre genstande.

- Monter ikke produktet, hvis du er træt, syg eller påvirket. Det vil påvirke dit syn, din opmærksomhed, din koordination og din dømmekraft.

- Brug ikke produktet, hvis det er beskadiget.

- Foretag ikke ændringer på produktet.
- Produktet må kun bruges til den angivne funktion.

3 Montering

3.1 Sådan monteres produktet

 **ADVARSEL!** Afbryd strømforsyningen før montering.

- Monter produktet som vist på illustrationerne. (Figur 1-8)

4 Vedligeholdelse

 **ADVARSEL!** Sluk produktet, og lad det køle af i mindst 30 minutter, før du rengør eller udfører vedligeholdelse på det.

4.1 Sådan rengøres produktet

- Rengør produktet regelmæssigt med en fugtig klud.

5 Bortskaffelse





- Følg de lokale regler ved bortskaffelse af produktet. Brænd ikke produktet.

1 Wprowadzenie

1.1 Produkt

Produkt to oprawa do lampy do sauny.

1.2 Symbole

	Przed użyciem produktu należy dokładnie i ze zrozumieniem przeczytać tę instrukcję obsługi. Instrukcję tę należy zachować do wykorzystania w przyszłości.
	Podwójna izolacja (klasa bezpieczeństwa II), nie wymaga uziemienia.
	Niniejszy produkt spełnia wymagania stosownych dyrektyw i rozporządzeń UE.
	Utylizować jak odpady elektryczne.

2 Bezpieczeństwo

2.1 Definicje dotyczące bezpieczeństwa

! **OSTRZEŻENIE!** W razie niestosowania się do niniejszej instrukcji zachodzi ryzyko śmierci lub obrażeń ciała.

! **PRZESTROGA!** W razie niestosowania się do niniejszej instrukcji zachodzi ryzyko uszkodzenia produktu lub innych przedmiotów w jego pobliżu.

UWAGA! Informacje dotyczące postępowania w określonych sytuacjach.

2.2 Instrukcja bezpiecznej obsługi

! **OSTRZEŻENIE!** W razie niestosowania się do niniejszej instrukcji zachodzi ryzyko śmierci lub obrażeń ciała.

- Przed użyciem produktu zapoznaj się z ostrzeżeniami w niniejszej instrukcji, a następnie stosuj się do nich podczas używania.

- Jeśli nie wiesz, jak zainstalować produkt, skontaktuj się z wykwalifikowanym elektrykiem.

- Przed montażem odłącz zasilanie.

- Nie używaj źródła światła o mocy powyżej 60 W.

- Odległość od produktu do innych przedmiotów musi wynosić co najmniej 50 cm.

- Nie instaluj produktu, jeżeli jesteś zmęczony, chory lub pod wpływem środków odurzających. Takie okoliczności powodują pogorszenie wzroku, koncentracji, koordynacji i oceny sytuacji.

- Nie używaj produktu, jeśli jest uszkodzony.

- Nie modyfikuj produktu.

- Produktu można używać wyłącznie zgodnie z jego przeznaczeniem.

3 Instalacja

3.1 Instalacja produktu



OSTRZEŻENIE! Przed montażem odłącz zasilanie.

- Instaluj produkt zgodnie z instrukcjami na ilustracjach. (Rysunek 1-8)

4 Konserwacja



OSTRZEŻENIE! Przed czyszczeniem lub konserwacją wyłącz produkt i pozostaw do ostygnięcia przez co najmniej 30 minut.

4.1 Czyszczenie produktu

- Czyść produkt regularnie, a do czyszczenia używaj wilgotnej ściereczki.

5 Utylizacja





- Pamiętaj, aby postępować zgodnie z lokalnymi przepisami dotyczącymi utylizacji. Nie spalaj produktu.

1 Einführung

1.1 Das Produkt

Bei dem Produkt handelt es sich um eine Saunalampe.

1.2 Symbole

	Lesen Sie die Bedienungsanleitung sorgfältig durch und stellen Sie sicher, dass Sie die Anweisungen verstanden haben, bevor Sie das Produkt verwenden. Bewahren Sie die Anweisungen zum späteren Nachschlagen auf.
	Doppelt isoliert (Schutzklasse II), muss nicht geerdet werden.
	Dieses Produkt entspricht den geltenden EU-Richtlinien und -Vorschriften.
	Als Elektroschrott entsorgen.

2 Sicherheit

2.1 Sicherheitshinweise

! WARNUNG! Wenn Sie diese Anweisungen nicht befolgen, besteht Lebens- und Verletzungsgefahr.

! ACHTUNG! Wenn Sie diese Anweisungen nicht befolgen, besteht die Gefahr, dass das Produkt, andere Materialien oder der angrenzende Bereich beschädigt werden.

HINWEIS! Informationen, die in einer bestimmten Situation notwendig sind.

2.2 Sicherheitshinweise für die Bedienung

! WARNUNG! Wenn Sie diese Anweisungen nicht befolgen, besteht Lebens- und Verletzungsgefahr.

- Lesen und beachten Sie die Warnhinweise vor dem Betrieb.
- Wenden Sie sich an einen zugelassenen Elektriker, wenn Sie nicht wissen, wie Sie das Produkt installieren sollen.
- Schalten Sie die Stromversorgung vor der Installation aus.
- Verwenden Sie keine Lichtquelle mit einer Leistung von mehr als 60 W.
- Halten Sie das Produkt in einem Abstand von 50 cm zu anderen Gegenständen.
- Verwenden Sie das Produkt nicht, wenn Sie müde, krank oder berauscht sind. Dadurch werden Ihr Sehvermögen, Ihre Wachsamkeit, Ihre Koordination und Ihr Urteilsvermögen beeinträchtigt.
- Verwenden Sie das Produkt niemals, wenn es defekt ist.
- Nehmen Sie keine Änderungen an dem Produkt vor.
- Verwenden Sie das Produkt nur für die angegebene Funktion.

3 Installation

3.1 So installieren Sie das Produkt



WARNUNG! Schalten Sie die Stromversorgung vor der Installation aus.

- Montieren Sie das Produkt wie in den Abbildungen gezeigt. (Abbildung 1-8)

4 Reinigung und Wartung



WARNUNG! Halten Sie das Produkt an und lassen Sie es mindestens 30 Minuten abkühlen, bevor Sie es reinigen und warten.

4.1 So reinigen Sie das Produkt

- Reinigen Sie das Produkt regelmäßig. Verwenden Sie zum Reinigen ein feuchtes Tuch.

5 Entsorgung





- Stellen Sie sicher, dass Sie die örtlichen Vorschriften befolgen, wenn Sie das Produkt entsorgen. Verbrennen Sie das Produkt nicht.

1 Johdanto

1.1 Tuote

Tuote on saunavalaisin.

1.2 Symbolit

	Lue käyttöohjeet huolellisesti ja varmista ennen tuotteen käytön aloittamista, että olet ymmärtänyt ohjeet. Säilytä ohjeet myöhempää käyttöä varten.
	Kaksoiseristetty (suojausluokka II), ei vaadi maadoitusta.
	Tämä tuote on sovellettavien EU-direktiivien ja säännösten mukainen.
	Kierrätetään sähkö- ja elektroniikkalaiteromun mukana.

2 Turvallisuus

2.1 Turvallisuusmääräykset

! **VAROITUS!** Jos näitä ohjeita ei noudateta, seurauksena voi olla kuolema tai vammautuminen.

! **VAROITUS!** Jos näitä ohjeita ei noudateta, tuote, muut materiaalit tai ympäröivä alue voivat vahingoittua.

HUOM.! Tilannekohtaiset välttämättömät tiedot.

2.2 Käytön turvaohjeet

! **VAROITUS!** Jos näitä ohjeita ei noudateta, seurauksena voi olla kuolema tai vammautuminen.

- Lue varoitusmerkinnät ja noudata niitä ennen käyttöä.
- Ota tarvittaessa yhteys valtuutettuun sähköasentajaan tuotteen asennusta varten.
- Kytke virtalähde pois päältä ennen asennusta.
- Älä käytä valonlähdetä, jonka teho on yli 60 W.
- Pidä tuote 50 cm:n etäisyydellä muista esineistä.
- Älä asenna tuotetta, jos olet väsynyt, sairas tai päihtynyt. Nämä seikat heikentävät näkö-, havainto-, koordinaatio- ja arviointikykyäsi.
- Älä käytä tuotetta, jos se on vahingoittunut.
- Älä tee tuotteeseen muutoksia.
- Käytä tuotetta pelkästään sen käyttötarkoituksen mukaisesti.

3 Asennus

3.1 Tuotteen asentaminen



VAROITUS! Kytke virtalähde pois päältä ennen asennusta.

- Asenna tuote kuvien osoittamalla tavalla. (Kuvat 1–8)

4 Huoltotoimet



VAROITUS! Pysäytä tuote ja anna sen jäähtyä vähintään 30 minuutin ajan, ennen kuin puhdistat tai teet ylläpitoa.

4.1 Tuotteen puhdistaminen

- Puhdista tuote säännöllisesti kostealla liinalla.

5 Hävittäminen





- Varmista, että hävität tuotteen paikallisten määräysten mukaisesti. Älä polta tuotetta.

1 Introduction

1.1 Le produit

Le produit est un luminaire pour sauna.

1.2 Symboles

	Lisez attentivement le mode d'emploi et veillez à bien en comprendre les instructions avant d'utiliser le produit. Conservez le mode d'emploi pour toute référence ultérieure.
	Double isolation (classe de sécurité II), ne nécessite pas de mise à la terre.
	Ce produit est conforme aux directives et réglementations européennes en vigueur.
	Recycler comme déchet électrique.

2 Sécurité

2.1 Définitions relatives à la sécurité

⚠ AVERTISSEMENT ! Le non-respect de ces instructions induit un risque de mort ou de blessure.

⚠ ATTENTION ! Le non-respect des présentes instructions induit un risque d'endommagement du produit, de tout autre matériel ou de la zone adjacente.

REMARQUE ! Informations nécessaires dans une situation donnée.

2.2 Consignes de sécurité pour le fonctionnement

⚠ AVERTISSEMENT ! Le non-respect de ces instructions peut entraîner un risque de mort ou de blessures.

- Veuillez lire et respecter les instructions d'avertissement avant l'utilisation.
- Si vous ne savez pas comment installer le produit, adressez-vous à un électricien agréé.
- Débranchez l'alimentation électrique avant l'installation.
- N'utilisez pas de source lumineuse d'une puissance supérieure à 60 W.
- Maintenez le produit à une distance de 50 cm des autres objets.
- Ne pas utiliser le produit si vous êtes fatigué(e), malade ou en état d'ébriété. Cela diminuera votre vision, votre vigilance, votre coordination et votre jugement.
- N'utilisez pas le produit s'il est endommagé.
- N'apportez aucune modification au produit.
- Utilisez le produit uniquement pour sa fonction spécifiée.

3 Installation

3.1 Pour installer le produit



AVERTISSEMENT ! Coupez l'alimentation électrique avant l'installation.

- Installez le produit comme indiqué sur les illustrations. (Figures 1 à 8)

4 Maintenance



AVERTISSEMENT ! Arrêtez le produit et laissez-le refroidir pendant au moins 30 minutes avant de le nettoyer ou d'en faire la Maintenance.

4.1 Pour nettoyer le produit

- Nettoyez régulièrement le produit à l'aide d'un chiffon humide.

5 Mise au rebut





- Veillez à respecter la réglementation locale quand vous mettez le produit au rebut. Ne brûlez pas le produit.

1 Inleiding

1.1 Het product

Het product is een lampfitting voor sauna's.

1.2 Symbolen

	Lees de gebruiksaanwijzing zorgvuldig door en zorg ervoor dat u de instructies begrijpt voordat u het product gebruikt. Bewaar de instructies voor toekomstig gebruik.
	Dubbele isolatie (veiligheidsklasse II), geen aarding nodig.
	Dit product voldoet aan de geldende EU-richtlijnen en -regelgeving.
	Recyclen als elektrisch afval.

2 Veiligheid

2.1 Definities van veiligheid

! **WAARSCHUWING!** Als u zich niet aan deze voorschriften houdt, kan dat leiden tot (dodelijk) letsel.

! **VOORZICHTIG!** Als u zich niet aan deze voorschriften houdt, kan dat leiden tot schade aan het product, overige materialen of de nabije omgeving.

LET OP! Informatie die in bepaalde situaties noodzakelijk is.

2.2 Veiligheidsvoorschriften voor gebruik

! **WAARSCHUWING!** Als u zich niet aan deze voorschriften houdt, kan dat leiden tot (dodelijk) letsel.

- Lees en volg de waarschuwingsinstructies voor gebruik.
- Neem contact op met een erkend elektricien als u niet weet hoe u het product moet installeren.
- Koppel de voeding los alvorens het product te installeren.
- Gebruik geen lichtbron met een vermogen van meer dan 60 W.
- Houd het product op een afstand van 50 cm van andere voorwerpen.
- Gebruik het product niet wanneer u moe, ziek of onder invloed bent. Dat vermindert uw gezichtsvermogen, alertheid en coördinatie- en beoordelingsvermogen.
- Gebruik het product niet als het is beschadigd.
- Breng geen wijzigingen aan in het product.
- Gebruik het product alleen voor de beoogde functie.

3 Installatie

3.1 Het product installeren



WAARSCHUWING! Schakel de voeding uit alvorens het product te installeren.

- Installeer het product volgens de tekeningen. (Afbeelding 1-8)

4 Onderhoud



WAARSCHUWING! Zet het product uit en laat het minstens 30 minuten afkoelen voordat u het reinigt of onderhoud eraan uitvoert.

4.1 Het product schoonmaken

- Maak het product regelmatig schoon met een vochtige doek.

5 Afvoeren

- Volg de lokale voorschriften wanneer u het product afvoert. Verbrand het product niet.



www.jula.com

031763
2025-06-19