

EN POP UP-TENT
OPERATING INSTRUCTIONS
Original instructions

SV POP-UP TÄLT
BRUKSANVISNING
Översättning av originalinstruktioner

NO POP UP-TELT
BETJENINGSANVISNINGER
Oversettelse av originalinstruksjonene

DA POP UP-TELT
BETJENINGSVEJLEDNING
Oversættelse af den originale vejledning

PL NAMIOT SAMOROZKŁADAJĄCY
INSTRUKCJA OBSŁUGI
Przekład instrukcji oryginalnej

DE POP UP-ZELT
BEDIENUNGSANLEITUNG
Übersetzung der Originalanleitung

FI POP-UP-TELTTA
KÄYTTÖOHJE
Alkuperäisten ohjeiden käännös

FR TENTE POP-UP
INSTRUCTIONS D'UTILISATION
Traduction des instructions d'origine

NL POP-UP TENT
BEDIENINGSINSTRUCTIES
Vertaling van de originele instructies

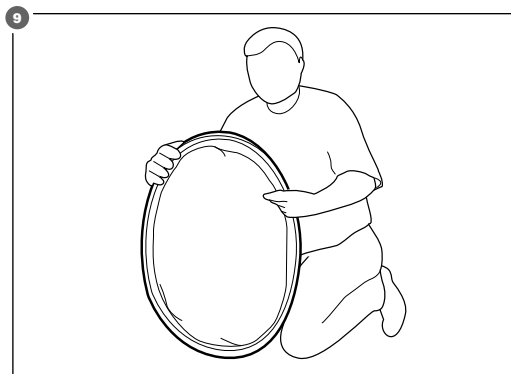
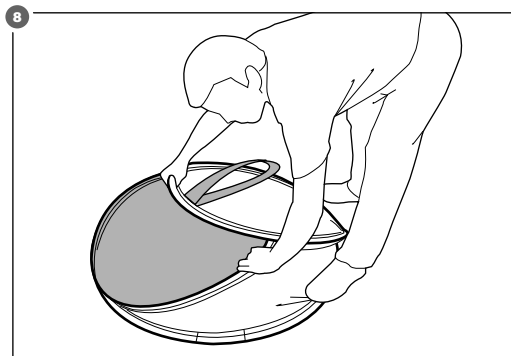
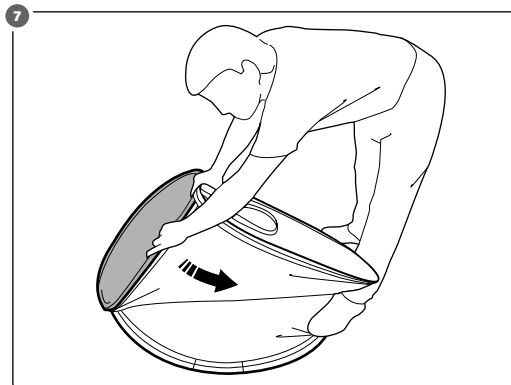
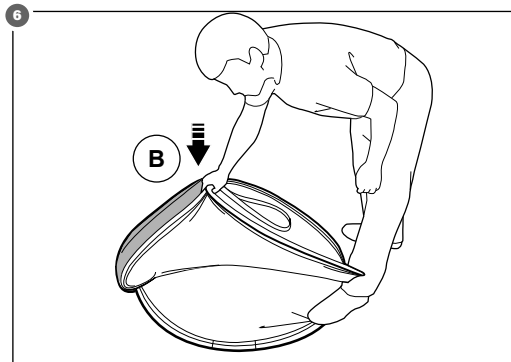
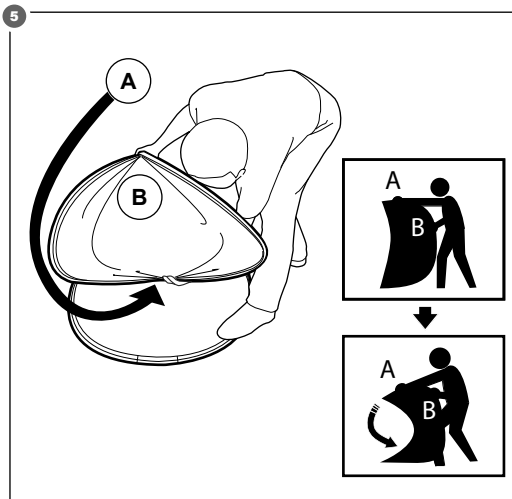
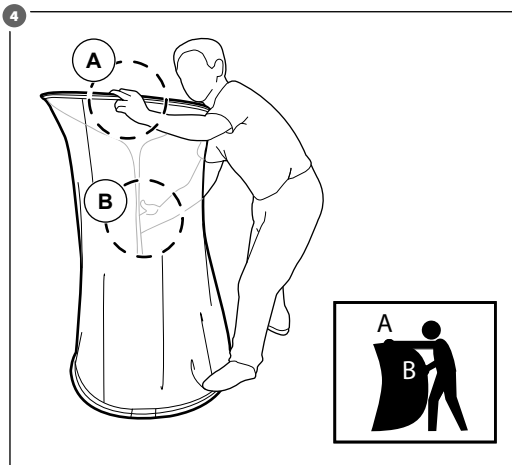
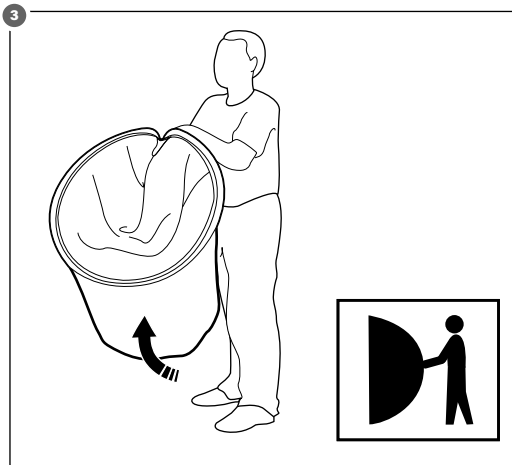
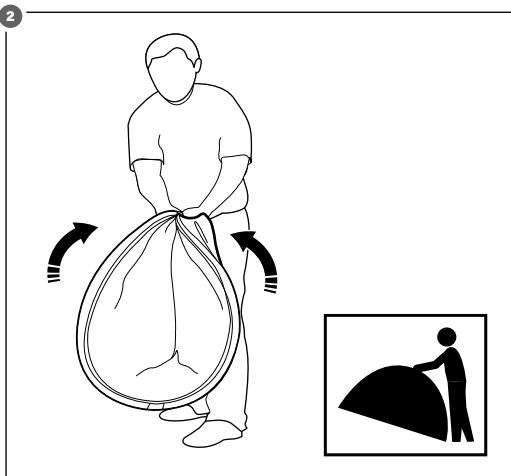
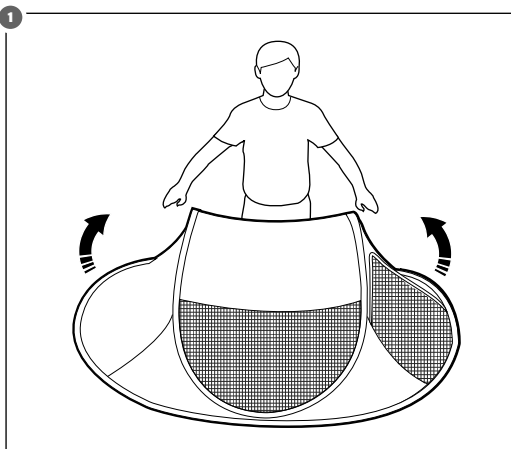
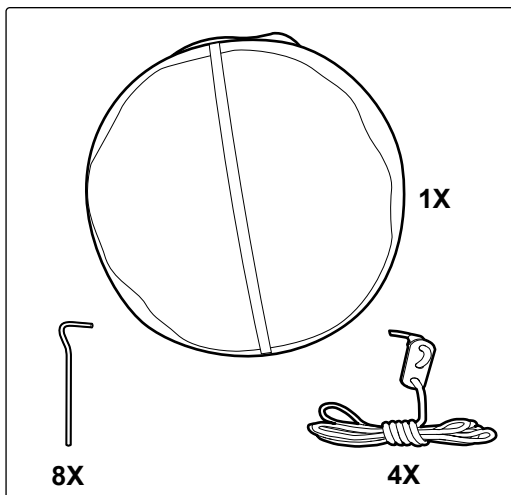

Jula AB reserves the right to make changes to the product. Jula AB claims copyright on this documentation. It is not allowed to modify or alter this documentation in any way and the manual shall be printed and used as it is in relation to the product. For the latest version of operating instructions, refer to the Jula website.

Jula AB förbehåller sig rätten att göra ändringar på produkten. Jula AB innehar upphovsrätten till denna dokumentation. Det är inte tillåtet att modifiera eller ändra denna dokumentation på något sätt och bruksanvisningen ska skrivas ut och användas som den är i förhållande till produkten. Se Julas webbplats för den senaste versionen av bruksanvisningen.

Jula AB forbeholder seg retten til å endre produktet. Jula AB innehar opphavsretten til denne dokumentasjonen. Det er ikke tillatt å modifisere eller endre denne dokumentasjonen på noen som helst måte, og håndboken skal trykkes og brukes som den er i forhold til produktet. For siste versjon av betjeningsanvisningene, se Julas nettsider.

Jula AB forbeholder sig retten til at ændre produktet. Jula AB har ophavsretten til denne dokumentation. Det er ikke tilladt at modificere eller ændre denne dokumentation på nogen måde, og manualen skal printes og bruges som den er i forhold til produktet. For den seneste version af betjeningsvejledningen, se Julas hjemmeside.

Jula AB zastrzega sobie prawo do wprowadzania zmian w produkcie. Jula AB zastrzega sobie prawa autorskie do niniejszej dokumentacji. Dokumentacja nie wolno w żaden sposób modyfikować ani zmieniać, a instrukcję należy drukować i używać ją w odniesieniu do produktu w stanie niezmiennym. Najnowsza wersja instrukcji obsługi można znaleźć na stronie internetowej Jula.

Jula AB behält sich das Recht vor, Änderungen am Produkt vorzunehmen. Jula AB beansprucht die Urheberrechte an dieser Dokumentation. Es ist nicht zulässig, diese Dokumentation in irgendeiner Weise zu verändern oder umzugestalten. Die Anleitung muss gedruckt und so verwendet werden, wie sie in Bezug zum Produkt steht. Die aktuellste Version der Bedienungsanleitung finden Sie auf der Website von Jula.

Jula AB pidättää oikeuden tehdä tuotteen muutoksia. Jula AB:llä on tämän dokumentaation tekijänoikeus. Tätä dokumentaatiota ei saa muuttaa millään tavalla ja käyttöopas on tulostettava ja sitä on käytettävä sellaisena kuin se on tämän tuotteen kanssa. Käyttöohjeiden uusin versio löytyy Julan verkkosivustolta.

Jula AB se réserve le droit d'apporter des modifications au produit. Jula AB revendique les droits d'auteur sur cette documentation. Il est interdit de modifier ou d'altérer cette documentation de quelque manière que ce soit et le manuel doit être imprimé et utilisé tel quel en relation avec le produit. Pour obtenir la dernière version des instructions d'utilisation, consultez le site Web de Jula.



Jula AB behoudt zich het recht voor om wijzigingen aan het product aan te brengen. Jula AB claimt het copyright op deze documentatie. Het is niet toegestaan om deze documentatie op welke manier dan ook te wijzigen of te veranderen. De handleiding moet worden afgedrukt en gebruikt zoals deze in relatie tot het product staat. Raadpleeg de Jula-website voor de laatste versie van de bedieningsinstructies.

1 Introduction

1.1 The product

The product is a pop-up tent for 2 persons.

1.2 Symbols

	Read the operating instructions carefully and make sure that you understand the instructions before you use the product. Save the instructions for future reference.
	Discarded product must be recycled according to current regulations.

2 Safety

2.1 Safety definitions

Warning! If you do not obey these instructions, there is a risk of death or injury.

Caution! If you do not obey these instructions, there is a risk of damage to the product, other materials or the adjacent area.

Note! Information that is necessary in a given situation.

2.2 Safety instructions for operation

- Read and obey the warning instructions before assembly.
- Take off your shoes when you go into the product.
- Keep flames, heat sources and flammable liquids away from the product.
- Do not smoke inside the product.
- Do not cook inside the product.
- Prevent contact with sharp objects, for example stones and sticks.
- Prevent direct sunlight, UV radiation will accelerate the aging of the fabric.
- Do not use the product if it is damaged.

3 Assembly

Warning! Do not set up the product on an area that can be overflowed. Select a level area to set up the product.

Note! Use a groundsheet (not included) to prevent moisture or damage to the floor of the product.

- 1 Make sure that there are no missing parts.
- 2 Remove rocks, branches, and other debris from the assembly area.

3 Unfold the product and put it onto the ground or a protective groundsheet, with the bottom side pointed downwards.

4 Attach all the guy lines. Use a hammer to attach the anchors into the ground at a 45° angle.

Note! Make sure that the adjusters on the guy line are under tension and correctly anchored.

3.1 To disassemble the product

Caution! Make sure that the fabric is fully dry before you put the product into the storage bag.

- 1 Remove the guy lines and anchors from the ground.
- 2 Open the door zippers and stand on the side of the product, hold the left and the right poles at the end of product. (Figure 1)
- 3 Tightly fold the 2 poles together. (Figure 2)
- 4 Lift the product. (Figure 3)
- 5 Move your grip to hold the pole with one hand (B). With your other hand, hold the 3 curved poles at the top (A). (Figure 4)

Note! If necessary, place your foot on the lower two poles.

- 6 Pull the top pole downwards (A) while you bend it inwards towards your other hand (B). (Figure 5)
- 7 Push down the poles with your top hand to keep the tension. Seen from above the poles should look like 2 circles. (Figure 6)

Note! Do not twist the poles.

- 8 Put the pole circles on top of each other to form a thigh ring. (Figure 7)
- 9 Make sure that the circle with the safety strap is positioned on top. The tension releases when the poles are put together. (Figure 8)
- 10 Hold the 2 poles tightly together, lift the ring and safety the product with the strap. (Figure 9)
- 11 Put the product in the transport bag.

4 Maintenance

4.1 To clean the product

Caution! Do not use abrasive materials or solvents to clean the product.

Caution! Do not tumble dry or twist the product.

- Clean the product with a moist cloth, mild detergent and water.
- Hang dry the product when it is wet.

5 Storage

Note! Make sure the product is clean and fully dry before you put it into storage to prevent mold.

- If the product is not going to be used for a long period of time, keep the product in a clean and dry place, where children and pets do not have access it.
- Open up the product from time to time and air it out to make sure there is no moisture or vermin inside.

6 Discard

- Make sure that you follow local regulations when you discard the product. Do not burn the product.

7 Technical data

Specification	Value
Waterproof rating	2000 mm
Dimension (LxWxH)	235 x 140 x 100 cm
Weight	1.95 kg



SV

1 Inledning

1.1 Produkten

Produkten är ett pop-up-tält för två personer.

1.2 Symboler

	Läs bruksanvisningen noggrant och se till att du förstår instruktionerna innan du börjar använda produkten. Spara bruksanvisningen för framtida bruk.
	Kasserad produkt måste återvinnas i enlighet med gällande förordningar.

2 Säkerhet

2.1 Säkerhetsdefinitioner

Warning! Om du inte följer dessa instruktioner finns det risk för personskada eller dödsfall.

Försiktighet! Om du inte följer dessa instruktioner finns det risk att du skadar produkten, andra material eller det närliggande området.

Obs! Information som är nödvändig i en specifik situation.

2.2 Säkerhetsinstruktioner för användning

- Läs och följ varningsanvisningarna innan användning.
- Ta av dig skorna när du går in i tältet.
- Håll öppna lågor, värmekällor och brandfarliga vätskor borta från tältet.
- Rök inte inuti tältet.
- Tillaga inte mat inuti tältet.
- Undvik att tältet kommer i kontakt med vassa föremål, t.ex. stenar och pinnar.
- Undvik direkt solljus. UV-strålning påskyndar tygets åldrande.
- Använd inte produkten om den är skadad.

3 Montering

Warning! Ställ inte upp tältet på ett område som kan översvämmas. Välj ett plant område att ställa upp tältet på.

Obs! Använd ett markunderlägg (ingår ej) för att förhindra fukt eller skador på produktens undersida.

- 1 Kontrollera så att inga delar saknas.
- 2 Avlägsna stenar, grenar och annat skräp från uppställningsplatsen.
- 3 Veckla ut produkten och lägg den på marken eller på ett skyddande markunderlägg med undersidan nedåt.
- 4 Fäst alla staglinor. Använd en hammare för att fästa markpinnarna i marken i 45° vinkel.

Obs! Se till att justeringsanordningarna på staglinorna är spända och korrekt förankrade.

3.1 Att demontera produkten

Försiktighet! Se till att tyget är helt torrt innan du rullar ihop produkten och lägger den i förvaringspåsen.

- 1 Ta bort staglinor och markpinnar från marken.
- 2 Öppna dörrrens blixtlås och ställ dig på sidan av tältet. Håll i den vänstra och den högra stängan i tältets ändar. (Bild 1)
- 3 Vik ihop de två stängerna tätt. (Bild 2)
- 4 Lyft upp tältet. (Bild 3)
- 5 Flytta greppet så att du håller i stängan med en hand (B). Håll i de tre böjda stängerna upptill med andra handen (A). (Bild 4)

Obs! Om det behövs, placera foten på de två nedre stängerna.

6 Dra den övre stängan nedåt (A) samtidigt som du böjer den inåt mot din andra hand (B). (Bild 5)

7 Tryck ner stängerna med den övre handen för att behålla spänningen. Sett från ovan ska stängerna se ut som två cirklar. (Bild 6)

Obs! Vrid inte på stängerna.

8 Lägg stångcirklarna ovanpå varandra så att de bildar en spänd ring. (Bild 7)

9 Se till att cirkeln med säkerhetsbandet är placerad överst. Spänningen släpper när stängerna förs ihop. (Bild 8)

10 Håll ihop de två stängerna, lyft ringen och säkra produkten med säkerhetsbandet. (Bild 9)

11 Lägg produkten i förvaringspåsen.

4 Underhåll

4.1 Att rengöra produkten

⚠ Försiktighet! Använd inte slipande material eller lösningsmedel för att rengöra produkten.

⚠ Försiktighet! Produkten får inte torktumlas eller vridas.

- Rengör produkten med en fuktig trasa med mildt rengöringsmedel och vatten.

- Hängtorka produkten när den är våt.

5 Förvaring

Obs! Se till att produkten är ren och helt torr innan du lägger den i förvaring för att förhindra mögel.

- Om produkten inte ska användas under en längre tid ska den förvaras på en ren och torr plats, utom räckhåll för barn och husdjur.

- Öppna produkten då och då och vädra ut den för att säkerställa att det inte finns någon fukt eller ohyra inuti.

6 Kassering

- Se till att du följer lokala bestämmelser när du kasserar produkten. Elda inte upp produkten.

7 Tekniska data

Specifikation	Värde
Vattentätighetsgrad	2000 mm
Mått (LxBxH)	235 x 140 x 100 cm
Vikt	1,95 kg



NO

1 Introduksjon

1.1 Produktet

Produktet er et pop-up-telt for 2 personer.

1.2 Symboler

	Les bruksanvisningen nøye og forsikre deg om at du har forstått den før du tar produktet i bruk. Ta vare på bruksanvisningen til senere bruk.
	Kassert produkt må gjenvinnes i henhold til gjeldende lover og regler.

2 Sikkerhet

2.1 Sikkerhetsspesifikasjoner

⚠ Advarsel! Hvis du ikke følger disse instruksjonene er det fare for død eller skade.

⚠ OBS! Om du ikke følger disse instruksjonene er det en fare for skade på produktet, på andre materialer eller på området rundt.

Merk! Informasjon som er nødvendig i en gitt situasjon.

2.2 Sikkerhetsinstruksjoner for bruk

- Les og følg advarslene før bruk.

- Ta av deg skoene når du går inn i produktet.

- Hold flammer, varmekilder og brennbare væsker borte fra produktet.

- Ikke røyk inne i produktet.

- Ikke lag mat inne i produktet.

- Unngå kontakt med skarpe gjenstander, for eksempel steiner og pinner.

- Unngå direkte sollys, UV-stråling vil fremskynde aldringen av stoffet.

- Ikke bruk produktet hvis det er skadet.

3 Montering

⚠ Advarsel! Ikke sett opp produktet på et område som kan bli oversvømt. Velg et nivåområde for å sette opp produktet.

Merk! Bruk et underlag (medfølger ikke) for å forhindre fukt eller skade på gulvet i produktet.

1 Kontroller at det ikke mangler noen deler.

2 Fjern steiner, greiner og annet rusk fra monteringsområdet.

3 Sett produktet på bakken eller på et beskyttende underlag, med undersiden vendt nedover.

4 Fest alle bardunene. Bruk en hammer til å feste ankrene i bakken i en vinkel på 45°.

Merk! Sørg for at justeringsanordningene på bardunlinen er under spenning og korrekt forankret.

3.1 Demontere produktet

⚠ OBS! Sørg for at stoffet er helt tørt før du ruller sammen produktet og legger det i oppbevaringsposen.

1 Fjern bardunene og forankringene fra bakken.

2 Åpne glidelåsene i døren og stå på siden av produktet, hold i venstre og høyre strang på enden av produktet. (Figur 1)

3 Brett de to stengene tett sammen. (Figur 2)

4 Løft produktet. (Figur 3)

5 Flytt grepet slik at du holder stangen med én hånd (B). Hold de tre buede stengene øverst (A) med den andre hånden. (Figur 4)

Merk! Sett eventuelt foten på de to nederste stengene.

6 Trekk den øverste stangen nedover (A) mens du bøyer den innover mot den andre hånden (B). (Figur 5)

7 Trykk ned stengene med den øverste hånden for å holde spenningen. Sett ovenfra skal stengene se ut som to sirkler. (Figur 6)

Merk! Ikke vri på stengene.

8 Legg stangsirklene oppå hverandre slik at de danner en tett ring. (Figur 7)

9 Sørg for at sirkelen med sikkerhetsstroppen er plassert på toppen. Spenningen frigjøres når stengene settes sammen. (Figur 8)

10 Hold de to stengene tett sammen, løft ringen og fest produktet med stroppen. (Figur 9)

11 Legg produktet i transportposen.

4 Vedlikehold

4.1 Rengjøring av produktet

⚠ OBS! Ikke bruk skurende rengjøringsmidler eller løsemidler til å rengjøre produktet.

⚠ OBS! Produktet må ikke tørkes i tørketrommel eller vris.

- Rengjør produktet med en fuktig klut og et mildt rengjøringsmiddel.

- Heng produktet til tork når det er vått.

5 Oppbevaring

Merk! Sørg for at produktet er rent og helt tørt før du legger det til oppbevaring for å forhindre mugg.

- Dersom produktet ikke skal brukes over en lengre periode, oppbevar produktet på et rent og tørt sted utilgjengelig for barn og kjæledyr.

- Åpne produktet fra tid til annen og luft det ut for å sikre at det ikke er fuktighet eller skadedyr inni.

6 Avhending

- Følg lokale forskrifter når du avhender produktet. Produktet må ikke brennes.

7 Tekniske data

Spesifikasjoner	Verdi
Grad av vannetthet	2000 mm
Mål (LxBxH)	235 x 140 x 100 cm
Vekt	1,95 kg



DA

1 Indledning

1.1 Produktet

Produktet er et pop up-telt til 2 personer.

1.2 Symboler

	Læs betjeningsvejledningen omhyggeligt, og vær sikker på, du forstår den, før du tager produktet i brug. Gem betjeningsvejledningen til senere brug.
	Produktet skal bortskaffes i henhold til gældende regler.

2 Sikkerhed

2.1 Sikkerhedsdefinitioner

⚠ Advarsel! Manglende overholdelse af disse anvisninger kan medføre død eller personskade.

⚠ Forsigtig! Manglende overholdelse af disse anvisninger kan medføre skader på produktet, andre materialer eller det omgivende område.

Bemærk! Information, der er nødvendig i bestemte situationer.

2.2 Sikkerhedsanvisninger for brug

- Læs og følg advarselserne før samling.

- Tag dine sko af, når du træder ind i produktet.

- Hold flammer, varmekilder og brændbare væsker væk fra produktet.

- Der må ikke ryges inde i produktet.

- Lav ikke mad inde i produktet.

- Undgå kontakt med skarpe genstande, f.eks. sten og pinde.

- Undgå direkte sollys, da UV-stråling fremskynder stoffets ældning.

- Brug ikke produktet, hvis det er beskadiget.

3 Samvejledning

⚠ Advarsel! Sæt ikke produktet op på et område, der kan blive oversvømmet. Vælg et plant område til opsætning af produktet.

Bemærk! Brug et underlag (medfølger ikke) for at forhindre fugt eller skader på produktets gulv.

- Kontroller, at der ikke mangler nogen dele.
- Fjern sten, grene og andet skidt fra opsætningsområdet.
- Fold produktet ud og læg det på jorden eller på et beskyttende underlag med undersiden nedad.
- Fastgør alle barduner. Brug en hammer til at sætte pløkkerne i jorden med en vinkel på 45°.

Bemærk! Sørg for, at strammerne på bardunen er spændte og korrekt forankrede.

3.1 Sådan tages produktet ned

⚠ Forsigtig! Sørg for, at stoffet er helt tørt, før du kommer produktet i opbevaringsposen.

- Fjern bardunerne og tag pløkkerne op.
- Åbn dørens lynlåse, stil dig på siden af produktet, og hold den venstre og den højre stang for enden af produktet. (Figur 1)
- Fold de 2 stænger sammen. (Figur 2)
- Løft produktet. (Figur 3)
- Flyt dit greb, så du holder stangen med én hånd (B). Hold de 3 buede stænger i toppen med den anden hånd (A). (Figur 4)

Bemærk! Sæt eventuelt foden på de to nederste stænger.

- Træk den øverste stang nedad (A), mens du bøjer den indad mod din anden hånd (B). (Figur 5)

- Tryk stængerne ned med den øverste hånd for at holde spændingen. Set ovenfra skal stængerne ligne to cirkler. (Figur 6)

Bemærk! Drej ikke stængerne.

- Læg cirklerne oven på hinanden, så de danner en tæt ring. (Figur 7)

- Sørg for, at cirklen med sikkerhedsremmen er øverst. Spændingen løsnes, når stængerne sættes sammen. (Figur 8)

- Hold de 2 stænger tæt sammen, løft ringen og fastgør produktet med stroppen. (Figur 9)

- Kom produktet i transportposen.

4 Vedligeholdelse

4.1 Sådan rengøres produktet

⚠ Forsigtig! Brug ikke slibende rengøringsmidler eller opløsningsmidler til at rengøre produktet.

⚠ Forsigtig! Produktet må ikke tørretumbles eller vrides.

- Rengør produktet med en fugtig klud, et mildt rengøringsmiddel og vand.

- Hæng produktet til tørre, når det er vådt.

5 Opbevaring

Bemærk! Sørg for, at produktet er rent og helt tørt, før du opbevarer det for at forhindre, at der dannes mug.

- Hvis produktet ikke skal bruges i længere tid, skal det opbevares et rent og tørt sted, hvor det er utilgængeligt for børn og kæledyr.

- Åbn produktet en gang imellem, og luft det ud for at sikre, at der ikke er fugt eller kryb indeni.

6 Bortskaffelse

- Følg de lokale regler ved bortskaffelse af produktet. Brænd ikke produktet.

7 Tekniske data

Specifikation	Værdi
Vandsøjletryk	2000 mm
Mål (L x B x H)	235 x 140 x 100 cm
Vægt	1,95 kg



PL

1 Wprowadzenie

1.1 Produkt

Produkt to namiot typu pop-up dla 2 osób.

1.2 Symbole

	Przed użyciem produktu należy dokładnie i ze zrozumieniem przeczytać tę instrukcję obsługi. Zachowaj instrukcję na przyszłość.
	W przypadku utylizacji produkt należy przekazać do recyklingu zgodnie z obowiązującymi przepisami.

2 Bezpieczeństwo

2.1 Definicje dotyczące bezpieczeństwa

⚠ Ostrzeżenie! W razie niestosowania się do niniejszej instrukcji zachodzi ryzyko śmierci lub obrażeń ciała.

⚠ Przewaga! W razie niestosowania się do niniejszej instrukcji zachodzi ryzyko uszkodzenia produktu lub innych materiałów, a także wyrządzenia szkód w otoczeniu.

Uwaga! Informacje dotyczące postępowania w określonych sytuacjach.

2.2 Instrukcja bezpiecznej obsługi

- Przed montażem produktu zapoznaj się z ostrzeżeniami w niniejszej instrukcji, a następnie stosuj się do nich podczas używania.

- Przed wejściem do produktu zdejmij buty.

- Chroń produkt przed ogniem, kontaktem ze źródłami ciepła i łatwopalnymi płynami.

- Nie pal w środku produktu.

- Nie gotuj w środku produktu.

- Unikaj kontaktu z ostrymi przedmiotami, takimi jak kamienie i patyki.

- Unikaj bezpośredniego nasłonecznienia, promieniowanie UV przyspiesza starzenie się tkaniny.

- Nie używaj produktu, jeśli jest uszkodzony.

3 Montaż

⚠ Ostrzeżenie! Nie rozstawiaj produktu w miejscu, które może zostać zalane. Rozbij namiot na równym podłożu.

Uwaga! Aby zapobiec zawilgoceniu lub uszkodzeniu podłogi produktu, należy użyć podkładu (nie wchodzi w skład zestawu).

- Upewnij się, że nie brakuje żadnych części.

- Usuń kamienie, gałęzie i inne zanieczyszczenia z miejsca, gdzie chcesz rozstawić produkt.

- Rozłóż produkt na ziemi i połóż na płachcie ochronnej, spodem skierowanym w dół.

- Przymocuj wszystkie linki odciągające. Za pomocą młotka wbij śledzie w ziemię pod kątem 45° ().

Uwaga! Upewnij się, że regulatory na linkach odciągających są napięte i prawidłowo zamocowane.

3.1 Demontaż produktu

⚠ Przewaga! Przed odłożeniem produktu do torby do przechowywania upewnij się, że materiał jest całkowicie suchy.

- Wyciągnij linki odciągające i śledzie z ziemi.

- Otwórz zamki błyskawiczne drzwi i stań z boku produktu, trzymając lewą i prawą rękę na końcu produktu. (Rysunek 1)

- Złóż mocno razem 2 rurki. (Rysunek 2)

- Podnieś produkt. (Rysunek 3)

- Przesuń chwyt, tak aby trzymać rękę jedną ręką (B). Drugą ręką chwyć 3 zakrzywione rurki u góry (A). (Rysunek 4)

Uwaga! W razie potrzeby oprzyj stopę na dwóch dolnych rurek.

- Pociągnij górną rękę w dół (A), jednocześnie wyginając ją do wewnątrz w kierunku drugiej ręki (B). (Rysunek 5)

- Popchnij rurki górną ręką, aby utrzymać napięcie. Widziane z góry rurki powinny wyglądać jak dwa okręgi. (Rysunek 6)

Uwaga! Nie skręcaj rurek.

- Umieść koła z rurek jedno na drugim, tworząc ciasny pierścień. (Rysunek 7)

- Upewnij się, że koło z paskiem zabezpieczającym znajduje się na górze. Napięcie znika po połączeniu rurek. (Rysunek 8)

- Trzymaj mocno razem dwie rurki, podnieś obręcz i zabezpiecz produkt za pomocą paska. (Rysunek 9)

- Umieść produkt w torbie transportowej.

4 Konserwacja

4.1 Czyszczenie produktu

⚠ Przewaga! Do czyszczenia produktu nie używaj środków ściernych ani rozpuszczalników.

⚠ Przewaga! Nie susz w suszarce bębnowej ani nie wykręcaj produktu.

- Czyść produkt wilgotną ściereczką z delikatnym detergentem.
- Produkt należy rozwiesić do wyschnięcia.

5 Przechowywanie

Uwaga! Przed odłożeniem do przechowywania upewnij się, że produkt jest czysty i całkowicie suchy, aby zapobiec powstawaniu pleśni.

- Produkt, który nie będzie używany przez długi czas, należy przechowywać w czystym i suchym miejscu niedostępnym dla dzieci i zwierząt.

- Od czasu do czasu otwieraj produkt i przewietrz go, aby upewnij się, że w środku nie ma wilgoci ani szkodników.

6 Utylizacja

- Pamiętaj, aby postępować zgodnie z lokalnymi przepisami dotyczącymi utylizacji. Nie spalaj produktu.

7 Dane techniczne

Specyfikacja	Wartość
Stopień wodoodporności	2000 mm
Wymiary dł. x szer. x wys.	235 x 140 x 100 cm
Masa	1,95 kg



DE

1 Einführung

1.1 Das Produkt

Das Produkt ist ein Pop-up-Zelt für 2 Personen.

1.2 Symbole

	Lesen Sie die Bedienungsanleitung sorgfältig durch und stellen Sie sicher, dass Sie die Anweisungen verstanden haben, bevor Sie das Produkt verwenden. Bewahren Sie die Anweisungen zum späteren Nachschlagen auf.
	Zur Entsorgung muss das Produkt gemäß den geltenden Vorschriften recycelt werden.

2 Sicherheit

2.1 Sicherheitshinweise

⚠ Warnung! Wenn Sie diese Anweisungen nicht befolgen, besteht Lebens- und Verletzungsgefahr.

⚠ Achtung! Wenn Sie diese Anweisungen nicht befolgen, besteht die Gefahr, dass das Produkt, andere Materialien oder der angrenzende Bereich beschädigt werden.

Hinweis! Informationen, die in einer bestimmten Situation notwendig sind.

2.2 Sicherheitshinweise für die Bedienung

- Vor der Montage die Warnhinweise lesen und beachten.
- Ziehen Sie Ihre Schuhe aus, wenn Sie das Produkt betreten.
- Flammen, Wärmequellen und brennbare Flüssigkeiten von dem Produkt fernhalten.
- Nicht im Inneren des Produkts rauchen.
- Nicht im Inneren des Produkts kochen.
- Kontakt mit scharfen Gegenständen wie beispielsweise Steine und Stöcke vermeiden.
- Vermeiden Sie direktes Sonnenlicht, denn UV-Strahlung beschleunigt die Alterung des Stoffes.
- Verwenden Sie das Produkt niemals, wenn es defekt ist.

3 Montage

⚠ Warnung! Stellen Sie das Produkt nicht auf einer Fläche auf, die überlaufen kann. Wählen Sie einen ebenen Bereich, um das Produkt aufzustellen.

Hinweis! Verwenden Sie eine Bodenplane (nicht im Lieferumfang enthalten), um Feuchtigkeit oder Schäden am Boden des Produkts zu vermeiden.

- 1 Stellen Sie sicher, dass keine Teile fehlen.
- 2 Entfernen Sie Steine, Äste und andere Verunreinigungen aus dem Aufstellungsbereich.
- 3 Legen Sie das Produkt mit der Unterseite nach unten auf den Boden oder eine schützende Bodenplane.
- 4 Befestigen Sie alle Abspannleinen. Verwenden Sie einen Hammer, um die Anker in einem Winkel von 45° in den Boden zu schlagen.

Hinweis! Stellen Sie sicher, dass die Spanner der Abspannleine unter Spannung stehen und richtig verankert sind.

3.1 So bauen Sie das Produkt ab

⚠ Achtung! Achten Sie darauf, dass der Stoff vollständig trocken ist, bevor Sie das Produkt aufrollen und in den Aufbewahrungsbeutel legen.

- 1 Entfernen Sie die Abspannleinen und Anker aus dem Boden.
- 2 Öffnen Sie die Türreißverschlüsse und stellen Sie sich an die Seite des Produkts, halten Sie die linke und die rechte Stange am Ende des Produkts. (Abbildung 1)

- 3 Falten Sie die 2 Stangen straff zusammen. (Abbildung 2)
- 4 Heben Sie das Produkt an. (Abbildung 3)
- 5 Platzieren Sie Ihren Griff so, dass Sie die Stange mit einer Hand halten (B). Halten Sie mit der anderen Hand die 3 gebogenen Stangen an der Spitze (A). (Abbildung 4)

Hinweis! Wenn nötig, stellen Sie Ihren Fuß auf die unteren beiden Stangen.

- 6 Ziehen Sie die obere Stange nach unten (A), während Sie sie nach innen in Richtung Ihrer anderen Hand biegen (B). (Abbildung 5)

- 7 Drücken Sie die Stangen mit Ihrer oberen Hand nach unten, um die Spannung zu halten. Von oben gesehen sollten die Stangen wie 2 Kreise aussehen. (Abbildung 6)

Hinweis! Verdrehen Sie die Stangen nicht.

- 8 Legen Sie die Stangenkreise übereinander, um einen dichten Ring zu bilden. (Abbildung 7)
- 9 Achten Sie darauf, dass der Kreis mit dem Sicherheitsgurt oben liegt. Die Spannung lässt nach, wenn die Stangen zusammengesteckt werden. (Abbildung 8)
- 10 Halten Sie die 2 Stangen fest zusammen, heben Sie den Ring an und sichern Sie das Produkt mit dem Gurt. (Abbildung 9)
- 11 Legen Sie das Produkt in die Transporttasche.

4 Reinigung und Wartung

4.1 So reinigen Sie das Produkt

⚠ Achtung! Verwenden Sie zum Reinigen des Produkts keine Scheuermittel oder Lösungsmittel.

⚠ Achtung! Das Produkt nicht im Trockner trocknen oder drehen.

- Reinigen Sie das Produkt mit einem feuchten Tuch, mildem Reinigungsmittel und Wasser.
- Hängen Sie das Produkt zum Trocknen auf, wenn es nass ist.

5 Lagerung

Hinweis! Stellen Sie sicher, dass das Produkt sauber und vollständig trocken ist, bevor Sie es lagern, um Schimmelbildung zu vermeiden.

- Wenn das Produkt längere Zeit nicht verwendet wird, lagern Sie es an einem sauberen und trockenen Ort, außerhalb der Reichweite von Kindern und Haustieren.
- Öffnen Sie das Produkt von Zeit zu Zeit und lüften Sie es, um sicherzustellen, dass sich keine Feuchtigkeit oder Ungeziefer darin befindet.

6 Entsorgung

- Stellen Sie sicher, dass Sie die örtlichen Vorschriften befolgen, wenn Sie das Produkt entsorgen. Produkt nicht verbrennen.

7 Technische Daten

Spezifikation	Wert
Wasserdichtigkeit	2000 mm
Abmessungen (L x B x H)	235 x 140 x 100 cm
Gewicht	1,95 kg



FI

1 Johdanto

1.1 Tuote

Tuote on 2 hengen pop-up-teltta.

1.2 Symbolit

	Lue käyttöohjeet huolellisesti ja varmista ennen tuotteen käytön aloittamista, että olet ymmärtänyt ohjeet. Säilytä ohjeet myöhempää käyttöä varten.
	Kierrätä käytöstä poistettu tuote voimassa olevien määräysten mukaisesti.

2 Turvallisuus

2.1 Turvallisuusmääräykset

⚠ Varoitus! Jos näitä ohjeita ei noudateta, seurauksena voi olla kuolema tai vammautuminen.

⚠ Huomio! Jos näitä ohjeita ei noudateta, tuote, muut materiaalit tai ympäröivä alue voivat vahingoittua.

Huom! Tilannekohtaiset välttämättömät tiedot.

2.2 Käytön turvaohjeet

- Lue varoitusmerkinnät ennen käyttöä ja noudata niitä.

- Ota kengät pois, kun menet tuotteen sisään.

- Pidä liekit, lämmönlähteet ja syttyvät nesteet kaukana tuotteesta.

- Älä tupakoi tuotteen sisällä.

- Älä valmista ruokaa tuotteen sisällä.

- Vältä kosketusta teräviin esineisiin, esimerkiksi kiviin ja keppeihin.

- Vältä suoraa auringonvaloa, sillä UV-säteily nopeuttaa kankaan vanhenemistä.

- Älä käytä tuotetta, jos se on vahingoittunut.

3 Kokoaminen

! **Varoitus!** Älä aseta tuotetta alueelle, joka voi täyttyä vedellä. Valitse tasainen alue tuotteen asettamista varten.

Huomaa! Käytä pohjakatetta (ei sisälly toimitukseen), jotta tuotteen lattia ei vahingoitu tai kastu .

- 1 Varmista, ettei osia puutu.
- 2 Poista kivet, oksat ja muut roskat asettamisalueelta.
- 3 Aseta tuote maahan tai pohjakatteelle siten, että tuotteen alapuoli osoittaa alaspäin.
- 4 Kiinnitä kaikki köydet. Kiinnitä ankkurit maahan vasaralla 45°:n kulmassa.

Huomaa! Varmista, että köyden säätölaitteet ovat kireällä ja asianmukaisesti ankuroituna.

3.1 Tuotteen purkaminen

! **Huomio!** Varmista, että kangas on täysin kuiva ennen kuin rullaat tuotteen ja laitat sen säilytuspussiin.

- 1 Irrota köydet ja ankkurit maasta.
- 2 Avaa oven vetoketjut ja seiso tuotteen sivulla, pidä kiinni vasemmasta ja oikeasta tangosta tuotteen päässä. (Kuva 1)
- 3 Taita 2 tolppaa tiukasti yhteen. (Kuva 2)
- 4 Nosta tuote. (Kuva 3)
- 5 Siirrä ote niin, että voit pitää tolppasta kiinni yhdellä kädellä (B). Pidä toisella kädellä kiinni yläosassa olevista 3 kaarevasta tolppasta (A). (Kuva 4)

Huom.! Aseta tarvittaessa jalkasi kahden alemman tolpan päälle.

- 6 Vedä ylätolppaa alaspäin (A) samalla kun taivutat sitä sisäänpäin toista kättäsi kohti (B). (Kuva 5)
- 7 Työnnä tolpat alaspäin yläkädelläsi pitäen jännitystä yllä. Ylhäältä katsottuna tolppien pitäisi näyttää kahdelta ympyrältä. (Kuva 6)

Huomaa! Älä kierrä tolppia.

- 8 Aseta tolpparengas päällekkäin niin, että muodostuu tiukka rengas. (Kuva 7)
- 9 Varmista, että turvahihnalla varustettu rengas on ylhäällä. Jännitys vapautuu, kun tolpat kootaan yhteen. (Kuva 8)

10 Pidä 2 tolppaa tiukasti yhdessä, nosta rengasta ja varmista tuote hinnalla. (Kuva 9)

11 Laita tuote kuljetuslaukkuun.

4 Huolto

4.1 Tuotteen puhdistaminen

! **Huomio!** Älä käytä hankausaineita tai liuottimia tuotteen puhdistamiseen.

! **Huomio!** Älä kuivaa tuotetta kuivausrummussa tai väännä tuotetta.

- Puhdista tuote kostealla liinalla ja miedolla pesuaineella.
- Ripusta tuote kuivumaan, kun se on märkä.

5 Säilyttäminen

Huomaa! Varmista, että tuote on puhdas ja täysin kuiva ennen kuin siirrät sen säilytykseen homeen estämiseksi.

- Jos tuotetta ei käytetä pitkään aikaan, säilytä sitä puhtaassa ja kuivassa paikassa lasten ja lemmikkieläinten ulottumattomissa.
- Avaa tuote aika ajoin ja tuuleta se, jotta varmistat, ettei sen sisällä ole kosteutta tai tuholaisia.

6 Hävittäminen

- Varmista, että hävität tuotteen paikallisten määräysten mukaisesti. Älä polta tuotetta.

7 Tekniset tiedot

Tekniset tiedot	Arvo
Vedenpitävyysluokitus	2000 mm
Mitat (P x L x K)	235 x 140 x 100 cm
Paino	1,95 kg



FR

1 Introduction

1.1 Le produit

Le produit est une tente pop-up pour 2 personnes.

1.2 Symboles

	Lisez attentivement le mode d'emploi et veillez à bien en comprendre les instructions avant d'utiliser le produit. Conservez le mode d'emploi pour toute référence ultérieure.
	Les produits mis au rebut doivent être recyclés conformément à la réglementation en vigueur.

2 Sécurité

2.1 Définitions relatives à la sécurité

! **Avertissement !** Le non-respect de ces instructions induit un risque de mort ou de blessure.

! **Attention !** Le non-respect des présentes instructions induit un risque d'endommagement du produit, des autres matériels ou de la zone adjacente.

Remarque ! Informations nécessaires dans une situation donnée.

2.2 Consignes de sécurité pour le fonctionnement

- Veuillez lire et respecter les instructions d'avertissement avant tout assemblage.
- Enlevez vos chaussures lorsque vous entrez dans le produit.
- Tenez les flammes, les sources de chaleur et les liquides inflammables à l'écart du produit.
- Ne fumez pas à l'intérieur du produit.
- Ne cuisinez pas à l'intérieur du produit.
- Évitez tout contact avec des objets tranchants, par exemple des pierres ou des bâtons.
- Évitez la lumière directe du soleil, car les rayons UV accélèrent le vieillissement de la toile.
- N'utilisez pas le produit s'il est endommagé.

3 Assemblage

! **Avertissement !** N'installez pas le produit dans une zone susceptible d'être inondée. Sélectionnez une zone plate pour installer le produit.

Remarque ! Utilisez un tapis de sol (non fourni) pour éviter l'humidité ou les dommages au sol du produit.

- 1 Assurez-vous qu'il ne manque aucune pièce.
- 2 Enlevez les pierres, les branches et tout autre débris de la zone d'assemblage.
- 3 Déployez le produit et placez-le sur le sol ou sur une bâche de protection, la face inférieure dirigée vers le bas.
- 4 Fixez tous les haubans. Utilisez un marteau pour planter les sardines dans le sol à un angle de 45°.

Remarque ! Veillez à ce que les ajusteurs du hauban soient sous tension et correctement ancrés.

3.1 Pour démonter le produit

! **Attention !** Veillez à ce que la toile soit tout à fait sèche avant de glisser le produit dans le sac de rangement.

- 1 Retirez les haubans et les sardines du sol.
- 2 Ouvrez les fermetures à glissière de la porte et placez-vous sur le côté du produit, en tenant les mâts gauche et droit à l'extrémité du produit. (Figure 1)
- 3 Pliez fermement les deux mâts en même temps. (Figure 2)
- 4 Soulevez le produit. (Figure 3)
- 5 Déplacez votre prise pour tenir le mâts d'une seule main (B). De l'autre main, tenez les 3 mâts courbés au sommet (A). (Figure 4)

Remarque ! Si nécessaire, placez votre pied sur les deux mâts inférieurs.

- 6 Tirez le mât supérieur vers le bas (A) tout en le pliant vers l'intérieur vers votre autre main (B). (Figure 5)
- 7 Poussez les mâts vers le bas avec votre main supérieure pour maintenir la tension. Vus du haut, les mâts doivent ressembler à 2 cercles. (Figure 6)

Remarque ! Ne tordez pas les mâts.

- 8 Placez les cercles de mât l'un sur l'autre pour former un anneau étroit. (Figure 7)
- 9 Veillez à ce que le cercle avec la sangle de sécurité soit positionné au-dessus. La tension se relâche quand les mâts sont assemblés. (Figure 8)

10 Tenez fermement les 2 mâts ensemble, soulevez l'anneau et fixez le produit à l'aide de la sangle. (Figure 9)

11 Glissez le produit dans le sac de transport.

4 Maintenance

4.1 Pour nettoyer le produit

! **Attention !** N'utilisez pas de produits abrasifs ou de solvants pour nettoyer le produit.

! **Attention !** Ne séchez pas au sèche-linge et ne tordez pas le produit.

- Nettoyez le produit à l'aide d'un chiffon humide, d'un détergent doux et d'eau.
- Faites sécher le produit sur un fil s'il est mouillé.

5 Stockage

Remarque ! Veuillez à ce que le produit soit propre et tout à fait sec avant de le ranger afin d'éviter les moisissures.

- Si le produit n'est pas utilisé pendant une longue période, rangez-le dans un endroit propre et sec, hors de la portée des enfants et des animaux domestiques.
- Ouvrez le produit de temps à autre et aérez-le pour vous assurer qu'il n'y a pas d'humidité ou de vermine à l'intérieur.

6 Mise au rebut

- Veuillez à respecter la réglementation locale quand vous mettez le produit au rebut. Ne brûlez pas le produit.

7 Données techniques

Spécifications	Valeur
Indice d'étanchéité	2000 mm
Dimensions (LxIxH)	235 x 140 x 100 cm
Poids	1,95 kg



NL

1 Inleiding

1.1 Het product

Het product is een pop-up tent voor 2 personen.

1.2 Symbolen

	Lees de gebruiksaanwijzing zorgvuldig door en zorg ervoor dat u de instructies begrijpt voordat u het product gebruikt. Bewaar de gebruiksaanwijzing voor toekomstig gebruik.
	Een afgedankt product moet worden gerecycled volgens de huidige regelgeving.

2 Veiligheid

2.1 Definities van veiligheid

! Waarschuwing! Als u zich niet aan deze voorschriften houdt, kan dat leiden tot (dodelijk) letsel.

! Voorzichtig! Als u zich niet aan deze voorschriften houdt, kan dat leiden tot schade aan het product, overige materialen of de nabije omgeving.

Let op! Informatie die in bepaalde situaties noodzakelijk is.

2.2 Veiligheidsvoorschriften voor gebruik

- Lees en volg de waarschuwingsinstructies voor montage.
- Doe uw schoenen uit wanneer u het product binnengaat.
- Houd vlammen, warmtebronnen en ontvlambare vloeistoffen uit de buurt van het product.

- Rook niet in het product.

- Kook niet in het product.

- Voorkom contact met scherpe voorwerpen, zoals stenen en stokken.

- Voorkom direct zonlicht, UV-straling zal de veroudering van de stof versnellen.

- Gebruik het product niet als het beschadigd is.

3 Montage

! Waarschuwing! Plaats het product niet op een plek die kan overstromen. Kies een vlak terrein om het product op te stellen.

Let op! Gebruik een grondzeil (niet meegeleverd) om vocht of schade aan de vloer van het product te voorkomen.

- 1 Controleer of er geen onderdelen ontbreken.
- 2 Verwijder stenen, takken en ander afval van de montageplaats.
- 3 Vouw het product uit en leg het op de grond of op een beschermend grondzeil, met de onderkant naar beneden gericht.
- 4 Bevestig alle scheerlijnen. Gebruik een hamer om de ankers in de grond te bevestigen onder een hoek van 45°.

Let op! Zorg ervoor dat de spanners op de scheerlijnen op spanning staan en goed verankerd zijn.

3.1 Het product uit elkaar halen

! Voorzichtig! Zorg ervoor dat de stof volledig droog is voordat u het product in de opbergtas plaatst.

- 1 Verwijder de scheerlijnen en haal ankers uit de grond.
- 2 Open de deurritsen en ga naast het product staan. Houd de linker en rechter stok aan het einde van het product vast. (Afbeelding 1)
- 3 Vouw de 2 stokken strak tegen elkaar. (Afbeelding 2)
- 4 Til het product op. (Afbeelding 3)
- 5 Verplaats uw greep om de stok met één hand te kunnen vasthouden (B). Houd met uw andere hand de 3 gebogen stokken bovenaan vast (A). (Afbeelding 4)

Let op! Plaats uw voet indien nodig op de onderste twee stokken.

- 6 Trek de bovenste stok naar beneden (A) terwijl u hem naar binnen buigt naar uw andere hand toe (B). (Afbeelding 5)

- 7 Duw de stokken met uw bovenste hand naar beneden om de spanning vast te houden. Van bovenaf gezien moeten de stokken eruit zien als 2 cirkels. (Afbeelding 6)

Let op! Draai de stokken niet.

- 8 Leg de stokcirkels op elkaar zodat ze een stevige ring vormen. (Afbeelding 7)

- 9 Zorg ervoor dat de cirkel met de veiligheidsband bovenaan zit. De spanning valt weg wanneer de stokken worden samengebracht. (Afbeelding 8)

- 10 Houd de 2 stokken stevig tegen elkaar, til de ring op en borg het product met de band. (Afbeelding 9)

- 11 Plaats het product in de transportzak.

4 Onderhoud

4.1 Het product schoonmaken

! Voorzichtig! Gebruik geen schurende materialen of oplosmiddelen om het product schoon te maken.

! Voorzichtig! Het product niet in de droger drogen of laten draaien.

- Reinig het product met een vochtige doek, een mild reinigingsmiddel en water.
- Hang het product op als het nat is.

5 Opbergen

Let op! Zorg ervoor dat het product schoon en volledig droog is voordat u het opbergt om schimmel te voorkomen.

- Bewaar het product op een schone en droge plaats waartoe kinderen en huisdieren geen toegang hebben, als het gedurende lange tijd niet wordt gebruikt.
- Open het product van tijd tot tijd en laat het luchten om er zeker van te zijn dat er geen vocht of ongedierte in zit.

6 Afvoeren

- Volg de lokale voorschriften wanneer u het product afvoert. Verbrand het product niet.

7 Technische gegevens

Specificaties	Waarde
Waterdichtheid	2000 mm
Afmetingen (LxBxH)	235 x 140 x 100 cm
Gewicht	1,95 kg