

EN DOME TENT OPERATING INSTRUCTIONS

Original instructions

SV KUPOLTÅLT BRUKSANVISNING

Översättning av originalinstruktioner

NO KUPPELTELTET BETJENINGSANVISNINGER

Oversettelse av originalinstruksjonene

DA KUPPELTELTE BETJENINGSVEJLEDNING

Oversættelse af den originale vejledning

PL NAMIOT KOPUŁOWY INSTRUKCJA OBSŁUGI

Przekład instrukcji oryginalnej

DE KUPPELZELT BETIENUNGSANLEITUNG

Übersetzung der Originalanleitung

FI KUPOLITELTTÄ KÄYTTÖOHJE

Alkuperäisten ohjeiden käännöns

FR TENTE DÔME INSTRUCTIONS D'UTILISATION

Traduction des instructions d'origine

NL KOEPELTENT BEDIENINGSINSTRUCTIES

Vertaling van de originele instructies

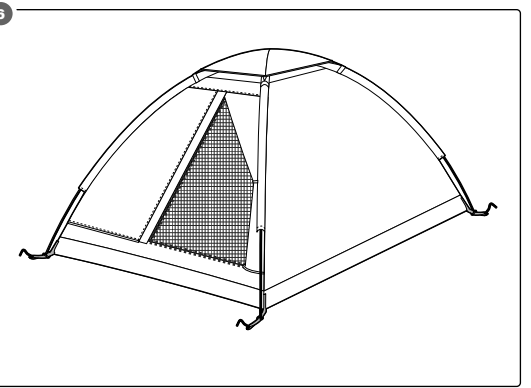
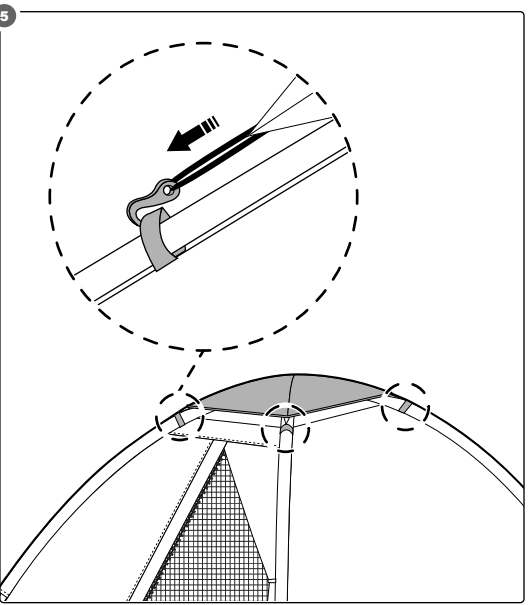
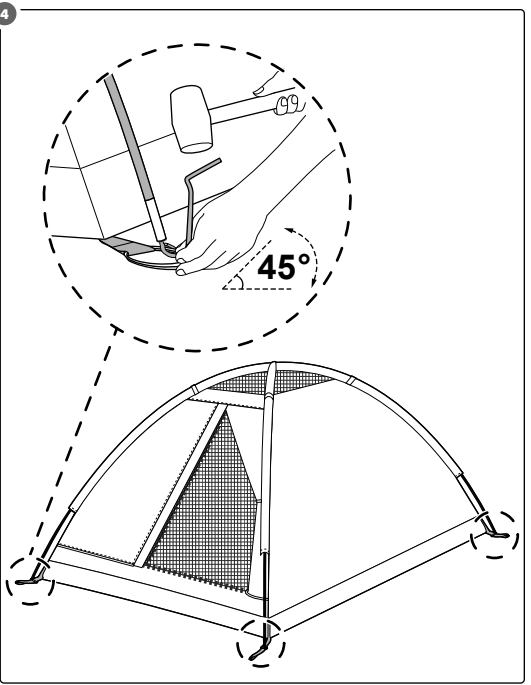
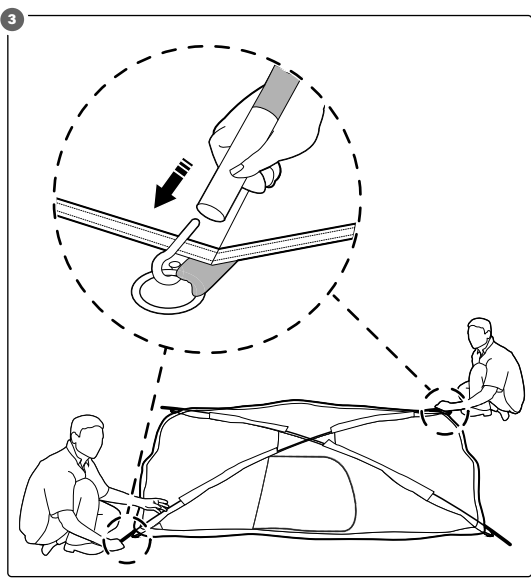
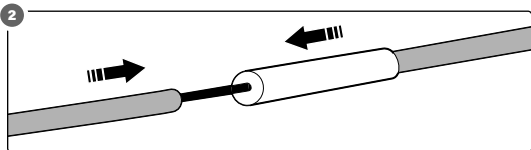
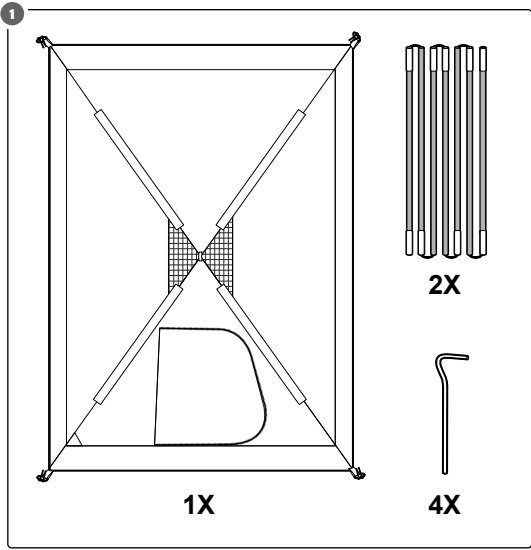

EN

1 Introduction

1.1 The product

The product is a lightweight tent for 2 persons.

1.2 Symbols

	Read the operating instructions carefully and make sure that you understand the instructions before you use the product. Save the instructions for future reference.
	Discarded product must be recycled according to current regulations.

2 Safety

2.1 Safety definitions

Warning! If you do not obey these instructions, there is a risk of death or injury.

Caution! If you do not obey these instructions, there is a risk of damage to the product, other materials or the adjacent area.

Note! Information that is necessary in a given situation.

2.2 Safety instructions for operation

- Read and obey the warning instructions before assembly.
- Take off your shoes when you go into the product.

- Keep flames, heat sources and flammable liquids away from the product.

- Do not smoke inside the product.

- Do not cook inside the product.

- Prevent contact with sharp objects, for example stones and sticks.
- Prevent direct sunlight, UV radiation will accelerate the aging of the fabric.

- Do not use the product if it is damaged.

3 Assembly

⚠ Warning! Do not set up the product on a area that can be overflowed. Select a level area to set up the product.

Note! Use a groundsheet (not included) to prevent moisture or damage to the floor of the product.

- 1 Make sure that there are no missing parts.
- 2 Remove rocks, branches, and other debris from the assembly area.
- 3 Put the product onto the ground or a protective groundsheet with the bottom side pointed downwards.
- 4 Connect the tent poles. (Figure 2)
- 5 Put in the 2 tent poles into the pole sleeves on the product.
- 6 With the help of another person, hold the ends of each pole and bend the pole into an arch. (Figure 3)
- 7 Carefully put the pole ends onto the pins at the anchor loops. (Figure 3)
- 8 Make sure that the product is at the center of the floor and that the floor is even.
- 9 Put the ground anchors through the anchor loops and use a hammer to attach the anchors into the ground at a 45° angle. (Figure 4)
- 10 Put the roof on the top of the product and attach the S-hooks to the product. (Figure 5)

3.1 To disassemble the product

⚠ Caution! Make sure that the fabric is fully dry before you roll the product and put it into the storage bag.

- 1 Remove the tent poles and all the anchors from the ground.
- 2 Roll the fabric to prevent folds and creases. Folds can become weak areas, which will increase the risk of holes.

4 Maintenance

4.1 To clean the product

⚠ Caution! Do not use abrasive materials or solvents to clean the product.

⚠ Caution! Do not tumble dry or twist the product.

- Clean the product with a moist cloth, mild detergent and water.
- Hang dry the product when it is wet.

5 Storage

Note! Make sure the product is clean and fully dry before you put it into storage to prevent mold.

- If the product is not going to be used for a long period of time, keep the product in a clean and dry place, where children and pets do not have access it.
- Open up the product from time to time and air it out to make sure there is no moisture or vermin inside.

6 Discard

- Make sure that you follow local regulations when you discard the product. Do not burn the product.

7 Technical data

Specification	Value
Waterproof rating	1000 mm
Dimension (LxWxH)	200 x 130 x 105 cm
Weight	1.8 kg

SV

1 Inledning

1.1 Produkten

Produkten är ett lättvikstält för två personer.

1.2 Symboler



Läs bruksanvisningen noggrant och se till att du förstår instruktionerna innan du börjar använda produkten. Spara bruksanvisningen för framtida bruk.



Kasserad produkt måste återvinnas i enlighet med gällande förordningar.

2 Säkerhet

2.1 Säkerhetsdefinitioner

⚠ Varning! Om du inte följer dessa instruktioner finns det risk för personskada eller dödsfall.

⚠ Försiktighet! Om du inte följer dessa instruktioner finns det risk att du skadar produkten, andra material eller det närliggande området.

Obs! Information som är nödvändig i en specifik situation.

2.2 Säkerhetsinstruktioner för användning

- Läs och följ varningsanvisningarna innan användning.
- Ta av dig skorna när du går in i tältet.
- Håll öppna lågor, värmekällor och brandfarliga vätskor borta från tältet.
- Rök inte inuti tältet.
- Tillaga inte mat inuti tältet.
- Undvik kontakt med vassa föremål, t.ex. stenar och pinnar.
- Undvik direkt solljus. UV-strålning påskyndar tygets åldrande.
- Använd inte produkten om den är skadad.

3 Montering

⚠ Varning! Ställ inte upp tältet på ett område som kan översvämmas. Välj ett plant område att ställa upp produkten på.

Obs! Använd ett markunderlägg (ingår ej) för att förhindra fukt eller skador på produktens undersida.

- 1 Kontrollera att inga delar saknas.
- 2 Avlägsna stenar, grenar och annat skräp från uppställningsplatsen.
- 3 Lägg produkten på marken eller på ett skyddande markunderlägg med undersidan nedåt.
- 4 Sätt ihop tältstängerna. (Bild 2)
- 5 För in de två tältstängerna i stånghylsorna på produkten.
- 6 Med hjälp av en annan person håller du i ändarna på varje stång och böjer den till en båge. (Bild 3)
- 7 Sätt försiktigt fast stångändarna på stiften vid marköglorna. (Bild 3)
- 8 Se till att tältet ligger platt på marken och att underlaget är jämnt och plant.
- 9 För in markpinnarna genom marköglorna och använd en hammare för att fästa markpinnarna i marken i 45° vinkel. (Bild 4)
- 10 Placera yttertältet över produkten och fäst S-krokarna på produkten. (Bild 5)

3.1 Att demontera produkten

⚠ Försiktighet! Se till att tyget är helt torrt innan du rullar ihop produkten och lägger den i förvaringspåsen.

- 1 Ta bort tältstängerna och alla markpinnar från marken.
- 2 Rulla tyget för att undvika veck och skrynklor. Veck kan försvagas, vilket ökar risken för hål.

4 Underhåll

4.1 Att rengöra produkten

⚠ Försiktighet! Använd inte slipande material eller lösningsmedel för att rengöra produkten.

⚠ Försiktighet! Produkten får inte torktumlas eller vridas.

- Rengjør produkten med en fuktig trasa med mildt rengjøringsmiddel og vannet.

- Hengtorka produkten når den är våt.

5 Förvaring

Obs! Se till att produkten är ren och helt torr innan du lägger den i förvaring för att förhindra mögel.

- Om produkten inte ska användas under en längre tid ska den förvaras på en ren och torr plats, utom räckhåll för barn och husdjur.
- Öppna produkten då och då och vädra ut den för att säkerställa att det inte finns någon fukt eller ohyra inuti.

6 Kassering

- Se till att du följer lokala bestämmelser när du kasserar produkten. Elda inte upp produkten.

7 Tekniska data

Specifikation	Värde
Vattentäthetsgrad	1000 mm
Mått (LxBxH)	200 x 130 x 105 cm
Vikt	1,8 kg

⚠ Advarsel! Hvis du ikke følger disse instruksjonene er det fare for død eller skade.

⚠ OBS! Om du ikke følger disse instruksjonene er det en fare for skade på produktet, på andre materialer eller på området rundt.

Merk! Informasjon som er nødvendig i en gitt situasjon.

2.2 Sikkerhetsinstruksjoner for bruk

- Les og følg advarslene før bruk.
- Ta av deg skoene når du går inn i produktet.
- Hold flammer, varmekilder og brennbare væsker borte fra produktet.
- Ikke røyk inne i produktet.
- Ikke lag mat inne i produktet.
- Unngå kontakt med skarpe gjenstander, for eksempel steiner og pinner.
- Unngå direkte sollys, UV-stråling vil fremskynde aldringen av stoffet.
- Ikke bruk produktet hvis det er skadet.

3 Montering

⚠ Advarsel! Ikke sett opp produktet på et område som kan bli oversvømt. Velg et nivåområde for å sette opp produktet.

Merk! Bruk et underlag (medfølger ikke) for å forhindre fukt eller skade på gulvet i produktet.

- 1 Kontroller at det ikke mangler noen deler.
- 2 Fjern steiner, greiner og annet rusk fra monteringsområdet.
- 3 Sett produktet på bakken eller på et beskyttende underlag med undersiden nedover.
- 4 Koble sammen teltstengene. (Figur 2)
- 5 Sett de to teltstengene inn i stanghylsene på produktet.
- 6 Med hjelp fra en annen person holder du i endene av hver stang og bøyer stangen i en bue. (Figur 3)

7 Sett endene av stengene forsiktig på pinnene ved ankerløkkene. (Figur 3)

8 Sørg for at produktet er i midten av gulvet, og at gulvet er jevnt.

9 Stikk jordankrene gjennom ankerløkkene, og bruk en hammer til å feste ankrene i bakken i en vinkel på 45°. (Figur 4)

10 Legg taket på toppen av produktet, og fest S-krokene til produktet. (Figur 5)

3.1 Demontere produktet

⚠ OBS! Sørg for at stoffet er helt tørt før du ruller sammen produktet og legger det i oppbevaringsposen.

1 Fjern teltstengene og alle forankringene fra bakken.

2 Rull stoffet for å unngå bretter og folder. Bretter kan bli svake områder, noe som vil øke risikoen for hull.

4 Vedlikehold

4.1 Rengjøring av produktet

⚠ OBS! Ikke bruk skurende rengjøringsmidler eller løsemidler til å rengjøre produktet.

⚠ OBS! Produktet må ikke tørkes i tørketrommel eller vris.

- Rengjør produktet med en fuktig klut og et mildt rengjøringsmiddel.

- Heng produktet til tork når det er vått.

5 Oppbevaring

Merk! Sørg for at produktet er rent og helt tørt før du legger det til oppbevaring for å forhindre mugg.

- Dersom produktet ikke skal brukes over en lengre periode, oppbevar produktet på et rent og tørt sted utilgjengelig for barn og kjæledyr.
- Åpne produktet fra tid til annen og luft det ut for å sikre at det ikke er fuktighet eller skadedyr inni.

6 Avhending

- Følg lokale forskrifter når du avhender produktet. Produktet må ikke brennes.

7 Tekniske data

Spesifikasjoner	Verdi
Grad av vanntetthet	1000 mm
Mål (LxBxH)	200 x 130 x 105 cm
Vekt	1,8 kg

DA

1 Indledning

1.1 Produktet

Produktet er et letvægtstelt til 2 personer.

1.2 Symboler

	Læs betjeningsvejledningen omhyggeligt, og vær sikker på, du forstår den, før du tager produktet i brug. Gem betjeningsvejledningen til senere brug.
	Produktet skal bortskaffes i henhold til gældende regler.

2 Sikkerhed

2.1 Sikkerhedsdefinitioner

⚠ Advarsel! Manglende overholdelse af disse anvisninger kan medføre død eller personskade.

⚠ Forsigtig! Manglende overholdelse af disse anvisninger kan medføre skader på produktet, andre materialer eller det omgivende område.

Bemærk! Information, der er nødvendig i bestemte situationer.

2.2 Sikkerhedsanvisninger for brug

- Læs og følg advarslerne før samling.
- Tag dine sko af, når du træder ind i produktet.
- Hold flammer, varmekilder og brændbare væsker væk fra produktet.

- Der må ikke ryges inde i produktet.
- Lav ikke mad inde i produktet.
- Undgå kontakt med skarpe genstande, f.eks. sten og pinde.
- Undgå direkte sollys, da UV-stråling fremskynder stoffets ældning.
- Brug ikke produktet, hvis det er beskadiget.

3 Samvejledning

⚠ Advarsel! Sæt ikke produktet op på et område, der kan blive oversvømmet. Vælg et plant område til opsætning af produktet.

Bemærk! Brug et underlag (medfølger ikke) for at forhindre fugt eller skader på produktets gulv.

- 1 Sørg for, at der ikke mangler nogen dele.
- 2 Fjern sten, grene og andet skidt fra opstillingsområdet.
- 3 Læg produktet på jorden eller på et beskyttende underlag med undersiden nedad.
- 4 Saml telstængerne. (Figur 2)
- 5 Sæt de 2 telstænger ind i mufferne til stænger på produktet.
- 6 Hold med hjælp fra en anden person i enderne af hver stang, og bøj stangen i en bue. (Figur 3)
- 7 Sæt forsigtigt stængernes ender på stifterne ved ankerløkkerne. (Figur 3)
- 8 Sørg for, at produktet er i midten af gulvet, og at gulvet er jævnt.
- 9 Stik jordankrene gennem ankerløkkerne, og sæt ankrene fast i jorden i en vinkel på 45° med en hammer. (Figur 4)
- 10 Læg taget over produktet, og sæt S-krogene fast på produktet. (Figur 5)

3.1 Sådan skilles produktet ad

⚠ Forsigtig! Sørg for, at stoffet er helt tørt, før du ruller produktet sammen og lægger det i opbevaringsposen.

- 1 Fjern telstængerne og alle forankringerne fra jorden.

- 2 Rul stoffet sammen for at undgå folder og krøller. Folder kan blive til svage områder, hvilket øger risikoen for huller.

4 Vedligeholdelse

4.1 Sådan rengøres produktet

⚠ Forsigtig! Brug ikke slibende rengøringsmidler eller opløsningsmidler til at rengøre produktet.

⚠ Forsigtig! Produktet må ikke tørretumbles eller vrides.

- Rengør produktet med en fugtig klud, et mildt rengøringsmiddel og vand.
- Hæng produktet til tørre, når det er vådt.

5 Opbevaring

Bemærk! Sørg for, at produktet er rent og helt tørt, før du opbevarer det for at forhindre, at der dannes sig skimmel.

- Hvis produktet ikke skal bruges i længere tid, skal det opbevares et rent og tørt sted, hvor det er utilgængeligt for børn og kæledyr.
- Åbn produktet fra tid til anden, og luft det ud for at sikre, at der ikke er fugt eller kryb indeni.

6 Bortskaffelse

- Følg de lokale regler ved bortskaffelse af produktet. Brænd ikke produktet.

7 Tekniske data

Specifikation	Værdi
Vandsøjletryk	1000 mm
Mål (L x B x H)	200 x 130 x 105 cm
Vægt	1,8 kg

PL

1 Wprowadzenie

1.1 Produkt

Produkt to lekki namiot dla 2 osób.

1.2 Symbole



Przed użyciem produktu należy dokładnie i ze zrozumieniem przeczytać tę instrukcję obsługi. Zachowaj instrukcję na przyszłość.



W przypadku utylizacji produkt należy przekazać do recyklingu zgodnie z obowiązującymi przepisami.

2 Bezpieczeństwo

2.1 Definicje dotyczące bezpieczeństwa

⚠ Ostrzeżenie! W razie niestosowania się do niniejszej instrukcji zachodzi ryzyko śmierci lub obrażeń ciała.

⚠ Przestroga! W razie niestosowania się do niniejszej instrukcji zachodzi ryzyko uszkodzenia produktu lub innych materiałów, a także wyrządzenia szkód w otoczeniu.

Uwaga! Informacje dotyczące postępowania w określonych sytuacjach.

2.2 Instrukcja bezpiecznej obsługi

- Przed montażem produktu zapoznaj się z ostrzeżeniami w niniejszej instrukcji, a następnie stosuj się do nich podczas używania.
- Przed wejściem do produktu zdejmij buty.
- Chroni produkt przed ogniem, kontaktem ze źródłami ciepła i łatwopalnymi płynami.
- Nie pal w środku produktu.
- Nie gotuj w środku produktu.
- Unikaj kontaktu z ostrymi przedmiotami, takimi jak kamienie i patyki.
- Unikaj bezpośredniego nasłonecznienia, promieniowanie UV przyspiesza starzenie się tkaniny.
- Nie używaj produktu, jeśli jest uszkodzony.

3 Montaż

⚠ Ostrzeżenie! Nie rozstawiaj produktu w miejscu, które może zostać zalane. Rozbij namiot na równym podłożu.

Uwaga! Aby zapobiec zawilgoceniu lub uszkodzeniu podłogi produktu, należy użyć podkładu (nie wchodzi w skład zestawu).

- 1 Upewnij się, że nie brakuje żadnych części.
- 2 Usuń kamienie, gałęzie i inne zanieczyszczenia z miejsca, gdzie chcesz rozstawić produkt.
- 3 Połóż produkt na ziemi lub na płachcie ochronnej, spodem skierowanym w dół.
- 4 Połącz rurki namiotu. (Rysunek 2)
- 5 Wsuń 2 rurki namiotu w tunele w tkaninie produktu.
- 6 Z pomocą drugiej osoby chwyć końce każdej rurki i wygnij je, tworząc łuk. (Rysunek 3)
- 7 Ostrożnie umieść końcówki rurek na kołkach w pętlach na śledzie. (Rysunek 3)
- 8 Upewnij się, że produkt znajduje się na środku podłogi, a podłoga jest równa.
- 9 Przelóż śledzie przez pętle i za pomocą młotka wbij je w ziemię pod kątem 45°. (Rysunek 4)
- 10 Umieść dach na górnej części produktu i przymocuj haczyki w kształcie litery S do produktu. (Rysunek 5)

3.1 Demontaż produktu

⚠ Przestroga! Przed zwinięciem produktu i włożeniem go do torby do przechowywania upewnij się, że materiał jest całkowicie suchy.

- 1 Wyjmij rurki namiotu i wszystkie śledzie z ziemi.
- 2 Zwiń materiał, aby zapobiec powstawaniu fałd i zagnieceń. W zagniecieniach materiał bardziej się niszczy, co zwiększa ryzyko powstania dziur.

4 Konserwacja

4.1 Czyszczenie produktu

⚠ Przewaga! Do czyszczenia produktu nie używaj środków ściernych ani rozpuszczalników.

⚠ Przewaga! Nie susz w suszarce bębnowej ani nie wykręcaj produktu.

- Czyść produkt wilgotną ściereczką z delikatnym detergentem.
- Produkt należy rozwiesić do wyschnięcia.

5 Przechowywanie

Uwaga! Przed odłożeniem do przechowywania upewnij się, że produkt jest czysty i całkowicie suchy, aby zapobiec powstawaniu pleśni.

- Produkt, który nie będzie używany przez długi czas, należy przechowywać w czystym i suchym miejscu niedostępnym dla dzieci i zwierząt.
- Od czasu do czasu otwieraj produkt i przewietrz go, aby upewnić się, że w środku nie ma wilgoci ani szkodników.

6 Utylizacja

- Pamiętaj, aby postępować zgodnie z lokalnymi przepisami dotyczącymi utylizacji. Nie spalaj produktu.

7 Dane techniczne

Specyfikacja	Wartość
Stopień wodoodporności	1000 mm
Wymiary dł. x szer. x wys.	200 x 130 x 105 cm
Masa	1,8 kg

DE

1 Einführung

1.1 Das Produkt

Bei dem Produkt handelt es sich um ein leichtes Zelt für 2 Personen.

1.2 Symbole



Lesen Sie die Bedienungsanleitung sorgfältig durch und stellen Sie sicher, dass Sie die Anweisungen verstanden haben, bevor Sie das Produkt verwenden. Bewahren Sie die Anweisungen zum späteren Nachschlagen auf.



Zur Entsorgung muss das Produkt gemäß den geltenden Vorschriften recycelt werden.

2 Sicherheit

2.1 Sicherheitshinweise

⚠ Przewaga! Wenn Sie diese Anweisungen nicht befolgen, besteht Lebens- und Verletzungsgefahr.

⚠ Achtung! Wenn Sie diese Anweisungen nicht befolgen, besteht die Gefahr, dass das Produkt, andere Materialien oder der angrenzende Bereich beschädigt werden.

Hinweis! Informationen, die in einer bestimmten Situation notwendig sind.

2.2 Sicherheitshinweise für die Bedienung

- Vor der Montage die Warnhinweise lesen und beachten.
- Ziehen Sie Ihre Schuhe aus, wenn Sie das Produkt betreten.
- Flammen, Wärmequellen und brennbare Flüssigkeiten von dem Produkt fernhalten.
- Nicht im Inneren des Produkts rauchen.
- Nicht im Inneren des Produkts kochen.
- Kontakt mit scharfen Gegenständen wie beispielsweise Steine und Stöcke vermeiden.
- Vermeiden Sie direktes Sonnenlicht, denn UV-Strahlung beschleunigt die Alterung des Stoffes.
- Verwenden Sie das Produkt niemals, wenn es defekt ist.

3 Montage

⚠ Przewaga! Stellen Sie das Produkt nicht auf einer Fläche auf, die überlaufen kann. Wählen Sie einen ebenen Bereich, um das Produkt aufzustellen.

Hinweis! Verwenden Sie eine Bodenplane (nicht im Lieferumfang enthalten), um Feuchtigkeit oder Schäden am Boden des Produkts zu vermeiden.

- 1 Stellen Sie sicher, dass keine Teile fehlen.
- 2 Entfernen Sie Steine, Äste und andere Verunreinigungen aus dem Aufstellungsbereich.
- 3 Legen Sie das Produkt mit der Unterseite nach unten auf den Boden oder eine schützende Bodenplane.
- 4 Verbinden Sie die Zeltstangen. (Abbildung 2)
- 5 Stecken Sie die 2 Zeltstangen in die Stangenhülsen am Produkt.
- 6 Halten Sie mit Hilfe einer anderen Person die Enden jeder Stange fest und biegen Sie die Stange zu einem Bogen. (Abbildung 3)
- 7 Stecken Sie die Stangenenden vorsichtig auf die Stifte an den Ankerschlaufen. (Abbildung 3)
- 8 Achten Sie darauf, dass das Produkt in der Mitte des Bodens steht und dass der Boden eben ist.
- 9 Stecken Sie die Bodenanker durch die Ankerschlaufen und schlagen Sie die Anker mit einem Hammer in einem Winkel von 45° in den Boden. (Abbildung 4)
- 10 Legen Sie das Dach auf das Produkt und befestigen Sie die S-Haken an dem Produkt. (Abbildung 5)

3.1 So demontieren Sie das Produkt

⚠ Przewaga! Achten Sie darauf, dass der Stoff vollständig trocken ist, bevor Sie das Produkt aufrollen und in den Aufbewahrungsbeutel legen.

- 1 Entfernen Sie die Zeltstangen und alle Verankerungen aus dem Boden.

- 2 Rollen Sie den Stoff auf, um Falten und Knicke zu vermeiden. Falten können zu Schwachstellen werden, die das Risiko von Löchern erhöhen.

4 Reinigung und Wartung

4.1 So reinigen Sie das Produkt

⚠ Przewaga! Verwenden Sie zum Reinigen des Produkts keine Scheuermittel oder Lösungsmittel.

⚠ Achtung! Das Produkt nicht im Trockner trocknen oder drehen.

- Reinigen Sie das Produkt mit einem feuchten Tuch, mildem Reinigungsmittel und Wasser.
- Hängen Sie das Produkt zum Trocknen auf, wenn es nass ist.

5 Lagerung

Hinweis! Stellen Sie sicher, dass das Produkt sauber und vollständig trocken ist, bevor Sie es lagern, um Schimmelbildung zu vermeiden.

- Wenn das Produkt längere Zeit nicht verwendet wird, lagern Sie es an einem sauberen und trockenen Ort, außerhalb der Reichweite von Kindern und Haustieren.
- Öffnen Sie das Produkt von Zeit zu Zeit und lüften Sie es, um sicherzustellen, dass sich keine Feuchtigkeit oder Ungeziefer darin befindet.

6 Entsorgung

- Stellen Sie sicher, dass Sie die örtlichen Vorschriften befolgen, wenn Sie das Produkt entsorgen. Produkt nicht verbrennen.

7 Technische Daten



Spezifikation	Wert
Wasserdichtigkeit	1000 mm
Abmessungen (L x B x H)	200 x 130 x 105 cm
Gewicht	1,8 kg

1 Johdanto

1.1 Tuote

Tuote on kevyt telta 2 hengelle.

1.2 Symbolit

	Lue käyttöohjeet huolellisesti ja varmista ennen tuotteen käytön aloittamista, että olet ymmärtänyt ohjeet. Säilytä ohjeet myöhempää käyttöä varten.
	Kierrätä käytöstä poistettu tuote voimassa olevien määräysten mukaisesti.

2 Turvallisuus

2.1 Turvallisuusmääräykset

! **Varoitus!** Jos näitä ohjeita ei noudateta, seurauksena voi olla kuolema tai vammautuminen.

! **Huomio!** Jos näitä ohjeita ei noudateta, tuote, muut materiaalit tai ympäröivä alue voivat vahingoittua.

Huom! Tilannekohtaiset välttämättömät tiedot.

2.2 Käytön turvaohjeet

- Lue varoitusmerkinnät ennen käyttöä ja noudata niitä.
- Ota kengät pois, kun menet tuotteen sisään.
- Pidä liekit, lämmönlähteet ja syttyvät nesteet kaukana tuotteesta.
- Älä tupakoi tuotteen sisällä.
- Älä valmista ruokaa tuotteen sisällä.
- Vältä kosketusta teräviin esineisiin, esimerkiksi kiviin ja keppeihin.
- Vältä suoraa auringonvaloa, sillä UV-säteily nopeuttaa kankaan vanhenemista.
- Älä käytä tuotetta, jos se on vahingoittunut.

3 Kokoaminen

! **Varoitus!** Älä aseta tuotetta alueelle, joka voi täyttyä vedellä. Valitse tasainen alue tuotteen asettamista varten.

Huomaa! Käytä pohjakatetta (ei sisälly toimitukseen), jotta tuotteen lattia ei vahingoitu tai kastu .

- Varmista, ettei osia puutu.
- Poista kivet, oksat ja muut roskat asettamisalueelta.
- Aseta tuote maahan tai pohjakatteelle siten, että tuotteen alapuoli osoittaa alaspäin.
- Liitä teltan tolpat. (Kuva 2)
- Aseta 2 telttatolppaa tuotteessa oleviin tolppaholkkeihin.
- Pidä toisen henkilön avustuksella kiinni kummankin tolpan päästä ja taivuta tolppa kaarelle. (Kuva 3)
- Laita varovasti tolppien päät ankkurilenkkeihin. (Kuva 3)
- Varmista, että tuote on keskellä lattiaosaa ja että alusta on tasainen.
- Pujota maa-ankkurit ankkurilenkkien läpi ja kiinnitä ankkurit maahan vasaralla 45 asteen kulmassa. (Kuva 4)
- Aseta katto tuotteen päälle ja kiinnitä S-koukut tuotteeseen. (Kuva 5)

3.1 Tuotteen purkaminen

! **Huomio!** Varmista, että kangas on täysin kuiva ennen kuin rullaat tuotteen ja laitat sen säilytuspussiin.

- Irrota telttatolpat ja kaikki ankkurit maasta.
- Rullaa kangas rullalle, jotta se ei taitu ja rypisty. Taitoksista voi tulla heikkoja kohtia, mikä lisää reikien riskiä.

4 Huolto

4.1 Tuotteen puhdistaminen

! **Huomio!** Älä käytä hankausaineita tai liuottimia tuotteen puhdistamiseen.

! **Huomio!** Älä kuivaa tuotetta kuivausrummussa tai väännä tuotetta.

- Puhdista tuote kostealla liinalla ja miedolla pesuaineella.

- Ripusta tuote kuivumaan, kun se on märkä.

5 Säilytys

Huomaa! Varmista, että tuote on puhdas ja täysin kuiva ennen kuin siirrät sen säilytykseen homeen estämiseksi.

- Jos tuotetta ei käytetä pitkään aikaan, säilytä sitä puhtaassa ja kuivassa paikassa lasten ja lemmikkieläinten ulottumattomissa.
- Avaa tuote aika ajoin ja tuuleta se, jotta varmistat, ettei sen sisällä ole kosteutta tai tuholaisia.

6 Hävittäminen

- Varmista, että hävität tuotteen paikallisten määräysten mukaisesti. Älä polta tuotetta.

7 Tekniset tiedot



Tekniset tiedot	Arvo
Vedenpitävyysluokitus	1000 mm
Mitat (P x L x K)	200 x 130 x 105 cm
Paino	1,8 kg

1 Introduction

1.1 Le produit

Le produit est une tente légère pour 2 personnes.

1.2 Symboles

	Lisez attentivement le mode d'emploi et veillez à bien en comprendre les instructions avant d'utiliser le produit. Conservez le mode d'emploi pour toute référence ultérieure.
	Les produits mis au rebut doivent être recyclés conformément à la réglementation en vigueur.

2 Sécurité

2.1 Définitions relatives à la sécurité

! **Avertissement !** Le non-respect de ces instructions induit un risque de mort ou de blessure.

! **Attention !** Le non-respect des présentes instructions induit un risque d'endommagement du produit, des autres matériels ou de la zone adjacente.

Remarque ! Informations nécessaires dans une situation donnée.

2.2 Consignes de sécurité pour le fonctionnement

- Veillez lire et respecter les instructions d'avertissement avant tout assemblage.
- Enlevez vos chaussures lorsque vous entrez dans le produit.
- Tenez les flammes, les sources de chaleur et les liquides inflammables à l'écart du produit.
- Ne fumez pas à l'intérieur du produit.
- Ne cuisinez pas à l'intérieur du produit.
- Évitez tout contact avec des objets tranchants, par exemple des pierres ou des bâtons.
- Évitez la lumière directe du soleil, car les rayons UV accélèrent le vieillissement du tissu.
- N'utilisez pas le produit s'il est endommagé.

3 Assemblage

! **Avertissement !** N'installez pas le produit dans une zone susceptible d'être inondée. Sélectionnez une zone plate pour installer le produit.

Remarque ! Utilisez un tapis de sol (non fourni) pour éviter l'humidité ou les dommages au sol du produit.

- Assurez-vous qu'il ne manque aucune pièce.
- Enlevez les pierres, les branches et les autres débris de la zone d'assemblage.
- Posez le produit sur le sol ou sur une bâche de protection, la face inférieure dirigée vers le bas.
- Connectez les mâts de la tente. (Figure 2)
- Placez les deux mâts de la tente dans les douilles de mât du produit.

6 Avec l'aide d'une autre personne, tenez les extrémités de chaque mât et pliez-les en arc. (Figure 3)

7 Placez soigneusement les extrémités des mâts sur les goupilles des boucles d'ancrage. (Figure 3)

8 Veillez à ce que le produit soit au centre du sol et que le sol soit plat.

9 Passez les ancrs de sol dans les boucles d'ancrage et utilisez un marteau pour fixer les ancrs dans le sol à un angle de 45°. (Figure 4)

10 Placez le toit sur le dessus du produit et fixez les crochets en S au produit. (Figure 5)

3.1 Pour démonter le produit

! **Attention !** Assurez-vous que le tissu est entièrement sec avant de le rouler et de le mettre dans le sac de stockage.

1 Retirez les mâts de la tente et tous les ancrages du sol.

2 Roulez le tissu pour éviter les plis. Les plis peuvent devenir des zones de faiblesse, ce qui augmente le risque de trous.

4 Maintenance

4.1 Pour nettoyer le produit

! **Attention !** N'utilisez pas de produits abrasifs ou de solvants pour nettoyer le produit.

! **Attention !** Ne séchez pas au sèche-linge et ne tordez pas le produit.

- Nettoyez le produit à l'aide d'un chiffon humide, d'un détergent doux et d'eau.

- Faites sécher le produit sur un fil s'il est mouillé.

5 Stockage

Remarque ! Assurez-vous que le produit est propre et complètement sec avant de le ranger afin d'éviter les moisissures.

- Si le produit n'est pas utilisé pendant une longue période, rangez-le dans un endroit propre et sec, hors de la portée des enfants et des animaux domestiques.

- Ouvrez le produit de temps en temps et aérez-le pour vous assurer qu'il n'y a pas d'humidité ou de vermine à l'intérieur.

6 Mise au rebut

- Veillez à respecter la réglementation locale quand vous mettez le produit au rebut. Ne brûlez pas le produit.

7 Données techniques

Spécifications	Valeur
Indice d'étanchéité	1000 mm
Dimensions (LxlxH)	200 x 130 x 105 cm
Poids	1,8 kg

NL

1 Inleiding

1.1 Het product

Het product is een lichtgewicht tent voor 2 personen.

1.2 Symbolen



Lees de gebruiksaanwijzing zorgvuldig door en zorg ervoor dat u de instructies begrijpt voordat u het product gebruikt. Bewaar de gebruiksaanwijzing voor toekomstig gebruik.



Een afgedankt product moet worden gerecycled volgens de huidige regelgeving.

2 Veiligheid

2.1 Definities van veiligheid

! **Waarschuwing!** Als u zich niet aan deze voorschriften houdt, kan dat leiden tot (dodelijk) letsel.

! **Voorzichtig!** Als u zich niet aan deze voorschriften houdt, kan dat leiden tot schade aan het product, overige materialen of de nabijge omgeving.

Let op! Informatie die in bepaalde situaties noodzakelijk is.

2.2 Veiligheidsvoorschriften voor gebruik

- Lees en volg de waarschuwingsinstructies voor montage.
- Doe uw schoenen uit wanneer u het product binnengaat.

- Houd vlammen, warmtebronnen en ontvlambare vloeistoffen uit de buurt van het product.

- Rook niet in het product.

- Kook niet in het product.

- Voorkom contact met scherpe voorwerpen, zoals stenen en stokken.

- Voorkom direct zonlicht, UV-straling zal de veroudering van de stof versnellen.

- Gebruik het product niet als het beschadigd is.

3 Montage

! **Waarschuwing!** Plaats het product niet op een plek die kan overstromen. Kies een vlak terrein om het product op te stellen.

Let op! Gebruik een grondzeil (niet meegeleverd) om vocht of schade aan de vloer van het product te voorkomen.

1 Controleer of er geen onderdelen ontbreken.

2 Verwijder stenen, takken en ander afval van de montageplaats.

3 Leg het product op de grond of op een beschermend grondzeil met de onderkant naar beneden gericht.

4 Verbind de tentstokken. (Afbeelding 2)

5 Steek de 2 tentstokken in de stoksleuven op het product.

6 Houd met de hulp van een tweede persoon de uiteinden van elke stok vast en buig de stok tot een boog. (Afbeelding 3)

7 Steek de uiteinden van de stok voorzichtig op de pinnen bij de ankerlussen. (Afbeelding 3)

8 Zorg ervoor dat het product in het midden van de vloer ligt en dat de vloer egaal is.

9 Steek de grondankers door de ankerlussen en gebruik een hamer om de ankers onder een hoek van 45° in de grond te bevestigen. (Afbeelding 4)

10 Plaats het dak op de bovenkant van het product en bevestig de S-haken aan het product. (Afbeelding 5)

3.1 Het product uit elkaar halen

! **Voorzichtig!** Zorg ervoor dat de stof volledig droog is voordat u het product oprolt en in de opbergtas doet.

1 Haal de tentstokken en alle ankers uit de grond.

2 Rol de stof op om vouwen en kreuken te voorkomen. Plooiën kunnen zwakke plekken worden, waardoor het risico op gaatjes toeneemt.

4 Onderhoud

4.1 Het product schoonmaken

! **Voorzichtig!** Gebruik geen schurende materialen of oplosmiddelen om het product schoon te maken.

! **Voorzichtig!** Het product niet in de droger drogen of laten draaien.

- Reinig het product met een vochtige doek, een mild reinigingsmiddel en water.

- Hang het product op als het nat is.

5 Opbergen

Let op! Zorg ervoor dat het product schoon en volledig droog is voordat u het opbergt om schimmel te voorkomen.

- Bewaar het product op een schone en droge plaats waartoe kinderen en huisdieren geen toegang hebben, als het gedurende lange tijd niet wordt gebruikt.

- Open het product van tijd tot tijd en laat het luchten om er zeker van te zijn dat er geen vocht of ongedierte in zit.

6 Afvoeren

- Volg de lokale voorschriften wanneer u het product afvoert. Verbrand het product niet.

7 Technische gegevens

Specificatie	Waarde
Waterdichtheid	1000 mm
Afmetingen (LxBxH)	200 x 130 x 105 cm
Gewicht	1,8 kg