



031085



# LED LIGHT BAR

**OPERATING INSTRUCTIONS** - Original instructions

**SV LJUSRAMP LED  
BRUKSANVISNING**

Översättning av originalinstruktioner

**NO LYSSKINNE LED  
BETJENINGSANVISNINGER**

Oversettelse av originalinstruksjonene

**DA LYSBJÆLKE LED  
BETJENINGSVEJLEDNING**

Oversættelse af den originale vejledning

**PL TABLICA OŚWIETLENIOWA LED  
INSTRUKCJA OBSŁUGI**

Przekład instrukcji oryginalnej

**DE LED-LICHTBALKEN  
BEDIENUNGSANLEITUNG**

Übersetzung der Originalanleitung

**FI LED-VALORAMPPI  
KÄYTTÖOHJE**

Alkuperäisten ohjeiden käännös

**FR RAMPE D'ÉCLAIRAGE LED  
INSTRUCTIONS D'UTILISATION**

Traduction des instructions d'origine

**NL LED-LICHTBALK  
BEDIENINGSINSTRUCTIES**

Vertaling van de originele instructies

Jula AB förbehåller sig rätten att göra ändringar på produkten. Jula AB innehar upphovsrätten till denna dokumentation. Det är inte tillåtet att modifiera eller ändra denna dokumentation på något sätt och bruksanvisningen ska skrivas ut och användas som den är i förhållande till produkten. Se Julas webbplats för den senaste versionen av bruksanvisningen.

Jula AB forbeholder seg retten til å endre produktet. Jula AB innehar opphavsretten til denne dokumentasjonen. Det er ikke tillatt å modifisere eller endre denne dokumentasjonen på noen som helst måte, og håndboken skal trykkes og brukes som den er i forhold til produktet. For siste versjon av betjeningsanvisningene, se Julas nettsider.

Jula AB forbeholder sig retten til at ændre produktet. Jula AB har ophavsretten til denne dokumentation. Det er ikke tilladt at modificere eller ændre denne dokumentation på nogen måde, og manualen skal printes og bruges som den er i forhold til produktet. For den seneste version af betjeningsvejledningen, se Julas hjemmeside.

Jula AB zastrzega sobie prawo do wprowadzania zmian w produkcie. Jula AB zastrzega sobie prawa autorskie do niniejszej dokumentacji. Dokumentacji nie wolno w żaden sposób modyfikować ani zmieniać, a instrukcję należy drukować i używać ją w odniesieniu do produktu w stanie niezmiennym. Najnowszą wersję instrukcji obsługi można znaleźć na stronie internetowej Jula.

Jula AB reserves the right to make changes to the product. Jula AB claims copyright on this documentation. It is not allowed to modify or alter this documentation in any way and the manual shall be printed and used as it is in relation to the product. For the latest version of operating instructions, refer to the Jula website.

Jula AB behält sich das Recht vor, Änderungen am Produkt vorzunehmen. Jula AB beansprucht die Urheberrechte an dieser Dokumentation. Es ist nicht zulässig, diese Dokumentation in irgendeiner Weise zu verändern oder umzugestalten. Die Anleitung muss gedruckt und so verwendet werden, wie sie in Bezug zum Produkt steht. Die aktuellste Version der Bedienungsanleitung finden Sie auf der Website von Jula.

Jula AB pidättää oikeuden tehdä tuotteeseen muutoksia. Jula AB:llä on tämän dokumentaation tekijänoikeus. Tätä dokumentaatiota ei saa muuttaa millään tavalla ja käyttöopas on tulostettava ja sitä on käytettävä sellaisena kuin se on tämän tuotteen kanssa. Käyttöohjeiden uusin versio löytyy Julan verkkosivustolta.

Jula AB se réserve le droit d'apporter des modifications au produit. Jula AB revendique les droits d'auteur sur cette documentation. Il est interdit de modifier ou d'altérer cette documentation de quelque manière que ce soit et le manuel doit être imprimé et utilisé tel quel en relation avec le produit. Pour obtenir la dernière version des instructions d'utilisation, consultez le site Web de Jula.

Jula AB behoudt zich het recht voor om wijzigingen aan het product aan te brengen. Jula AB claimt het copyright op deze documentatie. Het is niet toegestaan om deze documentatie op welke manier dan ook te wijzigen of te veranderen. De handleiding moet worden afgedrukt en gebruikt zoals deze in relatie tot het product staat. Raadpleeg de Jula-website voor de laatste versie van de bedieningsinstructies.

**WWW.JULA.COM**

**© JULA AB 2025-04-25**

**JULA AB  
BOX 363, 532 24 SKARA, SWEDEN**

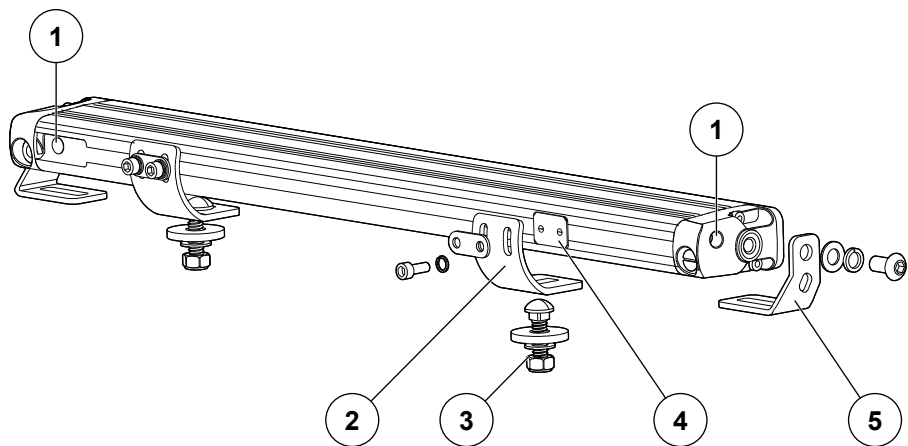

2

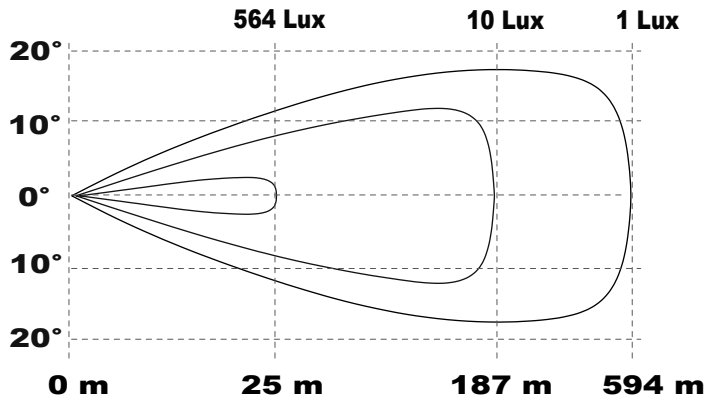

3

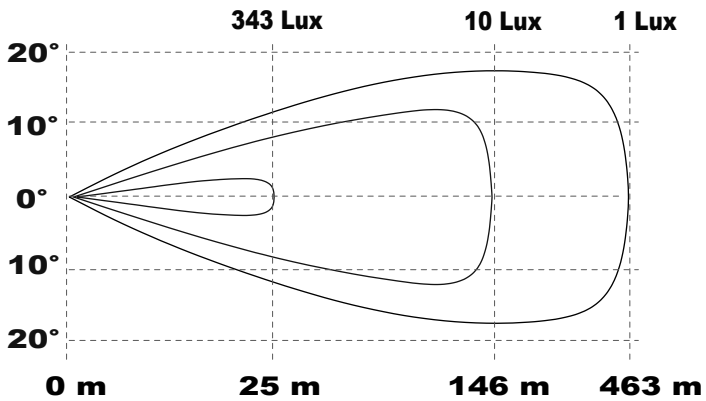



# 1 Introduction

## 1.1 The product

The product is a LED light bar for installation on vehicles.

## 1.2 Symbols

	Read the operating instructions carefully and make sure that you understand the instructions before you use the product. Save the instructions for future reference.
	Recycle as electrical waste.

## 1.3 Product overview

Figure 1

1. Ventilation opening
2. Bottom bracket
3. M8 screw
4. Rubber gasket
5. Side bracket

# 2 Safety

## 2.1 Safety definitions

**Warning!** If you do not obey these instructions, there is a risk of death or injury.

**Caution!** If you do not obey these instructions, there is a risk of damage to the product, other materials or the adjacent area.

**Note!** Information that is necessary in a given situation.

## 2.2 Safety instructions for operation

**Warning!** If you do not obey these instructions, there is a risk of death or injury.

- Read and obey the warning instructions before installation.
- Follow local regulations for use and correct installation of auxiliary lamps.
- Do not let children or persons who do not know the product to use it.
- Keep the wires of the product away from the moving parts in the engine compartment of the vehicle.

- Do not touch the casing of the product for at least 30 minutes after operation. The product becomes hot during use.
- Keep the heat-sink clean and do not cover it to keep the sufficient air flow.
- Do not use the product if it is damaged.
- Do not make changes to the product.
- Use the product only for its specified function.

# 3 Installation

**Warning!** Disconnect the ground connection ("–") from the battery before installation of the product to prevent accidental short circuit.

**Caution!** Make sure that the cable grommets through the fire wall are at a safe distance from moving parts of the vehicle.

**Caution!** Be careful not to cause damage to the ventilation openings.

## 3.1 To install the product

- 1 Drill 8.5 mm holes for the screws where the product will be installed.
- 2 Put the bolts through the brackets and the holes, attach the washers and tighten the nuts.
- 3 Pull the cables of the product along the wires of the vehicle.
- 4 Fasten the cable with cable ties, insulating tape or equivalent.

## 3.2 Wiring

Specification	Value
White	Power regulation
Red	+ Driving beam
Black	- Ground

### 3.3.1 Wire functions

Red + black = Full power (Figure 2)

Red + white + black = Half power (Figure 3)

**Note!** Half power meets the ECE R149 certificate of technical requirements for vehicle lightning systems.

## 4 Storage

- If the product is not going to be used for a long period of time, keep the product in a clean and dry area, where children and pets do not have access to it.

## 5 Maintenance

- Keep heat-sink clean and free to prevent blockage of the air flow.
- Use a moist cloth to clean the product if necessary.

## 6 Discard

- Make sure that you follow local regulations when you discard the product. Do not burn the product.

## 7 Technical data



Specification	Value
Rated voltage	9–36 V
Power	108 W (18 x 6 W)
Color temperature	5000 K
Color tone	Cold white
Luminous Flux	7500 lm
Protection rating	IP68
Range	596 m
Cable length	0.5 m
Dimensions (LxWxH)	534 x 59 x 33 mm

# 1 Inledning

## 1.1 Produkten

Produkten är en LED-ljusramp för installation på fordon.

## 1.2 Symboler

	Läs bruksanvisningen noggrant och se till att du förstår instruktionerna innan du börjar använda produkten. Spara bruksanvisningen för framtida bruk.
	Återvinns som elektroniskt avfall.

## 1.3 Produktöversikt

(Bild 1)

1. Ventilationsöppningar
2. Bottenfäste
3. M8-skruv
4. Gummipackning
5. Sidofäste

# 2 Säkerhet

## 2.1 Säkerhetsdefinitioner

**! Varning!** Om du inte följer dessa instruktioner finns det risk för personskada eller dödsfall.

**! Försiktighet!** Om du inte följer dessa instruktioner finns det risk för att du skadar produkten, andra material eller det närliggande området.

**Obs!** Information som är nödvändig i en specifik situation.

## 2.2 Säkerhetsinstruktioner för användning

**! Varning!** Om du inte följer dessa instruktioner finns det risk för personskada eller dödsfall.

- Läs och följ varningsanvisningarna före installation.
- Följ lokala bestämmelser för användning och korrekt installation av extra lampor.
- Låt inte barn eller personer som inte vet hur man använder produkten använda den.
- Håll produktens kablar borta från rörliga delar i fordonets motorutrymme.

- Rör inte vid produktens hölje under minst 30 minuter efter användning. Produkten blir varm under användning.
- Håll kylflänsen ren och täck inte över den så att luftflödet blir tillräckligt.
- Använd inte produkten om den är skadad.
- Gör inga ändringar på produkten.
- Använd endast produkten för dess avsedda ändamål.

# 3 Installation

**! Varning!** Koppla bort jordanslutningen ("") från batteriet innan du installerar produkten för att förhindra oavsiktlig kortslutning.

**! Försiktighet!** Se till att kabelgenomföringarna genom brandväggen är på ett säkert avstånd från rörliga delar i fordonet.

**! Försiktighet!** Var försiktig så att du inte skadar ventilationsöppningarna.

## 3.1 Att installera produkten

1. Borra hål på 8,5 mm för skruvarna där produkten ska installeras.
2. För in bultarna genom fästena och hålen, sätt fast brickorna och dra åt muttrarna.
3. Dra produktens kablar längs med fordonets kablar.
4. Fäst kabeln med buntband, isoleringstejp eller motsvarande.

## 3.2 Kabeldragning

Specifikation	Värde
Vit	Effektreglering
Röd	+ Helljus
Svart	- Jord

### 3.2.1 Kablarnas funktioner

Röd + svart = full effekt (Bild 2)

Röd + vit + svart = halv effekt (Bild 3)

**Obs!** Halveffekten uppfyller ECE R149-certifikatet beträffande tekniska krav för ljussystem på fordon.

## 4 Förvaring

- Om produkten inte ska användas under en längre tid ska den förvaras på en ren och torr plats, utom räckhåll för barn och husdjur.

## 5 Underhåll

- Håll kylflänsen ren och fri för att förhindra att luftflödet blockeras.
- Använd en fuktig trasa för att rengöra produkten om det behövs.

## 6 Kassering

- Se till att du följer lokala bestämmelser när du kasserar produkten. Bränn inte produkten.

## 7 Tekniska data



Specifikation	Värde
Märkspänning	9-36 V
Effekt	108 W (18 x 6 W)
Färgtemperatur	5000 K
Färgton	Kall vit
Ljusflöde	7500 lm
Skyddsklass	IP68
Räckvidd	596 m
Kabellängd	0,5 m
Mått (LxBxH)	534 x 59 x 33 mm

# 1 Introduksjon

## 1.1 Produktet

Produktet er en LED-lysbjelke for montering på kjøretøy.

## 1.2 Symboler

	Les bruksanvisningen nøye og forsikre deg om at du har forstått den før du tar produktet i bruk. Lagre instruksjonene for fremtidig bruk.
	Gjenvinnes som elektronisk avfall.

## 1.3 Produktoversikt

Figur 1

1. Ventilasjonsåpninger
2. Bunnbrakett
3. M8-skrue
4. Gummipakning
5. Sidebrakett

# 2 Sikkerhet

## 2.1 Sikkerhetsdefinisjoner

**⚠ Advarsel!** Hvis du ikke følger disse instruksjonene, er det fare for død eller personskaide.

**⚠ Forsiktig!** Hvis du ikke følger disse instruksjonene, er det fare for skade på produktet, annet materiell eller på omgivelsene.

**Merk!** Informasjon som er nødvendig i en gitt situasjon.

## 2.2 Sikkerhetsinstruksjoner for drift

**⚠ Advarsel!** Hvis du ikke følger disse instruksjonene er det fare for død eller skade.

- Les og følg advarselsinstruksjonene før installasjon.
- Følg lokale forskrifter for bruk og korrekt installasjon av hjelpelamper.
- Ikke la barn eller personer som ikke vet hvordan de skal betjene produktet, bruke det.
- Hold vajerne til produktet borte fra bevegelige deler i motorrommet på kjøretøyet.

- Ikke ta på kabinetet på produktet i minst 30 minutter etter bruk. Produktet blir varmt under bruk.
- Hold kjøleribben ren og ikke dekk den til for å sikre tilstrekkelig luftgjennomstrømning.
- Ikke bruk produktet hvis det er skadet.
- Ikke gjør endringer på produktet.
- Bruk produktet kun til den angitte funksjonen.

# 3 Installasjon

**⚠ Advarsel!** Koble jordforbindelsen ("") fra batteriet før installasjon av produktet for å forhindre utilsiktet kortslutning.

**⚠ OBS!** Sørg for at kabelgjennomføringene gjennom brannveggen er i sikker avstand fra bevegelige deler av kjøretøyet.

**⚠ OBS!** Vær forsiktig så du ikke skader ventilasjonsåpningene.

## 3.1 Installasjon av produktet

- 1 Bor 8,5 mm hull for skruene der produktet skal monteres.
- 2 Sett boltene gjennom brakettene og hullene, fest skivene og stram til mutrene.
- 3 Trekk kablene til produktet langs vajerne i kjøretøyet.
- 4 Fest kabelen med kabelstrips, isolasjonstape eller tilsvarende.

## 3.2 Kabling

Spesifikasjoner	Verdi
Hvit	Effektregulering
Rød	+ Fjernlys
Svart	- Jord

### 3.2.1 Ledningsfunksjoner

Rød + svart = full effekt (figur 2)

Rød + hvit + svart = halv effekt (figur 3)

**Merk!** Halv effekt oppfyller ECE R149-sertifikatet for tekniske krav til systemer for kjøretøybelysning.

## 4 Oppbevaring

- Dersom produktet ikke skal brukes over en lengre periode, oppbevar produktet på et rent og tørt sted utilgjengelig for barn og kjæledyr.

## 5 Vedlikehold

- Hold kjøleribben ren og fri for å hindre blokkering av luftstrømmen.
- Bruk en fuktig klut til å rengjøre produktet om nødvendig.

## 6 Avhending

- Følg lokale forskrifter når du avhender produktet. Produktet må ikke brennes.

## 7 Tekniske data



Spesifikasjoner	Verdi
Nominell spenning	9–36 V
Effekt	108 W (18 x 6 W)
Fargetemperatur	5000 K
Fargetone	Kald hvit
Lysstyrke	7500 lm
Beskyttelsesklassifisering	IP68
Måleområde	596 m
Kabellengde	0,5 m
Dimensjoner (LxBxH)	534x59x33 mm

# 1 Indledning

## 1.1 Produktet

Produktet er en LED-bar til montering på køretøjer.

## 1.2 Symboler

	Læs betjeningsvejledningen omhyggeligt, og vær sikker på, du forstår den, før du tager produktet i brug. Gem betjeningsvejledningen til senere brug.
	Skal bortskaffes som elektronikaffald.

## 1.3 Produktoversigt

Figur 1

1. Ventilationsåbning
2. Bundbeslag
3. M8 bolt
4. Gummipakning
5. Sidebeslag

# 2 Sikkerhed

## 2.1 Sikkerhedsdefinitioner

**⚠ Advarsel!** Manglende overholdelse af disse anvisninger kan medføre død eller personskade.

**⚠ Forsigtig!** Manglende overholdelse af disse anvisninger kan medføre skader på produktet, andre materialer eller det omgivende område.

**Bemærk!** Information der er nødvendig i bestemte situationer.

## 2.2 Sikkerhedsmeddelelse for brug

**⚠ Advarsel!** Manglende overholdelse af disse anvisninger kan medføre død eller personskade.

- Læs og følg advarslerne før montering.
- Følg de lokale regler for brug og korrekt montering af ekstralys.
- Lad ikke børn eller personer, der ikke kender produktet, bruge det.
- Hold kablerne til produktet væk fra de bevægelige dele i køretøjets motorrum.

- Rør ikke ved produktet i mindst 30 minutter efter brug. Produktet bliver varmt under brug.
- Sørg for at holde kølelegemet rent, og dæk det ikke til, da der skal være tilstrækkelig luftgennemstrømning.
- Brug ikke produktet, hvis det er beskadiget.
- Foretag ikke ændringer på produktet.
- Brug kun produktet til den angivne funktion.

## 3 Montering

**⚠ Advarsel!** Sørg for at koble jordforbindelsen ("–") fra batteriet før montering af produktet for at forhindre utilsigtet kortslutning.

**⚠ Forsigtig!** Sørg for, at kabelgennemføringerne gennem brandvæggen er i sikker afstand fra køretøjets bevægelige dele.

**⚠ Forsigtig!** Pas på ikke at beskadige ventilationsåbningerne.

### 3.1 Sådan monterer du produktet

1. Bor 8,5 mm huller til boltene, hvor produktet skal monteres.
2. Før boltene gennem beslagene og hullerne, sæt mellemlægsskiverne på, og stram møtrikkerne til.
3. Træk produktets kabler langs kablerne til køretøjet.
4. Fastgør kablet med kabelbindere, isoleringstape eller tilsvarende.

### 3.2 Ledninger

Specifikation	Værdi
Hvid	Effektregulering
Rød	+ Fjernlys
Sort	- Jord

#### 3.2.1 Kabelfunktioner

Rød + sort = Fuld effekt (Figur 2)

Rød + hvid + sort = Halv effekt (Figur 3)

**Bemærk!** Halv effekt opfylder ECE R149-bestemmelserne for tekniske krav til vejbelysningsenheder i køretøjer.

## 4 Opbevaring

- Hvis produktet ikke skal bruges i længere tid, skal det opbevares et rent og tørt sted utilgængeligt for børn og kæledyr.

## 5 Vedligeholdelse

- Sørg for, at kølefladen er ren og fri for at forhindre obstruktion af luftgennemstrømningen.
- Brug eventuelt en fugtig klud til at rengøre produktet.

## 6 Bortskaffelse

- Følg de lokale regler for bortskaffelse af produktet. Brænd ikke produktet.

## 7 Tekniske data



Specifikation	Værdi
Nominal spænding	9-36 V
Effekt	108 W (18 x 6 W)
Farvetemperatur	5000 K
Farvetone	Kold hvid
Lysstrøm	7500 lm
Beskyttelsesklasse	IP68
Rækkevidde	596 m
Kabellængde	0,5 m
Mål (LxBxH)	534 x 59 x 33 mm

# 1 Einführung

## 1.1 Das Produkt

Bei dem Produkt handelt es sich um eine LED-Lightbar für den Einbau in Fahrzeuge.

## 1.2 Symbole

	Lesen Sie die Bedienungsanleitung sorgfältig durch und stellen Sie sicher, dass Sie die Anweisungen verstanden haben, bevor Sie das Produkt verwenden. Bewahren Sie die Anweisungen zum späteren Nachschlagen auf.
	Als Elektroschrott entsorgen.

## 1.3 Produktübersicht

Abbildung 1

1. Belüftungsöffnungen
2. Untere Halterung
3. M8 Schraube
4. Gummidichtung
5. Seitenhalterung

# 2 Sicherheit

## 2.1 Sicherheitshinweise

**⚠️ Warnung!** Wenn Sie diese Anweisungen nicht befolgen, besteht Lebens- und Verletzungsgefahr.

**⚠️ Vorsicht!** Wenn Sie diese Anweisungen nicht befolgen, besteht die Gefahr, dass das Produkt, andere Materialien oder der angrenzende Bereich beschädigt werden.

**Hinweis!** Informationen, die in einer bestimmten Situation notwendig sind.

## 2.2 Sicherheitshinweise für die Bedienung

**⚠️ Warnung!** Wenn Sie diese Anweisungen nicht befolgen, besteht Lebens- und Verletzungsgefahr.

- Vor Installation die Warnhinweise lesen und beachten.
- Befolgen Sie die örtlichen Vorschriften für die Verwendung und den korrekten Einbau von Zusatzlampen.

- Überlassen Sie die Benutzung des Produktes nicht Kindern oder Personen, die mit der Bedienung des Produktes nicht vertraut sind.
- Halten Sie die Drähte des Produkts von den beweglichen Teilen im Motorraum des Fahrzeugs fern.
- Berühren Sie das Gehäuse des Produkts nach dem Betrieb für mindestens 30 Minuten nicht. Das Produkt wird während des Gebrauchs heiß.
- Halten Sie den Kühlkörper sauber und decken Sie ihn nicht ab, um einen ausreichenden Luftstrom zu gewährleisten.
- Verwenden Sie das Produkt niemals, wenn es defekt ist.
- Nehmen Sie keine Änderungen an dem Produkt vor.
- Verwenden Sie das Produkt nur für die angegebene Funktion.

## 3 Installation

**⚠️ Warnung!** Trennen Sie den Erdungsanschluss ("-") von der Batterie, bevor Sie das Produkt installieren, um einen versehentlichen Kurzschluss zu vermeiden.

**⚠️ Achtung!** Vergewissern Sie sich, dass die Kabeldurchführungen durch die Feuerwand einen sicheren Abstand zu beweglichen Teilen des Fahrzeugs haben.

**⚠️ Achtung!** Achten Sie darauf, die Lüftungsöffnungen nicht zu beschädigen.

## 3.1 So installieren Sie das Produkt

- 1 Bohren Sie 8,5 mm große Löcher für die Schrauben an der Stelle, an der das Produkt installiert werden soll.
- 2 Stecken Sie die Schrauben durch die Halterungen und die Löcher, befestigen Sie die Unterlegscheiben und ziehen Sie die Muttern fest.
- 3 Ziehen Sie die Kabel des Produkts an den Drähten des Fahrzeugs entlang.
- 4 Befestigen Sie das Kabel mit Kabelbindern, Isolierband oder Ähnlichem.

## 3.2 Verdrahtung

Spezifikation	Wert
Weiß	Leistungsregelung
Rot	+ Fernlicht
Schwarz	- Masse

### 3.2.1 Drahtfunktionen

Rot + schwarz = volle Leistung (Abbildung 2)

Rot + Weiß + Schwarz = Halbe Leistung (Abbildung 3)

**Hinweis!** Die halbe Leistung entspricht dem ECE R149-Zertifikat für technische Anforderungen an Fahrzeugbeleuchtungssysteme.

## 4 Lagerung

- Wenn das Produkt über einen längeren Zeitraum nicht verwendet wird, bewahren Sie es an einem sauberen und trockenen Ort auf, an dem Kinder und Haustiere keinen Zugang dazu haben.

## 5 Reinigung und Wartung

- Halten Sie den Kühlkörper sauber und frei, damit der Luftstrom nicht blockiert wird.
- Verwenden Sie bei Bedarf ein feuchtes Tuch, um das Produkt zu reinigen.

## 6 Entsorgung

- Stellen Sie sicher, dass Sie die örtlichen Vorschriften befolgen, wenn Sie das Produkt entsorgen. Verbrennen Sie das Produkt nicht.

## 7 Technische Daten



Spezifikation	Wert
Nennspannung	9–36 V
Leistung	108 W (18 x 6 W)
Farbtemperatur	5000 K
Farbton	Kaltes Weiß
Lichtstrom	7500 lm
Schutzklasse	IP68
Bereich	596 m
Kabellänge	0,5 m
Abmessungen (L x B x H)	534 x 59 x 33 mm

# 1 Johdanto

## 1.1 Tuote

Tuote on ajoneuvoihin asennettava LED-valopalkki.

## 1.2 Symbolit

	Lue käyttöohjeet huolellisesti ja varmista ennen tuotteen käytön aloittamista, että olet ymmärtänyt ohjeet. Säilytä ohjeet myöhempiä käyttöä varten.
	Kierrätetään sähkö- ja elektroniikkalaiteromun mukana.

## 1.3 Tuotteen yleiskuvaus

Kuva 1

1. Tuuletusaukko
2. Alapidike
3. M8-ruuvi
4. Kumitiiviste
5. Sivupidike

# 2 Turvallisuus

## 2.1 Turvallisuusmääräykset

**!** **Varoitus!** Jos näitä ohjeita ei noudateta, seurauksena voi olla kuolema tai vammautuminen.

**!** **Huomio!** Jos näitä ohjeita ei noudateta, tuote, muut materiaalit tai ympäröivä alue voivat vahingoittua.

**Huom.** Tilannekohtaiset välttämättömät tiedot.

## 2.2 Käytön turvaohjeet

**!** **Varoitus!** Jos näitä ohjeita ei noudateta, seurauksena voi olla kuolema tai vammautuminen.

- Lue varoitukset ja ohjeet ennen asennusta ja noudata niitä.
- Noudata lisävalaisimien käyttöä ja oikeanlaista asennusta koskevia paikallisia määräyksiä.
- Älä anna lasten tai sellaisten henkilöiden, jotka eivät hallitse tuotteen käyttöä, käyttää sitä.
- Pidä tuotteen johdot kaukana ajoneuvon moottoritilan liikkuvista osista.

- Älä koske tuotteen koteloon vähintään 30 minuuttiin käytön jälkeen. Tuote kuumenee käytön aikana.
- Pidä jäähdytyslevy puhtaana äläkä peitä sitä riittävän ilmavirran varmistamiseksi.
- Älä käytä tuotetta, jos se on vahingoittunut.
- Älä tee tuotteeseen muutoksia.
- Käytä tuotetta pelkästään sen käyttötarkoituksen mukaisesti.

## 3 Asennus

**!** **Varoitus!** Irrota maadoitusliitäntä ("-") akusta ennen tuotteen asentamista oikosulun estämiseksi.

**!** **Huomio!** Varmista, että paloseinän läpi kulkevat kaapelin läpiviennit ovat turvallisen etäisyyden päässä ajoneuvon liikkuvista osista.

**!** **Huomio!** Varo vahingoittamasta tuuletusaukkoja.

### 3.1 Tuotteen asentaminen

1. Poraa ruuveja varten 8,5 mm:n reiät siihen kohtaan, johon tuote asennetaan.
2. Pujota pultit pidikkeiden ja reikien läpi, kiinnitä aluslevyt ja kiristä mutterit.
3. Vedä tuotteen kaapelit ajoneuvon johtoja pitkin.
4. Kiinnitä kaapeli nippusiteillä, eristysteipillä tai vastaavalla.

### 3.2 Kytkennät

Tekniset tiedot	Arvo
Valkoinen	Tehon säätö
Punainen	+ Kaukovalot
Musta	- Maa

#### 3.2.1 Johtojen toiminnot

Punainen + musta = täysi teho (kuva 2)

Punainen + valkoinen + musta = puolikas teho (kuva 3)

**Huom.** Puoliteho täyttää ajoneuvojen valaistusjärjestelmien teknisiä vaatimuksia koskevan ECE R149-sertifikaatin vaatimukset.

## 4 Säilytys

- Jos tuotetta ei käytetä pitkään aikaan, säilytä sitä puhtaassa ja kuivassa paikassa, lasten ja lemmikkieläinten ulottumattomissa.

## 5 Ylläpito

- Pidä jäähdytyslevy puhtaana ja vapaana, jotta ilmavirta ei tukkeudu.
- Puhdista tuote tarvittaessa kostealla liinalla.

## 6 Hävittäminen

- Varmista, että hävität tuotteen paikallisten määräysten mukaisesti. Älä polta tuotetta.

## 7 Tekniset tiedot



Tekniset tiedot	Arvo
Nimellisjännite	9–36 V
Teho	108 W (18 x 6 W)
Väriämpötila	5 000 K
Värisävy	Kylmä valkoinen
Valovirta	7 500 lm
Suojausluokka	IP68
Alue	596 m
Kaapelin pituus	0,5 m
Mitat (P x L x S)	534 x 59 x 33 mm

# 1 Introduction

## 1.1 Le produit

Le produit est une barre lumineuse à DEL à installer sur les véhicules.

## 1.2 Symboles

	Lisez attentivement le mode d'emploi et veillez à bien en comprendre les instructions avant d'utiliser le produit. Conservez ces instructions pour référence future.
	Recycler comme déchet électrique.

## 1.3 Présentation du produit

Figure 1

1. Ouverture de ventilation
2. Support inférieur
3. Vis M8
4. Joint en caoutchouc
5. Support latéral

# 2 Sécurité

## 2.1 Définitions relatives à la sécurité

**⚠ Avertissement !** Le non-respect de ces instructions induit un risque de mort ou de blessure.

**⚠ Attention !** Le non-respect des présentes instructions induit un risque d'endommagement du produit, de tout autre matériel ou de la zone adjacente.

**Remarque !** Informations nécessaires dans une situation donnée.

## 2.2 Consignes de sécurité pour le fonctionnement

**⚠ Attention !** Le non-respect de ces instructions peut entraîner un risque de mort ou de blessures.

- Veuillez lire et respecter les instructions d'avertissement avant toute installation.
- Respectez les réglementations locales pour l'utilisation et l'installation correcte des lampes auxiliaires.

- Ne laissez pas des enfants ou des personnes utiliser le produit sans en avoir une connaissance adéquate.
- Maintenez les fils du produit éloignés des pièces mobiles du compartiment moteur du véhicule.
- Ne touchez pas le boîtier du produit pendant au moins 30 minutes après l'utilisation. Le produit devient chaud pendant l'utilisation.
- Gardez le dissipateur thermique propre et ne le couvrez pas pour que l'air circule suffisamment.
- N'utilisez pas le produit s'il est endommagé.
- N'apportez aucune modification au produit.
- Utilisez le produit uniquement pour sa fonction spécifiée.

# 3 Installation

**⚠ Avertissement !** Débranchez la connexion de mise à la terre ("–") de la batterie avant l'installation du produit pour éviter tout court-circuit accidentel.

**⚠ Attention !** Vérifiez que les passe-câbles qui traversent la cloison pare-feu se trouvent à une distance sûre des parties mobiles du véhicule.

**⚠ Attention !** Faites attention à ne pas endommager les ouvertures de ventilation.

## 3.1 Pour installer le produit

- 1 Percez des trous de 8,5 mm pour les vis à l'endroit où le produit sera installé.
- 2 Passez les boulons dans les supports et les trous, fixez les rondelles et serrez les écrous.
- 3 Tirez les câbles du produit le long des fils du véhicule.
- 4 Fixez le câble avec des colliers de serrage, du ruban isolant ou équivalent.

## 3.2 Câblage

Spécifications	Valeur
Blanc	Régulation de la puissance
Rouge	+ Poutre de conduite
Noir	- Terre

**3.2.1 Fonctions des fils**

Rouge + noir = pleine puissance (Figure 2)

Rouge + blanc + noir = demi-puissance (Figure 3)

**Remarque !** La demi-puissance répond au certificat ECE R149 des exigences techniques pour les systèmes d'éclairage des véhicules.

**4 Stockage**

- Si le produit n'est pas utilisé pendant une période prolongée, rangez-le dans un endroit propre et sec, hors de portée des enfants et des animaux domestiques.

**5 Maintenance**

- Veillez à ce que le dissipateur thermique soit propre et libre pour éviter de bloquer le flux d'air.
- Utilisez un chiffon humide pour nettoyer le produit si nécessaire.

**6 Mise au rebut**

- Veillez à respecter la réglementation locale quand vous mettez le produit au rebut. Ne brûlez pas le produit.

**7 Données techniques**



Spécifications	Valeur
Tension nominale	9–36 V
Puissance	108 W (18 x 6 W)
Température de couleur	5000 K
Tonalité	Blanc froid
Flux lumineux	7500 lm
Indice de protection	IP68
Portée	596 m
Longueur de cordon	0,5 m
Dimensions (L x l x H)	534 x 59 x 33 mm

# 1 Inleiding

## 1.1 Het product

Het product is een ledlichtbalk voor installatie op voertuigen.

## 1.2 Symbolen

	Lees de gebruiksaanwijzing zorgvuldig door en zorg ervoor dat u de instructies begrijpt voordat u het product gebruikt. Bewaar de instructies voor toekomstig gebruik.
	Recyclen als elektrisch afval.

## 1.3 Productoverzicht

Afbeelding 1

1. Ventilatieopening
2. Trapas
3. M8 schroef
4. Rubberen pakking
5. Zijbeugel

# 2 Veiligheid

## 2.1 Definities van veiligheid

**⚠ Waarschuwing!** Als u zich niet aan deze voorschriften houdt, kan dat leiden tot (dodelijk) letsel.

**⚠ Voorzichtig!** Als u zich niet aan deze voorschriften houdt, kan dat leiden tot schade aan het product, overige materialen of de nabije omgeving.

**Let op!** Informatie die in bepaalde situaties noodzakelijk is.

## 2.2 Veiligheidsvoorschriften voor gebruik

**⚠ Waarschuwing.** Als u zich niet aan deze voorschriften houdt, kan dat leiden tot (dodelijk) letsel.

- Lees en volg vóór installatie de waarschuwingsinstructies.
- Volg de plaatselijke voorschriften voor het gebruik en de correcte installatie van extra lampen.

- Laat het product niet gebruiken door kinderen of personen die het product niet kennen.
- Houd de draden van het product uit de buurt van bewegende delen in de motorruimte van het voertuig.
- Raak de behuizing van het product gedurende minstens 30 minuten na gebruik niet aan. Het product wordt tijdens gebruik heet.
- Houd het koellichaam schoon en dek het niet af. Zo behoudt u voldoende luchtstroom.
- Gebruik het product niet als het beschadigd is.
- Breng geen wijzigingen aan in het product.
- Gebruik het product alleen voor de beoogde functie.

## 3 Installatie

**⚠ Waarschuwing!** Ontkoppel de aarding ('-') van de accu voordat u het product installeert om onbedoelde kortsluiting te voorkomen.

**⚠ Voorzichtig!** Zorg ervoor dat de kabeldoorvoeringen door de brandmuur op een veilige afstand van bewegende delen van het voertuig zitten.

**⚠ Voorzichtig!** Pas op dat u de ventilatieopeningen niet beschadigt.

## 3.1 Het product installeren

1. Boor gaten van 8,5 mm voor de schroeven op de plek waar het product wordt geïnstalleerd.
2. Steek de bouten door de beugels en de gaten, bevestig de ringen en draai de moeren vast.
3. Trek de kabels van het product langs de draden van het voertuig.
4. Maak de kabel vast met kabelbinders, isolatietape of iets dergelijks.

## 3.2 Bedrading

Specificatie	Waarde
Wit	Vermogensregeling
Rood	+ Rijbalk
Zwart	Aarde

### 3.2.1 Draadfuncties

Rood + zwart = vol vermogen (afbeelding 2)

Rood + wit + zwart = half vermogen (afbeelding 3)

**Let op!** Half vermogen voldoet aan het certificaat ECE R149 van technische vereisten voor voertuigverlichtingssystemen.

## 4 Opbergen

- Als het product gedurende lange tijd niet wordt gebruikt, bewaar het dan in een schoon en droog gebied waar kinderen en huisdieren geen toegang hebben.

## 5 Onderhoud

- Houd het koellichaam schoon en vrij om te voorkomen dat de luchtstroom geblokkeerd wordt.
- Gebruik indien nodig een vochtige doek om het product schoon te maken.

## 6 Afvoeren

- Volg de lokale voorschriften wanneer u het product afvoert. Verbrand het product niet.

## 7 Technische gegevens



Specificatie	Waarde
Nominale spanning	9–36 V
Vermogen	108 W (18 x 6 W)
Kleurtemperatuur	5000 K
Kleurtoon	Koud wit
Lichtstroom	7500 lm
Beschermingsklasse	IP68
Bereik	596 m
Snoerlengte	0,5 m
Afmetingen (LxBxH)	534 x 59 x 33 mm

# 1 Wprowadzenie

## 1.1 Produkt

Produkt to tablica oświetleniowa LED przeznaczona do montażu w pojazdach.

## 1.2 Symbole

	Przed użyciem produktu należy dokładnie i ze zrozumieniem przeczytać tę instrukcję obsługi. Zachowaj instrukcję na przyszłość.
	Utylizować jak odpady elektryczne.

## 1.3 Przegląd produktu

Rysunek 1

1. Otwór wentylacyjny
2. Wspornik dolny
3. Śruba M8
4. Gumowa uszczelka
5. Wspornik boczny

# 2 Bezpieczeństwo

## 2.1 Definicje dotyczące bezpieczeństwa

**! Ostrzeżenie!** W razie niestosowania się do niniejszej instrukcji zachodzi ryzyko śmierci lub obrażeń ciała.

**! Przewaga!** W razie niestosowania się do niniejszej instrukcji zachodzi ryzyko uszkodzenia produktu lub innych materiałów w pobliżu.

**Uwaga!** Informacje istotne w danej sytuacji.

## 2.2 Instrukcja bezpiecznej obsługi

**! Ostrzeżenie!** W razie niestosowania się do niniejszej instrukcji zachodzi ryzyko śmierci lub obrażeń ciała.

- Przed instalacją produktu zapoznaj się z ostrzeżeniami w niniejszej instrukcji, a następnie stosuj się do nich podczas instalacji.
- Przestrzegaj lokalnych przepisów dotyczących użytkowania i prawidłowej instalacji dodatkowych lamp.

- Nie pozwalaj na korzystanie z produktu dzieciom lub osobom, które nie wiedzą, jak go obsługiwać.
- Przewody produktu muszą znajdować się z dala od ruchomych części w komorze silnika pojazdu.
- Nie dotykaj obudowy produktu przez co najmniej 30 minut po zakończeniu jego działania. Produkt nagrzewa się podczas użytkowania.
- Utrzymuj rozpraszacz ciepła w czystości i nie przykrywaj go, aby zapewnić wystarczający przepływ powietrza.
- Nie używaj produktu, jeśli jest uszkodzony.
- Nie wolno wprowadzać zmian w produkcie.
- Produktu można używać wyłącznie zgodnie z jego przeznaczeniem.

## 3 Instalacja

**! Ostrzeżenie!** Odłącz przewód masy („-“) od akumulatora przed instalacją produktu, aby zapobiec przypadkowemu zwarciu.

**! Przewaga!** Upewnij się, że przepusty kablowe przechodzące przez ściankę przeciwpożarową znajdują się w bezpiecznej odległości od ruchomych części pojazdu.

**! Przewaga!** Uważaj, aby nie uszkodzić otworów wentylacyjnych.

## 3.1 Montaż produktu

1. Wywierć otwory o średnicy 8,5 mm na śruby w miejscu, w którym produkt zostanie zainstalowany.
2. Przetnij śruby przez wsporniki i otwory, załóż podkładki i dokręć nakrętki.
3. Przeciągnij przewody produktu wzdłuż przewodów pojazdu.
4. Przymocuj przewody opaskami kablowymi, taśmą izolacyjną lub podobnym materiałem.

## 3.2 Okablowanie

Specyfikacja	Wartość
Biały	Regulacja mocy
Czerwony	+ Światła drogowe
Czarny	- Masa

### 3.2.1 Funkcje przewodów

Czerwony + czarny = pełna moc (Rysunek 2)

Czerwony + biały + czarny = połowa mocy (Rysunek 3)

**Uwaga!** Połowa mocy spełnia wymagania certyfikatu ECE R149 dotyczącego wymagań technicznych dla systemów oświetlenia pojazdów.

## 4 Przechowywanie

- Produkt, który nie będzie używany przez długi czas, należy przechowywać w czystym i suchym miejscu niedostępnym dla dzieci i zwierząt.

## 5 Konserwacja

- Utrzymuj rozpraszacz ciepła w czystości, aby zapobiec blokowaniu przepływu powietrza.
- W razie potrzeby wyczyść produkt wilgotną szmatką.

## 6 Utylizacja

- Pamiętaj, aby postępować zgodnie z lokalnymi przepisami dotyczącymi utylizacji. Nie spalaj produktu.

## 7 Dane techniczne

Specyfikacja	Wartość
Napięcie znamionowe	9–36 V
Moc	108 W (18 x 6 W)
Barwa światła	5000 K
Odcień koloru światła	Zimny biały
Strumień świetlny	7500 lm
Stopień ochrony	IP68
Zakres	596 m
Długość przewodu	0,5 m
Wymiary (dł. x szer. x wys.)	534 x 59 x 33 mm





[www.jula.com](http://www.jula.com)