

KAYOBA



030799



STUNT SCOOTER

OPERATING INSTRUCTIONS - Original instructions

**SV TRICKSPARKCYKEL
BRUKSANVISNING**

Översättning av originalinstruktioner

**NO TRIKSESPARKESYKKEL
BETJENINGSANVISNINGER**

Oversettelse av originalinstruksjonene

**DA TRICK LØBEHJUL
BETJENINGSVEJLEDNING**

Oversættelse af den originale vejledning

**PL HULAJNOGA WYCZYNOWA
INSTRUKCJA OBSŁUGI**

Przekład instrukcji oryginalnej

**DE STUNT-ROLLER
BEDIENUNGSANLEITUNG**

Übersetzung der Originalanleitung

**FI TEMPPUPYÖRÄ
KÄYTTÖOHJE**

Alkuperäisten ohjeiden käännös

**FR VÉLO TRICKSPARK
INSTRUCTIONS D'UTILISATION**

Traduction des instructions d'origine

**NL STEP
BEDIENINGSINSTRUCTIES**

Vertaling van de originele instructies

Jula AB förbehåller sig rätten att göra ändringar på produkten. Jula AB innehar upphovsrätten till denna dokumentation. Det är inte tillåtet att modifiera eller ändra denna dokumentation på något sätt och bruksanvisningen ska skrivas ut och användas som den är i förhållande till produkten. Se Julas webbplats för den senaste versionen av bruksanvisningen.

Jula AB forbeholder seg retten til å endre produktet. Jula AB innehar opphavsretten til denne dokumentasjonen. Det er ikke tillatt å modifisere eller endre denne dokumentasjonen på noen som helst måte, og håndboken skal trykkes og brukes som den er i forhold til produktet. For siste versjon av betjeningsanvisningene, se Julas nettsider.

Jula AB forbeholder sig retten til at ændre produktet. Jula AB har ophavsretten til denne dokumentation. Det er ikke tilladt at modificere eller ændre denne dokumentation på nogen måde, og manualen skal printes og bruges som den er i forhold til produktet. For den seneste version af betjeningsvejledningen, se Julas hjemmeside.

Jula AB zastrzega sobie prawo do wprowadzania zmian w produkcie. Jula AB zastrzega sobie prawa autorskie do niniejszej dokumentacji. Dokumentacji nie wolno w żaden sposób modyfikować ani zmieniać, a instrukcję należy drukować i używać ją w odniesieniu do produktu w stanie niezmiennym. Najnowszą wersję instrukcji obsługi można znaleźć na stronie internetowej Jula.

Jula AB reserves the right to make changes to the product. Jula AB claims copyright on this documentation. It is not allowed to modify or alter this documentation in any way and the manual shall be printed and used as it is in relation to the product. For the latest version of operating instructions, refer to the Jula website.

Jula AB behält sich das Recht vor, Änderungen am Produkt vorzunehmen. Jula AB beansprucht die Urheberrechte an dieser Dokumentation. Es ist nicht zulässig, diese Dokumentation in irgendeiner Weise zu verändern oder umzugestalten. Die Anleitung muss gedruckt und so verwendet werden, wie sie in Bezug zum Produkt steht. Die aktuellste Version der Bedienungsanleitung finden Sie auf der Website von Jula.

Jula AB pidättää oikeuden tehdä tuotteeseen muutoksia. Jula AB:llä on tämän dokumentaation tekijänoikeus. Tätä dokumentaatiota ei saa muuttaa millään tavalla ja käyttöopas on tulostettava ja sitä on käytettävä sellaisena kuin se on tämän tuotteen kanssa. Käyttöohjeiden uusin versio löytyy Julan verkkosivustolta.

Jula AB se réserve le droit d'apporter des modifications au produit. Jula AB revendique les droits d'auteur sur cette documentation. Il est interdit de modifier ou d'altérer cette documentation de quelque manière que ce soit et le manuel doit être imprimé et utilisé tel quel en relation avec le produit. Pour obtenir la dernière version des instructions d'utilisation, consultez le site Web de Jula.

Jula AB behoudt zich het recht voor om wijzigingen aan het product aan te brengen. Jula AB claimt het copyright op deze documentatie. Het is niet toegestaan om deze documentatie op welke manier dan ook te wijzigen of te veranderen. De handleiding moet worden afgedrukt en gebruikt zoals deze in relatie tot het product staat. Raadpleeg de Jula-website voor de laatste versie van de bedieningsinstructies.

WWW.JULA.COM

© JULA AB 2025-02-07

**JULA AB
BOX 363, 532 24 SKARA, SWEDEN**

1

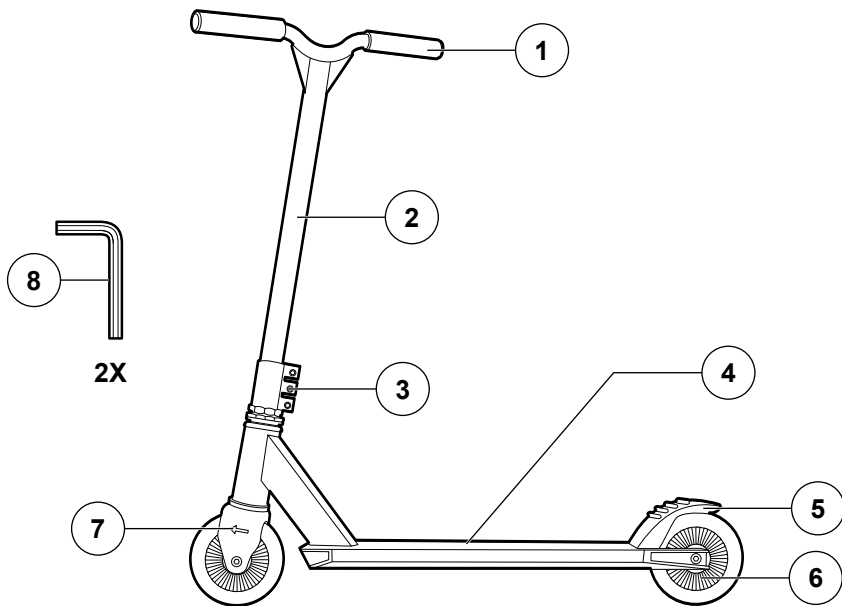

2

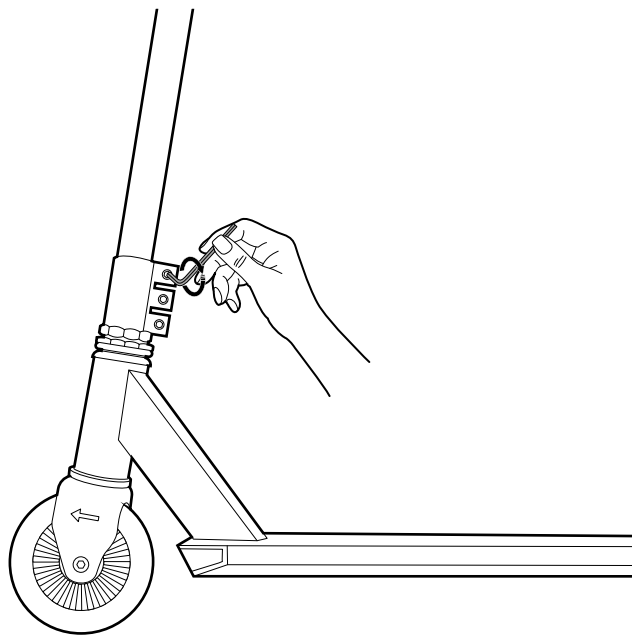

1 Introduction

1.1 The product

The product is a stunt kick bike.

1.2 Dedicated use

The product is to be used on flat surfaces, for example parks and sidewalks. Do not use the product for other tasks.

1.3 Symbols



Read the operating instructions carefully and make sure that you understand the instructions before you use the product. Save the instructions for future reference.



Discarded product must be recycled according to current regulations.

1.4 Product overview

Figure 1

1. Handlebar
2. Steering bar
3. Clamp
4. Deck with griptape
5. Brake
6. Wheel
7. Fork
8. Hex key

2 Safety

2.1 Safety definitions

Warning! If you do not obey these instructions, there is a risk of death or injury.

Caution! If you do not obey these instructions, there is a risk of damage to the product, other materials or the adjacent area.

Note! Information that is necessary in a given situation.

2.2 Safety instructions for operation

Warning! If you do not obey these instructions, there is a risk of death or injury.

- Read and obey the warning instructions before operation.
- Follow the local traffic regulations. Make sure that you know the limitation of use in accordance to the regulations of the road safety.
- Always wear a helmet and protective equipments, for example hand, wrist, knees and elbow protection.
- Do not use the product in the dark.
- If the ground is wet, the power of the brake is decreased. Decrease the speed and apply the brake earlier.
- Do not use the product if you are tired, ill, or intoxicated. This will decrease your vision, alertness, coordination and judgement.
- Do not let children or persons who do not know the product to use it.
- Do not use the product if it is damaged.
- Do not make changes to the product.
- Use the product only for its specified function.
- Use the product on flat, clean, dry surface away from the main road, for example in parks or sidewalks.
- Always wear shoes when you use the product.
- Some parts of the product can get hot after the break has been applied. Do not touch the breaking mechanism.

3 Operation

3.1 To do before you operate the product

- Make sure that nuts and bolts are tightened and all parts are operating satisfactorily.
- Make sure there are no loose or broken parts that can cause sudden stops or tipping.
- Keep both hands on the handlebars during use to prevent sudden movements.
- Do not use the product on uneven ground, where there are potholes, or obstacles that can cause the front wheel to stop suddenly. Ride on smooth, safe surfaces.
- Do not use the product near narrow gaps where the wheels or your foot can get trapped.

- Keep 1 foot on the deck and the other foot ready to push or brake.
- Do not put your foot too close to the front wheel, this can cause entrapment.
- Do not ride too fast, specially on slopes.
- Use the rear brake carefully to slow down and stop gradually, a sudden stop can cause the bike to tilt forward.
- Examine the surrounding, be careful where there are pedestrians, curbs, and moving vehicles.
- Do not use the product on narrow spaces where your foot, leg, or clothing can get caught.
- Do not use loose clothing or long shoelaces that can get caught in the wheels or brake system.
- Slow down completely before stepping off the product.
- Always step off backward to prevent tripping over the deck or getting caught in the frame.

3.2 To operate the product

Warning! Always use protective equipments.

Warning! Use the product on flat surface where there is no traffic.

- 1 Stand on the product.
- 2 Put 1 foot on the deck and the other foot on the ground.
- 3 Hold the handlebar tightly.
- 4 Use your foot on the ground to push yourself forward. Start with small pushes to get used to the movement.
- 5 Keep your balance and when you get some speed, put both feet on the deck or keep one foot lightly touching the ground. Stay balanced and look ahead.
- 6 Turn the handlebar in the direction you want to go. Lean slightly to help with turns.

3.3 To use the break

- 1 To stop the product, push down the rear break with your foot.
- 2 You can slow down by carefully putting your foot to the ground to slowly decrease the speed until the wheels stops.

4 Storage

- If the product is not going to be used for a long period of time, keep the product in a clean and dry area, protected from direct sunlight and wet conditions.

5 Maintenance

- Do maintenance regularly.
- 1 Do a check of the bearings and replace the wheel if necessary.
 - 2 Regularly check all bolts and nuts, specially the clamp because they can loosen after some time. (Figure 2)
 - 3 Use a dry cloth or brush to wipe off dust, mud, and debris from the frame and wheels.
 - 4 Wash the product, use soap with warm water.
 - 5 Let the product air-dry completely before you put the product in a storage to prevent rust.
 - 6 Lubricate moving parts.

6 Discard

- Make sure that you follow local regulations when you discard the product. Do not burn the product.

7 Technical data

Specification	Value
Maximum load	100 kg
Length	66 cm
Width	41 cm
Height	82 cm
Wheel diameter	100 mm
Weight	3.3 kg

1 Inledning

1.1 Produkten

Produkten är en trick-kickbike/sparkcykel för stunts.

1.2 Avsedd användning

Produkten ska användas på plana underlag, t.ex. parker och trottoarer. Använd inte produkten för andra ändamål.

1.3 Symboler



Läs bruksanvisningen noggrant och se till att du förstår instruktionerna innan du börjar använda produkten. Spara bruksanvisningen för framtida bruk.



Kasserad produkt måste återvinnas i enlighet med gällande förordningar.

1.4 Produktöversikt

(Bild 1)

1. Styre
2. Styrstång
3. Klämma
4. Däck med grepptejp
5. Broms
6. Hjul
7. Framgaffel
8. Insexnyckel

2 Säkerhet

2.1 Säkerhetsdefinitioner



Varning! Om du inte följer dessa instruktioner finns det risk för personskada eller dödsfall.



Försiktighet! Om du inte följer dessa instruktioner finns det risk för att du skadar produkten, andra material eller det närliggande området.

Obs! Information som är nödvändig i en specifik situation.

2.2 Säkerhetsinstruktioner för användning



Varning! Om du inte följer dessa instruktioner finns det risk för personskada eller dödsfall.

- Läs och följ varningsanvisningarna innan användning.
- Följ alltid lokala trafikbestämmelser. Se till att du känner till begränsningen av användningen i enlighet med bestämmelserna för trafiksäkerhet.
- Använd alltid hjälm och skyddsutrustning, t.ex. hand-, handleds-, knä- och armbågsskydd.
- Använd inte produkten i mörker.
- Om underlaget är vått minskar bromseffekten. Sänk hastigheten och bromsa tidigare.
- Använd inte produkten om du är trött, sjuk eller berusad. Dessa har en negativ påverkan på din syn, uppmärksamhet, koordination och omdöme.
- Låt inte barn eller personer som inte vet hur man använder produkten använda den.
- Använd inte produkten om den är skadad.
- Gör inga ändringar på produkten.
- Använd endast produkten för dess avsedda ändamål.
- Använd produkten på ett plant, rent och torrt underlag, borta från större vägar, t.ex. i parker eller på trottoarer.
- Använd alltid skor när du använder produkten.
- Vissa delar av produkten kan bli heta efter att bromsen har använts. Rör inte bromsmekanismen.

3 Användning

3.1 Att göra innan du använder produkten

- Se till att muttrar och bultar är åtdragna och att alla delar fungerar som de ska.
- Se till att det inte finns några lösa eller trasiga delar som kan orsaka plötsliga stopp eller att du välter.
- Håll båda händerna på styret under användning för att förhindra plötsliga rörelser.
- Använd inte produkten på ojämnt underlag där det finns gropar eller hinder som kan orsaka att framhjulet plötsligt stannar. Kör på släta, säkra underlag.
- Använd inte produkten nära smala glipor där hjulen eller foten kan fastna.
- Håll en fot på däckets och den andra foten redo att skjuta på eller bromsa.

- Placera inte foten för nära framhjulet. Det kan göra att benet råkar fastna i hjulet.
- Kör inte för fort, speciellt i backar.
- Använd bakbromsen försiktigt för att sakta ner och stoppa gradvis. Ett plötsligt stopp kan få sparkcykeln att välta framåt.
- Undersök omgivningen, var försiktig där det finns fotgängare, trottoarkanter och fordon som rör sig.
- Använd inte produkten i trånga utrymmen där din fot, dina ben eller kläder kan fastna.
- Använd inte lösa kläder eller långa skosnören som kan fastna i hjulen eller bromssystemet.
- Stanna helt innan du kliver av produkten.
- Gå alltid av däckets bakåt för att förhindra att du snubblar över däckets eller fastnar i ramen.

3.2 Att använda produkten

! **Varning!** Använd alltid skyddsutrustning.

! **Varning!** Använd produkten på ett plant underlag där det inte finns någon trafik.

- 1 Stå på produkten.
- 2 Sätt en fot på däckets och den andra foten på marken.
- 3 Håll i styret ordentligt.
- 4 Använd foten på marken för att skjuta dig framåt. Börja med små påskjut för att vänja dig vid rörelsen.
- 5 Håll balansen och när du får lite fart, placera båda fötterna på däckets eller låt en fot lätt nudda vid marken. Håll balansen och titta framåt.
- 6 Vrid styret försiktigt i den riktning du vill åka. Luta dig något inåt svängen för att hjälpa till i svängar.

3.3 Att använda bromsen

- 1 För att stoppa produkten, tryck ner den bakre bromsen med foten.
- 2 Du kan sakta ner genom att försiktigt sätta ner ena foten mot marken, för att långsamt minska hastigheten tills hjulen stannar.

4 Förvaring

- Om produkten inte ska användas under en längre tid, förvara produkten på en ren och torr plats, skyddad från direkt solljus och fukt.

5 Underhåll

- Utför underhåll regelbundet.

- 1 Kontrollera lagren och byt ut hjulet vid behov.
- 2 Kontrollera regelbundet alla bultar och muttrar, speciellt klämman, eftersom dessa kan lossna efter en tid. (Bild 2)
- 3 Använd en torr trasa eller borste för att ta bort damm, lera och skräp från ramen och hjulen.
- 4 Tvätta produkten med tvål och varmt vatten.
- 5 Låt produkten lufttorka helt innan du lägger undan produkten i förvaring för att förhindra rost.
- 6 Smörj rörliga delar.

6 Kassering

- Se till att du följer lokala bestämmelser när du kasserar produkten. Bränn inte produkten.

7 Tekniska data

Specifikation	Värde
Max. belastning	100 kg
Längd	66 cm
Bredd	41 cm
Höjd	82 cm
Hjuldiameter	100 mm
Vikt	3,3 kg

1 Introduksjon



1.1 Produktet

Produktet er en triksesparkeykkel.

1.2 Tiltentk bruk

Produktet skal brukes på flate underlag, for eksempel i parker og på fortau. Ikke bruk produktet til andre oppgaver.

1.3 Symboler

	Les bruksanvisningen nøye og forsikre deg om at du har forstått den før du tar produktet i bruk. Ta vare på bruksanvisningen til senere bruk.
	Utrangert produkt må gjenvinnnes i henhold til gjeldende lover og regler.

1.4 Produktoversikt

Figur 1

1. Styre
2. Styrestang
3. Klemme
4. Ståplate med sklisikker tape
5. Brems
6. Hjul
7. Gaffel
8. Sekskantnøkkel

2 Sikkerhet

2.1 Sikkerhetsdefinisjoner

⚠ Advarsel! Hvis du ikke følger disse instruksjonene, er det fare for død eller personskade.

⚠ Forsiktig! Hvis du ikke følger disse instruksjonene, er det fare for skade på produktet, annet materiell eller på omgivelsene.

Merk! Informasjon som er nødvendig i en gitt situasjon.

2.2 Sikkerhetsinstruksjoner for drift

⚠ Advarsel! Hvis du ikke følger disse instruksjonene er det fare for død eller skade.

- Les og følg advarselsinstruksjonene for bruk.
- Følg alltid de lokale trafikkreglene. Sørg for at du kjenner til begrensningene for bruk i henhold til trafiksikkerhetsbestemmelsene.
- Bruk alltid hjelm og verneutstyr, for eksempel hånd-, håndledds-, kne- og albuebeskyttelse.
- Ikke bruk produktet i mørket.
- Hvis det er vått, reduseres bremskraften. Senk hastigheten og brems tidligere.
- Ikke bruk produktet hvis du er trett, syk eller beruset. Dette vil redusere synet, årvåkenheten, koordinasjonen og dømmekraften.
- Ikke la barn eller personer som ikke vet hvordan de skal betjene produktet, bruke det.
- Ikke bruk produktet hvis det er skadet.
- Ikke gjør endringer på produktet.
- Bruk produktet kun til det som det er beregnet til.
- Bruk produktet på et flatt, rent og tørt underlag, på avstand fra større veier, for eksempel i parker eller på fortau.
- Bruk alltid sko når du bruker produktet.
- Noen deler av produktet kan bli varme etter bremsing. Ikke rør bremsemekanismen.

3 Bruk

3.1 Før du bruker produktet

- Kontroller at muttere og bolter er strammet og at alle deler fungerer tilfredsstillende.
- Sørg for at det ikke finnes løse eller ødelagte deler som kan forårsake bråstopp eller velting.
- Hold begge hendene på styret under bruk for å unngå plutselige bevegelser.
- Ikke bruk produktet på ujevnt underlag, der det er groper og hull eller på steder med hindringer som kan føre til at forhjulet stopper brått. Kjør på jevnt og trygt underlag.
- Ikke bruk produktet i nærheten av trange åpninger der hjulene eller foten din kan komme i klem.
- Hold én fot på ståplaten og den andre foten klar til å skyve eller bremse.

- Ikke sett foten for nær forhjulet, da dette kan føre til at foten kommer i klem.
- Ikke kjør for fort, spesielt ikke i bakker.
- Bruk bakbremsen forsiktig for å bremse ned og stoppe gradvis, en bråstopp kan føre til at sykkelen tipper forover.
- Undersøk omgivelsene, vær forsiktig der det er fotgjengere, fortauskanter og kjøretøy i bevegelse.
- Ikke bruk produktet på trange steder der foten, beinet eller klærne kan sette seg fast.
- Ikke bruk løse klær eller lange skolisser som kan sette seg fast i hjulene eller bremsesystemet.
- Senk farten og stopp helt før du går av produktet.
- Gå alltid av sparkesykkelen baklengs for å unngå å snuble over ståplaten eller sette deg fast i rammen.

3.2 Bruk av produktet



Advarsel! Bruk alltid verneutstyr.



Advarsel! Bruk produktet på et flatt underlag der det ikke er trafikk.

- 1 Stå på produktet.
- 2 Sett én fot på ståplaten og den andre foten på bakken.
- 3 Hold styret godt fast.
- 4 Bruk foten i bakken til å skyve deg fremover. Begynn med små spark for å venne deg til bevegelsen.
- 5 Hold balansen, og når du får litt fart, setter du begge føttene på ståplaten eller holder den ene foten lett i bakken. Hold balansen og se fremover.
- 6 Vri styret i den retningen du ønsker å kjøre. Len deg litt inn for å hjelpe til i svingene.

3.3 Slik bruker du bremsen

- 1 For å stoppe produktet trykker du ned den bakre bremsen med foten.
- 2 Du kan sakne farten ved å sette foten forsiktig i bakken og sakte redusere hastigheten til hjulene stopper.

4 Oppbevaring

- Hvis produktet ikke skal brukes over lengre tid, oppbevarer du produktet på et rent og tørt sted, beskyttet mot direkte sollys og fukt.

5 Vedlikehold

- Utfør regelmessig vedlikehold.

- 1 Kontroller lagrene, og skift ut hjulet hvis det er nødvendig.
- 2 Kontroller regelmessig alle bolter og muttere, spesielt klemmen, fordi disse kan løse etter litt tid. (Figur 2)
- 3 Bruk en tørr klut eller børste til å tørke av støv, gjørme og smuss fra rammen og hjulene.
- 4 Vask produktet, bruk såpe med varmt vann.
- 5 La produktet lufttørke helt før du legger det til oppbevaring for å forhindre rust.
- 6 Smør bevegelige deler.

6 Avhending

- Følg lokale forskrifter når du avhender produktet. Produktet må ikke brennes.

7 Tekniske data

Spesifikasjoner	Verdi
Maksimal belastning	100 kg
Lengde	66 cm
Bredde	41 cm
Høyde	82 cm
Hjuldiameter	100 mm
Vekt	3,3 kg

1 Indledning



1.1 Produktet

Produktet er et trick løbehjul.

1.2 Anvendelse

Produktet skal bruges på fladt underlag, f.eks. i parker og på fortove. Brug ikke produktet til andre formål.

1.3 Symboler

	Læs betjeningsvejledningen omhyggeligt, og vær sikker på, du forstår den, før du tager produktet i brug. Gem betjeningsvejledningen til senere brug.
	Produktet skal bortskaffes i henhold til gældende regler.

1.4 Produktoversigt

Figur 1

1. Styr
2. Styrestang
3. Klampe
4. Plade/deck med griptape
5. Bremse
6. Hjul
7. Forgaffel
8. Unbrakonøgle

2 Sikkerhed

2.1 Sikkerhedsdefinitioner

⚠ Advarsel! Manglende overholdelse af disse anvisninger kan medføre død eller personskade.

⚠ Forsigtig! Manglende overholdelse af disse anvisninger kan medføre skader på produktet, andre materialer eller det omgivende område.

Bemærk! Information der er nødvendig i bestemte situationer.

2.2 Sikkerhedsanvisninger for brug

⚠ Advarsel! Manglende overholdelse af disse anvisninger kan medføre død eller personskade.

- Læs og følg advarserne før brug.
- Følg de lokale færdselsregler. Sørg for, at du har kendskab til anvendelsesbegrænsningerne i henhold til reglerne for færdselssikkerhed.
- Brug altid hjelm og beskyttelsesudstyr, f.eks. hånd-, håndleds-, knæ- og albuebeskyttere.
- Brug ikke produktet i mørke.
- Hvis underlaget er vådt, mindskes bremsens effekt. Sænk farten, og sørg for at bremse tidligere.
- Brug ikke produktet, hvis du er træt, syg eller påvirket. Det vil påvirke dit syn, din opmærksomhed, din koordination og din dømmekraft.
- Lad ikke børn eller personer, der ikke kender produktet, bruge det.
- Brug ikke produktet, hvis det er beskadiget.
- Foretag ikke ændringer på produktet.
- Brug kun produktet til den angivne funktion.
- Brug produktet på fladt, ryddet og tørt underlag væk fra større veje, f.eks. i parker eller på fortove.
- Bær altid fodtøj, når du bruger produktet.
- Nogle af produktets dele kan blive varme efter aktivering af bremsen. Rør ikke ved bremsemekanismen.

3 Brug

3.1 Før du anvender produktet

- Kontroller, at møtrikker og bolte er spændt, og at alle dele fungerer korrekt.
- Kontroller, at der ikke er løse eller ødelagte dele, som kan forårsage brat opbremsning eller fald.
- Hold begge hænder på styret under brug for at forhindre utilsigtede bevægelser.
- Brug ikke produktet på ujævnt underlag, hvor der er huller eller forhindringer, som kan forårsage, at forhjulet bremser brat. Køb på jævnt og sikkert underlag.
- Brug ikke produktet i nærheden af smalle sprækker, hvor hjulene eller din fod kan komme i klemme.
- Sørg for at have den ene fod på pladen (decket), og brug den anden fod til at sparke dig frem eller bremse.

- Placer ikke foden for tæt på forhjulet, da den kan komme i klemme.
- Kør ikke for hurtigt, navnlig ikke hvis underlaget hælder.
- Brug bagbremsen til forsigtigt at sagtnе farten og til langsom opbremsning, da en brat opbremsning kan få løbehjulet til at tippe forover.
- Kig dig godt for, og udvis forsigtighed, hvis der er fodgængere, kantstene og kørende køretøjer i nærheden.
- Brug ikke produktet på smalle steder, hvor din fod eller dit ben kan komme i klemme, eller dit tøj kan hænge fast.
- Brug ikke løstsiddende tøj eller ubundne snørebånd, der kan sætte sig fast i hjulene eller bremsesystemet.

- Sæt farten helt ned, før du stiger af produktet.

- Stig altid baglæns af for at undgå at snuble over pladen (decket) eller komme i klemme i stellet.

3.2 Sådan betjener du produktet

⚠ Advarsel! Brug altid beskyttelsesudstyr.

⚠ Advarsel! Brug produktet på fladt underlag, og steder uden trafik.

- 1 Stå på produktet.
- 2 Placer den ene fod på pladen (decket) og den anden fod på jorden.
- 3 Hold godt fast i styret.
- 4 Brug den fod, du har på jorden til at sparke dig frem. Start med små spark for at vænne dig til bevægelsen.
- 5 Sørg for at holde balancen. Når du har fået lidt fart på, kan du placere begge fødder på pladen (decket), eller lade din ene fod røre jorden ganske let. Hold balancen, og se fremad.
- 6 Drej styret i den retning, du ønsker at køre. Læn dig lidt forover for at følge med i svingene.

3.3 Sådan bruger du bremsen

- 1 For at bringe produktet til standsning skal du træde ned på bagbremsen med din fod.
- 2 Du kan sagtnе farten ved forsigtigt at sætte foden i jorden og langsomt sænke farten, indtil hjulene holder op med at dreje rundt.

4 Opbevaring

- Hvis produktet ikke skal bruges i længere tid, skal du opbevare det et rent og tørt sted, beskyttet mod direkte sollys og fugt.

5 Vedligeholdelse

- Sørg for regelmæssig vedligeholdelse.

- 1 Kontroller lejerne, og udskift hjulet, hvis det er nødvendigt.
- 2 Kontroller regelmæssigt alle bolte og møtrikker, navnlig klampen, da disse dele kan løsne sig over tid. (Figur 2)
- 3 Brug en tør klud eller børste til at tørre støv, mudder og snavs af stellet og hjulene.
- 4 Rengør produktet med sæbe og varmt vand.
- 5 Lad produktet lufttørre helt, før du stiller det væk for at forhindre rustdannelse.
- 6 Smør bevægelige dele.

6 Bortskaffelse

- Sørg for at følge de lokale regler ved bortskaffelse af produktet. Brænd ikke produktet.

7 Tekniske data

Specifikation	Værdi
Maksimal belastning	100 kg
Længde	66 cm
Bredde	41 cm
Højde	82 cm
Hjulets diameter	100 mm
Vægt	3,3 kg

1 Wprowadzenie



1.1 Produkt

Produkt to hulajnoga wyczynowa.

1.2 Przeznaczenie

Produkt przeznaczony jest do użytku na płaskich powierzchniach, na przykład w parkach i na chodnikach. Nie używaj produktu do innych czynności.

1.3 Symbole

	Przed użyciem produktu należy dokładnie i ze zrozumieniem przeczytać tę instrukcję obsługi. Zachowaj instrukcję na przyszłość.
	W przypadku utylizacji produkt należy przekazać do recyklingu zgodnie z obowiązującymi przepisami.

1.4 Przegląd produktu

Rysunek 1

1. Kierownica
2. Wspornik kierownicy
3. Klema
4. Podest z taśmą
5. Hamulec
6. Koła
7. Widelec
8. Klucz imbusowy

2 Bezpieczeństwo

2.1 Definicje dotyczące bezpieczeństwa

⚠ Ostrzeżenie! W razie niestosowania się do niniejszej instrukcji zachodzi ryzyko śmierci lub obrażeń ciała.

⚠ Przewaga! W razie niestosowania się do niniejszej instrukcji zachodzi ryzyko uszkodzenia produktu lub innych materiałów w pobliżu.

Uwaga! Informacje istotne w danej sytuacji.

2.2 Instrukcja bezpiecznej obsługi

⚠ Ostrzeżenie! W razie niestosowania się do niniejszej instrukcji zachodzi ryzyko śmierci lub obrażeń ciała.

- Przed użyciem produktu zapoznaj się z ostrzeżeniami w niniejszej instrukcji, a następnie stosuj się do nich podczas używania.
 - Przestrzegaj lokalnych przepisów ruchu drogowego. Upewnij się, że znasz ograniczenia użytkowania zgodnie z przepisami bezpieczeństwa ruchu drogowego.
 - Zawsze noś kask i sprzęt ochronny, na przykład ochraniacze na dłonie, nadgarstki, kolana i łokcie.
 - Nie używaj produktu po ciemku.
 - Jeśli nawierzchnia jest mokra, skuteczność hamulców jest mniejsza. Zmniejsz prędkość i zacznij hamować wcześniej.
 - Nie używaj produktu w stanie zmęczenia, choroby lub pod wpływem środków odurzających. Powoduje to pogorszenie wzroku, koncentracji, koordynacji i oceny sytuacji.
 - Nie pozwalaj na korzystanie z produktu dzieciom lub osobom, które nie wiedzą, jak go obsługiwać.
 - Nie używaj produktu, jeśli jest uszkodzony.
 - Nie wolno wprowadzać zmian w produkcie.
 - Produktu można używać wyłącznie zgodnie z jego przeznaczeniem.
 - Używaj produktu na płaskiej, czystej, suchej nawierzchni z dala od głównej drogi, na przykład w parku lub na chodniku.
 - Zawsze noś buty podczas korzystania z produktu.
 - Niektóre części produktu mogą się nagrzewać po użyciu hamulca. Nie dotykaj mechanizmu hamującego.
- ## 3 Obsługa
- ### 3.1 Czynności do wykonania przed rozpoczęciem użytkowania produktu
- Upewnij się, że nakrętki i śruby są dokręcone, a wszystkie części działają prawidłowo.
 - Upewnij się, że nie ma luźnych lub uszkodzonych części, które mogą powodować nagłe zatrzymanie lub przewrócenie się.
 - Podczas użytkowania trzymaj obie ręce na kierownicy, aby zapobiec nagłym ruchom.

- Nie używaj produktu na nierównym podłożu, gdzie znajdują się dziury lub przeszkody, które mogą spowodować nagle zatrzymanie przedniego koła. Jedź na gładkich, bezpiecznych nawierzchniach.
- Nie używaj produktu w pobliżu wąskich szczelin, w których koła lub stopa mogą utknąć.
- Trzymaj jedną stopę na podeście, a drugą gotową do odpychania się lub hamowania.
- Nie kładź stopy zbyt blisko przedniego koła ze względu na ryzyko uwięzienia.
- Nie jeźdź zbyt szybko, szczególnie z górki.
- Ostrożnie używaj tylnego hamulca, aby zwolnić i zatrzymać się stopniowo, nagle zatrzymanie może spowodować przechylenie produktu do przodu.
- Skontroluj otoczenie, zwróć uwagę, gdzie znajdują się piesi, krawężniki i poruszające się pojazdy.
- Nie używaj produktu w wąskich miejscach, w których może utknąć stopa, noga lub odzież.
- Nie używaj luźnej odzieży ani długich sznurowadeł, które mogą zaplątać się w koła lub układ hamulcowy.
- Zwolnij całkowicie przed zejściem z produktu.
- Zawsze schodź do tyłu, aby zapobiec potknięciu się o podest lub zahaczeniu o ramę.

3.2 Obsługa produktu

⚠ Ostrzeżenie! Zawsze używaj sprzętu ochronnego.

⚠ Ostrzeżenie! Używaj produktu na płaskiej powierzchni, gdzie nie ma ruchu ulicznego.

- 1 Stań na produkcie.
- 2 Połóż jedną stopę na podeście, a drugą na ziemi.
- 3 Trzymaj mocno kierownicę.
- 4 Użyj stopy na ziemi, aby odepchnąć się do przodu. Zaczynaj od małych pchnięć, aby przyzwyczaić się do ruchu.
- 5 Zachowaj równowagę, a gdy osiągniesz pewną prędkość, połóż obie stopy na podeście lub trzymaj jedną stopę lekko nad ziemią. Zachowaj równowagę i patrz prosto.
- 6 Przekręcaj kierownicę w kierunku, w którym chcesz jechać. Pochyl się lekko, aby ułatwić wchodzenie w zakręty.

3.3 Używanie hamulca

- 1 Aby zatrzymać produkt, naciśnij stopą tylny hamulec.
- 2 Możesz zwolnić, ostrożnie kładąc stopę na ziemi, aby powoli zmniejszać prędkość, aż koła się zatrzymają.

4 Przechowywanie

- Jeśli produkt nie będzie używany przez dłuższy czas, przechowuj go w czystym, suchym miejscu z dala od bezpośredniego nasłonecznienia i wilgoci.

5 Konserwacja

- Regularnie konserwuj produkt.

- 1 Sprawdzaj łożyska i w razie potrzeby wymień koło.
- 2 Regularnie sprawdzaj wszystkie śruby i nakrętki, szczególnie zacisk, ponieważ mogą się poluzować po pewnym czasie. (Rysunek 2)
- 3 Użyj suchej szmatki lub szczotki, aby zetrzeć kurz, błoto i zanieczyszczenia z ramy i kół.
- 4 Myj produkt, używając mydła z ciepłą wodą.
- 5 Aby uniknąć rdzewienia, pozostaw produkt do wyschnięcia na powietrzu, zanim odłożysz go do przechowywania.
- 6 Nasmaruj ruchome części.

6 Utylizacja

- Pamiętaj, aby postępować zgodnie z lokalnymi przepisami dotyczącymi utylizacji. Nie spalaj produktu.

7 Dane techniczne

Specyfikacja	Wartość
Maksymalne obciążenie	100 kg
Długość	66 cm
Szerokość	41 cm
Wysokość	82 cm
Średnica koła	100 mm
Masa	3,3 kg

1 Einführung



1.1 Das Produkt

Bei dem Produkt handelt es sich um ein Stunt-Kickbike.

1.2 Zweckgebundene Nutzung

Das Produkt ist für den Gebrauch auf flachen Flächen vorgesehen, z. B. in Parks und auf Gehwegen. Verwenden Sie das Produkt nicht für andere Zwecke.

1.3 Symbole

	<p>Lesen Sie die Bedienungsanleitung sorgfältig durch und stellen Sie sicher, dass Sie die Anweisungen verstanden haben, bevor Sie das Produkt verwenden. Bewahren Sie die Anweisungen zum späteren Nachschlagen auf.</p>
	<p>Zur Entsorgung muss das Produkt gemäß den geltenden Vorschriften recycelt werden.</p>

1.4 Produktübersicht

Abbildung 1

1. Lenker
2. Lenkstange
3. Klammer
4. Trittbrett mit Griptape
5. Bremse
6. Rad
7. Gabel
8. Inbusschlüssel

2 Sicherheit

2.1 Sicherheitshinweise

⚠️ Warnung! Wenn Sie diese Anweisungen nicht befolgen, besteht Lebens- und Verletzungsgefahr.

⚠️ Vorsicht! Wenn Sie diese Anweisungen nicht befolgen, besteht die Gefahr, dass das Produkt, andere Materialien oder der angrenzende Bereich beschädigt werden.

Hinweis! Informationen, die in einer bestimmten Situation notwendig sind.

2.2 Sicherheitshinweise für die Bedienung

⚠️ Warnung! Wenn Sie diese Anweisungen nicht befolgen, besteht Lebens- und Verletzungsgefahr.

- Lesen und beachten Sie die Warnhinweise vor dem Betrieb.
- Beachten Sie die örtlichen Verkehrsregeln. Vergewissern Sie sich, dass Sie die Nutzungsbeschränkungen hinsichtlich der Vorschriften der Verkehrssicherheit kennen.
- Tragen Sie immer einen Helm und Schutzausrüstung, z. B. Hand-, Handgelenk-, Knie- und Ellbogenschutz.
- Nutzen Sie das Produkt nicht im Dunkeln.
- Ist der Boden nass, reduziert sich die Bremsleistung. Verringern Sie die Geschwindigkeit und betätigen Sie die Bremse früher.
- Verwenden Sie das Produkt nicht, wenn Sie müde, krank oder berauscht sind. Dadurch werden Ihr Sehvermögen, Ihre Wachsamkeit, Ihre Koordination und Ihr Urteilsvermögen beeinträchtigt.
- Überlassen Sie die Benutzung des Produktes nicht Kindern oder Personen, die mit der Bedienung des Produktes nicht vertraut sind.
- Verwenden Sie das Produkt niemals, wenn es defekt ist.
- Nehmen Sie keine Änderungen an dem Produkt vor.
- Verwenden Sie das Produkt nur für die angegebene Funktion.
- Verwenden Sie das Produkt auf einer flachen, sauberen und trockenen Oberfläche abseits der Hauptstraße, z. B. in Parks oder auf Gehwegen.
- Tragen Sie immer Schuhe, wenn Sie das Produkt verwenden.
- Einige Teile des Produkts können heiß werden, nachdem die Bremse betätigt wurde. Berühren Sie den Bremsmechanismus nicht.

3 Betrieb

3.1 Das müssen Sie tun, bevor Sie das Produkt verwenden

- Vergewissern Sie sich, dass Muttern und Schrauben festgezogen sind und alle Teile einwandfrei funktionieren.
- Vergewissern Sie sich, dass keine losen oder kaputten Teile vorhanden sind, die zu plötzlichen Stopps oder Umkippen führen können.
- Halten Sie während der Benutzung beide Hände am Lenker, um plötzliche Bewegungen zu vermeiden.

- Verwenden Sie das Produkt nicht auf unebenem Boden, wo sich Schlaglöcher oder Hindernisse befinden, die dazu führen können, dass das Vorderrad plötzlich stoppt. Fahren Sie auf glatten, sicheren Oberflächen.
- Verwenden Sie das Produkt nicht in der Nähe von engen Lücken, in denen die Räder oder Ihr Fuß eingeklemmt werden können.
- Halten Sie einen Fuß auf dem Trittbrett und den anderen Fuß bereit, sich fortzubewegen oder zu bremsen.
- Stellen Sie Ihren Fuß nicht zu nahe an das Vorderrad, da er eingeklemmt werden könnte.
- Fahren Sie nicht zu schnell, besonders nicht an einem Hang.
- Verwenden Sie vorsichtig die Hinterradbremse, um langsamer zu werden und langsam anzuhalten. Ein plötzliches Anhalten kann dazu führen, dass das Kickbike nach vorne kippt.
- Behalten Sie die Umgebung im Blick und achten Sie auf Fußgänger, Bordsteine und fahrende Fahrzeuge.
- Verwenden Sie das Produkt nicht an engen Stellen, an denen sich Ihr Fuß, Ihr Bein oder Ihre Kleidung verfangen können.
- Verwenden Sie keine lose Kleidung oder lange Schnürsenkel, die sich in den Rädern oder im Bremssystem verfangen können.
- Verlangsamen Sie die Geschwindigkeit vollständig, bevor Sie vom Produkt absteigen.
- Steigen Sie immer von hinten ab, um zu verhindern, dass Sie über das Trittbrett stolpern oder sich im Rahmen verfangen.

3.2 So verwenden Sie das Produkt

⚠️ Warnung! Verwenden Sie immer Schutzausrüstung.

⚠️ Warnung! Verwenden Sie das Produkt auf einer ebenen Fläche, auf der kein Verkehr herrscht.

- 1 Stehen Sie auf dem Produkt.
- 2 Stellen Sie einen Fuß auf das Trittbrett und den anderen Fuß auf den Boden.
- 3 Halten Sie den Lenker fest.
- 4 Bewegen Sie sich mit dem Fuß am Boden vorwärts. Beginnen Sie zunächst mit kleinen Vorwärtsbewegungen.
- 5 Halten Sie das Gleichgewicht und wenn Sie etwas schneller werden, stellen Sie beide Füße auf das Trittbrett oder lassen Sie einen Fuß leicht den Boden berühren. Halten Sie das Gleichgewicht und schauen Sie nach vorne.

- 6 Drehen Sie den Lenker in die Richtung, in die Sie fahren möchten. Lehnen Sie sich beim Abbiegen leicht zur Seite.

3.3 So nutzen Sie die Bremse

- 1 Um das Produkt anzuhalten, drücken Sie die Hinterradbremse mit dem Fuß nach unten.
- 2 Sie können langsamer werden, indem Sie Ihren Fuß vorsichtig auf den Boden stellen, um die Geschwindigkeit langsam zu verringern, bis die Räder zum Stillstand kommen.

4 Lagerung

- Wenn das Produkt längere Zeit nicht verwendet wird, bewahren Sie das Produkt an einem trockenen Ort auf und schützen Sie es vor direkter Sonneneinstrahlung und Nässe.

5 Reinigung und Wartung

- Überprüfen Sie das Produkt regelmäßig.
- 1 Überprüfen Sie die Lager und tauschen Sie gegebenenfalls das Rad aus.
 - 2 Überprüfen Sie regelmäßig alle Schrauben und Muttern, insbesondere die Klemme, da sie sich nach einiger Zeit lösen können. (Abbildung 2)
 - 3 Wischen Sie Staub, Schlamm und Schmutz mit einem trockenen Tuch oder einer Bürste vom Rahmen und den Rädern ab.
 - 4 Reinigen Sie das Produkt mit warmem Wasser und Seife.
 - 5 Lassen Sie das Produkt vollständig an der Luft trocknen, bevor Sie es lagern, um Rost zu vermeiden.
 - 6 Schmieren Sie bewegliche Teile.

6 Entsorgung

- Stellen Sie sicher, dass Sie die örtlichen Vorschriften befolgen, wenn Sie das Produkt entsorgen. Verbrennen Sie das Produkt nicht.

7 Technische Daten

Spezifikation	Wert
Maximale Last	100 kg
Länge	66 cm
Breite	41 cm
Höhe	82 cm
Rad-Durchmesser	100 mm
Gewicht	3,3 kg

1 Johdanto

1.1 Tuote

Tuote on stunttipotkupyörä.

1.2 Käyttötarkoitus

Tuote on tarkoitettu käytettäväksi tasaisilla pinnoilla, esimerkiksi puistoissa ja jalkakäytävillä. Älä käytä tuotetta muihin tarkoituksiin.

1.3 Symbolit



Lue käyttöohjeet huolellisesti ja varmista ennen tuotteen käytön aloittamista, että olet ymmärtänyt ohjeet. Säilytä ohjeet myöhempää käyttöä varten.



Kierrättyä käytöstä poistettu tuote voimassa olevien määräysten mukaisesti.

1.4 Tuotteen yleiskuvaus

Kuva 1

1. Ohjaustanko
2. Ohjaustanko
3. Puristin
4. Liukumaton kansi
5. Jarru
6. Pyörä
7. Haarukka
8. Kuusiokoloavain

2 Turvallisuus

2.1 Turvallisuusmääräykset



Varoitus! Jos näitä ohjeita ei noudateta, seurauksena voi olla kuolema tai vammautuminen.



Huomio! Jos näitä ohjeita ei noudateta, tuote, muut materiaalit tai ympäröivä alue voivat vahingoittua.

Huom. Tilannekohtaiset välttämättömät tiedot.

2.2 Käytön turvaohjeet



Varoitus! Jos näitä ohjeita ei noudateta, seurauksena voi olla kuolema tai vammautuminen.

- Lue varoitusmerkinnät ja noudata niitä ennen käyttöä.
- Noudata aina paikallisia liikennesääntöjä. Varmista, että tunnet liikenneturvallisuusmääräysten mukaiset käyttörajoitukset.
- Käytä aina kypärää ja suojavarusteita, esimerkiksi käsien, ranteiden, polvien ja kyynärpäiden suojaamia.
- Älä käytä tuotetta pimeällä.
- Jos maa on märkä, jarrun teho heikkenee. Vähennä nopeutta ja jarruta aikaisemmin.
- Älä käytä tuotetta, jos olet väsynyt, sairas tai päihtynyt. Nämä seikat heikentävät näkökykyäsi, valppauttasi, koordinaatiokykyäsi ja harkintakykyäsi.
- Älä anna lasten tai sellaisten henkilöiden, jotka eivät hallitse tuotteen käyttöä, käyttää sitä.
- Älä käytä tuotetta, jos se on vahingoittunut.
- Älä tee tuotteeseen muutoksia.
- Käytä tuotetta vain käyttötarkoituksensa mukaisesti.
- Käytä tuotetta tasaisella, puhtaalla ja kuivalla pinnalla, joka on kaukana päätieltä, esimerkiksi puistoissa tai jalkakäytävillä.
- Käytä aina kenkiä, kun käytät tuotetta.
- Jotkin tuotteen osat voivat kuumentua jarrutuksen jälkeen. Älä koske jarrumekanismiin.

3 Käyttö

3.1 Toimenpiteet ennen tuotteen käyttöä

- Varmista, että mutterit ja pultit on kiristetty ja että kaikki osat toimivat asianmukaisesti.
- Varmista, ettei potkupyörässä ole löysiä tai rikkiinisiä osia, jotka voivat aiheuttaa äkillisiä pysähdyksiä tai kaatumista.
- Pidä molemmat kädet ohjaustangolla käytön aikana äkillisten liikkeiden estämiseksi.
- Älä käytä tuotetta epätasaisella alustalla, jossa on kuoppia tai esteitä, jotka voivat aiheuttaa etupyörän äkillisen pysähtymisen. Aja sileillä, turvallisilla pinnoilla.
- Älä käytä tuotetta lähellä kapeita aukkoja, joihin pyörät tai jalka voivat jäädä kiinni.

- Pidä yksi jalka kannella ja toinen jalka valmiina työntämään tai jarruttamaan.
- Älä laita jalkaasi liian lähelle etupyörää, sillä se voi aiheuttaa kiinnijäämisen.
- Älä aja liian lujaa, etenkin alamäissä.
- Käytä takajarrua varovasti hidastaaksesi ja pysähtyäksesi vähitellen, sillä äkki pysähdys voi aiheuttaa pyörän kallistumisen eteenpäin.
- Tarkkaile ympäristöä ja varo jalankulkijoita, reunakiviä ja liikkuvia ajoneuvoja.
- Älä käytä tuotetta ahtaissa paikoissa, joihin jalka tai vaatteet voivat jäädä kiinni.
- Älä käytä löysiä vaatteita tai pitkiä kengännauhoja, jotka voivat jäädä kiinni pyöriin tai jarrujärjestelmään.
- Pysäytä vauhti kokonaan ennen kuin astut pois tuotteesta.
- Astu aina alas takaperin, jotta et kompastu kanteen tai jää kiinni runkoon.

3.2 Tuotteen käyttäminen



Varoitus! Käytä aina suojavausteita.



Varoitus! Käytä tuotetta tasaisella pinnalla, jossa ei ole liikennettä.

- 1 Seiso tuotteen päällä.
- 2 Aseta yksi jalka kannelle ja toinen jalka maahan.
- 3 Pidä ohjaustangosta tiukasti kiinni.
- 4 Käytä maassa olevaa jalkaasi työntääksesi itseäsi eteenpäin. Aloita pienillä työnnoilla, jotta totut liikkeisiin.
- 5 Pidä tasapaino yllä, ja kun saat vauhtia, laita molemmat jalat kannelle tai pidä toinen jalka kevyesti maata vasten. Pysy tasapainossa ja katso eteenpäin.
- 6 Käännä ohjaustankoa haluamaasi suuntaan. Nojaa hieman käännösten helpottamiseksi.

3.3 Jarrun käyttäminen

- 1 Voit pysäyttää tuotteen painamalla takajarrun alas jalalla.
- 2 Voit hidastaa vauhtia asettamalla jalkasi varovasti maahan ja vähentämällä hitaasti nopeutta, kunnes pyörät pysähtyvät.

4 Säilytys

- Jos tuotetta ei käytetä pitkään aikaan, säilytä tuote kuivassa paikassa, suojattuna suoralta auringonvaloilta ja kosteilta olosuhteilta.

5 Ylläpito

- Tee huoltotoimit säännöllisesti.
- 1 Tarkista laakerit ja vaihda pyörä tarvittaessa.
 - 2 Tarkista säännöllisesti kaikki pultit ja mutterit, erityisesti kiinnitin, koska ne voivat löystyä jonkin ajan kuluttua. (Kuva 2)
 - 3 Pyyhi pöly, muta ja roskat rungosta ja pyöristä kuivalla liinalla tai harjalla.
 - 4 Pese tuote saippualla ja lämpimällä vedellä.
 - 5 Anna tuotteen kuivua kokonaan ennen kuin laitat sen varastoon ruostumisen estämiseksi.
 - 6 Voitele liikkuvat osat.

6 Hävittäminen

- Varmista, että hävität tuotteen paikallisten määräysten mukaisesti. Älä polta tuotetta.

7 Tekniset tiedot

Tekniset tiedot	Arvo
Enimmäiskuormitus	100 kg
Pituus	66 cm
Leveys	41 cm
Korkeus	82 cm
Pyörän halkaisija	100 mm
Paino	3,3 kg

1 Introduction



1.1 Le produit

Le produit est un vélo de cascade.

1.2 Utilisation prévue

Le produit doit être utilisé sur des surfaces planes, par exemple dans les parcs et sur les trottoirs. Ne pas utiliser le produit pour d'autres tâches.

1.3 Symboles

	Lisez attentivement le mode d'emploi et veillez à bien en comprendre les instructions avant d'utiliser le produit. Conservez le mode d'emploi pour toute référence ultérieure.
	Les produits mis au rebut doivent être recyclés conformément à la réglementation en vigueur.

1.4 Présentation du produit

Figure 1

1. Guidon
2. Barre de direction
3. Pince
4. Plate-forme avec bande adhésive
5. Frein
6. Roue
7. Fourche
8. Clé hexagonale

2 Sécurité

2.1 Définitions relatives à la sécurité

⚠ Avertissement ! Le non-respect de ces instructions induit un risque de mort ou de blessure.

⚠ Attention ! Le non-respect des présentes instructions induit un risque d'endommagement du produit, de tout autre matériel ou de la zone adjacente.

Remarque ! Informations nécessaires dans une situation donnée.

2.2 Consignes de sécurité pour le fonctionnement

⚠ Attention ! Le non-respect de ces instructions peut entraîner un risque de mort ou de blessures.

- Veuillez lire et respecter les instructions d'avertissement avant l'utilisation.
- Respectez le Code de la route local. Assurez-vous de connaître la limitation d'utilisation conformément aux règles de la Sécurité routière.
- Portez toujours un casque et des équipements de protection, par exemple des protections pour les mains, les poignets, les genoux et les coudes.
- N'utilisez pas le produit dans le noir.
- Sur sol humide, la puissance du frein est réduite. Réduisez votre vitesse et freinez plus tôt.
- N'utilisez pas le produit si vous êtes fatigué(e), malade ou en état d'ébriété. Cela diminuera votre vision, votre vigilance, votre coordination et votre jugement.
- Ne laissez pas des enfants ou des personnes utiliser le produit sans en avoir une connaissance adéquate.
- N'utilisez pas le produit s'il est endommagé.
- N'apportez aucune modification au produit.
- Utilisez le produit uniquement pour sa fonction prévue.
- Utilisez le produit sur une surface plane, propre et sèche, à l'écart de la route principale, par exemple dans des parcs ou sur des trottoirs.
- Portez toujours des chaussures lorsque vous utilisez le produit.
- Certaines parties du produit peuvent devenir chaudes après l'application du frein. Ne pas toucher le mécanisme de freinage.

3 Utilisation

3.1 Avant d'utiliser le produit

- Assurez-vous que les écrous et les boulons sont serrés et que toutes les pièces fonctionnent de manière satisfaisante.
- Assurez-vous qu'il n'y a pas de pièces détachées ou cassées qui pourraient provoquer des arrêts soudains ou un basculement.
- Gardez les deux mains sur le guidon pendant l'utilisation afin d'éviter les mouvements brusques.
- N'utilisez pas le produit sur un sol inégal, où il y a des nids-de-poule ou des obstacles qui peuvent provoquer l'arrêt soudain de la roue avant. Roulez sur des surfaces lisses et sûres.

- N'utilisez pas le produit à proximité d'espaces étroits où les roues ou votre pied pourraient se coincer.
- Gardez un pied sur la plate-forme et l'autre pied prêt à pousser ou à freiner.
- Ne mettez pas votre pied trop près de la roue avant, vous risquez de vous coincer.
- Ne roulez pas trop vite, surtout dans les pentes.
- Utilisez le frein arrière avec précaution pour ralentir et vous arrêter progressivement, car un arrêt brusque peut faire basculer le vélo vers l'avant.
- Examinez les environs, faites attention aux piétons, aux bordures de trottoirs et aux véhicules en mouvement.
- N'utilisez pas le produit dans des espaces étroits où votre pied, votre jambe ou votre vêtement pourrait se coincer.
- Ne pas utiliser de vêtements amples ou de longs lacets qui pourraient se coincer dans les roues ou le système de freinage.
- Ralentir complètement avant de descendre du produit.
- Descendez toujours à reculons pour éviter de trébucher sur la plate-forme ou de vous coincer dans le cadre.

3.2 Pour utiliser le produit

⚠ Attention ! Utilisez toujours des équipements de protection.

⚠ Attention ! Utilisez le produit sur une surface plane et sans circulation.

- 1 Pour monter sur le produit.
- 2 Mettez un pied sur la plate-forme et l'autre sur le sol.
- 3 Tenez fermement le guidon.
- 4 Utilisez votre pied au sol pour vous pousser vers l'avant. Commencez par de petites poussées pour vous habituer au mouvement.
- 5 Gardez l'équilibre et lorsque vous prenez de la vitesse, posez les deux pieds sur la plate-forme ou gardez un pied qui touche légèrement le sol. Restez équilibré(e) et regardez vers l'avant.
- 6 Tournez le guidon dans la direction où vous voulez aller. Penchez-vous légèrement pour faciliter les virages.

3.3 Pour utiliser le frein

- 1 Pour arrêter le produit, appuyez sur le frein arrière avec votre pied.
- 2 Vous pouvez ralentir en posant prudemment le pied au sol pour réduire lentement la vitesse jusqu'à ce que les roues s'arrêtent.

4 Stockage

- Si le produit ne doit pas être utilisé pendant un long moment, rangez-le dans un endroit sec, à l'abri de la lumière directe du soleil et de l'humidité.

5 Maintenance

- Effectuez la maintenance régulièrement.

- 1 Vérifiez les roulements et remplacez la roue si nécessaire.
 - 2 Vérifiez régulièrement tous les boulons et les écrous, en particulier le collier de serrage, car ils peuvent se desserrer au bout d'un certain temps. (Figure 2)
 - 3 Utilisez un chiffon sec ou une brosse pour enlever la poussière, la boue et les débris du cadre et des roues.
 - 4 Laver le produit avec du savon et de l'eau chaude.
 - 5 Laissez le produit sécher complètement à l'air libre avant de le stocker pour éviter la rouille.
 - 6 Lubrifiez les pièces mobiles.
- ## 6 Mise au rebut
- Veillez à respecter la réglementation locale quand vous mettez le produit au rebut. Ne brûlez pas le produit.

7 Données techniques

Spécifications	Valeur
Charge maximale	100 kg
Longueur	66 cm
Largeur	41 cm
Hauteur	82 cm
Diamètre de roue	100 mm

1 Inleiding

1.1 Het product

Het product is een stunt kick bike.

1.2 Beoogd gebruik

Het product is te gebruiken op vlakke ondergronden, bijvoorbeeld in parken en op trottoirs. Gebruik het product niet voor andere taken.

1.3 Symbolen



Lees de gebruiksaanwijzing zorgvuldig door en zorg ervoor dat u de instructies begrijpt voordat u het product gebruikt. Bewaar de gebruiksaanwijzing voor toekomstig gebruik.



Een afgedankt product moet worden gerecycled volgens de geldende normen.

1.4 Productoverzicht

Afbeelding 1

1. Stuur
2. Stuur
3. Klem
4. Dek met griptape
5. Rem
6. Wiel
7. Vork
8. Zeskantsleutel

2 Veiligheid

2.1 Definities van veiligheid

⚠ Waarschuwing! Als u zich niet aan deze voorschriften houdt, kan dat leiden tot (dodelijk) letsel.

⚠ Voorzichtig! Als u zich niet aan deze voorschriften houdt, kan dat leiden tot schade aan het product, overige materialen of de nabije omgeving.

Let op! Informatie die in bepaalde situaties noodzakelijk is.

2.2 Veiligheidsvoorschriften voor gebruik

⚠ Waarschuwing. Als u zich niet aan deze voorschriften houdt, kan dat leiden tot (dodelijk) letsel.

- Lees en volg de waarschuwingsinstructies voor gebruik.
- Volg de plaatselijke verkeersregels. Zorg ervoor dat u de beperking van het gebruik volgens de voorschriften in verband met de verkeersveiligheid kent.
- Draag altijd een helm en beschermingsmiddelen, bijvoorbeeld hand-, pols-, knie- en elleboogbeschermers.
- Gebruik het product niet in het donker.
- Bij een nat wegdek neemt de kracht van de rem af. Verlaag de snelheid en rem eerder.
- Gebruik het product niet als u moe, ziek of onder invloed bent. Dat vermindert uw gezichtsvermogen, alertheid en coördinatie- en beoordelingsvermogen.
- Laat het product niet gebruiken door kinderen of personen die het product niet kennen.
- Gebruik het product niet als het beschadigd is.
- Breng geen wijzigingen aan in het product.
- Gebruik het product alleen voor de beoogde functie.
- Gebruik het product op een vlakke, schone, droge ondergrond uit de buurt van de hoofdweg, bijvoorbeeld in parken of op trottoirs.
- Draag altijd schoenen wanneer u het product gebruikt.
- Sommige delen van het product kunnen heet worden nadat de rem is aangehaald. Raak het remmechanisme niet aan.

3 Gebruik

3.1 Voordat u het product gebruikt

- Zorg ervoor dat de moeren en bouten zijn aangedraaid en dat alle onderdelen naar tevredenheid werken.
- Zorg ervoor dat er geen losse of kapotte onderdelen zijn die plotseling stoppen of kantelen kunnen veroorzaken.
- Houd tijdens gebruik beide handen aan het stuur om plotselinge bewegingen te voorkomen.
- Gebruik het product niet op een oneffen ondergrond, waar kuilen of obstakels zijn waardoor het voorwiel plotseling kan stoppen. Rijd op gladde, veilige oppervlakken.

- Gebruik het product niet in de buurt van nauwe openingen waar de wielen of uw voet bekneld kunnen raken.
- Houd één voet op het dek en de andere voet klaar om te duwen of te remmen.
- Zet uw voet niet te dicht bij het voorwiel: dit kan beknelling veroorzaken.
- Rijd niet te snel, vooral op hellingen.
- Gebruik de achterrem voorzichtig om af te remmen en geleidelijk te stoppen; een plotselinge stop kan ervoor zorgen dat de fiets naar voren kantelt.
- Onderzoek de omgeving en wees voorzichtig in de buurt van voetgangers, stoepranden en rijdende voertuigen.
- Gebruik het product niet op smalle plekken waar uw voet, been of kleding bekneld kan raken.
- Gebruik geen losse kleding of lange schoenveters die vast kunnen komen te zitten in de wielen of het remsysteem.
- Zorg ervoor dat u stilstaat voordat u van het product afstapt.
- Stap altijd achteruit om te voorkomen dat u over het dek struikelt of vast komt te zitten in het frame.

3.2 Het product gebruiken

! **Waarschuwing.** Gebruik altijd beschermende middelen.

! **Waarschuwing.** Gebruik het product op vlakke ondergrond waar geen verkeer is.

- 1 Ga op het product staan.
- 2 Zet één voet op het dek en de andere voet op de grond.
- 3 Houd het stuur stevig vast.
- 4 Gebruik uw voet op de grond om uzelf naar voren te duwen. Begin met kleine duwtjes om aan de beweging te wennen.
- 5 Bewaar uw evenwicht. Als u enige snelheid hebt, zet u beide voeten op het dek of blijft u met één voet lichtjes de grond raken. Blijf in balans en kijk vooruit.
- 6 Draai het stuur in de richting waarin u wilt gaan. Leun lichtjes om te helpen bij bochten.

3.3 De rem gebruiken

- 1 Als u het product wilt stoppen, duwt u de achterrem met uw voet naar beneden.
- 2 U kunt langzamer rijden door voorzichtig uw voet op de grond te zetten om langzaam de snelheid te verlagen totdat de wielen stoppen.

4 Opbergen

- Als het product lange tijd niet wordt gebruikt, bewaar het dan op een schone en droge plaats, beschermd tegen direct zonlicht en natte omstandigheden.

5 Onderhoud

- Voer regelmatig onderhoud uit.

- 1 Controleer de lagers en vervang het wiel indien nodig.
- 2 Controleer regelmatig alle bouten en moeren, vooral de klem, omdat deze na enige tijd los kunnen raken. (Afbeelding 2)
- 3 Gebruik een droge doek of borstel om stof, modder en vuil van het frame en de wielen af te vegen.
- 4 Was het product met zeep en warm water.
- 5 Laat het product volledig aan de lucht drogen voordat u het opbergt, om roest te voorkomen.
- 6 Smeer bewegende delen.

6 Afvoeren

- Volg de lokale voorschriften wanneer u het product afvoert. Verbrand het product niet.

7 Technische gegevens

Specificatie	Waarde
Maximale belasting	100 kg
Lengte	66 cm
Breedte	41 cm
Hoogte	82 cm
Wieldiameter	100 mm
Gewicht	3,3 kg

KAYOBA

www.jula.com