



CEILING LIGHT

OPERATING INSTRUCTIONS - Original instructions

**SV PLAFOND
BRUKSANVISNING**
Översättning av originalinstruktioner

**DE DECKENLEUCHE
BEDIENUNGSANLEITUNG**
Übersetzung der Originalanleitung

**NO PLAFOND
BETJENINGSANVISNINGER**
Oversettelse av originalinstruksjonene

**FI PLAFONDI
KÄYTTÖOHJE**
Alkuperäisten ohjeiden käännös

**DA LOFTSLAMPE
BETJENINGSVEJLEDNING**
Oversættelse af den originale vejledning

**FR PLAFONNIER
INSTRUCTIONS D'UTILISATION**
Traduction des instructions d'origine

**PL PLAFON
INSTRUKCJA OBSŁUGI**
Przekład instrukcji oryginalnej

**NL PLAFONDLAMP
BEDIENINGSINSTRUCTIES**
Vertaling van de originele instructies

Jula AB förbehåller sig rätten att göra ändringar på produkten. Jula AB innehar upphovsrätten till denna dokumentation. Det är inte tillåtet att modifiera eller ändra denna dokumentation på något sätt och bruksanvisningen ska skrivas ut och användas som den är i förhållande till produkten. Se Julas webbplats för den senaste versionen av bruksanvisningen.

Jula AB forbeholder seg retten til å endre produktet. Jula AB innehar opphavsretten til denne dokumentasjonen. Det er ikke tillatt å modifisere eller endre denne dokumentasjonen på noen som helst måte, og håndboken skal trykkes og brukes som den er i forhold til produktet. For siste versjon av betjeningsanvisningene, se Julas nettsider.

Jula AB forbeholder sig retten til at ændre produktet. Jula AB har ophavsretten til denne dokumentation. Det er ikke tilladt at modificere eller ændre denne dokumentation på nogen måde, og manualen skal printes og bruges som den er i forhold til produktet. For den seneste version af betjeningsvejledningen, se Julas hjemmeside.

Jula AB zastrzega sobie prawo do wprowadzania zmian w produkcie. Jula AB zastrzega sobie prawa autorskie do niniejszej dokumentacji. Dokumentacji nie wolno w żaden sposób modyfikować ani zmieniać, a instrukcję należy drukować i używać ją w odniesieniu do produktu w stanie niezmiennym. Najnowszą wersję instrukcji obsługi można znaleźć na stronie internetowej Jula.

Jula AB reserves the right to make changes to the product. Jula AB claims copyright on this documentation. It is not allowed to modify or alter this documentation in any way and the manual shall be printed and used as it is in relation to the product. For the latest version of operating instructions, refer to the Jula website.

Jula AB behält sich das Recht vor, Änderungen am Produkt vorzunehmen. Jula AB beansprucht die Urheberrechte an dieser Dokumentation. Es ist nicht zulässig, diese Dokumentation in irgendeiner Weise zu verändern oder umzugestalten. Die Anleitung muss gedruckt und so verwendet werden, wie sie in Bezug zum Produkt steht. Die aktuellste Version der Bedienungsanleitung finden Sie auf der Website von Jula.

Jula AB pidättää oikeuden tehdä tuotteeseen muutoksia. Jula AB:llä on tämän dokumentaation tekijänoikeus. Tätä dokumentaatiota ei saa muuttaa millään tavalla ja käyttöopas on tulostettava ja sitä on käytettävä sellaisena kuin se on tämän tuotteen kanssa. Käyttöohjeiden uusin versio löytyy Julan verkkosivustolta.

Jula AB se réserve le droit d'apporter des modifications au produit. Jula AB revendique les droits d'auteur sur cette documentation. Il est interdit de modifier ou d'altérer cette documentation de quelque manière que ce soit et le manuel doit être imprimé et utilisé tel quel en relation avec le produit. Pour obtenir la dernière version des instructions d'utilisation, consultez le site Web de Jula.

Jula AB behoudt zich het recht voor om wijzigingen aan het product aan te brengen. Jula AB claimt het copyright op deze documentatie. Het is niet toegestaan om deze documentatie op welke manier dan ook te wijzigen of te veranderen. De handleiding moet worden afgedrukt en gebruikt zoals deze in relatie tot het product staat. Raadpleeg de Jula-website voor de laatste versie van de bedieningsinstructies.

WWW.JULA.COM

© JULA AB 2026-02-20

**JULA AB
BOX 363, 532 24 SKARA, SWEDEN**

1

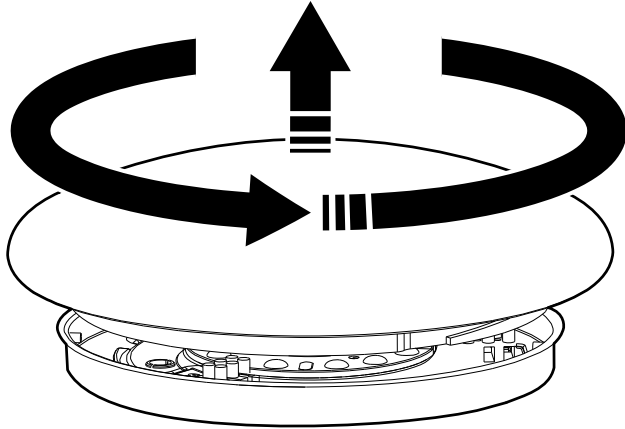
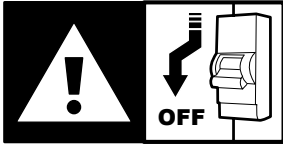

2

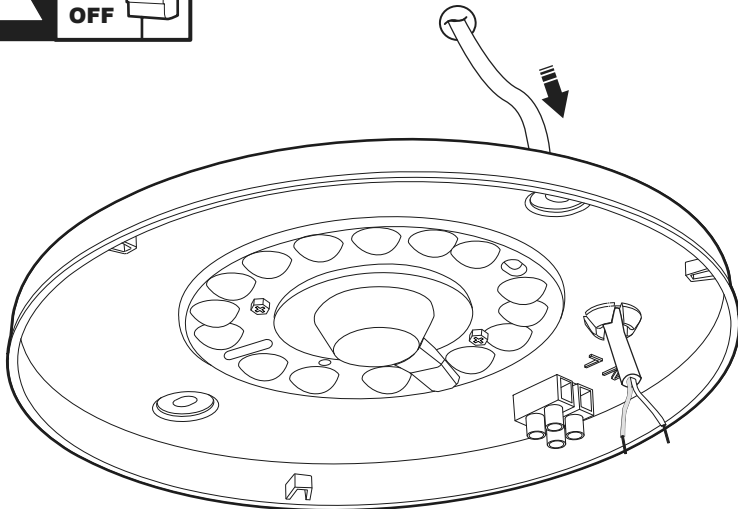
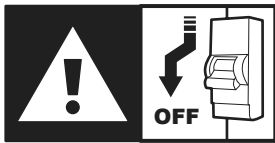

3

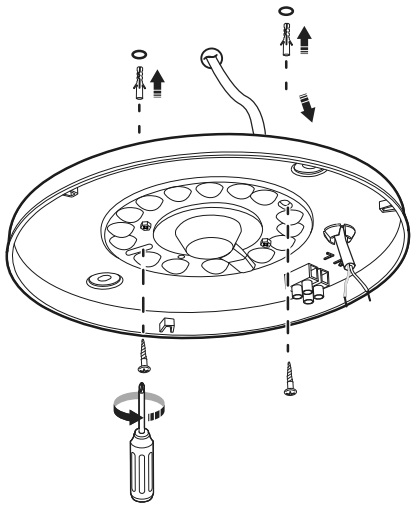
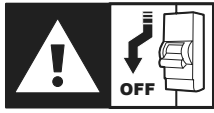

4

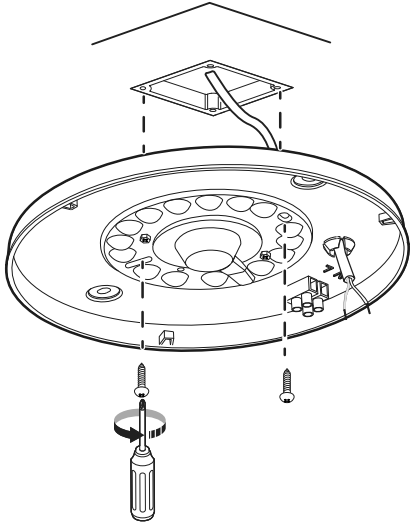
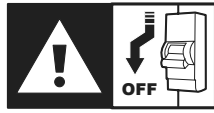

5

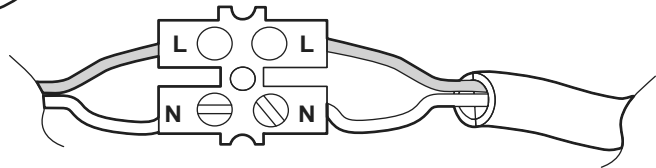
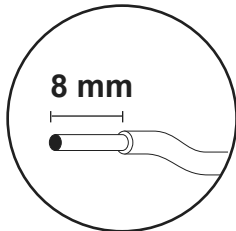
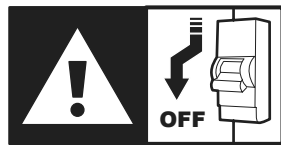

6

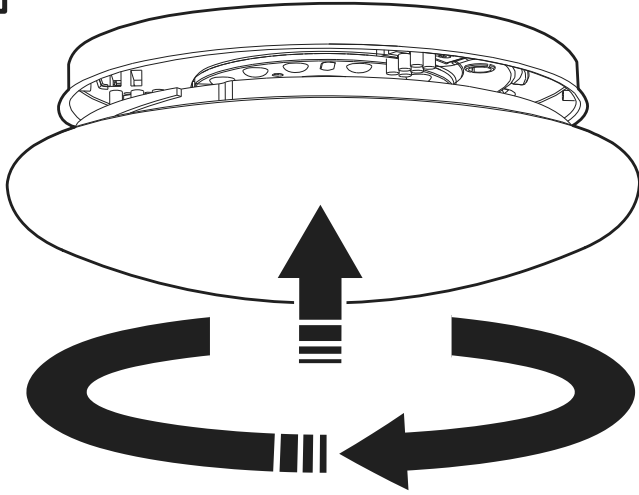
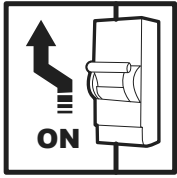

7

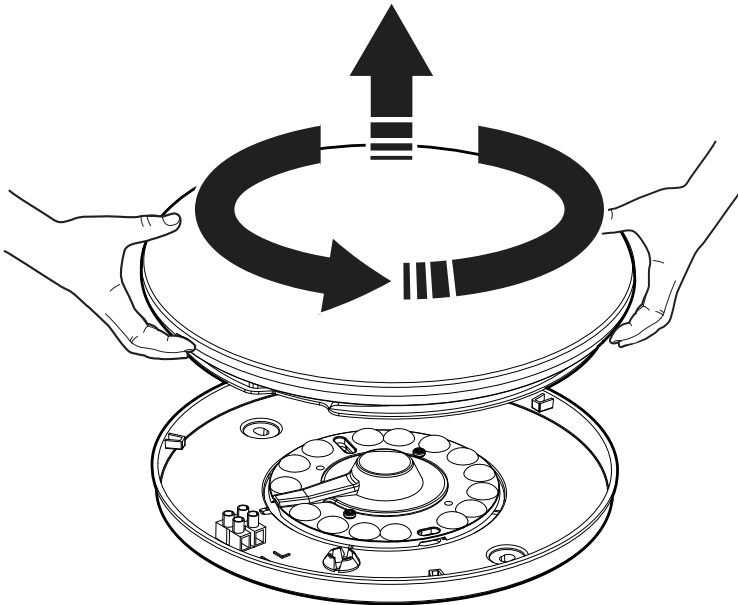

8

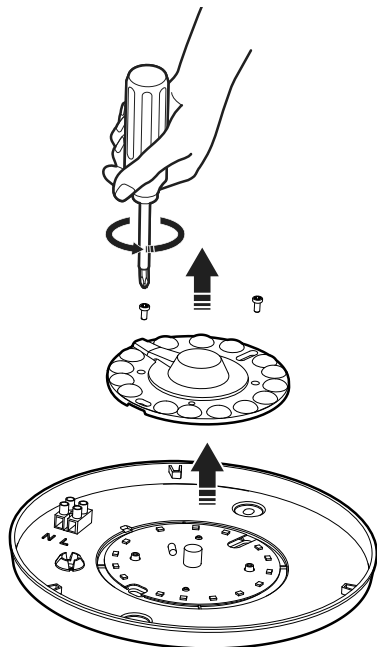

9

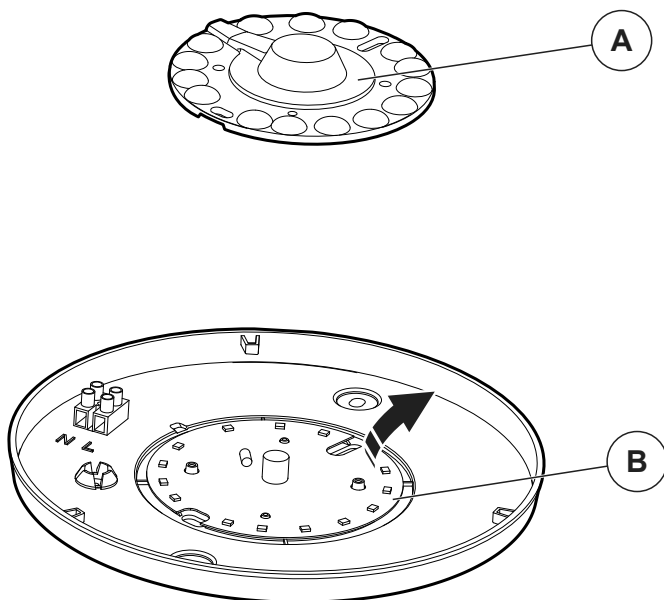

1 Introduction









1.1 The product

The product is a ceiling light with an integrated warm white LED light.

1.2 Dedicated use

For indoor use only.

1.3 Symbols

	Read the operating instructions carefully and make sure that you understand the instructions before you use the product. Save the instructions for future reference.
	Only intended for indoor use.
	Replaceable light source by a professional.
	Replaceable control gear by an end-user.
	Not dimmable.
	This product complies with applicable EU directives and regulations.
	Recycle as electrical waste.
	Safety class II

2 Safety

2.1 Safety definitions

Warning! If you do not obey these instructions, there is a risk of death or injury.

Caution! If you do not obey these instructions, there is a risk of damage to the product, other materials or the adjacent area.

Note! Information that is necessary in a given situation.

2.2 Safety instructions for operation

Warning! If you do not obey these instructions, there is a risk of death or injury.

Warning! Always disconnect the product from the power supply before installation, connection and service.

- Read and obey the warning instructions before operation.
- Do not use the product if it is damaged.
- Do not make changes to the product.
- Use the product only for its specified function.
- The light source of the product is not replaceable. When the light source get to its end of life or damaged the whole luminaire must be replaced.
- Do not touch the product when it is in use. Switch off the power and allow the product to become cool before you touch it.
- Do not install the product near sources of heat, or in damp environments.

3 Installation

3.1 To install the product

Warning! Disconnect the power supply before installation.

- The product must not be covered with anything that can block the ventilation, for example insulation, foil, paper, plastic, or the equivalent.
- Make sure that the power voltage agrees to the rated voltage on the type plate of the product.

1 Turn the lamp cover counterclockwise to remove it from the base of the product. (Figure 1)

2 Put the cable through the grommet on the base plate. (Figure 2)

3.1.1 To install the product on the ceiling

Figure 3

1 Mark where the light is to be mounted.

2 If necessary, drill holes and put expander plugs in the drilled holes.

3 Put the wire through the grommet on the base

EN plate and install the base plate to the ceiling with screws.

3.1.2 To install the product on a ceiling mounted junction box.

Figure 4

- 1 Put the wire through the grommet on the base plate.
- 2 Align the base plate with the junction box and install the base plate with screws.

3.1.3 To connect the wires

- 1 Connect the wires to the terminal block on the base plate. Refer to the marking on the base plate for the correct connection. (Figure 5)
- 2 Put back the lamp cover. Make sure it is correctly attached on the base plate. (Figure 6)
- 3 Switch on the power supply.

• Storage

- If the product is not going to be used for a long period of time, keep the product in a clean and dry area, where children and pets do not have access to it.

4 Maintenance

⚠ Warning! Make sure the power supply is switched OFF before you clean the lamp cover of the product.

⚠ Warning! Wait until the lamp cover is completely dry before you switch the power supply on again.

- Clean the lamp cover of the product regularly, use a damp cloth to clean the lamp cover.

5 Discard

- Make sure that you follow local regulations when you discard the product. Do not burn the product.

5.1 To disassemble the product

⚠ Warning! Make sure the product is disconnected from the power supply before you disassemble it.

- 1 Turn the lamp cover counterclockwise to remove the lamp cover.
- 2 Remove the screws to disconnect the lens from the Printed Circuit Board (PCB). (Figure 8)

- 3 Remove the lens (A) from the PCB and remove the PCB (B) from the base plate.

- 4 Discard the parts according to the type of material, follow your local regulations.

6 Technical data

Specification	Value
Rated voltage	230 V ~ 50 Hz
Output	12 W
Protection rating	IP20
Energy class (Light source)	E
Light source Lumen	1320 lm
Luminaire Lumen	1200 lm
Colour temperature	2700 K
CRI	≥80
Life span	20000 h
On/Off	10000 times
Dimmable	No
Diffusion angle	120°
Weight	187 g
Dimension DxH	Ø 220 x 50 mm

1 Inledning

1.1 Produkten

Produkten är en taklampa med en integrerad varmvit LED-lampa.

1.2 Avsedd användning

Endast för inomhusbruk.

1.3 Symboler

	Läs bruksanvisningen noggrant och se till att du förstår instruktionerna innan du börjar använda produkten. Spara bruksanvisningen för framtida bruk.
	Endast avsedd för inomhusbruk.
	Ljuskällan kan bytas ut av en expert.
	Kontrollenheten kan bytas ut av slutanvändaren.
	Ej dimbar.
	Denna produkt uppfyller tillämpliga EU-direktiv och -förfordningar.
	Återvinns som elektroniskt avfall.
	Skyddsklass II.

2 Säkerhet

2.1 Säkerhetsdefinitioner

⚠ Varning! Om du inte följer dessa instruktioner finns det risk för personskada eller dödsfall.

⚠ Försiktighet! Om du inte följer dessa instruktioner finns det risk för att du skadar produkten, andra material eller det närliggande området.

Obs! Information som är nödvändig i en specifik situation.

2.2 Säkerhetsinstruktioner för användning

⚠ Varning! Om du inte följer dessa instruktioner finns det risk för personskador eller dödsfall.

⚠ Varning! Koppla alltid bort produkten från strömförsörjningen före installation, anslutning och service.

- Läs och följ varningsanvisningarna innan användning.
- Använd inte produkten om den är skadad.
- Gör inga ändringar på produkten.
- Använd endast produkten för dess avsedda ändamål.
- Produktens ljuskälla är inte utbyttbar. När ljuskällan når sin livslängd eller skadas måste hela armaturen bytas ut.
- Rör inte produkten när den används. Stäng av strömmen och låt produkten svalna innan du vidrör den.
- Installera inte produkten nära värmekällor eller i fuktiga miljöer.

3 Installation

3.1 Att installera produkten

⚠ Varning! Stäng av strömförsörjningen före installationen.

- Produkten får inte täckas över med något som kan blockera ventilationen, till exempel isolering, folie, papper, plast eller motsvarande.
- Kontrollera att märkspänningen på typskylten överensstämmer med eluttaget.

- 1 Vrid lampskärmen moturs för att ta ut det från produktens bas. (Bild 1)
- 2 För kabeln genom genomföringen på bottenplattan. (Bild 2)

3.1.1 Att installera produkten i taket

Bild 3

- 1 Markera var lampan ska monteras.
- 2 Borra vid behov hål och sätt expanderpluggar i de borrade hålen.
- 3 Sätt tråden genom genomföringen på bottenplattan och installera bottenplattan i taket med skruvar.

3.1.2 Att installera produkten i en takmonterad kopplingsdosa.

Bild 4

- 1 För tråden genom genomföringen på bottenplattan.
- 2 Rikta in bottenplattan med kopplingsdosa och installera bottenplattan med skruvar.

3.1.3 Att ansluta ledningarna

- 1 Anslut ledningarna till kopplingsplinten på bottenplattan. Se markeringen på bottenplattan för korrekt anslutning. (Bild 5)
- 2 Sätt tillbaka lampskärmen. Se till att den är korrekt fastsatt på bottenplattan. (Bild 6)
- 3 Slå på strömförsörjningen.

• Förvaring

- Om produkten inte ska användas under en längre tid ska den förvaras på en ren och torr plats, utom räckhåll för barn och husdjur.

4 Underhåll

⚠ Varning! Se till att strömförsörjningen är avstängd innan du rengör lampskärmen på produkten.

⚠ Varning! Vänta tills lampskärmen är helt torr innan du slår på strömförsörjningen igen.

- Rengör lampskärmen på produkten regelbundet, använd en fuktig trasa för att rengöra lampskärmen.

5 Kassering

- Se till att du följer lokala bestämmelser när du kasserar produkten. Bränn inte produkten.

5.1 Att demontera produkten.

⚠ Varning! Se till att produkten är bortkopplad från nätaggregatet innan du tar isär den.

- 1 Vrid lampskärmen moturs för att ta bort lampskärmen.
- 2 Ta bort skruvarna för att koppla bort linsen från kretskortet (PCB). (Bild 8)

- 3 Ta bort linsen (A) från kretskortet och ta bort kretskortet (B) från bottenplattan.

- 4 Kassera delarna efter materialtyp, följ dina lokala bestämmelser.

6 Tekniska data

Specifikation	Värde
Märkspänning	230 V ~ 50 Hz
Uteffekt	12 W
Skyddsklass	IP20
Energiklass (ljuskälla)	E
Ljuskälla lumen	1320 lm
Armaturlumen	1200 lm
Färgtemperatur	2700 K
CRI	≥80
Livslängd	20000 h
På/av	10000 gånger
Dimbar	Nej
Spridningsvinkel	120°
Vikt	187 g
Mått DxH	Ø 220 x 50 mm

1 Introduksjon

1.1 Produktet

Produktet er en taklampe med integrert varmhvitt LED-lys.

1.2 Tiltent bruk

Kun til innendørs bruk.

1.3 Symboler

	Les bruksanvisningen nøye og forsikre deg om at du har forstått den før du tar produktet i bruk. Lagre instruksjonene for fremtidig bruk.
	Kun beregnet for innendørs bruk.
	Lyskilden kan skiftes av en fagperson.
	Kontrollutstyret kan skiftes av brukeren.
	Ikke dimbar.
	Dette produktet er i samsvar med gjeldende EU-direktiver og -forskrifter.
	Gjenvinnes som elektrisk avfall.
	Beskyttelsesklasse II.

2 Sikkerhet

2.1 Sikkerhetsdefinisjoner

⚠ Advarsel! Hvis du ikke følger disse instruksjonene, er det fare for død eller personskade.

⚠ Forsiktig! Hvis du ikke følger disse instruksjonene, er det fare for skade på produktet, annet materiell eller på omgivelsene.

Merk! Informasjon som er nødvendig i en gitt situasjon.

2.2 Sikkerhetsinstruksjoner for drift

⚠ Advarsel! Hvis du ikke følger disse instruksjonene er det fare for død eller skade.

⚠ Advarsel! Produktet må alltid kobles fra strømforsyningen før installasjon, tilkobling og service.

- Les og følg advarselsinstruksjonene før bruk.
- Ikke bruk produktet hvis det er skadet.
- Ikke gjør endringer på produktet.
- Bruk produktet kun til den angitte funksjonen.
- Produktets lyskilde kan ikke byttes ut. Når lyskildens levetid er utløpt eller den blir skadet, må hele armaturen skiftes ut.
- Ikke berør produktet når det er i bruk. Slå av strømmen og la produktet bli avkjølt før du tar på det.
- Ikke installer produktet i nærheten av varmekilder eller i fuktige omgivelser.

3 Installasjon

3.1 Installasjon av produktet

⚠ Advarsel! Slå av strømforsyningen før installasjon.

- Produktet må ikke dekkes med noe som kan blokkere ventilasjonen, for eksempel isolasjon, folie, papir, plast eller tilsvarende.
- Kontroller at den nominelle spenningen på typeskiltet stemmer overens med spenningen i stikkontakten.

1 Vri lampedeksløst mot klokken for å fjerne det fra bunnen av produktet. (Figur 1)

2 Sett kablet gjennom gjennomføringen på bunnplaten. (Figur 2)

3.1.1 Installere produktet i taket

Figur 3

1 Merk av hvor lyset skal monteres.

2 Om nødvendig, bor hull og sett ekspansjonspluggen i de borede hullene.

3 Sett ledningen gjennom gjennomføringen på bunnplaten og monter bunnplaten i taket med skruer.

3.1.2 For å installere produktet på en takmontert koblingsboks.

Figur 4

- 1 Sett ledningen gjennom gjennomføringen på bunnplaten.
- 2 Innrett bunnplaten med koblingsboksen og installer bunnplaten med skruer.

3.1.3 For å koble ledningene

- 1 Koble ledningene til rekkeklemmen på bunnplaten. Se merkingen på bunnplaten for riktig tilkobling. (Figur 5)
- 2 Sett tilbake lampedeckslet. Pass på at den er riktig festet på bunnplaten. (Figur 6)
- 3 Slå på strømforsyningen.

• Oppbevaring

- Dersom produktet ikke skal brukes over en lengre periode, oppbevar produktet på et rent og tørt sted utilgjengelig for barn og kjæledyr.

4 Vedlikehold

⚠ Advarsel! Sørg for at strømforsyningen er slått AV før du rengjør lampedeckslet på produktet.

⚠ Advarsel! Vent til lampedeckslet er helt tørt før du slår på strømforsyningen igjen.

- Rengjør lampedeckslet på produktet regelmessig, bruk en fuktig klut til å rengjøre lampedeckslet.

5 Avhending

- Følg lokale forskrifter når du avhender produktet. Produktet må ikke brennes.

5.1 Demontere produktet

⚠ Advarsel! Sørg for at produktet er koblet fra strømforsyningen før du demonterer det.

- 1 Vri lampedeckslet mot klokken for å fjerne lampedeckslet.
- 2 Fjern skruene for å koble linsen fra kretskortet (PCB). (Figur 8)

- 3 Fjern linsen (A) fra PCB og fjern PCB (B) fra bunnplaten.

- 4 Kast delene i henhold til type materiale, følg lokale forskrifter.

6 Tekniske data

Spesifikasjoner	Verdi
Nominell spenning	230 V ~ 50 Hz
Effekt	12 W
Beskyttelsesklassifisering	IP20
Energiklasse (lyskilde)	E
Lyskilde Lumen	1320 lm
Armaturlumen	1200 lm
Fargetemperatur	2700 K
CRI	≥80
Levetid	20 000 t
På/av	10 000 ganger
Dimbar	Nei
Diffusjonsvinkel	120°
Vekt	187 g
Dimensjon DxH	Ø 220 x 50 mm

1 Indledning

1.1 Produktet

Produktet er en loftslampe med integreret varmt hvidt LED-lys.

1.2 Anvendelse

Kun til indendørs brug.

1.3 Symboler

	Læs betjeningsvejledningen omhyggeligt, og vær sikker på, du forstår den, før du tager produktet i brug. Gem betjeningsvejledningen til senere brug.
	Kun beregnet til indendørs brug.
	Lyskilden kan udskiftes af en fagperson.
	Driver kan udskiftes af slutbrugeren.
	Ikke dæmpbar.
	Produktet overholder gældende EU-direktiver og -forordninger.
	Skal bortskaffes som elektronikaffald.
	Beskyttelsesklasse II.

2 Sikkerhed

2.1 Sikkerhedsdefinitioner

⚠ Advarsel! Manglende overholdelse af disse anvisninger kan medføre død eller personskade.

⚠ Forsigtig! Manglende overholdelse af disse anvisninger kan medføre skader på produktet, andre materialer eller det omgivende område.

Bemærk! Information der er nødvendig i bestemte situationer.

2.2 Sikkerhedsanvisninger for brug

⚠ Advarsel! Manglende overholdelse af disse anvisninger kan medføre død eller personskade.

⚠ Advarsel! Afbryd altid produktet fra strømforsyningen før montering, tilslutning og service.

- Læs og følg advarslerne før brug.
- Brug ikke produktet, hvis det er beskadiget.
- Foretag ikke ændringer på produktet.
- Brug kun produktet til den angivne funktion.
- Produktets lyskilde kan ikke udskiftes. Når lyskilden er udtjent eller beskadiget, skal hele armaturet udskiftes.
- Rør ikke ved produktet, når det er i brug. Sluk for strømmen, og lad produktet køle af, før du rører ved det.
- Monter ikke produktet i nærheden af varmekilder eller i fugtige omgivelser.

3 Montering

3.1 Sådan monterer du produktet

⚠ Advarsel! Afbryd strømforsyningen før installation.

- Produktet må ikke tildækkes med noget, der kan blokere ventilationen, f.eks. isolering, folie, papir, plast eller lignende.
- Sørg for, at netspændingen stemmer overens med den nominelle spænding, der er angivet på produktets typeskilt.

1 Drej lampeafdækningen imod urets retning for at tage den af bunden. (Figur 1)

2 Før kablet igennem hullet i bunden. (Figur 2)

3.1.1 Sådan monteres produktet i loftet

Figur 3

1 Marker, hvor lampen skal monteres.

2 Bor om nødvendigt huller, og sæt ekspansionsplugs i de borede huller.

3 Før ledningen igennem hullet i bunden, og monter bundpladen i loftet med skruer.

3.1.2 Sådan monteres produktet på en loftsmonteret samledåse.

Figur 4

- 1 Før ledningen gennem hullet i bundpladen.
- 2 Ret bundpladen ind efter samledåsen, og monter bundpladen med skruer.

3.1.3 Sådan tilsluttes ledningerne

- 1 Tilslut ledningerne til klemrækken på bundpladen. Se markeringen på bundpladen for den korrekte tilslutning. (Figur 5)
- 2 Sæt lampeafdækningen på igen. Sørg for, at den sidder korrekt på bundpladen. (Figur 6)
- 3 Tilslut strøm.

4 Opbevaring

- Hvis produktet ikke skal bruges i længere tid, skal det opbevares et rent og tørt sted utilgængeligt for børn og kæledyr.

5 Vedligeholdelse

⚠ Advarsel! Sørg for, at strømforsyningen er afbrudt, før du rengør lampeafdækningen.

⚠ Advarsel! Vent, til lampedækslet er helt tørt, før du tænder for strømmen igen.

- Rengør lampeafdækningen regelmæssigt med en fugtig klud.

6 Bortskaffelse

- Følg de lokale regler ved bortskaffelse af produktet. Brænd ikke produktet.

6.1 Sådan afmonteres produktet

⚠ Advarsel! Sørg for, at produktet er koblet fra strømforsyningen, før du afmonterer det.

- 1 Drej lampedækslet mod uret for at fjerne det.
- 2 Fjern skruerne for at afmontere linsen fra printpladen (PCB). (Figur 8)
- 3 Fjern linsen (A) fra printkortet, og fjern printkortet (B) fra bundpladen.
- 4 Bortskaffelse af delene i henhold til materialetypen, følg de lokale regler.

7 Tekniske data

Specifikation	Værdi
Nominel spænding	230 V ~ 50 Hz
Effekt	12 W
Beskyttelsesklasse	IP20
Energiklasse (lyskilde)	E
Lyskilde Lumen	1320 lm
Armatur Lumen	1200 lm
Farvetemperatur	2700 K
Farveindeks	≥80
Levetid	20000 timer
Tænd/sluk	10000 gange
Dæmpbar	Nej
Diffusionsvinkel	120°
Vægt	187 g
Mål D x H	Ø 220 x 50 mm

1 Wprowadzenie









1.1 Produkt

Produkt to lampa sufitowa ze zintegrowaną diodą LED świecącą ciepłym białym światłem.

1.2 Przeznaczenie

Tylko do użytku wewnątrz pomieszczeń.

1.3 Symbole

	Przed użyciem produktu należy dokładnie i ze zrozumieniem przeczytać tę instrukcję obsługi. Zachowaj instrukcję na przyszłość.
	Produkt przeznaczony wyłącznie do użytku w pomieszczeniach.
	Diody LED może wymienić jedynie wykwalifikowany elektryk.
	Wymienny pilot sterowany przez użytkownika.
	Bez możliwości ściemniania.
	Niniejszy produkt spełnia wymagania stosownych dyrektyw i rozporządzeń unijnych.
	Utylizuj jak odpady elektryczne.
	Klasa ochronności II.

2 Bezpieczeństwo

2.1 Definicje dotyczące bezpieczeństwa

⚠ Ostrzeżenie! W razie niestosowania się do niniejszej instrukcji zachodzi ryzyko śmierci lub obrażeń ciała.

⚠ Przewaga! W razie niestosowania się do niniejszej instrukcji zachodzi ryzyko uszkodzenia produktu lub innych materiałów w pobliżu.

Uwaga! Informacje istotne w danej sytuacji.

2.2 Instrukcja bezpiecznej obsługi

⚠ Ostrzeżenie! W razie niestosowania się do niniejszej instrukcji zachodzi ryzyko śmierci lub obrażeń ciała.

⚠ Ostrzeżenie! Przed montażem, podłączeniem i konserwacją zawsze odłącz produkt od zasilania.

- Przed użyciem produktu zapoznaj się z ostrzeżeniami w niniejszej instrukcji, a następnie stosuj się do nich podczas używania.
- Nie używaj produktu, jeśli jest uszkodzony.
- Nie wolno wprowadzać zmian w produkcie.
- Produktu można używać wyłącznie zgodnie z jego przeznaczeniem.
- Źródło światła produktu nie jest wymienne. W momencie zakończenia okresu eksploatacji lub uszkodzenia źródła światła należy wymienić całą oprawę.
- Nie dotykaj działającego produktu. Wyłącz zasilanie i poczekaj, aż produkt ostygnie, zanim go dotkniesz.
- Nie montuj produktu w pobliżu źródeł ciepła lub w wilgotnym środowisku.

3 Instalacja

3.1 Montaż produktu

⚠ Ostrzeżenie! Przed montażem odłącz zasilanie.

- Produktu nie wolno przykrywać niczym, co może utrudniać przepływ powietrza, na przykład izolacją, folią, papierem, plastikiem lub tego typu materiałami.
- Upewnij się, że napięcie w gniazdku odpowiada napięciu znamionowemu podanemu na etykiecie produktu.

- 1 Przekręć pokrywę lampy w lewo, aby zdjąć ją z podstawy produktu. (Rysunek 1)
- 2 Przetóż przewód przez przelotkę na płytce podstawy. (Rysunek 2)

3.1.1 Montaż produktu na suficie

Rysunek 3

- 1 Zaznacz, gdzie chcesz zamontować lampę.
- 2 W razie potrzeby wywierć otwory i włóż kołki rozporowe do wywierconych otworów.
- 3 Przetóż przewód przez przelotkę na płytce podstawy i przymocuj płytkę do sufitu za pomocą śrub.

3.1.2 Montaż produktu na puszcze przyłączeniowej na suficie

Rysunek 4

- 1 Przelóż przewód przez przelotkę na płytce podstawy.
- 2 Wyrównaj płytkę podstawy z puszką przyłączeniową i umocuj płytkę za pomocą śrub.

3.1.3 Podłączanie przewodów

- 1 Podłącz przewody do listwy zaciskowej na płytce podstawy. Prawidłowe podłączenie jest oznaczone na płytce podstawy. (Rysunek 5)
- 2 Załóż pokrywę lampy. Upewnij się, że jest prawidłowo przymocowana do płytki podstawy. (Rysunek 6)
- 3 Włącz zasilanie.

• Przechowywanie

- Produkt, który nie będzie używany przez długi czas, należy przechowywać w czystym i suchym miejscu niedostępnym dla dzieci i zwierząt.

4 Konserwacja

⚠ Ostrzeżenie! Przed rozpoczęciem czyszczenia produktu sprawdź, czy produkt jest odłączony od zasilania.

⚠ Ostrzeżenie! Przed ponownym włączeniem zasilania poczekaj, aż pokrywa lampy całkowicie wyschnie.

- Regularnie czyść pokrywę lampy, używając wilgotnej szmatki.

5 Utylizacja

- Pamiętaj, aby postępować zgodnie z lokalnymi przepisami dotyczącymi utylizacji. Nie spalaj produktu.

5.1 Demontaż produktu

⚠ Ostrzeżenie! Upewnij się, że produkt jest odłączony od zasilania przed jego demontażem.

- 1 Przekręć pokrywę lampy w lewo, aby ją zdjąć.
- 2 Odkręć śruby, aby odłączyć soczewkę od płytki drukowanej (PCB). (Rysunek 8)

- 3 Wyjmij soczewkę (A) z płytki drukowanej i wyjmij płytkę (B) z płytki podstawy.
- 4 Wyrzuć te elementy do odpowiednich pojemników, stosując się do lokalnych przepisów.

6 Dane techniczne

Specyfikacja	Wartość
Napięcie znamionowe	230 V ~ 50 Hz
Moc wyjściowa	12 W
Stopień ochrony	IP20
Klasa energetyczna (źródło światła)	E
Źródło światła lumeny	1320 lm
Oprawa lumeny	1200 lm
Temperatura barwowa	2700 K
CRI	≥80
Żywotność produktu	20000 h
On/Off	10000 razy
Możliwość ściemniania	Nie
Kąt rozproszenia światła	120°
Masa	187 g
Wymiary gł. x wys.	Ø 220 x 50 mm

1 Einführung

1.1 Das Produkt

Bei dem Produkt handelt es sich um eine Deckenleuchte mit integriertem warmweißem LED-Licht.

1.2 Zweckgebundene Nutzung

Nur für den Innengebrauch.

1.3 Symbole

	Lesen Sie die Bedienungsanleitung sorgfältig durch und stellen Sie sicher, dass Sie die Anweisungen verstanden haben, bevor Sie das Produkt verwenden. Bewahren Sie die Anweisungen zum späteren Nachschlagen auf.
	Nur für den Innenbereich bestimmt.
	Austauschbare Lichtquelle durch einen Fachmann.
	Austauschbares Betriebsgerät durch den Endnutzer.
	Nicht dimmbar.
	Dieses Produkt entspricht den geltenden EU-Richtlinien und -Vorschriften.
	Als Elektroschrott entsorgen.
	Schutzklasse II.

2 Sicherheit

2.1 Sicherheitshinweise

! Warnung! Wenn Sie diese Anweisungen nicht befolgen, besteht Lebens- und Verletzungsgefahr.

! Vorsicht! Wenn Sie diese Anweisungen nicht befolgen, besteht die Gefahr, dass das Produkt, andere Materialien oder der angrenzende Bereich beschädigt werden.

Hinweis! Informationen, die in einer bestimmten Situation notwendig sind.

2.2 Sicherheitshinweise für die Bedienung

! Warnung! Wenn Sie diese Anweisungen nicht befolgen, besteht Lebens- und Verletzungsgefahr.

! Warnung! Trennen Sie das Produkt vor der Installation, dem Anschluss und der Wartung immer vom Stromnetz.

- Lesen und beachten Sie die Warnhinweise vor dem Betrieb.
- Verwenden Sie das Produkt niemals, wenn es defekt ist.
- Nehmen Sie keine Änderungen an dem Produkt vor.
- Verwenden Sie das Produkt nur für die angegebene Funktion.
- Die Lichtquelle des Produkts ist nicht austauschbar. Wenn die Lichtquelle das Ende ihrer Lebensdauer erreicht oder beschädigt ist, muss die gesamte Leuchte ausgetauscht werden.
- Berühren Sie das Produkt nicht, wenn es in Betrieb ist. Schalten Sie die Stromversorgung aus und lassen Sie das Produkt abkühlen, bevor Sie es berühren.
- Installieren Sie das Produkt nicht in der Nähe von Wärmequellen oder in feuchten Umgebungen.

3 Installation

3.1 So installieren Sie das Produkt

! Warnung! Schalten Sie die Stromversorgung vor der Installation aus.

- Das Produkt darf nicht mit Gegenständen abgedeckt werden, die die Belüftung behindern können, beispielsweise Isolierung, Folie, Papier, Kunststoff oder Ähnliches.
- Stellen Sie sicher, dass die Nennspannung auf dem Typenschild des Produkts mit der Steckdose übereinstimmt.

- 1** Drehen Sie die Lampenabdeckung gegen den Uhrzeigersinn, um sie vom Produktsockel zu entfernen. (Abbildung 1)
- 2** Führen Sie das Kabel durch die Durchführungsstelle an der Grundplatte. (Abbildung 2)

3.1.1 So installieren Sie das Produkt an der Decke

Abbildung 3

- 1 Markieren Sie die Stelle, an der die Leuchte montiert werden soll.
- 2 Bohren Sie bei Bedarf Löcher und setzen Sie Spreizdübel in die Bohrlöcher.
- 3 Führen Sie das Kabel durch die Durchführungsstüle an der Grundplatte und befestigen Sie die Grundplatte mit Schrauben an der Decke.

3.1.2 So installieren Sie das Produkt an der Anschlussdose an der Decke.

Abbildung 4

- 1 Führen Sie das Kabel durch die Tülle auf der Grundplatte.
- 2 Richten Sie die Grundplatte an der Anschlussdose aus und befestigen Sie die Grundplatte mit Schrauben.

3.1.3 So verbinden Sie die Kabel

- 1 Verbinden Sie die Kabel mit dem Klemmenblock auf der Grundplatte. Für den richtigen Anschluss beachten Sie die Markierung auf der Grundplatte. (Abbildung 5)
- 2 Setzen Sie die Lampenabdeckung wieder auf. Achten Sie auf die korrekte Befestigung auf der Grundplatte. (Abbildung 6)
- 3 Schalten Sie die Stromversorgung ein.

• Lagerung

- Wenn das Produkt über einen längeren Zeitraum nicht verwendet wird, bewahren Sie es an einem sauberen und trockenen Ort auf, an dem Kinder und Haustiere keinen Zugang haben.

4 Reinigung und Wartung

⚠️ Warnung! Stellen Sie sicher, dass die Stromversorgung ausgeschaltet ist, bevor Sie die Lampenabdeckung des Produkts reinigen.

⚠️ Warnung! Warten Sie, bis die Lampenabdeckung vollständig trocken ist, bevor Sie die Stromversorgung wieder einschalten.

- Reinigen Sie die Lampenabdeckung des Produkts regelmäßig. Verwenden Sie zum Reinigen der Lampenabdeckung ein feuchtes Tuch.

5 Entsorgung

- Stellen Sie sicher, dass Sie die örtlichen Vorschriften befolgen, wenn Sie das Produkt entsorgen. Verbrennen Sie das Produkt nicht.

5.1 So zerlegen Sie das Produkt

⚠️ Warnung! Stellen Sie sicher, dass das Produkt von der Stromversorgung getrennt ist, bevor Sie es zerlegen.

- 1 Drehen Sie die Lampenabdeckung gegen den Uhrzeigersinn, um sie zu entfernen.
- 2 Entfernen Sie die Schrauben, um das Objektiv von der Leiterplatte (PCB) zu trennen. (Abbildung 8)
- 3 Entfernen Sie die Linse (A) von der Leiterplatte und entfernen Sie die Leiterplatte (B) von der Grundplatte.
- 4 Entsorgen Sie die Teile materialgerecht und beachten Sie die örtlichen Vorschriften.

6 Technische Daten

Spezifikation	Wert
Nennspannung	230 V ~ 50 Hz
Ausgangsspannung	12 W
Schutzklasse	IP20
Energieklasse (Lichtquelle)	E
Lichtquelle Lumen	1320 lm
Leuchtenlumen	1200 lm
Farbtemperatur	2700 K
CRI	≥80
Lebensdauer	20.000 Std.
On/Off	10.000 Mal
Dimmbar	Nein
Diffusionswinkel	120°
Gewicht	187 g
Abmessung T x H	Ø 220 x 50 mm

1 Johdanto

1.1 Tuote

Tuote on kattovalaisin, jossa on integroitu lämpimän valkoinen LED-valo.

1.2 Käyttötarkoitus

Vain sisäkäyttöön.

1.3 Symbolit

	Lue käyttöohjeet huolellisesti ja varmista ennen tuotteen käytön aloittamista, että olet ymmärtänyt ohjeet. Säilytä ohjeet myöhempää käyttöä varten.
	Tarkoitettu vain sisäkäyttöön.
	Ammattilaisen vaihdettava valonlähde.
	Loppukäyttäjän vaihdettavissa oleva ohjauslaite.
	Ei himmennettävä.
	Tämä tuote on sovellettavien EU:n direktiivien ja säädösten mukainen.
	Kierrätetään sähkö- ja elektroniikkalaiteromun mukana.
	Suojausluokka II.

2 Turvallisuus

2.1 Turvallisuusmääräykset

! **Varoitus!** Jos näitä ohjeita ei noudateta, seurauksena voi olla kuolema tai vammautuminen.

! **Huomio!** Jos näitä ohjeita ei noudateta, tuote, muut materiaalit tai ympäröivä alue voivat vahingoittua.

Huom. Tilannekohtaiset välttämättömät tiedot.

2.2 Käytön turvaohjeet

! **Varoitus!** Jos näitä ohjeita ei noudateta, seurauksena voi olla kuolema tai vammautuminen.

! **Varoitus!** Irrota tuote aina virtalähteestä ennen asennusta, liittäntä ja huoltoa.

- Lue varoitusmerkinnät ja noudata niitä ennen käyttöä.
- Älä käytä tuotetta, jos se on vahingoittunut.
- Älä tee tuotteeseen muutoksia.
- Käytä tuotetta pelkästään sen käyttötarkoituksen mukaisesti.
- Tuotteen valonlähde ei ole vaihdettavissa. Kun valonlähde saavuttaa käyttöikänsä lopun tai vaurioituu, koko valaisin on vaihdettava.
- Älä liikuta tuotetta, kun se on toiminnassa. Katkaise virta ja anna tuotteen jäähtyä ennen kuin kosket siihen.
- Älä asenna tuotetta lämmönlähteiden lähelle tai kosteaan ympäristöön.

3 Asennus

3.1 Tuotteen asentaminen

! **Varoitus!** Kytke virtalähde pois päältä ennen asennusta.

- Tuotetta ei saa peittää eristeellä, kalvolla, paperilla, muovilla tai vastaavilla, jotka voivat tukkia ilmanvaihdon.
- Varmista, että pistorasian jännite vastaa tuotteen tyyppikilvessä olevaa nimellisjännitettä.

1 Käännä lampun suojusta vastapäivään irrottaaksesi sen tuotteen pohjasta. (Kuva 1)

2 Vie kaapeli pohjalevyssä olevan läpiviennin läpi. (Kuva 2)

3.1.1 Tuotteen asentaminen kattoon

Kuva 3

1 Merkitse valaisimen asennuspaikka.

2 Poraa tarvittaessa reikiä ja laita laajennustulpat porattuihin reikiin.

3 Pujota johto pohjalevyssä olevan läpiviennin läpi ja asenna pohjalevy kattoon ruuveilla.

3.1.2 Tuotteen asentaminen kattoon asennettavaan kytkentärasiaan.

Kuva 4

- 1 Pujota johto pohjalevyssä olevan läpiviennin läpi.
- 2 Kohdista pohjalevy kytkentärasiaan ja asenna pohjalevy ruuveilla.

3.1.3 Johtojen kytkeminen

- 1 Liitä johdot pohjalevyn riviliittimeen. Katso oikea liitäntä pohjalevyn merkinnöistä. (Kuva 5)
- 2 Aseta lampun kansi takaisin. Varmista, että se on kiinnitetty oikein pohjalevyyn. (Kuva 6)

- 3 Kytke virtalähde päälle.

• Säilytys

- Jos tuotetta ei käytetä pitkään aikaan, säilytä sitä puhtaassa ja kuivassa paikassa, lasten ja lemmikkieläinten ulottumattomissa.

4 Ylläpito

! **Varoitus!** Varmista, että virta on katkaistu ennen kuin puhdistat tuotteen lampun suojuksen.

! **Varoitus!** Odota, kunnes lampun suojus on täysin kuiva, ennen kuin kytket virran uudelleen päälle.

- Puhdista tuotteen lampun suojus säännöllisesti, käytä lampun suojuksen puhdistamiseen kosteaa liinaa.

5 Hävittäminen

- Varmista, että hävität tuotteen paikallisten määräysten mukaisesti. Älä polta tuotetta.

5.1 Tuotteen purkaminen

! **Varoitus!** Varmista, että tuote on irrotettu virtalähteestä ennen kuin purat sen.

- 1 Irrota lampun suojus kääntämällä lampun suojusta vastapäivään.
- 2 Irrota ruuvit linssin irrottamiseksi piirilevystä (PCB). (Kuva 8)

- 3 Irrota linssi (A) piirilevystä ja irrota piirilevy (B) pohjalevystä.

- 4 Hävitä osat materiaalityypin mukaan ja noudata paikallisia määräyksiä.

6 Tekninen data

Tekniset tiedot	Arvo
Nimellisjännite	230 V ~ 50 Hz
Teho	12 W
Suojausluokka	IP20
Energialuokka (valonlähde)	E
Valonlähde Lumen	1320 lm
Valaisin Lumen	1200 lm
Väriämpötila	2700 K
CRI	≥ 80
Elinikä	20000 h
On/Off	10 000 kertaa
Himmennettävä	Ei
Diffuusiokulma	120°
Paino	187 g
Mitat SxK	Ø 220 x 50 mm

1 Introduction









1.1 Le produit

Le produit est un plafonnier avec une lumière LED blanche chaude intégrée.

1.2 Utilisation prévue

Pour une utilisation en intérieur uniquement.

1.3 Symboles

	Lisez attentivement le mode d'emploi et veillez à bien en comprendre les instructions avant d'utiliser le produit. Conservez le mode d'emploi pour toute référence ultérieure.
	Uniquement destiné à un usage intérieur.
	Source lumineuse remplaçable par un professionnel.
	Appareil de commande remplaçable par un utilisateur final.
	Intensité fixe.
	Ce produit est conforme aux directives et réglementations européennes en vigueur.
	Recycler comme déchet électrique.
	Classe de protection II.

2 Sécurité

2.1 Définitions relatives à la sécurité

⚠ Avertissement ! Le non-respect de ces instructions induit un risque de mort ou de blessure.

⚠ Attention ! Le non-respect des présentes instructions induit un risque d'endommagement du produit, de tout autre matériel ou de la zone adjacente.

Remarque ! Informations nécessaires dans une situation donnée.

2.2 Consignes de sécurité pour le fonctionnement

⚠ Attention ! Le non-respect de ces instructions induit un risque de mort ou de blessure.

⚠ Attention ! Débranchez toujours le produit de l'alimentation électrique avant de procéder à l'installation, au raccordement et à l'entretien.

- Veuillez lire et respecter les instructions d'avertissement avant l'utilisation.
- N'utilisez pas le produit s'il est endommagé.
- N'apportez aucune modification au produit.
- Utilisez le produit uniquement pour sa fonction spécifiée.
- La source lumineuse du produit n'est pas remplaçable. Lorsque la source lumineuse arrive en fin de vie ou est endommagée, tout le luminaire doit être remplacé.
- Ne touchez pas le produit quand il fonctionne. Coupez le courant et laissez le produit refroidir avant de le toucher.
- Ne pas installer le produit près de sources de chaleur, ou dans des environnements humides.

3 Installation

3.1 Pour installer le produit

⚠ Attention ! Débranchez l'alimentation électrique avant l'installation.

- Le produit ne doit pas être recouvert de quoi que ce soit qui puisse bloquer la ventilation, par exemple de l'isolant, du papier d'aluminium, du papier, du plastique ou l'équivalent.
- Assurez-vous que la tension correspond à la tension nominale indiquée sur la plaque signalétique du produit.

- 1 Tournez le couvercle de la lampe dans le sens inverse des aiguilles d'une montre pour l'enlever de la base du produit. (Figure 1)
- 2 Passez le câble à travers l'œillet sur la plaque de base. (Figure 2)

3.1.1 Pour installer le produit au plafond

Figure 3

- 1 Marquez l'endroit où la lampe doit être installée.
- 2 Si nécessaire, percez des trous et mettez des bouchons d'expansion dans les trous percés.
- 3 Passez le fil à travers l'œillet sur la plaque de base et installez la plaque de base au plafond avec des vis.

3.1.2 Pour installer le produit sur une boîte de jonction montée au plafond.

Figure 4

- 1 Passez le fil à travers l'œillet sur la plaque de base.
- 2 Alignez la plaque de base avec la boîte de jonction et installez la plaque de base avec des vis.

3.1.3 Pour connecter les fils

- 1 Connectez les fils au bornier sur la plaque de base. Reportez-vous au marquage sur la plaque de base pour la bonne connexion. (Figure 5)
- 2 Remettez le couvercle de la lampe. Assurez-vous qu'il est correctement fixé sur la plaque de base. (Figure 6)
- 3 Branchez l'alimentation électrique.

• Stockage

- Si le produit n'est pas utilisé pendant une période prolongée, rangez-le dans un endroit propre et sec, hors de portée des enfants et des animaux domestiques.

4 Maintenance

⚠ Attention ! Assurez-vous que l'alimentation est coupée avant de nettoyer le couvercle de la lampe du produit.

⚠ Avertissement ! Attendez que le couvercle de la lampe soit complètement sec avant de remettre l'alimentation en marche.

- Nettoyez régulièrement le couvercle de la lampe du produit, utilisez un chiffon humide pour nettoyer le couvercle de la lampe.

5 Mise au rebut

- Veillez à respecter la réglementation locale quand vous mettez le produit au rebut. Ne brûlez pas le produit.

5.1 Pour démonter le produit.

⚠ Attention ! Assurez-vous que le produit est débranché de l'alimentation avant de le démonter.

- 1 Tournez le couvercle de la lampe dans le sens inverse des aiguilles d'une montre pour retirer le couvercle.
- 2 Retirez les vis pour déconnecter la lentille de la carte de circuit imprimé (PCB). (Figure 8)
- 3 Retirez la lentille (A) du circuit imprimé et retirez le circuit imprimé (B) de la plaque de base.
- 4 Jetez les pièces en fonction du type de matériau, suivez vos règlements locaux.

6 Données techniques

Spécifications	Valeur
Tension nominale	230 V ~ 50 Hz
Sortie	12 W
Indice de protection	IP20
Classe énergétique (Source lumineuse)	E
Source lumineuse Lumen	1320 lm
Luminaire Lumen	1200 lm
Température de couleur	2700 K
IRC	≥80
Durée de vie	20 000 h
On/Off	10 000 fois
Intensité variable	Non
Angle de diffusion	120°
Poids	187 g
Dimensions PxH	Ø 220 x 50 mm

1 Inleiding

1.1 Het product

Het product is een plafondlamp met een geïntegreerde warm witte ledlamp.

1.2 Beoogd gebruik

Alleen voor gebruik binnenshuis.

1.3 Symbolen

	Lees de gebruiksaanwijzing zorgvuldig door en zorg ervoor dat u de instructies begrijpt voordat u het product gebruikt. Bewaar de instructies voor toekomstig gebruik.
	Alleen bestemd voor gebruik binnenshuis.
	Vervangbare lichtbron door een professional.
	Vervangbaar regelwerk door een eindgebruiker.
	Niet dimbaar.
	Dit product voldoet aan de geldende EU-richtlijnen en -regelgeving.
	Recyclen als elektrisch afval.
	Beschermingsklasse II

2 Veiligheid

2.1 Definities van veiligheid

⚠ Waarschuwing! Als u zich niet aan deze voorschriften houdt, kan dat leiden tot (dodelijk) letsel.

⚠ Voorzichtig! Als u zich niet aan deze voorschriften houdt, kan dat leiden tot schade aan het product, overige materialen of de nabije omgeving.

Let op! Informatie die in bepaalde situaties noodzakelijk is.

2.2 Veiligheidsvoorschriften voor gebruik

⚠ Waarschuwing. Als u zich niet aan deze voorschriften houdt, kan dat leiden tot (dodelijk) letsel.

⚠ Waarschuwing. Koppel het product altijd los van de voeding alvorens het product te installeren, aan te sluiten en onderhoudswerk uit te voeren.

- Lees en volg de waarschuwingsinstructies voor gebruik.
- Gebruik het product niet als het beschadigd is.
- Breng geen wijzigingen aan in het product.
- Gebruik het product alleen voor de beoogde functie.
- De lichtbron van het product kan niet worden vervangen. Wanneer de lichtbron aan het einde van zijn levensduur komt of beschadigd is, moet de hele armatuur worden vervangen.
- Raak het product niet aan wanneer het in gebruik is. Schakel de stroom uit en laat het product afkoelen voordat u het aanraakt.
- Installeer het product niet in de buurt van warmtebronnen of in vochtige omgevingen.

3 Installatie

3.1 Het product installeren

⚠ Waarschuwing. Koppel de voeding los alvorens het product te installeren.

- Het product mag niet worden bedekt met iets dat de ventilatie kan blokkeren, bijvoorbeeld isolatie, folie, papier, plastic of iets dergelijks.
- Controleer of de voedingsspanning overeenkomt met de nominale spanning op het typeplaatje van het product.

1 Draai de lampenkap tegen de klok in om deze van de voet van het product te verwijderen. (Afbeelding 1)

2 Steek de kabel door de doorvoeropening op de bodemplaat. (Afbeelding 2)

3.1.1 Het product op het plafond installeren

Afbeelding 3

1 Markeer waar de lamp moet worden gemonteerd.

2 Boor indien nodig gaten en plaats pluggen in de geboorde gaten.

3 Steek de draad door de doorvoeropening op de bodemplaat en monteer de bodemplaat aan het plafond met schroeven.

3.1.2 Het product monteren op een op het plafond gemonteerde aansluitdoos.

Afbeelding 4

1 Steek de draad door de doorvoeropening op de bodemplaat.

2 Lijn de bodemplaat uit met de aansluitdoos en monteer de bodemplaat met schroeven.

3.1.3 De draden aansluiten

1 Sluit de draden aan op de aansluitklem op de bodemplaat. Raadpleeg de markering op de bodemplaat voor de juiste aansluiting. (Afbeelding 5)

2 Plaats de lampenkap terug. Zorg ervoor dat deze correct op de bodemplaat is bevestigd. (Afbeelding 6)

3 Schakel de voeding in.

• Opbergen

- Als het product gedurende lange tijd niet wordt gebruikt, bewaar het dan in een schoon en droog gebied waar kinderen en huisdieren geen toegang hebben.

4 Onderhoud

! **Waarschuwing.** Zorg ervoor dat de voeding is uitgeschakeld voordat u de lampenkap van het product reinigt.

! **Waarschuwing!** Wacht tot de lampenkap helemaal droog is voordat u de voeding weer inschakelt.

- Reinig de lampenkap van het product regelmatig, gebruik een vochtige doek om de lampenkap schoon te maken.

5 Afvoeren

- Volg de lokale voorschriften wanneer u het product afvoert. Verbrand het product niet.

5.1 Het product uit elkaar halen.

! **Waarschuwing.** Zorg ervoor dat het product is losgekoppeld van de voeding voordat u het demonteert.

1 Draai de lampenkap tegen de klok in om de lampenkap te verwijderen.

2 Verwijder de schroeven om de lens los te koppelen van de printplaat. (Afbeelding 8)

3 Verwijder de lens (A) van de printplaat en verwijder de printplaat (B) van de basisplaat.

4 Gooi de onderdelen weg volgens het soort materiaal, volg uw lokale voorschriften.

6 Technische gegevens

Specificatie	Waarde
Nominale spanning	230 V ~ 50 Hz
Vermogen	12 W
Beschermingsklasse	IP20
Energieklasse (Lichtbron)	E
Lichtbron Lumen	1320 lm
Armatuur Lumen	1200 lm
Kleurtemperatuur	2700 K
CRI	≥80
Levensduur	20000 u
Aan/uit	10000 keer
Dimbaar	Nee
Diffusiehoek	120°
Gewicht	187 g
Afmetingen (DxH)	Ø 220 x 50 mm



www.jula.com