



030217



BBQ FIRE STARTER

OPERATING INSTRUCTIONS - Original instructions

SV GRILLTÄNDARE
BRUKSANVISNING

Översättning av originalinstruktioner

NO GRILLTENNER
BETJENINGSANVISNINGER

Översettelse av originalinstruksjonene

DA GRILLSTARTER
BETJENINGSVEJLEDNING

Översættelse af den originale vejledning

PL ROZPALACZ DO GRILLA
INSTRUKCJA OBSŁUGI

Przekład instrukcji oryginalnej

DE GRILLANZÜNDER
BEDIENUNGSANLEITUNG

Übersetzung der Originalanleitung

FI GRILLISYTYTIN
KÄYTTÖOHJE

Alkuperäisten ohjeiden käännös

FR ALLUMEUR DE BARBECUE
INSTRUCTIONS D'UTILISATION

Traduction des instructions d'origine

NL GRILLAANSTEKER
BEDIENINGSINSTRUCTIES

Vertaling van de originele instructies

Jula AB förbehåller sig rätten att göra ändringar på produkten. Jula AB innehar upphovsrätten till denna dokumentation. Det är inte tillåtet att modifiera eller ändra denna dokumentation på något sätt och bruksanvisningen ska skrivas ut och användas som den är i förhållande till produkten. Se Julas webbplats för den senaste versionen av bruksanvisningen.

Jula AB forbeholder seg retten til å endre produktet. Jula AB innehar opphavsretten til denne dokumentasjonen. Det er ikke tillatt å modifisere eller endre denne dokumentasjonen på noen som helst måte, og håndboken skal trykkes og brukes som den er i forhold til produktet. For siste versjon av betjeningsanvisningene, se Julas nettsider.

Jula AB forbeholder sig retten til at ændre produktet. Jula AB har ophavsretten til denne dokumentation. Det er ikke tilladt at modificere eller ændre denne dokumentation på nogen måde, og manualen skal printes og bruges som den er i forhold til produktet. For den seneste version af betjeningsvejledningen, se Julas hjemmeside.

Jula AB zastrzega sobie prawo do wprowadzania zmian w produkcie. Jula AB zastrzega sobie prawa autorskie do niniejszej dokumentacji. Dokumentacji nie wolno w żaden sposób modyfikować ani zmieniać, a instrukcję należy drukować i używać ją w odniesieniu do produktu w stanie niezmienionym. Najnowszą wersję instrukcji obsługi można znaleźć na stronie internetowej Jula.

Jula AB reserves the right to make changes to the product. Jula AB claims copyright on this documentation. It is not allowed to modify or alter this documentation in any way and the manual shall be printed and used as it is in relation to the product. For the latest version of operating instructions, refer to the Jula website.

Jula AB behält sich das Recht vor, Änderungen am Produkt vorzunehmen. Jula AB beansprucht die Urheberrechte an dieser Dokumentation. Es ist nicht zulässig, diese Dokumentation in irgendeiner Weise zu verändern oder umzugestalten. Die Anleitung muss gedruckt und so verwendet werden, wie sie in Bezug zum Produkt steht. Die aktuellste Version der Bedienungsanleitung finden Sie auf der Website von Jula.

Jula AB pidättää oikeuden tehdä tuoteeseen muutoksia. Jula AB:llä on tämän dokumentaation tekijänoikeus. Tätä dokumentaatiota ei saa muuttaa millään tavalla ja käyttöopas on tulostettava ja sitä on käytettävä sellaisena kuin se on tämän tuotteen kanssa. Käyttöohjeiden uusin versio löytyy Julan verkkosivustolta.

Jula AB se réserve le droit d'apporter des modifications au produit. Jula AB revendique les droits d'auteur sur cette documentation. Il est interdit de modifier ou d'altérer cette documentation de quelque manière que ce soit et le manuel doit être imprimé et utilisé tel quel en relation avec le produit. Pour obtenir la dernière version des instructions d'utilisation, consultez le site Web de Jula.

Jula AB behoudt zich het recht voor om wijzigingen aan het product aan te brengen. Jula AB claimt het copyright op deze documentatie. Het is niet toegestaan om deze documentatie op welke manier dan ook te wijzigen of te veranderen. De handleiding moet worden afgedrukt en gebruikt zoals deze in relatie tot het product staat. Raadpleeg de Jula-website voor de laatste versie van de bedieningsinstructies.

WWW.JULA.COM

© JULA AB 2025-09-22

**JULA AB
BOX 363, 532 24 SKARA, SWEDEN**

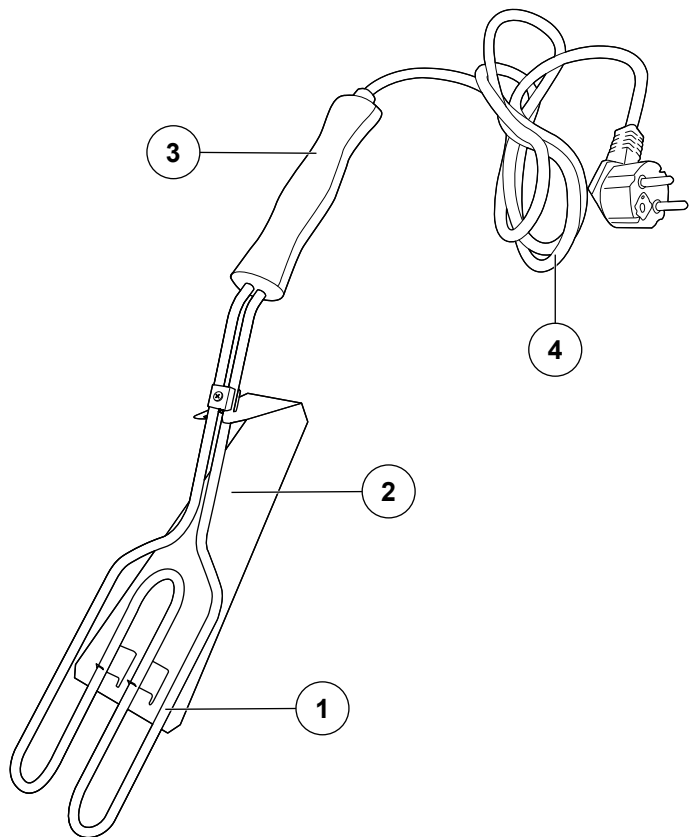
1**3****2****1****4**

2

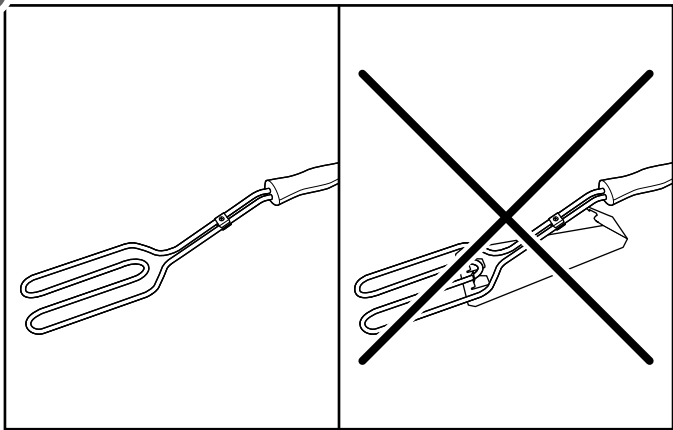

3

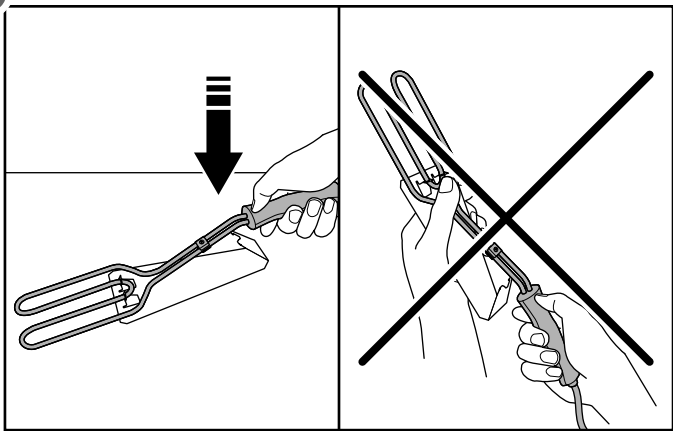

Table of contents



1	Introduction	6
1.1	The product	6
1.2	Symbols.....	6
1.3	Product overview.....	6
2	Safety	6
2.1	Safety definitions	6
2.2	Safety instructions for operation.....	7
3	Operation	8
3.1	To operate the product.....	8
4	Storage	9
5	Maintenance	9
6	Discard	9
7	Technical data	9

1 Introduction

1.1 The product

The product is an electric fire starter, used to start a barbecue grill.

1.2 Symbols

	<p>Read the operating instructions carefully and make sure that you understand the instructions before you use the product. Save the instructions for future reference.</p>
	<p>This product complies with applicable EU directives and regulations.</p>
	<p>Recycle as electrical waste.</p>

1.3 Product overview

1. Heating element
2. Holder
3. Handle
4. Power cable

2 Safety

2.1 Safety definitions

Warning! If you do not obey these instructions, there is a risk of death or injury.

Caution! If you do not obey these instructions, there is a risk of damage to the product, other materials or the adjacent area.

Note! Information that is necessary in a given situation.

2.2 Safety instructions for operation



Warning! If you do not obey these instructions, there is a risk of death or injury.

- Read and obey the warning instructions before operation.
- Monitor the product when it is used by, or near children or persons with functional disorders.
- Make sure that these persons do not operate the product independently:
 - Children less than 8 year.
 - Persons who do not know the product sufficiently.
 - Persons with disabilities.
- Children must not play with the product.
- Children must not clean or do maintenance on the product independently.
- Do not use the product if you are tired, ill, or intoxicated. This will decrease your vision, alertness, coordination and judgement.
- Do not let children or persons who do not know the product to use it.
- Do not use the product if it is damaged.
- Do not make changes to the product.
- Use the product only for its specified function.
- Stop the product and pull out the cable if the product comes into contact with water, does not work, or is damaged.

- A damaged power cable or plug must be replaced by an approved service center or an approved personnel to make sure safe use.

- Do not soak the power cable or the plug in water or other liquid, there is a risk of electric shock.

- Do not touch the product, power cable or plug with wet hands.

- Make sure that the outlet voltage agrees to the rated voltage on the type plate. The product must be connected to an earthed power outlet with a residual current device that has a maximum tripping current of 30 mA.

- Fully unwind the power cable before use. Do not let the power cable to come into contact with parts of the product and keep it away from sources of heat.

- Do not use the product in an explosive environment, near flammable liquids, gas, or dust.

3 Operation

3.1 To operate the product



Warning! If you do not obey these instructions, there is a risk of death or injury.



Warning! Do not use the product if parts are missing or damaged.

- 1 Put a layer of charcoal or briquettes on the fire tray of the grill.
- 2 Remove the product from the holder. (Figure 2)
- 3 Put the product on top of the charcoal or briquettes layer. Make sure that the handle is outside the tray.
- 4 Put another layer of charcoal or briquettes in a shape of a pyramid on top of the product.
- 5 Connect the plug to a power outlet.
- 6 Wait until the charcoal is lit.

Note! It takes approximately 10 minutes for the charcoal to lit.

- 7** Pull out the power plug to stop the product. Carefully remove the product from the grill.
- 8** Put the product back to the holder to let it become cool. (Figure 3)

4 Storage

Warning! Make sure that the product is completely cool before you put it in storage.

- If the product is not going to be used for a long period of time, keep the product in a clean and dry place, where children and pets do not have access to it.

5 Maintenance

Warning! Pull out the plug, wait until all parts have become completely cool before you clean or do maintenance to the product.

- Wipe off dust and dirt with a damp cloth. Do not use detergents, abrasives, or utensils to clean the product.

6 Discard

- Make sure that you follow local regulations when you discard the product. Do not burn the product.

7 Technical data

Specification	Value
Voltage	230 V
Power output	800 W
Cable length	1.5 m
Dimensions (LxWxD)	48.5 x 12 x 7.5 cm
Weight	0.59 kg

Innehållsförteckning



1	Inledning	11
1.1	Produkten	11
1.2	Symboler	11
1.3	Produktöversikt.....	11
2	Säkerhet	11
2.1	Säkerhetsdefinitioner	11
2.2	Säkerhetsinstruktioner för användning.....	12
3	Användning	13
3.1	Att använda produkten	13
4	Förvaring	14
5	Underhåll	14
6	Kassering	14
7	Tekniska data	15

1 Inledning

1.1 Produkten

Produkten är en elektrisk grilltändare som används för att starta en utomhusgrill.

1.2 Symboler

	<p>Läs bruksanvisningen noggrant och se till att du förstår instruktionerna innan du börjar använda produkten. Spara bruksanvisningen för framtida bruk.</p>
	<p>Denna produkt uppfyller tillämpliga EU-direktiv och -förfordningar.</p>
	<p>Återvinns som elektroniskt avfall.</p>

1.3 Produktöversikt

1. Uppvärmningselement
2. Hållare
3. Handtag
4. Strömkabel

2 Säkerhet

2.1 Säkerhetsdefinitioner

⚠ Varning! Om du inte följer dessa instruktioner finns det risk för personskada eller dödsfall.

⚠ Försiktighet! Om du inte följer dessa instruktioner finns det risk för att du skadar produkten, andra material eller det närliggande området.

Obs! Information som är nödvändig i en specifik situation.

2.2 Säkerhetsinstruktioner för användning

⚠ Varning! Om du inte följer dessa instruktioner finns det risk för personskada eller dödsfall.

- Läs och följ varningsanvisningarna innan användning.

- Håll produkten under uppsikt när den används av eller i närheten av barn eller personer med funktionsstörningar.

- Se till att följande personer inte använder produkten på egen hand:

- Barn under 8 år.
- Personer som inte känner till produkten tillräckligt.
- Personer med funktionshinder.

- Barn får inte leka med produkten.
- Barn får inte rengöra eller utföra underhåll på produkten på egen hand.
- Använd inte produkten om du är trött, sjuk eller berusad. Dessa har en negativ påverkan på din syn, uppmärksamhet, koordination och omdöme.
- Låt inte barn eller personer som inte vet hur man använder produkten använda den.
- Använd inte produkten om den är skadad.
- Gör inga ändringar på produkten.

- Använd endast produkten för dess avsedda ändamål.
- Stoppa produkten och dra ut kabeln om produkten kommer i kontakt med vatten, inte fungerar eller är skadad.
- En skadad strömkabel eller kontakt måste bytas ut av ett godkänt servicecenter eller av godkänd personal för att garantera säker användning.
- Blötlägg inte strömkabeln eller kontakten i vatten eller annan vätska, det finns risk för elektrisk chock.
- Rör inte produkten, strömkabeln eller stickpropp med våta händer.
- Kontrollera att huvudspänningen stämmer överens med märkspänningen på typskylten. Produkten måste anslutas till ett jordat eluttag med en jordfelsbrytare som har en maximal utlösningsström på 30 mA.
- Rulla ut strömkabeln helt före användning. Se till att strömkabeln inte kommer i kontakt med någon del av produkten och håll den borta från andra värmekällor.
- Använd inte produkten i en explosiv miljö eller nära brandfarliga vätskor, gas eller damm.

3 Användning

3.1 Att använda produkten

 **Varning!** Om du inte följer dessa instruktioner finns det risk för personskador eller dödsfall.

 **Varning!** Använd inte produkten om någon del saknas eller är skadad.

- 1 Lägg ett lager grillkol eller briketter på grillskålen.
- 2 Ta bort produkten från hållaren. (Bild 2)
- 3 Lägg produkten på lagret med grillkol eller briketter. Se till att handtaget är utanför grillen.
- 4 Lägg ytterligare ett lager träkol eller briketter i pyramidform ovanpå produkten.

- 5** Anslut stickproppen till ett eluttag.

- 6** Vänta tills grillkolen är tända.

Obs! Det tar cirka 10 minuter för grillkolen att tändas.

- 7** Dra ut strömkontakten ur eluttaget för att stoppa produkten. Ta försiktigt bort produkten från grillen.

- 8** Sätt tillbaka produkten i hållaren för att låta den svalna. (Bild 3)

4 Förvaring

! **Varning!** Se till att produkten är helt sval innan du ställer undan den för förvaring.

- Om produkten inte ska användas under en längre tid ska den förvaras på en ren och torr plats, utom räckhåll för barn och husdjur.

5 Underhåll

! **Varning!** Dra ur kontakten. Vänta tills alla delar har svalnat helt innan du hanterar, flyttar, rengör eller utför underhåll på produkten.

- Torka bort damm och smuts med en fuktig trasa. Använd inte rengöringsmedel, slipmedel eller redskap för att rengöra produkten.

6 Kasserung

- Se till att du följer lokala bestämmelser när du kasserar produkten. Bränn inte produkten.

7 Tekniska data

Specifikation	Värde
Spänning	230 V
Uteffekt	800 W
Kabellängd	1,5 m
Mått (LxBxD)	48,5 x 12 x 7,5 cm
Vikt	0,59 kg

Innholdsfortegnelse

1 Introduksjon 17

1.1 Produktet 17

1.2 Symboler 17

1.3 Produktoversikt..... 17

2 Sikkerhet 17

2.1 Sikkerhetsdefinisjoner..... 17

2.2 Sikkerhetsinstruksjoner for drift 18

3 Bruk 19

3.1 Betjening av produktet..... 19



4 Oppbevaring 20**5 Vedlikehold 20****6 Avhending 20****7 Tekniske data 20**

1 Introduksjon

1.1 Produktet

Produktet er en elektrisk ildstarter som brukes til å starte en grill.

1.2 Symboler

	<p>Les bruksanvisningen nøye og forsikre deg om at du har forstått den før du tar produktet i bruk. Ta vare på bruksanvisningen til senere bruk.</p>
	<p>Dette produktet er i samsvar med gjeldende EU-direktiver og -forskrifter.</p>
	<p>Gjenvinnes som elektrisk avfall.</p>

1.3 Produktoversikt

1. Varmeelement
2. Holder
3. Håndtak
4. Strømkabel

2 Sikkerhet

2.1 Sikkerhetsdefinisjoner

⚠ Advarsel! Hvis du ikke følger disse instruksjonene, er det fare for død eller personskade.

⚠ Forsiktig! Hvis du ikke følger disse instruksjonene, er det fare for skade på produktet, annet materiell eller på omgivelsene.

Merk! Informasjon som er nødvendig i en gitt situasjon.

2.2 Sikkerhetsinstruksjoner for drift

⚠ Advarsel! Hvis du ikke følger disse instruksjonene er det fare for død eller skade.

- Les og følg advarselsinstruksjonene før bruk.

- Hold produktet under tilsyn når det brukes av, eller i nærheten av barn eller personer med funksjonsforstyrrelser.

- Pass på at disse personene ikke bruker produktet uten tilsyn:

- Barn under 8 år.

- Personer som ikke kjenner produktet tilstrekkelig.

- Personer med nedsatt funksjonsevne.

- Barn må ikke leke med produktet.

- Barn må ikke rengjøre eller utføre vedlikehold på produktet uten tilsyn.

- Ikke bruk produktet hvis du er trett, syk eller beruset. Dette vil redusere synet, årvåkenheten, koordinasjonen og dømmekraften.

- Ikke la barn eller personer som ikke vet hvordan de skal betjene produktet, bruke det.

- Ikke bruk produktet hvis det er skadet.

- Ikke gjør endringer på produktet.

- Bruk produktet kun til den angitte funksjonen.

- Stopp produktet og trekk ut kabelen hvis produktet kommer i kontakt med vann, ikke fungerer eller er skadet.
- En skadet strømkabel eller støpsel må skiftes ut av et godkjent servicesenter eller godkjent personell for å sikre trygg bruk.
- Ikke senk strømkabelen eller støpselet i vann eller annen væske, det er fare for elektrisk støt.
- Ikke berør produktet, strømkabelen eller støpselet med våte hender.
- Pass på at hovedspenningen stemmer overens med merkespenningen på typeskiltet. Produktet må kobles til et jordet strømuttak med en reststrømsenhet som har en maksimal utløsningsstrøm på 30 mA.
- Rull strømkabelen helt ut før bruk. Ikke la strømkabelen komme i kontakt med noen del av produktet, og hold den borte fra andre varmekilder.
- Ikke bruk produktet i eksplosjonsfarlige omgivelser eller i nærheten av brennbare væsker, gass eller støv.

3 Bruk

3.1 Betjening av produktet



Advarsel! Hvis du ikke følger disse instruksjonene er det fare for død eller skade.



Advarsel! Ikke bruk produktet hvis noen av delene mangler eller er skadet.

- 1 Legg et lag med grillkull eller briketter på grillens ildbrett.
- 2 Fjerne produktet fra holderen. (Figur 2)
- 3 Legg produktet på toppen av trekull- eller brikettlaget. Sørg for at håndtaket er utenfor brettet.
- 4 Legg et nytt lag med trekull eller briketter i form av en pyramide på toppen av produktet.
- 5 Koble støpselet til en stikkontakt.

- 6** Vent til grillkullet er tent.

Merk! Det tar ca. 10 minutter før grillkullet er tent.

- 7** Trekk ut strømkabelen for å stoppe produktet. Ta produktet forsiktig ut av grillen.

- 8** Sett produktet tilbake i holderen for å la det avkjøles. (Figur 3)

4 Oppbevaring

⚠ Advarsel! Sørg for at produktet er helt avkjølt før du legger det til oppbevaring.

- Dersom produktet ikke skal brukes over en lengre periode, oppbevar produktet på et rent og tørt sted utilgjengelig for barn og kjæledyr.

5 Vedlikehold

⚠ Advarsel! Trekk ut støpselet, vent til alle delene har blitt helt kjølige før du håndterer, flytter, rengjør eller utfører vedlikehold på produktet.

- Tørk av støv og smuss med en fuktig klut. Ikke bruk vaskemidler, skuremidler eller redskaper til å rengjøre produktet.

6 Avhending

- Følg lokale forskrifter når du avhender produktet. Produktet må ikke brennes.

7 Tekniske data

Spesifikasjoner	Verdi
Spenning	230 V
Effektuttak	800 W
Kabellengde	1,5 m
Dimensjoner (LxBxD)	48,5 x 12 x 7,5 cm
Vekt	0,59 kg

Indholdsfortegnelse



1	Indledning	22
1.1	Produktet	22
1.2	Symboler	22
1.3	Produktoversigt	22
2	Sikkerhed	22
2.1	Sikkerhedsdefinitioner	22
2.2	Sikkerhedsanvisninger for brug	23
3	Brug	24
3.1	Sådan betjenes produktet.....	24
4	Opbevaring	25
5	Vedligeholdelse	25
6	Bortskaffelse	25
7	Tekniske data	25

1 Indledning

1.1 Produktet

Produktet er en elektrisk ildstarter, der bruges til at starte en grill.

1.2 Symboler

DA		Læs betjeningsvejledningen omhyggeligt, og vær sikker på, du forstår den, før du tager produktet i brug. Gem betjeningsvejledningen til senere brug.
PL		Produktet overholder gældende EU-direktiver og -forordninger.
DE		Skal bortskaffes som elektronikaffald.
FI		

1.3 Produktoversigt

1. Varmeelement
2. Port
3. Håndtag
4. Strømkabel

2 Sikkerhed

2.1 Sikkerhedsdefinitioner

⚠ Advarsel! Manglende overholdelse af disse anvisninger kan medføre død eller personskade.

⚠ Forsigtig! Manglende overholdelse af disse anvisninger kan medføre skader på produktet, andre materialer eller det omgivende område.

Bemærk! Information der er nødvendig i bestemte situationer.

2.2 Sikkerhedsanvisninger for brug



Advarsel! Manglende overholdelse af disse anvisninger kan medføre død eller personskaade.

- Læs og følg advarslerne før brug.
- Hold øje med produktet, når det bruges af eller i nærheden af børn eller personer med nedsat funktionsevne.
- Undgå, at følgende personer ikke bruger produktet uden opsyn:
 - Børn under 8 år.
 - Personer, der ikke kender produktet tilstrækkeligt.
 - Personer med handicap.
- Børn må ikke lege med produktet.
- Børn må ikke rengøre eller vedligeholde produktet uden opsyn.
- Brug ikke produktet, hvis du er træt, syg eller påvirket. Det vil påvirke dit syn, din opmærksomhed, din koordination og din dømmekraft.
- Lad ikke børn eller personer, der ikke kender produktet, bruge det.
- Brug ikke produktet, hvis det er beskadiget.
- Foretag ikke ændringer på produktet.
- Brug kun produktet til den angivne funktion.
- Stop produktet, og træk kablet ud, hvis produktet kommer i kontakt med vand, ikke fungerer eller er beskadiget.

- Et beskadiget strøm-kabel eller stik skal udskiftes af et autoriseret servicecenter eller en autoriseret person for at sikre sikker brug.

- Læg ikke ledningen eller stikket i blød i vand eller anden væske, da der er risiko for elektrisk stød.

- Rør ikke ved produktet, ledningen eller stikket med våde hænder.

- Sørg for, at netspændingen stemmer overens med den nominelle spænding på typeskiltet. Produktet skal tilsluttes en jordet stikkontakt med en fejlstrømsafbryder, der har en maksimal udløsningsstrøm på 30 mA.

- Rul ledningen helt ud før brug. Lad ikke ledningen komme i kontakt med produktets dele, og hold den væk fra varmekilder.

- Brug ikke produktet i et eksplosivt miljø eller i nærheden af brandfarlige væsker, gas eller støv.

3 Brug

3.1 Sådan betjenes produktet

 **Advarsel!** Manglende overholdelse af disse anvisninger kan medføre død eller personskaade.

 **Advarsel!** Brug ikke produktet, hvis der mangler dele, eller hvis delene er beskadigede.

- 1 Læg et lag trækul eller briketter på grillens brandbakke.
- 2 Fjern produktet fra holderen. (Figur 2)
- 3 Læg produktet oven på laget af trækul eller briketter. Sørg for, at håndtaget er uden for bakken.
- 4 Læg endnu et lag trækul eller briketter i form af en pyramide oven på produktet.
- 5 Sæt stikket i en stikkontakt.

- 6** Vent, til kullet er tændt.

Bemærk! Det tager cirka 10 minutter, før kullet er tændt.

- 7** Tag strømstikket ud for at slukke produktet. Tag forsigtigt produktet ud af grillen.
- 8** Sæt produktet tilbage i holderen for at lade det køle af. (Figur 3)

4 Opbevaring

! **Advarsel!** Sørg for, at produktet er helt afkølet, før du sætter det til opbevaring.

- Hvis produktet ikke skal bruges i længere tid, skal det opbevares på et rent og tørt sted, hvor det er utilgængeligt for børn og kæledyr.

5 Vedligeholdelse

! **Advarsel!** Tag stikket ud af stikkontakten, og vent til alle dele er blevet helt kolde, før du rengør eller udfører vedligeholdelse på produktet.

- Tør støv og snavs af med en fugtig klud. Brug ikke rengøringsmidler, slibemidler eller redskaber til at rengøre produktet.

6 Bortskaffelse

- Følg de lokale regler ved bortskaffelse af produktet. Brænd ikke produktet.

7 Tekniske data

Specifikation	Værdi
Spænding	230 V
Udgangseffekt	800 W
Ledningslængde	1,5 m
Mål (LxBxD)	48,5 x 12 x 7,5 cm
Vægt	0,59 kg

Spis treści

1 Wprowadzenie 27

1.1 Produkt..... 27

1.2 Symbole..... 27

1.3 Przegląd produktu..... 27

2 Bezpieczeństwo 27

2.1 Definicje dotyczące bezpieczeństwa..... 27

2.2 Instrukcja bezpiecznej obsługi..... 28

3 Obsługa 29

3.1 Obsługa produktu..... 29

4 Przechowywanie 30

5 Konserwacja 30

6 Utylizacja 31



7 Dane techniczne 31

1 Wprowadzenie

1.1 Produkt

Produkt to elektryczny rozpalacz do grilla.

1.2 Symbole

	<p>Przed użyciem produktu należy dokładnie i ze zrozumieniem przeczytać tę instrukcję obsługi. Zachowaj instrukcję na przyszłość.</p>
	<p>Niniejszy produkt spełnia wymagania stosownych dyrektyw i rozporządzeń unijnych.</p>
	<p>Utylizować jak odpady elektryczne.</p>

1.3 Przegląd produktu

1. Grzałka
2. Podstawa
3. Uchwyt
4. Przewód zasilający

2 Bezpieczeństwo

2.1 Definicje dotyczące bezpieczeństwa

! Ostrzeżenie! W razie niestosowania się do niniejszej instrukcji zachodzi ryzyko śmierci lub obrażeń ciała.

! Przestroga! W razie niestosowania się do niniejszej instrukcji zachodzi ryzyko uszkodzenia produktu lub innych materiałów w pobliżu.

Uwaga! Informacje istotne w danej sytuacji.

2.2 Instrukcja bezpiecznej obsługi

! **Ostrzeżenie!** W razie niestosowania się do niniejszej instrukcji zachodzi ryzyko śmierci lub obrażeń ciała.

- Przed użyciem produktu zapoznaj się z ostrzeżeniami w niniejszej instrukcji, a następnie stosuj się do nich podczas używania.

- Nadzoruj produkt, jeśli jest używany przez dzieci lub osoby niepełnosprawne bądź w ich pobliżu.

- Należy upewnić się, że niżej wymienione osoby nie obsługują produktu samodzielnie:

- Dzieci w wieku poniżej 8 lat.
- Osoby, które nie są zaznajomione z produktem w wystarczającym stopniu.
- Osoby z niepełnosprawnościami.

- Dzieciom nie wolno bawić się produktem.

- Dzieciom nie wolno samodzielnie czyścić ani konserwować produktu.

- Nie używaj produktu w stanie zmęczenia, choroby lub pod wpływem środków odurzających. Powoduje to pogorszenie wzroku, koncentracji, koordynacji i oceny sytuacji.
- Nie pozwalaj na korzystanie z produktu dzieciom lub osobom, które nie wiedzą, jak go obsługiwać.

- Nie używaj produktu, jeśli jest uszkodzony.
- Nie wolno wprowadzać zmian w produkcie.
- Produktu można używać wyłącznie zgodnie z jego przeznaczeniem.
- Jeśli produkt miał kontakt z wodą, nie działa lub uległ uszkodzeniu, wyłącz go i wyciągnij wtyczkę z gniazda.
- Ze względów bezpieczeństwa uszkodzony przewód zasilający lub wtyczkę należy wymienić w autoryzowanym serwisie lub u autoryzowanego pracownika.
- Nie zanurzaj przewodu zasilającego ani wtyczki w wodzie lub innym płynie ze względu na ryzyko porażenia prądem.
- Nie dotykaj produktu, przewodu zasilającego ani wtyczki mokrymi rękami.
- Sprawdź, czy napięcie w gnieździe zasilania odpowiada napięciu znamionowemu podanemu na tabliczce znamionowej. Produkt musi być podłączony do uziemionego gniazda zasilania z wyłącznikiem różnicowoprądowym o maks. prądzie wyzwalaenia 30 mA.
- Przed użyciem należy całkowicie rozwinąć przewód zasilający. Nie dopuść do kontaktu przewodu zasilającego z częściami produktu ani nie umieszczaj go w pobliżu źródeł ciepła.
- Nie używaj produktu w środowisku wybuchowym ani w pobliżu łatwopalnych cieczy, gazów lub pyłów.

3 Obsługa

3.1 Obsługa produktu

 **Ostrzeżenie!** W razie niestosowania się do niniejszej instrukcji zachodzi ryzyko śmierci lub obrażeń ciała.

 **Ostrzeżenie!** Nie używaj produktu, jeśli brakuje którejkolwiek części lub są uszkodzone.

- 1 Na palenisku grilla rozłóż warstwę węgla drzewnego lub brykietów.

2 Wyciągnij produkt z podstawki. (Rysunek 2)

3 Połóż produkt na warstwę węgla drzewnego lub brykietów. Upewnij się, że uchwyt rozpalacza znajduje się poza paleniskiem.

4 Na wierzchu produktu połóż kolejną warstwę węgla drzewnego lub brykietów, tak aby ułożyć je w kształcie piramidy.

5 Podłącz wtyczkę do gniazdka elektrycznego.

6 Poczekaj, aż węgiel drzewny się rozpali.

Uwaga! Rozpalenie węgla drzewnego trwa około 10 minut.

7 Wyciągnij wtyczkę z gniazdka, aby wyłączyć produkt. Ostrożnie wyjmij produkt z grilla.

8 Odłóż produkt na podstawkę i poczekaj, aż ostygnie. (Rysunek 3)

4 Przechowywanie

! **Ostrzeżenie!** Przed schowaniem produktu upewnij się, że jest całkowicie zimny.

- Produkt, który nie będzie używany przez długi czas, należy przechowywać w czystym i suchym miejscu niedostępnym dla dzieci i zwierząt.

5 Konserwacja

! **Ostrzeżenie!** Przed czyszczeniem lub konserwacją produktu wyciągnij wtyczkę z gniazdka, a następnie poczekaj, aż wszystkie części całkowicie ostygną.

- Zetrzyj kurz i brud wilgotną szmatką. Do czyszczenia produktu nie należy używać detergentów, środków ściernych ani żadnych narzędzi.

6 Utylizacja

- Pamiętaj, aby postępować zgodnie z lokalnymi przepisami dotyczącymi utylizacji. Nie spalaj produktu.

7 Dane techniczne

Specyfikacja	Wartość
Napięcie	230 V
Moc znamionowa	800 W
Długość przewodu	1,5 m
Wymiary (dł. x szer. x gł.)	48,5 x 12 x 7,5 cm
Masa	0,59 kg

Inhaltsverzeichnis

1 Einführung 33

1.1 Das Produkt.....33

1.2 Symbole.....33

1.3 Produktübersicht33

2 Sicherheit 33

2.1 Sicherheitshinweise33

2.2 Sicherheitshinweise für die Bedienung.....34

3 Betrieb 35

3.1 So verwenden Sie das Produkt35



4 Lagerung 36**5 Reinigung und Wartung 36****6 Entsorgung 36****7 Technische Daten 37**

1 Einführung

1.1 Das Produkt

Bei dem Produkt handelt es sich um einen elektrischen Grillanzünder.

1.2 Symbole

	<p>Lesen Sie die Bedienungsanleitung sorgfältig durch und stellen Sie sicher, dass Sie die Anweisungen verstanden haben, bevor Sie das Produkt verwenden. Bewahren Sie die Anweisungen zum späteren Nachschlagen auf.</p>
	<p>Dieses Produkt entspricht den geltenden EU-Richtlinien und -Vorschriften.</p>
	<p>Als Elektroschrott entsorgen.</p>

1.3 Produktübersicht

1. Heizelement
2. Halterung
3. Griff
4. Stromkabel

2 Sicherheit

2.1 Sicherheitshinweise

⚠️ Warnung! Wenn Sie diese Anweisungen nicht befolgen, besteht Lebens- und Verletzungsgefahr.

⚠️ Vorsicht! Wenn Sie diese Anweisungen nicht befolgen, besteht die Gefahr, dass das Produkt, andere Materialien oder der angrenzende Bereich beschädigt werden.

Hinweis! Informationen, die in einer bestimmten Situation notwendig sind.

2.2 Sicherheitshinweise für die Bedienung

 **Warnung!** Wenn Sie diese Anweisungen nicht befolgen, besteht Lebens- und Verletzungsgefahr.

- Vor Inbetriebnahme die Warnhinweise lesen und beachten.

- Halten Sie das Produkt im Auge, wenn es von oder in der Nähe von Kindern oder Personen mit funktionellen Störungen verwendet wird.

- Stellen Sie sicher, dass folgende Personen das Produkt nicht selbstständig bedienen:

- Kinder unter 8 Jahren.

- Personen, die das Produkt nicht ausreichend kennen.

- Menschen mit Behinderungen.

- Kinder dürfen nicht mit dem Produkt spielen.

- Kinder dürfen das Produkt nicht selbstständig reinigen oder warten.

- Verwenden Sie das Produkt nicht, wenn Sie müde, krank oder berauscht sind. Dadurch werden Ihr Sehvermögen, Ihre Wachsamkeit, Ihre Koordination und Ihr Urteilsvermögen beeinträchtigt.

- Überlassen Sie die Benutzung des Produktes nicht Kindern oder Personen, die mit der Bedienung des Produktes nicht vertraut sind.

- Verwenden Sie das Produkt niemals, wenn es defekt ist.

- Nehmen Sie keine Änderungen an dem Produkt vor.
- Verwenden Sie das Produkt nur für die angegebene Funktion.
- Stoppen Si das Produkt und ziehen Sie das Kabel heraus, wenn das Produkt mit Wasser in Berührung kommt, nicht funktioniert oder beschädigt ist.
- Ein beschädigtes Netzkabel oder ein beschädigter Stecker muss von einem autorisierten Kundendienst oder anderem qualifizierten Personal ausgetauscht werden, um einen sicheren Gebrauch zu gewährleisten.
- Tauchen Sie das Netzkabel oder den Stecker nicht in Wasser oder andere Flüssigkeiten – es besteht die Gefahr eines Stromschlags.
- Berühren Sie das Produkt, das Netzkabel oder den Stecker nicht mit nassen Händen.
- Stellen Sie sicher, dass die Netzspannung mit der Nennspannung auf dem Typenschild übereinstimmt. Das Produkt muss an eine geerdete Steckdose mit einem Fehlerstromschutzgerät angeschlossen werden, das einen maximalen Auslösestrom von 30 mA hat.
- Wickeln Sie das Netzkabel vor dem Gebrauch vollständig ab. Achten Sie darauf, dass das Netzkabel nicht mit irgendeinem Teil des Produkts in Berührung kommt, und halten Sie es von Wärmequellen fern.
- Verwenden Sie das Produkt nicht in einer explosiven Umgebung oder in der Nähe von brennbaren Flüssigkeiten, Gasen oder Stäuben.

3 Betrieb

3.1 So verwenden Sie das Produkt

 **Warnung!** Wenn Sie diese Anweisungen nicht befolgen, besteht Lebens- und Verletzungsgefahr.

 **Warnung!** Verwenden Sie das Produkt nicht, wenn Teile fehlen oder beschädigt sind.

- 1 Legen Sie eine Schicht Holzkohle oder Briketts in die Grillschale.
- 2 So entfernen Sie das Produkt von dem Halter. (Abbildung 2)

3 Legen Sie das Produkt auf die Holzkohle- oder Brikettschicht. Achten Sie darauf, dass sich der Griff außerhalb der Schale befindet.

4 Legen Sie eine weitere Schicht Holzkohle oder Briketts in Form einer Pyramide auf das Produkt.

5 Schließen Sie den Stecker an eine Steckdose an.

6 Warten Sie, bis die Holzkohle angezündet ist.

Hinweis! Es dauert etwa 10 Minuten, bis die Holzkohle angezündet ist.

7 Ziehen Sie den Stecker heraus, um das Produkt zu stoppen. Nehmen Sie das Produkt vorsichtig vom Grill.

8 Legen Sie das Produkt zum Abkühlen in die Halterung zurück. (Abbildung 3)

4 Lagerung

! **Warnung!** Stellen Sie sicher, dass das Produkt vollständig abgekühlt ist, bevor Sie es lagern.

- Wenn das Produkt längere Zeit nicht verwendet wird, lagern Sie es an einem sauberen und trockenen Ort, außerhalb der Reichweite von Kindern und Haustieren.

5 Reinigung und Wartung

! **Warnung!** Ziehen Sie den Stecker, warten Sie, bis alle Teile vollständig abgekühlt sind, bevor Sie das Produkt reinigen oder warten.

- Wischen Sie Staub und Schmutz mit einem feuchten Tuch ab. Verwenden Sie keine Reinigungsmittel, Scheuermittel oder Utensilien, um das Produkt zu reinigen.

6 Entsorgung

- Stellen Sie sicher, dass Sie die örtlichen Vorschriften befolgen, wenn Sie das Produkt entsorgen. Verbrennen Sie das Produkt nicht.

7 Technische Daten

Spezifikation	Wert
Spannung	230 V
Leistung	800 W
Kabellänge	1,5 m
Maße (L x B x T)	48,5 x 12 x 7,5 cm
Gewicht	0,59 kg

EN

SV

NO

DA

PL

DE

FI

FR

NL

Sisällysluettelo

1 Johdanto 39

1.1 Tuote.....39

1.2 Symbolit.....39

1.3 Tuotteen yleiskuvaus.....39

2 Turvallisuus 39

2.1 Turvallisuusmääräykset39

2.2 Käytön turvaohjeet.....40

3 Käyttö 41

3.1 Tuotteen käyttäminen.....41



4 Säilytys 42**5 Ylläpito 42****6 Hävittäminen 42****7 Tekniset tiedot 43**

1 Johdanto

1.1 Tuote

Tuote on sähkösytytin, jota käytetään grillin käynnistämiseen.

1.2 Symbolit

	<p>Lue käyttöohjeet huolellisesti ja varmista ennen tuotteen käytön aloittamista, että olet ymmärtänyt ohjeet. Säilytä ohjeet myöhempää käyttöä varten.</p>
	<p>Tämä tuote on sovellettavien EU:n direktiivien ja säädösten mukainen.</p>
	<p>Kierrätetään sähkö- ja elektroniikkajätteen mukana.</p>

1.3 Tuotteen yleiskuvaus

1. Lämmityselementti
2. Pidike
3. Kahva
4. Virtakaapeli

2 Turvallisuus

2.1 Turvallisuusmääräykset

! **Varoitus!** Jos näitä ohjeita ei noudateta, seurauksena voi olla kuolema tai vammautuminen.

! **Huomio!** Jos näitä ohjeita ei noudateta, tuote, muut materiaalit tai ympäröivä alue voivat vahingoittua.

Huom. Tilannekohtaiset välttämättömät tiedot.

2.2 Käytön turvaohjeet

! **Varoitus!** Jos näitä ohjeita ei noudateta, seurauksena voi olla kuolema tai vammautuminen.

- Lue varoitusmerkinnät ennen käyttöä ja noudata niitä.
- Pidä tuote valvonnan alaisena, kun sitä käyttävät lapset tai toimintarajoitteiset henkilöt, tai kun sitä käytetään lasten tai toimintarajoitteisten henkilöiden läheisyydessä.
- Varmista, että nämä henkilöt eivät käytä tuotetta itsenäisesti:
 - Alle 8-vuotiaat lapset.
 - Henkilöt, jotka eivät tunne tuotetta riittävän hyvin.
 - Toimintarajoitteiset henkilöt.
- Lapset eivät saa leikkiä tuotteella.
- Lapset eivät saa puhdistaa tai huoltaa tuotetta itsenäisesti.
- Älä käytä tuotetta, jos olet väsynyt, sairas tai päihtynyt. Nämä seikat heikentävät näkökykyäsi, valppauttasi, koordinaatiokykyäsi ja harkintakykyäsi.
- Älä anna lasten tai sellaisten henkilöiden, jotka eivät hallitse tuotteen käyttöä, käyttää sitä.

- Älä käytä tuotetta, jos se on vahingoittunut.
- Älä tee tuotteeseen muutoksia.
- Käytä tuotetta pelkästään sen käyttötarkoituksen mukaisesti.
- Pysäytä tuote ja irrota johto, jos tuote joutuu kosketuksiin veden kanssa, ei toimi tai on vaurioitunut.
- Vahingoittunut virtajohto tai pistoke on vaihdettava valtuutetun huoltokeskuksen tai valtuutetun henkilökunnan toimesta turvallisen käytön varmistamiseksi.
- Älä upota virtajohtoa tai pistoketta veteen tai muuhun nesteeseen sähköiskun vaaran vuoksi.
- Älä koske tuotteeseen, virtajohtoon tai pistokkeeseen märillä käsillä.
- Varmista, että verkkojännite vastaa tyyppikilvessä olevaa nimellisjännitettä. Tuote on kytkettävä maadoitettuun pistorasiaan, jossa on vikavirtalaite, jonka suurin laukaisuvirta on 30 mA.
- Kierrä virtajohto kokonaan auki ennen käyttöä. Älä anna virtajohdon joutua kosketuksiin tuotteen osien kanssa ja pidä se poissa lämmönlähteistä.
- Älä käytä tuotetta räjähdysvaarallisessa ympäristössä tai syttyvien nesteiden, kaasun tai pölyn lähellä.

3 Käyttö

3.1 Tuotteen käyttäminen

 **Varoitus!** Jos näitä ohjeita ei noudateta, seurauksena voi olla kuolema tai vammautuminen.

 **Varoitus!** Älä käytä tuotetta, jos jokin sen osista puuttuu tai on vaurioitunut.

1 Laita kerros hiiltä tai brikettejä grillin paloritilälle.

2 Irrota tuote pidikkeestä. (Kuva 2)

- 3 Laita tuote hiili- tai brikettikerroksen päälle. Varmista, että kahva on ritilän ulkopuolella.

- 4 Laita toinen kerros hiiltä tai brikettejä pyramidin muotoon tuotteen päälle.

- 5 Liitä pistoke pistorasiaan.

- 6 Odota, kunnes hiili syttyy.

Huomaa! Hiilen syttyminen kestää noin 10 minuuttia.

- 7 Sammuta tuote vetämällä virtajohto ulos. Poista tuote varovasti grillistä.

- 8 Aseta tuote takaisin pidikkeeseen, jotta se jäähtyy. (Kuva 3)

4 Säilytys



Varoitus! Varmista, että tuote on täysin jäähtynyt ennen sen varastointia.

- Jos tuotetta ei käytetä pitkään aikaan, säilytä sitä puhtaassa ja kuivassa paikassa lasten ja lemmikkieläinten ulottumattomissa.

5 Ylläpito



Varoitus! Sammuta tuote ja vedä pistoke ulos ja odota, että kaikki osat ovat jäähtyneet täysin ennen tuotteen puhdistamista tai huoltamista.

- Pyyhi pöly ja lika kostealla liinalla. Älä käytä puhdistusaineita, hankausaineita tai työkaluja tuotteen puhdistamiseen.

6 Hävittäminen

- Varmista, että hävität tuotteen paikallisten määräysten mukaisesti. Älä polta tuotetta.

7 Tekniset tiedot

Ominaisuudet	Arvo
Jännite	230 V
Teho	800 W
Kaapelin pituus	1,5 m
Mitat (P x L x S)	48,5 x 12 x 7,5 cm
Paino	0,59 kg

EN

SV

NO

DA

PL

DE

FI

FR

NL

Sommaire

1 Introduction 45

1.1 Le produit.....45

1.2 Symboles45

1.3 Présentation du produit.....45

2 Sécurité 45

2.1 Définitions relatives à la sécurité.....45

2.2 Consignes de sécurité pour
le fonctionnement.....46**3 Utilisation 47**

3.1 Pour utiliser le produit.....47



4 Stockage 48**5 Maintenance 48****6 Mise au rebut 48****7 Données techniques 49**

1 Introduction

1.1 Le produit

Le produit est un allume-feu électrique, utilisé pour démarrer un barbecue.

1.2 Symboles

	<p>Lisez attentivement le mode d'emploi et veillez à bien en comprendre les instructions avant d'utiliser le produit. Conservez le mode d'emploi pour toute référence ultérieure.</p>
	<p>Ce produit est conforme aux directives et réglementations européennes en vigueur.</p>
	<p>Recycler comme déchet électrique.</p>

1.3 Présentation du produit

1. Résistance
2. Support
3. Poignée
4. Câble d'alimentation

2 Sécurité

2.1 Définitions relatives à la sécurité

⚠ Avertissement ! Le non-respect de ces instructions induit un risque de mort ou de blessure.

⚠ Attention ! Le non-respect des présentes instructions induit un risque d'endommagement du produit, de tout autre matériel ou de la zone adjacente.

Remarque ! Informations nécessaires dans une situation donnée.

2.2 Consignes de sécurité pour le fonctionnement

⚠ Attention ! Le non-respect de ces instructions peut entraîner un risque de mort ou de blessures.

● Veuillez lire et respecter les instructions d'avertissement avant toute utilisation.

● Gardez le produit sous surveillance lorsqu'il est utilisé par ou à proximité d'enfants ou de personnes souffrant de troubles fonctionnels.

● Assurez-vous que ces personnes n'utilisent pas le produit de manière indépendante :

▪ Enfants de moins de 8 ans.

▪ Personnes qui ne connaissent pas suffisamment le produit.

▪ Personnes handicapées.

● Les enfants ne doivent pas jouer avec le produit.

● Les enfants ne doivent pas nettoyer ou effectuer l'entretien du produit de manière autonome.

● N'utilisez pas le produit si vous êtes fatigué(e), malade ou en état d'ébriété. Cela diminuera votre vision, votre vigilance, votre coordination et votre jugement.

● Ne laissez pas des enfants ou des personnes utiliser le produit sans en avoir une connaissance adéquate.

● N'utilisez pas le produit s'il est endommagé.

- N'apportez aucune modification au produit.
- Utilisez le produit uniquement pour sa fonction spécifiée.
- Arrêtez le produit et retirez le câble si le produit entre en contact avec de l'eau, ne fonctionne pas ou est endommagé.
- Un câble d'alimentation ou une prise endommagée doit être remplacé(e) par un centre de service agréé ou un personnel approuvé pour garantir une utilisation en toute sécurité.
- Ne trempez pas le câble d'alimentation ou la fiche dans de l'eau ou tout autre liquide, il y a un risque de choc électrique.
- Ne touchez pas le produit, le câble d'alimentation ou la fiche avec des mains mouillées.
- Assurez-vous que la tension principale correspond à la tension nominale indiquée sur la plaque signalétique. Le produit doit être connecté à une prise de courant mise à la terre avec un dispositif à courant résiduel ayant un courant de déclenchement maximum de 30 mA.
- Déroulez complètement le câble d'alimentation avant utilisation. Ne laissez pas le câble d'alimentation entrer en contact avec des pièces du produit et tenez-le à l'écart des sources de chaleur.
- N'utilisez pas le produit dans un environnement explosif ou à proximité de liquides, de gaz ou de poussières inflammables.

3 Utilisation

3.1 Pour utiliser le produit

 **Avertissement !** Le non-respect de ces instructions induit un risque de mort ou de blessure.

 **Attention !** N'utilisez pas le produit si des pièces sont manquantes ou endommagées.

- 1 Mettez une couche de charbon de bois ou de briquettes sur le plateau à feu du gril.
- 2 Retirez le produit du support. (Figure 2)

- 3 Mettez le produit sur la couche de charbon de bois ou de briquettes. Assurez-vous que la poignée est à l'extérieur du plateau.

- 4 Mettez une autre couche de charbon de bois ou de briquettes en forme de pyramide sur le produit.

- 5 Branchez la fiche électrique dans une prise secteur.

- 6 Attendez que le charbon de bois prenne feu.

Remarque ! Il faut environ 10 minutes pour que le charbon de bois prenne feu.

- 7 Débranchez le câble d'alimentation pour arrêter le produit. Retirez délicatement le produit du gril.

- 8 Remettez le produit dans le support pour le laisser refroidir. (Figure 3)

4 Stockage

⚠ Attention ! Assurez-vous que le produit est complètement froid avant de le ranger.

- Si le produit n'est pas utilisé pendant une longue période, rangez-le dans un endroit propre et sec, hors de la portée des enfants et des animaux domestiques.

5 Maintenance

⚠ Attention ! Débranchez la fiche, puis attendez que toutes les pièces soient complètement refroidies avant de nettoyer ou effectuer l'entretien du produit.

- Essuyez la poussière et la saleté à l'aide d'un chiffon humide. N'utilisez pas de détergents, d'abrasifs ou d'ustensiles pour nettoyer le produit.

6 Mise au rebut

- Veillez à respecter la réglementation locale quand vous mettez le produit au rebut. Ne brûlez pas le produit.

7 Données techniques

Spécifications	Valeur
Tension	230 V
Puissance de sortie	800 W
Longueur de cordon	1,5 m
Dimensions (LxlxP)	48,5 x 12 x 7,5 cm
Poids	0,59 kg

Inhoudsopgave

1 Inleiding 51

1.1 Het product..... 51

1.2 Symbolen..... 51

1.3 Productoverzicht..... 51

2 Veiligheid 51

2.1 Definities van veiligheid 51

2.2 Veiligheidsvoorschriften voor gebruik....52

3 Gebruik 53

3.1 Het product bedienen 53



4 Opbergen 54**5 Onderhoud 54****6 Afvoeren 54****7 Technische gegevens 55**

1 Inleiding

1.1 Het product

Het product is een elektrische vuurstarter die wordt gebruikt om een barbecuegrill te starten.

1.2 Symbolen

	<p>Lees de gebruiksaanwijzing zorgvuldig door en zorg ervoor dat u de instructies begrijpt voordat u het product gebruikt. Bewaar de instructies voor toekomstig gebruik.</p>
	<p>Dit product voldoet aan de geldende EU-richtlijnen en -regelgeving.</p>
	<p>Recyclen als elektrisch afval.</p>

1.3 Productoverzicht

1. Verwarmingselement
2. Houder
3. Hendel
4. Netsnoer

2 Veiligheid

2.1 Definitie van veiligheid

⚠ Waarschuwing! Als u zich niet aan deze voorschriften houdt, kan dat leiden tot (dodelijk) letsel.

⚠ Voorzichtig! Als u zich niet aan deze voorschriften houdt, kan dat leiden tot schade aan het product, overige materialen of de nabije omgeving.

Let op! Informatie die in bepaalde situaties noodzakelijk is.

2.2 Veiligheidsvoorschriften voor gebruik

 **Waarschuwing.** Als u zich niet aan deze voorschriften houdt, kan dat leiden tot (dodelijk) letsel.

- Lees en volg de waarschuwingsinstructies voor gebruik.

- Houd het product in het oog wanneer het wordt gebruikt door of in de buurt van kinderen of personen met een functiestoornis.

- Zorg ervoor dat deze personen het product niet zelfstandig bedienen:

- Kinderen jonger dan 8 jaar
- Personen die het product onvoldoende kennen.
- Personen met een handicap

- Kinderen mogen niet met het product spelen.
- Kinderen mogen het product niet zelfstandig schoonmaken of onderhouden.
- Gebruik het product niet als u moe, ziek of onder invloed bent. Dat vermindert uw gezichtsvermogen, alertheid en coördinatie- en beoordelingsvermogen.
- Laat het product niet gebruiken door kinderen of personen die het product niet kennen.
- Gebruik het product niet als het beschadigd is.
- Breng geen wijzigingen aan in het product.

- Gebruik het product alleen voor de beoogde functie.
- Zet het product uit en neem de kabel los als het product in contact komt met water, niet werkt of beschadigd is.
- Een beschadigde voedingskabel of stekker moet worden vervangen door een erkend servicecentrum of door goedgekeurd personeel om een veilig gebruik te garanderen.
- Laat de voedingskabel of de stekker niet in water of een andere vloeistof vallen, er bestaat een risico op een elektrische schok.
- Raak het product, de voedingskabel of de stekker niet met natte handen aan.
- Controleer of de netspanning overeenkomt met de nominale spanning op het typeplaatje. Het product moet worden aangesloten op een geaard stopcontact met een aardlekschakelaar met een maximale uitschakelstroom van 30 mA.
- Trek de voedingskabel vóór gebruik volledig uit. Zorg ervoor dat de voedingskabel niet in contact komt met onderdelen van het product en houd de kabel uit de buurt van warmtebronnen.
- Gebruik het product niet in een explosieve omgeving of in de buurt van brandbare vloeistoffen, gas of stof.

3 Gebruik

3.1 Het product bedienen

 **Waarschuwing!** Als u zich niet aan deze voorschriften houdt, kan dat leiden tot (dodelijk) letsel.

 **Waarschuwing.** Gebruik het product niet als er onderdelen ontbreken of beschadigd zijn.

- 1 Leg een laagje houtskool of briketten op de vuurschaal van de barbecue.
- 2 Verwijder het product van de houder. (Afbeelding 2)
- 3 Leg het product boven op de houtskool- of brikettenlaag. Zorg ervoor dat de hendel zich buiten de schaal bevindt.

4 Leg nog een laag houtskool of briketten in de vorm van een piramide op het product.

5 Steek de stekker in een stopcontact.

6 Wacht tot de houtskool brandt.

Let op! Het duurt ongeveer 10 minuten totdat de houtskool brandt

7 Trek het stekker uit het stopcontact om het product uit te zetten. Neem het product voorzichtig van de barbecue.

8 Plaats het product terug in de houder om het te laten afkoelen. (Afbeelding 3)

4 Opbergen

! **Waarschuwing.** Zorg ervoor dat het product volledig is afgekoeld voordat u het opbergt.

- Als het product gedurende lange tijd niet wordt gebruikt, bewaar het dan op een schone en droge plaats waar kinderen en huisdieren geen toegang hebben.

5 Onderhoud

! **Waarschuwing.** Zet het product uit, trek de stekker eruit en wacht tot alle onderdelen volledig zijn afgekoeld voordat u het schoonmaakt of onderhoud uitvoert.

- Veeg stof en vuil weg met een vochtige doek. Gebruik geen reinigingsmiddelen, schuurmiddelen of keukengerei om het product te reinigen.

6 Afvoeren

- Volg de lokale voorschriften wanneer u het product afvoert. Verbrand het product niet.

7 Technische gegevens

Specificatie	Waarde
Spanning	230 V
Vermogen	800 W
Snoerlengte	1,5 m
Afmetingen (LxBxD)	48,5 x 12 x 7,5 cm
Gewicht	0,59 kg

EN

SV

NO

DA

PL

DE

FI

FR

NL



www.jula.com