

## 3 IN 1 GAME

**OPERATING INSTRUCTIONS** - Original instructions

### **SV 3 I 1 SPEL**

#### **BRUKSANVISNING**

Översättning av originalinstruktioner

### **DE 3 IN 1-SPIEL**

#### **BEDIENUNGSANLEITUNG**

Übersetzung der Originalanleitung

### **NO 3-I-1-SPILL**

#### **BETJENINGSANVISNINGER**

Oversettelse av originalinstruksjonene

### **FI KESÄPELIT 3-IN-1**

#### **KÄYTTÖOHJE**

Alkuperäisten ohjeiden käännös

### **DA 3-I-1-SPIL**

#### **BETJENINGSVEJLEDNING**

Oversættelse af den originale vejledning

### **FR JEU 3 EN 1**

#### **INSTRUCTIONS D'UTILISATION**

Traduction des instructions d'origine

### **PL GRA 3 W 1**

#### **INSTRUKCJA OBSŁUGI**

Przekład instrukcji oryginalnej

### **NL 3-IN-1-SPEL**

#### **BEDIENINGSINSTRUCTIES**

Vertaling van de originele instructies

Jula AB förbehåller sig rätten att göra ändringar på produkten. Jula AB innehar upphovsrätten till denna dokumentation. Det är inte tillåtet att modifiera eller ändra denna dokumentation på något sätt och bruksanvisningen ska skrivas ut och användas som den är i förhållande till produkten. Se Julas webbplats för den senaste versionen av bruksanvisningen.

Jula AB forbeholder seg retten til å endre produktet. Jula AB innehar opphavsretten til denne dokumentasjonen. Det er ikke tillatt å modifisere eller endre denne dokumentasjonen på noen som helst måte, og håndboken skal trykkes og brukes som den er i forhold til produktet. For siste versjon av betjeningsanvisningene, se Julas nettsider.

Jula AB forbeholder sig retten til at ændre produktet. Jula AB har ophavsretten til denne dokumentation. Det er ikke tilladt at modificere eller ændre denne dokumentation på nogen måde, og manualen skal printes og bruges som den er i forhold til produktet. For den seneste version af betjeningsvejledningen, se Julas hjemmeside.

Jula AB zastrzega sobie prawo do wprowadzania zmian w produkcie. Jula AB zastrzega sobie prawa autorskie do niniejszej dokumentacji. Dokumentacji nie wolno w żaden sposób modyfikować ani zmieniać, a instrukcję należy drukować i używać ją w odniesieniu do produktu w stanie niezmienionym. Najnowszą wersję instrukcji obsługi można znaleźć na stronie internetowej Jula.

Jula AB reserves the right to make changes to the product. Jula AB claims copyright on this documentation. It is not allowed to modify or alter this documentation in any way and the manual shall be printed and used as it is in relation to the product. For the latest version of operating instructions, refer to the Jula website.

Jula AB behält sich das Recht vor, Änderungen am Produkt vorzunehmen. Jula AB beansprucht die Urheberrechte an dieser Dokumentation. Es ist nicht zulässig, diese Dokumentation in irgendeiner Weise zu verändern oder umzugestalten. Die Anleitung muss gedruckt und so verwendet werden, wie sie in Bezug zum Produkt steht. Die aktuellste Version der Bedienungsanleitung finden Sie auf der Website von Jula.

Jula AB pidättää oikeuden tehdä tuotteeseen muutoksia. Jula AB:llä on tämän dokumentaation tekijänoikeus. Tätä dokumentaatiota ei saa muuttaa millään tavalla ja käyttöopas on tulostettava ja sitä on käytettävä sellaisena kuin se on tämän tuotteen kanssa. Käyttöohjeiden uusin versio löytyy Julan verkkosivustolta.

Jula AB se réserve le droit d'apporter des modifications au produit. Jula AB revendique les droits d'auteur sur cette documentation. Il est interdit de modifier ou d'altérer cette documentation de quelque manière que ce soit et le manuel doit être imprimé et utilisé tel quel en relation avec le produit. Pour obtenir la dernière version des instructions d'utilisation, consultez le site Web de Jula.

Jula AB behoudt zich het recht voor om wijzigingen aan het product aan te brengen. Jula AB claimt het copyright op deze documentatie. Het is niet toegestaan om deze documentatie op welke manier dan ook te wijzigen of te veranderen. De handleiding moet worden afgedrukt en gebruikt zoals deze in relatie tot het product staat. Raadpleeg de Jula-website voor de laatste versie van de bedieningsinstructies.

**WWW.JULA.COM**

**© JULA AB 2025-09-25**

**JULA AB  
BOX 363, 532 24 SKARA, SWEDEN**

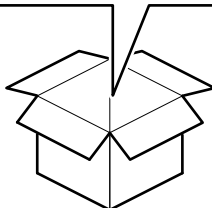
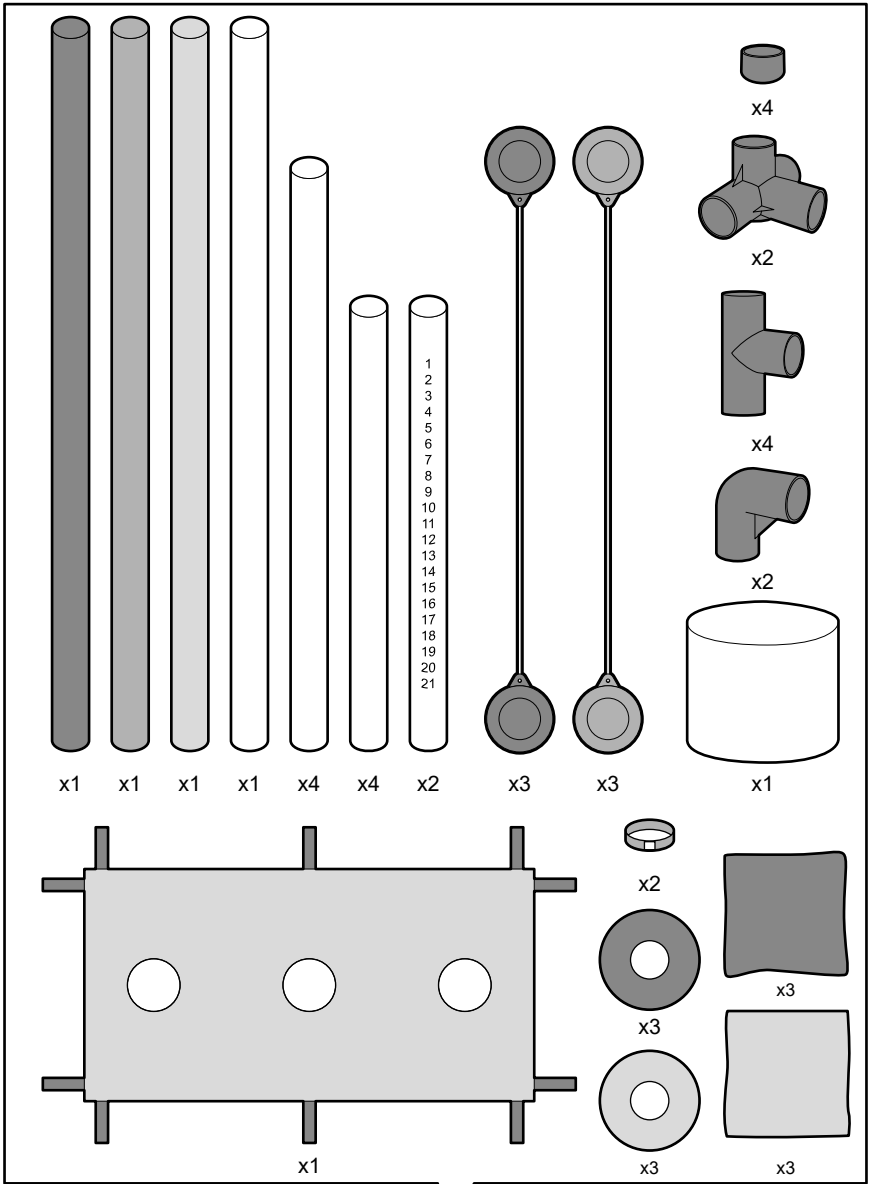

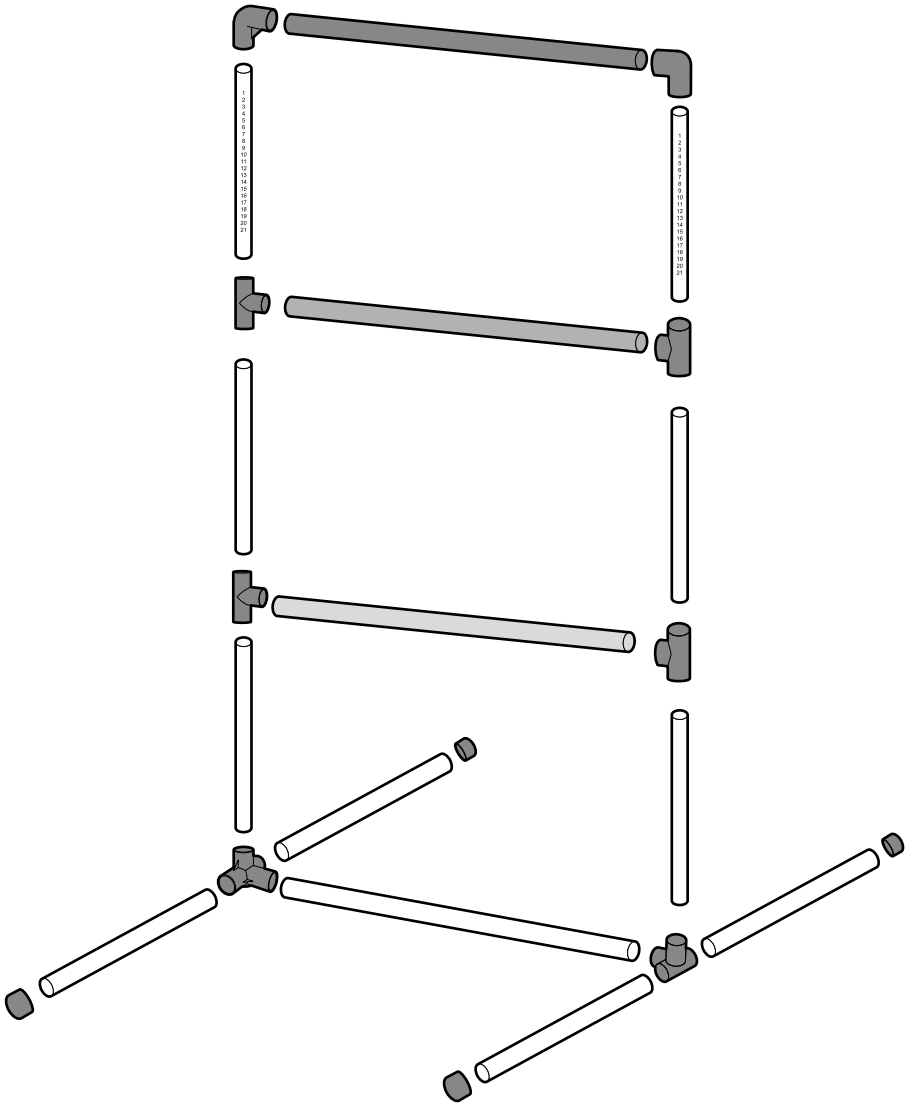

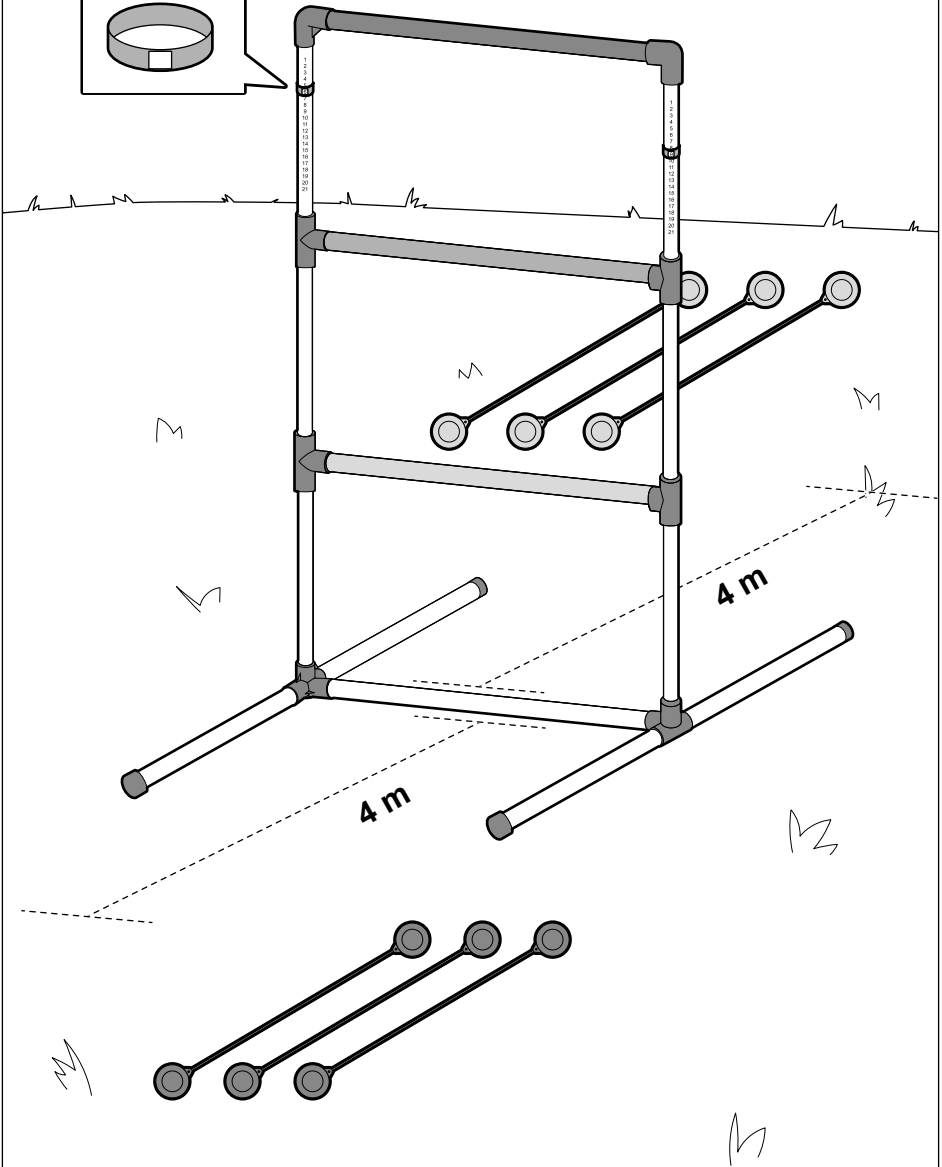
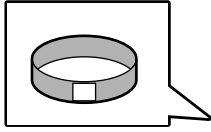

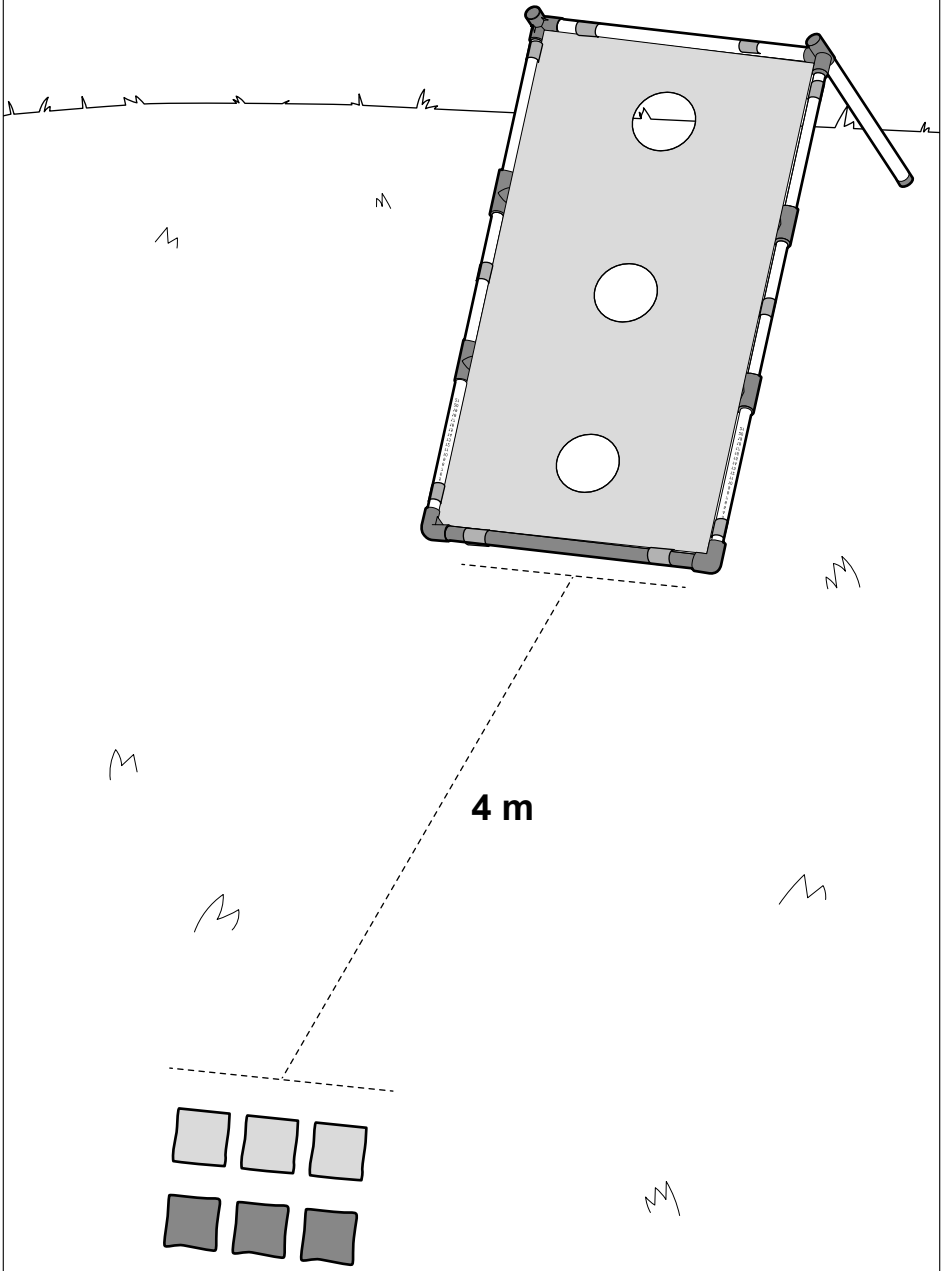

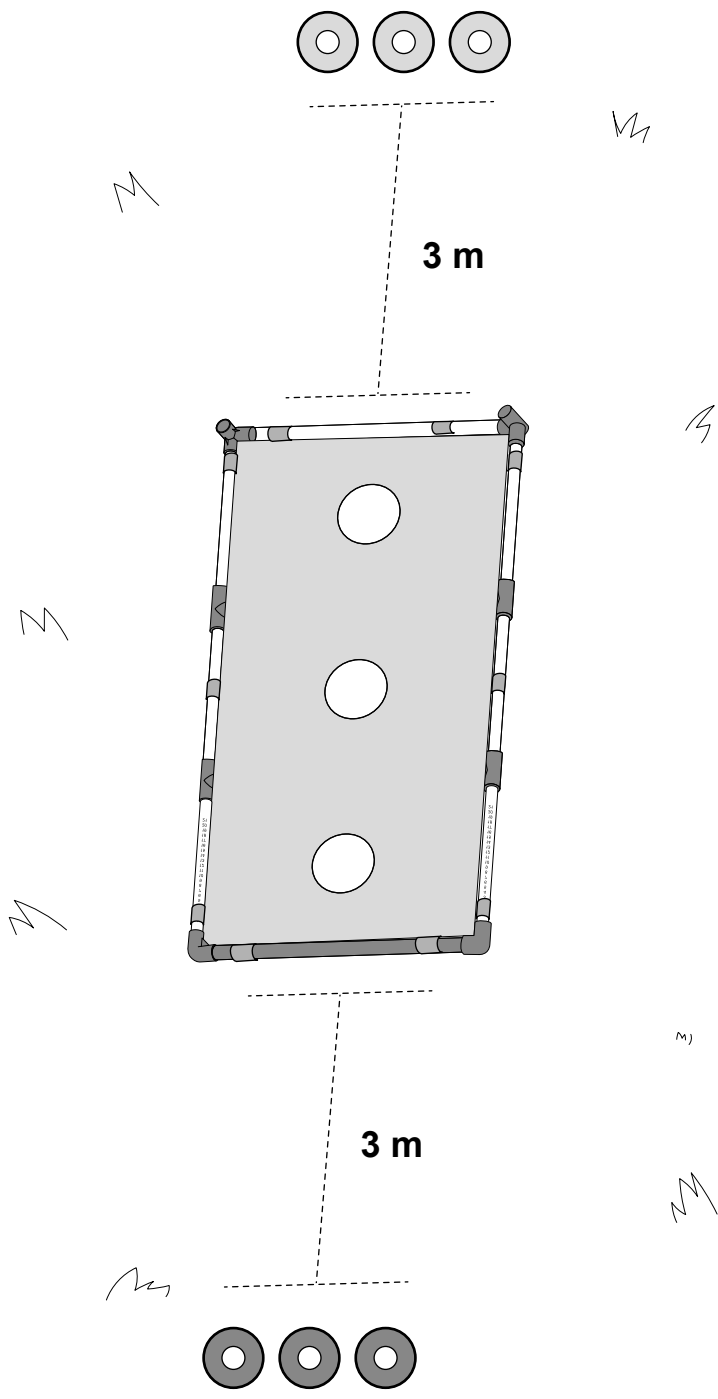



# 1 Introduction

## 1.1 The product

The product is a 3 games in 1 for 2 person or 2 teams.

## 1.2 Symbols

	Read the operating instructions carefully and make sure that you understand the instructions before you use the product. Save the instructions for future reference.
	Discarded product must be recycled according to current regulations.

# 2 Safety

## 2.1 Safety definitions

**Warning!** If you do not obey these instructions, there is a risk of death or injury.

**Caution!** If you do not obey these instructions, there is a risk of damage to the product, other materials or the adjacent area.

**Note!** Information that is necessary in a given situation.

## 2.2 Safety instructions for operation

- Read and obey the warning instructions before operation.
- Do not use the product if you are tired, ill, or intoxicated. This will decrease your vision, alertness, coordination and judgement.
- Do not let children or persons who do not know the product to use it.
- Do not use the product if it is damaged.
- Do not make changes to the product.
- Use the product only for its specified function.

# 3 Assembly

## 3.1 To assemble the product

**Note!** You can easily assemble the tubes and the connections by tapping the parts on the ground.

- 1 Assemble the parts as shown in the illustration. (Figure 1)

**Note!** Assemble the bars in this sequence: blue bar at the top, the orange bar in the middle and the yellow bar at the bottom.

- 2 Attach the plastic buckle on the bar with a scoring scale.

# 4 Game 1

## 4.1 Spinn ladder

- The game can be played by 2 persons or by 2 teams with 2 players in each team.
- The goal of the game is to collect points by getting the bola (2 balls connected with a rope) to hang on the ladder. The player or team who collects 21 points first wins the game.

- 1 Put the ladder approximately 4 meters away from the players on a level ground. Mark the distance with a line (foul line). (Figure 2)

**Note!** Put the ladder at an applicable distance for the players, for example the distance for children can be less than 4 m.

- 2 Decide which player will throw first, for example by doing a coin toss.

**Note!** Each player or team gets 1 set of bola, blue or red.

- 3 The first player will start to throw 1 bola against the ladder followed by the competing player until each player has thrown their bola.

**Note!** If the player step over the foul line, the throw does not count.

## 4.2 Game 1: Score count

Bar colour	Points
Blue bar	1
Orange bar	3
Yellow bar	5

## 5 Game 2

### 5.1 Cornhole

- The goal of the game is to collect points by getting the bags into the hole. The player or team who collects 21 points first wins the game..

Figure 2

- Remove 2 feet from the stand and attached the cloth cover.
- Put the frame approximately 4 meters away from the players on a level ground. Mark the distance with a line (foul line).

**Note!** Put the frame at a applicable distance for the players, for example the distance for children can be less than 4 m.

- Decide which player will throw first, for example by doing a coin toss.

**Note!** Each player or team gets 3 bags to throw.

- The first player will start to throw 1 bag into the holes on the frame, followed by the competing player until each player has thrown their bags.

**Note!** If a player step over the foul line the throw does not count.

### 5.2 Game 2: Score count

	Points
Top hole	5
Middle hole	3
Bottom hole	1

## 6 Game 3

### 6.1 Washer toss

- The goal of the game is to collect points by getting the washer into the hole. The player or team who collects 21 points first wins the game.

Figure 4

- Remove the feet from the frame and attach the cloth cover.
- Attach the hole cover to the middle hole.

- Put the frame approximately 3 meters away from the players on a level ground. Mark the distance with a line (foul line).

**Note!** Put the frame at a applicable distance for the players, for example the distance for children can less than 3 m.

- Decide which player will throw first for example by doing a coin toss.

**Note!** Each player or team gets 3 washers to throw.

- The first player will start to throw 1 washer into the holes on the frame, followed by the competing player until each player has thrown their washers.

**Note!** If a player step over the foul line the throw does not count.

### 6.2 Game 3: Score count

	Points
Top hole	1
Middle hole	3
Bottom hole	1

## 7 Storage

- If the product is not going to be used for a long period of time, keep the product in a clean and dry area, where small children and pets do not have access to it.
- Keep the product in a dry area, protected from direct sunlight and wet conditions.

## 8 Maintenance

- Clean the product regularly, use a dry cloth to clean the product.

## 9 Discard

- Make sure that you follow local regulations when you discard the product. Do not burn the product.

## 10 Technical data

Specification	Value
Dimensions (Wx H)	55 x 104 cm
Weight	1.7 kg

# 1 Inledning

## 1.1 Produkten

Produkten är ett 3-spel-i-1 för två personer eller två lag.

## 1.2 Symboler



Läs bruksanvisningen noggrant och se till att du förstår instruktionerna innan du börjar använda produkten. Spara bruksanvisningen för framtida bruk.



Kasserad produkt måste återvinnas i enlighet med gällande förordningar.

# 2 Säkerhet

## 2.1 Säkerhetsdefinitioner

**⚠ Varning!** Om du inte följer dessa instruktioner finns det risk för personskador.

**⚠ Försiktighet!** Om du inte följer dessa instruktioner finns det risk att du skadar produkten, andra material eller det närliggande området.

**Obs!** Information som är nödvändig i en specifik situation.

## 2.2 Säkerhetsinstruktioner för användning

- Läs och följ varningsanvisningarna före användning.
- Använd inte produkten om du är trött, sjuk eller berusad. Dessa har en negativ påverkan på din syn, uppmärksamhet, koordination och omdöme.
- Låt inte barn eller personer som inte vet hur man använder produkten använda den.
- Använd inte produkten om den är skadad.
- Gör inga ändringar på produkten.
- Använd endast produkten för dess avsedda ändamål.

# 3 Montering

## 3.1 Att montera produkten

**Obs!** Du kan enkelt sätta ihop stängerna och anslutningarna genom att knacka dem mot marken.

- 1 Montera delarna enligt bilden. (Bild 1)

**Obs!** Montera stängerna i följande ordning: Blå stång högst upp, orange stång i mitten och gul stång längst ned.

- 2 Fäst plastspännet på den stång som har en poängskala.

# 4 Spel 1

## 4.1 Steggolf

- Spelet kan spelas av två personer, eller av två lag med två spelare i varje lag.
- Målet med spelet är att samla poäng genom att få bolar (två bollar som sitter ihop med ett rep) att hänga på stegen. Den spelare eller det lag som först får 21 poäng vinner.

- 1 Placera stegen ca. 4 meter från spelarna på ett plant underlag. Markera avståndet med ett streck/märke på marken. (Bild 2)

**Obs!** Placera stegen på ett lämpligt avstånd för spelarna, t.ex. kan avståndet för barn vara mindre än 4 meter.

- 2 Bestäm vilken spelare som ska kasta först, t.ex. genom att singla slant.

**Obs!** Varje spelare eller lag får en röd eller blå bolla.

- 3 Den första spelaren börjar kasta en bolla mot stegen och följs av den andra spelaren, tills varje spelare har kastat sin bolla.

**Obs!** Om spelaren kliver över strecket räknas inte kastet.

## 4.2 Spel 1: Poängräkning

Stångens färg	Poäng
Blå stång	1
Orange stång	3
Gul stång	5

# 5 Spel 2

## 5.1 Kastspel

- Målet med spelet är att samla poäng genom att få in påsarna i hålet. Den spelare eller det lag som först får 21 poäng vinner.

Bild 2

- 1 Ta bort två fötter på samma sida från stativet och fäst tyget i ramen.
- 2 Placera ramen ca. 4 meter från spelarna på ett plant underlag. Markera avståndet med ett streck/märke på marken.

**Obs!** Placera ramen på ett lämpligt avstånd för spelarna, t.ex. kan avståndet för barn vara mindre än 4 meter.

- Bestäm vilken spelare som ska kasta först, t.ex. genom att singla slant.

**Obs!** Varje spelare eller lag får tre påsar att kasta.

- Den första spelaren börjar med att kasta en påse i hålen på ramen, följt av den konkurrerande spelaren tills varje spelare har kastat sina påsar.

**Obs!** Om en spelare kliver över strecket räknas inte kastet.

## 5.2 Spel 2: Poängräkning

Poäng	
Översta hålet	5
Mittersta hålet	3
Nedersta hålet	1

## 6 Spel 3

### 6.1 Brickspel

- Målet med spelet är att samla poäng genom att få in brickan i hålet. Den spelare eller det lag som först får 21 poäng vinner.

Bild 4

- Ta bort fötterna från ramen och fäst tyget i ramen.
- Sätt fast hålskyddet på det mittersta hålet.
- Placera ramen ca. 3 meter från spelarna på ett plant underlag. Markera avståndet med ett streck/märke på marken.

**Obs!** Placera ramen på ett lämpligt avstånd från spelarna, t.ex. kan avståndet för barn vara mindre än 3 meter.

- Bestäm vilken spelare som ska kasta först, t.ex. genom att singla slant.

**Obs!** Varje spelare eller lag får tre brickor att kasta.

- Den första spelaren börjar kasta en bricka i hålen på ramen, följt av den konkurrerande spelaren tills varje spelare har kastat sina brickor.

**Obs!** Om en spelare kliver över strecket räknas inte kastet.

## 6.2 Spel 3: Poängräkning

Poäng	
Översta hålet	1
Mittersta hålet	3
Nedersta hålet	1

## 7 Förvaring

- Om produkten inte ska användas under en längre tid ska den förvaras på en ren och torr plats, utom räckhåll för barn och husdjur.
- Förvara produkten på en torr plats som är skyddad från direkt solljus och fukt.

## 8 Underhåll

- Rengör produkten regelbundet. Använd en torr trasa för att rengöra produkten.

## 9 Kassering

- Se till att du följer lokala bestämmelser när du kasserar produkten. Bränn inte produkten.

## 10 Tekniska data

Specifikation	Värde
Mått (B x H)	55 x 104 cm
Vikt	1,7 kg

EN

SV

NO

DA

PL

DE

FI

FR



NL

# 1 Introduksjon

## 1.1 Produktet

Produktet er 3 spill i 1 for to personer eller to lag.

## 1.2 Symboler

	Les bruksanvisningen nøye og forsikre deg om at du har forstått den før du tar produktet i bruk. Ta vare på bruksanvisningen til senere bruk.
	Kassert produkt må gjenvinnes i henhold til gjeldende lover og regler.

# 2 Sikkerhet

## 2.1 Sikkerhetsdefinisjoner

**⚠ Advarsel!** Hvis du ikke følger disse instruksjonene, er det fare for død eller personskade.

**⚠ Forsiktig!** Hvis du ikke følger disse instruksjonene, er det fare for skade på produktet, annet materiell eller på omgivelsene.

**Merk!** Informasjon som er nødvendig i en gitt situasjon.

## 2.2 Sikkerhetsinstruksjoner for drift

- Les og følg advarselsinstruksjonene før bruk.
- Ikke bruk produktet hvis du er trøtt, syk eller beruset. Dette vil redusere synet, årvåkenheten, koordinasjonen og dømmekraften.
- Ikke la barn eller personer som ikke vet hvordan de skal betjene produktet, bruke det.
- Ikke bruk produktet hvis det er skadet.
- Ikke gjør endringer på produktet.
- Bruk produktet kun til det som det er beregnet på.

# 3 Montering

## 3.1 Montering av produktet

**Merk!** Du kan enkelt montere rørene og tilkoblingene ved å trykke på delene på bakken.

- 1 Monter delene som vist i illustrasjonen. (Figur 1)

**Merk!** Monter stengene i denne sekvensen: blå stang på toppen, oransje stang i midten og gul stang på bunnen.

- 2 Fest plastspenningen på baren med en poengskala.

# 4 Spill 1

## 4.1 Stigekast

- Spillet kan spilles av 2 personer eller av 2 lag med 2 spillere på hvert lag.
  - Målet med spillet er å samle poeng ved å få en bola (2 baller forbundet med et tau) til å henge på stigen. Spilleren eller laget som først når 21 poeng, vinner spillet.
- 1 Sett stigen ca. 4 meter fra spillerne på flat bakke. Merk avstanden med en linje (feilline). (Figur 2)

**Merk!** Sett stigen på en passende avstand for spillerne, for eksempel avstanden for barn kan være mindre enn 4 m.

- 2 Bestem hvilken spiller som skal kaste først, for eksempel ved å flippe en mynt.

**Merk!** Hver spiller eller lag får 1 sett med bola, blå eller rød.

- 3 Den første spilleren vil begynne å kaste 1 bola mot stigen etterfulgt av den konkurrerende spilleren til alle spillere har kastet sine bola.

**Merk!** Hvis spilleren går over feillinjen, teller ikke kastet.

## 4.2 Spill 1: Tell poeng

Stangfarge	Poeng
Blå stang	1
Oransje stang	3
Gul stang	5

# 5 Spill 2

## 5.1 Kaste pose i hull

- Målet med spillet er å samle poeng ved å få posene inn i hullet. Spilleren eller laget som først når 21 poeng, vinner spillet.

Figur 2

- 1 Fjern 2 føtter fra stativet og fest tøytrekket.
- 2 Sett rammen ca. 4 meter fra spillerne på en flat bakke. Merk avstanden med en linje (feilline).

**Merk!** Sett rammen på en passende avstand for spillerne, for eksempel avstanden for barn kan være mindre enn 4 m.

- Bestem hvilken spiller som skal kaste først, for eksempel ved å flippe en mynt.

**Merk!** Hver spiller eller lag får 3 poser å kaste.

- Den første spilleren vil begynne å kaste 1 pose mot rammen etterfulgt av den konkurrerende spilleren til alle spillere har kastet sine poser.

**Merk!** Hvis en spiller går over feillinjen, teller ikke kastet.

## 5.2 Spill 2: Tell poeng

	Poeng
Topp hull	5
Midthull	3
Bunnhull	1

## 6 Spill 3

### 6.1 Kaste skive på hull

- Målet med spillet er å samle poeng ved å få skiven inn i hullet. Spilleren eller laget som først når 21 poeng, vinner spillet.

Figur 4

- Fjern føttene fra rammen og fest tøytrekket.
- Fest hulldekket på det midtre hullet.
- Sett rammen ca. 3 meter fra spillerne på en flat bakke. Merk avstanden med en linje (feilline).

**Merk!** Sett rammen på en passende avstand for spillerne, for eksempel avstanden for barn kan være mindre enn 3 m.

- Bestem hvilken spiller som skal kaste først, for eksempel ved å flippe en mynt.

**Merk!** Hver spiller eller lag får 3 skiver å kaste.

- Den første spilleren vil begynne å kaste 1 skive i hullene på rammen, fulgt av den konkurrerende spilleren til hver spiller har kastet sine skiver.

**Merk!** Hvis en spiller går over feillinjen, teller ikke kastet.

## 6.2 Spill 3: Tell poeng

	Poeng
Topp hull	1
Midthull	3
Bunnhull	1

## 7 Oppbevaring

- Dersom produktet ikke skal brukes over en lengre periode, oppbevar produktet på et rent og tørt sted utilgjengelig for barn og kjæledyr.
- Oppbevar produktet på et tørt sted, beskyttet mot direkte sollys og våte forhold.

## 8 Vedlikehold

- Rengjør produktet regelmessig, bruk en tørr klut til å rengjøre produktet.

## 9 Avhending

- Følg lokale forskrifter når du avhender produktet. Produktet må ikke brennes.

## 10 Tekniske data

Spesifikasjoner	Verdi
Dimensjoner (BxH)	55x104 cm
Vekt	1,7 kg

EN

SV

NO

DA

PL

DE

FI

FR



NL

# 1 Indledning

## 1.1 Produktet

Produktet er 3 spil i 1 for 2 personer eller 2 hold.

## 1.2 Symboler

	Læs betjeningsvejledningen omhyggeligt, og vær sikker på, du forstår den, før du tager produktet i brug. Gem betjeningsvejledningen til senere brug.
	Produktet skal bortskaffes i henhold til gældende regler.

# 2 Sikkerhed

## 2.1 Sikkerhedsdefinitioner

**⚠ Advarsel!** Manglende overholdelse af disse anvisninger kan medføre død eller personskade.

**⚠ Forsigtig!** Manglende overholdelse af disse anvisninger kan medføre skader på produktet, andre materialer eller det omgivende område.

**Bemærk!** Information der er nødvendig i bestemte situationer.

## 2.2 Sikkerhedsanvisninger for brug

- Læs og følg advarslerne før brug.
- Brug ikke produktet, hvis du er træt, syg eller påvirket. Det vil påvirke dit syn, din opmærksomhed, din koordination og din dømmekraft.
- Lad ikke børn eller personer, der ikke kender produktet, bruge det.
- Brug ikke produktet, hvis det er beskadiget.
- Foretag ikke ændringer på produktet.
- Brug kun produktet til den angivne funktion.

# 3 Samlevejledning

## 3.1 Sådan samles produktet

**Bemærk!** Du kan nemt samle rørene og forbindelserne ved at banke på delene på jorden.

- 1 Saml delene som vist på illustrationen. (Figur 1)

**Bemærk!** Saml bjælkerne i denne rækkefølge: den blå bjælke øverst, den orange bjælke i midten og den gule bjælke nederst.

- 2 Sæt plastspændet fast på stangen med en pointskala.

# 4 Spil 1

## 4.1 Spin ladder

- Spillet kan spilles af 2 personer eller af 2 hold med 2 spillere på hvert hold.
- Målet med spillet er at samle point ved at få bolaen (2 bolde forbundet med et reb) til at hænge på stigen. Den spiller eller det hold, der først samler 21 point, vinder spillet.

- 1 Stil stigen ca. 4 meter væk fra spillerne på et plant underlag. Marker afstanden med en linje (foul-line). (Figur 2)

**Bemærk!** Sæt stigen i en passende afstand for spillerne, f.eks. kan afstanden for børn være mindre end 4 m.

- 2 Bestem, hvem der skal kaste først, f.eks. ved at slå plat og krone.

**Bemærk!** Hver spiller eller hold får 1 sæt bola, blå eller rød.

- 3 Den første spiller begynder at kaste 1 bola mod stigen efterfulgt af den konkurrerende spiller, indtil hver spiller har kastet sin bola.

**Bemærk!** Hvis spilleren træder over foul-linen, tæller kastet ikke.

## 4.2 Spil 1: Antal point

Bjælkefarve	Point
Blå bjælke	1
Orange bjælke	3
Gul bjælke	5

## 5 Spil 2

### 5.1 Cornhole

- Målet med spillet er at samle point ved at få poserne ned i hullet. Den spiller eller det hold, der først samler 21 point, vinder spillet.

Figur 2

- 1 Fjern 2 fodder fra stativet, og sæt stofbetrækket på.
- 2 Stil rammen ca. 4 meter væk fra spillerne på et plant underlag. Marker afstanden med en linje (foul-line).

**Bemærk!** Placer rammen i en passende afstand til spillerne, f.eks. kan afstanden til børn være mindre end 4 m.

- 3 Bestem, hvem der skal kaste først, f.eks. ved at slå plat og krone.

**Bemærk!** Hver spiller eller hold får 3 poser at kaste med.

- 4 Den første spiller begynder at kaste 1 pose i hullerne på rammen, efterfulgt af den konkurrerende spiller, indtil hver spiller har kastet sine poser.

**Bemærk!** Hvis en spiller træder over foul-linen, tæller kastet ikke.

### 5.2 Spil 2: Antal point

	Point
Øverste hul	5
Midterste hul	3
Nederste hul	1

## 6 Spil 3

### 6.1 Skivekast

- Målet med spillet er at samle point ved at få skiven ned i hullet. Den spiller eller det hold, der først samler 21 point, vinder spillet.

Figur 4

- 1 Fjern fodderne fra rammen, og sæt stofbetrækket på.
- 2 Sæt huldækslet på det midterste hul.

- 3 Stil rammen ca. 3 meter væk fra spillerne på et plant underlag. Marker afstanden med en linje (foul-line).

**Bemærk!** Placer rammen i en passende afstand til spillerne, f.eks. kan afstanden til børn være mindre end 3 m.

- 4 Bestem, hvilken spiller der skal kaste først, f.eks. ved at kaste en mønt.

**Bemærk!** Hver spiller eller hold får 3 skiver at kaste med.

- 5 Den første spiller begynder at kaste 1 skive i hullerne på rammen, efterfulgt af den konkurrerende spiller, indtil hver spiller har kastet sine skiver.

**Bemærk!** Hvis en spiller træder over foul-linen, tæller kastet ikke.

### 6.2 Spil 3: Antal point

	Point
Øverste hul	1
Midterste hul	3
Nederste hul	1

## 7 Opbevaring

- Hvis produktet ikke skal bruges i længere tid, skal du opbevare det på et rent og tørt sted utilgængeligt for små børn og kæledyr.
- Når produktet ikke er i brug, skal det opbevares et tørt sted, beskyttet mod direkte sollys og fugt.

## 8 Vedligeholdelse

- Rengør produktet regelmæssigt med en tør klud.

## 9 Bortskaffelse

- Følg de lokale regler ved bortskaffelse af produktet. Brænd ikke produktet.

## 10 Tekniske data



Specifikation	Værdi
Mål (BxH)	55 x 104 cm
Vægt	1,7 kg

# 1 Wprowadzenie

## 1.1 Produkt

Produkt to gra 3 w 1 przeznaczona dla 2 osób lub 2 drużyn.

## 1.2 Symbole

	Przed użyciem produktu należy dokładnie i ze zrozumieniem przeczytać tę instrukcję obsługi. Zachowaj instrukcję na przyszłość.
	W przypadku utylizacji produkt należy przekazać do recyklingu zgodnie z obowiązującymi przepisami.

# 2 Bezpieczeństwo

## 2.1 Definicje dotyczące bezpieczeństwa

**!** **Ostrzeżenie!** W razie niestosowania się do niniejszej instrukcji zachodzi ryzyko śmierci lub obrażeń ciała.

**!** **Przeostrożenie!** W razie niestosowania się do niniejszej instrukcji zachodzi ryzyko uszkodzenia produktu lub innych materiałów w pobliżu.

**Uwaga!** Informacje istotne w danej sytuacji.

## 2.2 Instrukcja bezpiecznej obsługi

- Przed użyciem produktu zapoznaj się z ostrzeżeniami w niniejszej instrukcji, a następnie stosuj się do nich podczas używania.
- Nie używaj produktu, jeżeli jesteś zmęczony, chory lub pod wpływem środków odurzających. Powoduje to pogorszenie wzroku, koncentracji, koordynacji i oceny sytuacji.
- Nie pozwalaj na korzystanie z produktu dzieciom lub osobom, które nie wiedzą, jak go obsługiwać.
- Nie używaj produktu, jeśli jest uszkodzony.
- Nie wolno wprowadzać zmian w produkcie.
- Produktu można używać wyłącznie zgodnie z jego przeznaczeniem.

# 3 Montaż

## 3.1 Sposób montażu

**Uwaga!** Montaż rurek i połączeń jest łatwy do wykonania poprzez stukanie częściami o podłoże.

- 1 Zmontuj części w sposób pokazany na ilustracji. (Rysunek 1)

**Uwaga!** Złóż poprzeczki w następującej kolejności: niebieska poprzeczka na górze, pomarańczowa poprzeczka na środku i żółta poprzeczka na dole.

- 2 Przymocuj plastikową klamrę do poprzeczki z oznaczeniem punktacji.

# 4 Gra 1

## 4.1 Rzut na drabinie

- W grze mogą brać udział 2 osoby lub 2 drużyny po 2 graczy w każdej.
- Celem gry jest zbieranie punktów poprzez zawieszanie bolasów (2 piłek połączonych liną) na drabinie. Gracz lub drużyna, która jako pierwsza zbierze 21 punktów, wygrywa grę.

- 1 Umieść drabinę na równym podłożu w odległości około 4 metrów od graczy. Oznacz odległość linią (linią faulu). (Rysunek 2)

**Uwaga!** Umieść drabinę w odległości odpowiedniej dla graczy, np. odległość dla dzieci może być mniejsza niż 4 m.

- 2 Zdecyduj, który gracz będzie rzucał pierwszy, np. poprzez rzut monetą.

**Uwaga!** Każdy gracz lub drużyna otrzymuje 1 zestaw bolasów, niebieskich lub czerwonych.

- 3 Pierwszy gracz zaczyna od rzutu 1 bolasem do drabiny, po nim następuje rzut kolejnego gracza, aż każdy z graczy rzuci swoim bolasem.

**Uwaga!** Jeżeli zawodnik przekroczy linię faulu, rzut nie jest zaliczany.

## 4.2 Gra 1: Liczba punktów

Kolor poprzeczki	Punkty
Niebieska poprzeczka	1
Pomarańczowa poprzeczka	3
Żółta poprzeczka	5

## 5 Gra 2

### 5.1 Rzuty woreczkiem do celu

- Celem gry jest zbieranie punktów poprzez rzucanie woreczków z kukurydzą do otworów w planszy. Gracz lub drużyna, która jako pierwsza zbierze 21 punktów, wygrywa grę.

Rysunek 2

- 1 Zdemontuj 2 stopki ze stojaka i zamontuj materiałową planszę z otworami.
- 2 Umieść ramę na równym podłożu w odległości około 4 metrów od graczy. Oznacz odległość linią (linią faulu).

**Uwaga!** Umieść ramę w odległości odpowiedniej dla graczy, np. odległość dla dzieci może być mniejsza niż 4 m.

- 3 Zdecyduj, który gracz będzie rzucał pierwszy, np. poprzez rzut monetą.

**Uwaga!** Każdy gracz lub drużyna otrzymuje 3 woreczki do rzucania.

- 4 Pierwszy gracz zaczyna od rzutu 1 woreczkiem do otworu w planszy, po nim następuje rzut kolejnego gracza, aż każdy z graczy rzuci swoim woreczkiem.

**Uwaga!** Jeżeli zawodnik przekroczy linię faulu, rzut nie jest zaliczany.

### 5.2 Gra 2: Liczba punktów

	Punkty
Górny otwór	5
Środkowy otwór	3
Dolny otwór	1

## 6 Gra 3

### 6.1 Rzut krążkiem do celu

- Celem gry jest zbieranie punktów poprzez rzucanie krążkiem do otworów w planszy. Gracz lub drużyna, która jako pierwsza zbierze 21 punktów, wygrywa grę.

Rysunek 4

- 1 Zdemontuj stopki z ramy i zamontuj materiałową planszę z otworami.
- 2 Zakryj środkowy otwór pokrywą.

- 3 Umieść ramę na równym podłożu w odległości około 3 metrów od graczy. Oznacz odległość linią (linią faulu).

**Uwaga!** Umieść ramę w odległości odpowiedniej dla graczy, np. odległość dla dzieci może być mniejsza niż 3 m.

- 4 Zdecyduj, który gracz będzie rzucał pierwszy, np. poprzez rzut monetą.

**Uwaga!** Każdy gracz lub drużyna otrzymuje 3 krążki do rzucania.

- 5 Pierwszy gracz zaczyna od rzutu 1 krążkiem do otworu w planszy, po nim następuje rzut kolejnego gracza, aż każdy z graczy rzuci swoim krążkiem.

**Uwaga!** Jeżeli zawodnik przekroczy linię faulu, rzut nie jest zaliczany.

### 6.2 Gra 3: Liczba punktów

	Punkty
Górny otwór	1
Środkowy otwór	3
Dolny otwór	1

## 7 Przechowywanie

- Produkt, który nie będzie używany przez długi czas, należy przechowywać w czystym i suchym miejscu niedostępnym dla małych dzieci i zwierząt.
- Przechowuj produkt w suchym miejscu zabezpieczonym przed bezpośrednim nasłonecznieniem i wilgocią.

## 8 Konserwacja

- Produkt należy regularnie czyścić, a do czyszczenia należy używać suchej ściereczki.

## 9 Utylizacja

- Pamiętaj, aby postępować zgodnie z lokalnymi przepisami dotyczącymi utylizacji. Nie spalaj produktu.

## 10 Dane techniczne

Specyfikacja	Wartość
Wymiary (szer. x wys.)	55 x 104 cm
Masa	1,7 kg

EN

SV

NO

DA

PL

DE

FI

FR



NL

# 1 Einführung

## 1.1 Das Produkt

Das Produkt ist ein 3-in-1-Spiel für 2 Personen oder 2 Teams.

## 1.2 Symbole

	Lesen Sie die Bedienungsanleitung sorgfältig durch und stellen Sie sicher, dass Sie die Anweisungen verstanden haben, bevor Sie das Produkt verwenden. Bewahren Sie die Anweisungen zum späteren Nachschlagen auf.
	Zur Entsorgung muss das Produkt gemäß den geltenden Vorschriften recycelt werden.

# 2 Sicherheit

## 2.1 Sicherheitshinweise

**⚠️ Warnung!** Wenn Sie diese Anweisungen nicht befolgen, besteht Lebens- und Verletzungsgefahr.

**⚠️ Vorsicht!** Wenn Sie diese Anweisungen nicht befolgen, besteht die Gefahr, dass das Produkt, andere Materialien oder der angrenzende Bereich beschädigt werden.

**Hinweis!** Informationen, die in einer bestimmten Situation notwendig sind.

## 2.2 Sicherheitshinweise für die Bedienung

- Lesen und beachten Sie die Warnhinweise vor dem Betrieb.
- Verwenden Sie das Produkt nicht, wenn Sie müde, krank oder berauscht sind. Dadurch werden Ihr Sehvermögen, Ihre Wachsamkeit, Ihre Koordination und Ihr Urteilsvermögen beeinträchtigt.
- Überlassen Sie die Benutzung des Produktes nicht Kindern oder Personen, die mit der Bedienung des Produktes nicht vertraut sind.
- Verwenden Sie das Produkt niemals, wenn es defekt ist.
- Nehmen Sie keine Änderungen an dem Produkt vor.
- Verwenden Sie das Produkt nur für die angegebene Funktion.

# 3 Montage

## 3.1 So montieren Sie das Produkt

**Hinweis!** Die Montage der Rohre und Verbindungen erfolgt ganz einfach durch Aufklappen der Teile auf den Boden.

- 1 Montieren Sie die Teile wie in der Abbildung gezeigt. (Abbildung 1)

**Hinweis!** Montieren Sie die Balken in dieser Reihenfolge: blauer Balken oben, orangefarbener Balken in der Mitte und gelber Balken unten.

- 2 Befestigen Sie die Kunststoffschnalle an der Stange mit der Punkteskala.

# 4 Spiel 1

## 4.1 Leiterwurf

- Das Spiel kann von 2 Personen oder von 2 Teams mit jeweils 2 Spielern gespielt werden.
- Ziel des Spiels ist es, Punkte zu sammeln, indem man die Bola (zwei Bälle, die mit einem Seil verbunden sind) wirft und an der Leiter hängen bleiben. Der Spieler oder das Team, der/das zuerst 21 Punkte gesammelt hat, gewinnt das Spiel.

- 1 Stellen Sie die Leiter etwa 4 Meter von den Spielern entfernt auf eine ebene Fläche. Markieren Sie die Distanz mit einer Linie. (Abbildung 2)

**Hinweis!** Platzieren Sie die Leiter in einem für die Spieler geeigneten Abstand, beispielsweise kann der Abstand für Kinder weniger als 4 m betragen.

- 2 Entscheiden Sie, welcher Spieler zuerst wirft, zum Beispiel indem Sie eine Münze werfen.

**Hinweis!** Jeder Spieler oder jedes Team erhält 1 Satz Bola, blau oder rot.

- 3 Der erste Spieler beginnt, eine Bola gegen die Leiter zu werfen, gefolgt von den konkurrierenden Spielern, bis jeder Spieler seine Bola geworfen hat.

**Hinweis!** Wenn der Spieler die Startlinie überschreitet, zählt der Wurf nicht.

## 4.2 Spiel 1: Punktestand

Balkenfarbe	Punkte
Blauer Balken	1
Orangefarbener Balken	3
Gelber Balken	5

## 5 Spiel 2

### 5.1 Loch-Sackwurf

- Ziel des Spiels ist es, Punkte zu sammeln, indem man die Säcke in das Loch wirft. Der Spieler oder das Team, der/das zuerst 21 Punkte gesammelt hat, gewinnt das Spiel.

Abbildung 2

- 1 Entfernen Sie 2 Füße vom Ständer und befestigen Sie die Stoffabdeckung.
- 2 Stellen Sie den Rahmen etwa 4 Meter von den Spielern entfernt auf einen ebenen Boden. Markieren Sie die Distanz mit einer Linie.

**Hinweis!** Platzieren Sie den Rahmen in einer für die Spieler geeigneten Entfernung, beispielsweise kann der Abstand für Kinder weniger als 4 m betragen.

- 3 Entscheiden Sie, welcher Spieler zuerst wirft, zum Beispiel indem Sie eine Münze werfen.

**Hinweis!** Jeder Spieler oder jedes Team erhält 3 Säcke zum Werfen.

- 4 Der erste Spieler beginnt, einen Sack in die Löcher im Rahmen zu werfen, ihm folgt der konkurrierende Spieler, bis alle Spieler ihre Säcke geworfen haben.

**Hinweis!** Wenn der Spieler die Startlinie überschreitet, zählt der Wurf nicht.

### 5.2 Spiel 2: Punktestand

	Punkte
Oberes Loch	5
Mittleres Loch	3
Unteres Loch	1

## 6 Spiel 3

### 6.1 Scheibenwurf

- Ziel des Spiels ist es, Punkte zu sammeln, indem man die Scheibe in das Loch wirft. Der Spieler oder das Team, der/das zuerst 21 Punkte gesammelt hat, gewinnt das Spiel.

Abbildung 4

- 1 Die Füße vom Gestell lösen und den Stoffbezug anbringen.
- 2 Befestigen Sie die Lochabdeckung am mittleren Loch.

- 3 Stellen Sie den Rahmen etwa 3 Meter von den Spielern entfernt auf einen ebenen Boden. Markieren Sie die Distanz mit einer Linie.

**Hinweis!** Stellen Sie den Rahmen in einer für die Spieler geeigneten Entfernung auf, beispielsweise kann der Abstand für Kinder weniger als 3 m betragen.

- 4 Entscheiden Sie, welcher Spieler zuerst wirft, zum Beispiel indem Sie eine Münze werfen.

**Hinweis!** Jeder Spieler oder jedes Team erhält 3 Scheiben zum Werfen.

- 5 Der erste Spieler beginnt, eine Scheibe in die Löcher im Rahmen zu werfen, gefolgt vom konkurrierenden Spieler, bis jeder Spieler seine Scheiben geworfen hat.

**Hinweis!** Wenn der Spieler die Startlinie überschreitet, zählt der Wurf nicht.

### 6.2 Spiel 3: Punktestand

	Punkte
Oberes Loch	1
Mittleres Loch	3
Unteres Loch	1

## 7 Lagerung

- Wenn das Produkt längere Zeit nicht verwendet wird, bewahren Sie es an einem sauberen und trockenen Ort auf, wo kleine Kinder und Haustiere keinen Zugang dazu haben.
- Lagern Sie das Produkt an einem trockenen Ort, geschützt vor direkter Sonneneinstrahlung und Nässe.

## 8 Wartung und Pflege

- Reinigen Sie das Produkt regelmäßig. Verwenden Sie zum Reinigen ein trockenes Tuch.

## 9 Entsorgung

- Stellen Sie sicher, dass Sie die örtlichen Vorschriften befolgen, wenn Sie das Produkt entsorgen. Verbrennen Sie das Produkt nicht.

## 10 Technische Daten



Spezifikation	Wert
Maße (B x H x T)	55 x 104 cm
Gewicht	1,7 kg

## 1 Johdanto

### 1.1 Tuote

Tuote sisältää kolme peliä 2 henkilölle tai 2 joukkueelle.

### 1.2 Symbolit

	Lue käyttöohjeet huolellisesti ja varmista ennen tuotteen käytön aloittamista, että olet ymmärtänyt ohjeet. Säilytä ohjeet myöhempää käyttöä varten.
	Kierrätä käytöstä poistettu tuote voimassa olevien määräysten mukaisesti.

## 2 Turvallisuus

### 2.1 Turvallisuusmääräykset

**!** **Varoitus!** Jos näitä ohjeita ei noudateta, seurauksena voi olla kuolema tai vammautuminen.

**!** **Huomio!** Jos näitä ohjeita ei noudateta, tuote, muut materiaalit tai ympäröivä alue voivat vahingoittua.

**Huom.** Tilannekohtaiset välttämättömät tiedot.

### 2.2 Käytön turvaohjeet

- Lue varoitusohjeet ja noudata niitä ennen käyttöä.
- Älä käytä tuotetta, jos olet väsynyt, sairas tai päihtynyt. Nämä seikat heikentävät näkökykyäsi, valppauttasi, koordinaatiokykyäsi ja harkintakykyäsi.
- Älä anna lasten tai sellaisten henkilöiden, jotka eivät hallitse tuotteen käyttöä, käyttää sitä.
- Älä käytä tuotetta, jos se on vahingoittunut.
- Älä tee tuotteeseen muutoksia.
- Käytä tuotetta vain käyttötarkoituksensa mukaisesti.

## 3 Kokoaminen

### 3.1 Tuotteen kokoaminen

**Huom!** Tikkaiden pystypalkkien ja puolien putket ja liitännät on helppo koota naputtelemalla osia maassa.

**1** Kokoaa osat kuvan osoittamalla tavalla. (Kuva 1)

**Huom!** Kokoaa tikkaiden puolat tähän järjestykseen: sininen puola ylhäällä, oranssi puola keskellä ja keltainen puola alhaalla.

**2** Kiinnitä muovinen pistemittari pystytankoon.

## 4 Peli 1

### 4.1 Tikkaiden heitto

- Peliä voi pelata 2 henkilöä tai 2 joukkuetta, joissa kummassakin joukkueessa on 2 pelaajaa.
- Pelin tavoitteena on kerätä pisteitä saamalla bola (2 palloa, jotka on yhdistetty köydellä) roikkumaan tikkaille. Se pelaaja tai joukkue, joka saa kerättyä ensimmäisenä 21 pistettä, voittaa pelin.

**1** Aseta tikkaat noin 4 metrin päähän pelaajista tasaiselle alustalle. Merkitse etäisyys viivalla (heittoviiva). (Kuva 2)

**Huom!** Aseta tikkaat pelaajien kannalta sopivalle etäisyydelle, esimerkiksi lapsille etäisyys voi olla alle 4 m.

**2** Päätäkää ensin aloittaja esimerkiksi heittämällä kolikkoa.

**Huom.** Kukin pelaaja tai joukkue saa yhden bolasetin, sinisen tai punaisen.

**3** Ensimmäinen pelaaja aloittaa heittämällä yhden bolan tikkaita vasten, jonka jälkeen on toisen pelaajan vuoro, ja näin jatketaan, kukin pelaaja on heittänyt bolansa.

**Huom!** Jos pelaaja astuu heittoviivan yli, heittoa ei lasketa.

### 4.2 Peli 1: Pisteytys

Puolan väri	Pisteet
Sininen puola	1
Oranssi puola	3
Keltainen puola	5

## 5 Peli 2

### 5.1 Pussinheitto

- Pelin tavoitteena on kerätä pisteitä saamalla pussit reikään. Se pelaaja tai joukkue, joka saa kerättyä ensimmäisenä 21 pistettä, voittaa pelin.

Kuva 2

**1** Irrota 2 jalkaa jalustasta ja kiinnitä kangassuoja.

**2** Aseta kehys noin 4 metrin päähän pelaajista tasaiselle alustalle. Merkitse etäisyys viivalla (heittoviiva).

**Huom!** Aseta kehys pelaajien kannalta sopivalle etäisyydelle, esimerkiksi lasten etäisyys voi olla alle 4 m.

- 3** Päättäkää ensin aloittaja esimerkiksi heittämällä kolikkoa.

**Huom!** Jokainen pelaaja tai joukkue saa kolme pussia heitettäväksi.

- 4** Ensimmäinen pelaaja aloittaa heittämällä yhden pussin kehyksessä oleviin reikiin, ja hänen jälkeensä on seuraavan vuoro, ja näin jatketaan, kunnes jokainen pelaaja on heittänyt pussinsa.

**Huom!** Jos pelaaja astuu heittoviivan yli, heittoa ei lasketa.

## 5.2 Peli 2: Pisteytys

	Pisteet
Yläreikä	5
Keskireikä	3
Alareikä	1

## 6 Peli 3

### 6.1 Laatanheitto

- Pelin tavoitteena on kerätä pisteitä saamalla laatta reikään. Se pelaaja tai joukkue, joka saa kerättyä ensimmäisenä 21 pistettä, voittaa pelin.

Kuva 4

- 1** Irrota jalat kehyksestä ja kiinnitä kankainen suojus.
- 2** Kiinnitä reiän suojus keskimmäiseen reikään.
- 3** Aseta kehys noin 3 metrin päähän pelaajista tasaiselle alustalle. Merkitse etäisyys viivalla (heittoviiva).

**Huom!** Aseta kehys pelaajien kannalta sopivalle etäisyydelle, esimerkiksi lasten etäisyys voi olla alle 3 m.

- 4** Päättäkää ensin aloittaja esimerkiksi heittämällä kolikkoa.

**Huom!** Kukin pelaaja tai joukkue saa heitettäväksi kolme laattaa.

- 5** Ensimmäinen pelaaja aloittaa heittämällä yhden laatan kehyksessä oleviin reikiin, ja hänen jälkeensä on seuraavan vuoro, ja näin jatketaan, kunnes jokainen pelaaja on heittänyt laattansa.

**Huom!** Jos pelaaja astuu heittoviivan yli, heittoa ei lasketa.

## 6.2 Peli 3: Pisteytys

Puolan väri	Pisteet
Yläreikä	1
Keskireikä	3
Alareikä	1

## 7 Säilytys

- Jos tuotetta ei käytetä pitkään aikaan, säilytä sitä puhtaassa ja kuivassa paikassa, lasten ja lemmikkieläinten ulottumattomissa.
- Säilytä tuotetta kuivassa tilassa suojassa suoralta auringonvalolta ja kosteudelta.

## 8 Ylläpito

- Puhdista tuote säännöllisesti kuivalla liinalla.

## 9 Hävittäminen

- Varmista, että hävität tuotteen paikallisten määräysten mukaisesti. Älä polta tuotetta.

## 10 Tekninen data

Tekniset tiedot	Arvo
Mitat (L x K x S)	55 x 104 cm
Paino	1,7 kg

EN

SV

NO

DA

PL

DE

FI

FR



NL

# 1 Introduction

## 1.1 Le produit

Le produit propose trois jeux en un, pouvant être joués par deux personnes ou deux équipes.

## 1.2 Symboles

	Veillez lire attentivement le mode d'emploi et vous assurer de bien comprendre toutes les instructions avant d'utiliser le produit. Conservez le mode d'emploi pour toute référence ultérieure.
	Les produits mis au rebut doivent être recyclés conformément à la réglementation en vigueur.

# 2 Sécurité

## 2.1 Définitions relatives à la sécurité

**⚠ Avertissement !** Le non-respect de ces instructions peut entraîner un risque de mort ou de blessures.

**⚠ Attention !** Le non-respect de ces instructions peut entraîner un risque de dommages au produit, aux autres équipements ou à la zone environnante.

**Remarque !** Informations nécessaires dans une situation donnée.

## 2.2 Consignes de sécurité pour le fonctionnement

- Veuillez lire et respecter les instructions d'avertissement avant l'utilisation.
- Ne pas utiliser le produit si vous êtes fatigué(e), malade ou en état d'ébriété. Cela diminuera votre vision, votre vigilance, votre coordination et votre jugement.
- Ne pas laisser des enfants ou des personnes utiliser le produit sans en avoir une connaissance adéquate.
- Ne pas utiliser le produit s'il est endommagé.
- Ne pas modifier le produit.
- Utiliser le produit uniquement pour sa fonction prévue.

# 3 Assemblage

## 3.1 Pour assembler le produit

**Remarque !** Vous pouvez assembler facilement les tubes et les connexions en tapant les pièces contre le sol.

- 1 Assemblez les pièces comme indiqué sur l'illustration. (Figure 1)

**Remarque !** Assemblez les barres dans l'ordre suivant : la barre bleue en haut, la barre orange au milieu et la barre jaune en bas.

- 2 Fixez la boucle en plastique sur la barre à l'aide d'une échelle graduée.

# 4 Jeu 1

## 4.1 Jeu de l'échelle

- Le jeu peut se jouer avec 2 personnes ou avec 2 équipes de 2 joueurs chacune.
- L'objectif du jeu est de marquer des points en lançant le bola (deux balles reliées par une corde) afin qu'il s'accroche à l'échelle. Le joueur ou l'équipe qui collecte 21 points en premier remporte la partie.

- 1 Positionnez l'échelle à environ 4 mètres des joueurs sur une surface plane. Marquez la distance avec une ligne (ligne de faute). (Figure 2)

**Remarque !** Placez l'échelle à une distance appropriée pour les joueurs, par exemple la distance pour les enfants peut être inférieure à 4 m.

- 2 Décidez quel joueur lancera le premier, par exemple en jouant à pile ou face.

**Remarque !** Chaque joueur ou équipe reçoit un bola, soit bleu, soit rouge.

- 3 Le premier joueur commencera par lancer un bola contre l'échelle, suivi par le joueur adverse, jusqu'à ce que chaque joueur ait lancé son bola.

**Remarque !** Si le joueur franchit la ligne de faute, le lancer ne compte pas.

## 4.2 Jeu 1 : Nombre de points

Couleur des barres	Points
Barre bleue	1
Barre orange	3
Barre jaune	5

## 5 Jeu 2

### 5.1 Cornhole : lancer de sac

- Le but du jeu est d'accumuler des points en faisant entrer les sacs dans le trou. Le joueur ou l'équipe qui collecte 21 points en premier remporte la partie.

Figure 2

- Retirez les deux pieds du support, puis fixez la housse en tissu.
- Placez le cadre à environ 4 mètres des joueurs sur une surface plane. Marquez la distance avec une ligne (ligne de faute).

**Remarque !** Placez le cadre à une distance appropriée pour les joueurs, par exemple la distance pour les enfants peut être inférieure à 3 m.

- Décidez quel joueur lancera le premier, par exemple en jouant à pile ou face.

**Remarque !** Chaque joueur ou équipe dispose de 3 sacs à lancer.

- Le premier joueur commencera à lancer un sac dans les trous du cadre, suivi par le joueur adverse, jusqu'à ce que chaque joueur ait effectué son lancer.

**Remarque !** Si un joueur franchit la ligne de faute, le lancer ne compte pas.

### 5.2 Jeu 2 : Nombre de points

	Points
Trou supérieur	5
Trou du milieu	3
Trou inférieur	1

## 6 Jeu 3

### 6.1 Lancer de rondelles

- Le but du jeu est d'accumuler des points en faisant entrer la rondelle dans le trou. Le joueur ou l'équipe qui collecte 21 points en premier remporte la partie.

Figure 4

- Retirez les pieds du support, puis fixez la housse en tissu.
- Fixez le cache-trou sur le trou central.

- Placez le cadre à environ 3 mètres des joueurs sur une surface plane. Marquez la distance avec une ligne (ligne de faute).

**Remarque !** Placez le cadre à une distance appropriée pour les joueurs, par exemple la distance pour les enfants peut être inférieure à 3 m.

- Décidez du joueur qui lancera le premier, par exemple en jouant à pile ou face.

**Remarque !** Chaque joueur ou équipe reçoit 3 rondelles à lancer.

- Le premier joueur commencera par lancer une rondelle dans les trous du cadre, suivi par le joueur adverse, jusqu'à ce que chaque joueur ait effectué tous ses lancers.

**Remarque !** Si un joueur franchit la ligne de faute, le lancer ne compte pas.

### 6.2 Jeu 3 : Nombre de points

	Points
Trou supérieur	1
Trou du milieu	3
Trou inférieur	1

## 7 Stockage

- Si le produit n'est pas utilisé pendant une longue période, rangez-le dans un endroit propre et sec, hors de portée des enfants et des animaux domestiques.
- Rangez le produit dans un endroit frais, à l'abri de la lumière directe du soleil et de l'humidité.

## 8 Maintenance

- Nettoyez régulièrement le produit à l'aide d'un chiffon sec.

## 9 Mise au rebut

- Veillez à respecter la réglementation locale quand vous mettez le produit au rebut. Ne brûlez pas le produit.

## 10 Données techniques

Spécifications	Valeur
Dimensions (lxH)	55 x 104 cm
Poids	1,7 kg

# 1 Inleiding

## 1.1 Het product

Het product is een 3-in-1 spel voor 2 personen of 2 teams.

## 1.2 Symbolen

	Lees de gebruiksaanwijzing zorgvuldig door en zorg ervoor dat u de instructies begrijpt voordat u het product gebruikt. Bewaar de gebruiksaanwijzing voor toekomstig gebruik.
	Een afgedankt product moet worden gerecycled volgens de huidige regelgeving.

# 2 Veiligheid

## 2.1 Definities van veiligheid

**⚠ Waarschuwing!** Als u zich niet aan deze voorschriften houdt, kan dat leiden tot (dodelijk) letsel.

**⚠ Voorzichtig!** Als u zich niet aan deze voorschriften houdt, kan dat leiden tot schade aan het product, overige materialen of de nabije omgeving.

**Let op!** Informatie die in bepaalde situaties noodzakelijk is.

## 2.2 Veiligheidsvoorschriften voor gebruik

- Lees en volg de waarschuwingeninstructies voor gebruik.
- Gebruik het product niet als u moe, ziek of onder invloed bent. Dat vermindert uw gezichtsvermogen, alertheid en coördinatie- en beoordelingsvermogen.
- Laat het product niet gebruiken door kinderen of personen die het product niet kennen.
- Gebruik het product niet als het beschadigd is.
- Breng geen wijzigingen aan in het product.
- Gebruik het product alleen voor de beoogde functie.

# 3 Montage

## 3.1 Het product in elkaar zetten

**Let op!** U kunt de slangen en de verbindingen eenvoudig monteren door de onderdelen op de grond te tikken.

- 1 Monteer de onderdelen zoals aangegeven in de afbeelding. (Afbeelding 1)

**Let op!** Zet de balken in deze volgorde in elkaar: de blauwe balk bovenaan, de oranje balk in het midden en de gele balk onderaan.

- 2 Bevestig de kunststof gesp aan de balk met een scoreschaal.

# 4 Spel 1

## 4.1 Ladder draaien

- Het spel kan gespeeld worden door 2 personen of door 2 teams van 2 spelers per team.
- Het doel van het spel is om punten te verzamelen door de bola (twee ballen die met een touw aan elkaar verbonden zijn) aan de ladder te laten hangen. De speler die of het team dat als eerste 21 punten soort, wint het spel.

- 1 Plaats de ladder op een vlakke ondergrond, ongeveer 4 meter van de spelers vandaan. Markeer de afstand met een lijn (foutlijn). (Afbeelding 2)

**Let op!** Plaats de ladder op een geschikte afstand voor de spelers. Voor kinderen kan de afstand bijvoorbeeld minder dan 4 m zijn.

- 2 Bepaal welke speler als eerste gooit, bijvoorbeeld door een munt op te gooien.

**Let op!** Elke speler of team krijgt 1 set bola, blauw of rood.

- 3 De eerste speler begint met het gooien van 1 bola tegen de ladder, gevolgd door de andere speler totdat iedere speler zijn bola heeft gegooid.

**Let op!** Als de speler over de foutlijn stapt, telt de worp niet.

## 4.2 Spel 1: Scoretelling

Kleur van de balk	Punten
Blauwe balk	1
Oranje balk	3
Gele balk	5

## 5 Spel 2

### 5.1 Cornhole

- Het doel van het spel is om punten te verzamelen door de zakjes in het gat te krijgen. De speler die of het team dat als eerste 21 punten soort, wint het spel.

Afbeelding 2

- 1 Verwijder 60 cm van de standaard en bevestig de stoffen hoës.
- 2 Plaats het frame op een vlakke ondergrond, ongeveer 4 meter van de spelers. Markeer de afstand met een lijn (foutlijn).

**Let op!** Plaats het frame op een geschikte afstand voor de spelers. Voor kinderen kan de afstand bijvoorbeeld minder dan 4 m zijn.

- 3 Bepaal welke speler als eerste gooit, bijvoorbeeld door een munt op te gooien.

**Let op!** Elke speler of team krijgt 3 zakjes om te gooien.

- 4 De eerste speler begint met het gooien van 1 zakje in de gaten in het frame, gevolgd door de andere speler, totdat iedere speler zijn zakje heeft gegooid.

**Let op!** Als een speler over de foutlijn stapt, telt de worp niet.

### 5.2 Spel 2: Scoretelling

	Punten
Bovenste gat	5
Middelste gat	3
Onderste gat	1

## 6 Spel 3

### 6.1 Ringen gooien

- Het doel van het spel is om punten te verzamelen door de ring in het gat te krijgen. De speler die of het team dat als eerste 21 punten soort, wint het spel.

Afbeelding 4

- 1 Verwijder de poten van het frame en bevestig de stoffen hoës.
- 2 Bevestig het gatdeksel op het middelste gat.

- 3 Plaats het frame op een vlakke ondergrond, ongeveer 3 meter van de spelers. Markeer de afstand met een lijn (foutlijn).

**Let op!** Plaats het frame op een geschikte afstand voor de spelers. Voor kinderen bijvoorbeeld kan de afstand minder dan 3 m zijn.

- 4 Bepaal welke speler als eerste gooit, bijvoorbeeld door een munt op te gooien.

**Let op!** Elke speler of team krijgt 3 ringen om te gooien.

- 5 De eerste speler begint met het gooien van 1 ring in de gaten van het frame, gevolgd door de andere speler totdat iedere speler zijn ring heeft gegooid.

**Let op!** Als een speler over de foutlijn stapt, telt de worp niet.

### 6.2 Spel 3: Scoretelling

	Punten
Bovenste gat	1
Middelste gat	3
Onderste gat	1

## 7 Opbergen

- Als het product gedurende lange tijd niet wordt gebruikt, bewaar het dan in een schoon en droog gebied waar kinderen en huisdieren geen toegang hebben.
- Bewaar het product op een droge plaats, waar het beschermd is tegen direct zonlicht en vochtige omstandigheden.

## 8 Onderhoud

- Maak het product regelmatig schoon met een droge doek.

## 9 Afvoeren

- Volg de lokale voorschriften wanneer u het product afvoert. Verbrand het product niet.

## 10 Technische gegevens

Specificaties	Waarde
Afmetingen (BxH)	55 x 104 cm
Gewicht	1,7 kg





# KAYOBA

[www.jula.com](http://www.jula.com)