



PICNIC TABLE FOR CHILDREN

OPERATING INSTRUCTIONS - Original instructions

SV **PICKNICKBORD FÖR BARN**
BRUKSANVISNING
Översättning av originalinstruktioner

DE **PICKNICKTISCH FÜR KINDER**
BEDIENUNGSANLEITUNG
Übersetzung der Originalanleitung

NO **PIKNIKBOARD FOR BARN**
BETJENINGSANVISNINGER
Oversettelse av originalinstruksjonene

FI **PIKNIK-PÖYTÄ LAPSILLE**
KÄYTTÖOHJE
Alkuperäisten ohjeiden käännös

DA **PICNICBORD TIL BØRN**
BETJENINGSVEJLEDNING
Oversættelse af den originale vejledning

FR **TABLE DE PIQUE-NIQUE POUR ENFANTS**
INSTRUCTIONS D'UTILISATION
Traduction des instructions d'origine

PL **STÓŁ PIKNIKOWY DLA DZIECI**
INSTRUKCJA OBSŁUGI
Przekład instrukcji oryginalnej

NL **PICKNICKTAFEL VOOR KINDEREN**
BEDIENINGSINSTRUCTIES
Vertaling van de originele instructies

Jula AB förbehåller sig rätten att göra ändringar på produkten. Jula AB innehar upphovsrätten till denna dokumentation. Det är inte tillåtet att modifiera eller ändra denna dokumentation på något sätt och bruksanvisningen ska skrivas ut och användas som den är i förhållande till produkten. Se Julas webbplats för den senaste versionen av bruksanvisningen.

Jula AB forbeholder seg retten til å endre produktet. Jula AB innehar opphavsretten til denne dokumentasjonen. Det er ikke tillatt å modifisere eller endre denne dokumentasjonen på noen som helst måte, og håndboken skal trykkes og brukes som den er i forhold til produktet. For siste versjon av betjeningsanvisningene, se Julas nettsider.

Jula AB forbeholder sig retten til at ændre produktet. Jula AB har ophavsretten til denne dokumentation. Det er ikke tilladt at modificere eller ændre denne dokumentation på nogen måde, og manualen skal printes og bruges som den er i forhold til produktet. For den seneste version af betjeningsvejledningen, se Julas hjemmeside.

Jula AB zastrzega sobie prawo do wprowadzania zmian w produkcie. Jula AB zastrzega sobie prawa autorskie do niniejszej dokumentacji. Dokumentacji nie wolno w żaden sposób modyfikować ani zmieniać, a instrukcję należy drukować i używać ją w odniesieniu do produktu w stanie niezmienionym. Najnowszą wersję instrukcji obsługi można znaleźć na stronie internetowej Jula.

Jula AB reserves the right to make changes to the product. Jula AB claims copyright on this documentation. It is not allowed to modify or alter this documentation in any way and the manual shall be printed and used as it is in relation to the product. For the latest version of operating instructions, refer to the Jula website.

Jula AB behält sich das Recht vor, Änderungen am Produkt vorzunehmen. Jula AB beansprucht die Urheberrechte an dieser Dokumentation. Es ist nicht zulässig, diese Dokumentation in irgendeiner Weise zu verändern oder umzugestalten. Die Anleitung muss gedruckt und so verwendet werden, wie sie in Bezug zum Produkt steht. Die aktuellste Version der Bedienungsanleitung finden Sie auf der Website von Jula.

Jula AB pidättää oikeuden tehdä tuotteeseen muutoksia. Jula AB:llä on tämän dokumentaation tekijänoikeus. Tätä dokumentaatiota ei saa muuttaa millään tavalla ja käyttöopas on tulostettava ja sitä on käytettävä sellaisena kuin se on tämän tuotteen kanssa. Käyttöohjeiden uusien versio löytyy Julan verkkosivustolta.

Jula AB se réserve le droit d'apporter des modifications au produit. Jula AB revendique les droits d'auteur sur cette documentation. Il est interdit de modifier ou d'altérer cette documentation de quelque manière que ce soit et le manuel doit être imprimé et utilisé tel quel en relation avec le produit. Pour obtenir la dernière version des instructions d'utilisation, consultez le site Web de Jula.

Jula AB behoudt zich het recht voor om wijzigingen aan het product aan te brengen. Jula AB claimt het copyright op deze documentatie. Het is niet toegestaan om deze documentatie op welke manier dan ook te wijzigen of te veranderen. De handleiding moet worden afgedrukt en gebruikt zoals deze in relatie tot het product staat. Raadpleeg de Jula-website voor de laatste versie van de bedieningsinstructies.

WWW.JULA.COM

© JULA AB 2025-10-23

**JULA AB
BOX 363, 532 24 SKARA, SWEDEN**

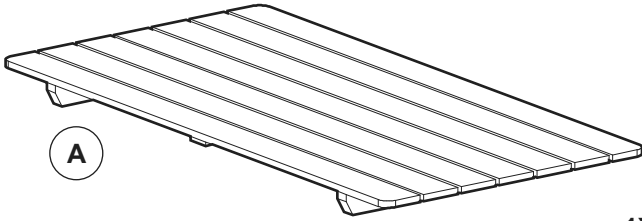

A

1X

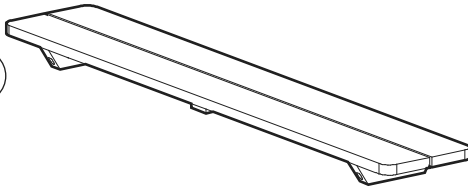

B

2X

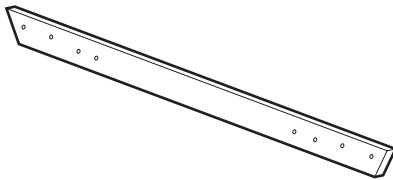

C

2X

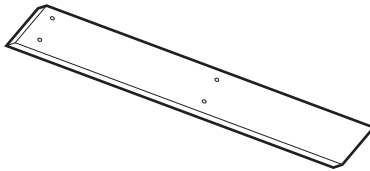

D

4X

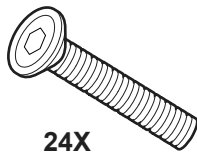

24X

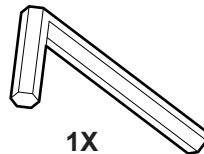

1X

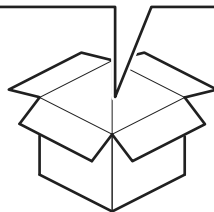

1

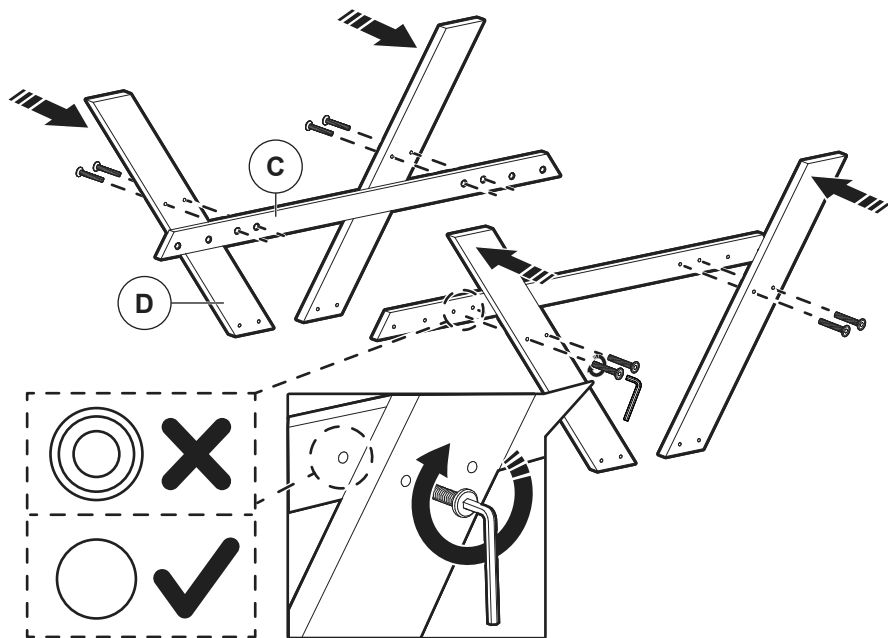

2

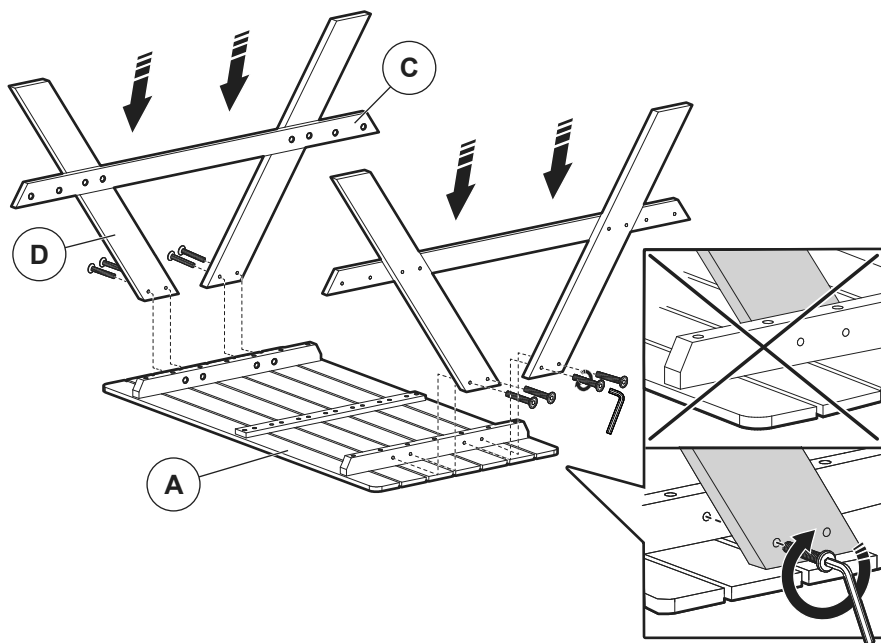

3

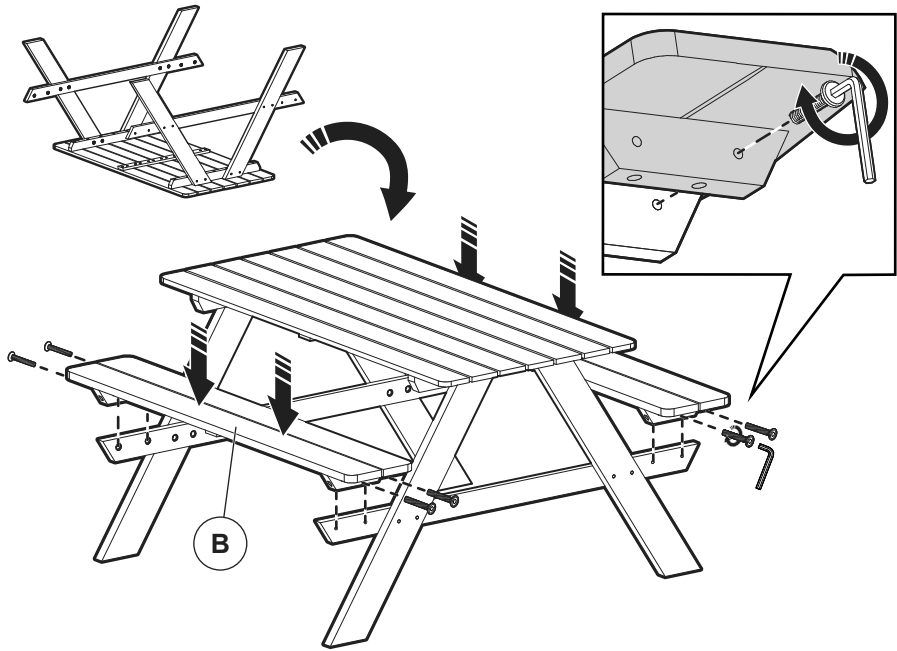

4

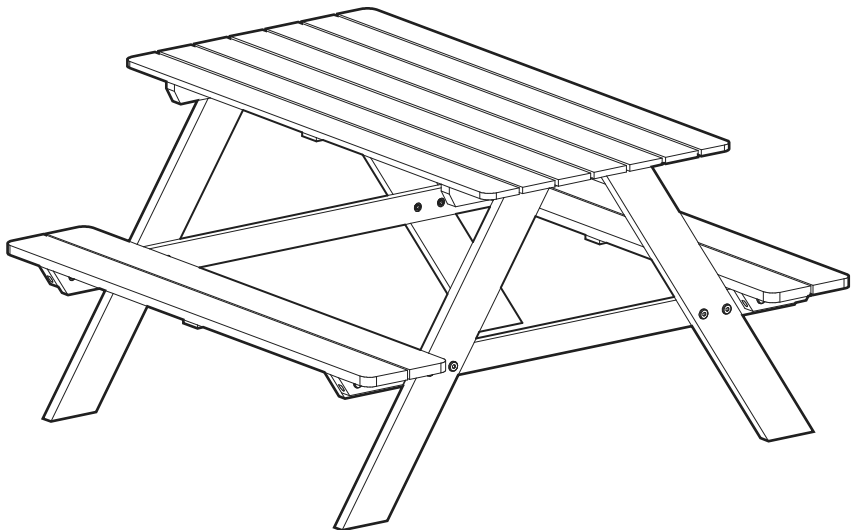



IMPORTANT, RETAIN FOR FUTURE REFERENCE: READ CAREFULLY

1 Introduction

1.1 Product description

The product is a wooden picnic bench for children.

1.2 Symbols

	Read the operating instructions carefully and make sure that you understand the instructions before you use the product. Save the instructions for future reference.
	Discarded product must be recycled according to current regulations.

2 Safety

2.1 Safety definitions

Warning! If you do not obey these instructions, there is a risk of death or injury.

Caution! If you do not obey these instructions, there is a risk of damage to the product, other materials or the adjacent area.

Note! Information that is necessary in a given situation.

2.2 Safety instructions for operation

Warning! If you do not obey these instructions, there is a risk of death or injury.

- Read the warning instructions that follow before you use the product.
- **WARNING!** DO NOT put the product near a window as it can be used as a step by the child and cause the child to fall out of the window.
- **WARNING!** Be aware of the risk of open fires and other sources of strong heat in the vicinity of the product.

- **WARNING!** DO NOT put the product near a window where cords from blinds or curtains could strangle a child.
- For children aged between 3 to 8 years.
- Do not allow any children or anyone who is unfamiliar with the product assemble it.
- All assembly fittings must always be correctly tightened.
- Do not use the product if any parts are broken, torn or missing.
- Only use spare parts that are approved by the manufacturer.
- Do not modify the product.
- The product must only be used for its intended purpose.

3 Assembly

3.1 To assemble the product

Note! All assembly fittings must always be correctly tightened.

- 1 Put the product on a flat surface.
- 2 Follow the instructions shown on figure 1-4.

Note! Make sure that the holes with markings are faced towards the inside of the product. (Figure 1)

4 Storage

- To keep the product lasting longer, store it in a dry storage area, covered with a tarp or protective cover.

5 Maintenance

- Look over and tighten the screws after the first week of use. For maximum stability the screws should be tightened every 3 months.
- Clean the product with a damp cloth and a mild detergent.

6 Disposal

- Make sure that you follow local regulations when you discard the product. Do not burn the product.

7 Technical data

Specification	Value
Seat height	25.4 cm
Seat depth	22.2 cm
Seat width	15.3 cm
Measurements (LxWxH)	90 x 90 x 50 cm
Weight	7.6 kg
Max. load table	20 kg
Max. load per seat	60 kg



VIKTIGT, SPARA FÖR FRAMTIDA BRUK. LÄS NOGA

1 Inledning

1.1 Produktbeskrivning

Produkten är en picknickbänk i trä för barn.

1.2 Symboler

	Läs bruksanvisningen noggrant och se till att du förstår instruktionerna innan du börjar använda produkten. Spara bruksanvisningen för framtida bruk.
	Kasserad produkt ska återvinnas enligt gällande föreskrifter.

2 Säkerhet

2.1 Säkerhetsdefinitioner

⚠ Varning! Om du inte följer dessa instruktioner finns det risk för personskador eller dödsfall.

⚠ Försiktighet! Om du inte följer dessa instruktioner finns det risk att du skadar produkten, andra material eller det närliggande området.

Obs! Information som är nödvändig i en specifik situation.

2.2 Säkerhetsinstruktioner för användning

⚠ Varning! Om du inte följer dessa instruktioner finns det risk för personskador eller dödsfall.

- Läs varningsinstruktionerna nedan innan du använder produkten.
- **WARNING!** Placera INTE produkten nära ett fönster eftersom den kan användas som ett trappsteg av barnet och leda till att barnet faller ut genom fönstret.
- **WARNING!** Var uppmärksam på risken med öppen eld och andra starka värmekällor i närheten av produkten.
- **WARNING!** Placera INTE produkten nära ett fönster där snören från persienner eller gardiner riskerar att strypa ett barn.

- För barn i åldern 3 till 8 år.
- Låt aldrig barn eller någon som inte känner till produkten montera den.
- Alla monteringsbeslag måste alltid vara ordentligt åtdragna.
- Använd inte produkten om någon del är trasig, bruten eller saknas.
- Använd endast reservdelar som är godkända av tillverkaren.
- Gör inga ändringar på produkten.
- Produkten får endast användas för sitt avsedda ändamål.

3 Montering

3.1 Att montera produkten

Obs! Alla monteringsbeslag måste alltid vara ordentligt åtdragna.

- 1 Lägg produkten på ett plant underlag.
- 2 Följ anvisningarna i bild 1-4.

Obs! Se till att hålen med markeringar är vända mot insidan av produkten. (Bild 1)

4 Förvaring

- För att produkten ska hålla längre ska den förvaras på en torr plats, täckt med en presenning eller annat skyddande överdrag.

5 Underhåll

- Kontrollera och efterdra skruvarna efter första veckans användning. För maximal stabilitet bör skruvarna efterdras var tredje månad.
- Rengör produkten med en fuktig trasa och ett mildt rengöringsmedel.

6 Kasserung

- Se till att du följer lokala bestämmelser när du kasserar produkten. Bränn inte produkten.

7 Tekniska data

Specifikation	Värde
Höjd, säte	25,4 cm
Djup, säte	22,2 cm
Bredd, säte	15,3 cm
Mått (LxBxH)	90 x 90 x 50 cm
Vikt	7,6 kg
Max belastning, bord	20 kg
Max. belastning per säte	60 kg



VIKTIG, BEHOLD FOR FREMTIDIG REFERANSE: LES NØYE

1 Innledning

1.1 Produktbeskrivelse

Produktet er en piknikbenk i tre for barn.

1.2 Symboler

	Les bruksanvisningen nøye og forsikre deg om at du har forstått den før du tar produktet i bruk. Ta vare på bruksanvisningen til senere bruk.
	Kassert produkt må resirkuleres i henhold til gjeldende lovgivning.

2 Sikkerhet

2.1 Sikkerhetsdefinisjoner

⚠ Advarsel! Hvis du ikke følger disse instruksjonene, er det fare for død eller personskaide.

⚠ Forsiktig! Hvis du ikke følger disse instruksjonene, er det fare for skade på produktet, annet materiell eller på omgivelsene.

Merk! Informasjon som er nødvendig i en gitt situasjon.

2.2 Sikkerhetsinstruksjoner for drift

⚠ Advarsel! Hvis du ikke følger disse instruksjonene er det fare for død eller skade.

- Les advarslene som følger før du bruker produktet.
- **ADVARSEL!** IKKE plasser produktet i nærheten av et vindu, da det kan brukes som et trinn av barnet og føre til at barnet faller ut av vinduet.
- **ADVARSEL!** Vær oppmerksom på risikoen for åpen ild og andre kilder til sterk varme i nærheten av produktet.
- **ADVARSEL!** IKKE plasser produktet i nærheten av et vindu der ledninger fra persienner eller gardiner kan kvele et barn.

- For barn i alderen 3 til 8 år.
- Ikke la barn eller noen som ikke er kjent med produktet, bruke det.
- Alle monteringsbeslag må alltid strammes riktig.
- Ikke bruk produktet hvis noen deler er ødelagte, revnet eller mangler.
- Bruk kun reservedeler som er godkjent av produsenten.
- Produktet må ikke modifiseres.
- Produktet må kun brukes til det tiltenkte formålet.

3 Montering

3.1 Montering av produktet

Merk! Alle monteringsbeslag må alltid strammes riktig.

- 1 Sett produktet på en flat overflate.
- 2 Følg instruksjonene i figur 1–4.

Merk! Forsikre deg om at hullene med markeringer vender mot innsiden av produktet. (Figur 1)

4 Oppbevaring

- For å holde produktet lenger, oppbevar det på et tørt lagringsområde, dekket med presenning eller beskyttelsesdeksel.

5 Vedlikehold

- Se over og stram skruene etter den første uken med bruk. For maksimal stabilitet skal skruene strammes hver tredje måned.
- Rengjør produktet med en fuktig klut og et mildt rengjøringsmiddel.

6 Avhending

- Følg lokale forskrifter når du kaster produktet. Produktet må ikke brennes.

7 Tekniske data

Spesifikasjoner	Verdi
Setets høyde	25,4 cm
Setets dybde	22,2 cm
Setets bredde	15,3 cm
Dimensjoner (LxBxH)	90 x 90 x 50 cm
Vekt	7,6 kg
Maks. belastning, bord	20 kg
Maks. belastning per sete	60 kg



VIGTIGT, GEM TIL SENERE BRUG: LÆS OMHYGGELIGT

1 Indledning

1.1 Produktbeskrivelse

Produktet er et bordbænkesæt i træ til børn.

1.2 Symboler

	Læs betjeningsvejledningen omhyggeligt, og vær sikker på, du forstår den, før du tager produktet i brug. Gem betjeningsvejledningen til senere brug.
	Produktet skal bortskaffes i henhold til gældende regler.

2 Sikkerhed

2.1 Sikkerhedsdefinitioner

⚠ Advarsel! Manglende overholdelse af denne vejledning kan medføre fare for død eller personskade.

⚠ Forsigtig! Manglende overholdelse af denne vejledning kan medføre skader på produktet, andre materialer eller det omgivende område.

Bemærk! Information der er nødvendig i bestemte situationer.

2.2 Sikkerhedsmeddelelse for brug

⚠ Advarsel! Manglende overholdelse af denne vejledning kan medføre fare for død eller personskade.

- Læs nedenstående advarsler, før du bruger produktet.
- **ADVARSEL!** Placer IKKE produktet i nærheden af et vindue, da det kan bruges som trappe af et barn, og medføre at barnet falder ud af vinduet.
- **ADVARSEL!** Vær opmærksom på risikoen for åben ild og andre kraftige varmekilder i nærheden af produktet.
- **ADVARSEL!** Placer IKKE produktet i nærheden af et vindue, hvor snore fra persienner eller gardiner kan kvæle et barn.

- Til børn i alderen 3-8 år.
- Lad ikke børn eller personer, som ikke er fortrolige med produktet, samle det.
- Alle monteringsbeslag skal altid være korrekt tilspændt.
- Brug ikke produktet, hvis der mangler dele, eller hvis delene er beskadigede eller revnet.
- Brug kun reservedele, der er godkendt af producenten.
- Undlad at foretage ændringer på produktet.
- Produktet må kun anvendes til det formål, det er beregnet til.

3 Samlevejledning

3.1 Sådan samles produktet

Bemærk! Alle monteringsbeslag skal altid være korrekt tilspændt.

- 1 Anbring produktet på et jævnt underlag.
- 2 Følg samlevejledningen, som vist i figur 1-4.

Bemærk! Sørg for, at hullerne med markeringer vender mod indersiden af produktet. (Figur 1)

4 Opbevaring

- For at få produktet til at holde længere, skal det opbevares et tørt sted, dækket til med en presenning eller andet overtræk.

5 Vedligeholdelse

- Se efter, og stram skruerne til efter den første uges brug. For at opnå maksimal stabilitet skal skruerne strammes til hver 3. måned.
- Rengør produktet med en fugtig klud og et mildt rengøringsmiddel.

6 Bortskaffelse

- Følg de lokale regler ved bortskaffelse af produktet. Brænd ikke produktet.

7 Tekniske data

Specifikation	Værdi
Sædehøjde	25,4 cm
Sædedybde	22,2 cm
Sædebredde	15,3 cm
Mål (L x B x H)	90 x 90 x 50 cm
Vægt	7,6 kg
Tabel over maks. belastning	20 kg
Maks. belastning pr. siddeplads	60 kg



WAŻNE, ZACHOWAJ DO WYKORZYSTANIA W PRZYSZŁOŚCI: PRZECZYTAJ UWAŻNIE

1 Wprowadzenie

1.1 Opis produktu

Produkt to drewniana ławka piknikowa dla dzieci.

1.2 Symbole

	<p>Przed użyciem produktu należy dokładnie i ze zrozumieniem przeczytać tę instrukcję obsługi. Zachowaj instrukcję na przyszłość.</p>
	<p>Zużyty produkt należy przetworzyć na surowce wtórne zgodnie z obowiązującymi przepisami.</p>

2 Bezpieczeństwo

2.1 Definicje rodzaju ostrzeżeń

⚠ Ostrzeżenie! W razie niestosowania się do niniejszej instrukcji zachodzi ryzyko śmierci lub obrażeń ciała.

⚠ Przewaga! W razie niestosowania się do niniejszej instrukcji zachodzi ryzyko uszkodzenia produktu lub innych materiałów w pobliżu.

Uwaga! Informacje istotne w konkretnej sytuacji.

2.2 Instrukcja bezpiecznej obsługi

⚠ Ostrzeżenie! W razie niestosowania się do niniejszej instrukcji zachodzi ryzyko śmierci lub obrażeń ciała.

- Przed użyciem produktu zapoznaj się z ostrzeżeniami w niniejszej instrukcji.
- **OSTRZEŻENIE!** NIE WOLNO umieszczać produktu w pobliżu okna, ponieważ dziecko może wykorzystać go jako stopień i wypaść z okna.
- **OSTRZEŻENIE!** Pamiętaj o ryzyku stosowania otwartego ognia i innych źródeł intensywnego ciepła w pobliżu produktu.

- **OSTRZEŻENIE!** NIE WOLNO umieszczać produktu w pobliżu okna, gdzie dziecko mogłoby się udusić, bawiąc sznurkami z rolet lub zastonami.
- Dla dzieci w wieku od 3 do 8 lat.
- Produktu nie mogą obsługiwać osoby niepełnoletnie lub nieobeznane z nim.
- Wszystkie połączenia montażowe należy zawsze dokręcić prawidłowo.
- Nie używaj produktu, jeśli brakuje którejkolwiek z jego części lub są one uszkodzone.
- Używaj wyłącznie części zapasowych zatwierdzonych przez producenta.
- Nie modyfikuj konstrukcji produktu.
- Produktu wolno używać wyłącznie zgodnie z przeznaczeniem.

3 Montaż

3.1 Sposób montażu

Uwaga! Wszystkie połączenia montażowe należy zawsze dokręcić prawidłowo.

- 1 Połóż produkt na płaskiej powierzchni.
- 2 Postępuj zgodnie z instrukcjami pokazanymi na rysunkach 1-4.

Uwaga! Upewnij się, że otwory z oznaczeniami są skierowane do wnętrza produktu. (Rysunek 1)

4 Przechowywanie

- Aby produkt działał dłużej, przechowuj go w suchym miejscu, przykrytym plandeką lub pokrowcem ochronnym.

5 Konserwacja

- Po pierwszym tygodniu użytkowania sprawdź połączenia śrubowe i ewentualnie dokręć. Aby uzyskać maksymalną stabilność, należy dokręcać je co 3 miesiące.
- Czyść produkt wilgotną ściereczką z łagodnym deterгентem.

6 Utylizacja

- Pamiętaj, aby postępować zgodnie z lokalnymi przepisami dotyczącymi utylizacji. Nie spalaj produktu.

7 Dane techniczne

Specyfikacja	Wartość
Wysokość siedziska	25,4 cm
Głębokość siedziska	22,2 cm
Szerokość siedziska	15,3 cm
Wymiary (dł. x szer. x gł.)	90 x 90 x 50 cm
Masa	7,6 kg
Maks. obciążenie stołu	20 kg
Max. obciążenie na siedzenie	60 kg



WICHTIG: ZUM SPÄTEREN NACHSCHLAGEN AUFBEWAHREN: SORGFÄLTIG LESEN

1 Einführung

1.1 Produktbeschreibung

Das Produkt ist eine Picknickbank aus Holz für Kinder.

1.2 Symbole

	<p>Lesen Sie die Bedienungsanleitung sorgfältig durch und stellen Sie sicher, dass Sie die Anweisungen verstanden haben, bevor Sie das Produkt verwenden. Bewahren Sie die Anleitung zum späteren Nachschlagen auf.</p>
	<p>Zur Entsorgung muss das Produkt gemäß den geltenden Vorschriften recycelt werden.</p>

2 Sicherheit

2.1 Sicherheitshinweise

⚠️ Warnung! Wenn Sie diese Anweisungen nicht befolgen, besteht Lebens- und Verletzungsgefahr.

⚠️ Vorsicht! Wenn Sie diese Anweisungen nicht befolgen, besteht die Gefahr, dass das Produkt, andere Materialien oder der angrenzende Bereich beschädigt werden.

Hinweis! Informationen, die in einer bestimmten Situation notwendig sind.

2.2 Sicherheitshinweise für die Bedienung

⚠️ Warnung! Wenn Sie diese Anweisungen nicht befolgen, besteht Lebens- und Verletzungsgefahr.

- Lesen Sie die folgenden Warnhinweise, bevor Sie das Produkt verwenden.
- **WARNUNG!** Stellen Sie das Produkt NICHT in die Nähe eines Fensters, da es vom Kind als Stufe benutzt werden kann und das Kind aus dem Fenster fallen kann.

- **WARNUNG!** Achten Sie auf die Gefahr von offenem Feuer und anderen starken Hitzequellen in der Nähe des Produkts.
- **WARNUNG!** Stellen Sie das Produkt NICHT in die Nähe eines Fensters, an dem Schnüre von Jalousien oder Vorhängen ein Kind erwürgen könnten.
- Für Kinder im Alter von 3 bis 8 Jahren.
- Erlauben Sie niemals Kindern oder Personen, die mit dem Produkt nicht vertraut sind, es zu benutzen.
- Alle Montagebeschläge müssen immer korrekt angezogen werden.
- Verwenden Sie das Produkt nicht, wenn Teile defekt oder zerrissen sind oder fehlen.
- Verwenden Sie nur vom Hersteller freigegebene Ersatzteile.
- Modifizieren Sie das Produkt nicht.
- Das Produkt darf nur für den vorgesehenen Zweck verwendet werden.

3 Montage

3.1 So montieren Sie das Produkt

Hinweis! Alle Montagebeschläge müssen immer korrekt angezogen werden.

- 1 Stellen Sie das Produkt auf eine ebene Fläche.
- 2 Befolgen Sie die Anweisungen in Abbildung 1 - 4.

Hinweis! Stellen Sie sicher, dass die Löcher mit Markierungen zur Innenseite des Produkts zeigen. (Abbildung 1)

4 Lagerung

- Um das Produkt länger haltbar zu halten, lagern Sie es in einem trockenen Lagerbereich, der mit einer Plane oder Schutzhülle abgedeckt ist.

5 Wartung und Pflege

- Schauen Sie sich die Schrauben nach der ersten Woche der Anwendung an und ziehen Sie sie fest. Für maximale Stabilität sollten die Schrauben alle 3 Monate angezogen werden.
- Reinigen Sie das Produkt mit einem feuchten Tuch und einem milden Reinigungsmittel.

6 Entsorgung

- Achten Sie darauf, dass Sie bei der Entsorgung des Produkts die örtlichen Vorschriften einhalten.
Verbrennen Sie das Produkt nicht.

7 Technische Daten

Spezifikation	Wert
Sitzhöhe	25,4 cm
Sitztiefe	22,2 cm
Sitzbreite	15,3 cm
Maße (L x B x H)	90 x 90 x 50 cm
Gewicht	7,6 kg
Max. Last, Tisch	20 kg
Max. Belastung pro Sitz	60 kg



TÄRKEÄÄ, SÄILYÄ MYÖHEMPÄÄ TARVETTA VARTEN: LUE HUOLELLISESTI

1 Johdanto

1.1 Tuotteen kuvaus

Tuote on puinen piknikpenkki lapsille.

1.2 Symbolit

	Lue käyttöohjeet huolellisesti ja varmista ennen tuotteen käytön aloittamista, että olet ymmärtänyt ohjeet. Säilytä ohjeet myöhempiä käyttöä varten.
	Hävität tuote kierrättämällä se voimassa olevien määräysten mukaisesti.

2 Turvallisuus

2.1 Turvallisuusmääräykset

⚠ Varoitus! Jos näitä ohjeita ei noudateta, seurauksena voi olla kuolema tai vammautuminen.

⚠ Huomio! Jos näitä ohjeita ei noudateta, tuote, muut materiaalit tai ympäröivä alue voivat vahingoittua.

Huomaa! Tiettyä tilannetta koskevia välttämättömiä tietoja.

2.2 Turvaohjeet käyttöä varten

⚠ Varoitus! Jos näitä ohjeita ei noudateta, seurauksena voi olla kuolema tai vammautuminen.

- Lue seuraavat varoitukset ja ohjeet ennen tuotteen käytön aloittamista.
- **VAROITUS!** ÄLÄ laita tuotetta ikkunan lähelle, koska lapsi voi käyttää sitä askelmana, jolloin lapsi voi pudota ikkunasta.
- **VAROITUS!** Huomioi avotulen ja muiden voimakkaiden lämmönlähteiden aiheuttama riski tuotteen läheisyydessä.

- **VAROITUS!** ÄLÄ laita tuotetta ikkunan lähelle, sillä kaihtimien tai verhojen narut voivat kuristaa lasta.
- 3–8-vuotiaille lapsille.
- Älä anna lasten tai tuotteen käyttöön perehtymättömien henkilöiden koota tuotetta.
- Kaikki kokoamisessa käytettävät kiinnikkeet on kiristettävä kunnolla.
- Älä käytä tuotetta, jos jokin osa on rikki, repeytynyt tai puuttuu.
- Käytä vain valmistajan hyväksymiä varaosia.
- Älä muokkaa tuotetta.
- Tuotetta saa käyttää vain sen käyttötarkoituksen mukaisesti.

3 Kokoaminen

3.1 Tuotteen kokoaminen

Huom! Kaikki kokoamisessa käytettävät kiinnikkeet on kiristettävä kunnolla.

- 1 Aseta tuote tasaiselle alustalle.
- 2 Noudata kuvissa 1–4 annettuja ohjeita.

Huom! Varmista, että merkityt reiät on suunnattu tuotteen sisäpuolta kohti. (Kuva 1)

4 Säilyttäminen

- Jotta tuote kestää pidempään, säilytä sitä kuivassa varastotilassa pressulla tai suojuksella peitettynä.

5 Huolto

- Tarkista ruuvit ja kiristä ne ensimmäisen käyttöviikon jälkeen. Maksimaalisen vakauden saavuttamiseksi ruuvit on kiristettävä 3 kuukauden välein.
- Puhdista tuote kostealla liinalla ja miedolla pesuaineella.

6 Hävittäminen

- Varmista, että hävität tuotteen paikallisten määräysten mukaisesti. Älä polta tuotetta.

7 Tekninen data

Tekniset tiedot	Arvo
Istuimen korkeus	25,4 cm
Istuimen syvyys	22,2 cm
Istuimen leveys	15,3 cm
Mittaukset (L x K x S)	90 x 90 x 50 cm
Paino	7,6 kg
Pöydän enimmäiskuormitus	20 kg
Enimmäiskuormitus istuinta kohden	60 kg



IMPORTANT, À CONSERVER POUR TOUTE RÉFÉRENCE ULTÉRIEURE : À LIRE ATTENTIVEMENT

1 Introduction

1.1 Description du produit

Le produit est un banc de pique-nique en bois pour enfants.

1.2 Symboles

	<p>Lisez attentivement le mode d'emploi et veillez à bien en comprendre les instructions avant d'utiliser le produit. Conservez le mode d'emploi pour toute référence ultérieure.</p>
	<p>Le produit mis au rebut doit être recyclé conformément à la réglementation en vigueur.</p>

2 Sécurité

2.1 Définitions relatives à la sécurité

⚠ Avertissement ! Le non-respect de ces instructions induit un risque de mort ou de blessure.

⚠ Attention ! Le non-respect des présentes instructions induit un risque d'endommagement du produit, de tout autre matériel ou de la zone adjacente.

Remarque ! Informations nécessaires dans une situation donnée.

2.2 Consignes de sécurité pour le fonctionnement

⚠ Avertissement ! Le non-respect de ces instructions induit un risque de mort ou de blessure.

- Lisez les instructions d'avertissement qui suivent avant d'utiliser le produit.
- **ATTENTION ! NE PAS** placer le produit à proximité d'une fenêtre, car il peut être utilisé comme une marche par l'enfant qui pourrait tomber par la fenêtre.

- **ATTENTION !** Soyez conscient du risque de feux ouverts et d'autres sources de forte chaleur à proximité du produit.
- **ATTENTION ! NE PAS** placer le produit à proximité d'une fenêtre dont les cordons de stores ou de rideaux pourraient étrangler un enfant.
- Destiné aux enfants de 3 à 8 ans.
- Ne laissez aucun enfant ni personne non familiarisé(e) avec le produit le monter.
- Tous les raccords de montage doivent toujours être serrés correctement.
- N'utilisez pas le produit si des pièces sont cassées, arrachées ou manquantes.
- Utilisez exclusivement des pièces détachées approuvées par le fabricant.
- Ne modifiez pas le produit.
- Le produit doit être utilisé uniquement aux fins prévues.

3 Assemblage

3.1 Pour assembler le produit

Remarque ! Tous les raccords de montage doivent toujours être serrés correctement.

- 1 Placez le produit sur une surface plane.
- 2 Suivez les instructions de la figure 1-4.

Remarque ! Veillez à ce que les trous avec les marques soient orientés vers l'intérieur du produit. (Figure 1)

4 Stockage

- Pour que le produit dure plus longtemps, stockez-le dans un endroit sec, recouvert d'une bâche ou d'une housse de protection.

5 Maintenance

- Vérifiez les vis et resserrez-les après la première semaine d'utilisation. Pour une stabilité maximale, les vis doivent être serrées tous les 3 mois.
- Nettoyez le produit à l'aide d'un chiffon humide et d'un détergent doux.

6 Élimination

- Veillez à respecter la réglementation locale quand vous mettez le produit au rebut. Ne brûlez pas le produit.

7 Données techniques

Spécifications	Valeur
Hauteur d'assise	25,4 cm
Profondeur d'assise	22,2 cm
Largeur d'assise	15,3 cm
Dimensions (LxlxH)	90 x 90 x 50 cm
Poids	7,6 kg
Charge max. de la table	20 kg
Charge max. par siège	60 kg

BELANGRIJK, BEWAAR VOOR TOEKOMSTIG GEBRUIK: LEES AANDACHTIG

1 Inleiding

1.1 Productbeschrijving

Houten picknickbank voor kinderen.

1.2 Symbolen

	<p>Lees de gebruiksaanwijzing zorgvuldig en zorg ervoor dat u de instructies begrijpt voordat u het product gebruikt. Bewaar de gebruiksaanwijzing voor toekomstig gebruik.</p>
	<p>Een afgedankt product moet worden gerecycled volgens de actuele regelgeving.</p>

2 Veiligheid

2.1 Definities van veiligheid

⚠ Waarschuwing! Als u zich niet aan deze voorschriften houdt, kan dat leiden tot (dodelijk) letsel.

⚠ Voorzichtig! Als u zich niet aan deze voorschriften houdt, kan dat leiden tot schade aan het product, overige materialen of de nabije omgeving.

Let op! Informatie die in bepaalde situaties noodzakelijk is.

2.2 Veiligheidsvoorschriften voor gebruik

⚠ Waarschuwing! Als u zich niet aan deze voorschriften houdt, kan dat leiden tot (dodelijk) letsel.

- Lees de onderstaande waarschuivingsvoorschriften voordat u het product gebruikt.
- **WAARSCHUWING!** Plaats het product NIET in de buurt van een raam, omdat het dan als opstapje door het kind kan worden gebruikt en het kind zo uit het raam kan vallen.

- **WAARSCHUWING!** Pas op met open vuur en andere hittebronnen in de buurt van het product.
- **WAARSCHUWING!** Plaats het product NIET in de buurt van een raam, kinderen kunnen verstrikt geraken in de koorden van jaloezieën of gordijnen (wurggevaar).
- Voor kinderen van 3 tot 8 jaar.
- Laat het product niet in elkaar zetten door kinderen of iemand die het product niet kent.
- Alle montagefittingen moeten altijd correct worden vastgedraaid.
- Gebruik het product niet als er onderdelen gebroken of beschadigd zijn of ontbreken.
- Gebruik alleen reserveonderdelen die zijn goedgekeurd door de fabrikant.
- Pas het product niet aan.
- Het product mag alleen worden gebruikt voor het beoogde doel.

3 Montage

3.1 Het product in elkaar zetten

Let op! Alle montagefittingen moeten altijd correct worden vastgedraaid.

- 1 Plaats het product op een vlakke ondergrond.
- 2 Volg de instructies op afbeelding 1-4.

Let op! Zorg ervoor dat de gaten met markeringen aan de binnenkant van het product zitten. (Afbeelding 1)

4 Opbergen

- Bewaar het product in een droge opslagruimte, afgedekt met een dekzeil of beschermhoes, zo gaat het langer mee.

5 Onderhoud

- Kijk goed na en draai de schroeven vast de eerste week na ingebruikname. Voor maximale stabiliteit moeten de schroeven elke 3 maanden worden vastgedraaid.
- Reinig het product met een vochtige doek en een mild schoonmaakmiddel.

6 Afvalverwerking

- Volg de lokale voorschriften wanneer u het product weggooit. Verbrand het product niet.

7 Technische gegevens

Specificaties	Waarde
Zithoogte	25,4 cm
Zitdiepte	22,2 cm
Zitbreedte	15,3 cm
Afmetingen (LxBxH)	90 x 90 x 50 cm
Gewicht	7,6 kg
Max. belasting tafel	20 kg
Max. belasting per zitje	60 kg



www.jula.com