

SMART  
**SOLAR PANEL FOR BATTERY OPERATED SECURITY CAMERA** 

OPERATING INSTRUCTIONS - Original instructions

**SV SOLPANEL TILL BATTERIDRIVEN ÖVERVAKNINGSKAMERA BRUKSANVISNING**

Översättning av originalinstruktioner

**NO SOLCELLEPANEL TIL BATTERI-DREVET OVERVÅKNINGSKAMERA BETJENINGSANVISNINGER**

Oversettelse av originalinstruksjonene

**DA SOLPANEL TIL BATTERIDREVET OVERVÅGNINGSKAMERA BETJENINGSVEJLEDNING**

Oversættelse af den originale vejledning

**PL PANEL SŁONECZNY DO AKUMULATOROWEJ KAMERY MONITORINGU INSTRUKCJA OBSŁUGI**

Przekład instrukcji oryginalnej

**DE SOLARPANEL FÜR BATTERIE-BETRIEBENE ÜBERWACHUNGSKAMERA BEDIENUNGSANLEITUNG**

Übersetzung der Originalanleitung

**FI AURINKOPANEELI AKKUKÄYTTÖISEEN VALVONTAKAMERAAN KÄYTTÖOHJE**

Alkuperäisten ohjeiden käännös

**FR PANNEAU PHOTOVOLTAÏQUE POUR CAMÉRA DE SURVEILLANCE ALIMENTÉE PAR BATTERIE INSTRUCTIONS D'UTILISATION**

Traduction des instructions d'origine

**NL ZONNEPANEEL VOOR BEVEILIGINGS-CAMERA OP BATTERIJEN GEBRUIKSAANWIJZING**

Vertaling van de originele instructies

Jula AB förbehåller sig rätten att göra ändringar på produkten. Jula AB innehar upphovsrätten till denna dokumentation. Det är inte tillåtet att modifiera eller ändra denna dokumentation på något sätt och bruksanvisningen ska skrivas ut och användas som den är i förhållande till produkten. Se Julas webbplats för den senaste versionen av bruksanvisningen.

Jula AB forbeholder seg retten til å endre produktet. Jula AB innehar opphavsretten til denne dokumentasjonen. Det er ikke tillatt å modifisere eller endre denne dokumentasjonen på noen som helst måte, og håndboken skal trykkes og brukes som den er i forhold til produktet. For siste versjon av betjeningsanvisningene, se Julas nettsider.

Jula AB forbeholder sig retten til at ændre produktet. Jula AB har ophavsretten til denne dokumentation. Det er ikke tilladt at modificere eller ændre denne dokumentation på nogen måde, og manualen skal printes og bruges som den er i forhold til produktet. For den seneste version af betjeningsvejledningen, se Julas hjemmeside.

Jula AB zastrzega sobie prawo do wprowadzania zmian w produkcie. Jula AB zastrzega sobie prawa autorskie do niniejszej dokumentacji. Dokumentacji nie wolno w żaden sposób modyfikować ani zmieniać, a instrukcję należy drukować i używać ją w odniesieniu do produktu w stanie niezmienionym. Najnowszą wersję instrukcji obsługi można znaleźć na stronie internetowej Jula.

Jula AB reserves the right to make changes to the product. Jula AB claims copyright on this documentation. It is not allowed to modify or alter this documentation in any way and the manual shall be printed and used as it is in relation to the product. For the latest version of operating instructions, refer to the Jula website.

Jula AB behält sich das Recht vor, Änderungen am Produkt vorzunehmen. Jula AB beansprucht die Urheberrechte an dieser Dokumentation. Es ist nicht zulässig, diese Dokumentation in irgendeiner Weise zu verändern oder umzugestalten. Die Anleitung muss gedruckt und so verwendet werden, wie sie in Bezug zum Produkt steht. Die aktuellste Version der Bedienungsanleitung finden Sie auf der Website von Jula.

Jula AB pidättää oikeuden tehdä tuoteeseen muutoksia. Jula AB:llä on tämän dokumentaation tekijänoikeus. Tätä dokumentaatiota ei saa muuttaa millään tavalla ja käyttöopas on tulostettava ja sitä on käytettävä sellaisenaan kuin se on tämän tuotteen kanssa. Käyttöohjeiden uusin versio löytyy Julan verkkosivustolta.

Jula AB se réserve le droit d'apporter des modifications au produit. Jula AB revendique les droits d'auteur sur cette documentation. Il est interdit de modifier ou d'altérer cette documentation de quelque manière que ce soit et le manuel doit être imprimé et utilisé tel quel en relation avec le produit. Pour obtenir la dernière version des instructions d'utilisation, consultez le site Web de Jula.

Jula AB behoudt zich het recht voor om wijzigingen aan het product aan te brengen. Jula AB claimt het copyright op deze documentatie. Het is niet toegestaan om deze documentatie op welke manier dan ook te wijzigen of te veranderen. De handleiding moet worden afgedrukt en gebruikt zoals deze in relatie tot het product staat. Raadpleeg de Jula-website voor de laatste versie van de bedieningsinstructies.

**WWW.JULA.COM**

© JULA AB 2025-10-30

**JULA AB**  
**BOX 363, 532 24 SKARA, SWEDEN**

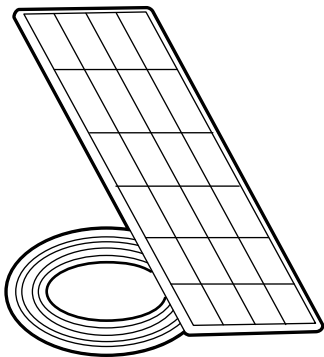

1X



1X



1X



1X

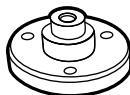

1X



4X



4X

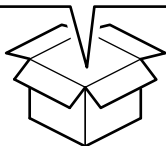

1

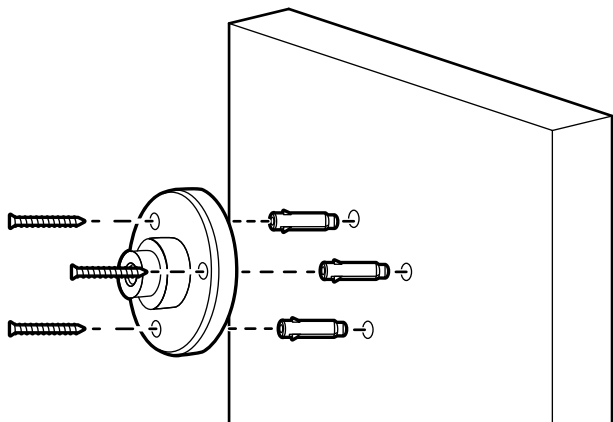
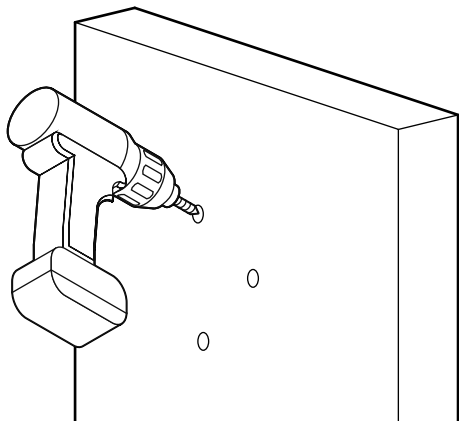

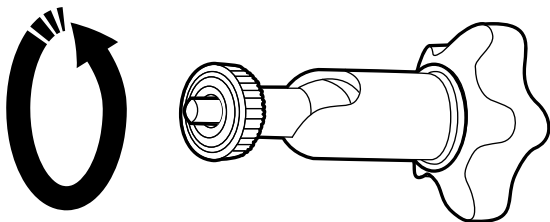
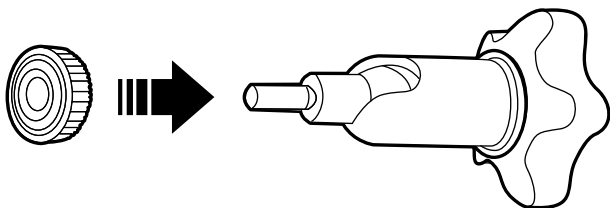
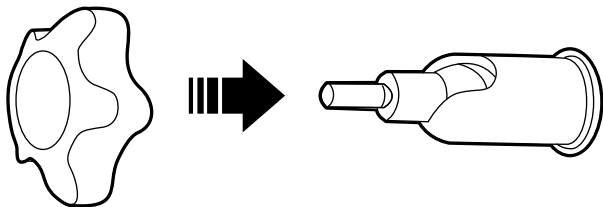

3

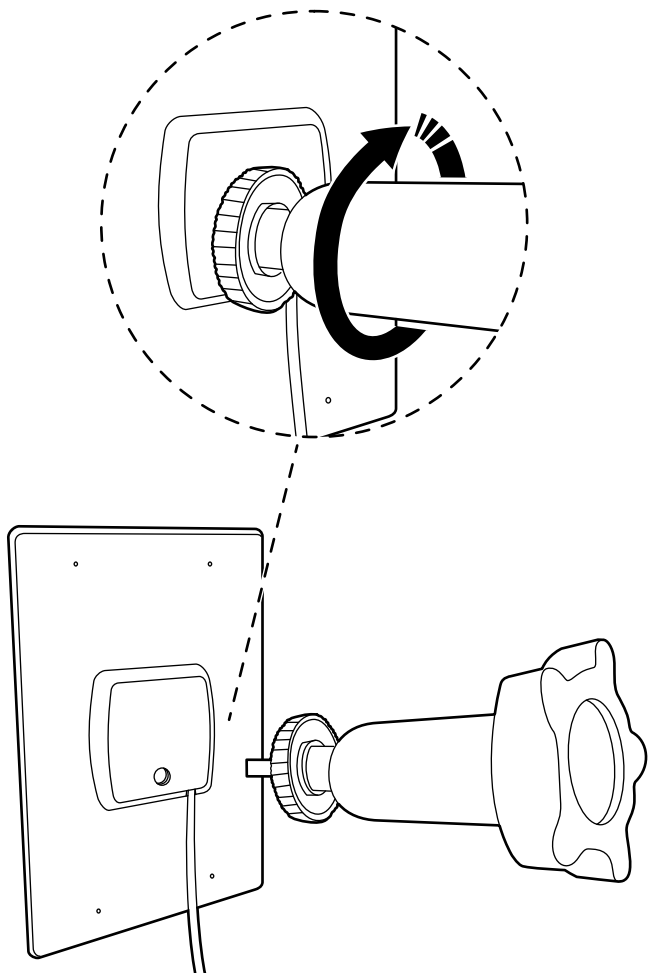

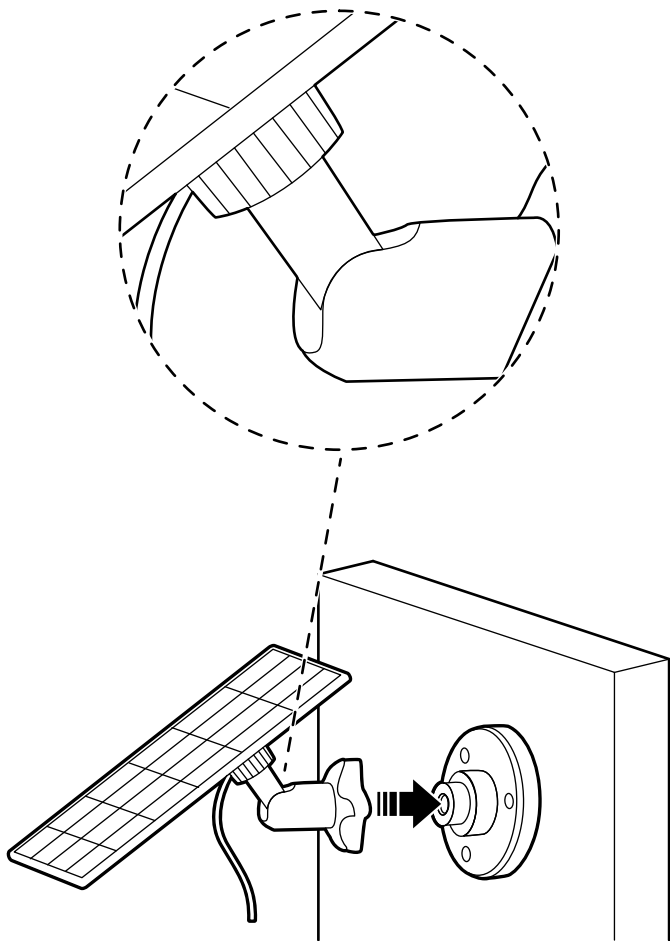

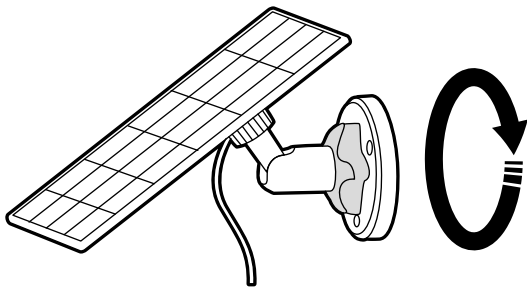
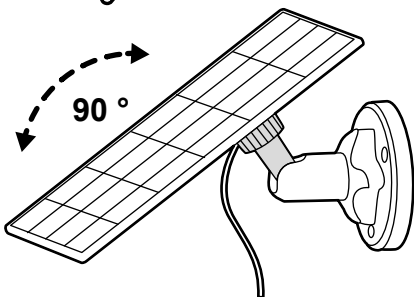
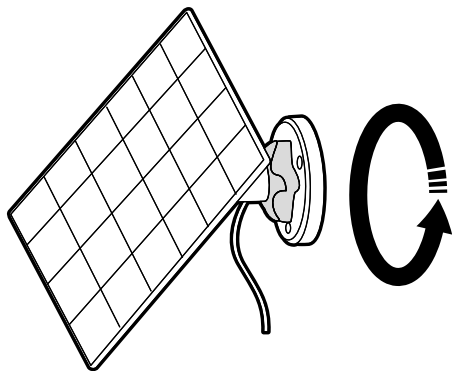

6

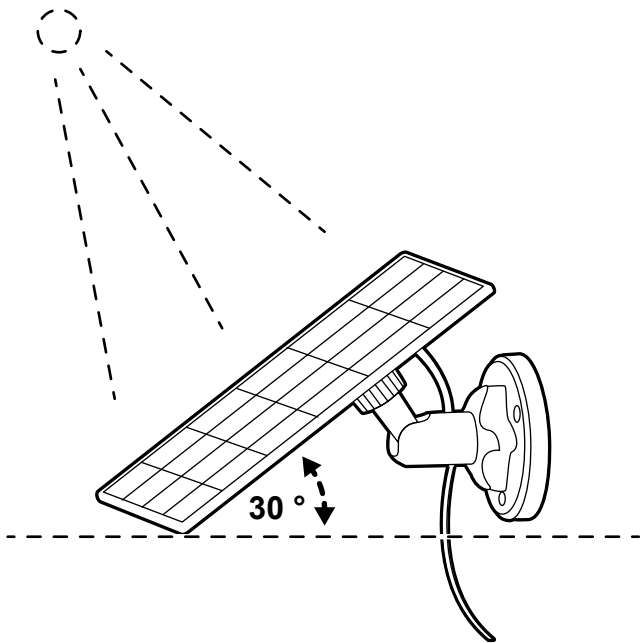

# 1 Introduction



## 1.1 Product description

Solar panel for battery operated security camera 027965.

## 1.2 Intended use

The product charges the battery operated security camera during the day while mounted on a wall or roof.

## 1.3 Symbols

	<p>Read the operating instructions carefully and make sure that you understand the instructions before you use the product. Save the instructions for future reference.</p>
	<p>This product complies with applicable EU directives and regulations.</p>
	<p>Recycle as electrical waste.</p>

# 2 Safety

## 2.1 Safety definitions

**Warning!** If you do not obey these instructions, there is a risk of death or injury.

**Caution!** If you do not obey these instructions, there is a risk of damage to the product, other materials or the adjacent area.

**Note!** Information that is necessary in a given situation.

## 2.2 Safety instructions for operation

- Read the warning instructions that follow before you use the product.
- Do not allow any children or anyone who is unfamiliar with the product to use it.

- Do not use the product if it is damaged.
- Do not modify the product.
- The product must only be used for its intended purpose.

## 3 Installation

### 3.1 To install the product

- 1 Mark and drill the holes. (Figure 1)
- 2 Install the plugs, the base and the screws.
- 3 Assemble the adjustable joint, the lock ring and the socket nut. (Figure 2)
- 4 Rotate the adjustable joint to attach it to the solar panel. Safety it with the socket nut. (Figure 3)
- 5 Attach the adjustabe joint to the base with the lock ring. Make sure that the adjustable joint is angled upwards. (Figure 4)
- 6 To adjust the solar panel left and right, loosen the lock ring, rotate the adjustable join rod and then tighten the lock ring. (Figure 5)
- 7 Connect the solar panel to the camera with the USB Type-C cable.

## 4 Operation

### 4.1 To set the product in the correct position

**Note!** Make sure that the camera has the latest firmware version.

- 1 Find the area that has the most sunlight during the day.
- 2 Set the angle of the solar panel to 30°. (Figure 6)
- 3 Make sure the solar panel points south.

## 5 Storage

## 6 Maintenance

- Clean the product regularly with a damp cloth.

## 7 Disposal

### 7.1 To discard the product

- Make sure that you follow local regulations when you discard the product. Do not burn the product.

## 8 Technical data

Specification	Value
Voltage	5.3 V
Protection rating	IP65
Power	5 W

# 1 Inledning



## 1.1 Produktbeskrivning

Solpanel för batteridrivna säkerhetskamera 027965.

## 1.2 Avsedd användning

Produkten laddar den batteridrivna säkerhetskameran under dagen när den är monterad på en vägg eller ett tak.

## 1.3 Symboler

	<p>Läs bruksanvisningen noggrant och se till att du förstår instruktionerna innan du börjar använda produkten. Spara bruksanvisningen för framtida bruk.</p>
	<p>Denna produkt uppfyller tillämpliga EU-direktiv och -bestämmelser.</p>
	<p>Återvinns som elektroniskt avfall.</p>

# 2 Säkerhet

## 2.1 Säkerhetsdefinitioner

**⚠ Varning!** Om du inte följer dessa instruktioner finns det risk för personskador eller dödsfall.

**⚠ Försiktighet!** Om du inte följer dessa instruktioner finns det risk att du skadar produkten, andra material eller det närliggande området.

**Obs!** Information som är nödvändig i en specifik situation.

## 2.2 Säkerhetsinstruktioner för användning

- Läs varningsinstruktionerna nedan innan du använder produkten.
- Låt aldrig barn eller någon som inte känner till produkten använda den.

- Använd inte produkten om den är skadad.
- Gör inga ändringar på produkten.
- Produkten får endast användas för sitt avsedda ändamål.

## 3 Installation

### 3.1 Att installera produkten

- 1 Markera och borra hålen. (Bild 1)
- 2 Montera pluggar, bas och skruvar.
- 3 Montera den justerbara leden, låsringen och hylsmuttern. (Bild 2)
- 4 Vrid den justerbara leden för att fästa den på solpanelen. Säkra den med hylsmuttern. (Bild 3)
- 5 Fäst den justerbara leden på basen med låsringen. Se till att den justerbara leden är vinklad uppåt. (Bild 4)
- 6 För att justera solpanelen åt vänster och höger, lossa låsringen, rotera den justerbara ledade stängen och dra sedan åt låsringen. (Bild 5)
- 7 Anslut solpanelen till kameran med USB Type-C-kabeln.

## 4 Användning

### 4.1 För att ställa in produkten i rätt position

**Obs!** Se till att kameran har den senaste hårdvaruversionen.

- 1 Hitta den plats som har mest solljus under dagen.
- 2 Ställ in solpanelens vinkel till 30°. (Bild 6)
- 3 Se till att solpanelen är riktad mot söder.

## 5 Förvaring

## 6 Underhåll

- Rengör produkten regelbundet med en fuktig trasa.

## 7 Kassering

### 7.1 Att kassera produkten

- Se till att du följer lokala bestämmelser när du kasserar produkten. Bränn inte produkten.

## 8 Tekniska data

Specifikation	Värde
Spänning	5,3 V
Skyddsklass	IP65
Effekt	5 W

# 1 Innledning



## 1.1 Produktbeskrivelse

Solcellepanel for batteridrevet sikkerhetskamera 027965.

## 1.2 Tiltent bruk

Produktet lader det batteridrevne sikkerhetskameraet i løpet av dagen mens det er montert på en vegg eller et tak.

## 1.3 Symboler

	<p>Les bruksanvisningen nøye og forsikre deg om at du har forstått den før du tar produktet i bruk. Ta vare på bruksanvisningen til senere bruk.</p>
	<p>Dette produktet er i samsvar med gjeldende EU-direktiver og -forordninger.</p>
	<p>Gjenvinnes som elektronisk avfall.</p>

# 2 Sikkerhet

## 2.1 Sikkerhetsdefinisjoner

**⚠ Advarsel!** Hvis du ikke følger disse instruksjonene, er det fare for død eller personskade.

**⚠ Forsiktig!** Hvis du ikke følger disse instruksjonene, er det fare for skade på produktet, andre materialer eller omgivelsene.

**Merk!** Informasjon som er nødvendig i en gitt situasjon.

## 2.2 Sikkerhetsinstruksjoner for drift

- Les advarslene som følger før du bruker produktet.
- Ikke la barn eller noen som ikke er kjent med produktet, bruke det.

- Ikke bruk produktet hvis det er skadet.
- Ikke modifier produktet.
- Produktet må kun brukes til det tiltenkte formålet.

## 3 Installasjon

### 3.1 Installasjon av produktet

- 1 Merk av og bor hullene. (Bilde 1)
- 2 Monter pluggene, sokkelen og skruene.
- 3 Monter det justerbare leddet, låseringen og hylsemutteren. (Figur 2)
- 4 Roter det justerbare leddet for å feste det til solcellepanelet. Sikre den med hylsemutteren. (Figur 3)
- 5 Fest det justerbare leddet til sokkelen med låseringen. Sørg for at det justerbare leddet er vinklet oppover. (Figur 4)
- 6 For å justere solcellepanelet til venstre og høyre løsner du låseringen, roterer den justerbare skjøtestangen og strammer deretter låseringen. (Figur 5)
- 7 Koble solcellepanelet til kameraet med USB Type-C-kabelen.

## 4 Drift

### 4.1 Slik setter du produktet i riktig posisjon

**Merk!** Kontroller at kameraet har den nyeste fastvareversjonen.

- 1 Finn det området som har mest sollys i løpet av dagen.
- 2 Still inn vinkelen på solcellepanelet til 30°. (Figur 6)
- 3 Sørg for at solcellepanelet peker mot sør.

## 5 Oppbevaring

## 6 Vedlikehold

- Rengjør produktet regelmessig med en fuktig klut.

## 7 Avhending

### 7.1 Avhending av produktet

- Sørg for at du følger lokale forskrifter når du kasserer produktet. Produktet må ikke brennes.

## 8 Tekniske data

Spesifikasjoner	Verdi
Spenning	5.3 V
Beskyttelsesklassifisering	IP65
Effekt	5 W

# 1 Indledning



## 1.1 Produktbeskrivelse

Solpanel til batteridrevet overvågningskamera 027965.

## 1.2 Anvendelse

Produktet oplader det batteridrevne overvågningskamera i løbet af dagen, mens det er monteret på en væg eller et tag.

## 1.3 Symboler

	<p>Læs betjeningsvejledningen omhyggeligt, og vær sikker på, du forstår den, før du tager produktet i brug. Gem betjeningsvejledningen til senere brug.</p>
	<p>Produktet overholder gældende EU-direktiver og -forordninger.</p>
	<p>Skal bortskaffes som elektronikaffald.</p>

# 2 Sikkerhed

## 2.1 Sikkerhedsdefinitioner

**⚠ Advarsel!** Manglende overholdelse af disse anvisninger kan medføre død eller personskade.

**⚠ Forsigtig!** Manglende overholdelse af disse anvisninger kan medføre skader på produktet, andre materialer eller det omgivende område.

**Bemærk!** Information der er nødvendig i bestemte situationer.

## 2.2 Sikkerhedsanvisninger for brug

- Læs nedenstående advarsler, før du bruger produktet.
- Lad ikke børn eller personer, som ikke er fortrolige med produktet, benytte det.

- Brug ikke produktet, hvis det er beskadiget.
- Undlad at foretage ændringer på produktet.
- Produktet må kun bruges til det tilsigtede formål.

## 3 Montering

### 3.1 Sådan monterer du produktet

- 1 Marker og bor hullerne. (Figur 1)
- 2 Monter propperne, basen og skruerne.
- 3 Saml det justerbare led, låseringen og overfaldsmøtrikken. (Figur 2)
- 4 Drej det justerbare led for at fastgøre det til solpanelet. Sørg for at sikre det med overfaldsmøtrikken. (Figur 3)
- 5 Fastgør det justerbare led til basen med låseringen. Sørg for, at det justerbare led er vinklet opad. (Figur 4)
- 6 For at justere solpanelet til venstre og højre løsnes låseringen, den justerbare ledstang drejes, og derefter strammes låseringen. (Figur 5)
- 7 Slut solcellepanelet til kameraet med USB Type-C-kablet.

## 4 Brug

### 4.1 Sådan indstilles produktet i den rigtige position

**Bemærk!** Sørg for, at kameraet har den nyeste firmwareversion.

- 1 Find det område, hvor der er mest sollys i løbet af dagen.
- 2 Indstil solpanelets vinkel til 30°. (Figur 6)
- 3 Sørg for, at solpanelet vender mod syd.

## 5 Opbevaring

## 6 Vedligeholdelse

- Aftør produktet regelmæssigt med en fugtig klud.

## 7 Bortskaffelse

### 7.1 Sådan bortskaffes produktet

- Følg de lokale regler ved bortskaffelse af produktet. Brænd ikke produktet.

## 8 Tekniske data

Specifikation	Værdi
Spænding	5,3 V
Beskyttelsesklasse	IP65
Effekt	5 W

# 1 Wprowadzenie



## 1.1 Opis produktu

Panel słoneczny do akumulatorowej kamery monitoringu 027965.

## 1.2 Przeznaczenie

Produkt ładuje akumulatorową kamerę monitoringu w ciągu dnia, jeśli jest zamontowany na ścianie lub dachu.

## 1.3 Symbole

	<p>Przed użyciem produktu należy dokładnie i ze zrozumieniem przeczytać tę instrukcję obsługi. Zachowaj instrukcję na przyszłość.</p>
	<p>Niniejszy produkt spełnia wymagania stosownych dyrektyw i rozporządzeń unijnych.</p>
	<p>Utylizuj jak odpady elektryczne.</p>

# 2 Bezpieczeństwo

## 2.1 Definicje bezpieczeństwa

**⚠ Ostrzeżenie!** W razie niestosowania się do niniejszej instrukcji zachodzi ryzyko śmierci lub obrażeń ciała.

**⚠ Uwaga!** W razie niestosowania się do niniejszej instrukcji zachodzi ryzyko uszkodzenia produktu lub innych materiałów w pobliżu.

**Uwaga!** Informacje istotne w konkretnej sytuacji.

## 2.2 Instrukcja bezpiecznej obsługi

- Przed użyciem produktu zapoznaj się z ostrzeżeniami w niniejszej instrukcji.
- Nie pozwól, aby produktu używało dziecko lub osoba nieobeznana z produktem.

- Nie wolno używać produktu, jeśli jest uszkodzony.
- Nie modyfikuj produktu.
- Produktu wolno używać wyłącznie zgodnie z przeznaczeniem.

## 3 Montaż

### 3.1 Montaż produktu

- 1 Zaznacz i wywierć otwory. (Rysunek 1)
- 2 Zamontuj kołki, podstawę i śruby.
- 3 Zamontuj regulowany przegub, pierścień blokujący i nakrętkę. (Rysunek 2)
- 4 Obróć regulowany przegub, aby przymocować go do panelu słonecznego. Zabezpiecz nakrętką. (Rysunek 3)
- 5 Przymocuj przegub regulowany do podstawy za pomocą pierścienia blokującego. Upewnij się, że regulowany przegub jest ustawiony pod kątem do góry. (Rysunek 4)
- 6 Aby przesunąć panel słoneczny w lewo i w prawo, poluzuj pierścień blokujący, obróć trzpień przegubu, a następnie dokręć pierścień blokujący. (Rysunek 5)
- 7 Podłącz panel słoneczny do kamery za pomocą przewodu USB typu C.

## 4 Obsługa

### 4.1 Ustawianie produktu w prawidłowej pozycji

**Uwaga!** Upewnij się, że kamera ma najnowszą wersję oprogramowania sprzętowego.

- 1 Znajdź miejsce, które jest najbardziej nasłonecznione w ciągu dnia.
- 2 Ustaw kąt panelu słonecznego na 30°. (Rysunek 6)
- 3 Upewnij się, że panel słoneczny jest skierowany na południe.

## 5 Przechowywanie

## 6 Konserwacja

- Regularnie czyść produkt wilgotną szmatką.

## 7 Utylizacja

### 7.1 Utylizowanie produktu

- Pamiętaj, aby postępować zgodnie z lokalnymi przepisami dotyczącymi utylizacji. Nie spalaj produktu.

## 8 Dane techniczne

Specyfikacja	Wartość
Napięcie	5,3 V
Stopień ochrony	IP65
Moc	5 W

# 1 Einführung



## 1.1 Produktbeschreibung

Solarmodul für batteriebetriebene Überwachungskamera 027965.

## 1.2 Verwendungszweck

Das Produkt lädt die batteriebetriebene Überwachungskamera tagsüber auf, während sie an einer Wand oder auf einem Dach montiert ist.

## 1.3 Symbole

	<p>Lesen Sie die Bedienungsanleitung sorgfältig durch und stellen Sie sicher, dass Sie die Anweisungen verstanden haben, bevor Sie das Produkt verwenden. Bewahren Sie die Anleitung zum späteren Nachschlagen auf.</p>
	<p>Dieses Produkt entspricht den geltenden EU-Richtlinien und -Verordnungen.</p>
	<p>Als Elektroschrott entsorgen.</p>

# 2 Sicherheit

## 2.1 Sicherheitsdefinitionen

**⚠️ Warnung!** Wenn Sie diese Anweisungen nicht befolgen, besteht Lebens- und Verletzungsgefahr.

**⚠️ Vorsicht!** Wenn Sie diese Anweisungen nicht befolgen, besteht die Gefahr, dass das Produkt, andere Materialien oder der angrenzende Bereich beschädigt werden.

**Hinweis!** Informationen, die in einer bestimmten Situation notwendig sind.

## 2.2 Sicherheitshinweise für die Bedienung

- Lesen Sie die folgenden Warnhinweise, bevor Sie das Produkt verwenden.
- Erlauben Sie niemals Kindern oder Personen, die mit dem Produkt nicht vertraut sind, es zu benutzen.

- Verwenden Sie das Produkt niemals, wenn es defekt ist.
- Das Produkt darf nicht modifiziert werden.
- Das Produkt darf nur für den vorgesehenen Zweck verwendet werden.

## 3 Installation

### 3.1 So installieren Sie das Produkt

- 1 Markieren und bohren Sie die Löcher. (Abbildung 1)
- 2 Montieren Sie die Dübel, den Sockel und die Schrauben.
- 3 Montieren Sie das verstellbare Gelenk, den Sicherungsring und die Überwurfmutter. (Abbildung 2)
- 4 Drehen Sie das verstellbare Gelenk, um es am Solarpanel zu befestigen. Sichern Sie es mit der Stecknuss. (Abbildung 3)
- 5 Befestigen Sie das verstellbare Gelenk mit dem Sicherungsring an der Basis. Achten Sie darauf, dass das verstellbare Gelenk nach oben gerichtet ist. (Abbildung 4)
- 6 Um das Solarpanel nach links und rechts zu verstellen, lösen Sie den Sicherungsring, drehen Sie die verstellbare Verbindungsstange und ziehen Sie den Sicherungsring wieder fest. (Abbildung 5)
- 7 Verbinden Sie das Solarpanel über das USB-Typ-C-Kabel mit der Kamera.

## 4 Anwendung

### 4.1 So bringen Sie das Produkt in die richtige Position

**Hinweis!** Vergewissern Sie sich, dass die Kamera die neueste Firmware-Version hat.

- 1 Suchen Sie den Bereich, der tagsüber am meisten Sonne abbekommt.
- 2 Stellen Sie den Winkel des Solarmoduls auf 30° ein. (Abbildung 6)
- 3 Achten Sie darauf, dass das Solarmodul nach Süden ausgerichtet ist.

## 5 Lagerung

## 6 Wartung und Pflege

- Reinigen Sie das Produkt regelmäßig mit einem feuchten Tuch.

## 7 Entsorgung

### 7.1 So entsorgen Sie das Produkt

- Stellen Sie sicher, dass Sie die örtlichen Vorschriften befolgen, wenn Sie das Produkt entsorgen. Verbrennen Sie das Produkt nicht.

## 8 Technische Daten

Spezifikation	Wert
Spannung	5,3 V
Schutzklasse	IP65
Leistung	5 W

# 1 Johdanto



## 1.1 Tuotteen kuvaus

Aurinkopaneeli akkukäyttöiseen valvontakameraan 027965.

## 1.2 Käyttötarkoitus

Tuote lataa akkukäyttöisen valvontakameran päivän aikana, kun se on asennettu seinään tai katolle.

## 1.3 Symbolit

	<p>Lue käyttöohjeet huolellisesti ja varmista ennen tuotteen käytön aloittamista, että olet ymmärtänyt ohjeet. Säilytä ohjeet myöhempää käyttöä varten.</p>
	<p>Tämä tuote noudattaa soveltuvia EU:n direktiivejä ja säädöksiä.</p>
	<p>Kierrätetään sähkö- ja elektroniikkalaiteromun mukana.</p>

# 2 Turvallisuus

## 2.1 Turvallisuusmääräykset

**⚠ Varoitus!** Jos näitä ohjeita ei noudateta, seurauksena voi olla kuolema tai vammautuminen.

**⚠ Varoitus!** Jos näitä ohjeita ei noudateta, tuote, muut materiaalit tai ympäröivä alue voivat vahingoittua.

**Huom!** Tiettyä tilannetta koskevia välttämättömiä tietoja.

## 2.2 Käyttämisen turvaohjeet

- Lue seuraavat varoitukset ja ohjeet ennen tuotteen käytön aloittamista.
- Älä anna lasten tai tuotteen käyttöön perehtymättömien henkilöiden käyttää tuotetta.

- Älä käytä tuotetta, jos se on vahingoittunut.
- Älä muuta tuotetta.
- Tuotetta saa käyttää vain sen käyttötarkoituksen mukaisesti.

## 3 Asennus

### 3.1 Tuotteen asentaminen

- 1 Merkitse ja poraa reiät. (Kuva 1)
- 2 Asenna pistokkeet, alusta ja ruuvit.
- 3 Asenna säädettävä nivel, lukitusrenkas ja kantamutteri. (Kuva 2)
- 4 Kierrä säädettävää niveltä, jotta voit kiinnittää sen aurinkopaneeliin. Kiinnitä se kantamutterilla. (Kuva 3)
- 5 Kiinnitä säädettävä nivel alustaan lukitusrenkaalla. Varmista, että säädettävä nivel on käännetty yläviistoon. (Kuva 4)
- 6 Säädä aurinkopaneeli vasemmalle ja oikealle löysäämällä lukitusrengasta, kiertämällä säädettävää liitintä ja kiristämällä sitten lukitusrengas. (Kuva 5)
- 7 Liitä aurinkopaneeli kameraan C-typin USB-kaapelilla.

## 4 Käyttäminen

### 4.1 Tuotteen asettaminen oikeaan asentoon

**Huom!** Varmista, että kamerassa on uusin laiteohjelmistoversio.

- 1 Etsi alue, jolla on eniten auringonvaloa päivän aikana.
- 2 Aseta aurinkopaneeli 30 °:een kulmaan. (Kuva 6)
- 3 Varmista, että aurinkopaneeli osoittaa etelään.

## 5 Varastointi

## 6 Huolto

- Puhdista tuote säännöllisesti kostealla liinalla.

## 7 Hävittäminen

### 7.1 Tuotteen hävittäminen

- Varmista, että hävität tuotteen paikallisten määräysten mukaisesti. Älä polta tuotetta.

## 8 Tekninen data

Tekniset tiedot	Arvo
Jännite	5,3 V
Suojausluokka	IP65
Teho	5 W

# 1 Introduction



## 1.1 Description du produit

Panneau photovoltaïque pour caméra de sécurité à batterie 027965.

## 1.2 Utilisation prévue

Le produit charge la caméra de sécurité alimentée par batterie pendant la journée si elle est installée sur un mur ou un toit.

## 1.3 Symboles

	<p>Lisez attentivement le mode d'emploi et veillez à bien en comprendre les instructions avant d'utiliser le produit. Conservez le mode d'emploi pour toute référence ultérieure.</p>
	<p>Ce produit est conforme aux directives et réglementations européennes en vigueur.</p>
	<p>Recycler comme déchet électrique.</p>

# 2 Sécurité

## 2.1 Définitions relatives à la sécurité

**⚠ Avertissement !** Le non-respect de ces instructions induit un risque de mort ou de blessure.

**⚠ Attention !** Le non-respect des présentes instructions induit un risque d'endommagement du produit, de tout autre matériel ou de la zone adjacente.

**Remarque !** Informations nécessaires dans une situation donnée.

## 2.2 Consignes de sécurité pour le fonctionnement

- Lisez les instructions d'avertissement qui suivent avant d'utiliser le produit.
- Ne laissez aucun enfant ni personne ne connaissant pas le produit l'utiliser.

- N'utilisez pas le produit s'il est endommagé.
- Ne modifiez pas le produit.
- Le produit doit être utilisé uniquement aux fins prévues.

## 3 Installation

### 3.1 Pour installer le produit

- 1 Marquez et percez les trous. (Figure 1)
- 2 Installez les chevilles, la base et les vis.
- 3 Assemblez le joint réglable, la bague de verrouillage et l'écrou à douille. (Figure 2)
- 4 Faites pivoter le joint réglable pour le fixer au panneau photovoltaïque. Fixez-le avec l'écrou à douille. (Figure 3)
- 5 Fixez le joint réglable à la base avec la bague de verrouillage. Veillez à ce que le joint réglable soit incliné vers le haut. (Figure 4)
- 6 Pour régler le panneau photovoltaïque à gauche et à droite, desserrez la bague de verrouillage, faites pivoter la tige de jonction réglable, puis serrez la bague de verrouillage. (Figure 5)
- 7 Branchez le panneau photovoltaïque à la caméra à l'aide du câble USB de type C.

## 4 Fonctionnement

### 4.1 Pour placer le produit dans la position appropriée

**Remarque !** Veillez à ce que la caméra dispose de la dernière version du micrologiciel.

- 1 Trouvez l'endroit le plus exposé au soleil pendant la journée.
- 2 Réglez l'angle du panneau photovoltaïque à 30 °. (Figure 6)
- 3 Veillez à ce que le panneau photovoltaïque soit orienté vers le sud.

## 5 Stockage

## 6 Maintenance

- Nettoyez régulièrement le produit à l'aide d'un chiffon humide.

## 7 Élimination

### 7.1 Pour éliminer le produit

- Veillez à respecter les réglementations locales quand vous mettez le produit au rebut. Ne brûlez pas le produit.

## 8 Données techniques

Spécifications	Valeur
Tension	5,3 V
Indice de protection	IP65
Puissance	5 W

# 1 Inleiding



## 1.1 Productomschrijving

Zonnepaneel voor beveiligingscamera op batterijen 027965.

## 1.2 Beoogd gebruik

Het product laadt de op batterijen werkende op een muur of dak gemonteerde beveiligingscamera overdag op.

## 1.3 Symbolen

	<p>Lees de gebruiksaanwijzing aandachtig door en zorg ervoor dat u de instructies begrijpt voordat u het product gebruikt. Bewaar de gebruiksaanwijzing voor toekomstig gebruik.</p>
	<p>Dit product voldoet aan de geldende EU-richtlijnen en -verordeningen.</p>
	<p>Recyclen als elektrisch afval.</p>

# 2 Veiligheid

## 2.1 Definities van veiligheid

**⚠ Waarschuwing!** Als u zich niet aan deze voorschriften houdt, kan dat leiden tot (dodelijk) letsel.

**⚠ Voorzichtig!** Als u zich niet aan deze voorschriften houdt, kan dat leiden tot schade aan het product, overige materialen of de nabije omgeving.

**Let op!** Informatie die in bepaalde situaties noodzakelijk is.

## 2.2 Veiligheidsvoorschriften voor gebruik

- Lees de volgende waarschuwingsinstructies voordat u het product gebruikt.
- Laat dit product niet gebruiken door kinderen of mensen die het niet kennen.

- Gebruik het product niet als het beschadigd is.
- Pas het product niet aan.
- Het product mag uitsluitend worden gebruikt voor het beoogde doel.

## 3 Installatie

### 3.1 Het product installeren

- 1 Markeer en boor de gaten. (Afbeelding 1)
- 2 Installeer de pluggen, de basis en de schroeven.
- 3 Monteer het verstelbare scharnier, de borgring en de inbusmoer. (Afbeelding 2)
- 4 Draai het verstelbare scharnier om het aan het zonnepaneel te bevestigen. Zet deze vast met de inbusmoer. (Afbeelding 3)
- 5 Bevestig het verstelbare scharnier aan de basis met de borgring. Zorg ervoor dat het verstelbare scharnier naar boven gericht is. (Afbeelding 4)
- 6 Draai de borgring los, draai de verstelbare verbindingstang en draai vervolgens de borgring vast om het zonnepaneel naar links en rechts te verstellen. (Afbeelding 5)
- 7 Sluit het zonnepaneel aan op de camera met de USB Type-C kabel.

## 4 Gebruik

### 4.1 Het product in de juiste positie plaatsen

**Let op!** Zorg ervoor dat de camera over de nieuwste firmware beschikt.

- 1 Zoek de plaats die overdag het meeste zonlicht krijgt.
- 2 Stel de hoek van het zonnepaneel in op 30°. Afbeelding 6
- 3 Zorg ervoor dat het zonnepaneel naar het zuiden gericht is.

## 5 Opbergen

## 6 Onderhoud

- Maak het product regelmatig schoon met een vochtige doek.

## 7 Afvalverwerking

### 7.1 Het product weggooien

- Volg de lokale voorschriften wanneer u het product weggooit. Verbrand het product niet.

## 8 Technische gegevens

Specificaties	Waarde
Spanning	5,3 V
Beschermingsgraad	IP65
Vermogen	5 W









[www.jula.com](http://www.jula.com)