



013900



# ELECTRIC GRILL

OPERATING INSTRUCTIONS - Original instructions

## **SV** ELGRILL

### **BRUKSANVISNING**

Översättning av originalinstruktioner

## **DE** ELEKTRISCHER GRILL

### **BEDIENUNGSANLEITUNG**

Übersetzung der Originalanleitung

## **NO** ELEKTRISK GRILL

### **BETJENINGSANVISNINGER**

Oversettelse av originalinstruksjonene

## **FI** SÄHKÖGRILLI

### **KÄYTTÖOHJE**

Alkuperäisten ohjeiden käännös

## **DA** ELGRILL

### **BETJENINGSVEJLEDNING**

Oversættelse af den originale vejledning

## **FR** BARBECUE ÉLECTRIQUE

### **INSTRUCTIONS D'UTILISATION**

Traduction des instructions d'origine

## **PL** GRILL ELEKTRYCZNY

### **INSTRUKCJA OBSŁUGI**

Przekład instrukcji oryginalnej

## **NL** ELEKTRISCHE GRILL

### **BEDIENINGSINSTRUCTIES**

Vertaling van de originele instructies

Jula AB förbehåller sig rätten att göra ändringar på produkten. Jula AB innehar upphovsrätten till denna dokumentation. Det är inte tillåtet att modifiera eller ändra denna dokumentation på något sätt och bruksanvisningen ska skrivas ut och användas som den är i förhållande till produkten. Se Julas webbplats för den senaste versionen av bruksanvisningen.

Jula AB forbeholder seg retten til å endre produktet. Jula AB innehar opphavsretten til denne dokumentasjonen. Det er ikke tillatt å modifisere eller endre denne dokumentasjonen på noen som helst måte, og håndboken skal trykkes og brukes som den er i forhold til produktet. For siste versjon av betjeningsanvisningene, se Julas nettsider.

Jula AB forbeholder sig retten til at ændre produktet. Jula AB har ophavsretten til denne dokumentation. Det er ikke tilladt at modificere eller ændre denne dokumentation på nogen måde, og manualen skal printes og bruges som den er i forhold til produktet. For den seneste version af betjeningsvejledningen, se Julas hjemmeside.

Jula AB zastrzega sobie prawo do wprowadzania zmian w produkcie. Jula AB zastrzega sobie prawa autorskie do niniejszej dokumentacji. Dokumentacji nie wolno w żaden sposób modyfikować ani zmieniać, a instrukcję należy drukować i używać ją w odniesieniu do produktu w stanie niezmienionym. Najnowszą wersję instrukcji obsługi można znaleźć na stronie internetowej Jula.

Jula AB reserves the right to make changes to the product. Jula AB claims copyright on this documentation. It is not allowed to modify or alter this documentation in any way and the manual shall be printed and used as it is in relation to the product. For the latest version of operating instructions, refer to the Jula website.

Jula AB behält sich das Recht vor, Änderungen am Produkt vorzunehmen. Jula AB beansprucht die Urheberrechte an dieser Dokumentation. Es ist nicht zulässig, diese Dokumentation in irgendeiner Weise zu verändern oder umzugestalten. Die Anleitung muss gedruckt und so verwendet werden, wie sie in Bezug zum Produkt steht. Die aktuellste Version der Bedienungsanleitung finden Sie auf der Website von Jula.

Jula AB pidättää oikeuden tehdä tuoteeseen muutoksia. Jula AB:llä on tämän dokumentaation tekijänoikeus. Tätä dokumentaatiota ei saa muuttaa millään tavalla ja käyttöopas on tulostettava ja sitä on käytettävä sellaisena kuin se on tämän tuotteen kanssa. Käyttöohjeiden uusin versio löytyy Julan verkkosivustolta.

Jula AB se réserve le droit d'apporter des modifications au produit. Jula AB revendique les droits d'auteur sur cette documentation. Il est interdit de modifier ou d'altérer cette documentation de quelque manière que ce soit et le manuel doit être imprimé et utilisé tel quel en relation avec le produit. Pour obtenir la dernière version des instructions d'utilisation, consultez le site Web de Jula.

Jula AB behoudt zich het recht voor om wijzigingen aan het product aan te brengen. Jula AB claimt het copyright op deze documentatie. Het is niet toegestaan om deze documentatie op welke manier dan ook te wijzigen of te veranderen. De handleiding moet worden afgedrukt en gebruikt zoals deze in relatie tot het product staat. Raadpleeg de Jula-website voor de laatste versie van de bedieningsinstructies.

**WWW.JULA.COM**

**© JULA AB 2025-11-24**

**JULA AB  
BOX 363, 532 24 SKARA, SWEDEN**

1

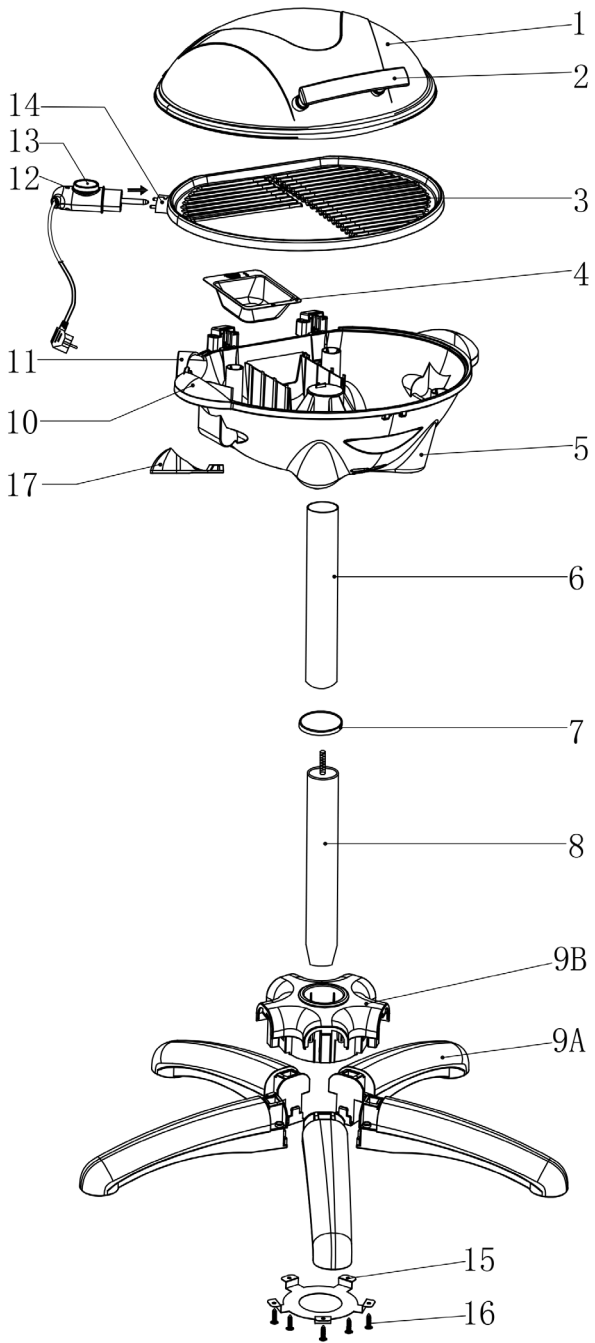

2

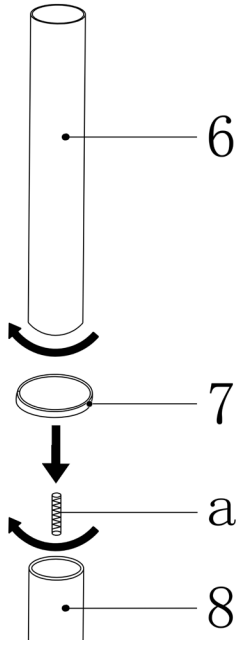

3

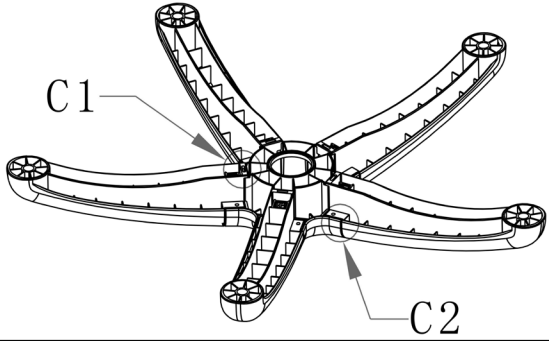
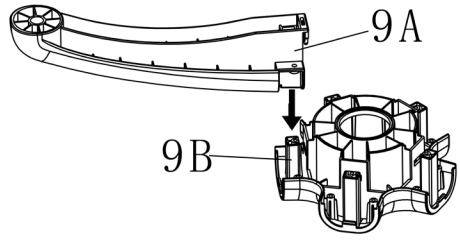

4

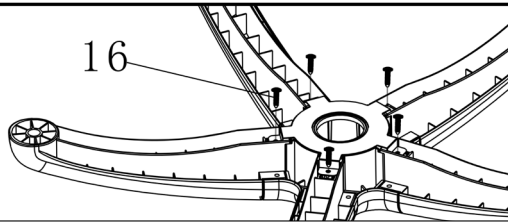
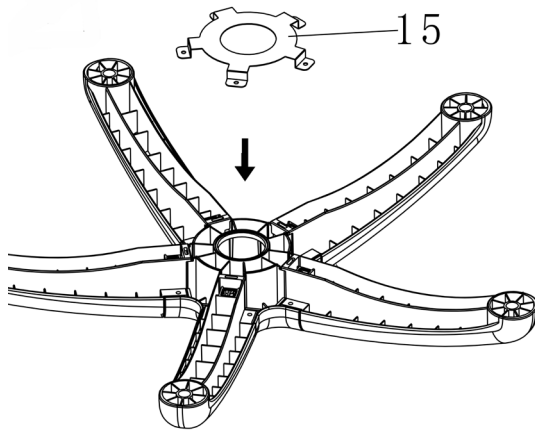

5

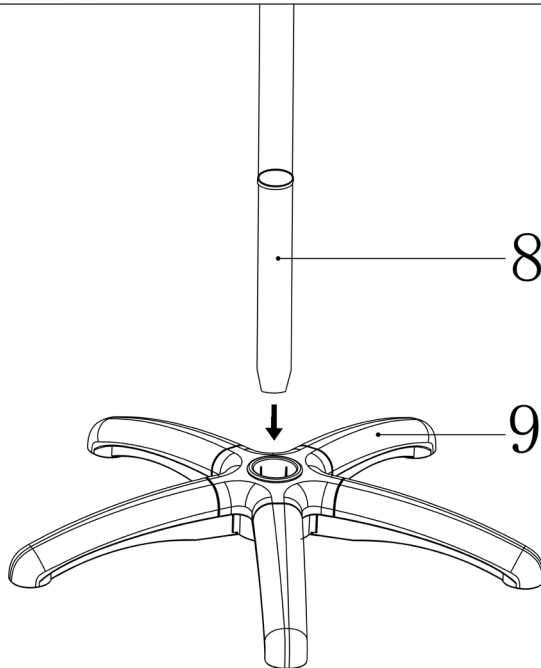

6

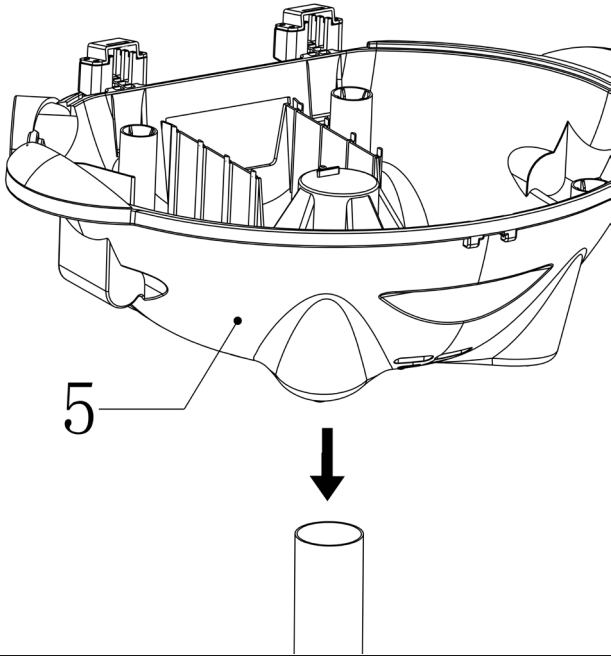

7

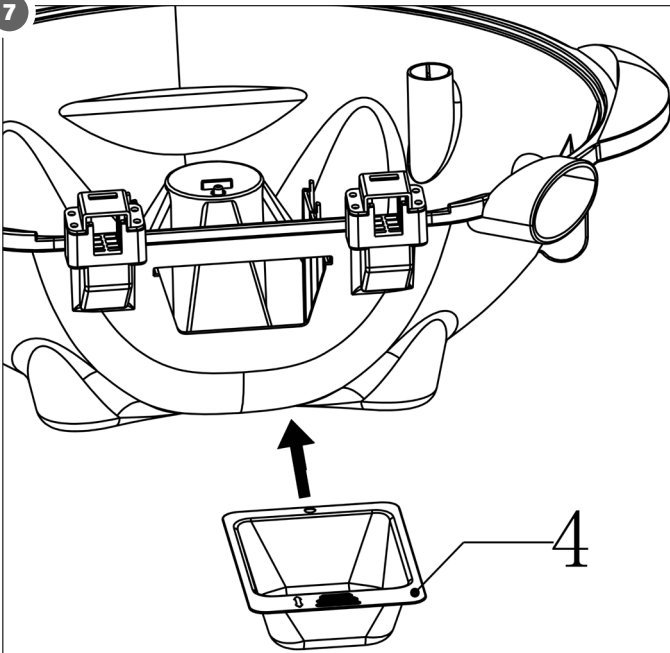

8

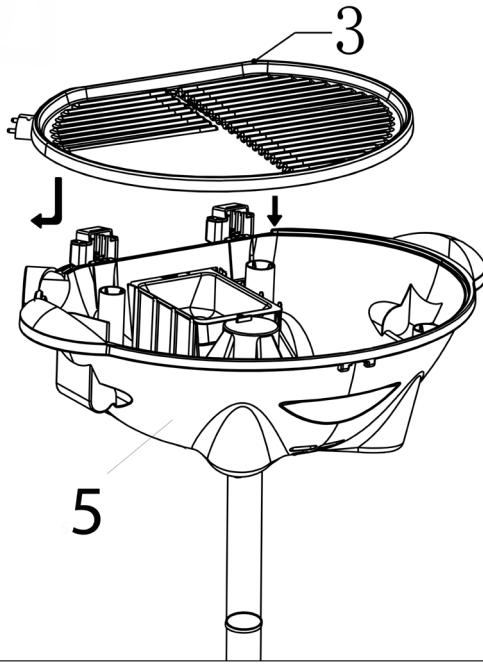

9

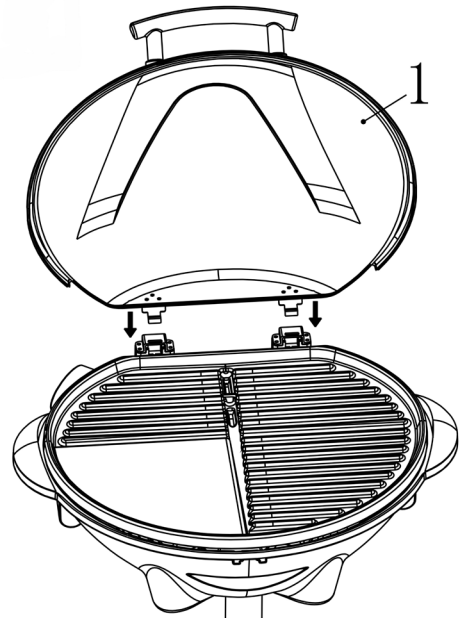

10

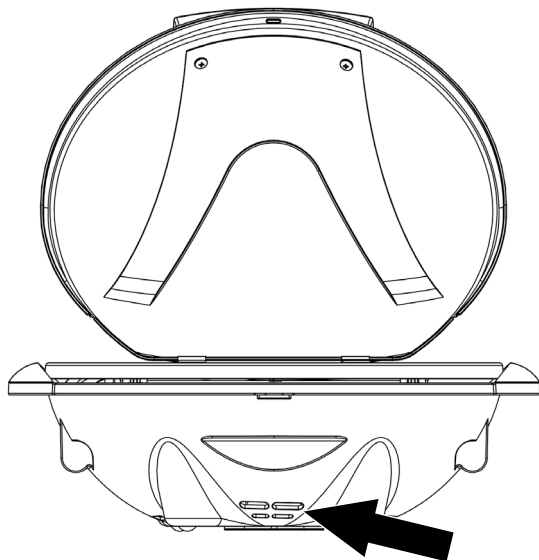

11

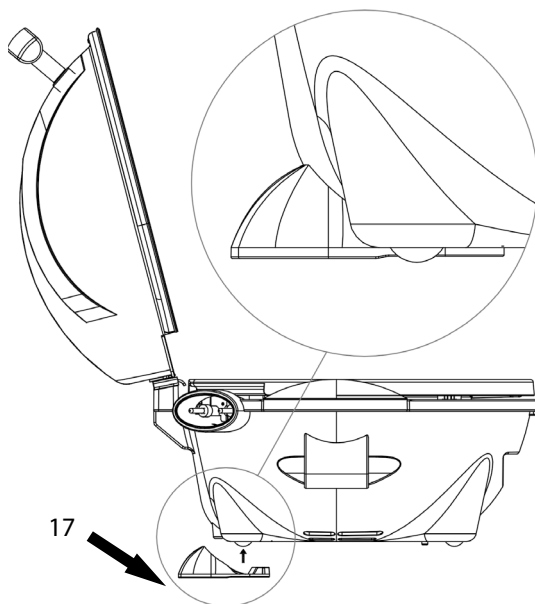

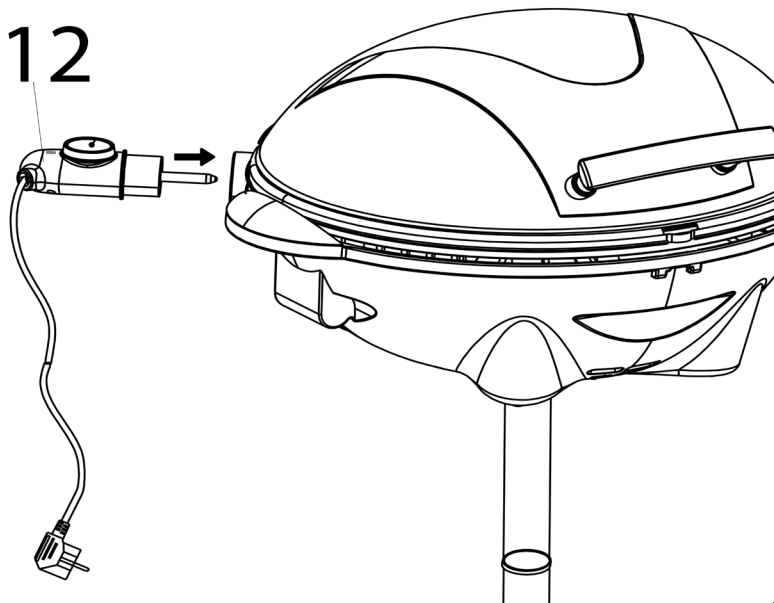

## SÄKERHETSANVISNINGAR

- Värmeplattan blir het under användning – risk för brännskada. Använd grytappar eller grytvantar för att hantera produkten.
- Använd inte andra tillbehör än de som rekommenderas eller säljs av tillverkaren.
- Användning av andra tillbehör kan orsaka brand, olycksfall och/eller personskada.
- Dra sladden så att den inte blir trampad på eller utgör en snubblingsrisk.
- Låt inte sladden hänga över bords- eller bänkkant eller vidröra heta ytor.
- Täck inte över produkten och placera den inte i närheten av gardiner eller andra antändliga material – brandrisk. Placera inte produkten på eller nära varm spis eller i varm ugn.
- Kontrollera att nätspänningen motsvarar märkspänningen på typslyften.
- Övervaka produkten noga när den används av eller i närheten av barn eller personer med funktionsnedsättning. Små barn ska hållas under uppsikt så att de inte leker med produkten.
- Dränk aldrig produkten, sladden eller stickproppen i vatten eller annan vätska.
- Placera produkten på stabil, plan och värmetålig yta i närheten av ett lämpligt nätuttag.
- Använd inte produkten om den är skadad eller inte fungerar normalt, eller om sladden eller stickproppen är skadad. Lämna produkten till behörig serviceverkstad för kontroll, reparation eller justering.
- Använd inte produkten om värmeplattan inte är korrekt monterad.
- Avlägsna plastfilm, plastpåsar, aluminiumfolie och annat förpackningsmaterial från livsmedlet före tillagning, annars finns risk för brand och/eller egendomsskada.
- Låt inte det tillagade livsmedlet svalna på värmeplattan, utan ta ut det ur produkten så snart som möjligt.
- Dra ut stickproppen före rengöring samt när produkten inte används.

- Använd inte vassa redskap som kan skada nonstickbeläggningen. Använd endast värmetåliga redskap av trä eller plast.
- Använd aldrig produkten för något annat ändamål än det avsedda.
- Produkten är inte avsedd att användas av personer (barn eller vuxna) med någon typ av funktionshinder eller av personer som inte har tillräcklig erfarenhet eller kunskap för att använda den, såvida de inte har fått anvisningar gällande användande av produkten av någon med ansvar för deras säkerhet. Barn ska hållas under uppsikt så att de inte leker med produkten. Låt inte barn yngre än 8 år använda, rengöra eller underhålla produkten utan övervakning.
- Undvik att flytta produkten under användning – risk för brännskada och/eller skållningsskada.
- Produkten är avsedd för hushållsbruk.
- **WARNING!** Använd aldrig kol eller andra bränslen tillsammans med produkten.
- Produkten ska anslutas till nät med jordfelsbrytare med utlösningsström högst 30 mA.
- Produkten får endast anslutas till korrekt jordat nätuttag.
- Kontrollera regelbundet sladden och stickproppen med avseende på skador. Använd inte produkten om sladden eller stickproppen är skadad.

### SYMBOLER

	Läs bruksanvisningen.
	Godkänd enligt gällande direktiv/förordningar.
	Uttjänt produkt ska sorteras enligt gällande bestämmelser.

## TEKNISKA DATA

Märkspänning	230 V ~ 50 Hz
Effekt	2200 W
Grillyta	34 x 44 cm
Vikt	7,1 kg

## BESKRIVNING

### BILD 1

## MONTERING

1. Placera dekoringen (7) på det nedre fotröret (8).
2. Placera det övre fotröret (6) på det nedre fotrörets (8) gängade tapp.
3. Montera samman de två rören och dra åt ordentligt.

### BILD 2

#### OBS!

**Det finns två rör (6 och 8) i förpackningen. Röret (6) ligger under förpackningsmaterialet.**

4. Montera fötterna (9A) i hållaren (9B). Ett klick hörs när de går i korrekt ingrepp.

### BILD 3

5. Placera metallbrickan (15) på fothållaren och skruva fast metallbrickan och fötterna stadigt på hållaren.

### BILD 4

6. Montera samman fothållaren (9) och det nedre röret (8). Därmed är underdelen klar.

### BILD 5

7. Placera underdelen på torrt, plant, stabilt underlag och placera produktens bas (5) på fotröret.

### BILD 6

8. Placera dropptråget (4) i hållaren i produktens bas och lås dropptråget på plats med sprinten.

#### OBS!

- **Dropptråget rymmer 0,3 liter. Töm dropptråget innan det är fullt.**

- **Dropptråget blir varmt vid grillning – risk för brännkada. Använd grytlappar eller liknande.**
- **Rengör dropptråget med vatten och diskmedel efter användning.**

### BILD 7

9. Placera anslutningen (14) i genomföringen och se till att grillplattan (3) ligger horisontellt på basen.

#### OBS!

**Grillplattan får endast användas tillsammans med denna elgrill.**

### BILD 8

10. Montera locket (1) på basen (5) genom att föra in gångjärnssprintarna helt i hålen. För att demontera locket, öppna det till 45° vinkel och dra ut gångjärnssprintarna.

### BILD 9

#### OBS!

**Vid användning utomhus kan locket placeras så att det skyddar mot vinden.**

11. Montera foten.

### BILD 10

### BILD 11

12. Tryck in den löstagbara temperaturregulatorm (12) så långt det går i anslutningen på produkten.

### BILD 12

13. När den löstagbara temperaturregulatorm lossas, håll i basens handtag så att inte produkten välter.

#### OBS!

**Dra sladden så att den inte utgör en snubblingsrisk. Dra ut sladden ur nätuttaget när produkten inte används.**

## HANDHAVANDE

### FÖRE FÖRSTA ANVÄNDNING

1. Avlägsna allt förpackningsmaterial och rengör grillplattan (3), dropptråget (4) och locket (1). Grillplattan får inte diskas i diskmaskin. Torka alla delar omsorgsfullt, i synnerhet anslutningen (14).

**OBS!****Dränk aldrig den löstagbara temperaturregulatorn i vatten eller annan vätska.**

- Värm grillen till högsta temperatur under 3–5 minuter, med locket stängt och utan livsmedel. Första gången du använder produkten kan det ryka lite om den. Detta är helt normalt.

**ANVÄNDNING****OBS!****Redskap av metall får inte användas eftersom de skadar nonstick-beläggningen.**

- Produkten får inte placeras närmare brännbart material än 70 cm.
- Stryk värmeplattan med vegetabilisk olja vid förvärmning för att skydda nonstick-beläggningen.
- Anslut temperaturregulatorn till grillen. Sätt i stickproppen i nätuttaget och starta sedan produkten.
- Ställ in önskad temperatur med temperaturregulatorn (12). Det tar cirka 3 minuter för produkten att uppnå inställd temperatur.
- Temperaturindikeringslampan (13) slocknar när den inställda temperaturen nåtts.
- Lägg det livsmedel som ska tillagas på grillplattan (3) när inställd temperatur uppnåtts.

**WARNING!****I läge 5 blir grillplattan mycket het. Sänk temperaturen, om så behövs.**

- Stäng av produkten, dra ut sladden och låt apparaten svalna efter användning.

**Tillagningstider**

Tabellen anger ungefärliga tillagningstider för olika livsmedel. Tillagningstiden påverkas av mängd/vikt samt av om locket används eller inte vid tillagning.

LIVSMEDEL	TEMPERATUR-LÄGE	TILLAGNINGSTID
Nöt/biff	5	15–20 min
Lamm	5	12–18 min
Kycklinglår	5	25–30 min
Kotletter	5	20–25 min
Kycklingvingar	5	15–20 min
Fläskfilé	4–5	9–10 min
Hel fisk	5	12–15 min
Kebab	3–4	10–12 min
Korv	3–4	12–15 min

**Grilltips**

- Marinera gärna det som ska grillas över natten i en marinad av olja, vinäger och kryddor.
- Hantera köttet med grilltång eller grillspade. Stick inte i köttet, det gör att köttet blir torrare. Dessutom kan vassa redskap kan skada nonstick-beläggningen.
- Vänd råvarorna under grillningen för att undvika att ytan blir bränd. Vänd inte för ofta, det gör maten torrare.
- Tillaga inte för länge, det gör enbart råvarorna torrare.
- Om livsmedel fastnar på grillplattan, gnid plattan med hushållspapper indränkt med matolja. Använd aldrig metallföremål för att avlägsna fastsittande matrester.

**UNDERHÅLL****RENGÖRING****OBS!****Se till att produkten svalnat och inte är ansluten till nätspänning vid rengöring.**

- Stäng av produkten och dra ut sladden ur nätuttaget.
- Låt produkten svalna helt.

3. Dra ut den löstagbara temperaturregulatorn (12) ur anslutningen på produkten.
4. Grillplatta och lock: Rengör efter varje användning med en trasa fuktad med vatten och diskmedel. Använd aldrig stålull, metallborste eller liknande eftersom det skadar beläggningen.
5. Dropptråg: Töm dropptråget regelbundet och rengör med vatten och diskmedel.
6. Bas och fot: Rengör med en fuktig trasa och torka. Fettstänk kan avlägsnas med mildt rengöringsmedel. Använd inte slipande rengöringsmedel eller lösningsmedel.

### OBS!

- **Grillplattan har nonstick-beläggning. Var noga med att inte repa beläggningen under grillning eller rengöring. Använd inte redskap av metall eller andra repande föremål.**
- **Utsätt inte produkten för regn eller fukt.**

### FÖRVARING

Täck produkten med plast för att skydda den mot damm och smuts om den inte ska användas på en längre tid. Förvaras torrt och utom räckhåll för barn.

## SIKKERHETSANVISNINGER

- Varmeplaten blir varm ved bruk – fare for brannskade. Bruk grytekluter eller grytevotter til å håndtere produktet.
- Ikke bruk annet tilbehør enn det som anbefales eller selges av produsenten av apparatet.
- Hvis du bruker annet tilbehør, kan det føre til brann, el-ulykker og/eller personskade.
- Legg ledningen slik at ingen trækker på den eller snubler i den.
- Ikke la ledningen henge over kanten av et bord eller en benk, og ikke la den komme i kontakt med varme overflater.
- Produktet må ikke tildekkes eller plasseres i nærheten av gardiner eller andre antenkelige materialer – fare for brann. Ikke plasser produktet på eller i nærheten av varme komfyrer eller i varme ovner.
- Kontroller at nettspenningen tilsvarer den nominelle spenningen på typeskiltet.
- Overvåk produktet nøye når det brukes av eller i nærheten av barn eller personer med nedsatt funksjonsevne. Små barn skal holdes under oppsyn, slik at de ikke leker med produktet.
- Senk aldri produktet, ledningen eller støpselet ned i vann eller annen væske.
- Plasser produktet på et stabilt, plant og varmebestandig underlag i nærheten av en passende stikkontakt.
- Ikke bruk produktet dersom det er skadet eller ikke fungerer normalt, eller hvis ledningen eller støpselet er skadet. Lever produktet til autorisert serviceverksted for kontroll, reparasjon eller justering.
- Ikke bruk produktet hvis varmeplaten ikke er riktig montert.
- Fjern plastfilm, plastposer, aluminiumsfolie og annen emballasje fra matvaren før tilberedning, ellers er det fare for brann og/eller eiendomsskade.
- Ikke la den tilberedte matvaren kjøle seg ned på varmeplaten, den må tas ut av produktet så snart som mulig.
- Trekk ut støpselet før rengjøring og når produktet ikke brukes.
- Ikke bruk skarpe redskaper som kan skade nonstick-belegget. Bruk kun varmebestandige redskaper i tre eller plast.
- Ikke bruk produktet til annet enn det det er beregnet for.
- Produktet er ikke beregnet for bruk av personer (barn eller voksne) med funksjonshemninger eller av personer uten tilstrekkelig erfaring med eller kunnskap i å bruke det, med mindre de har fått anvisninger om bruk av produktet fra noen som er ansvarlig for deres sikkerhet. Barn skal holdes under oppsyn, slik at de ikke leker med produktet. Ikke la barn under 8 år bruke, rengjøre eller vedlikeholde produktet uten tilsyn.
- Unngå å flytte produktet under bruk – fare for brannskade og/eller skålding.
- Produktet er beregnet for privat bruk.
- ADVARSEL – Bruk aldri kull eller annet brennbart drivstoff sammen med produktet.
- Produktet skal kobles til strømnett med jordfeilbryter med styrestrøm på maks. 30 mAh.
- Produktet skal kun kobles til jordet strømuttak.
- Kontroller regelmessig om det er skader på strømledningen. Produktet skal ikke brukes hvis ledningen er skadet.

### SYMBOLER

	Les bruksanvisningen.
	Godkjent i henhold til gjeldende direktiver/forskrifter.
	Utrangert produkt skal kildesorteres i henhold til gjeldende forskrifter.

## TEKNISKE DATA

Nominell spenning	230 V ~ 50 Hz
Effekt	2200 W
Grillflate	34 x 44 cm
Vekt	7,1 kg

## BESKRIVELSE

### BILDE 1

## MONTERING

1. Plasser dekorringen (7) på det nedre fotrøret (8).
2. Plasser det øvre fotrøret (6) på den gjengede tappen på det nedre fotrøret (8).
3. Monter de to rørene sammen og stram skikkelig.

### BILDE 2

#### MERK!

**Det er to rør (6 og 8) i pakningen. Røret (6) ligger under emballasjen.**

4. Monter føttene (9A) i holderen (9B). Et klikk høres ved riktig inngrep.

### BILDE 3

5. Plasser metallbrikken (15) på fotholderen og skru metallbrikken og føttene godt fast i holderen.

### BILDE 4

6. Monter fotholderen (9) og det nedre røret (8). Underdelen er nå ferdig.

### BILDE 5

7. Sett underdelen på et tørt, plant og stabilt underlag og plasser produktets sokkel (5) på fotrøret.

### BILDE 6

8. Plasser dryppfatet (4) i holderen i produktets sokkel og lås dryppfatet på plass med splinten.

#### MERK!

- **Dryppfatet rommer 0,3 liter. Tøm dryppfatet før det er fullt.**

- **Dryppfatet blir varmt ved grilling – fare for brannskade. Bruk grytekluter eller tilsvarende.**
- **Rengjør dryppfatet med vann og oppvaskmiddel etter bruk.**

### BILDE 7

9. Plasser tilkoblingen (14) i gjennomføringen og sørg for at grillplaten (3) ligger horisontalt på sokkelen.

#### MERK!

**Grillplaten skal kun brukes med denne elektriske grillen.**

### BILDE 8

10. Monter lokket (1) på sokkelen (5) ved å føre hengselsplintene helt inn i hullene. Du kan demontere lokket igjen ved å åpne det til 45° vinkel og dra ut hengselsplintene.

### BILD 9

#### MERK!

**Ved bruk utendørs kan lokket plasseres slik at det beskytter mot vinden.**

11. Monter foten.

### BILD 10

### BILD 11

12. Trykk den avtakbare temperaturregulatoren (12) så langt som mulig inn i tilkoblingen på produktet.

### BILD 12

13. Når du tar ut den avtakbare temperaturregulatoren, må du holde i håndtaket på sokkelen slik at ikke produktet velter.

#### MERK!

**Legg ledningen slik at det ikke er fare for at noen snubler i den. Trekk støpselet ut fra strømuttaket når produktet ikke er i bruk.**

## BRUK

### FØR FØRSTE GANGS BRUK

1. Fjern all emballasje og rengjør grillplaten (3), dryppfatet (4) og lokket (1). Grillplaten skal ikke vaskes i oppvaskmaskin. Tørk alle deler grundig, særlig tilkoblingen (14).

### MERK!

**Den avtakbare temperaturregulatoren må ikke senkes ned i vann eller annen væske.**

2. Varm grillen til høyeste temperatur i 3–5 minutter, med lokket lukket og uten matvarer. Første gang du bruker produktet kan det hende at det ryker litt av det. Dette er helt normalt.

## BRUK

### MERK!

**Redskap av metall skal ikke brukes, fordi de skader nonstick-belegget.**

1. Produktet må ikke plasseres nærmere brennbart materiale enn 70 cm.
2. Pensle vegetabilsk olje på varmeplaten under forvarming for å beskytte nonstick-belegget.
3. Koble temperaturregulatoren til grillen. Koble støpselet til strømuttaket og start deretter produktet.
4. Still inn ønsket temperatur med temperaturregulatoren (12). Det tar cirka 3 minutter før produktet oppnår innstilt temperatur.
5. Temperaturindikatorlampen (13) slukner når den innstilte temperaturen er nådd.
6. Legg matvarene som skal tilberedes, på grillplaten (3) når innstilt temperatur er nådd.

### ADVARSEL!

**I stilling 5 blir grillplaten svært varm. Senk temperaturen om nødvendig.**

7. Slå av produktet, trekk ut støpselet og la apparatet kjøle seg ned etter bruk.

## Tilberedningstider

Tabellen angir omtrentlige tilberedningstider for ulike matvarer. Tilberedningstiden påvirkes av mengde/vekt samt av om lokket brukes eller ikke ved tilberedning.

MATVARE	TEMPERATUR-INNSTILLING	TILBEREDNINGSTID
Storfe/biff	5	15–20 min
Lam	5	12–18 min
Kyllinglår	5	25–30 min
Koteletter	5	20–25 min
Kyllingvinger	5	15–20 min
Svinefilet	4–5	9–10 min
Hel fisk	5	12–15 min
Kebab	3–4	10–12 min
Pølser	3–4	12–15 min

## Grilltips

1. Lag gjerne en marinade av olje, eddik og krydder og mariner det som skal grilles over natten.
2. Hånder kjøttet med grilltang eller grillspade. Ikke stikk i kjøttet, det gjør kjøttet tørrere. Skarpe redskaper kan dessuten skade nonstick-belegget.
3. Snu råvarene under grillingen for å unngå at overflaten blir svidd. Ikke snu for ofte, det gjør maten tørrere.
4. Ikke tilbered for lenge, det gjør bare råvarene tørrere.
5. Hvis matvarene setter seg fast på grillplaten, gnir du inn platen med husholdningspapir dynket i matolje. Bruk aldri metallgjenstander til å fjerne matrester som sitter fast.

## VEDLIKEHOLD

### RENGJØRING

#### MERK!

**Pass på at produktet har kjølt seg ned og ikke er koblet til nettspenning ved rengjøring.**

1. Slå av produktet og trekk ut støpselet fra stikkkontakten.
2. La produktet kjøle seg helt ned.
3. Trekk ut den avtakbare temperaturregulatoren (12) fra tilkoblingen på produktet.
4. Grillplate og lokk: Rengjør etter hver bruk med en klut fuktet med vann og oppvaskmiddel. Bruk aldri stållull, metallbørste eller tilsvarende, fordi det kan skade belegget.
5. Dryppfat: Tøm dryppfatet regelmessig og rengjør med vann og oppvaskmiddel.
6. Sokkel og fot: Rengjør med en fuktig klut og tørk. Fettsprut kan fjernes med et mildt rengjøringsmiddel. Ikke bruk slipende rengjøringsmidler eller løsemidler.

#### MERK!

- **Grillplaten har nonstick-belegg. Pass på at du ikke lager riper i belegget under grilling eller rengjøring. Ikke bruk redskap i metall eller andre ripende gjenstander.**
- **Produktet må ikke utsettes for regn eller fuktighet.**

### OPPBEVARING

Dekk produktet med plast for å beskytte det mot støv og smuss hvis det ikke skal brukes på lengre tid. Oppbevares tørt og utilgjengelig for barn.

## SIKKERHEDSANVISNINGER

- Varmepladen bliver varm under brug – risiko for forbrændinger. Brug grydelapper eller ovenhandsker til at håndtere produktet.
- Brug ikke andet tilbehør end det, der anbefales eller sælges af producenten.
- Brug af andet tilbehør kan forårsage brand, elektrisk stød og/eller personskade.
- Sørg for, at ledningen ikke ligger, så den bliver trådt på eller udgør en snubelfare.
- Lad ikke ledningen hænge ud over kanten af bordet, og undgå at den kommer i kontakt med varme overflader.
- Tildæk ikke produktet, og placer det ikke i nærheden af gardiner eller andre let antændelige materialer – brandfare. Placér ikke produktet på eller i nærheden af et varmt komfur eller i en varm ovn.
- Kontroller, at netspændingen svarer til mærkespændingen på typeskiltet.
- Overvåg produktet nøje, når det bruges af eller i nærheden af børn eller personer med funktionsnedsættelse. Børn skal være under opsyn, så de ikke leger med produktet.
- Nedsænk aldrig produktet, ledningen eller stikket i vand eller andre væsker.
- Placér produktet på en stabil, plan og varmebestandig overflade i nærheden af en egnet stikkontakt.
- Brug ikke produktet, hvis det er beskadiget eller ikke fungerer normalt, eller hvis ledningen eller stikket er beskadiget. Aflever produktet på et autoriseret servicecenter for kontrol, reparation eller justering.
- Brug ikke produktet, hvis varmepladen ikke er korrekt monteret.
- Fjern plastfilm, plastposer, aluminiumsfolie og andet emballagemateriale fra maden før tilberedning, da der ellers er risiko for brand og/eller materielle skader.
- Lad ikke den tilberedte mad køle af på varmepladen, men fjern den fra produktet så hurtigt som muligt.
- Tag stikket ud af stikkontakten før rengøring, og når produktet ikke er i brug.
- Brug ikke skarpe redskaber, der kan beskadige nonstick-belægningen. Brug kun varmebestandige redskaber af træ eller plast.
- Brug aldrig produktet til andre formål end det, det er beregnet til.
- Produktet er ikke beregnet til at blive brugt af personer (børn eller voksne) med nogen form for funktionsnedsættelse eller af personer, der ikke har tilstrækkelig erfaring eller viden til at bruge det, medmindre de er blevet instrueret i brugen af en person, der er ansvarlig for deres sikkerhed. Børn skal være under opsyn, så de ikke leger med produktet. Lad ikke børn under 8 år bruge, rengøre eller vedligeholde produktet uden opsyn.
- Undgå at flytte produktet under brug – risiko for forbrænding og/eller skoldning.
- Produktet er beregnet til husholdningsbrug.
- **WARNING!** Brug aldrig kul eller anden brændsel sammen med produktet.
- Produktet skal tilsluttes elnettet med en fejlstrømsafbryder med en udløsningsstrøm på højst 30 mA.
- Produktet må kun tilsluttes en korrekt jordet stikkontakt.
- Kontrollér regelmæssigt ledningen og stikket for skader. Brug ikke produktet, hvis ledningen eller stikket er beskadiget.

### SYMBOLER

	Læs betjeningsvejledningen.
	Godkendt i henhold til gældende direktiver/forordninger.
	Produktet skal bortskaffes i henhold til gældende regler.

## TEKNISKE DATA

Mærkespænding	230 V ~ 50 Hz
Effekt	2200 W
Grillflade	34 x 44 cm
Vægt	7,1 kg

## BESKRIVELSE

### FIGUR 1

## MONTERING

- Placer dekorationsringen (7) på det nederste fodrør (8).
- Placer det øverste fodrør (6) på gevindet på det nederste fodrør (8).
- Sæt de to rør sammen, og spænd dem godt.

### FIGUR 2

#### OBS!

Der er to rør (6 og 8) i pakken. Røret (6) ligger under emballagematerialet.

- Sæt fødderne (9A) i holderen (9B). Man hører et klik, når de går i korrekt indgreb.

### FIGUR 3

- Placer metalskiven (15) på fodholderen, og skru metalskiven og fødderne fast på holderen.

### FIGUR 4

- Saml fodholderen (9) og det nederste rør (8). Underdelen er nu klar.

### FIGUR 5

- Placer underdelen på en tør, plan og stabil overflade, og placer produktets base (5) på fodrøret.

### FIGUR 6

- Placer drypbakken (4) i holderen i produktets base, og lås drypbakken på plads med stiften.

#### OBS!

- Drypbakken rummer 0,3 liter. Tøm drypbakken, før den er fuld.**

- Drypbakken bliver varm, når man griller – risiko for forbrændinger. Brug grydelapper eller lignende.**
- Rengør drypbakken med vand og opvaskemiddel efter brug.**

### FIGUR 7

- Sæt stikket (14) i gennemføringen, og sørg for, at grillpladen (3) ligger vandret på basen.

#### OBS!

**Grillpladen må kun bruges sammen med denne elektriske grill.**

### FIGUR 8

- Sæt låget (1) på basen (5) ved at føre hængselsstifterne helt ind i hullerne. For at afmontere låget skal du åbne det i en vinkel på 45° og trække hængselsstifterne ud.

### FIGUR 9

#### OBS!

**Ved udendørs brug kan låget placeres, så det beskytter mod vinden.**

- Montér foden.

### FIGUR 10

### FIGUR 11

- Skub den aftagelige temperaturregulator (12) så langt ind i stikket på produktet, som den kan komme.

### FIGUR 12

- Når du afmonterer den aftagelige temperaturregulator, skal du holde fast i basens håndtag for at forhindre, at produktet vælter.

#### OBS!

**Sørg for, at ledningen ikke ligger, så den ikke udgør en snubelfare. Tag ledningen ud af stikkontakten, når produktet ikke er i brug.**

## BETJENING

### FØR FØRSTE BRUG

- Fjern alt emballagemateriale, og rengør grillpladen (3), drypbakken (4) og låget (1). Grillpladen må ikke vaskes i opvaskemaskine. Tør alle dele omhyggeligt, især stikket (14).

**OBS!****Nedsæk aldrig den aftagelige temperaturregulator i vand eller andre væsker.**

2. Varm grillen op til højeste temperatur i 3-5 minutter med lukket låg og uden mad. Første gang du bruger produktet, kan det ryge lidt. Det er helt normalt.

**BRUG****OBS!****Der må ikke bruges metalredskaber, da de beskadiger nonstick-belægningen.**

1. Produktet skal placeres mindst 70 meter fra brændbart materiale.
2. Smør varmepladen med vegetabilsk olie, når den forvarmes, for at beskytte nonstick-belægningen.
3. Tilslut temperaturregulatoren til grillen. Sæt stikket i stikkontakten, og tænd derefter for produktet.
4. Indstil den ønskede temperatur med temperaturregulatoren (12). Det tager ca. 3 minutter for produktet at nå den indstillede temperatur.
5. Temperaturindikatorlampen (13) slukker, når den indstillede temperatur er nået.
6. Læg den mad, der skal tilberedes, på grillpladen (3), når den indstillede temperatur er nået.

**ADVARSEL!****Ved indstilling 5 bliver grillpladen meget varm. Sæk om nødvendigt temperaturen.**

7. Sluk for produktet, tag stikket ud, og lad det køle af efter brug.

**Tilberedningstider**

Tabellen viser omtrentlige tilberedningstider for forskellige madvarer. Tilberedningstiden afhænger af mængden/vægten og af, om låget bruges ved tilberedningen eller ej.

MADVARE	TEMPERATUR-INDSTILLING	TILBEREDNINGSTID
Oksekød	5	15–20 min
Lam	5	12–18 min
Kyllingelår	5	25–30 min
Koteletter	5	20–25 min
Kyllingevinger	5	15–20 min
Svinefilet	4–5	9–10 min
Hel fisk	5	12–15 min
Kebab	3-4	10–12 min
Pølse	3-4	12–15 min

**Grilltips**

1. Marinér maden, der skal grilles, natten over i en marinade af olie, eddike og krydderier.
2. Håndtér kødet med en tang eller en grillspatel. Undgå at stikke i kødet, da det gør det mere tørt. Desuden kan skarpe redskaber beskadige nonstick-belægningen.
3. Vend maden under tilberedningen for at undgå at overfladen bliver brændt. Vend ikke for ofte, det gør maden mere tørt.
4. Lad være med at overtilberede, da det kun gør maden tørt.
5. Hvis maden klæber til grillpladen, skal du gnide pladen med køkkenrulle med madolie. Brug aldrig metalgenstande til at fjerne fastsiddende mad.

**VEDLIGEHOLDELSE****RENGØRING****OBS!****Sørg for, at produktet er kølet af og ikke er tilsluttet strøm ved rengøring.**

1. Sluk for produktet, og tag stikket ud af stikkontakten.
2. Lad produktet køle helt af.
3. Træk den aftagelige temperaturregulator (12) ud af stikket på produktet.

4. Grillplade og låg: Rengør efter hver brug med en klud fugtet med vand og opvaskemiddel. Brug aldrig ståluld, metalbørster eller lignende, da det beskadiger belægningen.
5. Drypbakke: Tøm drypbakken regelmæssigt, og rengør den med vand og opvaskemiddel.
6. Base og fod: Rengør med en fugtig klud og tør efter. Fedtstæk kan fjernes med et mildt rengøringsmiddel. Brug ikke slibende rengøringsmidler eller opløsningsmidler på produktet.

### OBS!

- **Grillpladen har en nonstick-belægning. Pas på ikke at ridse belægningen under tilberedning eller rengøring. Brug ikke metalredskaber eller andre ridsende genstande.**
- **Udsæt ikke produktet for regn eller fugt.**

### OPBEVARING

Dæk produktet til med plastik for at beskytte det mod støv og snavs, hvis det ikke skal bruges i længere tid. Opbevares tørt og utilgængeligt for børn.



## ZASADY BEZPIECZEŃSTWA

- Płyta grzewcza nagrzewa się podczas pracy – stwarza to ryzyko oparzeń. Używaj chwytaków lub rękawic kuchennych do obsługi produktu.
- Nie stosuj akcesoriów innych niż zalecane lub sprzedawane przez producenta.
- Użycie innych akcesoriów może spowodować pożar, porażenie prądem i/lub obrażenia ciała.
- Poprowadź przewód w taki sposób, aby nie można było go nadepnąć ani się o niego potknąć.
- Dopilnuj, aby przewód nie wisiał ze stołu ani blatu ani nie dotykał gorących powierzchni.
- Nie przykrywaj produktu ani nie umieszczaj go w pobliżu zasłon i innych łatwopalnych materiałów – grozi to pożarem. Nie umieszczaj produktu na gorącej kuchence, w gorącym piekarniku lub w ich pobliżu.
- Sprawdź, czy napięcie sieciowe odpowiada napięciu na tabliczce znamionowej.
- Zachowuj szczególną ostrożność, jeśli w momencie użytkowania produktu w pobliżu przebywają dzieci lub osoby niepełnosprawne. Należy dopilnować, aby dzieci nie bawiły się produktem.
- Nigdy nie zanurzaj produktu, przewodu ani wtyku w wodzie ani innej cieczy.
- Umieść produkt na stabilnej, płaskiej powierzchni odpornej na wysoką temperaturę w pobliżu odpowiedniego gniazda sieciowego.
- Nie używaj produktu, jeżeli jest niesprawny, nie działa w normalny sposób lub jeżeli przewód lub wtyk są uszkodzone. Aby dokonać przeglądu, naprawy lub regulacji, oddaj produkt do autoryzowanego warsztatu serwisowego.
- Nie korzystaj z produktu, jeżeli płyta grzewcza nie jest poprawnie zamontowana.
- Zdejmij warstwę folii, usuń torebki foliowe, folię aluminiową oraz inne materiały opakowaniowe ze środków spożywczych przed ich obróbką termiczną, w przeciwnym razie zachodzi ryzyko pożaru i/lub uszkodzenia mienia.
- Nie pozwól, żeby przygotowana żywność ostygła na płycie grzewczej, tylko zdejmij ją z niej natychmiast po przygotowaniu.
- Wyjmuj wtyk z gniazda przed czyszczeniem oraz gdy nie używasz produktu.
- Nie używaj ostrych przyborów kuchennych, które mogłyby uszkodzić powłokę nieprzewodzącą. Używaj wyłącznie przyborów kuchennych odpornych na wysoką temperaturę wykonanych z drewna lub tworzywa.
- Nie używaj produktu w inny sposób niż zgodny z przeznaczeniem.
- Produkt nie jest przeznaczony do stosowania przez osoby (dzieci lub dorosłych) z jakkolwiek formą dysfunkcji lub osoby nieposiadające wystarczającego doświadczenia lub umiejętności w zakresie obsługi, o ile nie uzyskają wskazówek odnośnie do obsługi produktu od osoby odpowiedzialnej za ich bezpieczeństwo. Należy dopilnować, aby dzieci nie bawiły się produktem. Nie pozwalaj dzieciom w wieku poniżej ośmiu lat używać, czyścić ani konserwować produktu bez nadzoru.
- Unikaj przenoszenia produktu podczas pracy ze względu na ryzyko oparzenia.
- Produkt jest przeznaczony do użytku domowego.
- **OSTRZEŻENIE** – W urządzeniu nie wolno używać węgla drzewnego ani podobnych paliw.
- Urządzenie należy podłączyć do zasilania przez wyłącznik różnicowo-prądowy (RCD), którego znamionowy prąd resztkowy nie przekracza 30 mA.
- Urządzenie należy podłączyć do gniazda z bolcem uziemiającym.
- Przewód zasilający należy regularnie sprawdzać pod kątem uszkodzeń. Jeśli przewód jest uszkodzony, urządzenia nie wolno używać.

### SYMBOLE



Przeczytaj instrukcję obsługi.

	Zatwierdzona zgodność z obowiązującymi dyrektywami/rozporządzeniami.
	Zużyty produkt oddaj do utylizacji, postępując zgodnie z obowiązującymi przepisami.

## DANE TECHNICZNE

Napięcie znamionowe	230 V~50 Hz
Moc	2200 W
Powierzchnia grillowania	34 x 44 cm
Masa	7,1 kg

## OPIS

### RYS. 1

## MONTAŻ

1. Załóż pierścien dekoracyjny (7) na dolną część nogi (8).
2. Załóż górną część nogi (6) na gwintowany trzpień dolnej części nogi (8).
3. Połącz obie części nogi i porządnie dokręć.

### RYS. 2

### UWAGA!

**Opakowanie zawiera dwie części nogi (6 i 8). Część (6) znajduje się pod materiałem użytym do opakowania.**

4. Zamontuj stopki (9A) w uchwycie (9B). Kliknięcie oznacza, że poprawnie się zablokowały.

### RYS. 3

5. Umieść podkładkę metalową (15) na uchwycie i porządnie dokręć ją razem ze stopkami do uchwytu.

### RYS. 4

6. Zmontuj uchwyt stopek (9) i dolną część nogi (8). Montaż dolnej części został ukończony.

### RYS. 5

7. Umieść dolną część na suchym, płaskim i stabilnym podłożu i załóż podstawę produktu (5) na część nogi.

### RYS. 6

8. Umieść tackę ociekową (4) w uchwycie podstawy i zabezpiecz ją zawleczką.

### UWAGA!

- **Tacka ociekowa ma pojemność 0,3 l. Opróżniaj ją, nim się zapełni.**
- **Tacka ociekowa nagrzewa się podczas grillowania – ryzyko oparzenia. Użyj chwytaka kuchennego lub podobnego przedmiotu.**
- **Po użyciu umyj tackę ociekową w wodzie z dodatkiem płynu do mycia naczyń.**

### RYS. 7

9. Umieść złącze (14) w przepuście i upewnij się, że płyta grillowa (3) znajduje się w pozycji poziomej na podstawie.

### UWAGA!

**Płyta grillowa może być używana wyłącznie z niniejszym grilem elektrycznym.**

### RYS. 8

10. Zamontuj pokrywę (1) na podstawie (5), całkowicie wsuwając sworznie zawiasów w otwory. Aby zdemontować pokrywę, otwórz ją pod kątem 45° i wyjmij sworznie zawiasów.

### RYS. 9

### UWAGA!

**Używając grilla na wolnym powietrzu, możesz tak ustawić pokrywę, by stanowiła ochronę przed wiatrem.**

11. Zamontuj stopę.

### RYS. 10

### RYS. 11

12. Wprowadź zdejmowany regulator temperatury (12) w złącze tak głęboko, jak to możliwe.

### RYS. 12

13. Odłączając regulator temperatury, trzymaj za uchwyt podstawy, aby produkt się nie przewrócił.

**UWAGA!**

**Poprowadź przewód w taki sposób, aby nie stwarzał ryzyka potknięcia. Wyjmij wtyk z gniazda, gdy nie używasz produktu.**

**OBSŁUGA****PRZED PIERWSZYM UŻYCIEM**

1. Usuń całe opakowanie i wyczyść płytę grillową (3), tackę ociekową (4) oraz pokrywę (1). Płyty grillowej nie należy myć w zmywarce. Starannie wysusz wszystkie elementy, w szczególności złącze (14).

**UWAGA!**

**Nigdy nie zanurzaj zdejmowanego regulatora temperatury w wodzie ani innych płynach.**

2. Przez 3 do 5 minut rozgrzewaj pusty grill przy zamkniętej pokrywie do najwyższej temperatury. Przy pierwszym użyciu produkt może nieco dymić. Jest to zupełnie normalne zjawisko.

**SPOSÓB UŻYCIA****UWAGA!**

**Używanie metalowych przyborów jest niedozwolone, ponieważ niszczą one powłokę nieprzywieralną.**

1. Produktu nie wolno umieszczać w odległości mniejszej niż 70 cm od łatwopalnych materiałów.
2. Nasmaruj płytę grzewczą olejem roślinnym podczas rozgrzewania, aby ochronić powłokę nieprzywieralną.
3. Podłącz do grilla regulator temperatury. Włóż wtyk do gniazda i uruchom produkt.
4. Za pomocą regulatora temperatury (12) ustaw jej żądaną wartość. Produkt osiąga ustawioną temperaturę po około 3 minutach.
5. Gdy osiągnięta zostanie ustawiona temperatura, wskaźnik temperatury (13) zgaśnie.
6. Po osiągnięciu przez urządzenie ustawionej temperatury połóż przyrządzany produkt na płycie grillowej (3).

**OSTRZEŻENIE!**

**Przy 5. stopniu temperatury płyta grillowa bardzo się nagrzewa. W razie potrzeby obniż temperaturę.**

7. Po użyciu wyłącz produkt, wyjmij wtyk z gniazda i poczekaj, aż urządzenie ostygnie.

**Czas grillowania**

Tabela podaje orientacyjny czas grillowania różnych produktów spożywczych. Czas grillowania zależy od ilości/masy produktu, a także od zastosowania pokrywy.

PRODUKT	STOPIEŃ TEMPERATURY	CZAS PRZYGOTOWANIA
Wołowina/ befsztyk	5	15–20 min
Jagnięcina	5	12–18 min
Udka kurczaka	5	25–30 min
Kotlety	5	20–25 min
Skrzydka kurczaka	5	15–20 min
Poławdwa wieprzowa	4–5	9–10 min
Ryba w całości	5	12–15 min
Kebab	3–4	10–12 min
Kiełbasa	3–4	12–15 min

**Wskazówki dotyczące grillowania**

1. Przed grillowaniem zalecamy pozostawienie na noc produktu w marynacie z oleju, octu winnego i przypraw.
2. Do nakładania mięsa używaj szpiciec lub łożatki do grilla. Nie przekłuwaj mięsa, ponieważ staje się przez to suche. Ponadto ostre przybory mogą uszkodzić powłokę nieprzywieralną.
3. Podczas grillowania obracaj produkty, aby nie przypalić powierzchni grilla. Nie rób tego jednak za często, gdyż produkty staną się suche.

4. Nie grilluj zbyt długo, powoduje to wyłącznie wysuszenie produktu.
5. Jeżeli produkt przylgnie do płyty grillowej, przetrzyj ją ręcznikiem papierowym nasączonym olejem spożywczym. Nigdy nie usuwaj zalegających resztek jedzenia za pomocą metalowych przedmiotów.

## KONSERWACJA

### CZYSZCZENIE

#### UWAGA!

**Upewnij się, że produkt całkowicie ostygł i podczas prac konserwacyjnych oraz serwisowych nie jest podłączony do zasilania.**

1. Wyłącz produkt i wyjmij wtyk z gniazda.
2. Odczekaj, aż produkt całkowicie ostygnie.
3. Wyjmij regulator temperatury (12) ze złącza produktu.
4. Płyta grillowa i pokrywa: Po każdym użyciu czyść szmatką zwilżoną wodą i płynem do mycia naczyń. Nigdy nie używaj drucianej myjki, szczotki metalowej i tego typu przedmiotów, ponieważ uszkadza to powłokę.
5. Tacka ociekowa: Regularnie opróżniaj i myj tackę ociekową w wodzie z płynem do mycia naczyń.
6. Podstawa i noga: Czyść wilgotną ściereczką, a następnie wycieraj. Odpryski tłuszczu można usunąć za pomocą delikatnych detergentów. Nie używaj ściernych środków czyszczących ani roztworów chemicznych.

#### UWAGA!

- **Płyta grillowa ma powłokę nieprzywieralną. Uważaj, aby nie porysować powłoki podczas grillowania lub czyszczenia. Nie używaj metalowych przyborów kuchennych ani innych ostrych przedmiotów.**
- **Nie narażaj produktu na działanie deszczu ani wilgoci.**

## PRZECHOWYWANIE



Przykryj produkt folią, aby zabezpieczyć go przed kurzem i zabrudzeniami, jeśli nie będzie używany przez dłuższy czas. Przechowuj w miejscu suchym i niedostępnym dla dzieci.

## SICHERHEITSHINWEISE

- Die Heizplatte wird während der Verwendung heiß – es besteht Verbrennungsgefahr. Bei der Benutzung des Produkts Topflappen verwenden oder Ofenhandschuhe tragen.
- Es darf nur das empfohlene oder vom Hersteller verkaufte Zubehör verwendet werden.
- Die Verwendung von anderem Zubehör kann zu Brand-, Stromschlag- oder Verletzungsgefahr führen.
- Das Netzkabel so verlegen, dass man nicht darauf treten kann und dass es keine Stolpergefahr darstellt.
- Das Kabel nicht über die Tisch- oder Arbeitsflächenkante herabhängen und nicht mit heißen Oberflächen in Berührung kommen lassen.
- Das Gerät nicht bedecken und nicht in der Nähe von Gardinen oder anderen entzündlichen Materialien aufstellen – Brandgefahr. Das Produkt nicht auf oder in der Nähe eines warmen Herdes und nicht in einem warmen Backofen aufstellen.
- Vergewissern Sie sich, dass die Netzspannung der Nennspannung auf dem Typenschild entspricht.
- Überwachen Sie das Produkt sorgfältig, wenn es von Kindern oder von Menschen mit Behinderung benutzt wird oder diese sich in der Nähe des Produkts befinden. Kinder beaufsichtigen, um sicherzustellen, dass sie nicht mit dem Produkt spielen.
- Das Produkt, das Kabel oder der Stecker darf weder in Wasser noch in andere Flüssigkeiten getaucht werden.
- Das Produkt auf einer stabilen, waagerechten und wärmeunempfindlichen Oberfläche in der Nähe einer geeigneten Steckdose aufstellen.
- Das Produkt nicht verwenden, wenn es beschädigt ist oder nicht normal funktioniert, oder wenn das Kabel oder der Stecker beschädigt ist. Für Inspektion, Reparatur oder Justierung das Produkt zu einem autorisierten Servicecenter bringen.
- Das Produkt darf nicht verwendet werden, wenn die Heizplatte nicht korrekt montiert ist.
- Kunststoffolie, Kunststofftüten, Aluminiumfolie und anderes Verpackungsmaterial von Lebensmitteln vor der Zubereitung entfernen, da andernfalls Brandgefahr und/oder die Gefahr von Sachschäden besteht.
- Die zubereiteten Speisen nicht auf der Heizplatte abkühlen lassen, sondern möglichst bald aus dem Produkt herausnehmen.
- Wenn das Produkt gereinigt oder nicht verwendet wird, den Stecker ziehen.
- Keine scharfkantigen Utensilien verwenden, die die Antihafbeschichtung beschädigen könnten. Nur wärmebeständige Utensilien aus Holz oder Kunststoff verwenden.
- Das Produkt darf nur für den vorgesehenen Zweck verwendet werden.
- Dieses Produkt darf von Personen (Kinder und Erwachsene) mit Behinderungen oder unzureichender Erfahrung oder Kenntnis nicht verwendet werden, sofern sie nicht von einer Person, die für ihre Sicherheit verantwortlich ist, in die Verwendung des Produkts eingewiesen wurden. Kinder beaufsichtigen, um sicherzustellen, dass sie nicht mit dem Produkt spielen. Kinder unter 8 Jahren dürfen das Produkt nicht unbeaufsichtigt verwenden, reinigen oder pflegen.
- Das Produkt während der Verwendung nicht an einen anderen Ort versetzen – es besteht Verbrennungs- und/oder Verbrühungsgefahr.
- Das Produkt ist für die private Nutzung vorgesehen.
- Achtung – Holzkohle oder andere brennbare Stoffe dürfen für dieses Gerät nicht verwendet werden.
- Das Gerät muss über einen Fehlerstrom-Schutzschalter (RCD) mit einem Nenn-Fehlerstrom von maximal 30 mA betrieben werden.
- Das Gerät muss an eine ordnungsgemäß geerdete Steckdose angeschlossen werden.

- Das Netzkabel muss regelmäßig auf Anzeichen von Beschädigungen überprüft werden. Das Gerät darf nicht verwendet werden, wenn das Kabel beschädigt ist.

## SYMBOLE

	Die Bedienungsanleitung lesen.
	Zulassung gemäß den geltenden Richtlinien/Verordnungen.
	Das Altgerät muss gemäß den geltenden Bestimmungen entsorgt werden.

## TECHNISCHE DATEN

Nennspannung	230 V ~ 50 Hz
Leistung	2200 W
Grillfläche	34 cm × 44 cm
Gewicht	7,1 kg

## BESCHREIBUNG

### ABB. 1

## MONTAGE

1. Dekorning (7) auf das untere Ständerrohr (8) legen.
2. Das obere Ständerrohr (6) auf den Gewindezapfen des unteren Ständerrohrs (8) setzen.
3. Die beiden Rohre miteinander verschrauben und kräftig anziehen.

### ABB. 2

### ACHTUNG!

**Die Verpackung enthält zwei Rohre (6 und 8). Rohr (6) liegt unter dem Verpackungsmaterial.**

4. Füße (9A) in den Halter (9B) setzen. Das Einrasten wird durch ein deutlich vernehmbares Klicken signalisiert.

### ABB. 3

5. Metallscheibe (15) auf den Fußhalter setzen, und diese zusammen mit den Füßen am Halter anschrauben. Ordnungsgemäß anziehen.

### ABB. 4

6. Fußhalter (9) am unteren Ständerrohr (8) anbringen. Damit ist der Ständer fertig montiert.

### ABB. 5

7. Ständer auf einer stabilen ebenen Fläche aufstellen, und die Basis des Produkts (5) daraufsetzen.

### ABB. 6

8. Tropfschale (4) im Halter der Produktbasis anbringen und mit Splint sichern.

### ACHTUNG!

- **Die Tropfschale hat ein Fassungsvermögen von 0,3 l. Tropfschale entleeren, bevor sie voll ist.**
- **Die Tropfschale wird beim Grillen heiß – es besteht Verbrennungsgefahr! Topflappen oder Ähnliches verwenden.**
- **Tropfschale nach der Verwendung mit Wasser und Spülmittel reinigen.**

### ABB. 7

9. Anschluss (14) in die Durchführung setzen, und darauf achten, dass die Grillplatte (3) waagrecht auf der Basis liegt.

### ACHTUNG!

**Die Grillplatte darf nur auf diesem elektrischen Grill verwendet werden.**

### ABB. 8

10. Deckel (1) an der Basis (5) anbringen, indem die Scharniersplinte ganz in die Löcher eingesetzt werden. Zum Abnehmen des Deckels diesen zu 45° öffnen, und die Scharniersplinte herausziehen.

### ABB. 9

### ACHTUNG!

**Bei der Verwendung im Freien kann der Deckel so aufgestellt werden, dass er gegen den Wind schützt.**

- Den Fuß montieren.

**ABB. 10**

**ABB. 11**

- Den abnehmbaren Temperaturregler (12) so weit wie möglich in das Produkt hineinstecken.

**ABB. 12**

- Beim Lösen des abnehmbaren Temperaturreglers den Griff der Basis halten, damit das Produkt nicht umkippt.

### **ACHTUNG!**

**Das Kabel darf keine Stolpergefahr darstellen. Den Netzstecker aus der Steckdose ziehen, wenn das Produkt nicht verwendet wird.**

## **BEDIENUNG**

### **VOR DER ERSTMALIGEN VERWENDUNG**

- Gesamtes Verpackungsmaterial entfernen und die Grillplatte (3), die Tropfschale (4) und den Deckel (1) reinigen. Die Grillplatte darf nicht in der Spülmaschine gereinigt werden. Alle Teile und insbesondere den Anschluss (14) sorgfältig abtrocknen.

### **ACHTUNG!**

**Den abnehmbaren Temperaturregler niemals in Wasser oder andere Flüssigkeiten tauchen.**

- Den Grill 3–5 min lang mit geschlossenem Deckel und ohne aufgelegtes Grillgut auf die höchste Temperatur aufheizen. Bei der ersten Verwendung des Produkts kann etwas Rauch entstehen. Dies ist völlig normal.

## **VERWENDUNG**

### **ACHTUNG!**

**Es dürfen keine Utensilien aus Metall verwendet werden, da sie die Antihafbeschichtung beschädigen könnten.**

- Das Produkt muss mindestens 70 cm weit entfernt von brennbaren Materialien aufgestellt werden.
- Die Heizplatte während des Erhitzens mit Pflanzenöl bestreichen, um die Antihafbeschichtung zu schützen.

- Den Temperaturregler anschließen. Den Stecker in die Steckdose stecken, danach das Produkt einschalten.
- Mit dem Temperaturregler (12) die gewünschte Temperatur einstellen. Es dauert ca. 3 min, bis das Produkt die eingestellte Temperatur erreicht hat.
- Die Temperaturanzeige (13) erlischt, wenn die gewünschte Temperatur erreicht ist.
- Nach Erreichen der eingestellten Temperatur Grillgut auf die Grillplatte (3) legen.

### **WARNUNG!**

**In Stellung 5 wird die Grillplatte sehr heiß. Bei Bedarf die Temperatur verringern.**

- Nach der Verwendung das Produkt ausschalten, den Netzstecker ziehen, und das Produkt abkühlen lassen.

## **Zubereitungszeit**

In der Tabelle sind ungefähre Zubereitungszeiten für verschiedene Lebensmittel angegeben. Die Zubereitungszeit hängt von der Menge/dem Gewicht ab sowie davon, ob bei der Zubereitung der Deckel geschlossen ist.

<b>LEBENSMITTEL</b>	<b>TEMPERATURE-INSTELLUNG</b>	<b>ZUBEREITUNGSZEIT</b>
Rindfleisch	5	15–20 min
Lamm	5	12–18 min
Hühnerkeulen	5	25–30 min
Koteletts	5	20–25 min
Hühnerflügel	5	15–20 min
Schweinefilet	4–5	9–10 min
Fisch, ganz	5	12–15 min
Kebap	3–4	10–12 min
Würstchen	3–4	12–15 min

## **Grilltipps**

- Es empfiehlt sich, das Grillgut eine Nacht lang in eine Marinade aus Öl, Essig und Gewürzen einzulegen.

2. Fleisch sollte mit Grillzange oder Grillwender angefasst werden. Nicht in das Fleisch stechen, weil es anderenfalls trocken wird. Außerdem können scharfkantige Utensilien die Antihafbeschichtung beschädigen.
3. Das Grillgut während der Zubereitung drehen, damit nicht eine Seite verbrennt. Jedoch nicht zu oft wenden, da das Grillgut sonst trocken wird.
4. Auch ein zu langes Grillen lässt das Grillgut trocken werden.
5. Wenn das Grillgut an der Grillplatte anhaftet, diese mit speiseölgetränktem Haushaltspapier einreiben. Zum Entfernen von Speiseresten keinesfalls Metallgegenstände verwenden.

## PFLEGE

## REINIGUNG

### ACHTUNG!

**Vor der Reinigung sicherstellen, dass das Produkt abgekühlt und von der Netzspannung getrennt ist.**

1. Das Produkt ausschalten, und den Stecker ziehen.
2. Das Produkt vollständig abkühlen lassen.
3. Den abnehmbaren Temperaturregler (12) aus dem Anschluss am Produkt ziehen.
4. Grillplatte und Deckel: Nach jeder Verwendung mit einem mit Wasser und Spülmittel angefeuchteten Tuch reinigen. Keine Stahlwolle, keine Metallbürste oder Ähnliches verwenden, da anderenfalls die Beschichtung beschädigt wird.
5. Tropfschale: Tropfschale regelmäßig entleeren und mit Wasser und Spülmittel reinigen.
6. Basis und Fuß: Mit einem feuchten Tuch abwischen und abtrocknen. Fettspritzer lassen sich mit einem milden Reinigungsmittel entfernen. Keine Scheuermittel oder Lösungsmittel verwenden.

### ACHTUNG!

- **Die Grillplatte hat eine Antihafbeschichtung. Sorgsam darauf achten, dass die Beschichtung weder beim Grillen noch beim Reinigen beschädigt wird. Unter keinen Umständen Utensilien aus Metall oder andere kratzende Gegenstände verwenden.**
- **Das Produkt darf weder Regen noch Feuchtigkeit ausgesetzt werden.**



### AUFBEWAHRUNG

Das Produkt mit einer Kunststoffolie gegen Staub und Verunreinigungen schützen, wenn es über einen längeren Zeitraum nicht verwendet wird. In einem trockenen Raum und für Kinder unzugänglich aufbewahren.

## SAFETY INSTRUCTIONS

- The hotplate gets hot when in use – risk of burn injuries. Use pot-holders or oven-glove to handle the product.
- Do not use accessories other than those recommended or sold by the manufacturer.
- The use of other accessories can result in fire, electric shock and/or personal injury.
- Place the power cord so that there is no risk of treading on it, or tripping over it.
- Do not allow the power cord to hang over the edge of a table or worktop, or to come into contact with hot surfaces.
- Do not cover the product or place it near curtains or other flammable materials – fire risk. Do not put the product on or near a hot stove or in a hot oven.
- Check that the mains voltage corresponds to the rated voltage on the type plate.
- Keep the product under careful supervision when it is used by, or near children or persons with functional disorders. Keep small children under supervision to make sure they do not play with the product.
- Never immerse the product, the power cord or plug in water or any other liquid.
- Place the product on an stable, flat and heat-resistant surface near a suitable power outlet.
- Do not use the product if it is damaged or not working properly, or if the power cord or plug are damaged. Return the product to an authorised service centre to be checked, repaired or adjusted.
- Do not use the product if the hotplate is not properly fitted.
- Remove plastic film, plastic bags, aluminium foil and other packaging materials from the food before cooking, otherwise there is a risk of fire and/or material damage.
- Do not let the cooked food cool on the hotplate, but remove it from the product as soon as possible.
- Pull out the plug before cleaning and when the product is not in use.
- Do not use sharp utensils that can damage the nonstick coating. Only use heat-resistant utensils made of wood or plastic.
- Never use the product for anything other than the purpose it was designed for.
- The product is not intended to be used by persons (children or adults) with any form of functional disorders, or by persons who do not have sufficient experience or knowledge on how to use it, unless they have received instructions concerning the use of the product from someone who is responsible for their safety. Keep children under supervision to make sure they do not play with the product. Do not allow children under 8 to use, clean or maintain the product without supervision.
- Avoid moving the product when in use – risk of burn injuries and or scalding injuries.
- The product is intended for household use.
- WARNING - Charcoal or similar combustible fuels must not be used with this appliance.
- The appliance should be supplied through a residual current device (RCD) having a rated residual operating current not exceeding 30 mA.
- The appliance must be connected to a socket outlet having an earthing contact.
- The supply cord must be regularly examined for signs of damage. The appliance must not be used if the cord is damaged.

## SYMBOLS

	Read the instructions.
	Approved in accordance with the relevant directives.
	Recycle discarded product in accordance with local regulations.

## TECHNICAL DATA

Rated voltage	230 V ~ 50 Hz
Output	2200 W
Grill surface	34 x 44 cm
Weight	7,1 kg

## DESCRIPTION

FIG. 1

## ASSEMBLY

- Put the ring (7) on the bottom tube (8).
- Put the top tube (6) on the threaded lug on the bottom tube (8).
- Fit the two tubes together and screw tight.

FIG. 2

### NOTE:

**There are two tubes (6 and 8) in the pack. The tube (6) is underneath the packaging material.**

- Fit the feet (9A) in the holder (9B). They will click when they are properly connected.

FIG. 3

- Put the metal washer (15) on the foot holder and screw the metal washer and feet firmly onto the holder.

FIG. 4

- Fit the foot holder(9) and bottom tube (8) together. The bottom part is now ready.

FIG. 5

- Place the bottom part on a dry, level and stable surface, and put the base (5) on the foot tube.

FIG. 6

- Put the drip tray (4) in the holder on the base and lock in place with the pin.

### NOTE:

- The drip tray holds 0.3 litres. Empty the drip tray before it is full.**
- The drip tray gets hot when grilling – risk of burn injuries. Use potholders, or the equivalent.**

- Clean the drip tray with water and washing-up liquid after use.**

FIG. 7

- Put the connector (14) in the bush and make sure that the grill plate (3) is horizontal on the base.

### NOTE:

**The grill plate must only be used together with this electric grill.**

FIG. 8

- Fit the lid (1) on the base (5) by fully inserting the hinge pins in the holes. To dismantle the lid, open it to an angle of 45° and pull out the hinge pins.

BILD 9

### NOTE:

**When using the grill outdoors you can position the lid to provide protection from the wind.**

- Fit the foot (17).

FIG. 10

FIG. 11

- Press in the detachable temperature control (12) as far as it goes into the connector on the product.

FIG. 12

- Hold the base handle when removing the temperature control to prevent the product tipping over.

### NOTE:

**Route the power cord so that there is no risk of tripping over it. Pull out the power cord from the power point when the product is not in use.**

## HOW TO USE

### BEFORE USING FOR THE FIRST TIME

- Remove all the packaging material and clean the grill plate (3), drip tray (4) and lid (1). Do not wash the grill plate in a dishwasher. Carefully dry all the parts, especially the connector (14).

**NOTE:**

**Never immerse the detachable temperature control in water or any other liquid.**

- Heat the grill to the maximum temperature for 3–5 minutes, with the lid closed and without any food. The first time you use the product it may fume a little. This is perfectly normal.

**HOW TO USE****NOTE:**

**Do not use metal utensils, they can damage the nonstick coating.**

- Do not place the product closer than 70 cm to any flammable material.
- Spread some vegetable oil over the hotplate and preheat to protect the nonstick coating.
- Connect the temperature control to the grill. Plug the plug into the power point and start the product.
- Set the required temperature with the temperature control (12). It takes about 3 minutes for the product to reach the set temperature.
- The temperature status light (13) goes off when the set temperature is reached.
- Place the food to be cooked on the grill plate (3) when the set temperature has been reached.

**WARNING!**

**The grill plate gets very hot when set to 5. Lower the temperature, if necessary.**

- Switch off the product, unplug the power cord and allow the grill to cool after use.

**Cooking times**

The table provides approximate cooking times for different foods. The cooking time depends on the quantity/weight and whether the lid is used or not during the cooking.

FOOD	TEMPERATURE	COOKING TIME
Beef/steak	5	15-20 min
Lamb	5	12-18 min

Chicken legs	5	25–30 min
Chops	5	20-25 min
Chicken wings	5	15-20 min
Fillet of pork	4–5	9–10 min
Whole fish	5	12–15 min
Kebab	3–4	10–12 min
Sausages	3–4	12–15 min

**Grilling tips**

- For best results, marinate the food to be grilled in oil, vinegar and spices overnight.
- Handle the meat with grill tongs or grill spatula. Do not prick the meat, this will make it drier. Sharp utensils can also damage the nonstick coating.
- Turn over the food during the grilling to avoid burning the surface. Do not turn over too often, this will make the food drier.
- Do not overcook, this will only make the food drier.
- If food sticks to the grill plate, rub the plate with kitchen paper dipped in cooking oil. Never use metal utensils to remove residual scraps of food.

**MAINTENANCE****CLEANING****NOTE:**

**Make sure the product has cooled and is not connected to the mains when cleaning.**

- Switch off the product and pull out the power cord from the power point.
- Allow the product to cool.
- Pull out the detachable temperature control (12) from the connector on the product.
- Grill plate and lid: Clean with a cloth moistened with water and washing-up liquid

after use. Never use steel wool or a metal brush, this will damage the coating.

5. Drip tray: Empty the drip tray at regular intervals and clean with water and washing-up liquid.
6. Base and foot: Clean with a damp cloth and wipe dry. Splashed fat can be removed with a mild detergent. Do not use abrasive detergents or solvents.

#### NOTE:

- **The grill plate has a nonstick coating. Make sure not to scratch the coating when grilling and cleaning. Do not use metal utensils or other scratching utensils.**
- **Do not expose the product to rain or moisture.**

#### STORAGE



Cover the product with plastic to protect it from dust and dirt if it is not going to be used for some time. Store in a dry place out of the reach of children.

## TURVALLISUUSOHJEET

- Grillauslevy kuumenee käytön aikana - palovammojen vaara. Käytä patalappuja tai uunikintaita tuotteen käsittelyyn.
- Älä käytä muita kuin valmistajan suosittelemia tai myymiä lisävarusteita.
- Muiden tarvikkeiden käyttö voi aiheuttaa tulipalon, sähkötapaturmia ja/tai henkilövahinkoja.
- Asenna johto niin, että sille ei astuta eikä se muodosta kompastumisriskiä.
- Älä anna johdon roikkua pöydän tai työtason reunan yli tai joutua kosketuksiin kuumien pintojen kanssa.
- Älä peitä tuotetta äläkä sijoita sitä verhojen tai muiden syttyvien materiaalien läheisyyteen - palovaara. Älä aseta tuotetta kuumalle liedelle tai kuumaan uuniin tai niiden läheisyyteen.
- Tarkista, että verkkojännite vastaa tyyppikilvessä olevaa nimellisjännitettä.
- Valvo tuotetta huolellisesti, kun sitä käyttävät lapset tai toimintarajoitteiset henkilöt tai kun sitä käytetään lasten tai toimintarajoitteisten henkilöiden läheisyydessä. Pieniä lapsia on valvottava, jotta he eivät leiki laitteella.
- Älä koskaan upota tuotetta, johtoa tai pistotulppaa veteen tai muihin nesteisiin.
- Aseta tuote vakaalle, tasaiselle, kuumuutta kestäväälle pinnalle lähelle sopivaa pistorasiaa.
- Älä käytä tuotetta, jos se on vaurioitunut tai ei toimi normaalisti tai jos johto tai pistotulppa on vaurioitunut. Vie tuote valtuutettuun huoltoliikkeeseen tarkastusta, korjausta tai säätöä varten.
- Älä käytä tuotetta, jos grillauslevy ei ole asennettu oikein.
- Poista muovikelmu, muovipussit, alumiinifolio ja muu pakkausmateriaali elintarvikkeista ennen ruoanvalmistusta, muuten on olemassa tulipalon ja/tai omaisuusvahinkojen vaara.
- Älä anna kypsennetyn ruoan jäähtyä grillauslevyllä, vaan poista se tuotteesta mahdollisimman pian.

- Irrota pistotulppa pistorasiasta ennen puhdistusta ja kun tuotetta ei käytetä.
- Älä käytä teräviä välineitä, jotka voivat vahingoittaa non-stick-pinnoitetta. Käytä vain kuumuutta kestäviä puisia tai muovisia välineitä.
- Älä koskaan käytä tuotetta mihinkään muuhun kuin suunniteltuun käyttötarkoitukseen.
- Tuotetta eivät saa käyttää henkilöt (lapset tai aikuiset), joilla on jokin toimintarajoitus tai joilla ei ole riittävää kokemusta tai tietoa sen käyttämiseen, ellei joku heidän turvallisuudestaan vastaava henkilö ole opastanut heitä tuotteen käytössä. Huolehdi siitä, että lapset eivät leiki tuotteella. Alla 8-vuotiaat lapset eivät saa käyttää, puhdistaa tai huoltaa laitetta valvomatta.
- Vältä tuotteen liikuttelua käytön aikana - palovammojen vaara.
- Tuote on tarkoitettu kotitalouskäyttöön.
- VAROITUS - Laitteessa ei saa käyttää puuhiiltä tai vastaavia palavia polttoaineita.
- Laitte on kytkettävä vikavirtasuojajytkimeen, jonka laukaisuvirta on enintään 30 mA.
- Laitte on kytkettävä maadoitettuun pistorasiaan.
- Tarkista virtajohto säännöllisesti vaurioiden varalta. Laitetta ei saa käyttää, jos virtajohto on vaurioitunut.

### SYMBOLIT

	Lue käyttöohje.
	Hyväksytyt voimassa olevien direktiivien/säädösten mukaisesti.
	Käytetty tuote on lajiteltava voimassa olevien säännösten mukaisesti.

## TEKNISET TIEDOT

Nimellisjännite	230 V ~ 50 Hz
Teho	2200 W
Grillauspinta	34 x 44 cm
Paino	7,1 kg

## KUVAUS

### KUVA 1

## ASENNUS

1. Aseta koristerengas (7) alemmaan jalkaputkeen (8).
2. Aseta ylempi jalkaputki (6) alemman jalkaputken (8) kierretappiin.
3. Yhdistä molemmat putket ja kiristä tiukasti.

### KUVA 2

#### HUOM!

**Pakkauksessa on kaksi putkea (6 ja 8). Putki (6) on pakkausmateriaalin alla.**

4. Asenna jalat (9A) pidikkeeseen (9B). Kuuluu naksahdus, kun ne kytkeytyvät kunnolla.

### KUVA 3

5. Aseta metallilevy (15) jalkojen pidikkeeseen ja ruuvaa metallilevy ja jalat tukevasti pidikkeeseen.

### KUVA 4

6. Yhdistä jalkojen pidike (9) ja alempi putki (8). Jalusta on nyt valmis.

### KUVA 5

7. Aseta jalusta kuivalle, tasaiselle ja vakaalle alustalle ja aseta tuotteen pohja (5) jalkaputken päälle.

### KUVA 6

8. Aseta rasvakuppi (4) tuotteen pohjassa olevaan pidikkeeseen ja lukitse rasvakuppi paikalleen tapilla.

#### HUOM!

- **Rasvakupin tilavuus on 0,3 litraa. Tyhjennä rasvakuppi ennen kuin se on täynnä.**

- **Rasvakuppi kuumenee grillaamisen aikana - palovammojen vaara. Käytä patalappuja tai vastaavia.**
- **Puhdista rasvakuppi vedellä ja pesuaineella käytön jälkeen.**

### KUVA 7

9. Aseta liitin (14) läpivientiin ja varmista, että parilalevy (3) on vaakasuorassa jalustalla.

#### HUOM!

**Parilalevyä saa käyttää vain tämän sähkögrillin kanssa.**

### KUVA 8

10. Asenna kansi (1) pohjaan(5) työntämällä saranatapit kokonaan reikiin. Kun haluat irrottaa kannen, avaa se 45° kulmaan ja vedä saranatapit ulos.

### KUVA 9

#### HUOM!

**Ulkona käytettäessä kansi voidaan asettaa tuulelta suojaavaan asentoon.**

11. Kiinnitä jalka.

### KUVA 10

### KUVA 11

12. Työnnä irrotettava lämpötilan säädin (12) niin pitkälle kuin se menee tuotteen liitántään.

### KUVA 12

13. Kun irrotettava lämpötilan säädin irrotetaan, pidä kiinni pohjan kahvasta, jotta tuote ei kaadu.

#### HUOM!

**Asettele johto niin, ettei se aiheuta kompastumisvaaraa. Irrota pistotulppa pistorasiasta, kun tuotetta ei käytetä.**

## KÄYTTÖ

### ENNEN ENSIMMÄISTÄ KÄYTTÖÄ

1. Poista kaikki pakkausmateriaali ja puhdista parilalevy (3), rasvakuppi (4) ja kansi (1). Parilalevyä ei saa pestä astianpesukoneessa. Kuivaa kaikki osat huolellisesti, erityisesti liitántä (14).

**HUOM!**

**Älä upota irrotettavaa lämpötilan säädintä veteen tai muihin nesteisiin.**

2. Kuumenna grilliä korkeimpaan lämpötilaan 3-5 minuutin ajan kansi suljettuna ja ilman ruokaa. Kun tuotetta käytetään ensimmäistä kertaa, se saattaa savuta hieman. Tämä on täysin normaalia.

**KÄYTTÖ****HUOM!**

**Metallivälineitä ei saa käyttää, koska ne vahingoittavat tarttumaton pintoja.**

1. Laitetta ei saa sijoittaa 70 cm lähemmäksi palavia materiaaleja.
2. Sivele grillauslevylle kasviöljyä esilämmityksen aikana tarttumattoman pinnon suojaamiseksi.
3. Kytke lämpötilan säädin grilliin. Kytke pistotulppa pistorasiaan ja käynnistä tuote.
4. Aseta haluttu lämpötila lämpötilan säätimellä (12). Kestää noin 3 minuuttia ennen kuin tuote saavuttaa asetetun lämpötilan.
5. Lämpötilan merkkivalo (13) sammuu, kun asetettu lämpötila on saavutettu.
6. Aseta kypsennettävä ruoka parilalevylle (3), kun asetettu lämpötila on saavutettu.

**VAROITUS!**

**Asennossa 5 parilalevy kuumenee erittäin kuumaksi. Laske tarvittaessa lämpötilaa.**

7. Sammuta tuote, irrota pistotulppa pistorasiasta ja anna tuotteen jäähtyä käytön jälkeen.

**Kypsennysajat**

Taulukossa ilmenevät eri elintarvikkeiden arvioidut kypsennysajat. Kypsennysaikaan vaikuttavat määrä/paino ja se, käytetäänkö kantta kypsennyksen aikana vai ei.

ELINTARVIKE	LÄMPÖTILATILA	KYPSENNYS-AIKA
Naudanliha	5	15–20 min
Lammas	5	12–18 min
Broilerin koipireidet	5	25–30 min
Kyljykset	5	20–25 min
Broilerin siivet	5	15–20 min
Porsaan sisäfilee	4–5	9–10 min
Kokonainen kala	5	12–15 min
Kebab	3–4	10–12 min
Makkara	3–4	12–15 min

**Grillausvihjeitä**

1. Marinoi grillattavat ruoat yön yli öljystä, etikasta ja mausteista koostuvassa marinadissa.
2. Käsittele lihaa pihdeillä tai lastalla. Älä pistele lihaa, sillä se kuivattaa sitä. Lisäksi terävät välineet voivat vahingoittaa tarttumaton pintoja.
3. Käännä aineksia grillauksen aikana, jotta pinta ei pala. Älä käännä liian usein, sillä se kuivattaa ruokaa.
4. Älä kypsennä liikaa, sillä se vain kuivattaa ainekset.
5. Jos ruoka tarttuu parilaan, hankaa parilaa öljyllä kostutetulla taluspaperilla. Älä koskaan käytä metalliesineitä pinttyneiden ruokajäämien poistamiseen.

**KUNNOSSAPITO****PUHDISTUS****HUOM!**

**Varmista, että tuote on jäähtynyt eikä sitä ole kytketty verkkovirtaan puhdistuksen yhteydessä.**

1. Sammuta tuote ja irrota pistotulppa pistorasiasta.
2. Anna tuotteen jäähtyä kokonaan.

3. Vedä irrotettava lämpötilan säädin (12) ulos tuotteesta olevasta liittimestä.
4. Parilalevy ja kansi: Puhdista aina käytön jälkeen vedellä ja pesuaineella kostutetulla liinalla. Älä koskaan käytä teräsvillaa, metalliharjoja tai vastaavia, sillä ne vahingoittavat pinnoitetta.
5. Rasvakuppi: Tyhjennä rasvakuppi säännöllisesti ja puhdista se vedellä ja pesuaineella.
6. Pohja ja jalka: Puhdista kostealla liinalla ja pyyhi. Rasvaroisheet voidaan poistaa miedolla pesuaineella. Älä käytä hankaavia puhdistusaineita tai liuottimia.

#### HUOM!

- **Parilalevyssä on tarttumaton pinnoite. Varo naarmuttamasta pinnoitetta grillauksen tai puhdistuksen aikana. Älä käytä metallivälineitä tai muita naarmuttavia esineitä.**
- **Älä altista tuotetta sateelle tai kosteudelle.**



#### SÄILYTYS

Peitä tuote muovilla pölyltä ja lialta suojaamiseksi, jos sitä ei käytetä pitkään aikaan. Säilytä kuivassa ja poissa lasten ulottuvilta.

## CONSIGNES DE SÉCURITÉ

- La plaque de cuisson devient très chaude pendant l'utilisation : risque de brûlures. Utilisez des maniques ou des gants de cuisine pour manipuler le produit.
- N'utilisez pas d'autres accessoires que ceux recommandés ou vendus par le fabricant.
- L'utilisation d'autres accessoires peut causer un incendie, un accident électrique et/ou des blessures.
- Positionnez le cordon d'alimentation de manière qu'il ne soit pas piétiné ou qu'il ne présente un risque de trébuchement.
- Ne laissez pas le cordon pendre au bord de tables ou de plans de travail, ni entre en contact avec des surfaces chaudes.
- Ne recouvrez pas le produit et ne le placez pas à proximité de rideaux ou autres matériaux inflammables : risque d'incendie. Ne placez pas le produit sur ou à proximité d'une cuisinière chaude ou dans un four chaud.
- Vérifiez que la tension de secteur correspond à la tension nominale indiquée sur la plaque signalétique.
- Surveillez attentivement le produit lorsqu'il est utilisé par des enfants ou à proximité d'enfants, ou par des personnes handicapées. Les jeunes enfants doivent être sous surveillance pour s'assurer qu'ils ne jouent pas avec le produit.
- Ne plongez jamais le produit, le cordon ou la fiche dans de l'eau ou tout autre liquide.
- Placez le produit sur une surface stable, plane et résistante à la chaleur, à proximité d'une prise secteur adéquate.
- Ne pas utiliser le produit s'il est endommagé ou s'il ne fonctionne pas normalement, ou si le cordon ou la fiche est endommagé. Retournez le produit à un atelier de maintenance agréé pour inspection, réparation ou réglage.
- N'utilisez pas le produit si la plaque de cuisson n'est pas correctement montée.
- Retirez les feuilles de cellophane, de papier d'aluminium et autres emballages des aliments avant la cuisson. Autrement, il existe un risque d'incendie ou de dégâts matériels.
- Ne laissez pas les aliments cuits refroidir sur la plaque de cuisson, mais retirez-les du produit dès que possible.
- Débranchez le produit avant de le nettoyer et lorsqu'il n'est pas utilisé.
- N'utilisez pas d'ustensiles tranchants qui pourraient endommager le revêtement antiadhésif. N'utilisez que des ustensiles en bois ou en plastique qui résistent à la chaleur.
- N'utilisez jamais le produit à d'autres fins que l'usage auquel il est destiné.
- L'appareil n'est pas destiné à être utilisé par des personnes (enfants ou adultes) présentant un quelconque type de handicap ou par des personnes n'ayant pas l'expérience ou les connaissances suffisantes pour l'utiliser, sauf si elles ont reçu des indications, d'une personne responsable de leur sécurité, sur la manière d'utiliser le produit. Les enfants doivent être sous surveillance pour veiller à ce qu'ils ne jouent pas avec le produit. Ne laissez pas les enfants de moins de 8 ans utiliser, nettoyer ou entretenir le produit sans surveillance.
- Évitez de déplacer le produit en cours d'utilisation : risque de brûlures et/ou d'ébouillantage.
- Ce produit est destiné à un usage domestique.
- AVERTISSEMENT - Il est interdit d'utiliser du charbon de bois ou des combustibles similaires pour alimenter cet appareil.
- Cet appareil doit être alimenté par un dispositif à courant résiduel (RCD) avec un courant résiduel de fonctionnement ne dépassant pas 30 mA.
- L'appareil doit être raccordé à une prise électrique avec terre.
- Vérifiez régulièrement que le cordon d'alimentation ne présente aucun signe de dommage. L'appareil ne doit pas être utilisé si le cordon est endommagé.

## PICTOGRAMMES

	Lisez le mode d'emploi.
	Homologué selon les directives/règlements en vigueur.
	Les produits hors d'usage doivent faire l'objet d'un tri conformément aux réglementations en vigueur.

## CARACTÉRISTIQUES TECHNIQUES

Tension nominale	230 V ~ 50 Hz
Puissance	2200 W
Surface de cuisson	34 x 44 cm
Poids	7,1 kg

## DESCRIPTION

FIG. 1

## MONTAGE

- Placez l'anneau décoratif (7) sur le tube inférieur du pied (8).
- Placez le tube supérieur du pied (6) sur la tige filetée du tube inférieur du pied (8).
- Assemblez les deux tubes et serrez fermement.

FIG. 2

### REMARQUE !

**L'emballage contient deux tubes (6 et 8). Le tube (6) se trouve sous le matériau d'emballage.**

- Montez les pieds (9A) dans le support (9B). Un clic se fait entendre lorsqu'ils s'enclenchent correctement.

FIG. 3

- Placez la rondelle métallique (15) sur le support des pieds et vissez fermement la rondelle métallique et les pieds sur le support.

FIG. 4

- Montez le support de pied (9) et le tube inférieur (8). La partie inférieure est maintenant prête.

FIG. 5

- Placez la partie inférieure sur une surface sèche, plane et stable et placez la base du produit (5) sur le tube du pied.

FIG. 6

- Placez le bac de récupération (4) dans le support situé à la base du produit et verrouillez le bac de récupération à l'aide de la goupille.

### REMARQUE !

- Le bac de récupération peut contenir **0,3 litre**. Videz le bac de récupération avant qu'il ne soit plein.
- Le bac de récupération devient chaud lors de la cuisson au barbecue : risque de brûlures. Utilisez des maniques ou un équivalent.
- Nettoyez le bac de récupération avec de l'eau et du détergent après utilisation.

FIG. 7

- Placez le raccord (14) dans le passant et assurez-vous que la plaque de barbecue (3) est placée horizontalement sur la base.

### REMARQUE !

**La plaque de barbecue ne peut être utilisée qu'avec ce barbecue électrique.**

FIG. 8

- Montez le couvercle (1) sur la base (5) en insérant les ressorts des charnières à fond dans les trous. Pour démonter le couvercle, ouvrez-le à un angle de 45° et tirez sur les ressorts des charnières.

FIG. 9

### REMARQUE !

**En cas d'utilisation en extérieur, le couvercle peut être positionné de sorte à protéger du vent.**

- Montez le pied.

FIG. 10

FIG. 11

12. Poussez le régulateur de température amovible (12) aussi loin que possible dans le raccord du produit.

#### FIG. 12

13. Lorsque vous relâchez le régulateur de température amovible, tenez la poignée de la base afin que le produit ne se renverse pas.

#### REMARQUE !

**Placez le cordon de sorte qu'il ne présente pas de risque de trébuchement. Débranchez le produit lorsqu'il n'est pas utilisé.**

## UTILISATION

### AVANT LA PREMIÈRE UTILISATION

1. Retirez tous les matériaux d'emballage et nettoyez la plaque de barbecue (3), le bac de récupération (4) et le couvercle (1). La plaque de barbecue ne doit pas être lavée dans un lave-vaisselle. Séchez soigneusement toutes les pièces, en particulier le raccord (14).

#### REMARQUE !

**Ne plongez jamais le régulateur de température amovible dans l'eau ou tout autre liquide.**

2. Faites chauffer le barbecue à la température la plus élevée pendant 3 à 5 minutes, avec le couvercle fermé et sans aliments sur la plaque. La première fois que vous utilisez le produit, il se peut qu'il tremble un peu. C'est tout à fait normal.

## UTILISATION

#### REMARQUE !

**Les ustensiles en métal ne doivent pas être utilisés, car ils peuvent endommager le revêtement antiadhésif.**

1. Le produit ne doit pas être placé à moins de 70 cm de matières combustibles.
2. Lors du préchauffage, badigeonnez la plaque de cuisson d'huile végétale afin de protéger le revêtement anti-adhésif.
3. Connectez le régulateur de température au barbecue. Insérez la fiche secteur dans la prise de courant, puis mettez le produit en marche.

4. Réglez la température souhaitée à l'aide du régulateur de température (12). Il faut environ 3 minutes au produit pour atteindre la température programmée.
5. Le témoin de température (13) s'éteint lorsque la température réglée est atteinte.
6. Lorsque la température réglée est atteinte, placez les aliments à cuire sur la plaque du barbecue (3).

#### ATTENTION !

**En position 5, la plaque du barbecue devient brûlante. Baissez la température, si nécessaire.**

7. Éteignez le produit, débranchez-le et laissez-le refroidir après utilisation.

### Temps de préparation

Le tableau suivant indique les temps de cuisson approximatifs pour différents aliments. Le temps de cuisson dépend de la quantité/du poids et de l'utilisation ou non du couvercle pendant la cuisson.

ALIMENTS	MODE DE TEMPÉRATURE	TEMPS DE CUISSON
Bœuf	5	15-20 min
Agneau	5	12-18 min
Cuisses de poulet	5	25-30 min
Côtelettes	5	20-25 min
Ailes de poulet	5	15-20 min
Filet de porc	4-5	9-10 min
Poisson entier	5	12-15 min
Kebab	3-4	10-12 min
Saucisse	3-4	12-15 min

## Conseils pour le barbecue

1. Faites mariner les aliments à griller toute la nuit dans une marinade composée d'huile, de vinaigre et d'épices.
2. Manipulez la viande avec des pinces ou une spatule à barbecue. Ne piquez pas la viande pour ne pas la dessécher. Par ailleurs, les ustensiles tranchants peuvent endommager le revêtement antiadhésif.
3. Tournez les aliments pendant la cuisson pour éviter d'en brûler la surface. Ne les tournez pas trop souvent pour ne pas les assécher.
4. Ne cuisez pas trop les aliments pour ne pas les assécher.
5. Si les aliments collent à la plaque de barbecue, frottez-la avec du papier absorbant imbibé d'huile de cuisson. N'utilisez jamais d'objets métalliques pour enlever les résidus alimentaires collés.

## REMARQUE !

- **La plaque de barbecue est dotée d'un revêtement antiadhésif. Veillez à ne pas rayer le revêtement pendant la cuisson ou le nettoyage. N'utilisez pas d'outils métalliques ou d'autres objets pour gratter.**
- **Ne pas exposer le produit à la pluie ou à l'humidité.**

## RANGEMENT

Recouvrez le produit d'une bâche pour le protéger de la poussière et de la saleté s'il n'est pas utilisé pendant une longue période. Conservez au sec et hors de portée des enfants.

## ENTRETIEN

### NETTOYAGE

#### REMARQUE !

**Assurez-vous que le produit a refroidi et qu'il n'est pas branché sur le secteur lors du nettoyage.**

1. Éteignez le produit et débranchez-le du secteur.
2. Laissez le produit refroidir complètement.
3. Tirez le régulateur de température amovible (12) hors du raccord du produit.
4. Plaque de barbecue et couvercle : Nettoyez après chaque utilisation avec un chiffon imbibé d'eau et de détergent. N'utilisez jamais de laine d'acier, de brosses métalliques ou d'autres outils similaires, car ils endommagent le revêtement.
5. Bac de récupération : Videz régulièrement le bac de récupération et nettoyez-le avec de l'eau et du détergent.
6. Base et pied : Nettoyez avec un chiffon humide, puis essuyez. Les éclaboussures de graisse peuvent être éliminées avec un détergent doux. N'utilisez pas de nettoyeurs abrasifs ou de solvants.

## VEILIGHEIDSINSTRUCTIES

- De kookplaat wordt heet tijdens het gebruik - risico op brandwonden. Gebruik pannenlappen of ovenwanten om het product te hanteren.
- Gebruik geen andere accessoires dan de accessoires die worden aanbevolen of verkocht door de fabrikant.
- Gebruik van andere accessoires kan brand, elektrische ongevallen en/of persoonlijk letsel veroorzaken.
- Trek de stekker eruit zodat u niet op het snoer stapt of over het snoer kunt struikelen.
- Laat het snoer niet over de rand van de tafel of het aanrecht hangen, of in contact komen met hete oppervlakken.
- Bedek het product niet en plaats het niet in de buurt van gordijnen of ander brandbaar materiaal – brandgevaar. Plaats het product niet op of naast een warm fornuis of in een hete oven.
- Controleer of de netspanning overeenkomt met de nominale spanning op het typeplaatje.
- Houd het product nauwlettend in de gaten bij gebruik door of in de buurt van kinderen of personen met een handicap. Houd kleine kinderen in de gaten om te voorkomen dat zij met het product spelen.
- Dompel het product, het snoer of de stekker nooit onder in water of een andere vloeistof.
- Plaats het product op een stabiele, vlakke en hittebestendige ondergrond in de buurt van een geschikt stopcontact.
- Gebruik het product niet als het beschadigd is of niet normaal werkt, of als het snoer of de stekker beschadigd is. Breng het product naar een erkend servicecentrum voor inspectie, reparatie of afstelling.
- Gebruik het product niet als de kookplaat niet correct gemonteerd is.
- Verwijder vershoudfolie, plastic zakken, aluminiumfolie en ander verpakkingsmateriaal van de ingrediënten voor de bereiding, omdat er anders gevaar voor brand en/of materiële schade ontstaat.
- Laat bereid voedsel niet afkoelen op de kookplaat, maar haal het zo snel mogelijk van het product af.
- Trek de stekker uit het stopcontact vóór het reinigen en wanneer het product niet in gebruik is.
- Gebruik geen scherp keukengerei dat de antiaanbaklaag kan beschadigen. Gebruik uitsluitend hittebestendig keukengerei van hout of kunststof.
- Gebruik het product nooit voor een ander doel dan waarvoor het bestemd is.
- Het product is niet bedoeld voor gebruikt door personen (kinderen of volwassenen) met een functiebeperking of door personen die onvoldoende ervaring of kennis hebben voor het gebruik ervan, tenzij zij instructies hebben gehad over het gebruik van het product van iemand die verantwoordelijk is voor hun veiligheid. Houd kinderen in de gaten om te voorkomen dat zij met het product spelen. Laat kinderen jonger dan 8 jaar het product niet zonder toezicht gebruiken, reinigen of onderhouden.
- Verplaats het product niet tijdens het gebruik – risico op brandwonden.
- Het product is bedoeld voor huishoudelijk gebruik.
- WAARSCHUWING - Houtskool of soortgelijke brandbare brandstoffen mogen niet met dit apparaat worden gebruikt.
- Voeding van het apparaat moet plaatsvinden via een aardlekschakelaar (ALS) met een aardlekstroom van maximaal 30 mA.
- Het apparaat moet worden aangesloten op een stopcontact met randaarde.
- Het snoer moet regelmatig worden gecontroleerd op tekenen van beschadiging. Het apparaat mag niet worden gebruikt als het snoer beschadigd is.

## SYMBOLLEN

	Lees de gebruiksaanwijzing.
	Goedgekeurd volgens de geldende richtlijnen/verordeningen.
	Het afgedankte product moet gerecycled worden volgens de geldende voorschriften.

## TECHNISCHE GEGEVENS

Nominale spanning	230 V ~ 50 Hz
Vermogen	2200 W
Grilloppervlak	34 x 44 cm
Gewicht	7,1 kg

## BESCHRIJVING

### AFB. 1

## MONTAGE

- Plaats de decoratie (7) op de onderste voetbuis (8).
- Plaats de bovenste voetbuis (6) op het schroefdraad van de onderste voetbuis (8).
- Maak de twee buizen aan elkaar vast en draai ze stevig vast.

### AFB. 2

#### LET OP!

**Er zitten twee buizen (6 en 8) in de verpakking. Buis (6) ligt onder het verpakkingsmateriaal.**

- Monteer de poten (9A) in de houder (9B). U hoort een klik als ze goed vastzitten.

### AFB. 3

- Plaats de metalen ring (15) op de pothouder en schroef de metalen ring en de poten stevig vast op de houder.

### AFB. 4

- Maak de pothouder (9) en de onderste buis (8) aan elkaar vast. Hiermee is het onderstel voltooid.

### AFB. 5

- Zet het onderstel op een droge, vlakke, stabiele ondergrond en plaats de basis van het product (5) op de voetbuis.

### AFB. 6

- Plaats de lekbak (4) in de houder in de basis van het product en zet de lekbak vast met de pen.

#### LET OP!

- De lekbak heeft een inhoud van 0,3 liter. Leeg de lekbak voordat deze vol is.**
- De lekbak wordt heet tijdens het grillen - gevaar voor brandwonden. Gebruik pannelappen of iets dergelijks.**
- Maak de lekbak na gebruik schoon met water en afwasmiddel.**

### AFB. 7

- Plaats de aansluiting (14) in de doorvoer en zorg dat de grillplaat (3) horizontaal op de basis ligt.

#### LET OP!

**De grillplaat mag alleen samen met deze elektrische grill worden gebruikt.**

### AFB. 8

- Monteer het deksel (1) op de basis (5) door de scharnierpennen helemaal in de gaten te steken. Om het deksel te demonteren, opent u het in een hoek van 45° en trekt u de scharnierpennen eruit.

### AFB. 9

#### LET OP!

**Bij gebruik buitenshuis kan het deksel zo worden gezet dat het beschermt tegen de wind.**

- Monteer de poot.

### AFB. 10

### AFB. 11

- Duw de afneembare temperatuurregelaar (12) zo ver mogelijk in de aansluiting op het product.

### AFB. 12

13. Wanneer de afneembare temperatuurregelaar wordt losgemaakt, houdt u de handgrepen van de basis vast om te voorkomen dat het product omvalt.

#### LET OP!

**Zorg ervoor dat er niemand over het snoer kan struikelen. Trek de stekker uit het stopcontact wanneer het product niet in gebruik is.**

## AANWENDING

### VÓÓR HET EERSTE GEBRUIK

1. Verwijder al het verpakkingsmateriaal en maak de grillplaat (3), de lekbak (4) en het deksel (1) schoon. De grillplaat mag niet in de vaatwasser worden afgewassen. Droog alle onderdelen zorgvuldig af, met name de aansluiting (14).

#### LET OP!

**Dompel de afneembare temperatuurregelaar nooit onder in water of een andere vloeistof.**

2. Verwarm de grill 3–5 minuten op de hoogste temperatuur met het deksel dicht en zonder etenswaren. De eerste keer dat u het product gebruikt, kan het een beetje rook afgeven. Dat is normaal.

## GEBRUIK

#### LET OP!

**Gebruik geen metalen gereedschap, dat kan de antiaanbaklaag beschadigen.**

1. Het product mag niet dichter dan 70 cm bij brandbare materialen worden geplaatst.
2. Bestrijk de kookplaat tijdens het voorverwarmen met plantaardige olie om de antiaanbaklaag te beschermen.
3. Sluit de temperatuurregelaar aan op de grill. Steek de stekker in het stopcontact en schakel het product in.
4. Stel de gewenste temperatuur in met de temperatuurregelaar (12). Het duurt ongeveer 3 minuten voordat het product de ingestelde temperatuur heeft bereikt.

5. Het temperatuurindicatielampje (13) gaat uit wanneer de ingestelde temperatuur bereikt is.
6. Leg het eten dat u wilt bereiden op de grillplaat (3) wanneer de gewenste temperatuur is bereikt.

#### WAARSCHUWING!

**Op stand 5 wordt de grillplaat erg heet. Zet de temperatuur indien nodig lager.**

7. Schakel het product uit, trek het snoer uit het stopcontact en laat het product afkoelen na gebruik.

## Bereidingstijden

De tabel geeft een indicatie van de bereidingstijden voor verschillende levensmiddelen. De bereidingstijd wordt beïnvloed door de hoeveelheid/het gewicht en of het deksel al dan niet wordt gebruikt bij de bereiding.

LEVENS MIDDELEN	TEMPERA-TUURSTAND	BEREIDINGS-TIJD
Rund/biefstuk	5	15–20 min
Lam	5	12–18 min
Kippendijen	5	25–30 min
Koteletten	5	20–25 min
Kippenvleugels	5	15–20 min
Varkensfilet	4–5	9–10 min
Hele vis	5	12–15 min
Kebab	3–4	10–12 min
Worst	3–4	12–15 min

## Tips bij het grillen

1. Marineer het eten dat u wilt grillen een nacht in een marinade van olie, azijn en kruiden.
2. Hanteer het vlees met een grilltang of grillspatel. Prik niet in het vlees, daardoor kan het droger worden. Bovendien kan scherp keukengerei de antiaanbaklaag beschadigen.
3. Keer het eten om tijdens het grillen om te voorkomen dat de buitenkant verbrandt. Keer het niet te vaak, dat maakt het eten droger.

4. Bak het niet te lang, dat maakt het eten alleen maar droger.
5. Als er eten aan de grillplaat blijft kleven, wrijft u de plaat schoon met in olie gedrenkt keukenpapier. Gebruik nooit metalen voorwerpen om vastzittende etensresten te verwijderen.

## ONDERHOUD

### REINIGING

#### LET OP!

**Zorg ervoor dat het product is afgekoeld en niet is aangesloten op de netspanning tijdens het schoonmaken.**

1. Schakel het product uit en trek de stekker uit het stopcontact.
2. Laat het product volledig afkoelen.
3. Trek de afneembare temperatuurregelaar (12) uit de aansluiting op het product.
4. Grillplaat en deksel: Maak na elk gebruik schoon met een doek bevochtigd met water en afwasmiddel. Gebruik nooit staalwol, een metalen borstel of iets dergelijks. Dat beschadigt de antiaanbaklaag.
5. Lekbak: Leeg de lekbak regelmatig en maak deze schoon met water en afwasmiddel.
6. Basis en voet: Schoonmaken met een vochtige doek en afdrogen. Vetvlekken kunnen worden verwijderd met mild schoonmaakmiddel. Gebruik geen schurende reinigingsmiddelen of oplosmiddelen.

#### LET OP!

- **De grillplaat heeft een antiaanbaklaag. Pas op dat u de laag niet krast tijdens het grillen of schoonmaken. Gebruik geen metalen gereedschap of andere krassende voorwerpen.**
- **Stel het product niet bloot aan regen of vocht.**

## OPSLAG

Dek het product af met plastic om het te beschermen tegen stof en vuil als u het langere tijd niet gebruikt. Bewaar op een droge en plaats en buiten het bereik van kinderen.







[www.jula.com](http://www.jula.com)