



## COOLER BOX WITH KEEP- WARM FUNCTION

**SV KYLBOX MED  
VARMHÅLLNINGSFUNKTION  
BRUKSANVISNING**  
Översättning av originalinstruktioner

**NO KJØLEBOKS MED  
VARMHOLDINGSFUNKSJON  
BETJENINGSANVISNINGER**  
Oversettelse av originalinstruksjonene

**PL LODÓWKA TURYSTYCZNA Z FUNKCJĄ  
PODTRZYMYWANIA TEMPERATURY  
INSTRUKCJA OBSŁUGI**  
Przekład instrukcji oryginalnej

**EN COOLER BOX WITH KEEP-WARM  
FUNCTION  
OPERATING INSTRUCTIONS**  
Original instructions

**DE KÜHLBOX MIT WARMHALTEFUNKTION  
BEDIENUNGSANLEITUNG**  
Übersetzung der Originalanleitung

**FI KYLMÄLAUKKU  
LÄMPIMÄNÄPITOTOIMINNOLLA  
KÄYTTÖOHJE**  
Alkuperäisten ohjeiden käännös

**FR GLACIÈRE AVEC FONCTION MAINTIEN AU  
CHAUD  
INSTRUCTIONS D'UTILISATION**  
Traduction des instructions d'origine

**NL KOELBOX MET WARMHOUDFUNCTIE  
BEDIENINGSINSTRUCTIES**  
Vertaling van de originele instructies

Jula AB förbehåller sig rätten att göra ändringar på produkten. Jula AB innehar upphovsrätten till denna dokumentation. Det är inte tillåtet att modifiera eller ändra denna dokumentation på något sätt och bruksanvisningen ska skrivas ut och användas som den är i förhållande till produkten. Se Julas webbplats för den senaste versionen av bruksanvisningen.

Jula AB forbeholder seg retten til å endre produktet. Jula AB innehar opphavsretten til denne dokumentasjonen. Det er ikke tillatt å modifisere eller endre denne dokumentasjonen på noen som helst måte, og håndboken skal trykkes og brukes som den er i forhold til produktet. For siste versjon av betjeningsanvisningene, se Julas nettsider.

Jula AB zastrzega sobie prawo do wprowadzania zmian w produkcie. Jula AB zastrzega sobie prawa autorskie do niniejszej dokumentacji. Dokumentacji nie wolno w żaden sposób modyfikować ani zmieniać, a instrukcję należy drukować i używać ją w odniesieniu do produktu w stanie niezmiennym. Najnowszą wersję instrukcji obsługi można znaleźć na stronie internetowej Jula.

Jula AB reserves the right to make changes to the product. Jula AB claims copyright on this documentation. It is not allowed to modify or alter this documentation in any way and the manual shall be printed and used as it is in relation to the product. For the latest version of operating instructions, refer to the Jula website.

Jula AB behält sich das Recht vor, Änderungen am Produkt vorzunehmen. Jula AB beansprucht die Urheberrechte an dieser Dokumentation. Es ist nicht zulässig, diese Dokumentation in irgendeiner Weise zu verändern oder umzugestalten. Die Anleitung muss gedruckt und so verwendet werden, wie sie in Bezug zum Produkt steht. Die aktuellste Version der Bedienungsanleitung finden Sie auf der Website von Jula.

Jula AB pidättää oikeuden tehdä tuotteeseen muutoksia. Jula AB:llä on tämän dokumentaation tekijänoikeus. Tätä dokumentaatiota ei saa muuttaa millään tavalla ja käyttöopas on tulostettava ja sitä on käytettävä sellaisena kuin se on tämän tuotteen kanssa. Käyttöohjeiden uusin versio löytyy Julan verkkosivustolta.

Jula AB se réserve le droit d'apporter des modifications au produit. Jula AB revendique les droits d'auteur sur cette documentation. Il est interdit de modifier ou d'altérer cette documentation de quelque manière que ce soit et le manuel doit être imprimé et utilisé tel quel en relation avec le produit. Pour obtenir la dernière version des instructions d'utilisation, consultez le site Web de Jula.

Jula AB behoudt zich het recht voor om wijzigingen aan het product aan te brengen. Jula AB claimt het copyright op deze documentatie. Het is niet toegestaan om deze documentatie op welke manier dan ook te wijzigen of te veranderen. De handleiding moet worden afgedrukt en gebruikt zoals deze in relatie tot het product staat. Raadpleeg de Jula-website voor de laatste versie van de bedieningsinstructies.

**WWW.JULA.COM**

**© JULA AB 2023-12-13**

**JULA AB  
BOX 363, 532 24 SKARA, SWEDEN**

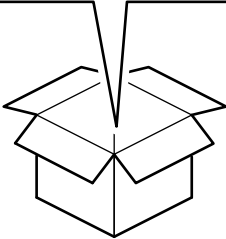
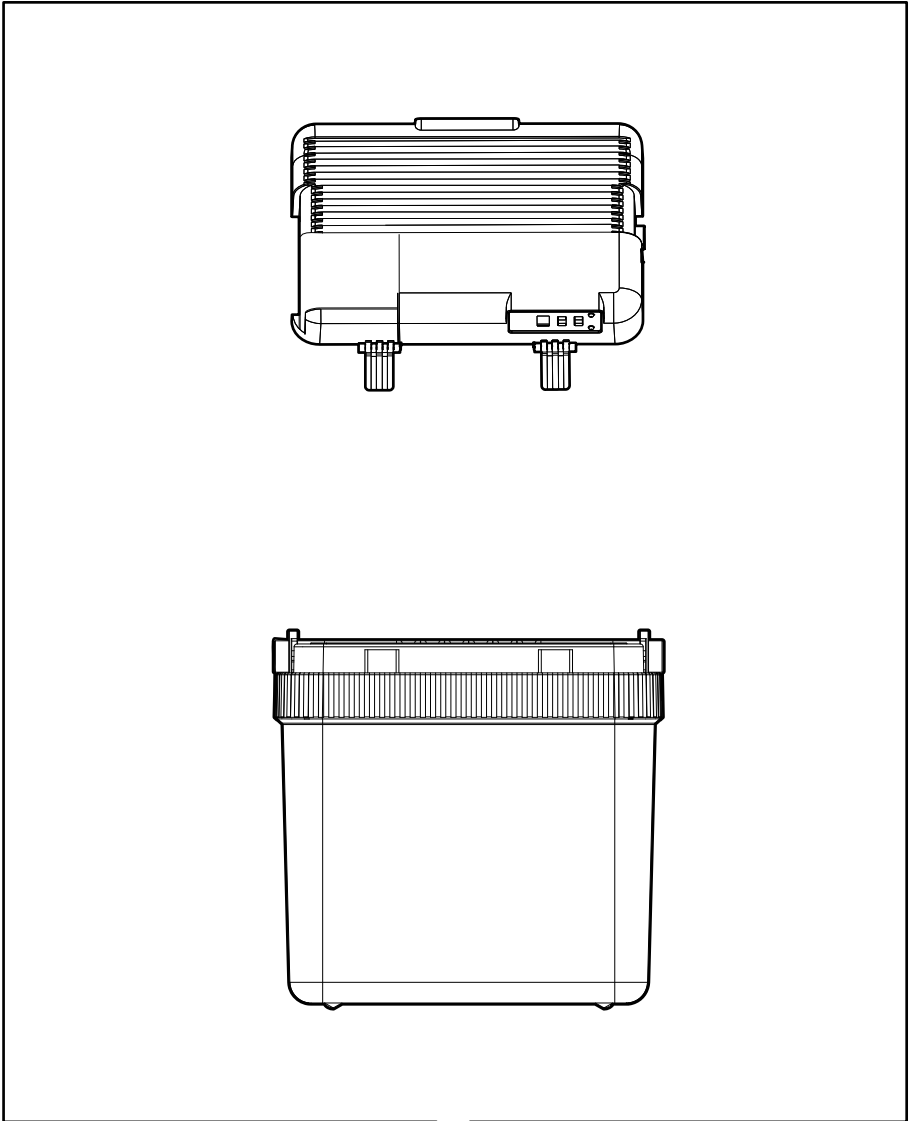

1

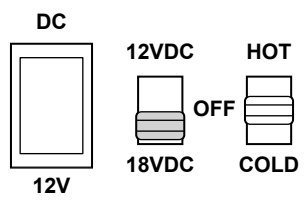
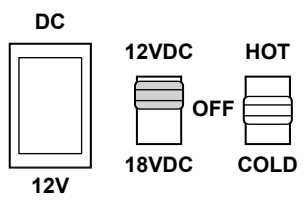
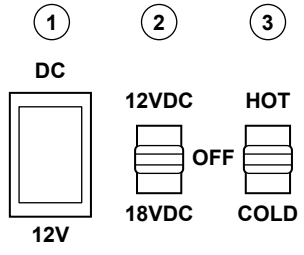

2

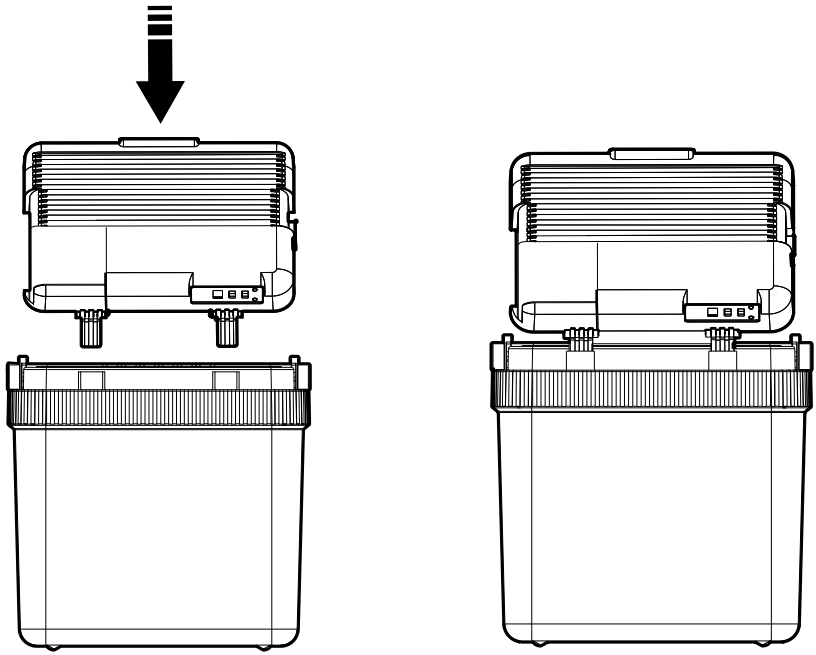

3

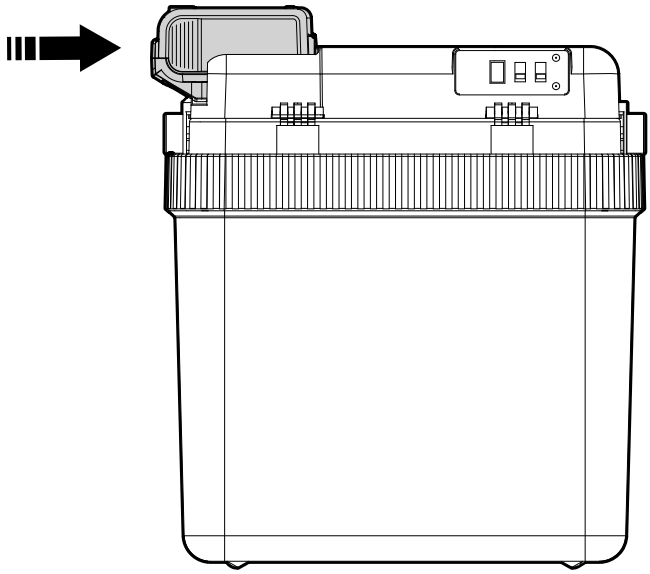

4

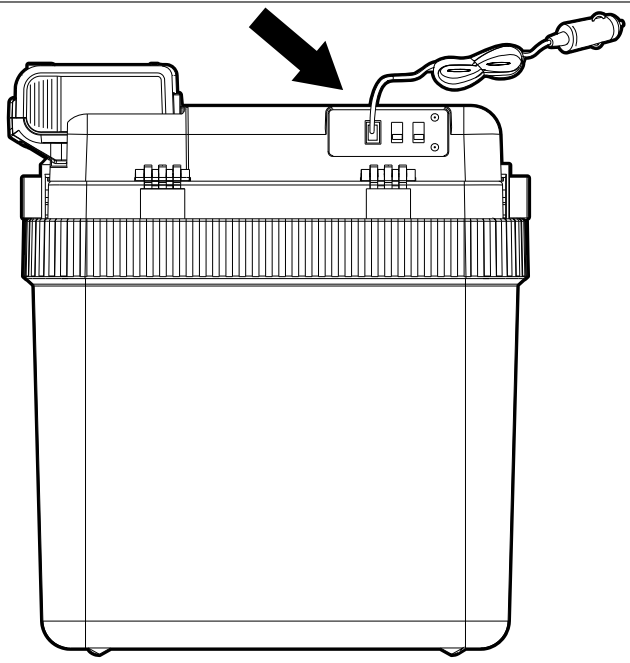

# 1 Inledning



## 1.1 Produktbeskrivning

Produkten är en bärbar kylbox med varmhållningsfunktion.

## 1.2 Avsedd användning

Produkten är endast avsedd för att förvara mat.

## 1.3 Symboler

	Läs bruksanvisningen noggrant och se till att du förstår instruktionerna innan du börjar använda produkten. Spara bruksanvisningen för framtida användning.
	Denna produkt uppfyller tillämpliga EU-direktiv och -förfordningar.
	Kasserad produkt måste återvinnas i enlighet med gällande förordningar.

## 1.4 Översikt över kontrollpanel

Figur 1

1. 12V-ingång
2. Strömbrytare
3. Brytare för varmt/kallt läge

# 2 Säkerhet

## 2.1 Säkerhetsdefinitioner

**⚠ Varning!** Om du inte följer dessa instruktioner finns det risk för skador och dödsfall.

**⚠ Försiktighet!** Om du inte följer dessa instruktioner finns det risk att du skadar produkten, andra material eller det närliggande området.

**Obs!** Information som är nödvändig i en specifik situation.

## 2.2 Säkerhetsinstruktioner för användning

- Produkten innehåller lättantändliga material. Använd produkten med försiktighet.
- Låt någon som inte känner till produkten använda produkten.
- Produkten får under uppsikt användas av barn över 8 år och personer med fysiska, sensoriska eller mentala variationer.
- Håll små barn under uppsikt för att se till att de inte leker med produkten.

- Barn får inte rengöra eller utföra underhåll på produkten om de inte är under uppsikt.
- Använd inte produkten om den är skadad.
- Använd inte produkten om strömkabeln är skadad. En skadad strömkabel måste bytas ut av ett auktoriserat servicecenter.
- Gör inga ändringar på produkten.
- Produkten får endast användas för sitt avsedda ändamål.
- Anslut inte andra elektriska enheter än de ursprungliga strömkablarna som är avsedda för produkten. Det finns risk för brand och/eller elektriska stötar.
- Förvara inte explosiva ämnen i produkten.
- Skada inte kylkretsen.
- Se till att produkten inte är skadad när du transporterar eller installerar den.
- Utsätt inte produkten för regn eller sänk den i vätska.
- Se till att luftventilerna på produkten inte blockeras. Håll ventilationsöppningarna fria från hinder och med ett avstånd på minst 10 cm.
- Använd inte produkten nära öppen eld eller andra värmekällor.
- Använd endast tillbehör som rekommenderas av tillverkaren.
- Ställ produkten på en stabil och platt yta.
- Dra ut produktens strömkabel när den inte används eller innan du ska utföra underhåll på produkten.

# 3 Montering

## 3.1 Att montera produkten

- Fäst locket på lådan. (Figur 2)

# 4 Användning

## 4.1 Att göra innan du använder produkten för första gången

- 1 Ta bort all produktens förpackning.
- 2 Montera produkten. Se "[3.1 Att montera produkten](#)" på [sida 6](#)
- 3 Ställ produkten på en stabil yta.

## 4.2 Att använda produkten

### 4.2.1 Att använda produkten med 18V-batteri

- 1 Sätt strömbrytaren i AV-läge.
- 2 Anslut 18V-batteriet till produkten. (Figur 3)
- 3 Sätt strömbrytaren i läget "18V DC".

#### 4.2.2 Att använda produkten med 12V-nättaggregat (fordonsadapter)

- 1 Sätt strömbrytaren i AV-läge.
- 2 Anslut 12V-strömkabeln till produkten. (Figur 4)
- 3 Anslut 12V-strömkabeln till 12V-uttaget i fordonet.
- 4 Sätt strömbrytaren i läget "12V DC".

#### 4.2.3 Att växla läge mellan varmt/kallt

Produkten har 2 temperurlägen:

- Kylning: Att kyla livsmedel som har rumstemperatur tar 3-4 timmar. När brytaren för varmt/kallt-läge är inställd på "KALL" lyser en blå indikatorlampa. Produkten kan kylas ned till 15°C under omgivningstemperaturen.

**Obs!** Det rekommenderas att lägga kyld mat i produkten.

- Uppvärmning: När brytaren för varmt/kallt-läge är inställd på "VARM" lyser en röd indikatorlampa. Produkten har en uppvärmningskapacitet på upp till 55°C.

**Obs!** Produkten är endast avsedd att hålla mat varm.

## 5 Underhåll

### 5.1 Att rengöra produkten

**⚠ Varning!** Koppla alltid bort nättaggregatet innan du rengör produkten.

**⚠ Försiktighet!** Använd inte slipande eller lösningsmedelsbaserade rengöringsprodukter på produkten.

- Rengör alltid produkten efter användning.
- Rengör insidan och utsidan av produkten med en fuktig trasa och ett mildt rengöringsmedel.

## 6 Förvaring

- Rengör produkten innan du förvarar den.
- Förvara produkten på en torr och frostfri plats skyddad från direkt solljus.
- Förvara produkten med öppet lock för att undvika mögel.

## 7 Kassering

### 7.1 Att kassera produkten

- Se till att du följer lokala bestämmelser när du kasserar produkten. Bränn inte produkten

## 8 Tekniska data

Specifikation	Värde
Märkspänning	12/18
Volym	22 l
Mått	B39 x H44 x D29 cm
Vikt	4,7 kg

# 1 Introduksjon



## 1.1 Produktbeskrivelse

Produktet er en bærbar kjøleboks med hold-varm-funksjon.

## 1.2 Tiltenkt bruk

Produktet er beregnet for oppbevaring av mat i private husholdninger.

## 1.3 Symboler

	Les bruksanvisningen nøye og sørg for at du forstår instruksjonene før du bruker produktet. Ta vare på bruksanvisningen til senere bruk.
	Dette produktet er i samsvar med gjeldende EU-direktiver og -forordninger.
	Utrangert produkt må gjenvinnes i henhold til gjeldende lover og regler.

## 1.4 Oversikt over kontrollpanelet

Figur 1

1. 12 V-inngang
2. Bryter for strømmodus
3. Bryter for varm/kald modus

# 2 Sikkerhet

## 2.1 Sikkerhetsdefinisjoner

**⚠ Advarsel!** Hvis du ikke følger disse instruksjonene er det fare for død eller personskade.

**⚠ Forsiktig!** Om du ikke følger disse instruksjonene er det en fare for skade på produktet, på andre materialer eller på området rundt.

**Merk!** Informasjon som er nødvendig i en gitt situasjon.

## 2.2 Sikkerhetsinstruksjoner for drift

- Produktet inneholder brennbare materialer. Bruk produktet forsiktig.
- Ikke la noen som ikke er kjent med produktet bruke det.
- Produktet kan bli brukt av barn over 8 år og personer med fysiske, sensoriske eller psykiske funksjonshemminger under tilsyn.
- Hold små barn under oppsyn for å sikre at de ikke leker med produktet.

- Barn må ikke rengjøre eller utføre vedlikehold på produktet hvis de ikke er under oppsyn.
- Ikke bruk produktet hvis det er skadet.
- Ikke bruk produktet hvis strømledningen er skadet. Hvis strømkabelen eller støpselet er skadet, må den skiftes ut av et autorisert servicesenter.
- Ikke modifier produktet.
- Produktet må kun brukes til det tiltenkte formålet.
- Ikke koble til andre elektriske enheter enn de opprinnelige elektriske kablene som medfølger produktet. Det kan medføre til brann og/eller elektrisk sjokk.
- Ikke oppbevar eksplosive stoffer inne i produktet.
- Ikke skad kjølekretsen.
- Sørg for at produktet ikke er skadet når du transporterer eller installerer det.
- Ikke utsett produktet for regn eller væske.
- Sørg for at luftventilene på produktet ikke er blokkerte. Hold ventilasjonsåpningene frie fra hindre med en avstand på minst 10 cm.
- Ikke bruk produktet i nærheten av åpne flammer eller andre varmekilder.
- Ikke bruk andre tilbehør enn de som er blitt anbefalt av produsenten.
- Sett produktet på en stabil og flat overflate.
- Koble fra produktet når det ikke er i bruk eller før du utfører vedlikehold på produktet.

# 3 Montering

## 3.1 Montering av produktet

- Fest lokket på esken. (Bilde 2)

# 4 Drift

## 4.1 Gjør dette før du bruker produktet for første gang

- 1 Fjern all produktemballasje.
- 2 Montering av produktet Se "[3.1 Montering av produktet](#)" på side 8
- 3 Sett produktet på en stabil overflate.

## 4.2 Betjening av produktet

### 4.2.1 Slik bruker du produktet med 18V batteridrift

- 1 Sett strømbryteren til AV-posisjon.
- 2 Koble 18V-batteriet til produktet. (Bilde 3)
- 3 Sett strømodusbryteren i posisjonen "18 V DC".

#### 4.2.2 For å bruke produktet med 12 V (kjøretøyadapter) strømforsyning

- 1 Sett strømbryteren til AV-posisjon.
- 2 Koble 12 V-strømkabelen til produktet. (Bilde 4)
- 3 Koble 12 V-strømkabelen til 12 V-strømuttaket i kjøretøyet.
- 4 Sett strømbryteren i posisjon "12V DC".

#### 4.2.3 Slik endrer du varm/kald modus

Produktet har to temperaturmoduser:

- Kjøling: Det tar 3-4 timer å kjøle ned mat som har romtemperatur. Når bryteren for varm/kald modus er satt til "COLD", lyser en blå indikatorlampe. Produktet kan kjøles ned til 15 °C under omgivelsestemperaturen.

**Merk!** Det anbefales å legge avkjølte matvarer i produktet.

- Oppvarming: Når bryteren for varm/kald modus er satt til "HOT", lyser en rød indikatorlampe. Produktet har en varmekapasitet på opptil 55 °C.

**Merk!** Produktet er kun beregnet på å holde maten varm.

## 5 Vedlikehold

### 5.1 Rengjøring av produktet

**⚠ Advarsel!** Koble alltid fra strømforsyningen før du rengjør produktet.

**⚠ Forsiktig!** Ikke bruk skure- eller løsemiddelbaserte vaskemidler for å rengjøre produktet.

- Rengjør produktet etter hver bruk.
- Rengjør innsiden og utsiden av produktet med en fuktig klut og et mildt rengjøringsmiddel.

## 6 Oppbevaring

- Rengjør produktet før du legger det til oppbevaring.
- Oppbevar produktet på et tørt og frostfritt sted beskyttet mot direkte sollys.
- Oppbevar produktet med lokket åpent for å unngå muggdannelse.

## 7 Avhending

### 7.1 Kassere produktet

- Følg lokale forskrifter når du kaster produktet. Ikke brenn produktet.

## 8 Tekniske data

Spesifikasjon	Verdi
Nominell spenning	12/18
Volum	22 liter
Mål	B39 x H44 x D29 cm
Vekt	4,7 kg

# 1 Wprowadzenie



## 1.1 Opis produktu

Produkt to lodówka turystyczna z funkcją podtrzymywania temperatury.

## 1.2 Przeznaczenie

Produkt przeznaczony wyłącznie do przechowywania żywności.

## 1.3 Symbole

	Przed użyciem produktu przeczytaj dokładnie instrukcję obsługi i upewnij się, że ją rozumiesz. Zachowaj instrukcję na przyszłość.
	Niniejszy produkt spełnia wymagania stosownych dyrektyw i rozporządzeń unijnych.
	W przypadku utylizacji produkt należy przekazać do recyklingu zgodnie z obowiązującymi przepisami.

## 1.4 Przegląd panelu sterowania

Rysunek 1

1. Gniazdo 12 V
2. Przełącznik trybu zasilania
3. Przełącznik trybu ciepłego/zimnego

# 2 Bezpieczeństwo

## 2.1 Definicje rodzaju ostrzeżeń

**!** **Ostrzeżenie!** W razie niestosowania się do niniejszej instrukcji zachodzi ryzyko śmierci lub obrażeń ciała.

**!** **Przeostrożenie!** W razie niestosowania się do niniejszej instrukcji zachodzi ryzyko uszkodzenia produktu lub innych materiałów, a także wyrządzenia szkód w otoczeniu.

**Uwaga!** Informacje istotne w konkretnej sytuacji.

## 2.2 Instrukcja bezpiecznej obsługi

- Produkt zawiera materiały łatwopalne. Zachowaj ostrożność podczas używania produktu.
- Nie pozwól, aby produktu używała osoba nieobeznana z produktem.
- Produkt może być używany przez dzieci w wieku powyżej 8 lat oraz osoby o obniżonej sprawności fizycznej, sensorycznej lub umysłowej wyłącznie pod nadzorem.
- Zadbaj, aby przebywające w pobliżu produktu małe dzieci się nim nie bawiły.

- Dzieciom nie wolno samodzielnie czyścić ani konserwować produktu.
- Nie używaj produktu, jeśli jest uszkodzony.
- Nie używaj produktu, jeśli przewód zasilający jest uszkodzony. Uszkodzony przewód zasilający lub wtyczka zasilania muszą zostać wymienione przez autoryzowany serwis.
- Nie modyfikuj produktu.
- Produktu wolno używać wyłącznie zgodnie z przeznaczeniem.
- Nie podłączaj urządzeń elektrycznych innych niż oryginalne przewody elektryczne przeznaczone dla produktu. Istnieje ryzyko pożaru i/lub porażenia prądem.
- Nie przechowuj wewnątrz produktu substancji wybuchowych.
- Nie uszkadzaj obwodu czynnika chłodniczego.
- Upewnij się, że produkt nie został uszkodzony podczas transportu lub instalacji.
- Nie wystawiaj produktu na działanie deszczu ani nie zanurzaj go w żadnym płynie.
- Upewnij się, że otwory wentylacyjne produktu nie są zablokowane. Zachowaj przynajmniej 10 cm odległości pomiędzy otworami wentylacyjnymi a przedmiotami na zewnątrz.
- Nie używaj produktu w pobliżu otwartego ognia lub innych źródeł ciepła.
- Nie używaj akcesoriów innych niż zalecane przez producenta.
- Postaw produkt na stabilnej i płaskiej powierzchni.
- Odłącz produkt, gdy nie jest używany lub przed przystąpieniem do jego konserwacji.

# 3 Montaż

## 3.1 Sposób montażu

- Przymocuj pokrywę do komory lodówki. (Rysunek 2)

# 4 Obsługa

## 4.1 Czynności do wykonania przed pierwszym użyciem produktu

- 1 Usuń z produktu całe opakowanie.
- 2 Zmontuj produkt. Patrz "[3.1 Sposób montażu](#)" on [page 10](#).
- 3 Postaw produkt na stabilnej powierzchni.

## 4.2 Obsługa produktu

### 4.2.1 Korzystanie z produktu przy zasilaniu akumulatorowym 18 V

- 1 Ustaw przełącznik trybu zasilania w pozycji OFF (wyt.).
- 2 Podłącz akumulator 18 V do produktu. (Rysunek 3)
- 3 Ustaw przełącznik trybu zasilania w pozycji „18 V DC”.

### 4.2.2 Korzystanie z produktu z zasilaniem z gniazda samochodowego 12 V

- 1 Ustaw przełącznik trybu zasilania w pozycji OFF (wyt.).
- 2 Podłącz przewód zasilający 12 V do produktu. (Rysunek 4)
- 3 Podłącz przewód zasilający 12 V do gniazda elektrycznego 12 V w pojeździe.
- 4 Ustaw przełącznik trybu zasilania w pozycji „12 V DC”.

### 4.2.3 Zmiana trybu pomiędzy ciepłym a zimnym

Produkt posiada 2 tryby temperatury:

- Chłodzenie: Schłodzenie żywności o temperaturze pokojowej zajmie 3–4 godzin. Gdy przełącznik trybu ciepłego/zimnego jest ustawiony w pozycji „COLD” (zimny), świeci się niebieska lampka kontrolna. Produkt może schłodzić żywność o 15°C względem temperatury otoczenia.

**Uwaga!** Zaleca się umieszczanie w produkcie wcześniej schłodzonej żywności.

- Ogrzewanie: Gdy przełącznik trybu ciepłego/zimnego jest ustawiony w pozycji „HOT”(ciepły), świeci się czerwona lampka kontrolna. Produkt ma możliwość podgrzewania do 55°C.

**Uwaga!** Produkt przeznaczony jest wyłącznie do utrzymywania żywności w cieple.

## 5 Konserwacja

### 5.1 Czyszczenie produktu

**⚠ Ostrzeżenie!** Zawsze odłączaj zasilanie przed czyszczeniem produktu.

**⚠ Przystroga!** Do czyszczenia produktu nie należy używać roztworów żrących ani na bazie rozpuszczalników.

- Wyczyść produkt po każdym użyciu.
- Czyść produkt wewnątrz i na zewnątrz wilgotną szmatką z łagodnym deterdżentem.

## 6 Przechowywanie

- Wyczyść produkt przed jego przechowywaniem.
- Przechowuj produkt w suchym miejscu nienarażonym na działanie ujemnych temperatur ani bezpośrednie nasłonecznienie.
- Przechowuj produkt z otwartą pokrywą, aby uniknąć pleśni.

## 7 Utylizacja

### 7.1 Utylizowanie produktu

- Pamiętaj, aby postępować zgodnie z lokalnymi przepisami dotyczącymi utylizacji. Nie pal produktu.

## 8 Dane techniczne

Specyfikacja	Wartość
Napięcie znamionowe	12/18
Pojemność	22 l
Wymiary	W39 x H44 x D29 cm
Masa	4,7 kg

# 1 Introduction



## 1.1 Product description

The product is a portable cooler box with keep-warm function.

## 1.2 Intended use

The product is intended for household use to store food.

## 1.3 Symbols

	Read the operating instructions carefully and make sure that you understand the instructions before you use the product. Save the instructions for future reference.
	This product complies with applicable EU directives and regulations.
	Discarded product must be recycled according to current regulations.

## 1.4 Control panel overview

Figure 1

- 12V input
- Power mode switch
- Switch for hot/cold mode

# 2 Safety

## 2.1 Safety definitions

**Warning!** If you do not obey these instructions, there is a risk of death or injury.

**Caution!** If you do not obey these instructions, there is a risk of damage to the product, other materials or the adjacent area.

**Note!** Information that is necessary in a given situation.

## 2.2 Safety instructions for operation

- The product contains flammable materials. Use the product with caution.
- Do not allow anyone who is unfamiliar with the product to use it.
- The product may be used by children above the age of 8 and persons with physical, sensorial or mental disabilities under supervision.
- Keep small children under supervision to make sure they do not play with the product.

- Children must not clean or do maintenance on the product if they are not supervised.
- Do not use the product if it is damaged.
- Do not use the product if the power cable is damaged. A damaged power cable or plug must be replaced by an authorized service center.
- Do not modify the product.
- The product must only be used for its intended purpose.
- Do not connect electrical devices other than the original electric cables intended for the product. There is a risk of fire and/or electric shock.
- Do not store explosive substances inside the product.
- Do not damage the refrigerant circuit.
- Make sure that the product is not damaged when you transport or install it.
- Do not expose the product to rain or soak it in any liquid.
- Make sure that the air vents on the product are not blocked. Keep the ventilation openings free from obstacles with a distance of a minimum 10 cm.
- Do not use the product near open flames or other sources of heat.
- Do not use any accessories other than those recommended by the manufacturer.
- Put the product on a stable and flat surface.
- Disconnect the product when not in use or before you do any maintenance on the product.

# 3 Assembly

## 3.1 To assemble the product

- Attach the lid to the box. (Figure 2)

# 4 Operation

## 4.1 To do before you operate the product the first time

- Remove all packaging of the product.
- Assemble the product. Refer to ["3.1 To assemble the product" on page 12](#)
- Put the product on a stable surface.

## 4.2 To operate the product

### 4.2.1 To use the product with 18V battery power

- 1 Set the power mode switch to the "OFF" position.
- 2 Attach the 18V battery to the product. (Figure 3)
- 3 Set the power mode switch to the "18V DC" position.

#### 4.2.2 To use the product with 12V (vehicle adapter) power supply

- 1 Set the power mode switch to the "OFF" position.
- 2 Attach the 12V power cable to the product. (Figure 4)
- 3 Attach the 12V power cable to the 12V power outlet in the vehicle.
- 4 Set the power mode switch to the "12V DC" position.

#### 4.2.3 To change the hot/cold mode

The product has 2 temperature modes:

- Cooling: To cool food that has room temperature will take 3–4 hours. When the switch for hot/cold mode is set to "COLD", a blue indicator light will show. The product can cool down to 15°C below the ambient temperature.

**Note!** It is recommended to put chilled food in the product.

- Heating: When the switch for hot/cold mode is set to "HOT", a red indicator light will show. The product has a warming capacity up to 55°C.

**Note!** The product is only intended to keep food warm.

## 5 Maintenance

### 5.1 To clean the product

**Warning!** Always disconnect the power supply before you clean the product.

**Caution!** Do not use abrasive or solvent-based solutions to clean the product.

- Clean the product after each use.
- Clean the inside and outside of the product with a damp cloth and a mild detergent.

## 6 Storage

- Clean the product before you store it.
- Store the product in a dry and frost-free place protected from direct sunlight.

- Store the product with the lid open to avoid mold.

## 7 Disposal

### 7.1 To discard the product

- Make sure that you follow local regulations when you discard the product. Do not burn the product

## 8 Technical data

Specification	Value
Rated voltage	12/18
Volume	22 l
Dimensions	W39 x H44 x D29 cm
Weight	4.7 kg

# 1 Einführung

## 1.1 Produktbeschreibung

Bei dem Produkt handelt es sich um eine tragbare Kühlbox mit Warmhaltefunktion.

## 1.2 Verwendungszweck

Das Produkt ist für den Haushaltsgebrauch zur Aufbewahrung von Lebensmitteln bestimmt.

## 1.3 Symbole

	Lesen Sie die Gebrauchsanweisung sorgfältig durch und vergewissern Sie sich, dass Sie die Anweisungen verstanden haben, bevor Sie das Produkt benutzen. Bewahren Sie die Anleitung zum späteren Nachschlagen auf.
	Dieses Produkt entspricht den geltenden EU-Richtlinien und -Verordnungen.
	Zur Entsorgung muss das Produkt gemäß den geltenden Vorschriften recycelt werden.

## 1.4 Übersicht über das Bedienfeld

Abbildung 1

- 12-Volt-Eingang
- Schalter für den Stromversorgungsmodus
- Schalter für Heiß-/Kaltmodus

# 2 Sicherheit

## 2.1 Sicherheitshinweise

**⚠️ Warnung!** Wenn Sie diese Anweisungen nicht befolgen, besteht Lebens- und Verletzungsgefahr.

**⚠️ Achtung!** Wenn Sie diese Anweisungen nicht befolgen, besteht die Gefahr, dass das Produkt, andere Materialien oder die angrenzende Umgebung beschädigt werden.

**Hinweis!** Informationen, die in einer bestimmten Situation notwendig sind.

## 2.2 Sicherheitshinweise für die Bedienung

- Das Produkt enthält entflammable Materialien. Verwenden Sie das Produkt vorsichtig.
- Erlauben Sie keiner Person, die mit dem Produkt nicht vertraut ist, es zu benutzen.

- Das Produkt kann von Kindern über 8 Jahren und Personen mit körperlichen, sensorischen oder geistigen Behinderungen unter Aufsicht verwendet werden.
- Beaufsichtigen Sie kleine Kinder, um sicherzustellen, dass sie nicht mit dem Produkt spielen.
- Kinder dürfen das Produkt nicht reinigen oder warten, wenn sie nicht beaufsichtigt werden.
- Verwenden Sie das Produkt niemals, wenn es defekt ist.
- Verwenden Sie das Produkt nicht, wenn das Netzkabel beschädigt ist. Ein beschädigtes Netzkabel oder ein beschädigter Stecker muss von einem autorisierten Kundendienst ersetzt werden.
- Das Produkt darf nicht modifiziert werden.
- Das Produkt darf nur für den vorgesehenen Zweck verwendet werden.
- Schließen Sie nur die für das Produkt vorgesehenen Originalkabel an. Es besteht die Gefahr eines Brandes und/oder elektrischen Schlages.
- Bewahren Sie keine explosiven Stoffe im Inneren des Produkts auf.
- Beschädigen Sie nicht den Kühlkreislauf.
- Achten Sie darauf, dass das Produkt nicht beschädigt wird, wenn Sie es transportieren oder installieren.
- Setzen Sie das Produkt nicht dem Regen aus und tauchen Sie es nicht in Flüssigkeiten.
- Achten Sie darauf, dass die Lüftungsöffnungen des Geräts nicht blockiert sind. Sorgen Sie dafür, dass die Lüftungsöffnungen in einem Abstand von mindestens 10 cm frei von Hindernissen sind.
- Verwenden Sie das Produkt nicht in der Nähe von offenen Flammen oder anderen Wärmequellen.
- Verwenden Sie kein anderes als das vom Hersteller empfohlene Zubehör.
- Stellen Sie das Produkt auf eine stabile und flache Oberfläche.
- Trennen Sie das Gerät vom Stromnetz, wenn Sie es nicht benutzen oder bevor Sie Wartungsarbeiten daran durchführen.

# 3 Montage

## 3.1 So montieren Sie das Produkt

- Befestigen Sie den Deckel auf der Box. (Abbildung 2)

## 4 Anwendung

### 4.1 Was Sie tun müssen, bevor Sie das Produkt zum ersten Mal in Betrieb nehmen

- 1 Entfernen Sie alle Verpackungen des Produkts.
- 2 Setzen Sie das Produkt zusammen. Siehe "3.1 So montieren Sie das Produkt" auf Seite 14
- 3 Stellen Sie das Produkt auf eine stabile Fläche.

### 4.2 So bedienen Sie das Produkt

#### 4.2.1 So verwenden Sie das Produkt mit einer 18-Volt-Batterie

- 1 Stellen Sie den Betriebsschalter auf die Position „AUS“.
- 2 Schließen Sie die 18-Volt-Batterie an das Produkt an. (Abbildung 3)
- 3 Stellen Sie den Schalter für den Leistungsmodus auf die Position „18V DC“.

#### 4.2.2 So verwenden Sie das Produkt mit 12-Volt-Netzteil (Fahrzeugaadapter)

- 1 Stellen Sie den Betriebsschalter auf die Position „AUS“.
- 2 Schließen Sie das 12-Volt-Netzkabel an das Produkt an. (Abbildung 4)
- 3 Schließen Sie das 12-Volt-Netzkabel an die 12-Volt-Steckdose im Fahrzeug an.
- 4 Stellen Sie den Schalter für den Betriebsmodus auf die Position „12V DC“.

#### 4.2.3 So ändern Sie den Heiß-/Kaltmodus

Das Produkt verfügt über 2 Temperaturmodi:

- **Kühlung:** Das Abkühlen von Lebensmitteln mit Raumtemperatur dauert 3–4 Stunden. Wenn der Schalter für den Warm-/Kaltmodus auf „COLD“ steht, leuchtet eine blaue Kontrollleuchte. Das Produkt kann auf bis zu 15 °C unter die Umgebungstemperatur abkühlen.

**Hinweis!** Es wird empfohlen, gekühlte Lebensmittel im Produkt aufzubewahren.

- **Heizung:** Wenn der Schalter für den Heiß-/Kaltmodus auf „HOT“ steht, leuchtet eine rote Kontrollleuchte auf. Das Produkt hat eine Aufwärmkapazität von bis zu 55 °C.

**Hinweis!** Das Produkt ist nur dazu bestimmt, Lebensmittel warm zu halten.

## 5 Wartung

### 5.1 So reinigen Sie das Gerät

**⚠️ Warnung!** Trennen Sie immer die Stromversorgung, bevor Sie das Produkt reinigen.

**⚠️ Achtung!** Verwenden Sie keine scheuernden oder lösungsmittelhaltigen Lösungen, um das Produkt zu reinigen.

- Reinigen Sie das Produkt nach jedem Gebrauch.
- Reinigen Sie die Innen- und Außenseite des Produkts mit einem feuchten Tuch und einem milden Reinigungsmittel.

## 6 Aufbewahrung

- Reinigen Sie das Produkt vor der Aufbewahrung.
- Lagern Sie das Produkt an einem trockenen und frostfreien Ort und schützen Sie es vor direkter Sonneneinstrahlung.
- Lagern Sie das Produkt mit offenem Deckel, um Schimmel zu vermeiden.

## 7 Entsorgung

### 7.1 So entsorgen Sie das Produkt

- Achten Sie darauf, dass Sie bei der Entsorgung des Produkts die örtlichen Vorschriften einhalten. Verbrennen Sie das Produkt nicht.

## 8 Technische Daten

Spezifikation	Wert
Nennspannung	12/18
Volumen	22 l
Abmessungen	B39 x H44 x T29 cm
Gewicht	4,7 kg

# 1 Johdanto



## 1.1 Tuotteen kuvaus

Tuote on kannettava kylmälaukku, jossa on lämmitystoiminto.

## 1.2 Käyttötarkoitus

Tuote on tarkoitettu kotitalousten elintarvikkeiden säilytykseen.

## 1.3 Symbolit

	Lue käyttöohjeet huolellisesti ja varmista ennen tuotteen käytön aloittamista, että olet ymmärtänyt ohjeet. Säilytä ohjeet myöhempiä käyttöä varten.
	Tämä tuote on siihen sovellettavien EU-direktiivien ja säännösten mukainen.
	Kierrätä käytöstä poistettu tuote voimassa olevien määräysten mukaisesti.

## 1.4 Ohjauspaneelin yleiskatsaus

Kuva 1

1. Tulo 12 V
2. Virtakytkin
3. Lämmitys- tai jäähdystystilan valinta

# 2 Turvallisuus

## 2.1 Turvallisuusmääräykset

**!** **Varoitus!** Jos näitä ohjeita ei noudateta, seurauksena voi olla kuoleman tai vammaan vaara.

**!** **Huomio!** Jos näitä ohjeita ei noudateta, tuote, muut materiaalit tai ympäröivä alue voivat vahingoittua.

**Huom!** Tiettyä tilannetta koskevia välttämättömiä tietoja.

## 2.2 Käytön turvaohjeet

- Tuote sisältää syttyviä materiaaleja. Käytä tuotetta varoen.
- Älä anna tuotteen käyttöön perehtymättömien henkilöiden käyttää tuotetta.
- Yli 8-vuotiaat lapset sekä henkilöt, joilla on fyysinen vamma, aistivamma tai kehitysvamma, saavat käyttää tuotetta valvonnan alaisena.
- Valvo pieniä lapsia varmistaaksesi, etteivät he leiki tuotteella.
- Lapset eivät saa puhdistaa tai huoltaa tuotetta ilman valvontaa.

- Älä käytä tuotetta, jos se on vahingoittunut.
- Älä käytä tuotetta, jos sen virtakaapeli on vahingoittunut. Jos virtakaapeli tai pistoke on vahingoittunut, ne pitää vaihtaa valtuutetussa huollossa.
- Älä muuta tuotetta itse.
- Tuotetta saa käyttää vain sen käyttötarkoituksen mukaisesti.
- Älä kytke laitteeseen muita sähkölaitteita kuin alkuperäisiä, tuotteelle suunniteltuja sähkökaapeleita. Seurauksena on tulipalon ja/tai sähköiskun vaara.
- Älä säilytä tuotteen sisällä räjähdysherkkiä aineita.
- Älä vaurioita kylmäainepiiriä.
- Varmista, että tuote ei ole vahingoittunut, kun kuljetat sitä tai asennat sen.
- Älä altista tuotetta sateelle tai liota sitä missään nesteessä.
- Varmista, että tuotteen ilma-aukkoja ei ole peitetty. Tarkista, että ilmastointiaukkojen ympärillä on vähintään 10 cm vapaata tilaa ilman esteitä.
- Älä käytä tuotetta avotulen tai muiden lämmönlähteiden lähellä.
- Älä käytä kuin valmistajan suosittelemia lisälaitteita.
- Sijoita tuote vakaalle ja tasaiselle alustalle.
- Katkaise tuotteen virta, kun sitä ei käytetä tai ennen sen huoltamista.

# 3 Kokoaminen

## 3.1 Tuotteen kokoaminen

- Kiinnitä kansi laatikkoon. (Kuva 2)

# 4 Käyttö

## 4.1 Toimenpiteet ennen tuotteen käyttöönottoa

- 1 Poista kaikki pakkauskaäreet.
- 2 Tuotteen kokoaminen. Katso lisätietoja kohdasta "[3.1 Tuotteen kokoaminen](#)" sivulla 16
- 3 Sijoita tuote vakaalle alustalle.

## 4.2 Tuotteen käyttö

### 4.2.1 Tuotteen käyttäminen 18 V:n akkuvirralla

- 1 Aseta virtakytkin OFF-asentoon.

2 Kiinnitä 18 V:n akku tuotteeseen. (Kuva 3)

3 Aseta virtakytkin asentoon "18 V DC".

#### 4.2.2 Tuotteen käyttö 12 V:n (ajoneuvoliittimen) virtalähteellä

1 Aseta virtakytkin OFF-asentoon.

2 Kiinnitä 12 V:n virtakaapeli tuotteeseen. (Kuva 4)

3 Kiinnitä 12 V -virtakaapeli ajoneuvon 12 V -pistorasiaan.

4 Aseta virtakytkin asentoon "12 V DC".

#### 4.2.3 Lämmitys- tai jäähdystystilan vaihtaminen

Tuotteessa on 2 lämpötila-asetusta:

- Jäähdytys: Huoneenlämpöisen ruoan jäädyttäminen kestää 3–4 tuntia. Kun lämmitys- tai jäähdystystilan kytkin on asetettu asentoon "COLD", sininen merkkivalo syttyy. Tuotteen voi jäädyttää jopa 15 celsiusastetta ympäristön lämpötilaa kylmemmäksi.

**Huom!** On suositeltavaa, että elintarvikkeet asetetaan tuotteeseen jäähdytettyinä.

- Lämmitys: Kun lämmitys- tai jäähdystystilan kytkin on asetettu asentoon "HOT", punainen merkkivalo syttyy. Tuotteen lämmityskapasiteetti on jopa 55 °C.

**Huom!** Tuote on tarkoitettu vain pitämään ruoka lämpimänä.

## 5 Ylläpito

### 5.1 Tuotteen puhdistaminen

**!** **Varoitus!** Irrota virtalähde aina ennen tuotteen puhdistamista.

**!** **Huomio!** Älä käytä hankaavia tai liuotinpohjaisia liuoksia tuotteen puhdistamiseen.

- Puhdista tuote jokaisen käyttökerran jälkeen.
- Puhdista tuotteen sisä- ja ulkopuoli kostealla liinalla ja miedolla pesuaineella.

## 6 Säilyttäminen

- Puhdista tuote ennen sen säilyttämistä.
- Säilytä tuotetta kuivassa tilassa, jossa lämpötila ei mene pakkasen puolelle, suojassa suoralta auringonvalolta.
- Säilytä tuote kansi auki homeen välttämiseksi.

## 7 Hävittäminen

### 7.1 Tuotteen hävittäminen

- Varmista, että hävität tuotteen paikallisten määräysten mukaisesti. Älä polta tuotetta.

## 8 Tekniset tiedot

Ominaisuus	Arvo
Nimellisjännite	12/18
Tilavuus	22 l
Mitat	L39 x K44 x S29 cm
Paino	4,7 kg

# 1 Introduction



## 1.1 Description du produit

Il s'agit d'une glacière portable avec fonction de maintien au chaud.

## 1.2 Utilisation prévue

Le produit est destiné à un usage domestique pour stocker des aliments.

## 1.3 Symboles

	Lisez attentivement le mode d'emploi et assurez-vous de bien comprendre les instructions avant d'utiliser le produit. Conservez ces instructions pour référence future.
	Ce produit est conforme aux directives et réglementations européennes applicables.
	Les produits mis au rebut doivent être recyclés conformément à la réglementation en vigueur.

## 1.4 Présentation du panneau de commande

Figure 1

1. Entrée 12V
2. Commutateur de mode d'alimentation
3. Commutateur de mode chaud/froid

# 2 Sécurité

## 2.1 Définitions de sécurité

**⚠ Attention ! Le non-respect de ces instructions entraîne un risque de mort ou de blessure.**

**⚠ Attention ! Le non-respect des présentes instructions induit un risque d'endommagement du produit, de tout autre matériel ou de la zone adjacente.**

**Remarque !** Informations nécessaires dans une situation donnée.

## 2.2 Consignes de sécurité pour le fonctionnement

- Le produit contient des matériaux inflammables. Utilisez le produit avec prudence.
- Ne laissez personne ne connaissant pas le produit l'utiliser.

- Le produit peut être utilisé par des enfants de plus de 8 ans et des personnes souffrant d'un handicap physique, sensoriel ou mental sous surveillance.
- Surveillez les jeunes enfants pour vous assurer qu'ils ne jouent pas avec le produit.
- Les enfants ne doivent pas nettoyer ou effectuer l'entretien du produit s'ils ne sont pas surveillés.
- Évitez d'utiliser le produit s'il est endommagé.
- Évitez d'utiliser le produit si le câble d'alimentation est endommagé. Si le câble d'alimentation est endommagé, il doit être remplacé par un centre de service agréé.
- Évitez de modifier le produit.
- Le produit doit être utilisé uniquement aux fins prévues.
- Évitez de brancher des appareils électriques autres que les câbles électriques d'origine destinés au produit. Risque d'incendie et/ou de choc électrique.
- Évitez de stocker des substances explosives à l'intérieur du produit.
- Évitez d'endommager le circuit réfrigérant.
- Assurez-vous que le produit n'est pas endommagé lorsque vous le transportez ou l'installez.
- Évitez d'exposer le produit à la pluie ou de le tremper dans un liquide quelconque.
- Assurez-vous que les bouches d'aération du produit ne sont pas bloquées. Gardez les ouvertures de ventilation libres de tout obstacle dans un rayon d'au moins 10 cm.
- Évitez d'utiliser le produit à proximité de flammes nues ou d'autres sources de chaleur.
- N'utilisez aucun accessoire autre que ceux recommandés par le fabricant.
- Placez le produit sur une surface stable et plane.
- Débranchez le produit lorsqu'il n'est pas utilisé ou avant toute opération de maintenance.

# 3 Assemblage

## 3.1 Pour assembler le produit

- Fixer le couvercle à la boîte. (Figure 2)

# 4 Fonctionnement

## 4.1 Mesures à prendre avant d'utiliser le produit pour la première fois

- 1 Retirez tous les emballages du produit.

2 Assemblez le produit Reportez-vous à "[3.1 Pour assembler le produit](#)" on page 18

3 Placez le produit sur une surface stable.

## 4.2 Pour utiliser le produit

### 4.2.1 Pour utiliser le produit avec une batterie 18V

1 Placez l'interrupteur d'alimentation en position « OFF ».

2 Fixer la batterie 18V sur le produit. (Figure 3)

3 Placez le commutateur de mode d'alimentation en position « 18V CC ».

### 4.2.2 Pour utiliser le produit avec une alimentation 12V (adaptateur pour véhicule)

1 Placez l'interrupteur d'alimentation en position « OFF ».

2 Branchez le câble d'alimentation 12V sur le produit. (Figure 4)

3 Branchez le câble d'alimentation 12V sur la prise d'alimentation 12V du véhicule.

4 Placez le commutateur de mode d'alimentation en position « 12V DC ».

### 4.2.3 Pour modifier le mode chaud/froid

Le produit dispose de 2 modes de température :

- Refroidissement : Il faut 3 à 4 heures pour refroidir des aliments à température ambiante. Lorsque le commutateur du mode chaud/froid est placé sur « FROID », un voyant bleu s'allume. Le produit peut refroidir jusqu'à 15°C en dessous de la température ambiante.

**Remarque !** Il est recommandé de mettre des aliments pour enfants dans le produit.

- Réchauffement : Lorsque le commutateur du mode chaud/froid est placé sur « CHAUD », un voyant rouge s'allume. Le produit a une capacité de réchauffement de jusqu'à 55°C.

**Remarque !** Le produit est uniquement destiné à maintenir les aliments au chaud.

## 5 Maintenance

### 5.1 Pour nettoyer le produit

**⚠ Attention !** Débranchez toujours l'alimentation électrique avant de nettoyer le produit.

**⚠ Attention !** Ne pas utiliser de solutions abrasives ou à base de solvants pour nettoyer le produit.

- Nettoyez le produit après chaque utilisation.
- Nettoyez l'intérieur et l'extérieur du produit avec un chiffon humide et un détergent doux.

## 6 Stockage

- Nettoyez le produit avant de le ranger.
- Remisez le produit dans un endroit sec, à l'abri du gel et de la lumière directe du soleil.
- Conservez le produit avec le couvercle ouvert pour éviter la moisissure.

## 7 Élimination

### 7.1 Pour éliminer le produit

- Assurez-vous de respecter les réglementations locales lorsque vous mettez le produit au rebut. Évitez de brûler le produit.

## 8 Données techniques

Spécification	Valeur
Tension nominale	12/18
Volume	22 l
Dimensions	L39 x H44 x P29 cm
Poids	4,7 kg

# 1 Inleiding

## 1.1 Productbeschrijving

Het product is een draagbare koelbox met warmhoudfunctie.

## 1.2 Beoogd gebruik

Het product is uitsluitend bestemd voor huishoudelijk gebruik voor het bewaren van voedsel.

## 1.3 Symbolen

	Lees de gebruiksaanwijzing zorgvuldig en zorg ervoor dat u de instructies begrijpt voordat u het product gebruikt. Bewaar de gebruiksaanwijzing voor toekomstig gebruik.
	Dit product voldoet aan de geldende EU-richtlijnen en -regelgeving.
	Een afgedankt product moet worden gerecycled volgens de huidige regelgeving.

## 1.4 Overzicht bedieningspaneel

Afbeelding 1

1. 12V ingang
2. Schakelaar voedingsmodus
3. Schakelaar voor warm/koud-modus

# 2 Veiligheid

## 2.1 Definities veiligheid

**⚠ Waarschuwing!** Als u zich niet aan deze voorschriften houdt, kan dat leiden tot overlijden of letsel.

**⚠ Voorzichtig!** Als u zich niet aan deze voorschriften houdt, kan dat leiden tot schade aan het product, overige materialen of de nabije omgeving.

**Let op!** Informatie die in een bepaalde situatie noodzakelijk is.

## 2.2 Veiligheidsvoorschriften voor gebruik

- Het product bevat ontvlambare materialen. Gebruik het met zorg.
- Laat dit product niet gebruiken door mensen die er onbekend mee zijn.
- Het product mag onder toezicht worden gebruikt door kinderen van acht jaar en ouder en mensen met fysieke, sensorische of mentale beperkingen.

- Houd kleine kinderen onder toezicht om ervoor te zorgen dat ze niet met het product spelen.
- Kinderen mogen het product niet schoonmaken of onderhouden als ze niet onder toezicht staan.
- Gebruik het product niet als dit is beschadigd.
- Gebruik het product niet als de stroomkabel is beschadigd. Een beschadigde stroomkabel of stekker moet worden vervangen door een erkend servicecentrum.
- Pas het product niet aan.
- Het product mag uitsluitend worden gebruikt voor het beoogde doel.
- Sluit geen andere elektrische apparaten aan dan de oorspronkelijke elektrische kabels die bedoeld zijn voor het product. Er bestaat een risico op brand en/of elektrische schok.
- Berg geen explosieve stoffen in het product op.
- Beschadig het koelcircuit niet.
- Zorg ervoor dat het product niet beschadigd raakt wanneer u het verplaatst of installeert.
- Stel het product niet bloot aan regen en dompel het niet onder in een vloeistof.
- Zorg ervoor dat de luchtgaten op het product niet worden geblokkeerd. Houd de ventilatieopeningen binnen een afstand van minimaal 10 cm vrij van obstakels.
- Gebruik het product niet in de buurt van open vuur of andere warmtebronnen.
- Gebruik geen andere accessoires dan door de fabrikant zijn aanbevolen.
- Plaats het product op een stabiel en vlak oppervlak.
- Koppel het product los wanneer het niet wordt gebruikt of voordat u er onderhoud aan uitvoert.

# 3 Montage

## 3.1 Het product in elkaar zetten

- Bevestig het deksel op de box. (Afbeelding 2)

# 4 Gebruik

## 4.1 Doen voordat u het product de eerste keer gebruikt

- 1 Verwijder alle verpakking.
- 2 Monteer het product. Zie "[3.1 Het product in elkaar zetten](#)" op pagina 20
- 3 Plaats het product op een stabiel oppervlak.

## 4.2 Het product bedienen

### 4.2.1 Het product gebruiken met 18V batterijvoeding

- 1 Zet de stroomschakelaar in de UIT-stand.
- 2 Sluit de 18V batterij aan op het product. (Afbeelding 3)
- 3 Zet de stroomschakelaar in de "18V DC" stand.

### 4.2.2 Het product gebruiken met 12V (voertuigadapter) voeding

- 1 Zet de stroomschakelaar in de UIT-stand.
- 2 Sluit de 12V stroomkabel aan op het product. (Afbeelding 4)
- 3 Sluit de 12V stroomkabel aan op het 12V stopcontact in het voertuig.
- 4 Zet de stroomschakelaar in de "12V DC" stand.

### 4.2.3 De warm/koud-modus wijzigen

Het product heeft 2 temperatuurmodi:

- Koelen: Het koelen van voedsel op kamertemperatuur duurt 3-4 uur. Wanneer de schakelaar voor warm/koud-modus op "KOUD" staat, gaat er een blauw indicatielampje branden. Het product kan afkoelen tot 15 °C onder de omgevingstemperatuur.

**Let op!** Het wordt aanbevolen om gekoeld voedsel in het product te doen.

- Verwarmen: Wanneer de schakelaar voor warm/koud-modus op "HEET" staat, gaat er een rood indicatielampje branden. Het product heeft een verwarmend vermogen tot 55 °C.

**Let op!** Het product is alleen bedoeld om voedsel warm te houden.

## 5 Onderhoud

### 5.1 Het product schoonmaken

**⚠ Waarschuwing!** Koppel altijd de voeding los voordat u het product schoonmaakt.

**⚠ Voorzichtig!** Gebruik geen schuurmiddelen of producten op basis van oplosmiddelen om het product te schoon te maken.

- Maak het product na elk gebruik schoon.
- Maak de binnen- en buitenkant van het product schoon met een vochtige doek en een mild schoonmaakmiddel.

## 6 Opbergen

- Maak het product schoon voordat u het opbergt.
- Sla het product op een droge en vorstvrije plaats op, waar het beschermd is tegen direct zonlicht.
- Berg het product met het deksel open op om schimmel te voorkomen.

## 7 Afvoeren

### 7.1 Het product afvoeren

- Denk eraan dat u de plaatselijke regelgeving voor afvoeren van het product naleeft. Verbrand het product niet

## 8 Technische gegevens

Specificaties	Waarde
Nominale spanning	12/18
Volume	22 l
Afmetingen	B39 x H44 x D29 cm
Gewicht	4,7 kg



[www.jula.com](http://www.jula.com)