

KAYOBA



025248



CAMPING TABLE WITH STOOLS

OPERATING INSTRUCTIONS - Original instructions

SV CAMPINGBORD MED STOLAR

BRUKSANVISNING

Översättning av originalinstruktioner

DE CAMPINGTISCH MIT STÜHLEN

BEDIENUNGSANLEITUNG

Übersetzung der Originalanleitung

NO CAMPINGBORD MED STOLER

BETJENINGSANVISNINGER

Oversettelse av originalinstruksjonene

FI RETKIPÖYTÄ JA TUOLIT

KÄYTTÖOHJE

Alkuperäisten ohjeiden käännös

DA CAMPINGBORD MED STOLE

BETJENINGSVEJLEDNING

Oversættelse af den originale vejledning

FR TABLE DE CAMPING AVEC SIÈGES

INSTRUCTIONS D'UTILISATION

Traduction des instructions d'origine

PL STÓŁ KEMPINGOWY Z KRZESEŁKAMI

INSTRUKCJA OBSŁUGI

Przekład instrukcji oryginalnej

NL CAMPINGTAFEL MET STOELLEN

BEDIENINGSINSTRUCTIES

Vertaling van de originele instructies

Jula AB förbehåller sig rätten att göra ändringar på produkten. Jula AB innehar upphovsrätten till denna dokumentation. Det är inte tillåtet att modifiera eller ändra denna dokumentation på något sätt och bruksanvisningen ska skrivas ut och användas som den är i förhållande till produkten. Se Julas webbplats för den senaste versionen av bruksanvisningen.

Jula AB forbeholder seg retten til å endre produktet. Jula AB innehar opphavsretten til denne dokumentasjonen. Det er ikke tillatt å modifisere eller endre denne dokumentasjonen på noen som helst måte, og håndboken skal trykkes og brukes som den er i forhold til produktet. For siste versjon av betjeningsanvisningene, se Julas nettsider.

Jula AB forbeholder sig retten til at ændre produktet. Jula AB har ophavsretten til denne dokumentation. Det er ikke tilladt at modificere eller ændre denne dokumentation på nogen måde, og manualen skal printes og bruges som den er i forhold til produktet. For den seneste version af betjeningsvejledningen, se Julas hjemmeside.

Jula AB zastrzega sobie prawo do wprowadzania zmian w produkcie. Jula AB zastrzega sobie prawa autorskie do niniejszej dokumentacji. Dokumentacji nie wolno w żaden sposób modyfikować ani zmieniać, a instrukcję należy drukować i używać ją w odniesieniu do produktu w stanie niezmienionym. Najnowszą wersję instrukcji obsługi można znaleźć na stronie internetowej Jula.

Jula AB reserves the right to make changes to the product. Jula AB claims copyright on this documentation. It is not allowed to modify or alter this documentation in any way and the manual shall be printed and used as it is in relation to the product. For the latest version of operating instructions, refer to the Jula website.

Jula AB behält sich das Recht vor, Änderungen am Produkt vorzunehmen. Jula AB beansprucht die Urheberrechte an dieser Dokumentation. Es ist nicht zulässig, diese Dokumentation in irgendeiner Weise zu verändern oder umzugestalten. Die Anleitung muss gedruckt und so verwendet werden, wie sie in Bezug zum Produkt steht. Die aktuellste Version der Bedienungsanleitung finden Sie auf der Website von Jula.

Jula AB pidättää oikeuden tehdä tuoteeseen muutoksia. Jula AB:llä on tämän dokumentaation tekijänoikeus. Tätä dokumentaatiota ei saa muuttaa millään tavalla ja käyttöopas on tulostettava ja sitä on käytettävä sellaisena kuin se on tämän tuotteen kanssa. Käyttöohjeiden uusin versio löytyy Julan verkkosivustolta.

Jula AB se réserve le droit d'apporter des modifications au produit. Jula AB revendique les droits d'auteur sur cette documentation. Il est interdit de modifier ou d'altérer cette documentation de quelque manière que ce soit et le manuel doit être imprimé et utilisé tel quel en relation avec le produit. Pour obtenir la dernière version des instructions d'utilisation, consultez le site Web de Jula.

Jula AB behoudt zich het recht voor om wijzigingen aan het product aan te brengen. Jula AB claimt het copyright op deze documentatie. Het is niet toegestaan om deze documentatie op welke manier dan ook te wijzigen of te veranderen. De handleiding moet worden afgedrukt en gebruikt zoals deze in relatie tot het product staat. Raadpleeg de Jula-website voor de laatste versie van de bedieningsinstructies.

WWW.JULA.COM

© JULA AB 2025-11-05

**JULA AB
BOX 363, 532 24 SKARA, SWEDEN**

1

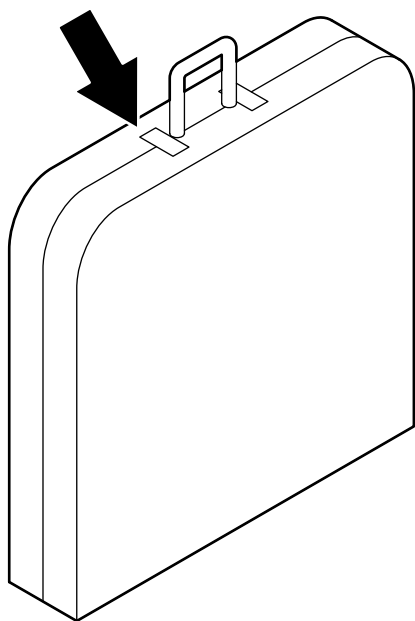

2

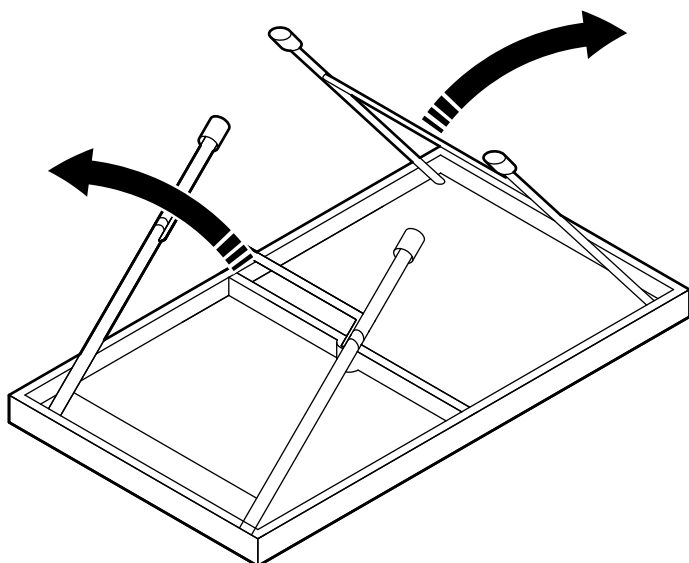

3

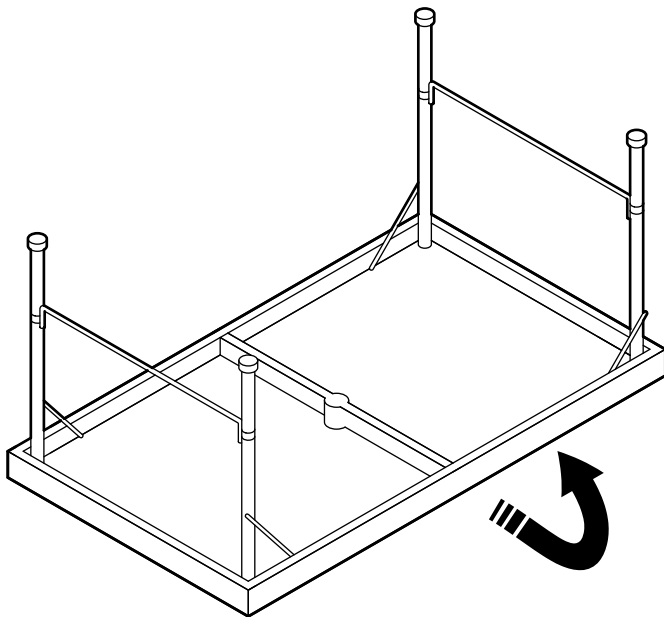

4

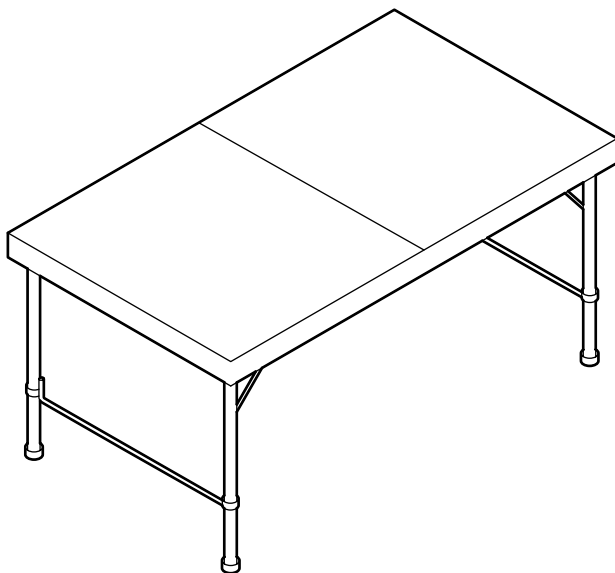

5

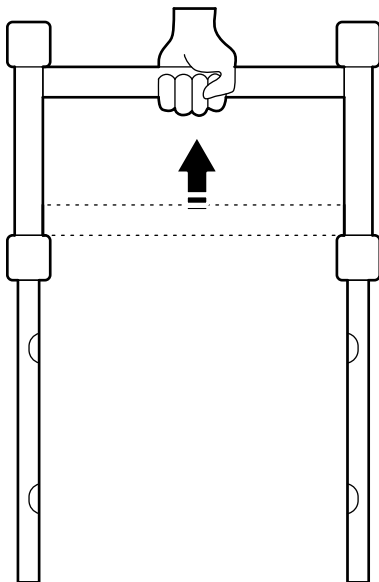



IMPORTANT, RETAIN FOR FUTURE REFERENCE: READ CAREFULLY

1 Introduction

1.1 Product description

Foldable camping table with 4 stools.

1.2 Symbols

	Read the operating instructions carefully and make sure that you understand the instructions before you use the product. Save the instructions for future reference.
	Discarded product must be recycled according to current regulations.

2 Safety

2.1 Safety definitions

Warning! If you do not obey these instructions, there is a risk of death or injury.

Caution! If you do not obey these instructions, there is a risk of damage to the product, other materials or the adjacent area.

Note! Information that is necessary in a given situation.

2.2 Safety instructions for operation

Warning! If you do not obey these instructions, there is a risk of death or injury.

- Read the warning instructions that follow before you use the product.
- Do not use the product if it is damaged.
- Do not modify the product.
- The product must only be used for its intended purpose.

3 Operation

3.1 To operate the product

Figure 1-4

3.2 To adjust the height of the product

The tabel can be adjusted to 3 different heights: 50, 60 and 70 cm.

- 1 Put the surface of the table on the ground.
- 2 Push the 2 spring-loaded buttons and pull the bar up or down until the buttons are set in holes at the applicable height. (Figure 5)

4 Disposal

4.1 To discard the product

- Make sure that you follow local regulations when you discard the product. Do not burn the product.

5 Technical data

Specification	Value
Dimensions, stool	L40 x W32 x H40,5 cm
Dimensions, table	L120 x W60 x H70 cm
Dimensions, folded table	L60 x W60 x H10,5 cm
Max. weight capacity	30 kg



VIKTIGT, SPARA FÖR FRAMTIDA BRUK: LÄS IGENOM NOGGRANT

1 Inledning

1.1 Produktbeskrivning

Vikbart campingbord med 4 pallar.

1.2 Symboler

	Läs bruksanvisningen noggrant och se till att du förstår instruktionerna innan du börjar använda produkten. Spara bruksanvisningen för framtida användning.
	Kasserad produkt måste återvinnas enligt gällande föreskrifter.

2 Säkerhet

2.1 Säkerhetsdefinitioner

! Varning! Om du inte följer dessa instruktioner finns det risk för skador och dödsfall.

! Försiktighet! Om du inte följer dessa instruktioner finns det risk att du skadar produkten, andra material eller det närliggande området.

Obs! Information som är nödvändig i en specifik situation.

2.2 Säkerhetsinstruktioner för användning

! Varning! Om du inte följer dessa instruktioner finns det risk för skador och dödsfall.

- Läs varningsinstruktionerna nedan innan du använder produkten.
- Använd inte produkten om den är skadad.
- Gör inga ändringar på produkten.
- Produkten får endast användas för sitt avsedda ändamål.

3 Användning

3.1 Att använda produkten

Figur 1-4

3.2 Att justera produktens höjd

Bordet kan justeras till 3 olika höjder: 50, 60 och 70 cm.

- 1 Lägg bordet med bordsytan mot golvet.
- 2 Tryck på de 2 fjäderbelastade knapparna och dra stängan upp eller ner tills knapparna befinner sig i hål på lämplig höjd (Figur 5)

4 Avfallshantering

4.1 Att kassera produkten

- Se till att du följer lokala bestämmelser när du kasserar produkten. Bränn inte produkten.

5 Tekniska data

Specifikation	Värde
Mått, pall	L40 x B32 x H40,5 cm
Mått, bord	L120 x B60 x H70 cm
Mått, vikt bord	L60 x B60 x H10,5 cm
Maximal viktkapacitet	30 kg



VIKTIG, BEHOLD FOR SENERE REFERANSE LES NØYE

1 Introduksjon

1.1 Produktbeskrivelse

Sammenleggbart campingbord med 4 krakker.

1.2 Symboler

	Les bruksanvisningen nøye og sørg for at du forstår instruksjonene før du bruker produktet. Ta vare på bruksanvisningen til senere bruk.
	Kassert produkt må resirkuleres i henhold til gjeldende lovgivning.

2 Sikkerhet

2.1 Sikkerhetsdefinisjoner

⚠ Advarsel! Hvis du ikke følger disse instruksjonene er det fare for død eller personskade.

⚠ Forsiktig! Om du ikke følger disse instruksjonene er det en fare for skade på produktet, på andre materialer eller på området rundt.

Merk! Informasjon som er nødvendig i en gitt situasjon.

2.2 Sikkerhetsinstruksjoner for drift

⚠ Advarsel! Hvis du ikke følger disse instruksjonene er det fare for død eller skade.

- Les advarselsinstruksjonene som følger før du bruker produktet.
- Ikke bruk produktet hvis det er skadet.
- Ikke modifiser eller endre produktet.
- Produktet skal bare brukes til dets tiltenkte formål.

3 Drift

3.1 Betjening av produktet

Figur 1-4

3.2 For å justere høyden på produktet

Bordet kan justeres i tre forskjellige høyder: 50, 60 og 70 cm.

- 1 Plasser bordet med bordplaten på bakken.
- 2 Trykk på de to fjærbelastede knappene og trekk tverrstangen opp eller ned til knappene er i hullene i ønsket høyde. (Figur 5)

4 Kassering

4.1 Kassere produktet

- Følg lokale forskrifter når du kaster produktet. Ikke brenn produktet.

5 Tekniske data

Spesifikasjon	Verdi
Mål, krakk	L40 x B32 x H40,5 cm
Mål, bord	L120 x B60 x H70 cm
Mål, sammenslått bord	L60 x B60 x H10,5 cm
Maks. vektbelastning	30 kg



VIGTIGT, GEM TIL SENERE BRUG: LÆS OMHYGGELIGT

1 Indledning

1.1 Produktbeskrivelse

Sammenklappeligt campingbord med 4 taburetter.

1.2 Symboler

	Læs betjeningsvejledningen omhyggeligt, og vær sikker på, du forstår den, før du tager produktet i brug. Gem betjeningsvejledningen til senere brug.
	Bortskaffede produkter skal genbruges i henhold til gældende regler.

2 Sikkerhed

2.1 Sikkerhedsdefinitioner

⚠ Advarsel! Manglende overholdelse af disse anvisninger kan medføre død eller personskade.

⚠ Forsigtig! Manglende overholdelse af disse anvisninger kan medføre skader på produktet, andre materialer eller det omgivende område.

Bemærk! Information der er nødvendig i bestemte situationer.

2.2 Sikkerhedsanvisninger for brug

⚠ Advarsel! Manglende overholdelse af disse anvisninger kan medføre død eller personskade.

- Læs nedenstående advarsler, før du bruger produktet.
- Brug ikke produktet, hvis det er beskadiget.
- Undlad at foretage ændringer på produktet.
- Produktet må kun bruges til det tilsigtede formål.

3 Brug

3.1 Sådan betjenes produktet

Figure 1-4

3.2 Sådan justeres produktets højde

Bordet kan justeres til 3 forskellige højder: 50, 60 og 70 cm.

- 1 Læg bordets overflade på jorden.
- 2 Tryk på de 2 fjederbelastede knapper, og træk stangen op eller ned, indtil knapperne sidder i hullerne i den relevante højde. (Figur 5)

4 Bortskaffelse

4.1 Sådan bortskaffes produktet

- Følg de lokale regler ved bortskaffelse af produktet. Brænd ikke produktet.

5 Tekniske data

Specifikation	Værdi
Dimensioner, taburet	L40 x B32 x H40,5 cm
Dimensioner, bord	L120 x B60 x H70 cm
Mål, sammenklappet bord	L60 x B60 x H10,5 cm
Maks. vægtkapacitet	30 kg



WAŻNE: ZACHOWAĆ DO WYKORZYSTANIA W PRZYSZŁOŚCI. PRZECZYTAĆ UWAŻNIE

1 Wprowadzenie

1.1 Opis produktu

Składany stół kempingowy z 4 krzesłami.

1.2 Symbole

	Przed użyciem produktu przeczytaj dokładnie instrukcję obsługi i upewnij się, że ją rozumiesz. Zachowaj instrukcję na przyszłość.
	Zużyty produkt należy przetworzyć na surowce wtórne zgodnie z obowiązującymi przepisami.

2 Bezpieczeństwo

2.1 Definicje bezpieczeństwa

⚠ Ostrzeżenie! W razie niestosowania się do niniejszej instrukcji zachodzi ryzyko śmierci lub obrażeń ciała.

⚠ Prestroga! W razie niestosowania się do niniejszej instrukcji zachodzi ryzyko uszkodzenia produktu lub innych materiałów, a także wyrządzenia szkód w otoczeniu.

Uwaga! Informacje istotne w konkretnej sytuacji.

2.2 Instrukcja bezpiecznej obsługi

⚠ Ostrzeżenie! W razie niestosowania się do niniejszej instrukcji zachodzi ryzyko śmierci lub obrażeń ciała.

- Przed użyciem produktu zapoznaj się z ostrzeżeniami w niniejszej instrukcji.
- Nie używaj produktu, jeśli jest uszkodzony.

- Nie modyfikuj produktu.
- Produktu wolno używać wyłącznie zgodnie z przeznaczeniem.

3 Obsługa

3.1 Obsługa produktu

Rysunek 1-4

3.2 Regulacja wysokości

Wysokość stołu można regulować na trzech poziomach: 50, 60 i 70 cm.

- 1 Połóż stół białem do podłoża.
- 2 Naciśnij 2 bolce sprężynowe i pociągnij poprzeczkę w górę lub w dół tak, aby bolce znalazły się w otworach na żądanej wysokości. (Rysunek 5)

4 Utylizacja

4.1 Utylizowanie produktu

- Pamiętaj, aby postępować zgodnie z lokalnymi przepisami dotyczącymi utylizacji. Nie pal produktu.

5 Dane techniczne

Specyfikacja	Wartość
Wymiary krzesła	L40 x W32 x H40,5 cm
Wymiary stołu	L120 x W60 x H70 cm
Wymiary stołu po złożeniu	L60 x W60 x H10,5 cm
Maks. obciążenie	30 kg



WICHTIG, ZUM NACHSCHLAGEN AUFBEWAHREN SORGFÄLTIG DURCHLESEN

1 Einführung

1.1 Produktbeschreibung

Klappbarer Campingtisch mit 4 Stühlen.

1.2 Symbole

	<p>Lesen Sie die Gebrauchsanweisung sorgfältig durch und vergewissern Sie sich, dass Sie die Anweisungen verstanden haben, bevor Sie das Produkt benutzen. Bewahren Sie die Anleitung zum späteren Nachschlagen auf.</p>
	<p>Zur Entsorgung muss das Produkt gemäß den geltenden Vorschriften recycelt werden.</p>

2 Sicherheit

2.1 Sicherheitshinweise

! Warnung! Wenn Sie diese Anweisungen nicht befolgen, besteht Lebens- und Verletzungsgefahr.

! Achtung! Wenn Sie diese Anweisungen nicht befolgen, besteht die Gefahr, dass das Produkt, andere Materialien oder der angrenzende Bereich beschädigt werden.

Hinweis! Informationen, die in einer bestimmten Situation notwendig sind.

2.2 Sicherheitshinweise für die Bedienung

! Warnung! Wenn Sie diese Anweisungen nicht befolgen, besteht Lebens- und Verletzungsgefahr.

- Lesen Sie die folgenden Warnhinweise, bevor Sie das Produkt verwenden.

- Verwenden Sie das Produkt niemals, wenn es defekt ist.
- Das Produkt darf nicht modifiziert werden.
- Das Produkt darf nur für den vorgesehenen Zweck verwendet werden.

3 Betrieb

3.1 So bedienen Sie das Produkt

Abbildung 1–4

3.2 Zum Einstellen der Höhe des Produkts

Der Tisch kann auf 3 Höhen eingestellt werden: 50, 60 und 70 cm.

- 1 Legen Sie den Tisch mit der Oberfläche auf den Boden.
- 2 Drücken Sie auf die beiden federbelasteten Knöpfe und ziehen Sie die Stange nach oben oder unten, bis die Knöpfe in der gewünschten Höhe in den Löchern einrasten. (Abbildung 5)

4 Entsorgung

4.1 So entsorgen Sie das Produkt

- Achten Sie darauf, dass Sie bei der Entsorgung des Produkts die örtlichen Vorschriften einhalten. Verbrennen Sie das Gerät nicht.

5 Technische Daten

Spezifikation	Wert
Abmessungen Stuhl	40 x 32 x 40,5 cm (LxBxH)
Abmessungen Tisch	120 x 60 x 70 cm (LxBxH)
Abmessungen Klappstisch	60 x 60 x 10,5 cm (LxBxH)
Max. Traglast	30 kg



TÄRKEÄÄ, SÄILYÄ TULEVAA KÄYTTÖÄ VARTEN: LUE HUOLELLISESTI

1 Johdanto

1.1 Tuotteen kuvaus

Kokoontaitettava retkipöytä ja neljä tuolia.

1.2 Symbolit

	Lue käyttöohjeet huolellisesti ja varmista ennen tuotteen käytön aloittamista, että olet ymmärtänyt ohjeet. Säilytä ohjeet myöhempää käyttöä varten.
	Käytöstä poistettu tuote hävitetään paikallisten määräysten mukaisesti.

2 Turvallisuus

2.1 Turvallisuusmääräykset

Varoitus! Jos näitä ohjeita ei noudateta, seurauksena voi olla kuolema tai vammautuminen.

Huomio! Jos näitä ohjeita ei noudateta, tuote, muut materiaalit tai ympäröivä alue voivat vahingoittua.

Huom! Tiettyä tilannetta koskevia välttämättömiä tietoja.

2.2 Turvaohjeet käyttöä varten

Varoitus! Jos näitä ohjeita ei noudateta, seurauksena voi olla kuolema tai vakava vammautuminen.

- Lue seuraavat varoitukset ja ohjeet ennen tuotteen käytön aloittamista.
- Älä käytä tuotetta, jos se on vahingoittunut.

- Älä muokkaa tuotetta.
- Tuotetta saa käyttää vain sen käyttötarkoituksen mukaisesti.

3 Käyttö

3.1 Tuotteen käyttö

Kuvat 1–4

3.2 Tuotteen korkeuden säätäminen

Pöytä voidaan säätää kolmeen eri korkeuteen: 50, 60 ja 70 cm.

- 1 Aseta pöytälevy maata vasten.
- 2 Paina kahta jousipainiketta ja kohdista painikkeet sopivalla korkeudella oleviin aukkoihin nostamalla tai laskemalla tankoa. (Kuva 5)

4 Hävittäminen

4.1 Tuotteen hävittäminen

- Varmista, että hävität tuotteen paikallisten määräysten mukaisesti. Älä polta tuotetta.

5 Tekniset tiedot

Ominaisuus	Arvo
Mitat, tuoli	P 40 x L 32 x S 40,5 cm
Mitat, pöytä	P 120 x L 60 x S 70 cm
Mitat, kokoontaitettu pöytä	P 60 x L 60 x S 10,5 cm
Suurin painokapasiteetti	30 kg



IMPORTANT, A CONSERVER POUR RÉFÉRENCE FUTURE : LIRE ATTENTIVEMENT

1 Introduction

1.1 Description du produit

Table de camping pliable avec 4 tabourets.

1.2 Symboles

	Lisez attentivement le mode d'emploi et veillez à bien en comprendre les instructions avant d'utiliser le produit. Conservez le mode d'emploi pour toute référence ultérieure.
	Le produit mis au rebut doit être recyclé conformément à la réglementation en vigueur.

2 Sécurité

2.1 Définitions relatives à la sécurité

⚠ Avertissement ! Le non-respect de ces instructions induit un risque de mort ou de blessure.

⚠ Attention ! Le non-respect des présentes instructions induit un risque d'endommagement du produit, de tout autre matériel ou de la zone adjacente.

Remarque ! Informations nécessaires dans une situation donnée.

2.2 Consignes de sécurité pour le fonctionnement

⚠ Attention ! Le non-respect de ces instructions induit un risque de mort ou de blessure.

- Lisez les instructions d'avertissement qui suivent avant d'utiliser le produit.

- Évitez d'utiliser le produit s'il est endommagé.
- Ne modifiez pas le produit.
- Le produit doit être utilisé uniquement aux fins prévues.

3 Fonctionnement

3.1 Pour utiliser le produit

Figure 1-4

3.2 Pour régler la hauteur du produit

La table peut être réglée à 3 hauteurs différentes : 50, 60 et 70 cm.

- 1 Posez la surface de la table au sol.
- 2 Appuyez sur les 2 boutons à ressort et tirez la barre vers le haut ou vers le bas jusqu'à ce que les boutons soient placés dans les trous à la hauteur applicable. (Figure 5)

4 Élimination

4.1 Pour éliminer le produit

- Assurez-vous de respecter les réglementations locales lorsque vous mettez le produit au rebut. Ne brûlez pas le produit.

5 Données techniques

Spécification	Valeur
Dimensions, tabouret	L40 x P32 x H40,5 cm
Dimensions, table	L120 x P60 x H70 cm
Dimensions, table repliée	L60 x P60 x H10,5 cm
Capacité de poids maxi	30 kg

BELANGRIJK, BEWAAR DEZE VOOR TOEKOMSTIG GEBRUIK: LEES AANDACHTIG

1 Inleiding

1.1 Productbeschrijving

Opvouwbare campingtafel met 4 krukjes.

1.2 Symbolen



Lees de gebruiksaanwijzing zorgvuldig en zorg ervoor dat u de instructies begrijpt voordat u het product gebruikt. Bewaar de gebruiksaanwijzing voor toekomstig gebruik.



Afgedankt product moet worden gerecycled volgens de actuele regelgeving.

2 Veiligheid

2.1 Definities veiligheid

⚠ Waarschuwing! Als u zich niet aan deze voorschriften houdt, kan dat leiden tot (dodelijk) letsel.

⚠ Voorzichtig! Als u zich niet aan deze voorschriften houdt, kan dat leiden tot schade aan het product, overige materialen of het nabijgelegen terrein.

Let op! Informatie die in een bepaalde situatie noodzakelijk is.

2.2 Veiligheidsvoorschriften voor gebruik

⚠ Waarschuwing! Als u zich niet aan deze voorschriften houdt, kan dat leiden tot (dodelijk) letsel.

- Lees de onderstaande waarschuwingsvoorschriften voordat u het product gebruikt.

- Gebruik het product niet als dit is beschadigd.
- Pas het product niet aan.
- Het product mag uitsluitend worden gebruikt voor het beoogde doel.

3 Gebruik

3.1 Het product bedienen

Afbeelding 1-4

3.2 De hoogte van het product aanpassen

De tafel kan op 3 verschillende hoogtes worden ingesteld: 50, 60 en 70 cm.

- 1 Zet het tafelblad op de grond.
- 2 Druk de 2 verende knoppen in en trek de stang omhoog of omlaag totdat de knoppen in de gaten op de juiste hoogte zitten. Afbeelding 5

4 Weggoien

4.1 Het product weggooien

- Denk eraan dat u de plaatselijke regelgeving voor verwijderen van het product naleeft. Verbrand het product niet.

5 Technische gegevens

Specificaties	Waarde
Afmetingen, kruk	L40 x B32 x H40,5 cm
Afmetingen, tafel	L120 x B60 x H70 cm
Afmetingen, ingeklapte tafel	L60 x B60 x H10,5 cm
Max. draagvermogen	30 kg

KAYOBA

www.jula.com