



POSITION CHAIR

OPERATING INSTRUCTIONS - Original instructions

**SV POSITIONSSSTOL
BRUKSANVISNING**

Översättning av originalinstruktioner

**DE GARTENSTUHL KLAPPBAR
BEDIENUNGSANLEITUNG**

Übersetzung der Originalanleitung

**NO POSISJONSSTOL
BETJENINGSANVISNINGER**

Oversettelse av originalinstruksjonene

**FI SÄÄDETTÄVÄ TUOLI
KÄYTTÖOHJE**

Alkuperäisten ohjeiden käännös

**DA POSITIONSSSTOL
BETJENINGSVEJLEDNING**

Oversættelse af den originale vejledning

**FR CHAISE RELAX
INSTRUCTIONS D'UTILISATION**

Traduction des instructions d'origine

**PL KRZESŁO REGULOWANE
INSTRUKCJA OBSŁUGI**

Przekład instrukcji oryginalnej

**NL MEERSTANDENSTOEL
BEDIENINGSINSTRUCTIES**

Vertaling van de originele instructies

Jula AB förbehåller sig rätten att göra ändringar på produkten. Jula AB innehar upphovsrätten till denna dokumentation. Det är inte tillåtet att modifiera eller ändra denna dokumentation på något sätt och bruksanvisningen ska skrivas ut och användas som den är i förhållande till produkten. Se Julas webbplats för den senaste versionen av bruksanvisningen.

Jula AB forbeholder seg retten til å endre produktet. Jula AB innehar opphavsretten til denne dokumentasjonen. Det er ikke tillatt å modifisere eller endre denne dokumentasjonen på noen som helst måte, og håndboken skal trykkes og brukes som den er i forhold til produktet. For siste versjon av betjeningsanvisningene, se Julas nettsider.

Jula AB forbeholder sig retten til at ændre produktet. Jula AB har ophavsretten til denne dokumentation. Det er ikke tilladt at modificere eller ændre denne dokumentation på nogen måde, og manualen skal printes og bruges som den er i forhold til produktet. For den seneste version af betjeningsvejledningen, se Julas hjemmeside.

Jula AB zastrzega sobie prawo do wprowadzania zmian w produkcie. Jula AB zastrzega sobie prawa autorskie do niniejszej dokumentacji. Dokumentacji nie wolno w żaden sposób modyfikować ani zmieniać, a instrukcję należy drukować i używać ją w odniesieniu do produktu w stanie niezmienionym. Najnowszą wersję instrukcji obsługi można znaleźć na stronie internetowej Jula.

Jula AB reserves the right to make changes to the product. Jula AB claims copyright on this documentation. It is not allowed to modify or alter this documentation in any way and the manual shall be printed and used as it is in relation to the product. For the latest version of operating instructions, refer to the Jula website.

Jula AB behält sich das Recht vor, Änderungen am Produkt vorzunehmen. Jula AB beansprucht die Urheberrechte an dieser Dokumentation. Es ist nicht zulässig, diese Dokumentation in irgendeiner Weise zu verändern oder umzugestalten. Die Anleitung muss gedruckt und so verwendet werden, wie sie in Bezug zum Produkt steht. Die aktuellste Version der Bedienungsanleitung finden Sie auf der Website von Jula.

Jula AB pidättää oikeuden tehdä tuoteeseen muutoksia. Jula AB:llä on tämän dokumentaation tekijänoikeus. Tätä dokumentaatiota ei saa muuttaa millään tavalla ja käyttöopas on tulostettava ja sitä on käytettävä sellaisena kuin se on tämän tuotteen kanssa. Käyttöohjeiden uusin versio löytyy Julan verkkosivustolta.

Jula AB se réserve le droit d'apporter des modifications au produit. Jula AB revendique les droits d'auteur sur cette documentation. Il est interdit de modifier ou d'altérer cette documentation de quelque manière que ce soit et le manuel doit être imprimé et utilisé tel quel en relation avec le produit. Pour obtenir la dernière version des instructions d'utilisation, consultez le site Web de Jula.

Jula AB behoudt zich het recht voor om wijzigingen aan het product aan te brengen. Jula AB claimt het copyright op deze documentatie. Het is niet toegestaan om deze documentatie op welke manier dan ook te wijzigen of te veranderen. De handleiding moet worden afgedrukt en gebruikt zoals deze in relatie tot het product staat. Raadpleeg de Jula-website voor de laatste versie van de bedieningsinstructies.

WWW.JULA.COM

© JULA AB 2025-10-23

**JULA AB
BOX 363, 532 24 SKARA, SWEDEN**

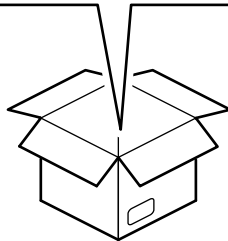
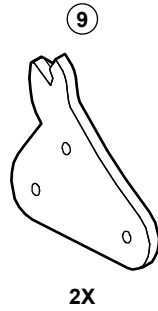
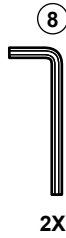
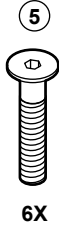
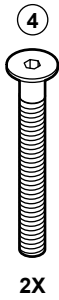
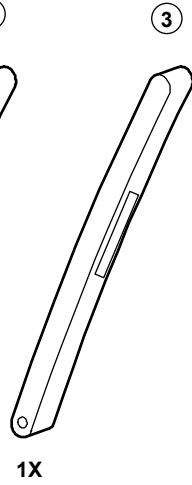
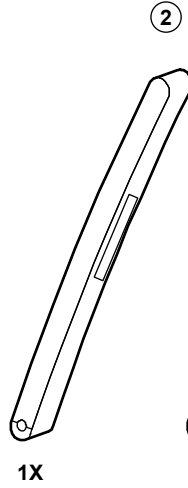
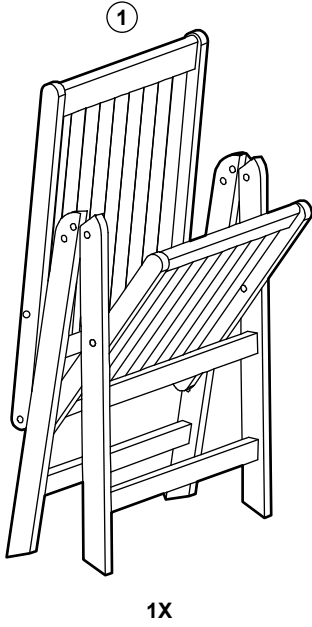

1

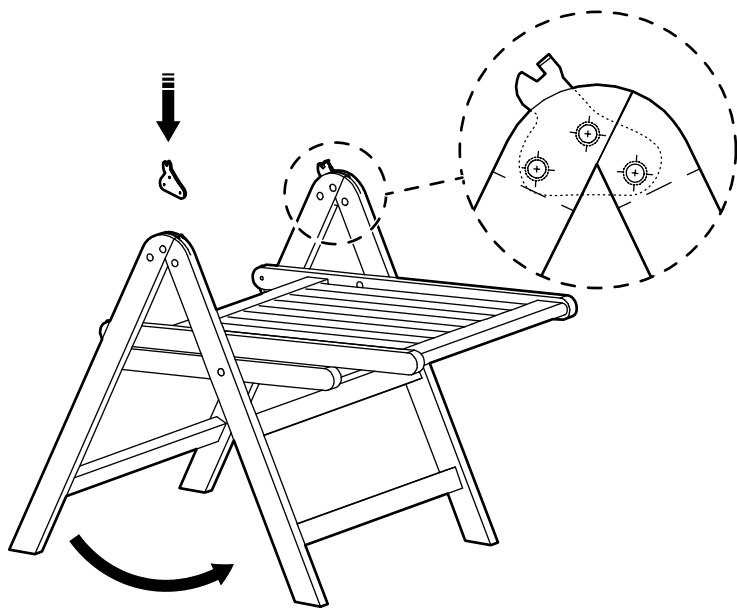

2

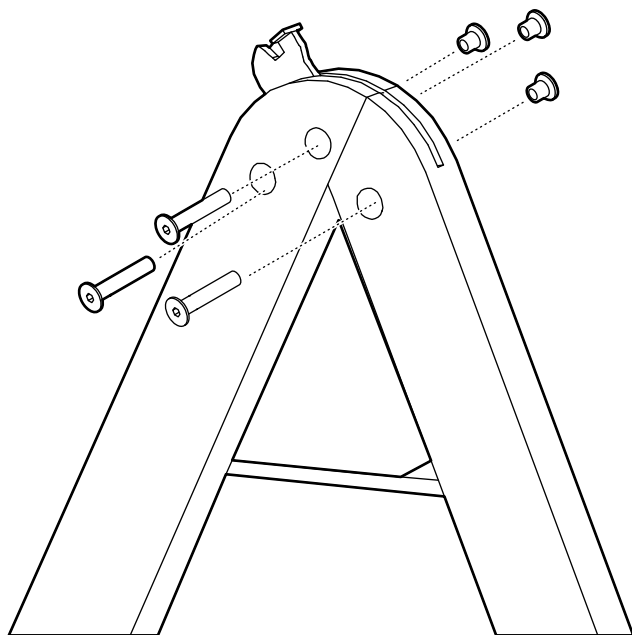

3

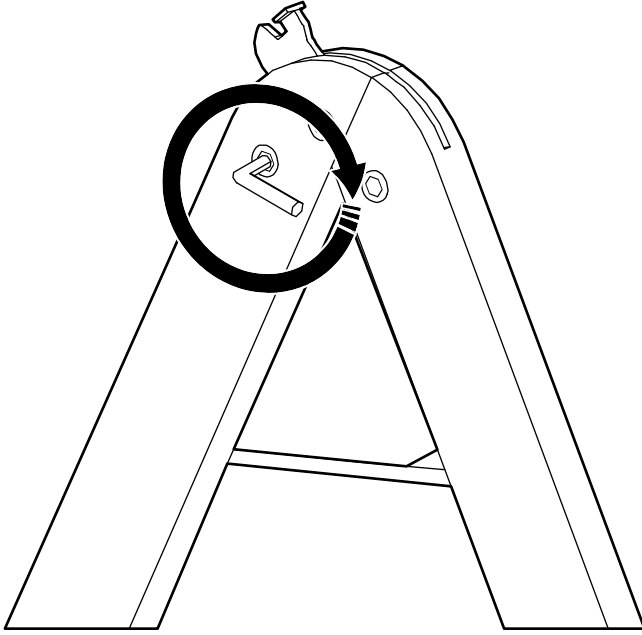

4

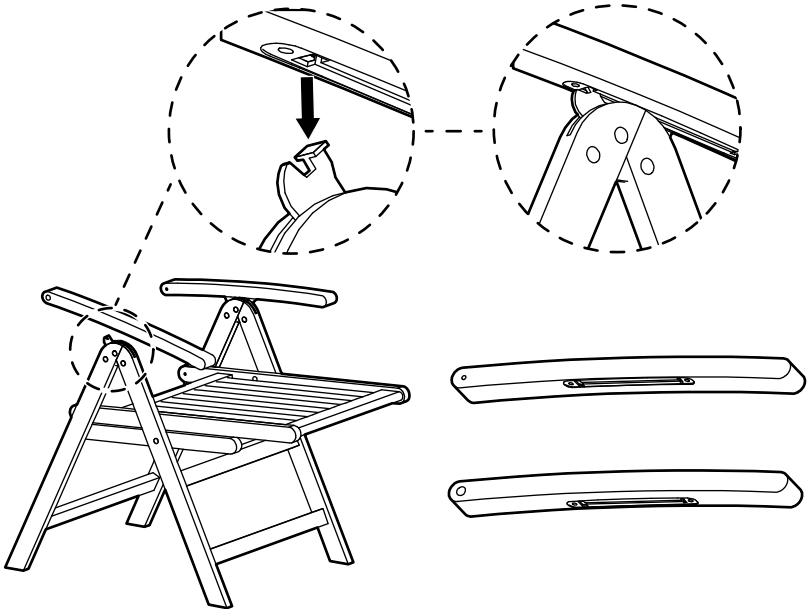

5

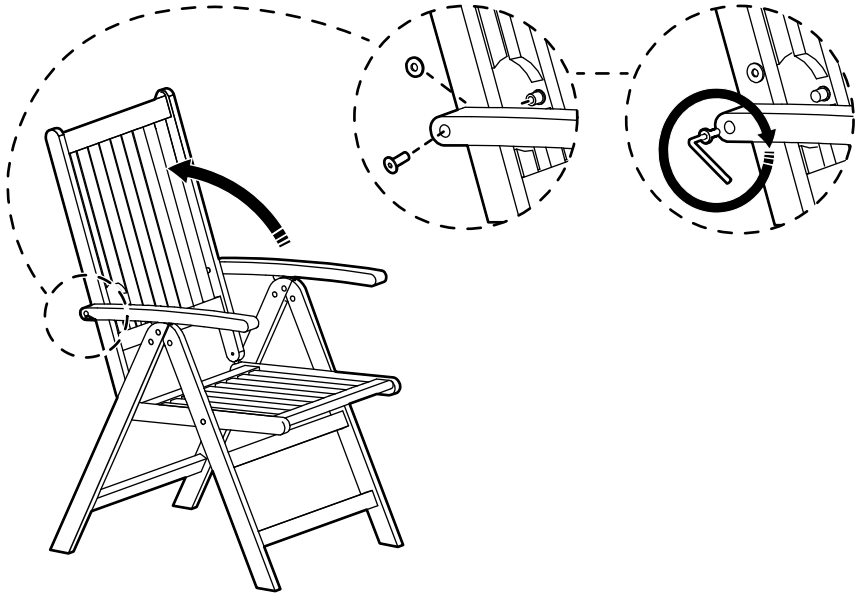

6

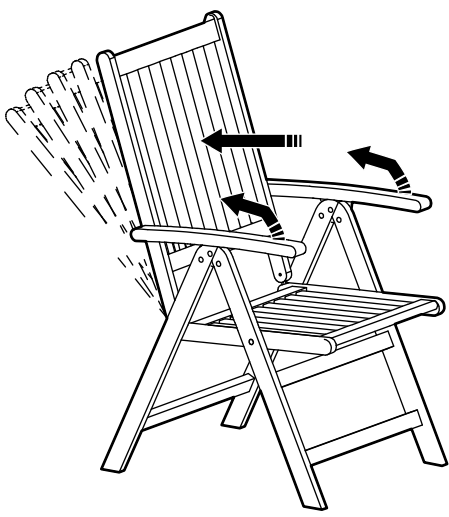

A

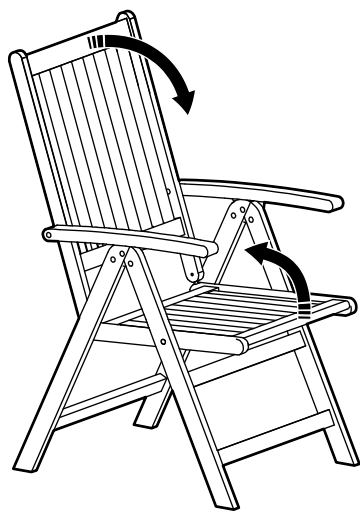

B



VIKTIGT! SPARA FÖR FRAMTIDA BEHOV. LÄS NOGA.

1 Inledning

1.1 Produktbeskrivning

Fällstol av akaciaträ. Ryggstödet kan ställas in i sju olika lägen.

1.2 Symboler

	Läs bruksanvisningen nogga före användning. Spara bruksanvisningen för framtida behov.
	Uttjänt produkt ska avfallshanteras i enlighet med gällande regler.

1.3 Översikt

Bild 1

1. Stol
2. Armstöd höger
3. Armstöd vänster
4. Skruv M6 x 65
5. Skruv M6 x 15
6. Rund mutter M6
7. Plastbricka M6
8. Insexnyckel
9. Fästplatta

2 Säkerhet

2.1 Säkerhetsanvisningar

! **WARNING!** Om inte dessa anvisningar följs finns risk för dödsfall och/eller personskada.

! **VIKTIGT!** Om inte dessa anvisningar följs finns risk för skada på produkten, annan egendom och/eller intilliggande område.

OBS! Markerar information som är viktig i en given situation.

2.2 Säkerhetsanvisningar för användning

! **WARNING!** Om inte dessa anvisningar följs finns risk för dödsfall och/eller personskada.

- Läs alla säkerhetsanvisningar nedan före användning.
- Använd inte produkten om den är skadad.
- Gör inga ändringar på produkten.
- Produkten får användas endast för det avsedda ändamålet.
- Kontrollera att produkten står stabilt på marken.
- Håll händerna borta från hopfällningsmekanismen, annars finns risk för personskada.

3 Montering

3.1 Montering av produkten

- 1 Fäll ut produktens ben och placera den på stabilt underlag. (Bild 1)
- 2 För in fästplattorna i benen som bilden visar och lås dem på plats med skruvar (M6 x 15) och de runda muttrarna. (Bild 2-3)
- 3 Montera armstöden på fästplattorna på produktens vänstra och högra sida. (Bild 4)

OBS! Sidan med det lilla hålet ska vara vänd mot ryggstödet och sidan med det stora hålet ska vara vänd utåt.

- 4 Fäll ut ryggstödet, passa in hålet i armstödet mot hålet i ryggstödet och montera samman delarna, placera plastbrickan mellan armstödet och ryggstödet och dra åt skruven (M6 x 65). (Bild 5)

3.2 Inställning av ryggstöd och hopfällning av produkten

- 1 Lyft armstöden och justera ryggstödet vinkel framåt eller bakåt. Det finns 7 olika lägen för ryggstödet (A). (Bild 6)
- 2 Tryck ryggstödet nedåt och dra samtidigt sitsen uppåt för att fälla ihop produkten (B). (Bild 6)

4 Underhåll

- Rengör produkten med en mjuk trasa, fuktad med mildt rengöringsmedel. Låt torka helt.
- Täck produkten med duk eller presenning när den inte används.

5 Förvaring

- För bästa funktion och livslängd, förvara produkten torrt, helst täckt med duk eller presenning.

6 Avfallshantering

- Uttjänt produkt ska avfallshanteras i enlighet med gällande regler. Produkten får inte brännas.

7 Tekniska data

Data	Värde
Sittbänk (längd x bredd x höjd)	46 x 43 x 47 cm
Ryggstödets höjd	66 cm
Material	Trä
Stolens mått (B x H x D)	58 x 107 x 72 cm
Vikt	7 kg
Max. belastning	120 kg



VIKTIG, BEHOLD FOR FREMTIDIG BRUK: LES NØYE FØR BRUK

1 Introduksjon

1.1 Produktbeskrivelse

Sammenleggbar stol i akasietre. Armlenet kan justeres i sju ulike posisjoner.

1.2 Symboler

	Les bruksanvisningen nøye og pass på at du forstår instruksjonene før du bruker produktet. Ta vare på disse instruksjonene i tilfelle du får bruk for dem senere.
	Resirkuler produktet i henhold til lokale lovgivninger.

1.3 Produktoversikt

Bilde 1

1. Stol
2. Armlene - høyre
3. Armlene - venstre
4. Bolt M6x65
5. Bolt M6x15
6. Rund mutter M6
7. Plastskive M6
8. Sekskantnøkkel
9. Leddplate

2 Sikkerhet

2.1 Sikkerhetsdefinisjoner

⚠ Advarsel! Hvis du ikke følger disse instruksjonene, er det fare for dødsfall eller personskade.

⚠ Advarsel! Hvis du ikke følger disse instruksjonene, er det fare for skader på produktet, andre materialer eller området i nærheten.

Merk! Informasjon som er nødvendig i en gitt situasjon.

2.2 Sikkerhetsinstruksjoner for bruk

⚠ Advarsel! Hvis du ikke følger disse instruksjonene, er det fare for dødsfall eller personskade.

- Les advarslene nedenfor før du tar produktet i bruk.
- Ikke bruk produktet hvis det er skadet.
- Produktet må ikke endres.
- Produktet skal kun brukes til det som det er beregnet for.
- Sørg for at produktet står stabilt på bakken.
- Hold hendene unna foldemekanismen for å unngå fare for personskade.

3 Montering

3.1 Montere produktet

1. Fell ut bena på produktet og plasser den på en stabil overflate. (Bilde 1)
2. Sett inn leddplatene i bena som vist på bildet, lås dem på plass med boltene (M6x15) og de runde mutterne. (Bilde 2-3)
3. Fest armlenet i leddplaten på venstre og høyre side av produktet. (Bilde 4)

Merk: Siden med det lille borehullet skal være snudd mot ryggstøtten, og siden med store borehullet skal være vendt utover.

4. Fell ut ryggstøtten, innrett hullet på armlenet mot hullet på ryggstøtten og sett delene sammen, sett plastskiven mellom armlenet og ryggstøtten, og stram deretter bolten (M6x65). (Bilde 5)

3.2 Justere ryggstøtten og legge sammen produktet

1. Løft armlenet og juster ryggstøttens vinkel bakover eller forover. Vinkelen kan justeres til 7 ulike vinkler (A). (Bilde 6)
2. Trykk ryggstøtten ned og setet opp samtidig for å legge sammen produktet (B). (Bilde 6)

4 Vedlikehold

- Rengjør produktet med en myk klut fuktet med mildt rengjøringsmiddel. La produktet tørke helt.
- Når produktet ikke er i bruk, skal det tildekkes med en presenning eller et møbeltrekk.

5 Oppbevaring

- For best mulig levetid bør produktet oppbevares på et tørt sted, helst under en presenning eller et møbeltrekk.

6 Kassering

- Pass på at du følger lokal lovgivning når du kasserer produktet. Produktet skal ikke brennes.

7 Tekniske data

Spesifikasjoner	Verdi
Sete (lengde x bredde x høyde)	46x43x47 cm
Ryggstøttens høyde	66 cm
Materiale	Tre
Stolens dimensjoner (bredde x høyde x dybde)	58x107x72 cm
Vekt	7 kg
Maksimal belastning	120 kg



VIGTIGT, GEM TIL SENERE BRUG: LÆS OMHYGGELIGT

1 Indledning

1.1 Produktbeskrivelse

Klapstol i akacietræ. Ryglænet kan indstilles i syv forskellige positioner.

1.2 Symboler

	Læs betjeningsvejledningen omhyggeligt, og vær sikker på, du forstår den, før du tager produktet i brug. Gem betjeningsvejledningen til senere brug.
	Bortskaf produktet i henhold til de lokale regler.

1.3 Produktoversigt

Figur 1

1. Stol
2. Armlæn - højre
3. Armlæn - venstre
4. Bolt M6x65
5. Bolt M6x15
6. Rund møtrik M6
7. Spændeskive af plast M6
8. Unbrakonøgle
9. Forbindelsesstykke

2 Sikkerhed

2.1 Sikkerhedsdefinitioner

⚠ Advarsel! Manglende overholdelse af denne vejledning kan medføre fare for død eller personskade.

⚠ Forsigtig! Manglende overholdelse af denne vejledning kan medføre skader på produktet, andre materialer eller det omgivende område.

Bemærk! Information der er nødvendig i bestemte situationer.

2.2 Sikkerhedsmeddelelse for brug

⚠ Advarsel! Manglende overholdelse af denne vejledning kan medføre fare for død eller personskade.

- Læs nedenstående advarsler, før du bruger produktet.
- Brug ikke produktet, hvis det er beskadiget.
- Undlad at foretage ændringer på produktet.
- Produktet må kun anvendes til det formål, det er beregnet til.
- Sørg for, at produktet står stabilt på jorden.
- Hold hænderne væk fra foldemekanismen for at undgå personskade.

3 Samlevejledning

3.1 Sådan samles produktet

- 1 Fold stolebenene ud, og sæt stolen på et stabilt underlag. (Figur 1)
- 2 Isæt forbindelsesstykkerne i benene som vist på billedet, og lås dem fast med boltene (M6x15) og de runde møtrikker. (Figur 2-3)
- 3 Sæt armlænet fast på forbindelsesstykket i venstre og højre side af produktet. (Figur 4)

Bemærk: Siden med det lille borehul skal vende ind mod ryglænet, og siden med det store borehul skal vende udad.

- 4 Klap ryglænet ud, ret hullet på armlænet ind efter hullet på ryglænet, isæt spændeskiven mellem armlænet og ryglænet, og saml delene med en bolt (M6x65). (Figur 5)

3.2 Sådan justeres ryglænet og klappes stolen ud

- 1 Træk op i armlænet, og juster ryglænets vinkel bagud eller fremad. Hældningen kan justeres i 7 forskellige vinkler (A). (Figur 6)
- 2 Skub ryglænet ned og sædet op samtidig for at klappe produktet sammen (B). (Figur 6)

4 Vedligeholdelse

- Rengør produktet med en blød, fugtig klud med et mildt rengøringsmiddel. Lad produktet tørre helt.
- Dæk produktet til med en presenning eller andet overtræk, når det ikke er i brug.

5 Opbevaring

- For at sikre at produktet holder så længe som muligt, skal det opbevares tørt og helst under en presenning eller andet overtræk.

6 Bortskaffelse

- Følg de lokale regler ved bortskaffelse af produktet. Brænd ikke produktet.

7 Tekniske data

Specifikation	Værdi
Sæde (længde x bredde x højde)	46 x 43 x 47 cm
Ryglænets højde	66 cm
Materiale	Træ
Mål (stol) (Bredde x højde x dybde)	58 x 107 x 72 cm
Vægt	7 kg
Maksimal belastning	120 kg



WAŻNE! ZACHOWAJ DO PÓŹNIEJSZYCH KONSULTACJI: PRZECZYTAJ UWAŻNIE

1 Wprowadzenie

1.1 Opis produktu

Składane krzesło z drewna akacjowego. Oparcie można regulować w siedmiu różnych pozycjach.

1.2 Symbole

	Przed rozpoczęciem korzystania z produktu należy uważnie i ze zrozumieniem przeczytać instrukcję obsługi. Instrukcję należy zachować do późniejszych konsultacji.
	Produkt należy utylizować zgodnie z lokalnymi przepisami.

1.3 Budowa produktu

Rysunek 1

1. Krzesło
2. Podłokietnik – prawy
3. Podłokietnik – lewy
4. Śruba M6x65
5. Śruba M6x15
6. Nakrętka okrągła M6
7. Podkładka plastikowa M6
8. Klucz imbusowy
9. Płytką łącząca

2 Bezpieczeństwo

2.1 Definicje bezpieczeństwa

! **Ostrzeżenie!** Nieprzestrzeganie niniejszych instrukcji stwarza ryzyko śmierci lub obrażeń ciała.

! **Przestroga!** Nieprzestrzeganie niniejszych instrukcji stwarza ryzyko uszkodzenia produktu, innych materiałów lub otoczenia.

Uwaga! Informacje, które należy znać w danej sytuacji.

2.2 Zasady bezpieczeństwa dotyczące obsługi

! **Ostrzeżenie!** Nieprzestrzeganie niniejszych instrukcji stwarza ryzyko śmierci lub obrażeń ciała.

- Przed użyciem produktu przeczytaj poniższe ostrzeżenia.
- Nie używaj produktu, jeśli jest uszkodzony.
- Nie modyfikuj produktu.
- Produkt musi być używany wyłącznie zgodnie z jego przeznaczeniem.
- Dopilnuj, aby produkt stał stabilnie na podłożu.
- Nie zbliżaj rąk do mechanizmu składania, aby uniknąć ryzyka obrażeń ciała.

3 Montaż

3.1 Montaż produktu

- 1 Rozłóż nogi produktu i ustaw go na stabilnej powierzchni. (Rysunek 1)
- 2 Wsuń płytki łączące w nogi, zgodnie z ilustracją, zablokuj je śrubami (M6x15) i okrągłymi nakrętkami. (Rysunek 2-3)
- 3 Przymocuj podłokietniki do płytek łączących po lewej i prawej stronie produktu. (Rysunek 4)

Uwaga: Strona z małym otworem powinna być skierowana w stronę oparcia, a strona z dużym otworem powinna być skierowana na zewnątrz.

- 4 Rozłóż oparcie, wyrównaj otwór w podłokietniku z otworem w oparciu i złóż części razem, wsuń plastikową podkładkę między podłokietnik a oparcie i dokręć śrubę (M6x65). (Rysunek 5)

3.2 Regulacja oparcia i składanie produktu

- 1 Podnieś podłokietniki i dostosuj kąt oparcia, przesuwając je do tyłu lub do przodu. Oparcie można ustawić pod 7 różnymi kątami (A). (Rysunek 6)

- 2** Naciśnij jednocześnie oparcie w dół i siedzisko w górę, aby złożyć produkt (B). (Rysunek 6)

4 Konserwacja

- Czyść produkt miękką szmatką zwilżoną łagodnym detergentem. Zostaw do całkowitego wyschnięcia.
- Kiedy produkt nie jest używany, przykryj go brezentem lub pokrowcem ochronnym na meble.

5 Przechowywanie

- Aby zapewnić długi okres użytkowania produktu, przechowuj go w suchym miejscu, najlepiej przykryty brezentem lub pokrowcem ochronnym na meble.

6 Utylizacja

- Utylizując produkt należy postępować zgodnie z lokalnymi przepisami. Nie pal produktu.

7 Dane techniczne

Specyfikacja	Wartość
Ławka (długość x szerokość x wysokość)	46x43x47 cm
Wysokość oparcia	66 cm
Materiał	Drewno
Wymiary krzesła (szerokość x wysokość x głębokość)	58x107x72 cm
Masa	7 kg
Maksymalne obciążenie	120 kg



IMPORTANT, RETAIN FOR FUTURE REFERENCE: READ CAREFULLY

1 Introduction

1.1 Product description

Foldable chair in acacia wood. The backrest can be adjusted in seven different positions.

1.2 Symbols

	Read the operating instructions carefully and make sure that you understand the instructions before you use the product. Save the instructions for future reference.
	Recycle the product according to local regulations.

1.3 Product overview

Figure 1

1. Chair
2. Armrest - right
3. Armrest - left
4. Bolt M6x65
5. Bolt M6x15
6. Round nut M6
7. Plastic washer M6
8. Hex key
9. Joint plate

2 Safety

2.1 Safety definitions

⚠ Warning! If you do not obey these instructions, there is a risk of death or injury.

⚠ Caution! If you do not obey these instructions, there is a risk of damage to the product, other materials or the adjacent area.

Note! Information that is necessary in a given situation.

2.2 Safety instructions for operation

⚠ Warning! If you do not obey these instructions, there is a risk of death or injury.

- Read the warning instructions that follow before you use the product.
- Do not use the product if it is damaged.
- Do not modify the product.
- The product must only be used for its intended purpose.
- Make sure the product stands stable on the ground.
- Keep your hands out of the folding mechanism in order to avoid the risk of injury.

3 Assembly

3.1 To assemble the product

1. Fold out the legs of the product and place it on a stable surface. (Figure 1)
2. Insert the joint plates into the legs as shown in the illustration, lock them in place with the bolts (M6x15) and the round nuts. (Figure 2-3)
3. Attach the armrest into the joint plate on the left and on the right side of the product. (Figure 4)

Note: The side with the small drill hole should be turn towards the backrest and the side with the big drill hole should be turn outwards.

4. Unfold the backrest, align the hole on the armrest with the hole on the backrest, insert the plastic washer between the armrest and the backrest and assemble the parts together with a bolt (M6x65). (Figure 5)

3.2 To adjust the backrest and fold the product

1. Lift the armrest and adjust the angle of the backrest backward or forward. The angle can be adjusted into 7 different angles (A). (Figure 6)
2. Push the backrest down and the seat up simultaneously to fold the product (B). (Figure 6)

4 Maintenance

- Clean the product, use a soft dampened cloth with mild detergent. Allow the product to dry completely.
- When the product is not in use, cover it with a tarp or furniture cover.

5 Storage

- To keep the product lasting a long time, store the product in a dry storage space preferably underneath a tarp or furniture cover.

6 Disposal

- Make sure that you follow local regulations when you discard the product. Do not burn the product.

7 Technical data

Specification	Value
Seat (Length x Width x Height)	46x43x47 cm
Backrest height	66 cm
Material	Wood
Chair dimension (Width x Height x Depth)	58x107x72 cm
Weight	7 kg
Maximum load	120 kg



WICHTIG, BEWAHREN SIE SIE AN EINEM SICHEREN ORT AUF. GRÜNDLICH DURCHLESEN

1 Einführung

1.1 Produktbeschreibung

Klappstuhl aus Akazienholz. Die Rückenlehne ist in sieben Positionen verstellbar.

1.2 Symbole

	<p>Lesen Sie die Bedienungsanleitung sorgfältig durch und vergewissern Sie sich, dass Sie die Anweisungen verstanden haben, bevor Sie das Produkt verwenden. Speichern Sie die Anweisungen zur späteren Verwendung.</p>
	<p>Recyclen Sie das Produkt gemäß den örtlichen Vorschriften.</p>

1.3 Produktübersicht

Abbildung 1

1. Stuhl
2. Armlehne - rechts
3. Armlehne - links
4. Schraube M6x65
5. Schraube M6x15
6. Rundmutter M6
7. Kunststoff-Unterlegscheibe M6
8. Sechskantschlüssel
9. Verbindungsplatte

2 Sicherheit

2.1 Sicherheitsdefinitionen

! **Achtung!** Wenn Sie diese Anweisungen nicht befolgen, besteht die Gefahr von Tod oder Verletzungen.

! **Achtung!** Wenn Sie diese Anweisungen nicht befolgen, besteht die Gefahr, dass das Produkt, andere Materialien oder der angrenzende Bereich beschädigt werden.

Hinweis! Informationen, die in einer bestimmten Situation notwendig sind.

2.2 Sicherheitshinweise für den Betrieb

! **Achtung!** Wenn Sie diese Anweisungen nicht befolgen, besteht die Gefahr von Tod oder Verletzungen.

- Lesen Sie die folgenden Warnhinweise, bevor Sie das Produkt verwenden.
- Verwenden Sie das Produkt nicht, wenn es beschädigt ist.
- Verändern Sie das Produkt nicht.
- Das Produkt darf nur für den vorgesehenen Zweck verwendet werden.
- Stellen Sie sicher, dass das Produkt stabil auf dem Boden steht.
- Halten Sie Ihre Hände vom Klappmechanismus fern, um sich nicht zu verletzen.

3 Montage

3.1 Montage des Produkts

- 1** Klappen Sie die Beine des Produkts aus und stellen Sie es auf eine stabile Oberfläche. (Abbildung 1)
- 2** Setzen Sie die Verbindungsplatten wie abgebildet in die Beine ein und befestigen Sie sie mit den Schrauben (M6x15) und den Rundmuttern. (Abbildung 2-3)
- 3** Befestigen Sie die Armlehne an der linken und rechten Verbindungsplatte des Produkts. (Abbildung 4)

Hinweis: Die Seite mit dem kleinen Bohrloch muss zur Rückenlehne zeigen und die Seite mit dem großen Bohrloch nach außen.

- 4** Klappen Sie die Rückenlehne aus, richten Sie die Bohrung der Armlehne an der Bohrung der Rückenlehne aus und verbinden Sie die Teile. Setzen Sie die Kunststoff-Unterlegscheibe zwischen Armlehne und Rückenlehne und ziehen Sie die Schraube (M6x65) fest. (Abbildung 5)

3.2 Einstellen der Rückenlehne und Zusammenklappen des Produkts

- 1 Heben Sie die Armlehne an und passen Sie den Winkel der Rückenlehne nach hinten oder vorne an. Der Winkel kann in 7 verschiedenen Winkeln eingestellt werden (A). (Abbildung 6)
- 2 Drücken Sie die Rückenlehne nach unten und den Sitz gleichzeitig hoch, um das Produkt zusammenzuklappen (B). (Abbildung 6)

4 Pflege

- Reinigen Sie das Produkt mit einem weichen, feuchten Tuch mit einem milden Reinigungsmittel. Lassen Sie das Produkt komplett trocknen.
- Wenn das Produkt nicht verwendet wird, sollten Sie es mit einer Plane oder einer Möbelhülle abdecken.

5 Lagerung

- Damit das Produkt lange hält, sollten Sie es an einem trockenen Ort lagern, vorzugsweise unter einer Plane oder Möbelhülle.

6 Entsorgung

- Achten Sie beim Entsorgen des Produkts auf die Einhaltung der örtlichen Vorschriften. Verbrennen Sie das Produkt nicht.

7 Technische Daten

Spezifikation	Wert
Sitz (Länge x Breite x Höhe)	46x43x47 cm
Höhe der Rückenlehne	66 cm
Material	Holz
Stuhlmaße (Breite x Höhe x Tiefe)	58x107x72 cm
Gewicht	7 kg
Maximale Belastung	120 kg



TÄRKEÄÄ, SÄILYÄ TULEVAA KÄYTTÖÄ VARTEN: LUE HUOLELLISESTI

1 Johdanto

1.1 Tuotteen kuvaus

Akaasiapuinen kokoonaitettava tuoli. Selkänojan voi kallistaa seitsemään eri asentoon.

1.2 Symbolit

	Lue käyttöohjeet huolellisesti ja varmista, että ymmärrät ohjeet ennen tuotteen käyttöä. Säilytä ohjeet myöhempää käyttöä varten.
	Kierrätä tuote paikallisten määräysten mukaisesti.

1.3 Tuotekatsaus

Kuva 1

1. Tuoli
2. Käsinoja - oikea
3. Käsinoja - vasen
4. Ruuvi M6x65
5. Ruuvi M6x15
6. Mutteri M6
7. Aluslevy M6
8. Kuusiokoloavain
9. Liitoslevy

2 Turvallisuus

2.1 Turvallisuuden määritelmät

! **Varoitus!** Ohjeiden noudattamatta jättäminen aiheuttaa kuoleman tai henkilövahingon vaaran.

! **Varo!** Ohjeiden noudattamatta jättäminen aiheuttaa tuotteen, muiden materiaalien tai viereisten alueiden vahingoittumisen vaaran.

Huom! Tarpeellista tietoa tietyssä tilanteessa.

2.2 Käytön turvallisuusohjeet

! **Varoitus!** Ohjeiden noudattamatta jättäminen aiheuttaa kuoleman tai henkilövahingon vaaran.

- Lue seuraavat varoitusohjeet ennen tuotteen käyttöä.
- Älä käytä tuotetta, jos se on vaurioitunut.
- Älä tee muutoksia tuotteeseen.
- Tuotetta saa käyttää vain sille tarkoitettuun tarkoitukseen.
- Varmista, että tuote seisoo tukevasti alustalla.
- Pidä kätesi poissa taittomekanismista loukkaantumisaarasta välttämiseksi.

3 Kokoonpano

3.1 Tuotteen kokoaminen

- 1 Käännä tuotteen jalat auki ja aseta se tukevalle alustalle. (Kuva 1)
- 2 Asenna liitoslevyt jalkoihin kuvan mukaan. Lukitse ne paikoilleen ruuveilla (M6x15) ja muttereilla. (Kuva 2-3)
- 3 Kiinnitä käsinojat liitoslevyihin oikealla ja vasemmalla puolella. (Kuva 4)

Huom: Sivun, jossa on pieni porausreikä, on oltava selkänojaan päin ja sivun, jossa on suuri porausreikä, on oltava ulospäin.

- 4 Avaa selkänoja, kohdista käsinojan reikä selkänojassa olevaan reikään ja kokoa osat yhteen, aseta muovinen aluslevy käsinojan ja selkänojan väliin ja kiristä ruuvi (M6x65). (Kuva 5)

3.2 Selkänojan säätö ja tuotteen taittaminen

- 1 Nosta käsinoja ja kallista selkänojaa eteen- tai taaksepäin. Selkänoja voidaan säätää 7 eri kulmaan (A). (Kuva 6)
- 2 Paina selkänojaa alas ja istuinta ylös tuotteen kokoonaittamiseksi (B). (Kuva 6)

4 Huolto

- Puhdista tuote pehmeällä kostutetulla liinalla, jossa on mieta pesuainetta. Anna tuotteen kuivua kokonaan.
- Kun tuote ei ole käytössä, peitä se pressulla tai huonekalupeitteellä.

5 Varastointi

- Jotta tuote säilyisi pitkään, säilytä tuotetta kuivassa varastotilassa mieluiten pressun tai huonekalupeitteen alla.

6 Hävittäminen

- Varmista, että noudatat paikallisia määräyksiä, kun hävität tuotteen. Älä hävitä polttamalla.

7 Tekniset tiedot

Tekniset tiedot	Arvo
Penkki (pituus x leveys x korkeus)	46x43x47 cm
Selkänöjan korkeus	66 cm
Materiaali	Puu
Tuolin mitat (Leveys x korkeus x syvyys)	58x107x72 cm
Paino	7 kg
Suurin kuormitus	120 kg



IMPORTANT, À CONSERVER POUR CONSULTATION ULTÉRIEURE : LIRE ATTENTIVEMENT

1 Introduction

1.1 Description du produit

Chaise pliante en bois d'acacia. La position du dossier est réglable sur sept positions.

1.2 Pictogrammes

	<p>Lisez attentivement les instructions d'utilisation et assurez-vous de les avoir bien comprises avant d'utiliser le produit. Conservez les instructions afin de pouvoir les consulter ultérieurement.</p>
	<p>Recyclez le produit conformément aux réglementations locales.</p>

1.3 Fiche produit

Figure 1

1. Chaise
2. Accoudoir droit
3. Accoudoir gauche
4. Boulon M6x65
5. Boulon M6x15
6. Écrou rond M6
7. Rondelle en plastique M6
8. Clé hexagonale
9. Plaque de montage

2 Sécurité

2.1 Définitions de sécurité

⚠ Attention ! Le non-respect de ces instructions peut entraîner des blessures voire la mort.

⚠ Prudence ! Le non-respect de ces instructions peut endommager le produit, d'autres matériaux ou la zone adjacente.

Remarque ! Informations essentielles spécifiques.

2.2 Consignes de sécurité lors de l'utilisation

⚠ Attention ! Le non-respect de ces instructions peut entraîner des blessures voire la mort.

- Lisez les consignes de mise en garde qui suivent avant d'utiliser le produit.
- N'utilisez pas le produit s'il est endommagé.
- Ne modifiez pas le produit.
- Le produit doit être utilisé uniquement conformément à l'usage auquel il est destiné.
- Assurez-vous que le produit est stable sur le sol.
- Gardez les mains à l'écart du mécanisme de pliage afin d'éviter les risques de blessures.

3 Montage

3.1 Pour assembler le produit

- 1** Dépliez les pieds du produit et placez-le sur une surface stable. (Figure 1)
- 2** Insérez les plaques de montage dans les pieds comme sur l'illustration, bloquez-les à l'aide des boulons (M6x15) et des écrous ronds. (Figure 2-3)
- 3** Fixez les accoudoirs dans les plaques de montage à gauche et à droite du produit. (Figure 4)

Remarque : Le côté avec le petit trou doit être orienté vers le dossier et le côté avec le gros trou vers l'extérieur.

- 4** Dépliez le dossier, alignez le trou sur l'accoudoir avec le trou sur le dossier et montez les pièces en insérant la rondelle en plastique entre l'accoudoir et le dossier, puis serrez le boulon (M6x65). (Figure 5)

3.2 Réglage du dossier et plier le produit

- 1** Soulevez l'accoudoir et réglez l'angle du dossier vers l'arrière ou l'avant. L'inclinaison peut être réglée sur 7 angles différents (A). (Figure 6)
- 2** Poussez simultanément le dossier vers le bas et l'assise vers le haut pour plier le produit (B). (Figure 6)

4 Entretien

- Pour nettoyer le produit, utilisez un chiffon doux humidifié avec un détergent doux. Laissez le produit sécher complètement.
- Lorsque le produit n'est pas utilisé, couvrez-le avec une bâche de protection.

5 Stockage

- Pour une longue durée de vie du produit, rangez-le dans un endroit sec, de préférence sous une bâche de protection.

6 Mise au rebut

- Veillez à respecter la réglementation locale en mettant le produit au rebut. N'incinerez pas le produit.

7 Caractéristiques techniques

Caractéristique	Valeur
Siège (Longueur x Largeur x Hauteur)	46x43x47 cm
Hauteur du dossier	66 cm
Matériaux	Bois
Dimensions de la chaise (largeur x hauteur x profondeur)	58x107x72 cm
Poids	7 kg
Charge maximale	120 kg

BELANGRIJK, BEWAREN VOOR TOEKOMSTIG GEBRUIK: ZORGVULDIG DOORLEZEN

1 Inleiding

1.1 Productbeschrijving

Inklapbare stoel in acacia-hout. De rugleuning is in zeven verschillende standen te verstellen.

1.2 Symbolen

	Lees de gebruiksaanwijzing zorgvuldig door en zorg dat u de instructies begrijpt voordat u het product gebruikt. Bewaar de instructies voor eventueel later gebruik.
	Recycle het product volgens de lokale regelgeving.

1.3 Productoverzicht

Afbeelding 1

1. Stoel
2. ArMLEuning - rechts
3. ArMLEuning - links
4. Bout M6x65
5. Bout M6x15
6. Borgmoer M6
7. Kunststof sluitring M6
8. Inbusleutel
9. Verbindingsplaat

2 Veiligheid

2.1 Veiligheidsdefinities

⚠ Waarschuwing! Als u deze instructies niet naleeft, bestaat het risico van overlijden of letsel.

⚠ Let op! Het niet naleven van deze instructies kan leiden tot schade aan het product, andere materialen of de omgeving.

Opmerking! Informatie die vereist is in een bepaalde situatie.

2.2 Veiligheidsinstructies voor gebruik

⚠ Waarschuwing! Het niet naleven van deze instructies kan leiden tot persoonlijk letsel of overlijden.

- Lees de volgende waarschuwingen voordat u het product gebruikt.
- Gebruik het product niet als het beschadigd is.
- Breng geen wijzigingen aan het product aan.
- Het product mag alleen worden gebruikt voor het beoogde doel.
- Zorg dat het product stabiel op de grond staat.
- Houd uw handen uit de buurt van het inklapmechanisme om het risico op letsel te voorkomen.

3 Montage

3.1 Het product samenstellen

- 1 Klap de poten uit en zet het product op een stabiele ondergrond. (Afbeelding 1)
- 2 Steek de verbindingen in de poten zoals weergegeven in de afbeelding en zet ze vast met de bouten (M6x15) en ronde moeren. (Afbeelding 2-3)
- 3 Bevestig de arMLEuning op de verbindingen aan de linker- en rechterzijde van het product. (Afbeelding 4)

Opmerking: De kant met het kleine boorgat moet in de richting van de rugleuning wijzen en de kant met het grote boorgat richting de voorkant van de stoel.

- 4 Klap de rugleuning uit, lijk het gat van de arMLEuning uit met het gat van de rugleuning en monteer de onderdelen aan elkaar, plaats de kunststof ring tussen de arMLEuning en de rugleuning en zet vast met de bout (M6x65). (Afbeelding 5)

3.2 Rugleuning verstellen en product inklappen

- 1 Til de arMLEuning op en verstel de hoek van de rugleuning naar achteren of naar voren. De hoek kan in 7 verschillende standen worden aangepast (A). (Afbeelding 6)
- 2 Duw tegelijkertijd de rugleuning naar beneden en de zitting omhoog om het product in te klappen (B). (Afbeelding 6)

4 Onderhoud

- Reinig het product met een zachte, vochtige doek met een mild reinigingsmiddel. Laat het product volledig drogen.
- Bedek het product met een dekzeil of meubelhoes wanneer het niet wordt gebruikt.

5 Opslag

- Voor een lange levensduur bewaart u het product in een droge opslagruimte, bij voorkeur onder een dekzeil of meubelhoes.

6 Verwijdering

- Vergewis u ervan dat u de plaatselijke regelgeving naleeft wanneer u het product afdankt. Het product niet verbranden.

7 Technische gegevens

Specificaties	Waarde
Zitting (lengte x breedte x hoogte)	46x43x47 cm
Hoogte rugleuning	66 cm
Materiaal	Hout
Afmeting stoel (Breedte x hoogte x diepte)	58x107x72 cm
Gewicht	7 kg
Maximale belasting	120 kg



www.jula.com