



# ROTAVATOR

**OPERATING INSTRUCTIONS** - Original instructions

## **SV** JORDFRÅS

### **BRUKSANVISNING**

Översättning av originalinstruktioner

## **DE** BODENHACKE

### **BEDIENUNGSANLEITUNG**

Übersetzung der Originalanleitung

## **NO** JORDFRES

### **BETJENINGSANVISNINGER**

Oversettelse av originalinstruksjonene

## **FI** PUUTARHAJYRSIN

### **KÄYTTÖOHJE**

Alkuperäisten ohjeiden käännös

## **DA** JORDFRÆSER

### **BETJENINGSVEJLEDNING**

Oversættelse af den originale vejledning

## **FR** MOTOCULTEUR

### **INSTRUCTIONS D'UTILISATION**

Traduction des instructions d'origine

## **PL** GLEBOGRYZARKA

### **INSTRUKCJA OBSŁUGI**

Przekład instrukcji oryginalnej

## **NL** GRONDFREES

### **BEDIENINGSINSTRUCTIES**

Vertaling van de originele instructies

Jula AB förbehåller sig rätten att göra ändringar på produkten. Jula AB innehar upphovsrätten till denna dokumentation. Det är inte tillåtet att modifiera eller ändra denna dokumentation på något sätt och bruksanvisningen ska skrivas ut och användas som den är i förhållande till produkten. Se Julas webbplats för den senaste versionen av bruksanvisningen.

Jula AB forbeholder seg retten til å endre produktet. Jula AB innehar opphavsretten til denne dokumentasjonen. Det er ikke tillatt å modifisere eller endre denne dokumentasjonen på noen som helst måte, og håndboken skal trykkes og brukes som den er i forhold til produktet. For siste versjon av betjeningsanvisningene, se Julas nettsider.

Jula AB forbeholder sig retten til at ændre produktet. Jula AB har ophavsretten til denne dokumentation. Det er ikke tilladt at modificere eller ændre denne dokumentation på nogen måde, og manualen skal printes og bruges som den er i forhold til produktet. For den seneste version af betjeningsvejledningen, se Julas hjemmeside.

Jula AB zastrzega sobie prawo do wprowadzania zmian w produkcie. Jula AB zastrzega sobie prawa autorskie do niniejszej dokumentacji. Dokumentacji nie wolno w żaden sposób modyfikować ani zmieniać, a instrukcję należy drukować i używać ją w odniesieniu do produktu w stanie niezmienionym. Najnowszą wersję instrukcji obsługi można znaleźć na stronie internetowej Jula.

Jula AB reserves the right to make changes to the product. Jula AB claims copyright on this documentation. It is not allowed to modify or alter this documentation in any way and the manual shall be printed and used as it is in relation to the product. For the latest version of operating instructions, refer to the Jula website.

Jula AB behält sich das Recht vor, Änderungen am Produkt vorzunehmen. Jula AB beansprucht die Urheberrechte an dieser Dokumentation. Es ist nicht zulässig, diese Dokumentation in irgendeiner Weise zu verändern oder umzugestalten. Die Anleitung muss gedruckt und so verwendet werden, wie sie in Bezug zum Produkt steht. Die aktuellste Version der Bedienungsanleitung finden Sie auf der Website von Jula.

Jula AB pidättää oikeuden tehdä tuoteeseen muutoksia. Jula AB:llä on tämän dokumentaation tekijänoikeus. Tätä dokumentaatiota ei saa muuttaa millään tavalla ja käyttöopas on tulostettava ja sitä on käytettävä sellaisena kuin se on tämän tuotteen kanssa. Käyttöohjeiden uusin versio löytyy Julan verkkosivustolta.

Jula AB se réserve le droit d'apporter des modifications au produit. Jula AB revendique les droits d'auteur sur cette documentation. Il est interdit de modifier ou d'altérer cette documentation de quelque manière que ce soit et le manuel doit être imprimé et utilisé tel quel en relation avec le produit. Pour obtenir la dernière version des instructions d'utilisation, consultez le site Web de Jula.

Jula AB behoudt zich het recht voor om wijzigingen aan het product aan te brengen. Jula AB claimt het copyright op deze documentatie. Het is niet toegestaan om deze documentatie op welke manier dan ook te wijzigen of te veranderen. De handleiding moet worden afgedrukt en gebruikt zoals deze in relatie tot het product staat. Raadpleeg de Jula-website voor de laatste versie van de bedieningsinstructies.

**WWW.JULA.COM**

**© JULA AB 2025-11-20**

**JULA AB  
BOX 363, 532 24 SKARA, SWEDEN**

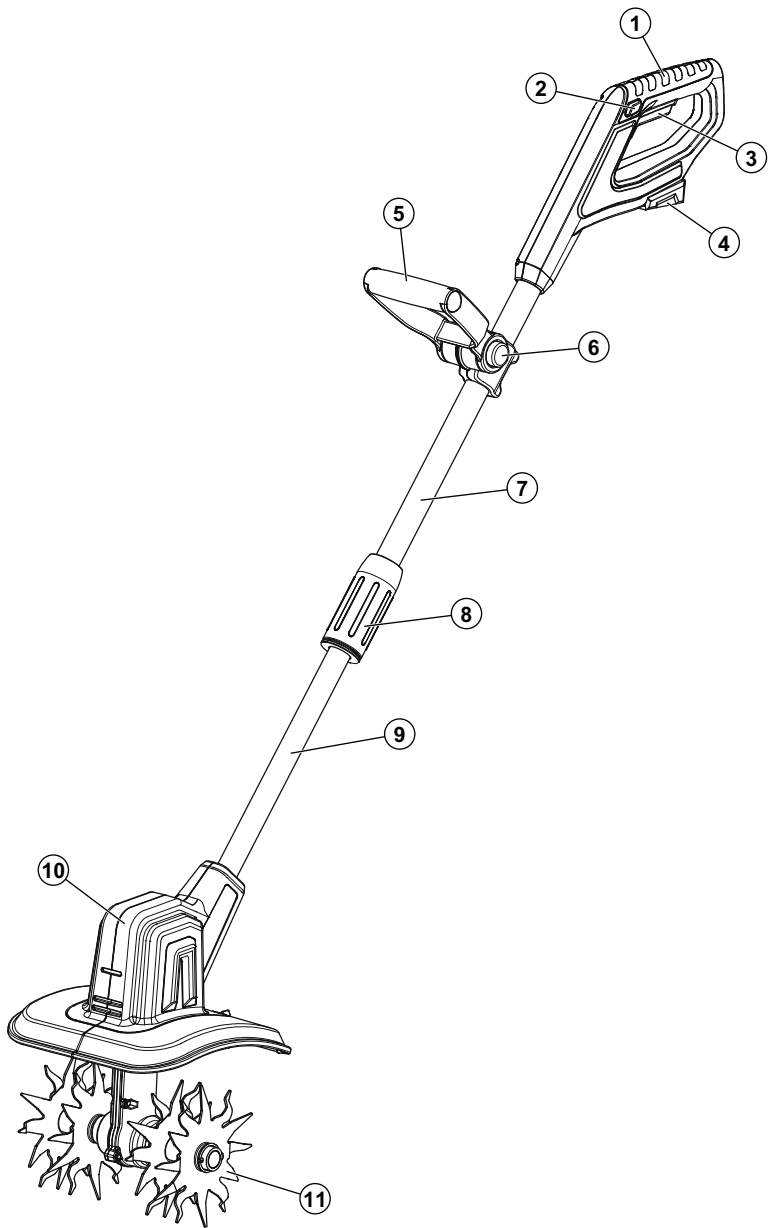

2

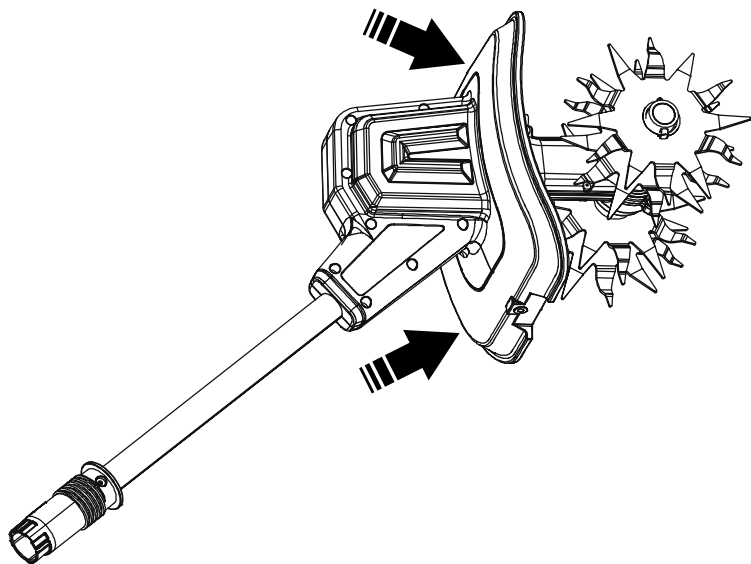

3

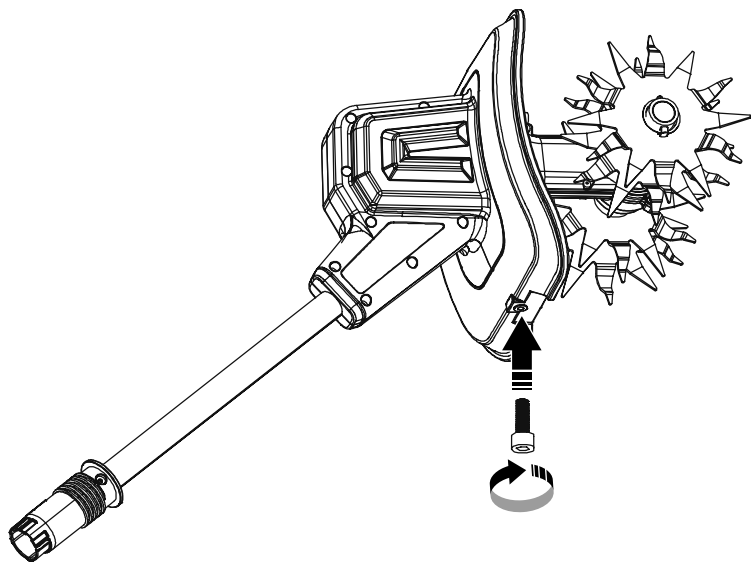

4

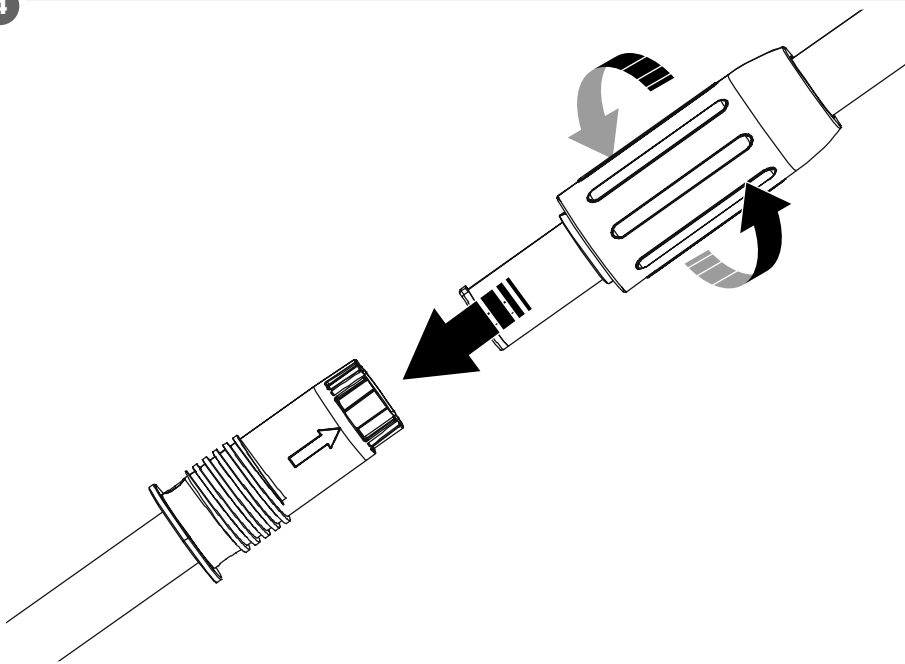

5

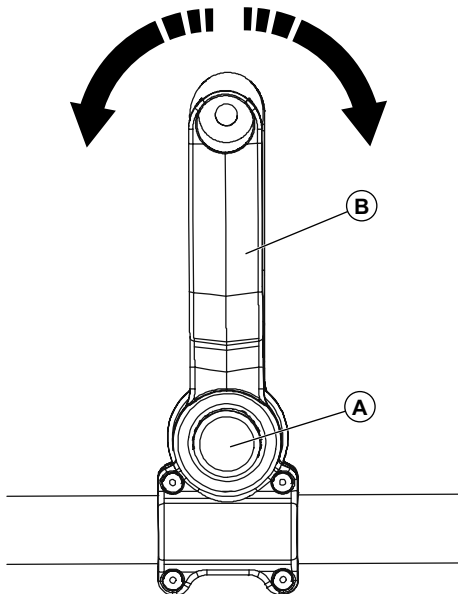

6

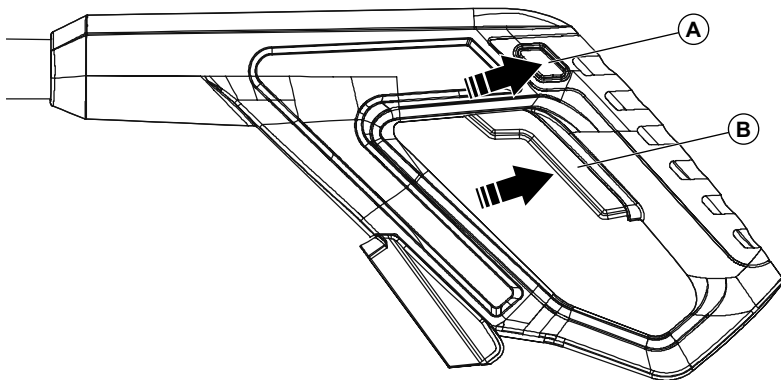

7

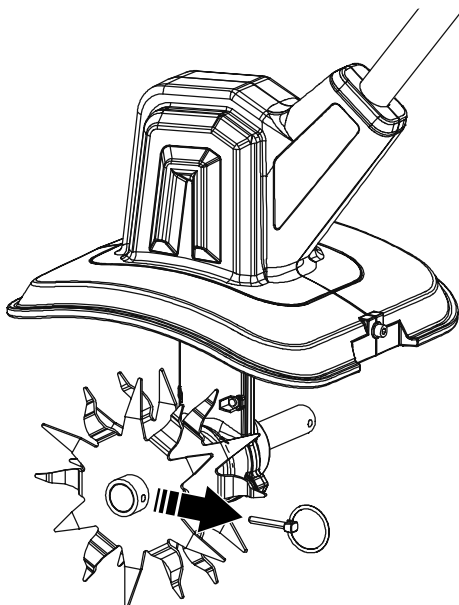

8

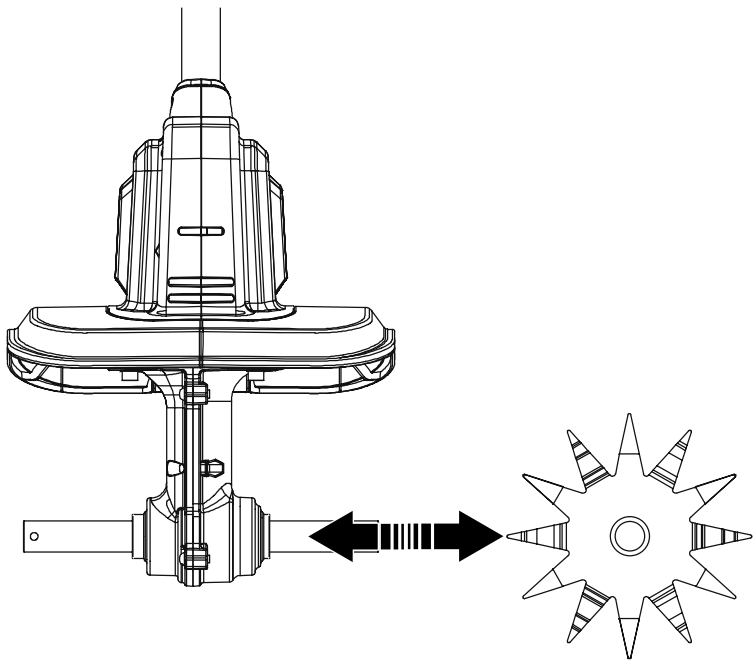

9

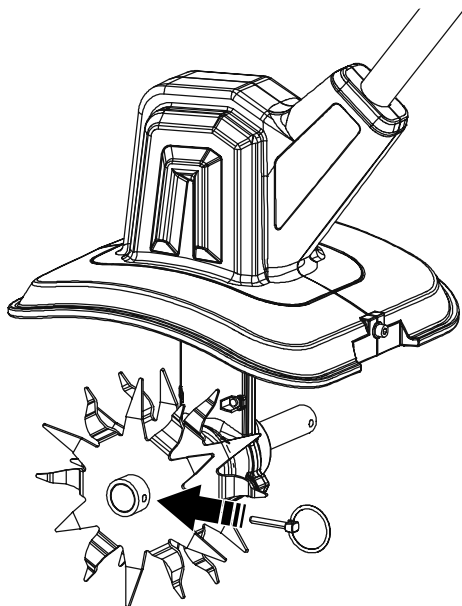

10

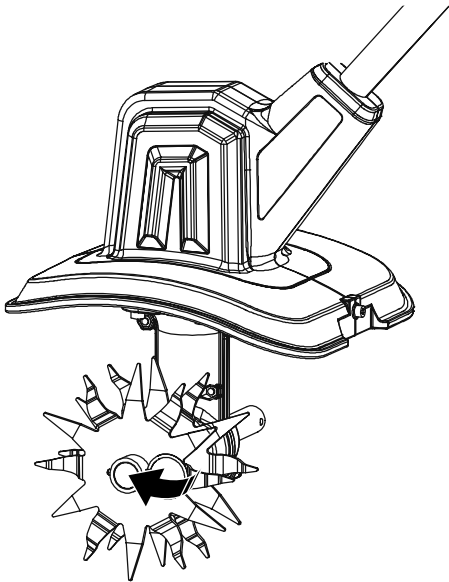

11

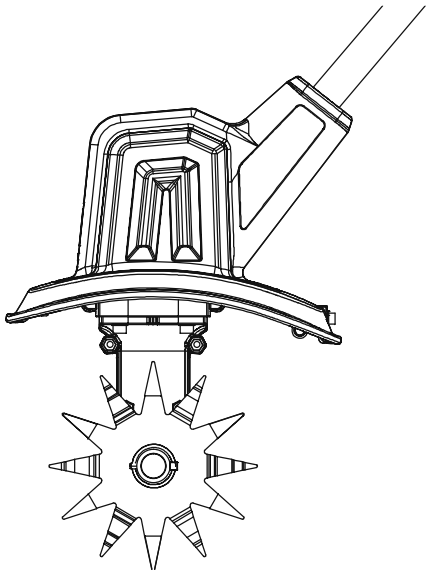

# Innehållsförteckning

<b>1 Inledning</b>	<b>9</b>
1.1 Produktbeskrivning .....	9
1.2 Symboler .....	9
1.3 Översikt .....	10
<b>2 Säkerhet</b>	<b>10</b>
2.1 Säkerhetsanvisningar.....	10
2.2 Allmänna säkerhetsanvisningar för elverktyg.....	10
2.3 Utbildning.....	12
2.4 Förberedelser .....	12
2.5 Säkerhetsanvisningar för användning.....	12
<b>3 Montering</b>	<b>12</b>
3.1 Montering av skyddskåpa .....	12
3.2 Montering av skaft .....	12
<b>4 Användning</b>	<b>12</b>
4.1 Inställning av främre handtag.....	12
4.2 Montering av batteri.....	13
4.3 Borttagning av batteri .....	13
4.4 Användning av produkten.....	13
<b>5 Underhåll</b>	<b>13</b>
5.1 Rengöring av produkten .....	13
5.2 Byte av fråshjul .....	13
<b>6 Förvaring</b>	<b>13</b>
<b>7 Avfallshantering</b>	<b>13</b>
<b>8 Tekniska data</b>	<b>13</b>
<b>9 EU-försäkran om överensstämmelse</b>	<b>14</b>

## 1 Inledning

### 1.1 Produktbeskrivning

Produkten är en batteridriven jordfräs, avsedd för jordbearbetning i trädgårdar.

### 1.2 Symboler

	Läs bruksanvisningen noga före användning. Spara bruksanvisningen för framtida behov.
	WARNING!
	Använd hörselskydd.
	Använd skyddsglasögon.
	Elverktyget får inte utsättas för regn eller fukt.
	Använd dammfiltermask.
	Använd skyddshandskar.
	Håll händer och fötter borta från rörliga delar – risk för allvarlig personskada. Stäng av produkten, dra ut stickproppen och vänta tills alla rörliga delar har stannat helt före rengöring, inspektion och/eller underhåll.
	Produkten uppfyller kraven i tillämpliga EU-direktiv och förordningar.
	Ska återvinnas som elektriskt avfall.

## 1.3 Översikt

(Bild 1)

1. Bakre handtag
2. Strömbrytarspär
3. Strömbrytare
4. Batterihållare
5. Främre handtag
6. Spärknapp för handtag
7. Skaft, övre del
8. Skaftkoppling
9. Skaft, nedre del
10. Motorenhet
11. Fräshjul

## 2 Säkerhet

### 2.1 Säkerhetsanvisningar

**⚠ VARNING!** Om inte dessa anvisningar följs finns risk för dödsfall och/eller personskada.

**⚠ VIKTIGT!** Om inte dessa anvisningar följs finns risk för skada på produkten, annan egendom och/eller intilliggande område.

**OBS!** Markerar information som är viktig i en given situation.

### 2.2 Allmänna säkerhetsanvisningar för elverktyg

**⚠ VARNING!** Läs alla varningar, säkerhetsanvisningar och andra anvisningar, bilder och tekniska data som medföljer elverktyget. Om inte alla anvisningar nedan följs finns risk för elolycksfall, brand och/eller allvarlig personskada.

Spara alla varningar och anvisningar för framtida behov.

Termen elverktyg i varningarna avser nätanslutna (sladdförsedda) eller batteridrivna (sladdlösa) elverktyg.

#### 2.2.1 Säkerhetsanvisningar för arbetsområde

- Arbetsområdet ska hållas rent och väl upplyst. Belamrade och mörka utrymmen ökar risken för skador.
- Använd inte elverktyg i explosiv miljö, exempelvis i närheten av antändliga vätskor, gaser eller damm. Elverktyg genererar gnistor som kan antända damm eller ångor.
- Håll barn och kringstående personer på avstånd när elverktyg används. Om du blir distraherad kan du tappa kontrollen.

#### 2.2.2 Elsäkerhet

- Elverktygets stickpropp måste passa till nätuttaget. Ändra aldrig stickproppen på något sätt. Använd aldrig stickproppsadapter tillsammans med jordade elverktyg. Icke modifierade stickproppar och passande nätuttag minskar risken för elolycksfall.
- Undvik kroppskontakt med jordade ytor som rör, radiatorer, spisar och kylskåp. Risken för elolycksfall ökar om din kropp jordas.
- Utsätt inte elverktyg för regn eller fukt. Om vatten kommer in i ett elverktyg ökar risken för elolycksfall.

#### 2.2.3 Personlig säkerhet

- Var uppmärksam. Var hela tiden försiktig och tillämplig sunt förnuft vid arbete med elverktyg. Använd aldrig elverktyg om du är trött eller påverkad av droger, alkohol eller läkemedel. Kom ihåg att en bråkdel sekundens uppmärksamhet eller slarv räcker för att orsaka allvarlig personskada.
- Använd personlig skyddsutrustning. Använd skyddsglasögon eller ansiktsskärm. Använd lämplig skyddsutrustning för de aktuella förhållandena, som dammfiltermask, halkfria skyddsskor, skyddshjälm och hörselskydd, för att undvika personskada.
- Undvik oavsiktlig start. Kontrollera att strömbrytaren är i avstängt läge innan du sätter in stickproppen eller monterar batteriet eller lyfter/bär elverktyget. Olycksrisken är stor om du bär elverktyg med fingret på strömbrytaren eller ansluter ström till elverktyg vars strömbrytare är i tillslaget läge.
- Avlägsna ställnycklar och liknande innan elverktyget startas. Nyckel eller liknande som sitter kvar på en roterande del på elverktyget kan orsaka personskada.
- Sträck dig inte för långt. Ha hela tiden säkert fotfäste och god balans. Det ger bättre kontroll över elverktyget i oväntade situationer.
- Använd lämpliga kläder. Använd inte löst sittande kläder eller smycken. Håll hår och kläder borta från rörliga delar. Löst sittande kläder, smycken och långt hår kan fastna i rörliga delar.
- Om det finns utrustning för dammsugning och -uppsamling ska denna anslutas och användas korrekt. Sådana anordningar kan minska risken för problem som orsakas av damm.
- Låt inte vana vid arbete med liknande elverktyg göra dig överdrivet självsäker och få dig att åsidosätta säkerhetsanvisningarna för elverktyget. Kom ihåg att en bråkdel sekundens uppmärksamhet eller slarv räcker för att orsaka allvarlig personskada.

## 2.2.4 Användning och skötsel av elverktyg

- Tvinga inte elverktyget. Använd rätt elverktyg för det planerade arbetet. Elverktyg fungerar bättre och säkrare med den belastning de är avsedda för.
- Använd inte elverktyg om det inte går att starta och stänga av dem med strömbrytaren. Elverktyg som inte kan styras med strömbrytaren är farliga och måste repareras.
- Dra ut stickproppen och/eller ta bort batteriet (om det kan tas bort) innan justeringar görs, tillbehör byts ut eller elverktyg ställs undan. Sådana förebyggande säkerhetsåtgärder minskar risken för att elverktyg startas oavsiktligt.
- Elverktyg som inte används ska förvaras utom räckhåll för barn. Låt aldrig barn eller personer som inte känner till elverktyget eller har tagit del av dessa anvisningar använda det. Elverktyg är farliga om de används av oerfarna personer.
- Underhåll elverktyg och tillbehör. Kontrollera att rörliga delar är korrekt justerade och rör sig fritt, att inga delar är felmonterade eller trasiga samt att inga andra faktorer föreligger som kan påverka elverktygets funktion. Om ett elverktyg är skadat måste det repareras innan det används igen. Många olyckor orsakas av bristfälligt underhållna elverktyg.
- Håll skärande verktyg skarpa och rena. Skärande verktyg som underhålls korrekt och har vassa eggar kärvar mindre ofta och är lättare att kontrollera.
- Använd elverktyget, tillbehör, bits etc. i enlighet med dessa anvisningar, med beaktande av rådande arbetsförhållanden och den uppgift som ska utföras. Det kan vara farligt att använda elverktyg för andra ändamål än de är avsedda för.
- Håll handtag och greppytor rena, torra och fria från olja och fett. Hala handtag och greppytor gör verktyget svårt att hålla och kontrollera i oväntade situationer.

## 2.2.5 Användning och skötsel av batteridrivna verktyg

- Ladda batteriet endast med den laddare som rekommenderas av tillverkaren. En laddare avsedd för en viss batterityp kan orsaka brandrisk vid laddning av andra batterityper.
- Använd elverktyg endast med batterier som rekommenderas av tillverkaren. Om andra batterier används finns risk för personskada och/eller brand.
- När batteriet inte används ska det hållas åtskilt från metallföremål som gem, mynt, nycklar, spikar, skruvar och andra små metallföremål som kan kortsluta polerna. Kortslutning av batteripolerna kan orsaka brand, brännskada och/eller frätskada.

- Om batteriet hanteras ovarsamt kan vätska läcka ut från batteriet. Undvik kontakt med batterivätskan. Vid kontakt med batterivätska, spola omedelbart med stora mängder rent vatten. Om du får batterivätska i ögonen, uppsök dessutom läkare. Batterivätska kan orsaka hudirritation och/eller frätskada.
- Använd inte skadade eller modifierade batterier eller elverktyg. Skadade eller modifierade batterier kan uppvisa oförutsägbart beteende och orsaka brand, explosion eller risk för personskada
- Utsätt inte batteri eller elverktyg för eld eller hög temperatur. Batterier kan explodera vid exponering för eld eller temperatur högre än 130 °C.
- Följ anvisningarna för laddning och ladda batteriet endast vid den temperatur som anges i anvisningarna. Felaktig laddning eller laddning utanför angivet temperaturområde kan skada batteriet och medföra brandrisk.

## 2.2.6 Service

- Elverktyg får servas endast av kvalificerad personal som använder identiska reservdelar. Detta säkerställer att elverktyget förblir säkert.
- Försök aldrig utföra service på skadade batterier. Batteriservice ska utföras endast av tillverkaren eller behörig servicerepresentant.

## 2.2.7 Vibration

För att begränsa verkan av buller och vibration vid användning, begränsa användningstiden, använd driftlägen med låg vibrations- och bullernivå och använd lämplig skyddsutrustning.

Vidta nedanstående åtgärder för att minimera riskerna till följd av exponering för vibration och/eller buller.

- Använd produkten endast på avsett sätt och i enlighet med dessa anvisningar.
- Se till att produkten är i gott skick.
- Använd tillbehör i gott skick till produkten, vilka är lämpliga för uppgiften.
- Håll stadigt i handtag/greppytor.
- Underhåll produkten i enlighet med dessa anvisningar och håll den väl smord (om tillämpligt).
- Planera arbetet så att exponering för kraftiga vibrationer fördelas över längre tid.

## 2.3 Utbildning

**⚠ VIKTIGT!** Läs anvisningarna noga. Bekanta dig med produktens reglage och användning.

- Låt aldrig barn eller personer som inte känner till produkten eller har tagit del av dessa anvisningar använda den. Det kan finnas lokala åldersregler för användning.
- Använd inte produkten när andra personer, speciellt barn, eller husdjur finns i närheten.
- Användaren är ansvarig för eventuella olyckor eller risker för andra personer eller för egendom.

## 2.4 Förberedelser

- Använd stadiga skor och långbyxor. Använd inte produkten barfota eller med öppna skor. Använd inte löst sittande kläder, slipsar, halsdukar eller liknande, som kan fastna i rörliga delar.
- Inspektera noga det område där produkten ska användas och avlägsna föremål som kan slungas iväg.
- Inspektera alltid produkten före användning för att se att kniv, knivskruv och skärenhet inte är slitna eller skadade. Om komponenter är slitna eller skadade ska alltid hela uppsättningen bytas ut, för att undvika obalans. Ersätt klistermärken som blivit oläsliga eller försvunna.

## 2.5 Säkerhetsanvisningar för användning

- Låt inte personer med någon typ av funktionshinder använda produkten.
- Använd inte produkten om den är skadad.
- Använd inte produkten om säkerhetsanordningar saknas eller är skadade.
- Använd inte produkten om strömbrytaren eller strömbrytarspärren inte fungerar korrekt.
- Använd inte produkten om handtag saknas eller är skadade.
- Gör inga ändringar på produkten.
- Produkten får användas endast för det avsedda ändamålet.
- Stäng av produkten och ta bort batteriet innan produkten lämnas utan uppsikt.
- Stäng av produkten och ta bort batteriet om produkten slutar fungera normalt.
- Stäng omedelbart av produkten och ta bort batteriet om du kör på något föremål.

- Kontrollera produkten före varje användning. Kontrollera att alla skruvförband är korrekt åtdragna samt att rörliga delar inte kärvar.
- Inspektera noga det område där produkten ska användas och avlägsna föremål som kan fastna och slungas iväg. Föremål som slungas iväg kan orsaka allvarlig personskada och/eller egendomsskada.
- Stäng av produkten och vänta tills alla rörliga delar har stannat helt innan du lyfter/lägger ifrån dig produkten.
- Försök inte stoppa produkten med händerna.
- Håll alltid produkten i dess handtag.
- Använd produkten endast i dagsljus.
- Ha hela tiden säkert fotfäste och god balans.
- Spring aldrig med produkten.
- Kontrollera att ventilationsöppningarna är rena och fria.
- Överbelasta inte produkten.
- Kör aldrig produkten med hög hastighet på hårt eller halt underlag.
- Var försiktig när produkten används på hård mark.
- Var försiktig när du drar produkten mot dig.
- Var försiktig vid riktningssändring i sluttingar.

## 3 Montering

**⚠ VARNING!** Ta bort batteriet före arbete på produkten.

### 3.1 Montering av skyddskåpa

- 1 Placera skyddskåpan på motorhöljet. (Bild 2)
- 2 Lås fast skyddskåpan med skruven. (Bild 3)

### 3.2 Montering av skaft

- För in övre delen av skaftet i den nedre delen och dra åt skaftkopplingen. (Bild 4)

## 4 Användning

### 4.1 Inställning av främre handtag

(Bild 5)

- 1 Håll spärrknappen (A) för handtaget intryckt.
- 2 Ställ in det främre handtaget (B) i önskat läge.
- 3 Släpp spärrknappen för handtaget. Kontrollera att det främre handtaget låses på plats.

## 4.2 Montering av batteri

**! VARNING!** Kontrollera att strömbrytaren inte är intryckt när batteriet monteras.

- Sätt i batteriet i batterihållaren. Kontrollera att batteriet läses på plats.

**! VIKTIGT!** Tvinga inte in batteriet i batterihållaren.

## 4.3 Borttagning av batteri

- Håll batterilåsknappen intryckt och dra ut batteriet ur batterihållaren.

## 4.4 Användning av produkten

(Bild 6)

- 1 Håll produkten stadigt med båda händerna.
- 2 Håll strömbrytarspärren (A) intryckt.
- 3 Håll strömbrytaren (B) intryckt för att starta produkten.
- 4 Släpp strömbrytarspärren.
- 5 Rör långsamt produkten framåt och bakåt med en gungande rörelse. Dra produkten bakåt mot dig och låt den röra sig framåt av egen kraft.
- 6 Släpp strömbrytaren för att stänga av produkten.

## 5 Underhåll

**! VARNING!** Ta bort batteriet före arbete på produkten.

### 5.1 Rengöring av produkten

Rengör produkten efter varje användning.

- 1 Avlägsna smuts och skräp från produkten med en mjuk borste.
- 2 Rengör produkten med fuktigt trasa.

### 5.2 Byte av fräshjul

- 1 Placera produkten på plant, stabilt underlag.
- 2 Ta bort låssprinten. (Bild 7)
- 3 Byt ut fräshjulen. Var noga med att montera de nya fräshjulen på samma sätt som de gamla. (Bild 8)

- 4 Sätt tillbaka låssprinten. (Bild 9)
- 5 Placera låssprintens ring runt axeln. (Bild 10-11)

## 6 Förvaring

- 1 Ta bort batteriet från produkten.
- 2 Förvara produkten torr och frostfritt, skyddat från direkt solljus.

## 7 Avfallshantering

- Uttjänt produkt ska avfallshanteras i enlighet med gällande regler. Produkten får inte brännas.

## 8 Tekniska data

Data	Värde
Spänning	18 VDC
Arbetsbredd	23 cm
Vikt	4,5 kg
Ljudtrycksnivå (LpA)	66,0 dB(A), K = 3 dB
Uppmätt ljudeffektnivå (LwA)	77 dB(A), K = 1,62 dB
Garanterad ljudeffektnivå (LwA)	82 dB(A)
Vibration <sup>1</sup>	< 2,5 m/s <sup>2</sup> , K = 1,5 m/s <sup>2</sup>

**! VARNING!** Använd hörselskydd.

**! VARNING!** Vibration och buller vid faktisk användning kan avvika från angivet maximivärde, beroende på hur produkten används och vilket material som bearbetas. Lämpliga skyddsåtgärder för användare måste fastställas utifrån uppskattad exponering under faktiska användningsförhållanden, med hänsyn tagen till alla delar av driftcykeln, som avstängd tid och tomgångstid, utöver den tid strömbrytaren är intryckt.

<sup>1</sup> Deklarerade värden för vibration och buller har fastställts enligt standardmetod och kan användas för jämförelse mellan produkter. Värdena kan också utgöra underlag för preliminär exponeringsbedömning. Uppmätta värden har fastställts enligt EN 62841-1:2015.

## 9 EU-försäkran om överensstämmelse

Under eget ansvar intygar härmed tillverkaren: **Jula AB,**  
**Box 363, SE-532 24 Skara, Sverige, att**

Art.nr: **027067**

Modell: **ASYTL01160**

### **BATTERIDRIVEN JORDFRÄS 18 V**

Uppfyller följande direktiv, förordningar och standarder:

**MD 2006/42/EC -- [EN 62841-1:2015+A11, EN 709:1997+A4]**

**EMC 2014/30/EU -- [EN IEC 55014-1:2021,  
EN IEC 55014-2:2021]**

**OND 2000/14/EG + 2005/88/EG**

**RoHS 2011/65/EU + 2015/863 [EN 50581:2012]**

Ljudeffektnivå uppmätt på utrustning representativ för denna typ: **77 dB(A)**

Garanterad ljudeffektnivå: **82 dB(A)**

Förfarande för bedömning av överensstämmelse enligt 2000/14/EG: **Bilaga VI**

Namn och adress för berört anmält organ:

**Center for Testing and European Certification Ltd.**

**2, Industrialna Str., 6000 Stara Zagora, Bulgarien**

**NB1871**

**SHM-23-013-001-013E**

Produkten CE-märktes år: **2023**

Mattias Lif

AFFÄRSOMRÅDESCHEF

Skara **2023-08-30**



Firmatecknare för Julas och behörig att sammanställa den tekniska dokumentationen.

# Innholdsfortegnelse

<b>1</b>	<b>Introduksjon</b>	<b>15</b>
1.1	Produktbeskrivelse .....	15
1.2	Symboler .....	15
1.3	Produktoversikt .....	16
<b>2</b>	<b>Sikkerhet</b>	<b>16</b>
2.1	Sikkerhetsdefinisjoner .....	16
2.2	Generelle advarsler ved bruk av elektroverktøy .....	16
2.3	Opplæring .....	18
2.4	Forberedelse .....	18
2.5	Sikkerhetsinstruksjoner for bruk .....	18
<b>3</b>	<b>Montering</b>	<b>18</b>
3.1	Feste beskyttelsesskjermen .....	18
3.2	Feste skaffet .....	18
<b>4</b>	<b>Bruk</b>	<b>18</b>
4.1	Justere det fremre håndtaket .....	18
4.2	Feste batteriet .....	19
4.3	Fjerne batteriet .....	19
4.4	Bruke produktet .....	19
<b>5</b>	<b>Vedlikehold</b>	<b>19</b>
5.1	Rengjøre produktet .....	19
5.2	Skifte ut bladene .....	19
<b>6</b>	<b>Oppbevaring</b>	<b>19</b>
<b>7</b>	<b>Kassering</b>	<b>19</b>
<b>8</b>	<b>Tekniske data</b>	<b>19</b>
<b>9</b>	<b>EU-samsvarserklæring</b>	<b>20</b>

## 1 Introduksjon

### 1.1 Produktbeskrivelse

Produktet er en batteridrevet jordfreser som er beregnet for å kultivere jorden i hagen.

### 1.2 Symboler

	Les bruksanvisningen nøye og pass på at du forstår instruksjonene før du bruker produktet. Ta vare på disse instruksjonene i tilfelle du får bruk for dem senere.
	ADVARSEL!
	Bruk hørselvern.
	Bruk vernebriller.
	El-verktøyet skal ikke utsettes for regn eller fukt.
	Bruk støvfiltermaske.
	Bruk beskyttelseshansker.
	Hold hender og føtter unna bevegelige deler – fare for alvorlig personskade. Slå av produktet, trekk ut støpselet og vent til alle bevegelige deler har stoppet helt før rengjøring, inspeksjon og/eller vedlikehold.
	Dette produktet samsvarer med gjeldende EU-direktiver og -forordninger.
	Gjenvinnes som elektrisk avfall.

## 1.3 Produktoversikt

(Bilde 1)

1. Håndtak bak
2. Sikkerhetsbryter
3. Strømbryter
4. Batteriholder
5. Håndtak foran
6. Håndtaksjusteringsknapp
7. Øvre skaft
8. Skaftlås
9. Nedre skaft
10. Jordfreseenhet
11. Blader

## 2 Sikkerhet

### 2.1 Sikkerhetsdefinisjoner

**⚠ Advarsel!** Hvis du ikke følger disse instruksjonene, er det fare for dødsfall eller personskade.

**⚠ Advarsel!** Hvis du ikke følger disse instruksjonene, er det fare for skader på produktet, andre materialer eller området i nærheten.

**Merk!** Informasjon som er nødvendig i en gitt situasjon.

### 2.2 Generelle advarsler ved bruk av elektroverktøy

**⚠ Advarsel!** Les alle sikkerhetsadvarsler, instruksjer, illustrasjoner og spesifikasjoner som følger med verktøyet. Manglende overholdelse av instruksene nedenfor kan medføre elektrisk støt, brann og/eller alvorlig personskade.

Ta vare på alle advarsler og anvisninger til senere bruk.

Begrepet «elektroverktøy» i advarslene henviser til strømdrevet verktøy (med ledning) eller batteridrevet verktøy (uten ledning).

#### 2.2.1 Sikkerhet på arbeidsområdet

- Hold arbeidsområdet rent og godt opplyst. Uryddige eller mørke områder medfører større ulykkesrisiko.
- Ikke bruk elektroverktøy i eksplosjonsfarlige omgivelser, for eksempel på steder med brennbare væsker, gasser eller støv. Strømdrevet verktøy skaper gnister som kan antenne støvet eller dampen fra væsker og gasser.
- Hold barn og andre uvedkommende unna når elektroverktøy brukes. Distraksjoner kan føre til at du mister kontrollen.

#### 2.2.2 El-sikkerhet

- Støpselet på el-verktøyet må passe til stikkkontakten. Støpselet må ikke modifiseres på noen måte. Ikke bruk adapterstøpsler sammen med jordede elektroverktøy. Umodifiserte støpsler og kontakter som passer reduserer faren for elektrisk støt.
- Unngå kroppskontakt med jordede overflater som rør, radiatorer, komfyrer og kjøleskap. Hvis kroppen din er jordet, øker faren for elektrisk støt.
- Ikke utsett elektroverktøy for nedbør eller fuktighet. Hvis det kommer vann eller fuktighet inn i et elektroverktøy, øker faren for elektrisk støt.

#### 2.2.3 Personlig sikkerhet

- Vær årvåken, følg med på hva du gjør og bruk sunn fornuft når du bruker elektroverktøy. Ikke bruk elektroverktøyet når du er trøtt eller hvis du er påvirket av narkotika, alkohol eller medisiner. Et øyeblikks uoppmerksomhet ved bruk av elektroverktøy kan medføre alvorlig personskade.
- Bruk personlig verneutstyr. Bruk alltid øyevern. Personlig verneutstyr som åndedrettsvern, sklissikkert fottøy, hjelm og hørselvern når forholdene tilsier det, reduserer faren for personskader.
- Unngå utilsiktet start av verktøyet. Pass på at bryteren står i av-stilling før du kobler til strømkilden og/eller batteriet, plukker opp eller bærer verktøyet. Å bære elektroverktøy med fingeren på bryteren eller å strømsette elektroverktøy hvor bryteren er på, øker risikoen for ulykker.
- Fjern justeringsverktøy, skiftenøkler o.l. før du slår på elektroverktøyet. En skiftenøkkel eller annen nøkkel som fortsatt er festet til en roterende del av verktøyet, kan medføre personskade.
- Ikke strekk deg for langt. Sørg for at du alltid har godt fotfeste og god balanse. Dette gir bedre kontroll over elektroverktøyet hvis det skulle oppstå en uventet situasjon.
- Kle deg hensiktsmessig. Ikke bruk løstsittende klær eller smykker. Hold hår og klær unna bevegelige deler. Løstsittende klær, smykker og langt hår kan hekte seg fast i bevegelige deler.
- Sørg for at eventuelt utstyr for avsug og oppsamling av støv er koblet til og brukes på riktig måte. Bruk av støvavsug kan redusere støvrelaterte farer.
- Pass på at du ikke blir uforsiktig og ignorerer verktøyets sikkerhetsregler på grunn av fortrolighet med verktøyet. Et øyeblikks uforsiktighet kan forårsake alvorlig personskade.

## 2.2.4 Bruk og vedlikehold av elektroverktøy

- Ikke bruk makt på elektroverktøyet. Bruk et elektroverktøy som er beregnet for arbeidet som skal utføres. Riktig type elektroverktøy gjør at du utfører arbeidet bedre og sikrere.
- Ikke bruk elektroverktøyet hvis det ikke kan slås på og av med bryteren. Alle elektroverktøy som ikke kan styres med bryteren, er farlige og må repareres.
- Trekk støpselet ut av stikkkontakten og/eller ta om mulig batteriet ut av elektroverktøyet før du foretar eventuelle justeringer, skifter tilbehør eller legger elektroverktøyet til oppbevaring. Disse forebyggende tiltakene reduserer faren for at elektroverktøyet startes ved en feiltakelse.
- Oppbevar el-verktøy utilgjengelig for barn, og ikke la personer som er ukjent med verktøyet eller denne bruksanvisningen, få bruke el-verktøyet. Elektroverktøy er farlig når det brukes av ukyndige.
- Vedlikehold el-verktøyet og tilbehør. Kontroller verktøyet med tanke på feiljusteringer eller festsittende bevegelige deler, skade på deler eller andre forhold som kan påvirke driften av det strømdrevne verktøyet. Elektroverktøy med skader må repareres før det kan brukes igjen. Mange ulykker skyldes dårlig vedlikeholdt elektroverktøy.
- Hold skjæreverktøy skarpe og rene. Riktig vedlikeholdt og skarpt skjæreverktøy er mindre utsatt for fastkiling og er lettere å styre.
- Bruk elektroverktøyet, tilbehøret og bitsene osv. i overensstemmelse med denne bruksanvisningen, og ta hensyn til arbeidsforhold og hva slags arbeid som skal utføres. Bruk av elektroverktøyet til andre formål enn hva det er beregnet på, kan medføre farlige situasjoner.
- Sørg for at håndtak og gripeflater er tørre, rene og frie for olje og smørefett. Glatte håndtak og gripeflater gjør håndteringen utrygg, og du kan miste kontrollen over verktøyet i uventede situasjoner.

## 2.2.5 Bruk og vedlikehold av batteridrevne verktøy

- Batteriet skal bare lades med den batteriladeren som er angitt av produsenten. En lader som er beregnet på én type batteri, kan medføre risiko for brann når den brukes med en annen type batteri.
- Bruk elektriske verktøy kun sammen med bestemte batterier. Bruk av andre typer batterier kan medføre fare for skade eller brann.
- Når batteripakken ikke er i bruk, bør du oppbevare den unna andre metallgjenstander, for eksempel: binderser, mynter, nøkler, spikere, skruer eller andre små

metallgjenstander som kan forårsake at det oppstår en forbindelse mellom polene. Kortslutning av polene kan forårsake forbrenninger eller brann.

- Ved feilaktig bruk kan batteriet lekke væske. Unngå kontakt med denne væsken. Skyll godt med vann hvis du skulle komme i kontakt med væsken ved et uhell. Hvis du får væske i øynene, må du i tillegg oppsøke lege. Væske som lekker ut av batteriet, kan medføre irritasjon eller forbrenninger.
- Ikke bruk batterer eller verktøy som er skadet eller endret. Skadde eller endrede batterier kan oppføre seg uberegnelig og forårsake brann, eksplosjon eller fare for personskade.
- Ikke utsett et batteri eller verktøy for ild eller ekstreme temperaturer. Ild eller temperaturer over 130 °C kan forårsake eksplosjon.
- Følg alle ladeinstruksjoner og ikke lad batteripakken eller verktøyet utenfor temperaturområdet som er angitt i instruksjonene. Lading som er feil utført eller ved temperaturer utenfor det angitte temperaturområdet kan skade batteriet og øke brannfaren.

## 2.2.6 Service

- Service på el-verktøyet skal bare utføres av kvalifiserte reparatører som bruker identiske reservedeler. Dette bidrar til å opprettholde elektroverktøyetets sikkerhet.
- Prøv aldri å reparere skadde batterier. Batterier skal kun repareres av produsenten eller et autorisert servicesenter.

## 2.2.7 Vibrasjon

For å redusere eksponering for støy og vibrasjoner, begrense varigheten av bruken, velg driftsmoduser med lav grad av støy og vibrasjoner, og bruk personlig verneutstyr.

Ta hensyn til følgende punkter for å minimere eksponeringsfare for vibrasjon og støy:

- Bruk produktet kun til de formålene som det er beregnet for og i henhold til disse anvisningene.
- Sørg for at produktet er i god stand og godt vedlikeholdt.
- Bruk riktig tilbehør til produktet og kontroller at de er i god stand.
- Hold godt fast i håndtakene/gripeflatene.
- Vedlikehold produktet i samsvar med denne bruksanvisningen, og sikre at det er tilstrekkelig smurt (når aktuelt).
- Planlegg arbeidsplanen din for å spre bruken av høytvibrerende verktøy ut over en lengre periode.

## 2.3 Opplæring

**⚠ Advarsel:** Les bruksanvisningen nøye. Vær kjent med kontrollene og riktig bruk av maskinen.

- Ikke la barn eller personer som ikke kjenner til disse anvisningene, bruke maskinen. Lokal lovgivning kan begrense brukerens alder.
- Bruk aldri maskinen når andre mennesker, spesielt barn, eller kjæledyr er i nærheten.
- Husk at operatøren eller brukeren har ansvar for ulykker eller risikoer som andre mennesker eller deres eiendom blir utsatt for.

## 2.4 Forberedelse

- Bruk alltid kraftig fottøy og langbukser når maskinen brukes. Ikke bruk maskinen barfott eller med åpne sandaler. Ikke bruk klær som er løstsittende eller har hengende snorer eller remmer.
- Inspiser nøye området hvor produktet skal brukes og fjern alle fremmedobjekter som kan bli slynget av maskinen.
- Før bruk, foreta alltid en visuell inspeksjon for å sjekke at bladet, bladbolten og bladenheten ikke er slitt eller skadet. Erstatt slitte eller skadde komponenter i sett for å opprettholde balansen. Skift ut skadede eller uleselige etiketter.

## 2.5 Sikkerhetsinstruksjoner for bruk

- Ikke la personer med fysiske, sansemessige eller psykiske funksjonshemninger bruke produktet.
- Ikke bruk produktet hvis det er skadet.
- Ikke bruk produktet hvis noen sikkerhetsinnretninger er skadet eller mangler.
- Ikke bruk produktet hvis strømbryteren eller sikkerhetsbryteren ikke fungerer som den skal.
- Ikke bruk produktet dersom håndtak mangler eller ikke fungerer som de skal.
- Produktet må ikke endres.
- Produktet skal kun brukes til det som det er beregnet for.
- Stopp produktet og fjern batteriet før du forlater produktet uten tilsyn.
- Stopp produktet og fjern batteriet dersom produktet vibrerer unormalt.
- Stopp produktet, fjern batteriet og kontroller produktet dersom du støter borti et fremmedobjekt.
- Inspiser produktet før bruk. Pass på at alle skruer er strammet og at bevegelige deler ikke setter seg fast.

- Ikke bruk produktet på et sted hvor objekter kan sette seg fast og bli slynget ut av produktet. Objekter som slynget ut, kan forårsake alvorlige personskader og/eller materielle skader.
- Stopp produktet og pass på at alle bevegelige deler har stoppet før du løfter produktet eller setter det ned.
- Ikke forsøk å stoppe produktet med hendene.
- Hold alltid produktet etter håndtakene som er beregnet til det.
- Produktet skal kun brukes i dagslys.
- Sørg for at du alltid holder balansen.
- Ikke løp med produktet.
- Kontroller at that ventilasjonsåpningene er frie for smuss og avfall.
- Ikke overbelast produktet.
- Ikke bruk produktet ved høye hastigheter på harde eller glatte underlag.
- Vær forsiktig når du bruker produktet på hardt underlag.
- Vær forsiktig når du trekker produktet mot deg.
- Vær forsiktig når du skifter retning i hellinger.

## 3 Montering

**⚠ Advarsel!** Fjern batteriet før du utfører noen form for arbeid på produktet.

### 3.1 Feste beskyttelsesskjermen

- 1 Fest beskyttelsesskjermen på motorhuset. (Bilde 2)
- 2 Fest beskyttelsesskjermen med skruen. (Bilde 3)

### 3.2 Feste skaftet

- Sett det øvre skaftet inn i det nedre skaftet og stram skaftlåsen. (Bilde 4)

## 4 Bruk

### 4.1 Justere det fremre håndtaket

(Bilde 5)

- 1 Trykk og hold inne håndtakjusteringsknappen (A).
- 2 Juster det fremre håndtaket (B) til ønsket posisjon.
- 3 Slipp håndtakjusteringsknappen. Pass på at det fremre håndtaket låser seg i posisjon.

## 4.2 Feste batteriet

**⚠ Advarsel!** Pass på at strømbryteren ikke blir trykket på når batteriet festes.

- Skyv batteriet inn i batteriholderen. Sørg for at batteriet låser seg på plass.

**⚠ OBS!** Ikke bruk makt når du setter batteriet i batteriholderen.

## 4.3 Fjerne batteriet

- Trykk og hold inne låseknappen på batteriet og fjern det fra batteriholderen.

## 4.4 Bruke produktet

(Bilde 6)

- 1 Hold godt fast i produktet med begge hendene.
- 2 Trykk og hold inne sikkerhetsbryteren (A).
- 3 Trykk og hold inne strømbryteren (B) for å starte produktet.
- 4 Slipp sikkerhetsbryteren.
- 5 Flytt produktet langsomt frem og bak i en vuggebevegelse. Trekk produktet bakover mot deg og la det bevege seg fremover av seg selv.
- 6 Slipp strømbryteren for å stoppe produktet.

## 5 Vedlikehold

**⚠ Advarsel!** Fjern batteriet før du utfører noen form for arbeid på produktet.

### 5.1 Rengjøre produktet

Rengjør produktet etter hver gangs bruk.

- 1 Fjern smuss og avfall fra produktet med en myk børste.
- 2 Rengjør produktet med en fuktig klut.

### 5.2 Skifte ut bladene

- 1 Sett produktet på et flatt og stabilt underlag.
- 2 Fjern låsestiften. (Bilde 7)

- 3 Erstatt bladene. Pass på å feste de nye bladene på samme måte som de gamle. (Bilde 8)

- 4 Sett låsestiften på plass igjen. (Bilde 9)

- 5 Sett låsestiftens ring rundt akselen. (Bilde 10-11)

## 6 Oppbevaring

- 1 Fjern batteriet fra produktet.
- 2 Oppbevar produktet på et tørt og frostfritt sted hvor det er skjermet mot direkte sollys.

## 7 Kassering

- Pass på at du følger lokal lovgivning når du kasserer produktet. Produktet skal ikke brennes.

## 8 Tekniske data

Spesifikasjoner	Verdi
Spenning	18 V DC
Arbeidsbredde	23 cm
Vekt	4,5 kg
Lydtrykknivå, LpA	66,0 dB(A), K=3 dB
Målt lydeffektnivå, LwA	77 dB(A), K=1,62 dB
Garantert lydeffektnivå, LwA	82 dB(A)
Vibrasjonsnivå <sup>1</sup>	<2,5 m/s <sup>2</sup> , K=1,5 m/s <sup>2</sup>

**⚠ Advarsel!** Bruk alltid hørselsvern!

**⚠ Advarsel!** Faktiske vibrasjons- og støynivåer ved bruk av verktøy kan avvike fra angitt maksimumsverdi, avhengig av hvor og med hvilke materialer verktøyet blir brukt. Hvilke sikkerhetstiltak som bør iverksettes for å beskytte brukeren, må derfor avgjøres på grunnlag av beregnet eksponering ved faktiske driftsforhold (der det tas hensyn til alle trinn i arbeidet, for eksempel hvor lenge verktøyet er slått av og hvor lenge det står på standby i tillegg til brukstid).

<sup>1</sup> Verdiene som er oppgitt for vibrasjoner og støy, er målt med standardiserte metoder og kan brukes til å sammenligne ulike verktøy og gjøre en foreløpig evaluering av eksponering. Måleverdiene er fastsatt i henhold til EN 62841-1:2015.

## 9 EU-samsvarserklæring

Samsvarserklæringen utstedes under produsentens eneansvar: **Jula AB, Box 363, SE-532 24 Skara Sweden.**

Artikkelnummer: **027067**

Modellnr.: **ASYTL01160**

### BATTERIDREVET JORDFRESER 18 V

Samsvarer med følgende direktiver, forordninger og standarder:

**MD 2006/42/EC -- [EN 62841-1:2015+A11, EN 709:1997+A4]**

**EMC 2014/30/EU -- [EN IEC 55014-1:2021, EN IEC 55014-2:2021]**

**OND 2000/14/EC + 2005/88/EC**

**RoHS 2011/65/EU + 2015/863 -- [EN 50581:2012]**

Målt lydeffektnivå på utstyr som er representativt for denne typen: **77 dB(A)**

Garantert lydeffektnivå: **82 dB(A)**

Samsvarsvurderingsprosedyre i henhold til 2000/14/EC:

**Vedlegg VI**

Tilknyttet kontrollorgans navn og adresse:

**Center for Testing and European Certification Ltd.**

**2, Industrialna Str., 6000 Stara Zagora, Bulgaria**

**NB1871**

**SHM-23-013-001-013E**

Dette produktet ble CE-merket i år: **2023**

Mattias Lif

BUSINESS AREA MANAGER

Skara **2023-08-30**



Ansvarlig for Jula og autorisert til å compilere den tekniske dokumentasjonen.

# Indholdsfortegnelse

<b>1 Indledning</b>	<b>21</b>
1.1 Produktbeskrivelse .....	21
1.2 Symboler .....	21
1.3 Produktoversigt .....	22
<b>2 Sikkerhed</b>	<b>22</b>
2.1 Sikkerhedsdefinitioner .....	22
2.2 Generelle sikkerhedsadvarsler for elværktøj .....	22
2.3 Instruktion .....	24
2.4 Klargøring .....	24
2.5 Sikkerhedsanvisninger for brug .....	24
<b>3 Samlevejledning</b>	<b>24</b>
3.1 Sådan sættes afskærmningen på .....	24
3.2 Sådan samles skaffet .....	24
<b>4 Brug</b>	<b>25</b>
4.1 Sådan justeres det forreste håndtag .....	25
4.2 Sådan monteres batteriet .....	25
4.3 Sådan afmonteres batteriet .....	25
4.4 Sådan betjenes produktet .....	25
<b>5 Vedligeholdelse</b>	<b>25</b>
5.1 Sådan rengøres produktet .....	25
5.2 Sådan udskiftes knivene .....	25
<b>6 Opbevaring</b>	<b>25</b>
<b>7 Bortskaffelse</b>	<b>25</b>
<b>8 Tekniske data</b>	<b>26</b>
<b>9 EU-overensstemmelseserklæring</b>	<b>26</b>

# 1 Indledning

## 1.1 Produktbeskrivelse

Produktet er en batteridrevet kultivator, der er beregnet til at kultivere jorden i haven.

## 1.2 Symboler

	Læs betjeningsvejledningen omhyggeligt, og vær sikker på, du forstår den, før du tager produktet i brug. Gem betjeningsvejledningen til senere brug.
	ADVARSEL!
	Brug altid hørevern.
	Brug beskyttelsesbriller.
	Udsæt ikke elværktøjet for regn eller fugt.
	Brug en støvfiltermaske.
	Brug sikkerhedshandsker.
	Hold hænder og fødder væk fra bevægelige dele – risiko for alvorlig personskade. Sluk for produktet, træk stikket ud og vent, indtil alle bevægelige dele er stoppet helt, før rengøring, eftersyn og/eller vedligeholdelse.
	Produktet overholder gældende EU-direktiver og -forordninger.
	Skal bortskaffes som elektronikaffald.

## 1.3 Produktoversigt

(Figur 1)

1. Bageste håndtag
2. Startspærre
3. Tænd-/slukknop
4. Batteriholder
5. Forreste håndtag
6. Knap til justering af håndtag
7. Øvre skaft
8. Kopling til skaft
9. Nedre skaft
10. Motorenhed
11. Fræsehjul

## 2 Sikkerhed

### 2.1 Sikkerhedsdefinitioner

**⚠ Advarsel!** Manglende overholdelse af denne vejledning kan medføre fare for død eller personskade.

**⚠ Forsigtig!** Manglende overholdelse af denne vejledning kan medføre skader på produktet, andre materialer eller det omgivende område.

**Bemærk!** Information der er nødvendig i bestemte situationer.

### 2.2 Generelle sikkerhedsadvarsler for elværktøj

**⚠ Advarsel!** Læs alle sikkerhedsadvarsler, brugervejledninger, illustrationer og specifikationer, der følger med dette elværktøj. Manglende overholdelse af nedenstående anvisninger kan medføre elektrisk stød, brand og/eller alvorlig personskade.

Gem alle advarsler og anvisninger til senere brug.

Udtrykket "elværktøj" i advarselne henviser til elværktøj, der er tilsluttet elnettet (med ledning), eller batteridrevet elværktøj (uden ledning).

#### 2.2.1 Sikkerhed i arbejdsområdet

- Arbejdsområdet skal holdes rent og godt oplyst. Rodede eller mørke områder øger risikoen for ulykker.
- Brug ikke elværktøj i eksplosive miljøer, fx i nærheden af brandfarlig væske, gas eller støv. Elværktøj danner gnister, som kan antænde støv eller damp.

- Hold børn og andre personer på afstand, når elværktøjet er i brug. Uopmærksomhed kan føre til, at man mister kontrollen med værktøjet.

#### 2.2.2 Elektrisk sikkerhed

- Elværktøjets stik skal passe til stikkontakten. Undgå at ændre på stikket. Brug ikke adapterstik sammen med jordet elværktøj. Intakte stik og matchende stikkontakter reducerer risikoen for elektrisk stød.
- Undgå kropskontakt med jordede overflader som fx rør, radiatorer, komfurer og køleskabe. Der er en øget risiko for elektrisk stød, hvis kroppen er jordet.
- Undgå at udsætte elværktøj for regn eller fugt. Hvis der trænger vand ind i elværktøj, øges risikoen for elektrisk stød.

#### 2.2.3 Personlig sikkerhed

- Vær opmærksom, hold øje med, hvad du laver, og brug din sunde fornuft, når du bruger elværktøj. Undgå at bruge elværktøj, hvis du er træt eller påvirket af stoffer, alkohol eller medicin. Et øjebliks uopmærksomhed under brug af elværktøj kan medføre alvorlig personskade.
- Brug personlige værnemidler. Brug altid beskyttelsesbriller. Værnemidler som støvmaske, skridsikre sikkerhedssko, sikkerhedshjelm eller høreværn reducerer risikoen for personskade, afhængigt af forholdene.
- Undgå, at værktøjet starter utilsigtet. Sørg for, at tænd-/slukknappen er i slukket position, før du tilslutter strømkilden og/eller batteripakken, samler værktøjet op eller bærer det. Risikoen for ulykker øges, hvis elværktøjet bæres med fingeren på afbryderen, eller der sættes strøm til elværktøj, mens afbryderen er i tændt position.
- Fjern eventuelle skruenøgler og lignende, før elværktøjet startes. Skruenøgler og lignende, der sidder på en roterende del på elværktøjet, kan forårsage personskade.
- Undgå at strække dig for meget. Sørg for altid at have godt fodfæste og god balance. Det giver bedre kontrol over elværktøjet i uventede situationer.
- Brug egnet tøj. Undgå løstsiddende tøj eller smykker. Hold hår og tøj væk fra bevægelige dele. Løstsiddende tøj, smykker eller langt hår kan sidde fast i bevægelige dele.
- Hvis elværktøjet kan tilsluttes støvudsugning og -opsamling, skal du sikre, at det tilsluttes og bruges korrekt. Brug af støvopsamling kan reducere risici forbundet med støv.
- Selvom du har erfaring med hyppig brug af værktøj, skal du stadig være varsom og huske på værktøjets sikkerhedsanvisninger. Uforsigtighed kan forårsage alvorlige skader på en brøkdal af et sekund.

## 2.2.4 Brug og vedligehold af elværktøj

- Undgå at overbelaste elværktøjet. Brug det rigtige elværktøj til opgaven. Det rigtige elværktøj vil gøre arbejdet bedre og sikrere med den hastighed, det er beregnet til.
- Brug ikke elværktøjet, hvis det ikke kan tændes og slukkes med afbryderen. Elværktøj, der ikke kan styres med afbryderen, er farligt og skal repareres.
- Tag stikket ud af strømkilden og/eller batteripakken ud af elværktøjet, hvis det er muligt, før du foretager justeringer, skifter tilbehør eller opbevarer elværktøjet. Disse forebyggende sikkerhedsforanstaltninger reducerer risikoen for, at elværktøjet startes ved et uheld.
- Elværktøj, som ikke er i brug, skal opbevares utilgængeligt for børn. Lad ikke personer, der ikke er fortrolige med elværktøjet eller ikke har læst betjeningsvejledningen, betjene elværktøjet. Elværktøj er farligt i hænderne på uerfarne brugere.
- Vedligehold elværktøj og tilbehør. Kontroller, at de bevægelige dele ikke er forkeret justeret eller sidder fast, at der er ikke brud på dele, og at der ikke er andre forhold, der kan påvirke elværktøjets funktion. Hvis elværktøjet er beskadiget skal det repareres før brug. Mange ulykker skyldes dårligt vedligeholdt elværktøj.
- Skæreværktøj skal holdes skarpt og rent. Korrekt vedligeholdt skæreværktøj med skarpe skærekanter er mindre tilbøjeligt til at sætte sig fast og er lettere at styre.
- Brug elværktøjet, tilbehøret og værktøjsbits osv. i overensstemmelse med denne betjeningsvejledning og under hensyntagen til arbejdsforholdene og det arbejde, der skal udføres. Det kan være farligt at bruge elværktøj til andet end det tilsigtede formål.
- Hold håndtag og grebsflader tørre, rene og fri for olie og fedt. Glatte håndtag og grebsflader gør det vanskeligt at håndtere og styre værktøjet sikkert i uventede situationer.

## 2.2.5 Brug og vedligehold af batteridrevet værktøj

- Brug kun den oplader, der anbefales af producenten. Der kan opstå brandfare, hvis en oplader, der er beregnet til en bestemt type batteri, anvendes til en anden batteritype.
- Brug kun elværktøj med de dertil beregnede batteripakker. Brug af andre batteripakker kan medføre personskeade og brand.
- Når batteripakken ikke er i brug, skal den holdes væk fra andre metalgenstande såsom papirclips, mønter, nøgler, søm, skruer eller andre små metalgenstande, der kan skabe forbindelse fra én pol til en anden. Hvis batteripolerne kortsluttes, kan det medføre forbrændinger eller brand.

- I ekstreme tilfælde kan der komme væske ud af batteriet – undgå kontakt med væsken. Ved kontakt med væsken skylles med vand. Hvis væsken kommer i kontakt med øjnene, skal du søge lægehjælp. Væske fra batteriet kan forårsage irritation eller forbrændinger.
- Brug ikke en batteripakke eller et værktøj, der er beskadiget eller modificeret. Beskadigede eller modificerede batterier kan opføre sig uforudsigeligt og medføre brand, eksplosion eller risiko for personskeade.
- Udsæt ikke batteripakken eller værktøjet for ild eller for høje temperaturer. Udsættelse for ild eller temperaturer over 130 °C kan forårsage eksplosion.
- Følg anvisningerne vedrørende opladning, og undgå at oplade batteripakken eller værktøjet uden for det temperaturområde, der er angivet i vejledningen. Forkert opladning eller opladning ved temperaturer uden for det angivne område kan beskadige batteriet og øge risikoen for brand.

## 2.2.6 Service

- Service på elværktøj må kun udføres af autoriserede personer, der bruger originale reservedele. Det vil sikre, at elværktøjet altid er i forsvarlig stand.
- Udfør aldrig selv service på beskadigede batterier. Service på batteripakker bør kun udføres af producenten eller autoriserede serviceudbydere.

## 2.2.7 Vibration

For at reducere støj og vibrationer skal du begrænse brugstiden, bruge vibrations- og støjsvag driftstilstand og bære personlige værnemidler.

Tag højde for nedenstående punkter for at minimere risikoen for eksponering for vibrationer og støj:

- Brug kun produktet til det tilsigtede formål i henhold til betjeningsvejledningen.
- Sørg for, at produktet er i god og forsvarlig stand.
- Brug det rigtige tilbehør til produktet, og sørg for, at det er i god stand.
- Hold godt fast i håndtagene/grebsfladen.
- Vedligehold dette produkt i overensstemmelse med anvisningerne, og sørg for, at det er godt smurt (hvor det er relevant).
- Planlæg arbejdet, så eksponeringen for kraftig vibration fordeles over en længere periode.

## 2.3 Instruktion

**⚠ Forsigtig:** Læs anvisningerne omhyggeligt. Gør dig fortrolig med betjeningselementerne og korrekte betjening af produktet.

- Lad aldrig børn eller personer, der ikke er fortrolige med disse instruktioner, bruge maskinen. Krav til brugerens alder kan være fastsat i lokale bestemmelser.
- Brug aldrig maskinen, mens der er mennesker, især børn, eller kæledyr i nærheden.
- Husk, at brugeren er ansvarlig for de ulykker eller farer, der måtte opstå for andre mennesker eller deres ejendom.

## 2.4 Klargøring

- Brug altid solidt fodtøj og lange bukser, når du bruger maskinen. Brug ikke maskinen på bare fødder eller i åbne sandaler. Undgå at bære tøj, der sidder løst, eller som har hængende snore eller slips.
- Undersøg det område, hvor maskinen skal bruges, grundigt, og fjern alle genstande, som kan blive udslyngt af maskinen.
- Før brug skal du altid kontrollere visuelt, at kniven, knivbolten og knivenheden ikke er slidt eller beskadiget. Udskift slidte eller beskadigede komponenter i sæt for at bevare balancen. Udskift beskadigede eller ulæselige etiketter.

## 2.5 Sikkerhedsanvisninger for brug

- Lad ikke børn eller personer med fysiske, sensoriske eller psykiske handicap betjene produktet.
- Brug ikke produktet, hvis det er beskadiget.
- Brug ikke produktet med beskadigede eller manglende sikkerhedsanordninger.
- Brug ikke produktet, hvis tænd/sluk-kontakten eller sikkerhedsafbryderen ikke fungerer korrekt.
- Brug ikke et produkt med defekte eller manglende håndtag.
- Undlad at foretage ændringer på produktet.
- Produktet må kun anvendes til det formål, det er beregnet til.
- Stop produktet, og tag batteriet ud, før det efterlades uden opsyn.
- Stop produktet, og tag batteriet ud, hvis produktet fungerer unormalt.

- Stop produktet, tag batteriet ud, og kontroller produktet, hvis du rammer en genstand.
- Undersøg produktet før brug. Sørg for, at alle skruer er spændt, og at de bevægelige dele ikke sidder fast.
- Brug ikke produktet på et sted, hvor genstande kan sætte sig fast og blive kastet ud af produktet. Udslyngede genstande kan forårsage alvorlig personskade og materielle skader.
- Stop produktet, og sørg for, at alle bevægelige dele er stoppet, før du løfter eller lægger produktet fra dig.
- Forsøg ikke at stoppe produktet med hænderne.
- Hold altid produktet i de dertil beregnede håndtag.
- Brug kun produktet i dagslys.
- Sørg for at holde balancen hele tiden.
- Du må ikke løbe med produktet.
- Sørg for, at ventilationsåbningerne er fri for snavs.
- Undgå at overbelaste produktet.
- Brug ikke produktet ved høj hastighed på hårde eller glatte overflader.
- Vær forsigtig, når du bruger produktet på et hårdt underlag.
- Vær forsigtig, når du trækker produktet mod dig.
- Vær forsigtig, når du skifter retning på skråninger.

## 3 Samlevejledning

**⚠ Advarsel!** Tag batteriet ud, før du udfører arbejde på produktet.

### 3.1 Sådan sættes afskærmningen på

- 1 Sæt afskærmningen på motorhuset. (Figur 2)
- 2 Fastgør afskærmningen med skruen. (Figur 3)

### 3.2 Sådan samles skaftet

- Sæt det øverste skaft ind i det nederste skaft, og spænd koblingen. (Figur 4)

## 4 Brug

### 4.1 Sådan justeres det forreste håndtag

(Figur 5)

- 1 Tryk på justeringsknappen til håndtaget (A), og hold den inde.
- 2 Juster det forreste håndtag (B) til den ønskede position.
- 3 Slip justeringsknappen til håndtaget. Kontroller, at det forreste håndtag låses på plads.

### 4.2 Sådan monteres batteriet

**⚠ Advarsel!** Sørg for, at tænd-/slukknappen ikke er trykket ind, når batteriet sættes i.

- Skub batteriet ind i batteriholderen. Sørg for, at batteriet låses på plads.

**⚠ Forsigtig!** Tving ikke batteriet ind i batteriholderen.

### 4.3 Sådan afmonteres batteriet

- Tryk og hold låseknappen på batteriet nede, og tag det ud af batteriholderen.

### 4.4 Sådan betjenes produktet

(Figur 6)

- 1 Hold godt fast i produktet med begge hænder.
- 2 Tryk på startspærren (A), og hold den inde.
- 3 Tryk og hold på tænd/sluk-knappen (B) for at starte produktet.
- 4 Slip startspærren.
- 5 Bevæg produktet langsomt frem og tilbage i en vuggende bevægelse. Træk produktet tilbage mod dig, og lad det bevæge sig fremad ved egen kraft.
- 6 Tryk på tænd/sluk-knappen for at stoppe produktet.

## 5 Vedligeholdelse

**⚠ Advarsel!** Tag batteriet ud, før du udfører arbejde på produktet.

### 5.1 Sådan rengøres produktet

Rengør produktet efter hver brug.

- 1 Fjern skidt og snavs fra produktet med en blød børste.
- 2 Rengør produktet regelmæssigt med en fugtig klud.

### 5.2 Sådan udskiftes knivene

- 1 Læg produktet på en plan og stabil overflade.
- 2 Fjern låsestiften. (Figur 7)
- 3 Udskift fræsehjulene. Sørg for at montere de nye fræsehjul på samme måde som de gamle. (Figur 8)
- 4 Sæt låsestiften i igen. (Figur 9)
- 5 Sæt låsestiftens ring rundt om akslen. (Figur 10-11)

## 6 Opbevaring

- 1 Tag batteriet ud af produktet.
- 2 Opbevar produktet på et tørt og frostfrit sted beskyttet mod direkte sollys.

## 7 Bortskaffelse

- Følg de lokale regler ved bortskaffelse af produktet. Brænd ikke produktet.

## 8 Tekniske data

Specifikation	Værdi
Spænding	18 VDC
Arbejdsbredde	23 cm
Vægt	4,5 kg
Lydtryksniveau, LpA	66,0 dB(A), K=3 dB
Målt lydeffektniveau, LwA	77 dB(A), K=1,62 dB
Garanteret lydeffektniveau, LwA	82 dB(A)
Vibrationsniveau <sup>1</sup>	<2,5 m/s <sup>2</sup> , K=1,5 m/s <sup>2</sup>

**⚠ Advarsel!** Brug altid høreværn!

**⚠ Advarsel!** Det faktiske vibrations- og støjniveau ved brug af værktøj kan afvige fra den angivne maksimale værdi, afhængigt af hvordan værktøjet bruges og af materialet. Det er derfor nødvendigt at bestemme, hvilke sikkerhedsforanstaltninger der er nødvendige for at beskytte brugeren, baseret på et skøn over eksponering under faktiske arbejdsforhold (under hensyntagen til alle faser af arbejdscyklussen, fx den tid, hvor værktøjet er slukket, og hvor det kører i tomgang, ud over opstartstiden).

## 9 EU-overensstemmelses-erklæring

Denne overensstemmelseserklæring udstedes på fabrikantens ansvar: **Jula AB, Box 363, SE-532 24 Skara, Sverige.**

Varenummer: **027067**

Model nr.: **ASYTL01160**

### BATTERIDREVET KULTIVATOR 18V

Overholder følgende direktiver, forordninger og standarder:

**MD 2006/42/EC -- [EN 62841-1:2015+A11, EN 709:1997+A4]**

**EMC 2014/30/EU -- [EN IEC 55014-1:2021, EN IEC 55014-2:2021]**

**OND 2000/14/EF + 2005/88/EF**

**RoHS 2011/65/EU + 2015/863 -- [EN 50581:2012]**

Målt lydeffektniveau på en maskine, der er repræsentativ for typen: **77 dB(A)**

Garanteret lydeffektniveau: **82 dB(A)**

Overensstemmelsesvurderingsprocedure i henhold til 2000/14/EF: **Bilag VI**

Navn og adresse på det pågældende bemyndigede organ:

**Center for Testing and European Certification Ltd.**

**2, Industrialna Str., 6000 Stara Zagora, Bulgarien**

**NB1871**

**SHM-23-013-001-013E**

Dette produkt blev CE-mærket i år: **2023**

Mattias Lif

BUSINESS AREA MANAGER

Skara **2023-08-30**



Underskriver for Jula og bemyndiget til at udarbejde den tekniske dokumentation.

<sup>1</sup> De deklarerede værdier for vibrationer og støj, som er målt i henhold til en standardiseret testmetode, kan bruges til at sammenligne forskellige værktøjer med hinanden og til en foreløbig vurdering af eksponeringen. Måleværdierne er blevet fastsat i overensstemmelse med EN 62841-1:2015.

## Spis treści

<b>1 Wprowadzenie</b>	<b>27</b>
1.1 Opis produktu.....	27
1.2 Symbole.....	27
1.3 Budowa produktu.....	28
<b>2 Bezpieczeństwo</b>	<b>28</b>
2.1 Definicje bezpieczeństwa.....	28
2.2 Ogólne ostrzeżenia dotyczące bezpieczeństwa obsługi elektronarzędzi .....	28
2.3 Zasady bezpieczeństwa.....	30
2.4 Przygotowanie .....	30
2.5 Zasady bezpieczeństwa dotyczące obsługi .....	30
<b>3 Montaż</b>	<b>31</b>
3.1 Mocowanie osłony .....	31
3.2 Montaż trzonka.....	31
<b>4 Obsługa</b>	<b>31</b>
4.1 Regulacja przedniego uchwyty.....	31
4.2 Mocowanie akumulatora .....	31
4.3 Odłączanie akumulatora .....	31
4.4 Obsługa produktu .....	31
<b>5 Konserwacja</b>	<b>31</b>
5.1 Czyszczenie produktu .....	31
5.2 Wymiana noży.....	31
<b>6 Przechowywanie</b>	<b>32</b>
<b>7 Utylizacja</b>	<b>32</b>
<b>8 Dane techniczne</b>	<b>32</b>
<b>9 Deklaracja zgodności UE</b>	<b>32</b>

## 1 Wprowadzenie

### 1.1 Opis produktu

Opisywany produkt to akumulatorowa glebogryzarka przeznaczona do uprawy gleby w ogrodzie.

### 1.2 Symbole

	Przed rozpoczęciem korzystania z produktu należy uważnie i ze zrozumieniem przeczytać instrukcję obsługi. Instrukcję należy zachować do późniejszych konsultacji.
	OSTRZEŻENIE!
	Noś środki ochrony słuchu.
	Noś okulary ochronne.
	Nie narażaj elektronarzędzia na działanie deszczu ani wilgoci.
	Noś maskę przeciwpyłową.
	Używaj rękawic ochronnych.
	Trzymaj dłonie i stopy z dala od ruchomych części – ryzyko poważnych obrażeń ciała. Przed przystąpieniem do czyszczenia, kontroli i/lub konserwacji wyłącz produkt, wyciągnij wtyk z gniazda i odczekaj, aż wszystkie ruchome części całkowicie się zatrzymają.
	Niniejszy produkt spełnia wymagania odpowiednich dyrektyw i rozporządzeń UE.
	Utylizować jako odpad elektryczny.

## 1.3 Budowa produktu

(Rysunek 1)

1. Tylny uchwyt
2. Przełącznik bezpieczeństwa
3. Przełącznik zasilania
4. Mocowanie akumulatora
5. Przedni uchwyt
6. Przycisk regulacji uchwytu
7. Górny trzonek
8. Blokada trzonka
9. Dolny trzonek
10. Głębogryzarka
11. Noże

## 2 Bezpieczeństwo

### 2.1 Definicje bezpieczeństwa

**⚠ Ostrzeżenie!** Nieprzestrzeganie niniejszych instrukcji stwarza ryzyko śmierci lub obrażeń ciała.

**⚠ Przestroga!** Nieprzestrzeganie niniejszych instrukcji stwarza ryzyko uszkodzenia produktu, innych materiałów lub otoczenia.

**Uwaga!** Informacje, które należy znać w danej sytuacji.

### 2.2 Ogólne ostrzeżenia dotyczące bezpieczeństwa obsługi elektronarzędzi

**⚠ Ostrzeżenie!** Należy zapoznać się ze wszystkimi ostrzeżeniami, instrukcjami, ilustracjami i specyfikacjami dołączonymi do elektronarzędzia. Niestosowanie się do wszystkich poniższych instrukcji może prowadzić do porażenia prądem elektrycznym, pożaru i/lub poważnych obrażeń ciała.

Zachowaj wszystkie ostrzeżenia i instrukcje do późniejszych konsultacji.

Termin „elektronarzędzie” w ostrzeżeniach odnosi się do narzędzi sieciowych (przewodowych) oraz akumulatorowych (beprzewodowych).

#### 2.2.1 Bezpieczeństwo w miejscu pracy

- Miejsce pracy powinno być czyste i dobrze oświetlone. Nieporządek lub brak dostatecznego oświetlenia w miejscu pracy mogą być przyczyną wypadków.
- Nie używaj elektronarzędzi w atmosferach wybuchowych, na przykład w obecności łatwopalnych płynów,

gazów lub pyłu. Elektronarzędzia wytwarzają iskry, które mogą spowodować zapalenie się pyłu lub oparów.

- Używając elektronarzędzi, nie pozwalaj zbliżyć się dzieciom ani osobom trzecim. Rozproszenie uwagi może spowodować utratę kontroli.

#### 2.2.2 Bezpieczeństwo pracy z urządzeniami elektrycznymi

- Wtyczka elektronarzędzia musi pasować do gniazda. Nie wolno jej w żaden sposób modyfikować. Nigdy nie stosuj przejściówek, aby podłączyć uziemione elektronarzędzie. Modyfikacje wtyczek lub gniazd zwiększają ryzyko porażenia prądem elektrycznym.
- Unikaj kontaktu ciała z uziemionymi powierzchniami, takimi jak rury, grzejniki, kuchenki i lodówki. Kiedy ciało jest uziemione, istnieje podwyższone ryzyko porażenia prądem elektrycznym.
- Chroni elektronarzędzia przed deszczem lub wilgocią. Dostanie się wody do elektronarzędzia zwiększa ryzyko porażenia prądem elektrycznym.

#### 2.2.3 Bezpieczeństwo osobiste

- Kiedy używasz elektronarzędzia, zachowaj czujność, uważaj, co robisz i kieruj się zdrowym rozsądkiem. Nie używaj elektronarzędzia, kiedy odczuwasz zmęczenie lub jesteś pod wpływem narkotyków, alkoholu lub leków. Chwila nieuwagi podczas obsługi elektronarzędzi może spowodować poważne obrażenia ciała.
- Stosuj środki ochrony indywidualnej. Zawsze noś okulary ochronne. Środki ochrony, takie jak maska przeciwpyłowa, antypoślizgowe obuwie ochronne, kask czy ochronniki słuchu przeznaczone do konkretnych warunków pracy zmniejszają ryzyko obrażeń ciała.
- Podejmij środki zapobiegające przypadkowemu uruchomieniu. Przed podłączeniem narzędzia do źródła zasilania i/lub akumulatora, podniesieniem lub przeniesieniem sprawdź, czy przełącznik jest w pozycji wyłączonej. Przenoszenie elektronarzędzi z palcem na przełączniku zasilania lub elektronarzędzia podłączonego do zasilania, w którym przełącznik jest w pozycji włączonej grozi wypadkiem.
- Przed uruchomieniem elektronarzędzia usuń wszystkie klucze nastawcze lub maszynowe. Klucz pozostawiony na obracającej się części elektronarzędzia może doprowadzić do obrażeń ciała.
- Nie odchylaj się zbyt mocno. Przez cały czas utrzymuj równowagę i stabilną postawę. Zapewni to lepszą kontrolę nad elektronarzędziem w nieoczekiwanych sytuacjach.

- Noś odpowiednią odzież. Nie noś luźnych ubrań ani biżuterii. Nie zbliżaj włosów ani odzieży do ruchomych części. Luźne ubrania, biżuteria i długie włosy mogą zostać pochwycone przez ruchome części.
- Jeśli urządzenia są przeznaczone do pracy z wyposażeniem do odsysania i gromadzenia pyłu, sprawdź, czy akcesoria te zostały prawidłowo podłączone. Użycie odsysania pyłu może zmniejszyć zagrożenia wynikające z gromadzenia się pyłów.
- Posługuj się narzędziem ostrożnie i nie ignoruj zasad bezpieczeństwa, nawet jeśli masz duże doświadczenie w jego użytkowaniu. Nieuważna obsługa urządzenia może w ułamku sekundy doprowadzić do wystąpienia poważnych obrażeń ciała.
- Używaj elektronarzędzia, akcesoriów oraz końcówek itp. zgodnie z niniejszą instrukcją, uwzględniając warunki pracy oraz zadanie, które chcesz wykonać. Używanie elektronarzędzi niezgodnie z ich przeznaczeniem może stwarzać zagrożenie.
- Uchwyty i powierzchnie chwytne powinny być suche, czyste i niezabrudzone olejem ani smarem. Jeśli uchwyty i powierzchnie chwytne będą śliskie, utrudnią bezpieczne użytkowanie i panowanie nad narzędziem w nieprzewidzianych sytuacjach.

## 2.2.4 Użytkowanie i konserwacja elektronarzędzia

- Korzystając z elektronarzędzia, nie stosuj nadmiernej siły. Zawsze używaj odpowiedniego elektronarzędzia do danej pracy. Odpowiednie elektronarzędzie wykona zadanie lepiej i bezpieczniej w tempie, w jakim powinno pracować.
  - Nie używaj elektronarzędzia, jeśli nie można go włączyć i wyłączyć za pomocą przełącznika. Elektronarzędzia, których nie można włączać i wyłączać za pomocą wyłącznika, są niebezpieczne i muszą zostać naprawione.
  - Odłączaj wtyczkę od źródła zasilania i/lub akumulator, jeśli to możliwe, od elektronarzędzia przed wykonaniem regulacji, zmianą wyposażenia lub przechowaniem elektronarzędzia. Takie zapobiegawcze środki ostrożności zmniejszają ryzyko przypadkowego uruchomienia elektronarzędzia.
  - Przechowuj nieużywane elektronarzędzia poza zasięgiem dzieci i nie pozwalaj osobom nieznającym elektronarzędzia lub niniejszej instrukcji na jego obsługę. Elektronarzędzia stanowią zagrożenie, jeśli są używane przez nieprzeszkolonych użytkowników.
  - Konserwuj odpowiednio elektronarzędzia i akcesoria. Sprawdzaj je pod kątem rozregulowania lub zacinania się ruchomych części, awarii części lub innych problemów, które mogą wpłynąć na działanie elektronarzędzia. Uszkodzone elektronarzędzie należy naprawić przed kolejnym użyciem. Niewłaściwa konserwacja elektronarzędzi jest przyczyną wielu wypadków.
  - Zadbaj, aby narzędzia tnące były ostre i czyste. Narzędzia tnące poddawane właściwej konserwacji mają ostre krawędzie, rzadziej się zacinają i można łatwiej kontrolować ich pracę.
- ## 2.2.5 Użytkowanie i konserwacja narzędzi akumulatorowych
- Ładuj tylko przy użyciu ładowarki wskazanej przez producenta. Ładowarka przeznaczona do jednego typu akumulatora może powodować zagrożenie pożarowe w przypadku używania z innym akumulatorem.
  - Używaj elektronarzędzi tylko ze specjalnie przystosowanymi akumulatorami. Używanie innych akumulatorów może stwarzać ryzyko wystąpienia obrażeń ciała i pożaru.
  - Jeśli akumulator nie jest używany, przechowuj go z dala od metalowych przedmiotów, takich jak spinacze do papieru, monety, klucze, gwoździe, śruby lub inne małe przedmioty metalowe, które mogą spowodować połączenie między stykami. Zwarcie styków akumulatora może spowodować poparzenia lub pożar.
  - W niekorzystnych warunkach z akumulatora może wycieć płyn. W takich przypadkach nie wolno do dotykać. Jeśli dojdzie do przypadkowego kontaktu, ołucz skórę wodą. Jeśli płyn dostanie się do oczu, zasięgnij porady lekarza. Płyn wyciekający z akumulatora może spowodować podrażnienia lub poparzenia.
  - Nie używaj uszkodzonego bądź zmodyfikowanego akumulatora lub narzędzia. Uszkodzone lub zmodyfikowane akumulatory mogą działać w nieprzewidziany sposób, powodując pożar, wybuch lub ryzyko obrażeń ciała.
  - Chroń akumulator i narzędzie przed ogniem i nadmierną temperaturą. Narażenie na działanie ognia lub temperatury powyżej 130°C może doprowadzić do wybuchu.
  - Przestrzegaj wszystkich instrukcji ładowania i nie ładuj akumulatora ani narzędzia w temperaturach poza zakresem podanym w instrukcji. Ładowanie nieprawidłowe lub w temperaturach poza określonym zakresem może spowodować uszkodzenie akumulatora i zwiększyć zagrożenie pożarem.

### 2.2.6 Serwis

- Elektronarzędzia powinny być serwisowane przez wykwalifikowany personel wyłącznie przy użyciu oryginalnych części zamiennych. Pozwoli to zachować bezpieczeństwo elektronarzędzia.
- Nigdy nie serwisuj uszkodzonych akumulatorów. Akumulatory powinien serwisować tylko producent lub autoryzowane punkty serwisowe.

### 2.2.7 Wibracje

Aby zminimalizować ryzyko związane z narażeniem na hałas i drgania, należy ograniczyć czas pracy, stosować tryby generujące niski poziom hałasu i drgań oraz stosować środki ochrony indywidualnej.

Aby zminimalizować ryzyko związane z narażeniem na działanie hałasu i drgań, należy stosować się do poniższych zaleceń:

- Używaj produktu wyłącznie do celów zgodnych z jego przeznaczeniem, opisanych w instrukcji obsługi.
- Upewnij się, że produkt jest sprawny i utrzymany w dobrym stanie.
- Używaj właściwych akcesoriów do produktu i upewnij się, że są w dobrym stanie.
- Trzymaj pewnie uchwyty/powierzchnię chwytaną.
- Przeprowadzaj konserwację produktu zgodnie z niniejszą instrukcją i dbaj, aby był dobrze nasmarowany (jeśli dotyczy).
- Zaplanuj pracę w taki sposób, aby rozłożyć w czasie zadania wiążące się ze stosowaniem trybu generującego wysoki poziom drgań.

## 2.3 Zasady bezpieczeństwa

**⚠️ Przestroga:** Przeczytaj uważnie instrukcję. Zapoznaj się z elementami sterującymi i prawidłową obsługą urządzenia.

- Nigdy nie pozwalaj na korzystanie z urządzenia dzieciom ani osobom, które nie zapoznały się z niniejszą instrukcją. Lokalne przepisy mogą ograniczać wiek użytkownika.
- Nigdy nie używaj urządzenia, gdy w pobliżu znajdują się inni ludzie, zwłaszcza dzieci, lub zwierzęta.
- Pamiętaj, że operator lub użytkownik jest odpowiedzialny za wypadki lub zagrożenia dla innych osób lub ich mienia.

## 2.4 Przygotowanie

- Podczas obsługi urządzenia zawsze noś wytrzymałe obuwie i długie spodnie. Nie obsługuj urządzenia boso ani w sandałach. Nie noś luźnych ubrań wyposażonych w zwisające sznurki lub tasiemki.
- Dokładnie sprawdź obszar, na którym urządzenie ma być używane, i usuń wszystkie przedmioty, które mogą zostać przez nie wyrzucone.
- Przed użyciem zawsze sprawdzaj wzrokowo, czy nóż, śruba noża i zespół noża nie są zużyte lub uszkodzone. Wymieniaj zużyte lub uszkodzone elementy w zestawach, aby zachować ich wyważenie. Wymieniaj uszkodzone lub nieczytelne etykiety.

## 2.5 Zasady bezpieczeństwa dotyczące obsługi

- Nie pozwalaj obsługiwać produktu osobom o ograniczonej sprawności fizycznej, sensorycznej lub umysłowej.
- Nie używaj produktu, jeśli jest uszkodzony.
- Nie używaj produktu z uszkodzonymi lub brakującymi zabezpieczeniami.
- Nie używaj produktu, jeśli przełącznik zasilania lub przełącznik bezpieczeństwa nie działają prawidłowo.
- Nie używaj produktu z wadliwymi lub uszkodzonymi uchwytami.
- Nie modyfikuj produktu.
- Produkt musi być używany wyłącznie zgodnie z jego przeznaczeniem.
- Zostawiając produkt bez nadzoru, wyłącz go i wyjmij akumulator.
- Jeśli produkt nietypowo się zachowuje, wyłącz go i wyjmij akumulator.
- Jeśli produkt uderzy o obcy przedmiot, wyłącz produkt, wyjmij akumulator i sprawdź produkt.
- Sprawdź produkt przed użyciem. Upewnij się, że wszystkie śruby są dokręcone, a ruchome części nie blokują się.
- Nie używaj produktu w miejscu, w którym przedmioty mogą utknąć i zostać wyrzucone przez produkt. Wyrzucone przedmioty mogą spowodować poważne obrażenia ciała i szkody materialne.
- Zanim podniesiesz lub odłożysz produkt, wyłącz go i upewnij się, że wszystkie ruchome części całkowicie się zatrzymały.

- Nie próbuj zatrzymywać produktu rękami.
- Zawsze trzymaj produkt za przeznaczone do tego uchwyty.
- Używaj produktu tylko przy świetle dziennym.
- Pamiętaj, aby przez cały czas utrzymywać równowagę.
- Nie biegaj z produktem.
- Dopilnuj, aby otwory wentylacyjne nie były zablokowane przez zanieczyszczenia.
- Nie przeciążaj produktu.
- Nie używaj produktu z dużą prędkością na twardych lub śliskich nawierzchniach.
- Zachowaj ostrożność, kiedy używasz produktu na twardym podłożu.
- Zachowaj ostrożność, kiedy przyciągasz produkt do siebie.
- Zachowaj ostrożność podczas zmiany kierunku na pochyłościach.

### 3 Montaż

**! Ostrzeżenie!** Przed wykonaniem jakichkolwiek prac przy produkcie wyjmij akumulator.

#### 3.1 Mocowanie osłony

- 1 Załóż osłonę na obudowę silnika. (Rysunek 2)
- 2 Zamocuj osłonę śrubą. (Rysunek 3)

#### 3.2 Montaż trzonka

- Włóż górny trzonek w dolny trzonek i dokręć blokadę trzonka. (Rysunek 4)

### 4 Obsługa

#### 4.1 Regulacja przedniego uchwytu

(Rysunek 5)

- 1 Naciśnij i przytrzymaj przycisk regulacji uchwytu (A).
- 2 Ustaw przedni uchwyt (B) w odpowiedniej pozycji.
- 3 Zwolnij przycisk regulacji uchwytu. Upewnij się, że przedni uchwyt jest zablokowany.

#### 4.2 Mocowanie akumulatora

**! Ostrzeżenie!** Dopilnuj, aby przełącznik zasilania nie był wciśnięty w czasie podłączania akumulatora.

- Wepchnij akumulator w mocowanie akumulatora. Upewnij się, że akumulator jest zablokowany.

**! Przestroga!** Nie wypychaj akumulatora w mocowanie na siłę.

#### 4.3 Odłączanie akumulatora

- Naciśnij i przytrzymaj przycisk blokady na akumulatorze i wyjmij go z mocowania.

#### 4.4 Obsługa produktu

(Rysunek 6)

- 1 Trzymaj mocno produkt obiema rękami.
- 2 Naciśnij i przytrzymaj przełącznik bezpieczeństwa (A).
- 3 Naciśnij i przytrzymaj przełącznik zasilania (B), aby uruchomić produkt.
- 4 Zwolnij przełącznik bezpieczeństwa.
- 5 Powoli przesunij produkt do przodu i do tyłu kołyszącym ruchem. Przyciągnij produkt z powrotem do siebie i pozwól, aby samodzielnie ruszył do przodu.
- 6 Zwolnij przełącznik zasilania, aby wyłączyć produkt.

### 5 Konserwacja

**! Ostrzeżenie!** Przed wykonaniem jakichkolwiek prac przy produkcie wyjmij akumulator.

#### 5.1 Czyszczenie produktu

Czyść produkt po każdym użyciu.

- 1 Usuwać brud i zanieczyszczenia z produktu miękką szcztotką.
- 2 Czyść produkt wilgotną szmatką.

#### 5.2 Wymiana noży

- 1 Umieść produkt na płaskiej i stabilnej powierzchni.
- 2 Wyjmij zawleczkę. (Rysunek 7)

**3** Wymień noże. Pamiętaj, aby zamocować nowe noże w taki sam sposób, jak stare. (Rysunek 8)

**4** Włóż wyjętą zawleczkę. (Rysunek 9)

**5** Umieść pierścien zawlecзки wokół osi. (Rysunek 10-11)

## 6 Przechowywanie

**1** Wyjmij akumulator z produktu.

**2** Przechowuj produkt w suchym miejscu zabezpieczony przed mrozem i bezpośrednim światłem słonecznym.

## 7 Utylizacja

- Utylizując produkt należy postępować zgodnie z lokalnymi przepisami. Nie pal produktu.

## 8 Dane techniczne

Dane techniczne	Wartość
Napięcie	18 V DC
Szerokość robocza	23 cm
Masa	4,5 kg
Poziom ciśnienia akustycznego, LpA	66,0 dB(A), K=3 dB
Zmierzony poziom mocy akustycznej, LwA	77 dB(A), K=1,62 dB
Gwarantowany poziom mocy akustycznej, LwA	82 dB(A)
Poziom wibracji <sup>1</sup>	<2,5 m/s <sup>2</sup> , K=1,5 m/s <sup>2</sup>

**!** **Ostrzeżenie!** Zawsze noś środki ochrony słuchu!

**!** **Ostrzeżenie!** Rzeczywisty poziom wibracji i hałasu podczas użytkowania narzędzi może się różnić od określonej wartości maksymalnej w zależności od materiału i sposobu obsługi narzędzia. Dlatego należy koniecznie ustalić, jakie środki bezpieczeństwa są wymagane do ochrony użytkownika w oparciu o ocenę narażenia w danych warunkach roboczych (z uwzględnieniem czasu rozruchu oraz wszystkich etapów cyklu pracy, np. czasu, gdy urządzenie jest wyłączone i pracuje na biegu jałowym).

## 9 Deklaracja zgodności UE

Niniejsza deklaracja zgodności jest wydawana na wyłączną odpowiedzialność producenta: **Jula AB, Box 363, SE-532 24 Skara, Szwecja.**

Numer artykułu: **027067**

Nr modelu: **ASYTL01160**

**GLEBOGRYZARKA AKUMULATOROWA 18 V**

Zgodność z następującymi dyrektywami, rozporządzeniami i normami:

**MD 2006/42/WE [EN 62841-1:2015+A11, EN 709:1997+A4]**

**EMC 2014/30/UE [EN IEC 55014-1:2021, EN IEC 55014-2:2021]**

**OND 2000/14/WE + 2005/88/WE**

**RoHS 2011/65/UE + 2015/863 [EN 50581:2012]**

Zmierzony poziom mocy akustycznej na sprzęcie reprezentatywnym dla tego typu: **77 dB(A)**

Gwarantowany poziom mocy akustycznej: **82 dB(A)**

Procedura oceny zgodności zgodnie z dyrektywą 2000/14/WE: **Załącznik VI**

Nazwa i adres zaangażowanej jednostki notyfikowanej:

**Center for Testing and European Certification Ltd.**

**2, Industrialna Str., 6000 Stara Zagora, Bułgaria**

**NB1871**

**SHM-23-013-001-013E**

Ten produkt został oznaczony znakiem CE w roku: **2023**

Mattias Lif

BUSINESS AREA MANAGER

Skara **2023-08-30**



Osoba podpisująca w imieniu firmy Julia i upoważniona do sporządzania dokumentacji technicznej.

<sup>1</sup> Deklarowane wartości wibracji i hałasu, które zostały zmierzone zgodnie ze standardową metodą testową, można wykorzystać do porównania różnych narzędzi i wstępnej oceny narażenia na te czynniki. Wartości pomiarów zostały określone zgodnie z normą EN 62841-1:2015.

## Table of contents

<b>1 Introduction</b>	<b>33</b>
1.1 Product description.....	33
1.2 Symbols.....	33
1.3 Product overview.....	34
<b>2 Safety</b>	<b>34</b>
2.1 Safety definitions.....	34
2.2 General power tool safety warnings.....	34
2.3 Training.....	36
2.4 Preparation.....	36
2.5 Safety instructions for operation.....	36
<b>3 Assembly</b>	<b>36</b>
3.1 To attach the safety guard.....	36
3.2 To assemble the shaft.....	36
<b>4 Operation</b>	<b>37</b>
4.1 To adjust the front handle.....	37
4.2 To attach the battery.....	37
4.3 To remove the battery.....	37
4.4 To operate the product.....	37
<b>5 Maintenance</b>	<b>37</b>
5.1 To clean the product.....	37
5.2 To replace the blades.....	37
<b>6 Storage</b>	<b>37</b>
<b>7 Disposal</b>	<b>37</b>
<b>8 Technical data</b>	<b>38</b>
<b>9 EU Declaration of Conformity</b>	<b>38</b>

## 1 Introduction

### 1.1 Product description

The product is a battery powered rotavator intended to be used to cultivate soil in the garden.

### 1.2 Symbols

	Read the operating instructions carefully and make sure that you understand the instructions before you use the product. Save the instructions for future reference.
	WARNING!
	Wear ear protection.
	Wear safety glasses.
	Do not expose the power tool to rain or moisture.
	Wear a dust filter mask.
	Wear safety gloves.
	Keep your hands and feet away from moving parts - risk of serious personal injury. Switch off the product, pull out the plug and wait until all moving parts have completely stopped before cleaning, inspection and/ or maintenance.
	This product complies with applicable EU directives and regulations.
	Recycle as electrical waste.

## 1.3 Product overview

(Figure 1)

1. Rear handle
2. Safety switch
3. Power switch
4. Battery holder
5. Front handle
6. Handle adjustment button
7. Upper shaft
8. Shaft lock
9. Lower shaft
10. Rotavator unit
11. Blades

## 2 Safety

### 2.1 Safety definitions

**Warning!** If you do not obey these instructions, there is a risk of death or injury.

**Caution!** If you do not obey these instructions, there is a risk of damage to the product, other materials or the adjacent area.

**Note!** Information that is necessary in a given situation.

### 2.2 General power tool safety warnings

**Warning!** Read all safety warnings, instructions, illustrations and specifications provided with this power tool. Failure to follow all instructions listed below may result in electric shock, fire and/or serious injury.

Save all warnings and instructions for future reference.

The term "power tool" in the warnings refers to your mains-operated (corded) power tool or battery-operated (cordless) power tool.

#### 2.2.1 Work area safety

- Keep work area clean and well lit. Cluttered or dark areas invite accidents.
- Do not operate power tools in explosive atmospheres, such as in the presence of flammable liquids, gases or dust. Power tools create sparks which may ignite the dust or fumes.
- Keep children and bystanders away while operating a power tool. Distractions can cause you to lose control.

#### 2.2.2 Electrical safety

- Power tool plugs must match the outlet. Never modify the plug in any way. Do not use any adapter plugs with earthed (grounded) power tools. Unmodified plugs and matching outlets will reduce risk of electric shock.
- Avoid body contact with earthed or grounded surfaces, such as pipes, radiators, ranges and refrigerators. There is an increased risk of electric shock if your body is earthed or grounded.
- Do not expose power tools to rain or wet conditions. Water entering a power tool will increase the risk of electric shock.

#### 2.2.3 Personal safety

- Stay alert, watch what you are doing and use common sense when operating a power tool. Do not use a power tool while you are tired or under the influence of drugs, alcohol or medication. A moment of inattention while operating power tools may result in serious personal injury.
- Use personal protective equipment. Always wear eye protection. Protective equipment such as a dust mask, non-skid safety shoes, hard hat or hearing protection used for appropriate conditions will reduce personal injuries.
- Prevent unintentional starting. Ensure the switch is in the off-position before connecting to power source and/or battery pack, picking up or carrying the tool. Carrying power tools with your finger on the switch or energising power tools that have the switch on invites accidents.
- Remove any adjusting key or wrench before turning the power tool on. A wrench or a key left attached to a rotating part of the power tool may result in personal injury.
- Do not overreach. Keep proper footing and balance at all times. This enables better control of the power tool in unexpected situations.
- Dress properly. Do not wear loose clothing or jewellery. Keep your hair and clothing away from moving parts. Loose clothes, jewellery or long hair can be caught in moving parts.
- If devices are provided for the connection of dust extraction and collection facilities, ensure these are connected and properly used. Use of dust collection can reduce dust-related hazards.
- Do not let familiarity gained from frequent use of tools allow you to become complacent and ignore tool safety principles. A careless action can cause severe injury within a fraction of a second.

### 2.2.4 Power tool use and care

- Do not force the power tool. Use the correct power tool for your application. The correct power tool will do the job better and safer at the rate for which it was designed.
- Do not use the power tool if the switch does not turn it on and off. Any power tool that cannot be controlled with the switch is dangerous and must be repaired.
- Disconnect the plug from the power source and/or remove the battery pack, if detachable, from the power tool before making any adjustments, changing accessories, or storing power tools. Such preventive safety measures reduce the risk of starting the power tool accidentally.
- Store idle power tools out of the reach of children and do not allow persons unfamiliar with the power tool or these instructions to operate the power tool. Power tools are dangerous in the hands of untrained users.
- Maintain power tools and accessories. Check for misalignment or binding of moving parts, breakage of parts and any other condition that may affect the power tool's operation. If damaged, have the power tool repaired before use. Many accidents are caused by poorly maintained power tools.
- Keep cutting tools sharp and clean. Properly maintained cutting tools with sharp cutting edges are less likely to bind and are easier to control.
- Use the power tool, accessories and tool bits etc. in accordance with these instructions, taking into account the working conditions and the work to be performed. Use of the power tool for operations different from those intended could result in a hazardous situation.
- Keep handles and grasping surfaces dry, clean and free from oil and grease. Slippery handles and grasping surfaces do not allow for safe handling and control of the tool in unexpected situations.

### 2.2.5 Battery tool use and care

- Recharge only with the charger specified by the manufacturer. A charger that is suitable for one type of battery pack may create a risk of fire when used with another battery pack.
- Use power tools only with specifically designated battery packs. Use of any other battery packs may create a risk of injury and fire.
- When battery pack is not in use, keep it away from other metal objects, like paper clips, coins, keys, nails, screws or other small metal objects, that can make a connection from one terminal to another. Shorting the battery terminals together may cause burns or a fire.

- Under abusive conditions, liquid may be ejected from the battery; avoid contact. If contact accidentally occurs, flush with water. If liquid contacts eyes, additionally seek medical help. Liquid ejected from the battery may cause irritation or burns.
- Do not use a battery pack or tool that is damaged or modified. Damaged or modified batteries may exhibit unpredictable behaviour resulting in fire, explosion or risk of injury.
- Do not expose a battery pack or tool to fire or excessive temperature. Exposure to fire or temperature above 130 °C may cause explosion.
- Follow all charging instructions and do not charge the battery pack or tool outside the temperature range specified in the instructions. Charging improperly or at temperatures outside the specified range may damage the battery and increase the risk of fire.

### 2.2.6 Service

- Have your power tool serviced by a qualified repair person using only identical replacement parts. This will ensure that the safety of the power tool is maintained.
- Never service damaged battery packs. Service of battery packs should only be performed by the manufacturer or authorized service providers.

### 2.2.7 Vibration

To reduce the impact of noise and vibration emission, limit the time of operation, use low-vibration and low-noise operating modes as well as wear personal protective equipment.

Take the following points into account to minimise the vibration and noise exposure risks:

- Only use the product as intended by its design and these instructions.
- Ensure that the product is in good condition and well maintained.
- Use correct attachments for the product and ensure they in good condition.
- Keep tight grip on the handles/gripping surface.
- Maintain this product in accordance with these instructions and keep it well lubricated (where appropriate).
- Plan your work schedule to spread any high vibration tool use across a longer period of time.

## 2.3 Training

**⚠ Caution:** Read the instructions carefully. Be familiar with the controls and the correct use of the machine.

- Never allow children or people unfamiliar with these instructions to use the machine. Local regulations can restrict the age of the operator.
- Never operate the machine while people, especially children, or pets are nearby.
- Keep in mind that the operator or user is responsible for accidents or hazards occurring to other people or their property.

## 2.4 Preparation

- While operating the machine always wear substantial footwear and long trousers. Do not operate the machine when barefoot or wearing open sandals. Avoid wearing clothing that is loose fitting or that has hanging cords or ties.
- Thoroughly inspect the area where the machine is to be used and remove all objects which can be thrown by the machine.
- Before using, always visually inspect to see that the blade, blade bolt and the blade assembly are not worn or damaged. Replace worn or damaged components in sets to preserve balance. Replace damaged or unreadable labels.

## 2.5 Safety instructions for operation

- Do not let persons with physical, sensorial or mental disabilities operate the product.
- Do not use the product if it is damaged.
- Do not use the product with damaged or missing safety devices.
- Do not use the product if the power switch or safety switch does not function correctly.
- Do not use a product with faulty or missing handles.
- Do not modify the product.
- The product must only be used for its intended purpose.
- Stop the product and remove the battery before the product is left unattended.
- Stop the product and remove the battery if the product operates abnormally.
- Stop the product, remove the battery and do a check of the product if you strike a foreign object.

- Inspect the product before use. Make sure that all screws are tightened and that moving parts do not jam.
- Do not operate the product in a place where objects can get stuck and be thrown out by the product. Ejected objects can cause serious personal injury and material damage.
- Stop the product and make sure that all moving parts have stopped before you lift or put the product down.
- Do not attempt to stop the product with your hands.
- Always hold the product in its designated handles.
- Only operate the product in daylight.
- Make sure to keep your balance at all times.
- Do not run with the product.
- Make sure that the ventilation openings are free from debris.
- Do not overload the product.
- Do not operate the product at high speed on hard or slippery surfaces.
- Be careful when you operate the product in hard ground.
- Be careful when you pull the product towards you.
- Be careful when you change direction on slopes.

## 3 Assembly

**⚠ Warning!** Remove the battery before you do any work on the product.

### 3.1 To attach the safety guard

- 1 Put the safety guard onto the motor housing. (Figure 2)
- 2 Attach the safety guard with the screw. (Figure 3)

### 3.2 To assemble the shaft

- Insert the upper shaft into the lower shaft and tighten the shaft lock. (Figure 4)

## 4 Operation

### 4.1 To adjust the front handle

(Figure 5)

- 1 Push and hold the handle adjustment button (A).
- 2 Adjust the front handle (B) to an applicable position.
- 3 Release the handle adjustment button. Make sure that the front handle locks into place.

### 4.2 To attach the battery

**Warning!** Make sure that the power switch is not pushed when the battery is attached.

- Push the battery into the battery holder. Make sure that the battery locks into place.

**Caution!** Do not force the battery into the battery holder.

### 4.3 To remove the battery

- Push and hold the lock button on the battery and remove it from the battery holder.

### 4.4 To operate the product

(Figure 6)

- 1 Hold the product tightly with both hands.
- 2 Push and hold the safety switch (A).
- 3 Push and hold the the power switch (B) to start the product.
- 4 Release the safety switch.
- 5 Move the product slowly forward and back in a rocking motion. Pull the product back towards you and let it move forward at its own effort.
- 6 Release the power switch to stop the product.

## 5 Maintenance

**Warning!** Remove the battery before you do any work on the product.

### 5.1 To clean the product

Clean the product after each use.

- 1 Remove dirt and debris from the product with a soft brush.
- 2 Clean the product with a moist cloth.

### 5.2 To replace the blades

- 1 Put the product on a flat and stable surface.
- 2 Remove the locking pin. (Figure 7)
- 3 Replace the blades. Make sure to attach the new blades the same way as the old ones. (Figure 8)
- 4 Insert the locking pin again. (Figure 9)
- 5 Put the ring of the locking pin around the axle. (Figure 10-11)

## 6 Storage

- 1 Remove the battery from the product.
- 2 Store the product in a dry and frost-free place protected from direct sunlight.

## 7 Disposal

- Make sure that you follow local regulations when you discard the product. Do not burn the product.

## 8 Technical data

Specification	Value
Voltage	18 VDC
Working width	23 cm
Weight	4.5 kg
Sound pressure level, LpA	66.0 dB(A), K=3 dB
Measured sound power level, LwA	77 dB(A), K=1.62 dB
Guaranteed sound power level, LwA	82 dB(A)
Vibration level <sup>1</sup>	<2.5 m/s <sup>2</sup> , K=1.5 m/s <sup>2</sup>

**Warning!** Always wear hearing protection!

**Warning!** The actual vibration and noise level when using tools may differ from the specified maximum value, depending on how the tool is used and the material. It is therefore necessary to determine which safety precautions are required to protect the user, based on an estimate of exposure in actual operating conditions (taking into account all stages of the work cycle, e.g. the time when the tool is switched off and when it is idling, in addition to the start-up time).

## 9 EU Declaration of Conformity

This declaration of conformity is issued under the sole responsibility of the manufacturer: **Jula AB, Box 363, SE-532 24 Skara, Sweden.**

Item number: **027067**

Model no: **ASYTL01160**

### BATTERY-POWERED CULTIVATOR 18V

Conforms to the following directives, regulations and standards:

**MD 2006/42/EC -- [EN 62841-1:2015+A11, EN 709:1997+A4]**

**EMC 2014/30/EU -- [EN IEC 55014-1:2021, EN IEC 55014-2:2021]**

**OND 2000/14/EC + 2005/88/EC**

**RoHS 2011/65/EU + 2015/863 -- [EN 50581:2012]**

Measured sound power level on an equipment representative for this type: **77 dB(A)**

Guaranteed sound power level: **82 dB(A)**

Conformity assessment procedure according to 2000/14/EC: **Annex VI**

Name and address of the notified body involved:

**Center for Testing and European Certification Ltd.  
2, Industrialna Str., 6000 Stara Zagora, Bulgaria  
NB1871**

**SHM-23-013-001-013E**

This product was CE marked in year: **2023**

Mattias Lif

BUSINESS AREA MANAGER

Skara **2023-08-30**



Signatory for Jula and authorised to compile the technical documentation.

<sup>1</sup> The declared values for vibration and noise, which have been measured according to a standardized test method, can be used to compare different tools with each other and for a preliminary assessment of exposure. The measurement values have been determined in accordance with EN 62841-1:2015.

# Inhaltsverzeichnis

<b>1 Einführung</b>	<b>39</b>
1.1 Produktbeschreibung.....	39
1.2 Symbole.....	39
1.3 Produktübersicht.....	40
<b>2 Sicherheit</b>	<b>40</b>
2.1 Sicherheitsdefinitionen.....	40
2.2 Allgemeine Sicherheitswarnungen für Elektrowerkzeuge.....	40
2.3 Hinweise.....	42
2.4 Vorbereitung .....	42
2.5 Sicherheitshinweise für den Betrieb.....	42
<b>3 Montage</b>	<b>43</b>
3.1 Anbringen der Sicherheitsvorrichtung.....	43
3.2 Zusammensetzen des Stiels.....	43
<b>4 Betrieb</b>	<b>43</b>
4.1 Einstellen des vorderen Griffs.....	43
4.2 Einsetzen des Akkus.....	43
4.3 Entfernen des Akkus.....	43
4.4 Betrieb des Produkts.....	43
<b>5 Pflege</b>	<b>44</b>
5.1 Reinigung des Produkts.....	44
5.2 Austauschen der Messer.....	44
<b>6 Lagerung</b>	<b>44</b>
<b>7 Entsorgung</b>	<b>44</b>
<b>8 Technische Daten</b>	<b>44</b>
<b>9 EU-Konformitätserklärung</b>	<b>45</b>

## 1 Einführung

### 1.1 Produktbeschreibung

Das Produkt ist eine Akku-Motorhacke, die zum Kultivieren des Bodens im Garten bestimmt ist.

### 1.2 Symbole

	Lesen Sie die Bedienungsanleitung sorgfältig durch und vergewissern Sie sich, dass Sie die Anweisungen verstanden haben, bevor Sie das Produkt verwenden. Speichern Sie die Anweisungen zur späteren Verwendung.
	ACHTUNG!
	Gehörschutz tragen.
	Schutzbrille tragen.
	Dieses Elektrowerkzeug darf keiner Feuchtigkeit ausgesetzt werden.
	Staubfiltermaske verwenden.
	Schutzhandschuhe tragen.
	Halten Sie Hände und Füße von beweglichen Teilen fern – es besteht Verletzungsgefahr. Schalten Sie das Produkt vor der Reinigung, Inspektion und/oder Wartung aus, ziehen Sie den Stecker und warten Sie, bis alle beweglichen Teile komplett stillstehen.
	Dieses Produkt entspricht den geltenden EU-Richtlinien und -Verordnungen.
	Recyceln Sie es als Elektromüll.

## 1.3 Produktübersicht

(Abbildung 1)

1. Hinterer Griff
2. Sicherheitsschalter
3. Hauptschalter
4. Akkuhalter
5. Vorderer Griff
6. Griff-Einstellknopf
7. Oberer Stiel
8. Stielverriegelung
9. Unterer Stiel
10. Motorhackeneinheit
11. Messer

## 2 Sicherheit

### 2.1 Sicherheitsdefinitionen

**⚠ Achtung!** Wenn Sie diese Anweisungen nicht befolgen, besteht die Gefahr von Tod oder Verletzungen.

**⚠ Achtung!** Wenn Sie diese Anweisungen nicht befolgen, besteht die Gefahr, dass das Produkt, andere Materialien oder der angrenzende Bereich beschädigt werden.

**Hinweis!** Informationen, die in einer bestimmten Situation notwendig sind.

### 2.2 Allgemeine Sicherheitswarnungen für Elektrowerkzeuge

**⚠ Warnung!** Lesen Sie alle Sicherheitswarnungen, Anweisungen, Abbildungen und Spezifikationen, die mit diesem Elektrowerkzeug geliefert werden. Die Nichtbeachtung aller unten aufgeführten Anweisungen kann zu Stromschlägen, Feuer und/oder schweren Verletzungen führen.

Heben Sie alle Warnungen und Anweisungen zur späteren Verwendung auf.

Der Begriff „Elektrowerkzeug“ in den Warnhinweisen bezieht sich auf Ihr netzbetriebenes (kabelgebundenes) Elektrowerkzeug oder Ihr akkubetriebenes (kabelloses) Elektrowerkzeug.

#### 2.2.1 Sicherheit im Arbeitsbereich

- Halten Sie den Arbeitsbereich sauber und gut beleuchtet. Unordentliche oder dunkle Bereiche führen zu Unfällen.

- Verwenden Sie Elektrowerkzeuge nicht in explosionsgefährdeten Bereichen, wie z. B. in der Nähe von brennbaren Flüssigkeiten, Gasen oder Staub. Elektrowerkzeuge erzeugen Funken, die Staub oder Dämpfe entzünden können.
- Halten Sie Kinder und Umstehende fern, während Sie ein Elektrowerkzeug bedienen. Ablenkungen können dazu führen, dass Sie die Kontrolle verlieren.

#### 2.2.2 Elektrische Sicherheit

- Die Stecker des Elektrowerkzeugs müssen der Steckdose entsprechen. Verändern Sie den Stecker niemals in irgendeiner Weise. Verwenden Sie keine Adapterstecker mit geerdeten Elektrowerkzeugen. Unveränderte Stecker und passende Steckdosen verringern das Stromschlagrisiko.
- Vermeiden Sie Körperkontakt mit geerdeten Oberflächen wie Rohren, Heizkörpern, Bereichen und Kühlschränken. Wenn Ihr Körper geerdet ist, besteht ein erhöhtes Stromschlagrisiko.
- Setzen Sie Elektrowerkzeuge nicht Regen oder Nässe aus. Wasser, das in ein Elektrowerkzeug eindringt, erhöht das Risiko eines Stromschlags.

#### 2.2.3 Persönliche Sicherheit

- Bleiben Sie wachsam, achten Sie auf das, was Sie tun, und verwenden Sie gesunden Menschenverstand, wenn Sie ein Elektrowerkzeug bedienen. Verwenden Sie kein Elektrowerkzeug, während Sie müde sind oder unter dem Einfluss von Drogen, Alkohol oder Medikamenten stehen. Ein Moment der Unaufmerksamkeit beim Betrieb von Elektrowerkzeugen kann zu schweren Verletzungen führen.
- Verwenden Sie persönliche Schutzausrüstung. Tragen Sie immer einen Augenschutz. Schutzausrüstung wie Staubschutzmaske, rutschfeste Sicherheitsschuhe, Schutzhelm oder Gehörschutz, die für geeignete Bedingungen verwendet werden, verringern Verletzungen.
- Unbeabsichtigtes Starten verhindern. Stellen Sie sicher, dass sich der Schalter in der Position Aus befindet, bevor Sie das Gerät an die Stromquelle und/oder den Akku anschließen, es aufnehmen oder tragen. Das Tragen von Elektrowerkzeugen mit dem Finger auf dem Schalter oder das Anschließen an die Stromversorgung von eingeschalteten Elektrowerkzeugen führt zu Unfällen.
- Vor dem Einschalten des Elektrowerkzeugs alle Einstellschlüssel oder Schraubenschlüssel entfernen. Ein Schraubenschlüssel oder Schlüssel, der an einem rotierenden Teil des Elektrowerkzeugs befestigt ist, kann zu Verletzungen führen.

- Bei der Arbeit nicht zu stark strecken. Halten Sie stets einen guten Stand und Ihr Gleichgewicht. Dies ermöglicht eine bessere Kontrolle des Elektrowerkzeugs in unerwarteten Situationen.
- Kleiden Sie sich richtig. Tragen Sie keine lose Kleidung oder Schmuck. Halten Sie Ihre Haare und Kleidung von beweglichen Teilen fern. Lose Kleidung, Schmuck oder lange Haare können sich in beweglichen Teilen verfangen.
- Wenn Geräte für den Anschluss von Absaug- und Sammelanlagen vorgesehen sind, stellen Sie sicher, dass diese angeschlossen und ordnungsgemäß verwendet werden. Die Verwendung von Staubsammelvorrichtungen kann die Gefahren durch Staub verringern.
- Werden Sie durch die häufige Verwendung von Werkzeugen nicht nachlässig und ignorieren Sie nicht die Grundsätze der Werkzeugsicherheit. Eine unvorsichtige Handlung kann innerhalb von Sekundenbruchteilen schwere Verletzungen verursachen.
- Halten Sie die Schneidwerkzeuge scharf und sauber. Ordnungsgemäß gewartete Schneidwerkzeuge mit scharfen Schneidkanten klemmen weniger wahrscheinlich und sind leichter zu kontrollieren.
- Verwenden Sie das Elektrowerkzeug, das Zubehör und die Werkzeugbits usw. gemäß diesen Anweisungen unter Berücksichtigung der Arbeitsbedingungen und der durchzuführenden Arbeiten. Die Verwendung des Elektrowerkzeugs bei anderen als den vorgesehenen Arbeiten kann zu einer Gefahrensituation führen.
- Halten Sie Griffe und Griffflächen trocken, sauber und frei von Öl und Fett. Rutschige Griffe und Griffflächen ermöglichen in unerwarteten Situationen keine sichere Handhabung und Kontrolle des Werkzeugs.

## 2.2.4 Verwendung und Pflege von Elektrowerkzeugen

- Das Elektrowerkzeug nicht mit Gewalt einsetzen. Verwenden Sie das richtige Elektrowerkzeug für Ihre Anwendung. Das richtige Elektrowerkzeug macht die Arbeit besser und sicherer in der Geschwindigkeit, für die es entwickelt wurde.
- Verwenden Sie das Elektrowerkzeug nicht, wenn der Schalter es nicht ein- und ausschaltet. Alle Elektrowerkzeuge, die mit dem Schalter nicht gesteuert werden können, sind gefährlich und müssen repariert werden.
- Ziehen Sie den Stecker von der Stromquelle ab und/oder entfernen Sie den Akku, falls abnehmbar, vom Elektrowerkzeug, bevor Sie Einstellungen vornehmen, Zubehör austauschen oder Elektrowerkzeuge aufbewahren. Solche vorbeugenden Sicherheitsmaßnahmen verringern das Risiko, dass das Elektrowerkzeug versehentlich gestartet wird.
- Lagern Sie nicht benutzte Elektrowerkzeuge außerhalb der Reichweite von Kindern, und lassen Sie Personen, die mit dem Elektrowerkzeug oder diesen Anweisungen nicht vertraut sind, das Elektrowerkzeug nicht bedienen. Elektrowerkzeuge sind in den Händen ungeschulter Benutzer gefährlich.
- Warten Sie Elektrowerkzeuge und Zubehör. Auf Fehlausrichtung oder Verklemmen beweglicher Teile, Bruch von Teilen und andere Bedingungen prüfen, die die Funktion des Elektrowerkzeugs beeinträchtigen können. Bei Beschädigung das Elektrowerkzeug vor Gebrauch reparieren lassen. Viele Unfälle werden durch schlecht gewartete Elektrowerkzeuge verursacht.

## 2.2.5 Verwendung und Pflege von akkubetriebenen Werkzeugen

- Laden Sie das Gerät nur mit dem vom Hersteller angegebenen Ladegerät auf. Ein Ladegerät, das für einen Akkutyp geeignet ist, kann bei Verwendung mit einem anderen Akkutyp eine Brandgefahr darstellen.
- Verwenden Sie Elektrowerkzeuge nur mit speziell dafür vorgesehenen Akkupacks. Bei Verwendung anderer Akkus besteht Verletzungs- und Brandgefahr.
- Wenn der Akku nicht verwendet wird, halten Sie ihn von anderen Metallgegenständen wie Büroklammern, Münzen, Schlüsseln, Nägeln, Schrauben oder anderen kleinen Metallgegenständen fern, die eine Verbindung von einem Anschluss zum anderen herstellen können. Ein Kurzschluss zwischen den Batterieklammern kann Verbrennungen oder einen Brand verursachen.
- Unter missbräuchlichen Bedingungen kann Flüssigkeit aus dem Akku austreten; Kontakt vermeiden. Bei versehentlichem Kontakt mit Wasser spülen. Wenn Flüssigkeit die Augen berührt, suchen Sie zusätzlich medizinische Hilfe auf. Aus dem Akku austretende Flüssigkeit kann zu Reizungen oder Verbrennungen führen.
- Verwenden Sie keine beschädigten oder modifizierten Akkus oder Werkzeuge. Beschädigte oder modifizierte Akus können ein unvorhersehbares Verhalten aufweisen, das zu Feuer, Explosion oder Verletzungsgefahr führt.
- Setzen Sie Akkus oder Werkzeuge keinem Feuer oder übermäßiger Temperatur aus. Bei einem Brand oder einer Temperatur über 130 °C kann es zu einer Explosion kommen.
- Befolgen Sie alle Anweisungen zum Aufladen, und laden Sie den Akku oder das Gerät nicht außerhalb des in den Anweisungen angegebenen Temperaturbereichs auf. Unsachgemäßes Laden oder bei Temperaturen außerhalb des angegebenen Bereichs kann den Akku beschädigen und die Brandgefahr erhöhen.

### 2.2.6 Service

- Lassen Sie Ihr Elektrowerkzeug von einem qualifizierten Reparaturmitarbeiter warten und verwenden Sie nur identische Ersatzteile. Dadurch wird sichergestellt, dass die Sicherheit des Elektrowerkzeugs gewahrt bleibt.
- Beschädigte Akkus niemals warten. Die Wartung von Akkupacks darf nur vom Hersteller oder autorisierten Serviceanbietern durchgeführt werden.

### 2.2.7 Vibration

Um die Auswirkungen von Lärm- und Schwingungsemissionen zu verringern, begrenzen Sie die Betriebsdauer, verwenden Sie vibrations- und geräuscharme Betriebsarten und tragen Sie persönliche Schutzausrüstung.

Berücksichtigen Sie die folgenden Punkte, um das Risiko der Vibrations- und Lärmbelastung zu minimieren:

- Verwenden Sie das Produkt nur so, wie es nach seiner Konstruktion und diesen Anweisungen vorgesehen ist.
- Stellen Sie sicher, dass sich das Produkt in gutem Zustand befindet.
- Verwenden Sie die richtigen Aufsätze für das Produkt und stellen Sie sicher, dass sie sich in gutem Zustand befinden.
- Halten Sie die Griffe/Griffflächen fest.
- Pflegen Sie dieses Produkt gemäß diesen Anweisungen und halten Sie es gut geschmiert (falls zutreffend).
- Planen Sie Ihre Arbeit so, dass der Einsatz von Werkzeugen mit hohen Vibrationen über einen längeren Zeitraum verteilt wird.

## 2.3 Hinweise

**!** **Achtung:** Die Anweisungen müssen aufmerksam gelesen werden. Machen Sie sich mit den Bedienelementen und der korrekten Verwendung der Maschine vertraut.

- Kindern oder anderen Personen, die mit diesen Anweisungen nicht vertraut sind, niemals erlauben, das Gerät zu verwenden. Das Alter der Bedienperson kann durch lokale Bestimmungen eingeschränkt sein.
- Das Gerät nie betreiben, wenn Personen, insbesondere Kinder, oder Haustiere in der Nähe sind.
- Daran denken, dass der Bediener für Unfälle und Zwischenfälle verantwortlich ist, die andere Personen oder deren Eigentum betreffen.

## 2.4 Vorbereitung

- Beim Betrieb des Geräts stets festes Schuhwerk und lange Hosen tragen. Das Gerät darf nicht barfuß oder mit offenen Schuhen betrieben werden. Das Tragen von Kleidung mit lockerem Sitz oder herunterhängenden Bändern oder Schnüren ist zu vermeiden.
- Sorgfältig den Bereich überprüfen, in dem das Gerät verwendet werden soll, und sämtliche Gegenstände, die vom Gerät weggeschleudert werden könnten, entfernen.
- Vor dem Betrieb stets eine Sichtprüfung durchführen, um sicherzugehen, dass das Messer, die Befestigungsschraube des Messers und die Messerbaugruppe nicht abgenutzt oder beschädigt sind. Abgenutzte oder beschädigte Komponenten immer als gesamtes Set austauschen, um ein Ungleichgewicht zu vermeiden. Beschädigte oder unleserliche Aufkleber ersetzen.

## 2.5 Sicherheitshinweise für den Betrieb

- Lassen Sie das Produkt nicht von Personen mit körperlichen, sensorischen oder psychischen Einschränkungen bedienen.
- Verwenden Sie das Produkt nicht, wenn es beschädigt ist.
- Verwenden Sie das Produkt nicht mit beschädigten oder fehlenden Sicherheitsvorrichtungen.
- Verwenden Sie das Produkt nicht, wenn der Netzschalter oder der Sicherheitsschalter nicht ordnungsgemäß funktioniert.
- Verwenden Sie kein Produkt mit defekten oder fehlenden Griffen.
- Verändern Sie das Produkt nicht.
- Das Produkt darf nur für den vorgesehenen Zweck verwendet werden.
- Stoppen Sie das Produkt und entfernen Sie den Akku, bevor Sie es unbeaufsichtigt lassen.
- Stoppen Sie das Produkt und entfernen Sie den Akku, wenn das Gerät nicht normal funktioniert.
- Stoppen Sie das Produkt, entfernen Sie den Akku und überprüfen Sie das Produkt, wenn Sie einen Fremdkörper getroffen haben.
- Überprüfen Sie das Produkt vor der Verwendung. Stellen Sie sicher, dass alle Schrauben fest angezogen sind und dass sich bewegliche Teile nicht verklemmen.

- Betreiben Sie das Gerät nicht an einem Ort, an dem Gegenstände feststecken und vom Gerät weggeworfen werden können. Ausgeworfene Gegenstände können schwere Verletzungen und Sachschäden verursachen.
- Halten Sie das Produkt an und stellen Sie sicher, dass alle beweglichen Teile angehalten haben, bevor Sie das Gerät anheben oder ablegen.
- Versuchen Sie nicht, das Gerät mit den Händen anzuhalten.
- Halten Sie das Produkt immer an den dafür vorgesehenen Griffen fest.
- Betreiben Sie das Gerät nur bei Tageslicht.
- Achten Sie darauf, dass Ihr Gleichgewicht jederzeit aufrecht erhalten bleibt.
- Rennen Sie nicht mit dem Produkt.
- Stellen Sie sicher, dass die Lüftungsöffnungen frei von Verunreinigungen sind.
- Überlasten Sie das Produkt nicht.
- Betreiben Sie das Produkt nicht bei hoher Geschwindigkeit auf harten oder rutschigen Oberflächen.
- Seien Sie vorsichtig, wenn Sie das Produkt auf hartem Boden verwenden.
- Seien Sie vorsichtig, wenn Sie das Produkt zu sich ziehen.
- Seien Sie vorsichtig, wenn Sie die Richtung auf Steigungen ändern.

### 3 Montage

**! Achtung!** Entfernen Sie den Akku immer, ehe Sie Arbeiten am Produkt durchführen.

#### 3.1 Anbringen der Sicherheitsvorrichtung

- 1 Setzen Sie die Sicherheitsvorrichtung auf das Motorgehäuse. (Abbildung 2)
- 2 Bringen Sie die Sicherheitsvorrichtung mit der Schraube an. (Abbildung 3)

#### 3.2 Zusammensetzen des Stiels

- Setzen Sie den oberen Stiel auf den unteren Stiel ein und ziehen Sie die Verriegelung des Stiels fest. (Abbildung 4)

## 4 Betrieb

### 4.1 Einstellen des vorderen Griffs

(Abbildung 5)

- 1 Halten Sie den Griff-Einstellknopf (A) gedrückt.
- 2 Stellen Sie den vorderen Griff (B) in eine geeignete Position ein.
- 3 Lassen Sie den Griff-Einstellknopf los. Achten Sie darauf, dass der vordere Griff einrastet.

### 4.2 Einsetzen des Akkus

**! Warnung!** Stellen Sie sicher, dass der Ein-/Ausschalter nicht gedrückt wird, wenn der Akku angeschlossen ist.

- Schieben Sie den Akku in den Akkualter. Achten Sie darauf, dass der Akku einrastet.

**! Achtung!** Setzen Sie den Akku nicht mit Gewalt in den Akkualter ein.

### 4.3 Entfernen des Akkus

- Halten Sie die Verriegelungstaste am Akku gedrückt und schieben Sie ihn aus dem Akkualter.

### 4.4 Betrieb des Produkts

(Abbildung 6)

- 1 Halten Sie das Produkt mit zwei Händen gut fest.
- 2 Halten Sie den Sicherheitsschalter (A) gedrückt.
- 3 Halten Sie den Netzschalter (B) gedrückt, um das Produkt zu starten.
- 4 Lassen Sie den Sicherheitsschalter los.
- 5 Bewegen Sie das Produkt in einer schaukelnden Bewegung langsam vor und zurück. Ziehen Sie das Produkt nach hinten zu sich und lassen Sie es sich eigenständig vorwärts bewegen.
- 6 Lassen Sie den Netzschalter los, um das Gerät anzuhalten.

## 5 Pflege

**⚠ Achtung!** Entfernen Sie den Akku immer, ehe Sie Arbeiten am Produkt durchführen.

### 5.1 Reinigung des Produkts

Reinigen Sie das Produkt nach jedem Gebrauch.

- 1 Entfernen Sie Schmutz und Ablagerungen mit einer weichen Bürste vom Gerät.
- 2 Reinigen Sie das Produkt mit einem feuchten Tuch.

### 5.2 Austauschen der Messer

- 1 Stellen Sie das Produkt auf eine ebene und stabile Oberfläche.
- 2 Entfernen Sie den Sicherungsstift. (Abbildung 7)
- 3 Ersetzen Sie die Messer. Achten Sie darauf, dass die neuen Messer auf dieselbe Weise wie die alten angebracht werden. (Abbildung 8)
- 4 Setzen Sie den Sicherungsstift wieder ein. (Abbildung 9)
- 5 Führen Sie den Ring des Sicherungsstifts um die Achse. (Abbildung 10-11)

## 6 Lagerung

- 1 Entfernen Sie den Akku vom Produkt.
- 2 Bewahren Sie das Produkt an einem trockenen, frostgeschützten Ort auf, der vor direkter Sonneneinstrahlung geschützt ist.

## 7 Entsorgung

- Achten Sie beim Entsorgen des Produkts auf die Einhaltung der örtlichen Vorschriften. Verbrennen Sie das Produkt nicht.

## 8 Technische Daten

Spezifikation	Wert
Spannung	18 V DC
Arbeitsbreite	23 cm
Gewicht	4,5 kg
Schalldruckpegel, LpA	66,0 dB(A), K=3 dB
Gemessener Schalleistungsgrad, LWA	77 dB(A), K=1,62 dB
Garantierter Schalleistungspegel, LWA	82 dB(A)
Vibrationspegel <sup>1</sup>	< 2,5 m/s <sup>2</sup> , K=1,5 m/s <sup>2</sup>

**⚠ Achtung!** Tragen Sie immer einen Gehörschutz!

**⚠ Achtung!** Der tatsächliche Vibrations- und Geräuschpegel bei der Verwendung von Werkzeugen kann vom angegebenen Maximalwert abweichen, je nachdem, wie das Werkzeug verwendet wird und welches Material verwendet wird. Es ist daher erforderlich, anhand einer Schätzung der Exposition bei den tatsächlichen Betriebsbedingungen zu bestimmen, welche Sicherheitsvorkehrungen zum Schutz des Benutzers erforderlich sind (unter Berücksichtigung aller Phasen des Arbeitszyklus, z. B. der Zeit, zu der das Werkzeug ausgeschaltet wird und im Leerlauf läuft, zusätzlich zur Startzeit).

<sup>1</sup> Die angegebenen Werte für Vibration und Lärm, die nach einer standardisierten Testmethode gemessen wurden, können zum Vergleich verschiedener Werkzeuge untereinander und zur vorläufigen Bewertung der Exposition verwendet werden. Die Messwerte wurden gemäß EN 62841-1:2015.

## 9 EU-Konformitätserklärung

Diese Konformitätserklärung wird unter der alleinigen Verantwortung des Herstellers ausgestellt: **Jula AB, Box 363, SE-532 24 Skara, Schweden.**

Artikelnummer: **027067**

Modellnr.: **ASYTL01160**

### **AKKU-MOTORHACKE 18 V**

Entspricht den folgenden Richtlinien, Verordnungen und Standards:

**MD 2006/42/EC -- [EN 62841-1:2015+A11, EN 709:1997+A4]**

**EMC 2014/30/EU -- [EN IEC 55014-1:2021, EN IEC 55014-2:2021]**

**2000/14/EG + 2005/88/EG**

**RoHS 2011/65/EU + 2015/863 -- [EN 50581:2012]**

Gemessener Schalleistungspegel an einem Gerät, das für diesen Typ repräsentativ ist: **77 dB(A)**

Garantierter Schalleistungs-Pegel, LWA: **82 dB(A)**

Konformitätsbewertungsverfahren gemäß 2000/14/EG:

### **Anhang VI**

Name und Anschrift der beteiligten benannten Stelle:

**Center for Testing and European Certification Ltd.**

**2, Industrialna Str., 6000 Stara Zagora, Bulgarien**

**NB1871**

**SHM-23-013-001-013E**

Dieses Produkt hat die CE-Kennzeichnung erhalten im Jahr: **2023**

Mattias Lif

BUSINESS AREA MANAGER

Skara **30.08.2023**



Zeichnungsbefugt für Jula und autorisiert zur Erstellung der technischen Dokumentation.

# Sisällysluettelo

<b>1 Johdanto</b>	<b>46</b>
1.1 Tuotteen kuvaus .....	46
1.2 Symbolit .....	46
1.3 Tuotekatsaus.....	47
<b>2 Turvallisuus</b>	<b>47</b>
2.1 Turvallisuuden määritelmät .....	47
2.2 Yleiset sähkötyökalujen turvallisuusvaroitukset.....	47
2.3 Koulutus .....	49
2.4 Valmistelu .....	49
2.5 Käytön turvallisuusohjeet.....	49
<b>3 Kokoonpano</b>	<b>49</b>
3.1 Suojuksen kiinnittäminen.....	49
3.2 Varren kokoaminen.....	49
<b>4 Käyttö</b>	<b>49</b>
4.1 Etukahvan säätäminen.....	49
4.2 Akun kiinnittäminen .....	50
4.3 Akun irrottaminen.....	50
4.4 Tuotteen käyttö.....	50
<b>5 Huolto</b>	<b>50</b>
5.1 Tuotteen puhdistaminen .....	50
5.2 Terien vaihtaminen.....	50
<b>6 Varastointi</b>	<b>50</b>
<b>7 Hävittäminen</b>	<b>50</b>
<b>8 Tekniset tiedot</b>	<b>50</b>
<b>9 EU-vaatimustenmukaisuusvakuutus</b>	<b>51</b>

## 1 Johdanto

### 1.1 Tuotteen kuvaus

Tuote on akkukäyttöinen puutarhajärsin, joka on tarkoitettu maan muokkaamiseen puutarhassa.

### 1.2 Symbolit

	Lue käyttöohjeet huolellisesti ja varmista, että ymmärrät ohjeet ennen tuotteen käyttöä. Säilytä ohjeet myöhempiä käyttöä varten.
	VAROITUS!
	Käytä kuulonsuojaimia.
	Käytä suojalaseja.
	Sähkötyökalua ei saa altistaa sateelle tai kosteudelle.
	Käytä pölynsuodatinnaamaria.
	Käytä suojakäsineitä.
	Pidä kädet ja jalat kaukana liikkuvista osista - henkilövahingon vaara. Sammuta tuote, irrota pistoke ja odota, kunnes kaikki osat täysin pysähtyneet ennen puhdistusta, tarkastusta ja/tai huoltoa.
	Tämä tuote on sovellettavien EU-direktiivien ja -asetusten mukainen.
	Kierrätetään sähköjätteenä.

## 1.3 Tuotekatsaus

(Kuva 1)

1. Takakahva
2. Turvakytkin
3. Virtakytkin
4. Akkupidike
5. Etukahva
6. Kahvan säätönuppi
7. Varren yläosa
8. Varren lukko
9. Varren alaosa
10. Jyrsyksikkö
11. Terät

## 2 Turvallisuus

### 2.1 Turvallisuuden määritelmät

**!** **Varoitus!** Ohjeiden noudattamatta jättäminen aiheuttaa kuoleman tai henkilövahingon vaaran.

**!** **Varo!** Ohjeiden noudattamatta jättäminen aiheuttaa tuotteen, muiden materiaalien tai viereisten alueiden vahingoittumisen vaaran.

**Huom!** Tarpeellista tietoa tietyssä tilanteessa.

### 2.2 Yleiset sähkötyökalujen turvallisuusvaroitukset

**!** **Varoitus!** Lue kaikki tämän sähkötyökalun mukana toimitetut turvallisuusvaroitukset, ohjeet, kuvat ja tekniset tiedot. Ala olevien ohjeiden noudattamatta jättäminen saattaa johtaa sähköiskun, tulipaloon ja/tai vakavaan loukkaantumiseen.

Säilytä kaikki varoitukset ja ohjeet myöhempää käyttöä varten.

Varoituksissa käytettävä termi "sähkötyökalu" viittaa sekä verkkovirtakäyttöisiin sähkötyökaluihin (joissa on virtajohto) että akkukäyttöisiin sähkötyökaluihin (joissa ei ole virtajohtoa).

#### 2.2.1 Työalueen turvallisuus

- Pidä työalue siistinä ja hyvin valaistuna. Epäsiisti tai pimeä työalue altistaa onnettomuuksille.
- Älä käytä sähkötyökaluja räjähdysriskissä ympäristöissä, kuten syttyvien nesteiden, kaasujen tai pölyn läheisyydessä. Sähkötyökaluista syntyy kipinöitä, jotka saattavat sytyttää pölyn tai höyryt.

- Älä käytä sähkötyökalua lasten tai sivullisten läheisyydessä. Häiriötekijät saattavat johtaa hallinnan menettämiseen.

#### 2.2.2 Sähköturvallisuus

- Pistotulpan on sovittava pistorasiaan. Älä koskaan muokkaa pistotulppaa. Älä käytä sovitinpistokkeita maadoitettujen sähkötyökalujen kanssa. Muuttamattomat pistotulpat ja sopivat pistorasiat pienentävät sähköiskun vaaraa.
- Vältä kosketusta maadoitettuihin pintoihin, kuten putkiin, lämpöpattereihin, liesiin ja jääkaappeihin. Sähköiskun vaara kasvaa, jos käyttäjän keho on maadoitettu.
- Älä altista sähkötyökaluja sateelle tai märille olosuhteille. Sähkötyökaluun pääsevä vesi lisää sähköiskun vaaraa.

#### 2.2.3 Henkilöturvallisuus

- Ole valppaana, keskity tekemiseesi ja käytä maalaisjärkeä käyttäessäsi sähkötyökalua. Älä käytä sähkötyökaluja väsyneenä tai huumeiden, alkoholin tai lääkkeiden vaikutuksen alaisena. Hetkellinen tarkkaavaisuuden herpaantuminen sähkötyökaluja käytettäessä saattaa johtaa vakavaan loukkaantumiseen.
- Käytä henkilösuojaimia. Käytä aina suojalaseja. Suojavarusteiden, kuten hengityssuojaimen, liukumattomilla pohjilla varustettujen turvakengien, suojakengien, suojakypärän ja kuulosuojaimien käyttäminen vähentää loukkaantumisvaaraa.
- Estä tahaton käynnistyminen. Varmista, että virtakytkin on Off-asennossa, ennen kuin kytket virtalähteen ja/tai akun, nostat tai kannat työkalua. Sähkötyökalujen kantaminen sormi liipaisimella tai virran kytkeminen sähkötyökaluihin, joiden virtakytkin on käyttöasennossa, voi aiheuttaa tapaturman.
- Poista säätöavain tai kiintoavain ennen sähkötyökalun kytkemistä päälle. Sähkötyökalun pyörivään osaan kiinnitetty kiintoavain tai säätöavain voivat aiheuttaa henkilövahinkoja.
- Älä kurkota liian kauas. Pidä jalkasi tukevalla alustalla ja pysy tasapainossa. Näin voit tehostaa sähkötyökalun hallintaa yllättävissä tilanteissa.
- Pukeudu asianmukaisesti. Älä käytä löysiä vaatteita tai koruja. Pidä hiukset ja vaatteet kaukana liikkuvista osista. Löysät vaatteet, korut tai pitkät hiukset voivat takertua liikkuviin osiin.
- Jos työkalussa on liitännät pölynpoisto- ja keruulaitteiston liittämistä varten, varmista että ne on kytketty oikein ja niitä myös käytetään. Pölynpoiston käyttö voi vähentää pölyyn liittyviä vaaroja.

- Älä anna työkalujen tiheästä käytöstä saadun totumuksen tehdä sinua välinpitämättömäksi ja unohtaa työkalujen turvallisuusperiaatteita. Huolimaton toiminta voi aiheuttaa vakavia vammoja sekunnin murto-osassa.

## 2.2.4 Sähkötyökalun käyttö ja käsittely

- Älä ylikuormita sähkötyökalua. Käytä käyttötarkoitukseen soveltuvaa sähkötyökalua. Oikea sähkötyökalu suoriutuu tehtävästä tehokkaasti ja turvallisesti suunnitellulla teholla.
- Älä käytä sähkötyökalua, jos kytkin ei kytkä sitä päälle ja pois. Sähkötyökalu, jota ei voi ohjata kytkimellä, on vaarallinen ja se on korjattava.
- Irrota pistotulppa pistorasiasta ja/tai akku sähkötyökalusta, ennen kuin suoritat säätöjä, vaihdat tarvikkeita tai varastoit sähkötyökalun. Nämä ennakoivat turvatoimet vähentävät sähkötyökalun tahattoman käynnistymisen riskiä.
- Säilytä sähkötyökalut lasten ulottumattomissa, äläkä anna sellaisten henkilöiden käyttää sähkötyökalua, jotka eivät tunne sähkötyökalua tai näitä ohjeita. Sähkötyökalut ovat vaarallisia tottumattomien käyttäjien käsissä.
- Huolehdi sähkötyökaluista ja tarvikkeista. Tarkista kulmavirheet ja liikkuvien osien kiinnitys, osien eheys ja muut sähkötyökalun käyttöön vaikuttavat asiat. Vaurioitunut sähkötyökalu on korjattava ennen käyttöä. Monet onnettomuudet johtuvat huonosti huolletuista sähkötyökaluista.
- Pidä leikkaustyökalut terävinä ja puhtaina. Hyvin hoidetut ja terävät leikkaustyökalut jumiutuvat vähemmän ja ovat helpompia hallita.
- Käytä sähkötyökalua, lisäosia, teriä, jne. näiden ohjeiden mukaisesti ja ota huomioon työolosuhteet ja suoritettava työ. Jos sähkötyökalua käytetään muuhun kuin sen alkuperäiseen käyttötarkoitukseen, seurauksena saattaa olla vaaratilanne.
- Pidä kahvat ja tartuntapinnat kuivina ja puhtaina öljystä ja rasvasta. Liukkaat kahvat ja tartuntapinnat eivät mahdollista työkalun turvallista käsittelyä ja hallintaa odottamattomissa tilanteissa.

## 2.2.5 Akkutyökalun käyttö ja käsittely

- Lataa ainoastaan valmistajan määrittämällä laturilla. Tietyille akulle sopiva laturi saattaa aiheuttaa tulipalovaaran, jos sitä käytetään toisen akun kanssa.
- Käytä sähkötyökaluissa vain niille tarkoitettuja akkuja. Muiden akkujen käyttäminen saattaa johtaa loukkaantumiseen tai tulipaloon.

- Kun akku ei ole käytössä, pidä se erossa metalliesineistä, kuten paperiliittimistä, kolikoista, avaimista, nauloista, ruuveista ja muista pienistä metalliesineistä, jotka voivat yhdistää navat toisiinsa. Akun napojen oikosulkeminen saattaa aiheuttaa palovammoja tai tulipalon.

- Jos akkua vaurioitetaan, siitä saattaa vuotaa nestettä, vältä nesteen koskettamista. Jos kosketus tapahtuu, huuhtelee vedellä. Jos nestettä pääsee silmiin, ota yhteys lääkäriin. Akkuneste saattaa aiheuttaa ärsytystä tai palovammoja.
- Älä käytä akkua tai työkalua, joka on vaurioitunut tai jota on muutettu. Vaurioituneet tai muutetut akut voivat käyttäytyä arvaamattomasti ja aiheuttaa tulipalon, räjähdyksen tai loukkaantumisaaran.
- Älä altista akkua tai sähkötyökalua tulelle tai liian korkealle lämpötilalle. Altistuminen tulelle tai yli 130 °C:n lämpötilalle voi aiheuttaa räjähdyksen.
- Noudata kaikkia latausohjeita äläkä lataa akkua tai työkalua ohjeissa määritellyn lämpötila-alueen ulkopuolella. Lataaminen väärin tai määritellyn alueen ulkopuolisissa lämpötiloissa voi vahingoittaa akkua ja lisätä tulipalon vaaraa.

## 2.2.6 Huolto

- Anna valtuutetun korjaajan suorittaa sähkötyökalun huolto käyttäen ainoastaan identtisiä varaosia. Tämä varmistaa sähkötyökalun turvallisuuden.
- Älä koskaan huolla vaurioitunutta akkua. Akun huollon saa suorittaa vain valmistaja tai valtuutettu huoltoliike.

## 2.2.7 Tärinä

Melun ja tärinän vaikutuksen vähentämiseksi on rajoitettava käyttöaikaa, käytettävä vähän tärinää ja melua aiheuttavia toimintatiloja sekä käytettävä henkilökohtaisia suojavarusteita.

Ota huomioon seuraavat seikat tärinälle ja melulle altistumisen riskien minimoimiseksi:

- Käytä tuotetta vain sen käyttötarkoituksen ja näiden ohjeiden mukaisesti.
- Varmista, että tuote on hyvässä kunnossa ja hyvin huollettu.
- Käytä tuotteeseen sopivia lisälaitteita ja varmista, että ne ovat hyvässä kunnossa.
- Pidä tukeva ote kahvoista/kädensijoista.
- Huolla tuotetta näiden ohjeiden mukaisesti ja pidä se hyvin voideltuna (tarvittaessa).
- Suunnittele työaikataulusi niin, että tärisevien työkalujen käyttö jakautuu pidemmälle ajanjaksolle.

## 2.3 Koulutus

**!** **Varo:** Lue käyttöohjeet huolella. Tutustu hallintalaitteisiin ja koneen oikeaan käyttöön.

- Älä anna konetta lasten käyttöön tai sellaisille henkilöille, jotka eivät ole tutustuneet näihin käyttöohjeisiin. Paikalliset määräykset voivat rajoittaa käyttäjän ikää.
- Älä koskaan käytä konetta, kun lähellä on ihmisiä, erityisesti lapsia tai lemmikkejä.
- Muista, että käyttäjä on vastuussa onnettomuuksista ja vaaroista muille ihmisille tai heidän omaisuudelleen.

## 2.4 Valmistelu

- Käytä konetta käyttäessäsi aina tukevia jalkineita ja pitkiä housuja. Älä käytä konetta paljasjaloin tai avosandaaleissa. Vältä käyttämästä löysiä vaatteita tai vaatteita, joissa on roikkuvia naruja tai solmioita.
- Tarkasta huolellisesti alue, jossa konetta käytetään, ja poista kaikki esineet, jotka kone voi heittää.
- Tarkasta aina ennen käyttöä silmämääräisesti, että terä, teräpultti ja teräasennelma eivät ole kuluneet tai vaurioituneet. Vaihda kuluneet tai vaurioituneet osat sarjoissa tasapainon säilyttämiseksi. Vaihda vaurioituneet tai lukukelvottomat tarrat.

## 2.5 Käytön turvallisuusohjeet

- Älä anna fyysisesti tai henkisesti toimintarajoitteisten henkilöiden käyttää tuotetta ilman valvontaa.
- Älä käytä tuotetta, jos se on vaurioitunut.
- Älä käytä tuotetta, jonka turvalaitteet ovat vaurioituneet tai puuttuvat.
- Älä käytä tuotetta, jos virtakytkin tai turvakytkin eivät toimi oikein.
- Älä käytä tuotetta, jonka kahvat ovat vialliset tai puuttuvat.
- Älä tee muutoksia tuotteeseen.
- Tuotetta saa käyttää vain sille tarkoitettuun tarkoitukseen.
- Sammuta tuote ja poista akku, ennen kuin se jätetään ilman valvontaa.
- Sammuta tuote ja poista akku, jos tuote toimii epätavallisesti.
- Sammuta tuote, poista akku ja tarkista tuote, jos osut vieraaseen esineeseen.
- Tarkasta tuote ennen käyttöä. Varmista, että kaikki ruuvit ovat tiukasti kiinni ja että liikkuvat osat eivät jumiuudu.

- Älä käytä tuotetta sellaisessa paikassa, johon esineet voivat juuttua tuotteeseen ja sinkoutua ulos. Sinkoutuvat esineet voivat aiheuttaa vakavan henkilövahingon ja aineellisen vahingon.
- Pysäytä tuote ja varmista, että kaikki liikkuvat osat ovat pysähtyneet, ennen kuin nostat tai lasket tuotteen maahan.
- Älä yritä pysäyttää tuotetta käsilläsi.
- Pidä tuotetta aina kahvoista.
- Käytä tuotetta vain päivänvalossa.
- Varmista, että tasapaino säilyy koko ajan.
- Älä juokse tuotteen kanssa.
- Varmista, että tuuletusaukoissa ei ole likaa.
- Varo ylikuormittamasta tuotetta.
- Älä käytä tuotetta suurella nopeudella kovilla tai liukkailla alustoilla.
- Ole varovainen, kun käytät tuotetta kovan maan muokkaamiseen.
- Ole varovainen, kun vedät tuotetta itseäsi kohti.
- Ole varovainen, kun muutat suuntaa rinteessä.

## 3 Kokoonpano

**!** **Varoitus!** Irrota akku, ennen kuin teet mitään töitä tuotteelle.

### 3.1 Suojuksen kiinnittäminen

- 1 Aseta suojus moottorikotelon päälle. (Kuva 2)
- 2 Kiinnitä suojus ruuvilla. (Kuva 3)

### 3.2 Varren kokoaminen

- Työnnä varren alaosa varren yläosaan ja kiristä varren lukko. (Kuva 4)

## 4 Käyttö

### 4.1 Etukahvan säätäminen

(Kuva 5)

- 1 Paina ja pidä kahvan säätönuppia (A).
- 2 Säädä etukahva (B) haluttuun kulmaan.
- 3 Vapauta kahvan säätönuppi. Varmista, että etukahva lukittuu paikalleen.

## 4.2 Akun kiinnittäminen

**⚠ Varoitus!** Varmista, että virtakytkintä ei paineta, kun kiinnität akkua.

- Työnnä akku pidikkeeseen. Varmista, että akku lukittuu paikalleen.

**⚠ Varo!** Älä työnnä akkua väkivalloin pidikkeeseen.

## 4.3 Akun irrottaminen

- Paina akun lukituspainiketta ja pidä sitä painettuna ja irrota akku akkupidikkeestä.

## 4.4 Tuotteen käyttö

(Kuva 6)

- 1 Pidä tuotteesta tukevasti kiinni molemmin käsin käytön aikana.
- 2 Paina ja pidä turvakytin (A) painettuna.
- 3 Kytke tuote päälle painamalla virtakytkintä (B).
- 4 Vapauta turvakytin.
- 5 Siirrä tuotetta hitaasti eteenpäin ja taaksepäin keinuvalla liikkeellä. Vedä tuote takaisin itseäsi kohti ja anna sen liikkua eteenpäin omalla voimallaan.
- 6 Vapauta virtakytkin tuotteen pysäyttämiseksi.

## 5 Huolto

**⚠ Varoitus!** Irrota akku, ennen kuin teet mitään töitä tuotteelle.

### 5.1 Tuotteen puhdistaminen

Puhdista tuote jokaisen käyttökerran jälkeen.

- 1 Poista lika ja roskat tuotteesta pehmeällä harjalla.
- 2 Puhdista tuote kostealla liinalla.

### 5.2 Terien vaihtaminen

- 1 Laita tuote tasaiselle ja vakaalle alustalle.
- 2 Irrota sokka. (Kuva 7)
- 3 Vaihda terät. Varmista, että uudet terät kiinnitetään samalla tavalla kuin vanhat. (Kuva 8)

- 4 Asenna sokka. (Kuva 9)

- 5 Aseta sokan rengas akselin ympärille. (Kuva 10-11)

## 6 Varastointi

- 1 Poista akku tuotteesta.
- 2 Säilytä tuote kuivassa ja lämpimässä tilassa suojassa auringonpaisteelta.

## 7 Hävittäminen

- Varmista, että noudat paikallisia määräyksiä, kun hävität tuotteen. Älä hävitä polttamalla.

## 8 Tekniset tiedot

Tekniset tiedot	Arvo
Jännite	18 VDC
Työleveys	23 cm
Paino	4,5 kg
Äänenpainetaso, LpA	66,0 dB(A), K=3 dB
Mitattu äänitehotaso, LwA	77 dB(A), K=1,62 dB
Taattu äänitehotaso, LwA	82 dB(A)
Tärinätaso <sup>1</sup>	<2,5 m/s <sup>2</sup> , K=1,5 m/s <sup>2</sup>

**⚠ Varoitus!** Käytä aina kuulonsuojaimia!

**⚠ Varoitus!** Todellinen tärinä- ja melutaso työkaluja käytettäessä voi poiketa määritellystä enimmäisarvosta työkalun käyttötavasta ja materiaalista riippuen. Sen vuoksi on tarpeen määrittää, mitkä turvatoimet ovat tarpeen käyttäjän suojelemiseksi, perustuen arvioon altistumisesta todellisissa käyttöolosuhteissa (ottaen huomioon kaikki työkierron vaiheet, esim. aika, jolloin työkalu on sammutettu ja tyhjäkäynnillä, käynnistysajan lisäksi).

<sup>1</sup> Tärinän ja melun ilmoitettuja arvoja, jotka on mitattu standardisoidulla testimenetelmällä, voidaan käyttää eri työkalujen keskinäiseen vertailuun ja altistumisen alustavaan arviointiin. Mittausarvot on määritetty standardin EN 62841-1:2015 mukaisesti.

## 9 EU-vaatimustenmukaisuusvakuutus

Tämä vaatimustenmukaisuusvakuutus on annettu valmistajan yksinomaisella vastuulla: **Jula AB, Box 363, SE-532 24 Skara, Ruotsi.**

Tuotenumero: **027067**

Mallinro: **ASYTL01160**

### AKKUKÄYTTÖINEN PUUTARHAJYRSIN 18V

On seuraavien direktiivien, asetusten ja standardien mukainen:

**MD 2006/42/EC -- [EN 62841-1:2015+A11, EN 709:1997+A4]**

**EMC 2014/30/EU -- [EN IEC 55014-1:2021, EN IEC 55014-2:2021]**

**OND 2000/14/EC + 2005/88/EC**

**RoHS 2011/65/EU + 2015/863 -- [EN 50581:2012]**

Mitattu äänitehotaso tätä tyyppiä edustavassa laitteessa:  
**77 dB(A)**

Taattu äänitehotaso: **82 dB(A)**

2000/14/EY:n mukainen vaatimustenmukaisuuden arviointimenettely: **Liite VI**

Ilmoitetun laitoksen nimi ja osoite:

**Center for Testing and European Certification Ltd.**

**2, Industrialna Str., 6000 Stara Zagora, Bulgaria**

**NB1871**

**SHM-23-013-001-013E**

Tämä tuote on CE-merkitty vuonna: **2023**

Mattias Lif

BUSINESS AREA MANAGER

Skara **2023-08-30**



Julan allekirjoittaja ja valtuutettu laatimaan teknisiä asiakirjoja.

## Sommaire

<b>1</b>	<b>Introduction</b>	<b>52</b>
1.1	Description du produit.....	52
1.2	Pictogrammes.....	52
1.3	Fiche produit.....	53
<b>2</b>	<b>Sécurité</b>	<b>53</b>
2.1	Définitions de sécurité.....	53
2.2	Mises en garde générales en matière de sécurité pour les outils électriques.....	53
2.3	Formation.....	55
2.4	Préparation.....	55
2.5	Consignes de sécurité lors de l'utilisation.....	55
<b>3</b>	<b>Montage</b>	<b>56</b>
3.1	Mise en place du dispositif de sécurité.....	56
3.2	Montage de l'arbre.....	56
<b>4</b>	<b>Utilisation</b>	<b>56</b>
4.1	Réglage de la poignée avant.....	56
4.2	Mise en place de la batterie.....	56
4.3	Enlèvement de la batterie.....	56
4.4	Utilisation du produit.....	56
<b>5</b>	<b>Entretien</b>	<b>56</b>
5.1	Nettoyage du produit.....	56
5.2	Remplacement des fraises.....	56
<b>6</b>	<b>Stockage</b>	<b>57</b>
<b>7</b>	<b>Mise au rebut</b>	<b>57</b>
<b>8</b>	<b>Caractéristiques techniques</b>	<b>57</b>
<b>9</b>	<b>Déclaration de conformité UE</b>	<b>57</b>

## 1 Introduction

### 1.1 Description du produit

Le produit est une motobineuse à batterie, conçue pour retourner le sol dans le jardin.

### 1.2 Pictogrammes

	Lisez attentivement les instructions d'utilisation et assurez-vous de les avoir bien comprises avant d'utiliser le produit. Conservez les instructions afin de pouvoir les consulter ultérieurement.
	ATTENTION !
	Portez une protection auditive.
	Portez des lunettes de sécurité.
	L'outil électrique ne doit pas être exposé à la pluie ou à l'humidité.
	Portez un masque antipoussière.
	Portez des gants de protection.
	Gardez les mains et les pieds loin des parties en mouvement : risques de blessures corporelles graves. Éteignez le produit, débranchez la prise et attendez que toutes les pièces mobiles soient à l'arrêt complet avant tout nettoyage, contrôle et/ou entretien.
	Ce produit est conforme aux directives et règlements européens en vigueur.
	À recycler en tant que déchet électrique.

## 1.3 Fiche produit

(Figure 1)

1. Poignée arrière
2. Interrupteur de sécurité
3. Interrupteur
4. Logement de batterie
5. Poignée avant
6. Bouton de réglage du de la poignée
7. Arbre supérieur
8. Blocage de l'arbre
9. Arbre inférieur
10. Motoculteur
11. Fraises

## 2 Sécurité

### 2.1 Définitions de sécurité

**⚠ Attention !** Le non-respect de ces instructions peut entraîner des blessures voire la mort.

**⚠ Prudence !** Le non-respect de ces instructions peut endommager le produit, d'autres matériaux ou la zone adjacente.

**Remarque !** Informations nécessaires dans une situation donnée.

### 2.2 Mises en garde générales en matière de sécurité pour les outils électriques

**⚠ Attention !** Lisez intégralement les avertissements de sécurité, instructions, illustrations et spécifications fournis avec cet outil électrique. Le non-respect des instructions ci-dessous peut entraîner un choc électrique, un incendie et/ou des blessures graves.

Conservez toutes les mises en garde et instructions pour pouvoir les consulter ultérieurement.

Le terme « outil électrique » dans les avertissements se rapporte à votre outil électrique (filaire) ou à votre outil électrique alimenté par batterie (sans fil).

#### 2.2.1 Sécurité de la zone de travail

- Gardez la zone de travail propre et bien éclairée. Les endroits encombrés ou sombres sont propices aux accidents.

- N'utilisez pas d'outil électrique dans des milieux explosifs, par exemple en présence de liquides inflammables, de gaz ou de poussières. Les outils électriques génèrent des étincelles qui peuvent enflammer la poussière ou les émanations.
- Tenez les enfants et les spectateurs à l'écart pendant le fonctionnement d'un outil électrique. Les distractions peuvent entraîner une perte de contrôle de l'outil.

#### 2.2.2 Sécurité électrique

- Les fiches de l'outil électrique doivent être adaptées à la prise. Ne modifiez jamais la fiche de quelque manière que ce soit. N'utilisez pas d'adaptateurs avec des outils électriques avec mise à la terre (à la masse). Les fiches non modifiées et les prises adaptées réduiront le risque de choc électrique.
- Évitez tout contact corporel avec des surfaces mises à la terre ou à la masse, telles que tuyaux, radiateurs, cuisinières et réfrigérateurs. Il existe un risque accru de choc électrique si votre corps est mis à la terre ou à la masse.
- N'exposez pas les outils électriques à la pluie ou à l'humidité. La pénétration d'eau dans un outil électrique augmente le risque de choc électrique.

#### 2.2.3 Sécurité personnelle

- Restez vigilant, regardez ce que vous faites et faites preuve de bon sens lorsque vous utilisez un outil électrique. N'utilisez pas d'outil électrique en cas de fatigue ou si vous êtes sous l'influence de drogues, d'alcool ou de médicaments. Un instant d'inattention lorsque vous utilisez un tel outil peut entraîner des blessures graves.
- Portez un équipement de protection individuel. Portez toujours une protection oculaire. Les équipements de protection tels qu'un masque antipoussière, des chaussures de sécurité antidérapantes, un casque ou une protection auditive utilisés pour les conditions appropriées, réduiront les blessures personnelles.
- Prévenez tout démarrage involontaire. Assurez-vous que l'interrupteur est sur la position d'arrêt avant de brancher l'outil à la source d'alimentation et/ou de le connecter à la batterie, avant de saisir l'outil et avant de le transporter. Le fait de transporter un outil électrique avec le doigt sur l'interrupteur ou de le mettre sous tension avec l'interrupteur sur la position de marche favorise les accidents.
- Retirez toute clé de réglage ou clé à molette avant de mettre l'outil électrique en marche. Une clé à molette ou une clé de réglage restée fixée à une pièce rotative de l'outil électrique pourrait provoquer des blessures.

- Ne vous penchez pas trop en avant. Gardez toujours un bon appui au sol et un bon équilibre. Cela vous permet d'avoir un meilleur contrôle de l'outil électrique dans des situations inattendues.
- Portez une tenue adaptée. Ne portez pas de vêtements amples ou de bijoux. Tenez cheveux et vêtements à l'écart des pièces mobiles. Les vêtements amples, les bijoux et les cheveux longs peuvent être happés par les pièces mobiles.
- Si des dispositifs sont fournis pour le raccordement d'équipements d'extraction et collecte de poussière, assurez-vous qu'ils sont installés et utilisés correctement. L'utilisation d'un équipement de recueil de la poussière permet de limiter les risques liés à la poussière.
- Attention à l'excès de confiance lié à l'utilisation fréquente des outils conduisant à ignorer les principes de sécurité. Un acte imprudent peut causer des blessures graves en une fraction de seconde.

## 2.2.4 Utilisation et entretien de l'outil électrique

- Ne forcez pas sur l'outil électrique. Utilisez l'outil électrique approprié à la tâche que vous souhaitez effectuer. Un outil électrique adéquat réalisera mieux la tâche et en toute sécurité à la vitesse pour laquelle il a été conçu.
- N'utilisez pas l'outil électrique si l'interrupteur ne permet pas de le mettre en marche et de l'arrêter. Un outil électrique ne pouvant pas être mis en marche et arrêté au moyen de l'interrupteur est dangereux et doit être réparé.
- Débranchez la fiche de la source d'alimentation et/ou retirez la batterie de l'outil électrique si elle est amovible avant d'effectuer des réglages, de changer d'accessoire ou de ranger l'outil électrique. De telles mesures de sécurité préventives réduisent le risque de mise en marche accidentelle de l'outil électrique.
- Rangez les outils électriques inutilisés hors de la portée des enfants et ne laissez pas les personnes ne connaissant pas le produit ou ces instructions se servir de l'outil électrique. Les outils électriques sont dangereux aux mains d'utilisateurs non formés.
- Entretenez les outils électriques et les accessoires. Vérifiez le mauvais alignement ou le grippage des pièces mobiles, les ruptures de pièces et toute autre condition qui pourrait affecter le fonctionnement de l'outil électrique. Si l'outil électrique est endommagé, faites-le réparer avant utilisation. Le mauvais entretien des outils électriques est à l'origine de nombreux accidents.
- Gardez les outils de coupe affûtés et propres. Des outils correctement entretenus, avec des tranchants bien affûtés, sont moins susceptibles de se bloquer et sont plus faciles à contrôler.
- Utilisez l'outil électrique, les accessoires, les embouts de l'outil, etc., conformément à ces instructions, en tenant compte des conditions de travail et de la tâche à effectuer. L'utilisation de l'outil électrique pour des tâches autres que celles prévues peut donner lieu à une situation dangereuse.
- Gardez les poignées et les surfaces de préhension sèches, propres et exemptes d'huile et de graisse. Si elles sont glissantes, les poignées et les surfaces de préhension ne permettent pas de manipuler l'outil de façon sûre ni de le contrôler dans des situations inattendues.

## 2.2.5 Utilisation et entretien de la batterie

- Rechargez la batterie uniquement avec le chargeur indiqué par le fabricant. Un chargeur adapté à un type de batterie peut provoquer un incendie s'il est utilisé avec un autre type de batterie.
- Utilisez les outils électriques uniquement avec des batteries spécialement conçues pour ceux-ci. L'utilisation de toute autre batterie peut entraîner un risque de blessure et d'incendie.
- Lorsque la batterie n'est pas en service, tenez-la à l'écart d'autres objets métalliques, comme les trombones, les pièces, les clés, les clous ou les vis, qui sont susceptibles d'établir une connexion entre les deux bornes. Le court-circuit des bornes d'une batterie peut provoquer des brûlures ou un incendie.
- En cas de mésusage, du liquide peut s'échapper des batteries ; évitez tout contact. En cas de contact accidentel, rincez abondamment à l'eau. Si du liquide entre en contact avec les yeux, demandez aussi l'avis d'un médecin. Le liquide éjecté de la batterie peut provoquer des irritations ou des brûlures.
- N'utilisez pas une batterie ou un outil endommagé ou modifié. Une batterie endommagée ou modifiée peut avoir un comportement imprévisible et provoquer un incendie, une explosion ou des blessures.
- N'exposez pas une batterie ni un outil au feu ou à une température excessive. Le fait d'exposer une batterie ou un outil électrique à un incendie ou à une température supérieure à 130 °C peut provoquer une explosion.
- Respectez toutes les instructions se rapportant à la charge et ne chargez pas la batterie ou l'outil en dehors de la plage de températures spécifiée dans ce manuel. Dans le cas contraire, la batterie risque d'être endommagée et le risque d'incendie est accru.

### 2.2.6 Entretien

- Faites entretenir votre outil électrique par un réparateur qualifié utilisant uniquement des pièces de rechange identiques. Cela permet de garantir la sécurité de l'outil électrique.
- N'intervenez jamais sur des batteries endommagées. Cette tâche doit uniquement être confiée au fabricant ou à des prestataires de services agréés.

### 2.2.7 Vibration

Pour réduire l'impact des émissions sonores et vibratoires, la limite de temps de fonctionnement, utilisez des modes à faible vibrations et niveau sonore réduit ainsi qu'un équipement de protection individuelle.

Les mesures suivantes permettent de réduire au maximum les risques d'exposition aux vibrations et au bruit :

- Utilisez uniquement le produit pour l'usage prévu par sa conception et en respectant les présentes instructions.
- Vérifiez que le produit est en bon état et bien entretenu.
- Utilisez les fixations prévues pour le produit et vérifiez qu'elles sont en bon état.
- Tenez fermement les poignées/surface de préhension.
- Entretenez le produit conformément à ces instructions et gardez-le bien lubrifié (aux endroits requis).
- Planifiez votre travail de manière à réduire la fréquence d'utilisation des outils à vibrations élevées.

## 2.3 Formation

**⚠ Attention :** Lisez soigneusement les instructions. Familiarisez-vous avec les commandes et la bonne utilisation de la machine.

- Ne laissez jamais les enfants ou les personnes qui ne connaissent pas ces instructions utiliser la machine. La réglementation locale peut imposer des restrictions relatives à l'âge de l'utilisateur.
- N'utilisez jamais la machine lorsque des personnes ou des animaux se trouvent à proximité.
- Gardez à l'esprit que l'opérateur ou l'utilisateur est responsable des accidents ou dommages causés à d'autres personnes et leurs biens.

## 2.4 Préparation

- Quand vous conduisez la machine, portez toujours de bonnes chaussures et un pantalon long. Ne conduisez pas la machine pieds nus ou en sandales. Évitez de porter des vêtements amples ou avec des cordons non attachés.

- Inspectez soigneusement la zone où la machine doit être utilisée et enlevez tous les objets qui peuvent être projetés par la machine.
- Avant l'utilisation, contrôlez la machine visuellement pour vérifier que la lame, les attaches et le bloc de coupe ne sont pas usés ou endommagés. Remplacez ensemble les éléments usés ou endommagés de même nature afin de conserver l'équilibre. Remplacez les étiquettes endommagées ou illisibles.

## 2.5 Consignes de sécurité lors de l'utilisation

- Ne laissez pas des personnes souffrant de handicaps physiques, sensoriels ou mentaux utiliser le produit.
- N'utilisez pas le produit s'il est endommagé.
- N'utilisez pas le produit si des dispositifs de sécurité sont endommagés ou manquants.
- N'utilisez pas le produit si l'interrupteur marche/arrêt ou l'interrupteur de sécurité ne fonctionne pas correctement.
- N'utilisez pas un produit avec des poignées abimées ou absentes.
- Ne modifiez pas le produit.
- Le produit doit être utilisé uniquement conformément à l'usage auquel il est destiné.
- Éteignez le produit et retirez la batterie avant de laisser le produit sans surveillance.
- Éteignez le produit et retirez la batterie si le produit ne fonctionne pas normalement.
- Si vous heurtez un corps étranger, retirez la batterie et procédez à un contrôle du produit.
- Inspectez le produit avant utilisation. Assurez-vous que toutes les vis sont serrées et que les pièces mobiles ne se bloquent pas.
- N'utilisez pas le produit là où des objets peuvent se coincer et être projetés par le produit. Les objets éjectés peuvent provoquer des blessures graves et des dommages matériels.
- Éteignez le produit et assurez-vous que toutes les pièces mobiles sont complètement arrêtées avant de soulever ou de poser le produit.
- N'essayez pas de stopper produit avec les mains.
- Tenez toujours le produit par les poignées destinées à cet effet.
- Utilisez le produit uniquement à la lumière du jour.
- Assurez-vous de garder votre équilibre à tout moment.

- Ne courez pas avec le produit.
- Vérifiez que les ouvertures d'aération sont exemptes de débris.
- Ne surchargez pas le produit.
- N'utilisez pas le produit à grande vitesse sur des surfaces dures ou glissantes.
- Soyez vigilant lorsque vous utilisez le produit sur des sols durs.
- Soyez vigilant lorsque vous tirez le produit vers vous.
- Soyez vigilant lorsque vous changez de direction sur les pentes.

### 3 Montage

**⚠ Attention !** Retirez la batterie avant toute intervention sur le produit.

#### 3.1 Mise en place du dispositif de sécurité

- 1 Installez le dispositif de sécurité sur le carter du moteur. (Figure 2)
- 2 Fixez le dispositif de sécurité avec la vis. (Figure 3)

#### 3.2 Montage de l'arbre

- Insérez l'arbre supérieur dans l'arbre inférieur et serrez le dispositif de verrouillage. (Figure 4)

### 4 Utilisation

#### 4.1 Réglage de la poignée avant

(Figure 5)

- 1 Appuyez sur le bouton de réglage de la poignée (A) et maintenez l'appui.
- 2 Réglez la poignée avant (B) dans la position souhaitée.
- 3 Relâchez le bouton de réglage de la poignée. Vérifiez que la poignée avant est bien bloquée en place.

#### 4.2 Mise en place de la batterie

**⚠ Attention !** Veillez à ne pas appuyer sur le bouton d'alimentation lors de la mise en place de la batterie.

- Poussez la batterie dans son logement. Vérifiez que la batterie est bien bloquée en place.

**⚠ Prudence !** Ne forcez pas sur la batterie pour l'installer dans son logement.

#### 4.3 Enlèvement de la batterie

- Appuyez sur le bouton de verrouillage de la batterie et maintenez l'appui tout en sortant la batterie de son logement.

#### 4.4 Utilisation du produit

(Figure 6)

- 1 Tenez fermement le produit avec les deux mains.
- 2 Appuyez sur l'interrupteur de sécurité (A) et maintenez l'appui.
- 3 Appuyez sur l'interrupteur marche/arrêt (B) pour démarrer le produit.
- 4 Relâchez l'interrupteur de sécurité.
- 5 Conduisez le produit lentement en avant et en arrière avec un mouvement de balancement. Tirez le produit vers vous et laissez-le avancer de lui-même.
- 6 Relâchez l'interrupteur marche/arrêt pour arrêter le produit.

### 5 Entretien

**⚠ Attention !** Retirez la batterie avant toute intervention sur le produit.

#### 5.1 Nettoyage du produit

Nettoyez le produit après chaque utilisation.

- 1 Enlevez la saleté et les débris du produit avec une brosse douce.
- 2 Nettoyez le produit avec un chiffon humide.

#### 5.2 Remplacement des fraises

- 1 Placez le produit sur une surface plane et stable.
- 2 Enlevez la goupille de blocage. (Figure 7)
- 3 Remplacez les fraises. Veillez à fixer les nouvelles fraises dans le même sens que les anciennes. (Figure 8)
- 4 Insérez la goupille de blocage. (Figure 9)

- 5** Placez la bague de la goupille de blocage autour de l'axe. (Figures 10 et 11)

## 6 Stockage

- 1** Retirez la batterie du produit.
- 2** Stockez le produit dans un endroit sec, à l'abri du gel et des rayons directs du soleil.

## 7 Mise au rebut

- Veillez à respecter la réglementation locale en mettant le produit au rebut. N'incinérez pas le produit.

## 8 Caractéristiques techniques

Caractéristiques	Valeur
Tension	18 V CC
Largeur de travail	23 cm
Poids	4,5 kg
Pression acoustique, LpA	66,0 dB(A), K=3 dB
Puissance acoustique mesurée, LwA	77 dB(A), K=1,62 dB
Puissance acoustique garantie, LwA	82 dB(A)
Niveau de vibrations <sup>1</sup>	<2,5 m/s <sup>2</sup> , K=1,5 m/s <sup>2</sup>

**!** Attention ! Portez toujours des protections auditives !

**!** Attention ! Le niveau réel de vibrations et de bruit lors de l'utilisation des outils peut différer de la valeur maximale spécifiée en fonction du matériau et de la manière dont l'outil est utilisé. Il est donc nécessaire de déterminer quelles précautions de sécurité sont nécessaires pour protéger l'utilisateur en se basant sur une estimation de l'exposition dans les conditions réelles de fonctionnement (en prenant en considération toutes les étapes du cycle de travail, par exemple lorsque l'outil est éteint ou qu'il tourne au ralenti, en plus du moment du démarrage).

## 9 Déclaration de conformité UE

La présente déclaration de conformité est établie sous la seule responsabilité du fabricant : **Jula AB, Box 363, SE-532 24 Skara, Suède.**

Référence : **027067**

N° de modèle : **ASYTL01160**

### MOTOCULTEUR À BATTERIE 18 V

Est conforme aux directives, règlements et normes suivants :

« **Directive machines** » 2006/42/CE --  
[EN 62841-1:2015+A11, EN 709:1997+A4]

CEM 2014/30/EU -- [EN IEC 55014-1:2021,  
EN IEC 55014-2:2021]

OND 2000/14/CE + 2005/88/CE

RoHS 2011/65/UE + 2015/863 -- [EN 50581:2012]

Puissance acoustique mesurée sur un matériel représentatif de ce type : **77 dB(A)**

Niveau de puissance acoustique garanti : **82 dB(A)**

Procédure d'évaluation de la conformité conformément à 2000/14/CE : **Annex VI**

Nom et adresse de l'organisme notifié concerné :

**Center for Testing and European Certification Ltd.**

**2, Industrialna Str., 6000 Stara Zagora, Bulgarie**

**NB1871**

**SHM-23-013-001-013E**

Ce produit a obtenu le marquage CE en : **2023**

Mattias Lif

BUSINESS AREA MANAGER

Skara **30-08-2023**



Signataire au nom de Jula et habilité à compiler la documentation technique.

<sup>1</sup> Les valeurs déclarées pour les vibrations et le bruit, mesurées selon une méthode d'essai normalisée, peuvent être utilisées pour comparer différents outils entre eux, et pour effectuer une évaluation préliminaire de l'exposition. Les valeurs mesurées ont été déterminées conformément à la norme EN 62841-1:2015.

# Inhoudsopgave

<b>1 Inleiding</b>	<b>58</b>
1.1 Productbeschrijving .....	58
1.2 Symbolen .....	58
1.3 Productoverzicht .....	59
<b>2 Veiligheid</b>	<b>59</b>
2.1 Veiligheidsdefinities .....	59
2.2 Algemene veiligheidswaarschuwingen voor elektrisch gereedschap .....	59
2.3 Kennis .....	61
2.4 Voorbereiding .....	61
2.5 Veiligheidsinstructies voor gebruik .....	61
<b>3 Montage</b>	<b>62</b>
3.1 Beschermkap bevestigen .....	62
3.2 Buis samenstellen .....	62
<b>4 Gebruik</b>	<b>62</b>
4.1 Voorste handgreep instellen .....	62
4.2 Plaatsen van accu .....	62
4.3 Verwijderen van accu .....	62
4.4 Bediening van het product .....	62
<b>5 Onderhoud</b>	<b>62</b>
5.1 Product reinigen .....	62
5.2 Messen vervangen .....	62
<b>6 Opslag</b>	<b>63</b>
<b>7 Verwijdering</b>	<b>63</b>
<b>8 Technische gegevens</b>	<b>63</b>
<b>9 EU-conformiteitsverklaring</b>	<b>64</b>

## 1 Inleiding

### 1.1 Productbeschrijving

Het product is een accu grondfrees bedoeld voor het cultiveren van de grond in de tuin.

### 1.2 Symbolen

	Lees de gebruiksaanwijzing zorgvuldig door en zorg dat u de instructies begrijpt voordat u het product gebruikt. Bewaar de instructies voor eventueel later gebruik.
	WAARSCHUWING!
	Draag gehoorbescherming.
	Draag een veiligheidsbril.
	Stel het elektrisch gereedschap niet bloot aan regen of vocht.
	Draag een stofmasker.
	Draag veiligheidshandschoenen.
	Houd handen en voeten uit de buurt van bewegende delen - risico op ernstig persoonlijk letsel. Schakel het product uit, trek de stekker uit het stopcontact en wacht tot alle bewegende delen volledig tot stilstand zijn gekomen voordat u overgaat tot reiniging, inspectie en/of onderhoud.
	Dit product is in overeenstemming met de toepasselijke EU-richtlijnen en -verordeningen.
	Recyclen als elektrisch afval.

## 1.3 Productoverzicht

(Afbeelding 1)

1. Achterste handgreep
2. Veiligheidsschakelaar
3. Aan/uit-schakelaar
4. Accuhouder
5. Voorste handgreep
6. Instelknop handgreep
7. Bovenste buis
8. Buisvergrendeling
9. Onderste buis
10. Grondfrees
11. Messen

## 2 Veiligheid

### 2.1 Veiligheidsdefinities

**!** **Waarschuwing!** Als u deze instructies niet naleeft, bestaat het risico van overlijden of letsel.

**!** **Let op!** Het niet naleven van deze instructies kan leiden tot schade aan het product, andere materialen of de omgeving.

**Opmerking!** Informatie die vereist is in een bepaalde situatie.

### 2.2 Algemene veiligheidswaarschuwingen voor elektrisch gereedschap

**!** **Waarschuwing!** Lees en bekijk alle veiligheidswaarschuwingen, instructies, illustraties en specificaties die bij dit elektrisch gereedschap worden geleverd. Het niet opvolgen van alle hieronder genoemde instructies kan leiden tot elektrische schokken, brand en/of ernstig letsel.

Bewaar alle waarschuwingen en instructies voor toekomstig gebruik.

De term 'elektrisch gereedschap' in de waarschuwingen verwijst naar uw elektrisch gereedschap dat op de netvoeding (met snoer) of op een accu werkt (snoerloos).

#### 2.2.1 Veiligheid in het werkgebied

- Zorg dat het werkgebied schoon en goed verlicht is. Op rommelige of donkere plaatsen gebeuren gemakkelijker ongelukken.

- Gebruik elektrisch gereedschap niet in een omgeving met explosiegevaar, zoals in de aanwezigheid van ontvlambare vloeistoffen, gassen of stof. Elektrisch gereedschap veroorzaakt vonken die het stof of de dampen kunnen doen ontbranden.
- Houd kinderen en omstanders op afstand bij het gebruik van elektrisch gereedschap. Als u wordt afgeleid, kunt u de controle verliezen.

#### 2.2.2 Elektrische veiligheid

- De stekkers van elektrisch gereedschap moeten geschikt zijn voor het stopcontact. Breng nooit wijzigingen aan in de stekker. Gebruik geen adapterstekkers bij (geaard) elektrisch gereedschap. Niet-aangepaste stekkers en geschikte stopcontacten beperken het risico op een elektrische schok.
- Vermijd lichamelijk contact met geaarde oppervlakken, zoals leidingen, radiatoren, fornuizen en koelkasten. Als uw lichaam geaard wordt, neemt het risico op een elektrische schok toe.
- Stel elektrisch gereedschap niet bloot aan regen of natte omstandigheden. Als er water een elektrisch gereedschap binnendringt, neemt het risico op elektrische schokken toe.

#### 2.2.3 Persoonlijke veiligheid

- Blijf oplettend, kijk uit wat u doet en gebruik uw gezond verstand bij het gebruik van elektrisch gereedschap. Gebruik geen elektrisch gereedschap als u vermoeid bent of als u onder invloed bent van drugs, alcohol of geneesmiddelen. Eén moment van onoplettendheid tijdens het werken met elektrisch gereedschap kan al ernstig persoonlijk letsel tot gevolg hebben.
- Gebruik persoonlijke beschermingsmiddelen. Draag altijd oogbescherming. Beschermende uitrusting zoals een stofmasker, veiligheidsschoenen met antislipzool, een helm of gehoorbescherming die onder de juiste omstandigheden worden gebruikt, beperken de kans op persoonlijk letsel.
- Voorkom onbedoeld inschakelen. Zorg dat de schakelaar in de uit-stand staat voordat u het apparaat oppakt, draagt of aansluit op de stroombron en/of accu. Het dragen van elektrisch gereedschap met een vinger op de schakelaar of het onder spanning zetten van elektrisch gereedschap waarvan de schakelaar aanstaat, vergroot het risico van ongelukken.
- Verwijder eventuele stel- of moersleutels voordat u het elektrische gereedschap inschakelt. Een stel- of een moersleutel die aan een draaiend deel van het elektrische gereedschap is blijven zitten, kan persoonlijk letsel veroorzaken.

- Reik niet te ver. Blijf altijd stevig staan en in evenwicht. Zo hebt u het elektrische gereedschap in onverwachte situaties beter onder controle.
- Draag geschikte kleding. Draag geen loszittende kleding of sieraden. Houd uw haar en kleding uit de buurt van bewegende delen. Loszittende kleding, sieraden en lang haar kunnen vast komen te zitten in bewegende delen.
- Als er aansluitmogelijkheden zijn voor het afzuigen en opvangen van stof, zorg er dan voor dat deze zijn aangesloten en correct worden gebruikt. Het gebruik van stofopvang kan aan stof gerelateerde gevaren verminderen.
- Zorg dat de vertrouwdheid verkregen uit het veelvuldig gebruik van gereedschap er niet voor zorgt dat u zelfingenomen wordt en de veiligheidsprincipes van gereedschap negeert. Een achteloze handeling kan binnen een fractie van een seconde ernstig letsel veroorzaken.

### 2.2.4 Gebruik en onderhoud van elektrisch gereedschap

- Forceer het elektrisch gereedschap niet. Gebruik het juiste elektrische gereedschap voor de betreffende toepassing. Het juiste elektrische gereedschap zal het werk beter en veiliger uitvoeren op de snelheid waarvoor het is ontworpen.
- Gebruik het elektrische gereedschap niet als het niet met de schakelaar kan worden in- en uitgeschakeld. Elektrisch gereedschap dat niet met de schakelaar bediend kan worden, is gevaarlijk en moet gerepareerd worden.
- Trek de stekker uit het stopcontact en/of verwijder de accu, indien afneembaar, van het elektrische gereedschap voordat u aanpassingen doorvoert, accessoires verwisselt of het gereedschap opbergt. Dergelijke preventieve veiligheidsmaatregelen verminderen het risico dat het elektrische gereedschap per ongeluk wordt gestart.
- Bewaar elektrisch gereedschap dat niet in gebruik is buiten het bereik van kinderen en laat het niet gebruiken door personen die niet vertrouwd zijn met het elektrische gereedschap of deze instructies. Elektrisch gereedschap is gevaarlijk in de handen van onervaren gebruikers.
- Onderhoud elektrisch gereedschap en accessoires. Controleer op onjuiste uitlijning en vastzitten van bewegende delen, breuken in onderdelen en elke andere omstandigheid die de goede werking van het elektrische gereedschap kan belemmeren. Laat beschadigd elektrisch gereedschap repareren voordat het weer in gebruik genomen wordt. Veel ongelukken worden veroorzaakt door gebrekkig onderhoud van elektrisch gereedschap.

- Houd snijdend gereedschap scherp en schoon. Snijdend gereedschap dat op de juiste wijze wordt onderhouden en scherpe snijvlakken heeft, loopt minder snel vast en is gemakkelijker onder controle te houden.
- Gebruik elektrisch gereedschap, accessoires, gereedschapbits, enz. in overeenstemming met deze instructies, rekening houdend met de werkomstandigheden en het werk dat wordt verricht. Gebruik van het elektrische gereedschap voor andere doeleinden dan waarvoor het bestemd is, kan tot gevaarlijke situaties leiden.
- Houd handgrepen en greepvlakken droog, schoon en vrij van olie en vet. Glibberige handgrepen en greepvlakken belemmeren een veilige bediening en controle over het gereedschap in onverwachte situaties.

### 2.2.5 Gebruik en onderhoud van accugereedschap

- Uitsluitend opladen met de door de fabrikant voorgeschreven oplader. Een oplader die geschikt is voor het ene type accu kan bij gebruik met een andere accu brandgevaar opleveren.
- Gebruik elektrisch gereedschap uitsluitend met de speciaal daarvoor bestemde accu's. Het gebruik van andere accu's kan risico's op letsel opleveren en brand veroorzaken.
- Houd de accu uit de buurt van andere metalen voorwerpen, zoals paperclips, munten, sleutels, spijkers, schroeven of andere kleine metalen voorwerpen, die een verbinding van de ene naar de andere aansluiting tot stand kunnen brengen, wanneer de accu niet wordt gebruikt. Het kortsluiten van de accupolen kan brandwonden of brand veroorzaken.
- Onder extreme omstandigheden kan er vloeistof uit de accu komen; vermijd contact. Bij onbedoeld contact, afspoelen met water. Bij contact met de ogen bovendien een arts raadplegen. Vloeistof die uit de accu komt, kan irritatie of brandwonden veroorzaken.
- Gebruik geen accu of gereedschap dat beschadigd of gewijzigd is. Beschadigde of gewijzigde accu's kunnen onvoorspelbaar reageren, wat brand, explosie of risico van letsel tot gevolg kan hebben.
- Stel een accu of gereedschap niet bloot aan vuur of extreme temperaturen. Blootstelling aan vuur of een temperatuur hoger dan 130 °C kan een explosie veroorzaken.
- Volg alle oplaadinstructies en laad de accu of het gereedschap niet op buiten het in de instructies aangegeven temperatuurbereik. Onjuist opladen of opladen bij temperaturen buiten het gespecificeerde bereik kan de accu beschadigen en het risico op brand vergroten.

## 2.2.6 Service en onderhoud

- Laat uw elektrische gereedschap onderhouden door een vakbekwame onderhoudsmonteur die uitsluitend gebruik maakt van identieke vervangingsonderdelen. Hierdoor blijft de veiligheid van het elektrisch gereedschap gewaarborgd.
- Probeer beschadigde accu's nooit te repareren. Onderhoud aan accu's mag alleen worden uitgevoerd door de fabrikant of door erkende servicecentra.

## 2.2.7 Trillingen

Om de effecten van geluids- en trillingsemissies te verminderen: beperk de gebruiksduur, gebruik trillingsarme en geluidsarme werkingsmodi en persoonlijke beschermingsmiddelen.

Houd rekening met de volgende aandachtspunten om de risico's van blootstelling aan trillingen en geluid tot een minimum te beperken:

- Gebruik het product alleen zoals beoogd volgens het ontwerp en deze instructies.
- Vergewis u ervan dat het product in goede staat verkeert en goed onderhouden is.
- Gebruik de juiste hulpstukken voor het product en vergewis u ervan dat deze in goede staat verkeren.
- Houd de handgrepen/greepvlakken stevig vast.
- Onderhoud dit product in overeenstemming met deze instructies en houd het (waar van toepassing) goed gesmeerd.
- Plan uw werkschema zodanig dat het gebruik van sterk trillend gereedschap over een langere periode gespreid wordt.

## 2.3 Kennis

**⚠ Voorzichtig:** Lees de instructies zorgvuldig door. Zorg dat u vertrouwd raakt met de bedieningselementen en het juiste gebruik van het apparaat.

- Laat nooit kinderen of personen die niet bekend zijn met deze instructies gebruikmaken van de machine. Lokale voorschriften kunnen de leeftijd van de bediener beperken.
- Bedien de machine nooit terwijl mensen, vooral kinderen, of huisdieren in de buurt zijn.
- Houd er rekening mee dat de bediener of gebruiker aansprakelijk is voor ongevallen of gevaren waarbij andere personen of hun eigendommen betrokken zijn.

## 2.4 Voorbereiding

- Draag tijdens het gebruik van de machine altijd stevig schoeisel en een lange broek. Bedien de machine niet op blote voeten of bij het dragen van sandalen. Vermijd het dragen van loszittende kleding of kleding met loshangende koorden of sluitingen.
- Inspecteer het gebied waar de machine zal worden gebruikt grondig en verwijder alle voorwerpen die door de machine kunnen worden weggeslingerd.
- Controleer voor gebruik altijd visueel of het mes, de bout van het mes en de constructie van het mes niet versleten of beschadigd zijn. Vervang versleten of beschadigde onderdelen als geheel om de balans van het ontwerp te behouden. Vervang beschadigde of onleesbare labels.

## 2.5 Veiligheidsinstructies voor gebruik

- Laat personen met een lichamelijke, zintuiglijke of geestelijke handicap het product niet bedienen.
- Gebruik het product niet als het beschadigd is.
- Gebruik het product niet met beschadigde of ontbrekende veiligheidsvoorzieningen.
- Gebruik het product niet als de aan/uit-schakelaar of veiligheidsschakelaar niet correct functioneert.
- Gebruik het product niet met defecte of ontbrekende handgrepen.
- Voer geen aanpassingen uit aan het product.
- Het product mag alleen worden gebruikt voor het beoogde doel.
- Schakel het product uit en verwijder de accu voordat u het product onbeheerd achterlaat.
- Schakel het product uit en verwijder de accu als het product niet normaal functioneert.
- Stop het product, verwijder de accu en controleer het product als u een vreemd voorwerp raakt.
- Inspecteer het product voor gebruik. Controleer of alle schroeven goed vastzitten en dat bewegende delen niet vastlopen.
- Gebruik het product niet op een plaats waar voorwerpen vast kunnen komen te zitten en door het product kunnen worden weggeslingerd. Weggeslingerde voorwerpen kunnen ernstig persoonlijk letsel en materiële schade veroorzaken.
- Stop het product en controleer of alle bewegende delen tot stilstand zijn gekomen voordat u het product optilt of neerlegt.

- Probeer het product niet met uw handen te stoppen.
- Houd het product altijd vast met de daarvoor bestemde handgrepen.
- Gebruik het product alleen met daglicht.
- Zorg dat u te allen tijde uw evenwicht bewaart.
- Ga niet met het product rennen.
- Zorg dat de ventilatieopeningen vrij zijn van vuil.
- Het product niet overbelasten.
- Bedien het product niet met hoge snelheid op harde of gladde oppervlakken.
- Wees voorzichtig als u het product in harde grond gebruikt.
- Wees voorzichtig als u het product naar u toe trekt.
- Wees voorzichtig als u op een helling van richting verandert.

### 3 Montage

**⚠ Waarschuwing!** Verwijder de accu voordat u werkzaamheden aan het product uitvoert.

#### 3.1 Beschermkap bevestigen

- 1 Plaats de beschermkap op de behuizing van de motor. (Afbeelding 2)
- 2 Draai de schroef van de beschermkap vast. (Afbeelding 3)

#### 3.2 Buis samenstellen

- Steek de bovenste buis in de onderste buis en draai de vergrendeling vast. (Afbeelding 4)

## 4 Gebruik

#### 4.1 Voorste handgreep instellen

(Afbeelding 5)

- 1 Houd de instelknop (A) van de handgreep ingedrukt.
- 2 Stel de voorste handgreep (B) in op de gewenste positie.
- 3 Laat de instelknop van de handgreep los. Zorg dat de handgreep vastklikt.

#### 4.2 Plaatsen van accu

**⚠ Waarschuwing!** Druk niet op de aan/uit-schakelaar tijdens het plaatsen van de accu.

- Druk de accu in de accuhouder. Controleer of de accu vastklikt.

**⚠ Opgelet!** Druk de accu niet met geweld in de accuhouder.

#### 4.3 Verwijderen van accu

- Houd de vergrendelknop op de accu ingedrukt en verwijder deze uit de accuhouder.

#### 4.4 Bediening van het product

(Afbeelding 6)

- 1 Houd het product stevig vast met beide handen.
- 2 Houd de veiligheidsschakelaar (A) ingedrukt.
- 3 Houd de aan/uit-schakelaar (B) ingedrukt om het product te starten.
- 4 Laat de veiligheidsschakelaar los.
- 5 Beweeg het product langzaam heen en weer in een schommelende beweging. Trek het product rustig naar u toe en laat het op eigen kracht vooruit bewegen.
- 6 Laat de aan/uit-schakelaar los om het product te stoppen.

## 5 Onderhoud

**⚠ Waarschuwing!** Verwijder de accu voordat u werkzaamheden aan het product uitvoert.

#### 5.1 Product reinigen

Reinig het product na elk gebruik.

- 1 Verwijder vuil en resten met een zachte borstel van het product.
- 2 Maak het product schoon met een vochtige doek.

#### 5.2 Messen vervangen

- 1 Plaats het product op een vlakke en stabiele ondergrond.

- 2 Verwijder de borgpen. (Afbeelding 7)
- 3 Vervang de messen. Zorg dat de nieuwe messen op dezelfde manier worden bevestigd als de oude. (Afbeelding 8)
- 4 Plaats de borgpen terug. (Afbeelding 9)
- 5 Plaats de ring van de borgpen over de as. (Afbeelding 10-11)

## 6 Opslag

- 1 Verwijder de accu uit het product.
- 2 Bewaar het product op een droge en vorstvrije plaats beschermd tegen direct zonlicht.

## 7 Verwijdering

- Vergewis u ervan dat u de plaatselijke regelgeving naleeft wanneer u het product afdankt. Het product niet verbranden.

## 8 Technische gegevens

Specificatie	Waarde
Spanning	18V
Werkbreedte	23 cm
Gewicht	4,5 kg
Geluidsrukniveau, LpA	66,0 dB(A), K=3 dB
Gemeten geluidsvermogensniveau, LwA	77 dB(A), K=1,62 dB
Gegarandeerd geluidsvermogensniveau, LwA	82 dB(A)
Trillingsniveau <sup>1</sup>	<2,5 m/s <sup>2</sup> , K=1,5 m/s <sup>2</sup>

**⚠ Waarschuwing!** Draag altijd gehoorbescherming!

**⚠ Waarschuwing!** Het reële trillings- en geluidsniveau bij het gebruik van gereedschap kan verschillen van de vermelde maximumwaarde, afhankelijk van de gebruikswijze van het gereedschap en het betreffende materiaal. Daarom moet worden bepaald welke veiligheidsmaatregelen nodig zijn ter bescherming van de gebruiker, op basis van een schatting van de blootstelling onder reële werkomstandigheden (rekening houdend met alle fasen van de werkcyclus, bijv. de tijd dat het gereedschap is uitgeschakeld en stationair draait, in aanvulling op de opstarttijd).

<sup>1</sup> De opgegeven waarden voor trillingen en geluid, die zijn gemeten overeenkomstig gestandaardiseerde testmethoden, kunnen worden gebruikt voor het vergelijken van verschillende gereedschappen met elkaar en voor een voorlopige beoordeling van de blootstelling. De meetwaarden zijn vastgesteld conform EN 62841-1:2015.

## 9 EU-conformiteitsverklaring

Deze conformiteitsverklaring wordt afgegeven onder volledige verantwoordelijkheid van de fabrikant: **Jula AB, Box 363, SE-532 24 Skara, Zweden.**

Artikelnummer: **027067**

Modelnr.: **ASYTL01160**

### **CULTIVATOR OP ACCU 18V**

Voldoet aan de volgende richtlijnen, voorschriften en normen:

**MD 2006/42/EC -- [EN 62841-1:2015+A11, EN 709:1997+A4]**

**EMC 2014/30/EU -- [EN IEC 55014-1:2021, EN IEC 55014-2:2021]**

**OND 2000/14/EC + 2005/88/EC**

**RoHS 2011/65/EU + 2015/863 -- [EN 50581:2012]**

Gemeten geluidsvermogensniveau aan uitrusting die representatief is voor dit type: **77 dB(A)**

Gegarandeerd geluidsvermogensniveau: **82 dB(A)**

Conformiteitsbeoordelingsprocedure volgens 2000/14/EG:

**Bijlage VI**

Naam en adres van de betrokken aangemelde instantie:

**Center for Testing and European Certification Ltd.**

**2, Industrialna Str., 6000 Stara Zagora, Bulgarije**

**NB1871**

**SHM-23-013-001-013E**

Dit product heeft de CE-markering ontvangen in het jaar:

**2023**

Mattias Lif

BUSINESS AREA MANAGER

Skara **30-08-2023**



Ondertekenaar namens Jula en gemachtigd om technische documentatie samen te stellen.







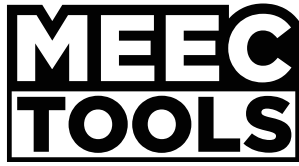

[www.jula.com](http://www.jula.com)