



CORNER SHOWER

OPERATING INSTRUCTIONS - Original instructions

SV DUSCHHÖRNA
BRUKSANVISNING
Översättning av originalinstruktioner

DE ECKDUSCHE
BEDIENUNGSANLEITUNG
Übersetzung der Originalanleitung

NO DUSJHJØRNE
BETJENINGSANVISNINGER
Oversettelse av originalinstruksjonene

FI SUIHKUNURKKA
KÄYTTÖOHJE
Alkuperäisten ohjeiden käännös

DA BRUSEHJØRNE
BETJENINGSVEJLEDNING
Oversættelse af den originale vejledning

FR COIN DOUCHE
INSTRUCTIONS D'UTILISATION
Traduction des instructions d'origine

PL KABINA PRYSZNICOWA
INSTRUKCJA OBSŁUGI
Przekład instrukcji oryginalnej

NL DOUCHECABINE HOEKINSTAP
BEDIENINGSINSTRUCTIES
Vertaling van de originele instructies

Jula AB reserves the right to make changes to the product. Jula AB claims copyright on this documentation. It is not allowed to modify or alter this documentation in any way and the manual shall be printed and used as it is in relation to the product. For the latest version of operating instructions, refer to the Jula website.

Jula AB förbehåller sig rätten att göra ändringar på produkten. Jula AB innehar upphovsrätten till denna dokumentation. Det är inte tillåtet att modifiera eller ändra denna dokumentation på något sätt och bruksanvisningen ska skrivas ut och användas som den är i förhållande till produkten. Se Julas webbplats för den senaste versionen av bruksanvisningen.

Jula AB forbeholder seg retten til å endre produktet. Jula AB innehar opphavsretten til denne dokumentasjonen. Det er ikke tillatt å modifisere eller endre denne dokumentasjonen på noen som helst måte, og håndboken skal trykkes og brukes som den er i forhold til produktet. For siste versjon av betjeningsanvisningene, se Julas nettsider.

Jula AB forbeholder sig retten til at ændre produktet. Jula AB har ophavsretten til denne dokumentation. Det er ikke tilladt at modificere eller ændre denne dokumentation på nogen måde, og manualen skal printes og bruges som den er i forhold til produktet. For den seneste version af betjeningsvejledningen, se Julas hjemmeside.

Jula AB zastrzega sobie prawo do wprowadzania zmian w produkcie. Jula AB zastrzega sobie prawa autorskie do niniejszej dokumentacji. Dokumentacji nie wolno w żaden sposób modyfikować ani zmieniać, a instrukcję należy drukować i używać ją w odniesieniu do produktu w stanie niezmienionym. Najnowszą wersję instrukcji obsługi można znaleźć na stronie internetowej Jula.

Jula AB behält sich das Recht vor, Änderungen am Produkt vorzunehmen. Jula AB beansprucht die Urheberrechte an dieser Dokumentation. Es ist nicht zulässig, diese Dokumentation in irgendeiner Weise zu verändern oder umzugestalten. Die Anleitung muss gedruckt und so verwendet werden, wie sie in Bezug zum Produkt steht. Die aktuellste Version der Bedienungsanleitung finden Sie auf der Website von Jula.

Jula AB pidättää oikeuden tehdä tuotteeseen muutoksia. Jula AB:llä on tämän dokumentaation tekijänoikeus. Tätä dokumentaatiota ei saa muuttaa millään tavalla ja käyttöopas on tulostettava ja sitä on käytettävä sellaisena kuin se on tämän tuotteen kanssa. Käyttöohjeiden uusin versio löytyy Julan verkkosivustolta.

Jula AB se réserve le droit d'apporter des modifications au produit. Jula AB revendique les droits d'auteur sur cette documentation. Il est interdit de modifier ou d'altérer cette documentation de quelque manière que ce soit et le manuel doit être imprimé et utilisé tel quel en relation avec le produit. Pour obtenir la dernière version des instructions d'utilisation, consultez le site Web de Jula.

Jula AB behoudt zich het recht voor om wijzigingen aan het product aan te brengen. Jula AB claimt het copyright op deze documentatie. Het is niet toegestaan om deze documentatie op welke manier dan ook te wijzigen of te veranderen. De handleiding moet worden afgedrukt en gebruikt zoals deze in relatie tot het product staat. Raadpleeg de Jula-website voor de laatste versie van de bedieningsinstructies.

WWW.JULA.COM

© **JULA AB2026-03-13**

JULA AB
BOX 363, 532 24 SKARA, SWEDEN

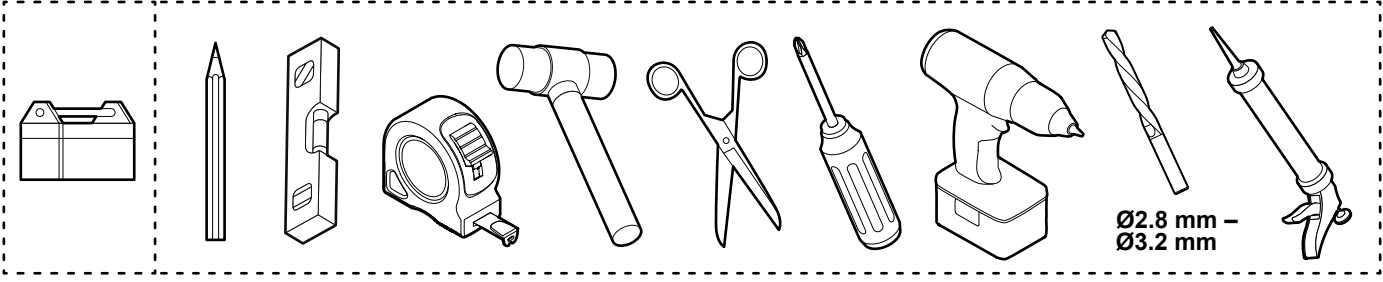
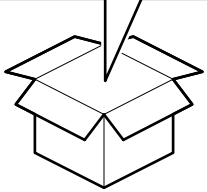
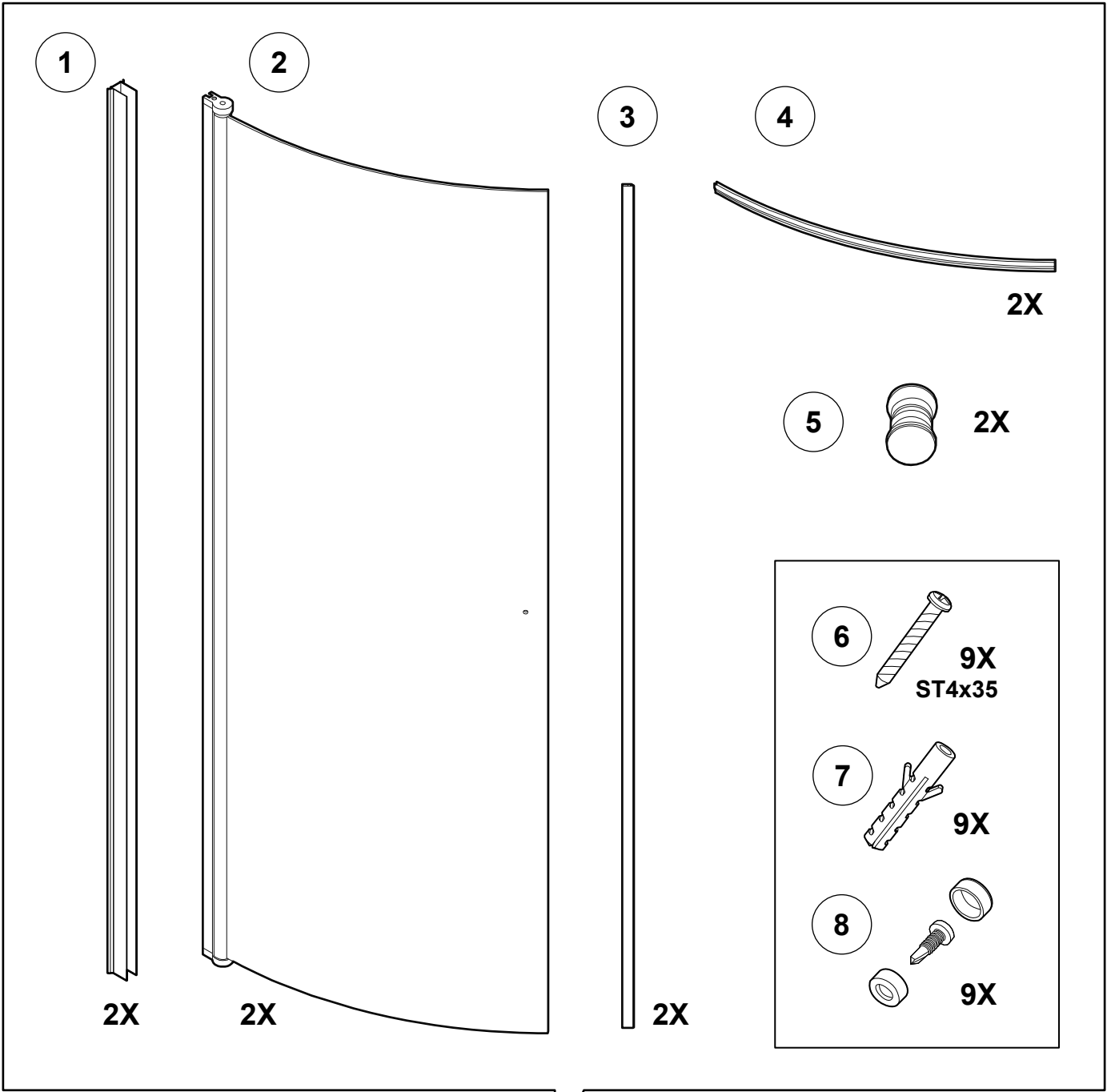

1

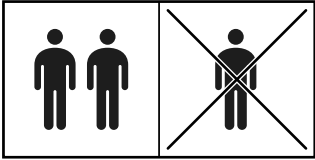

2X

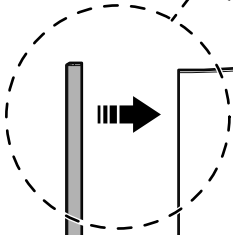
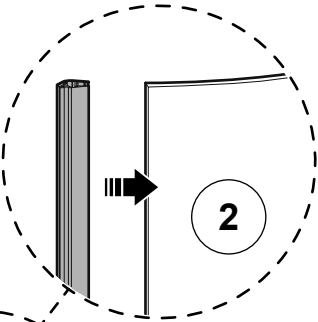

3

2

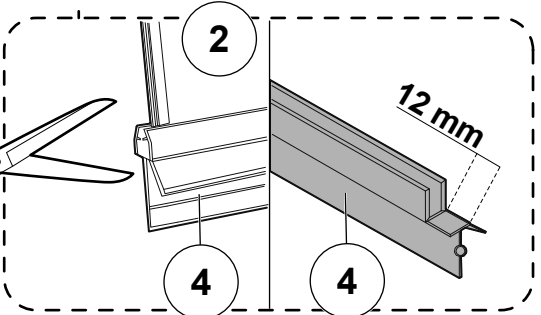
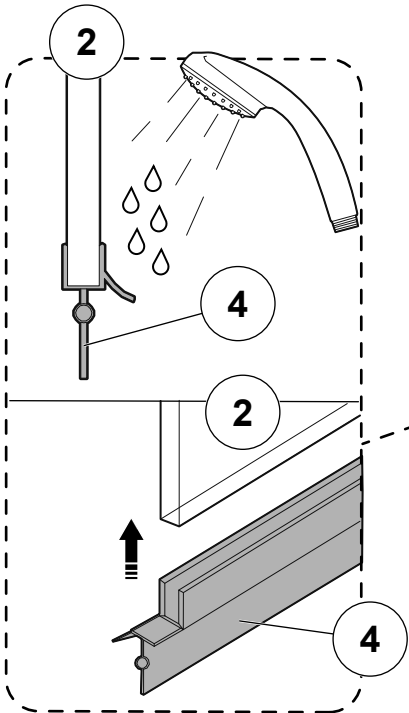
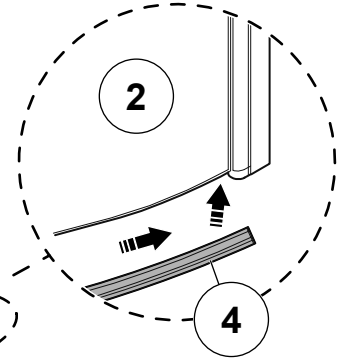

4

12 mm

4

4

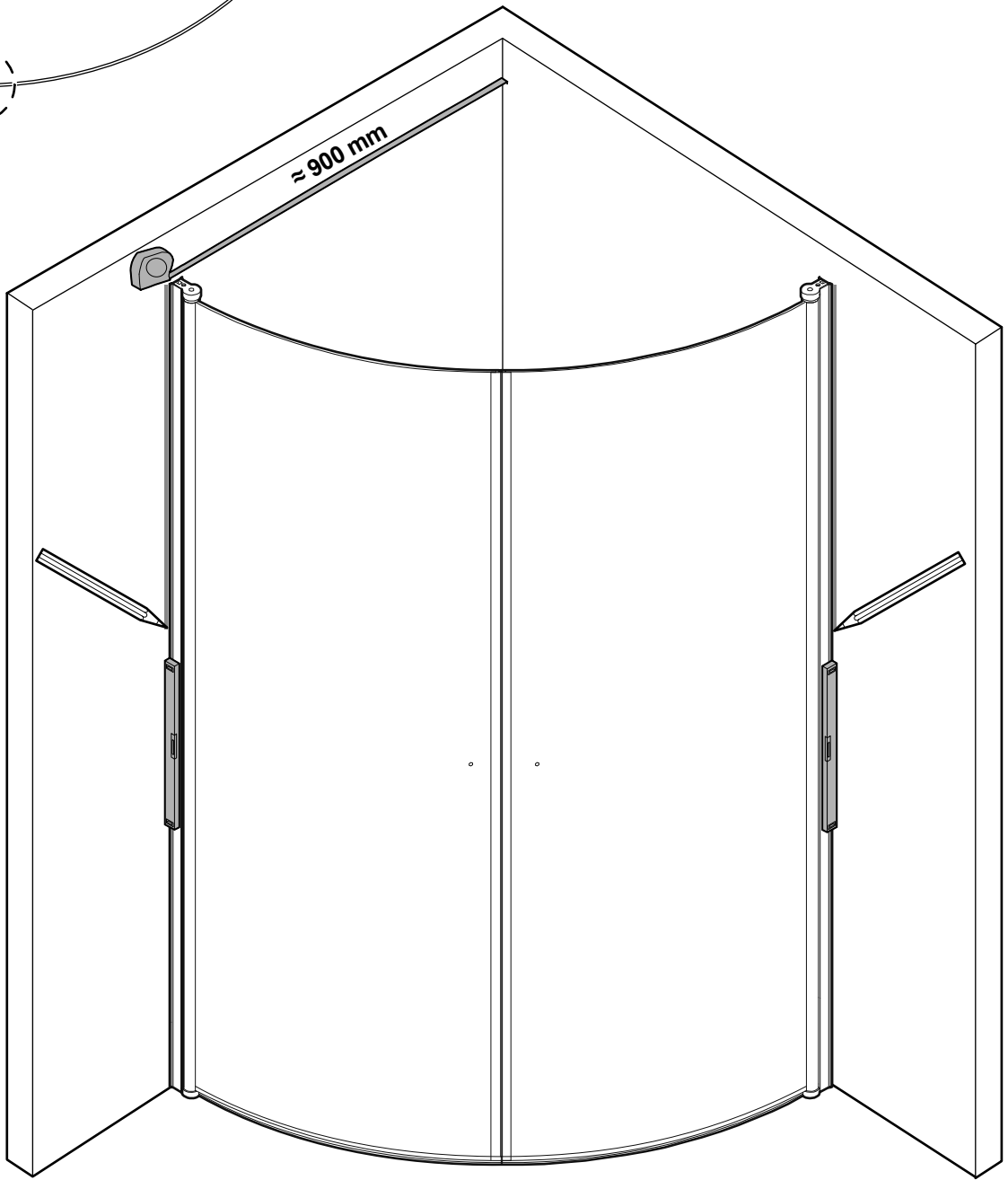
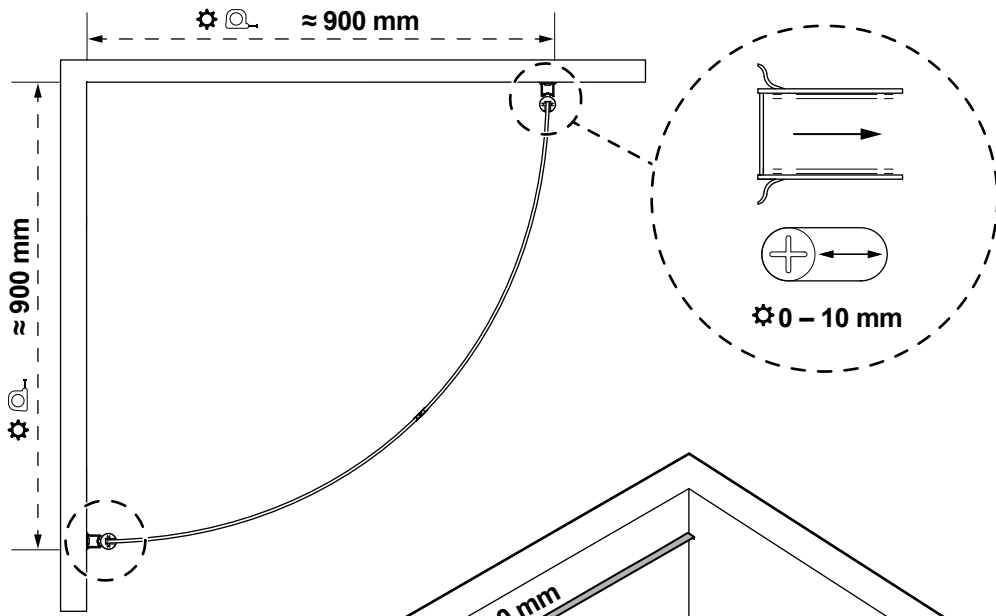

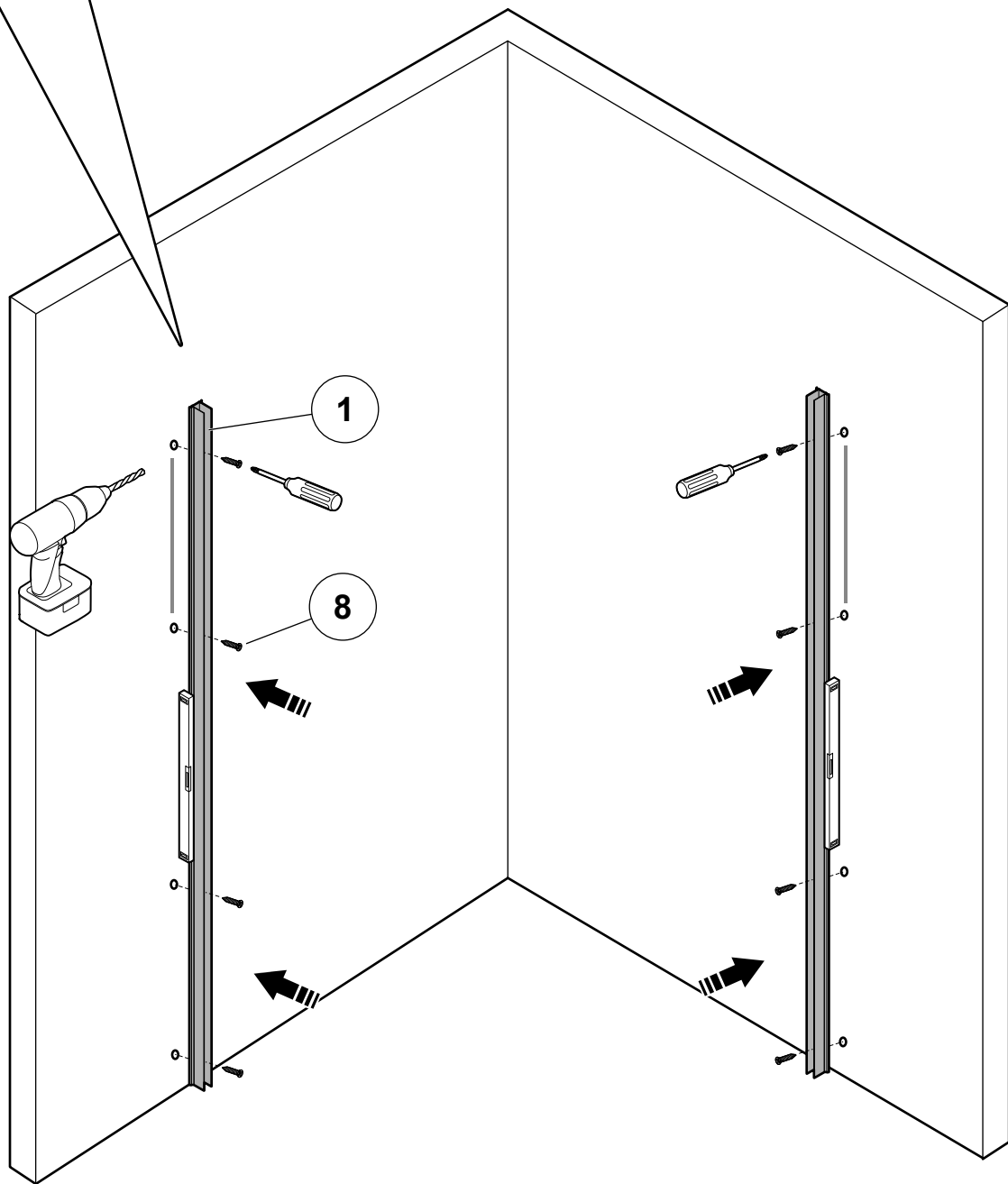
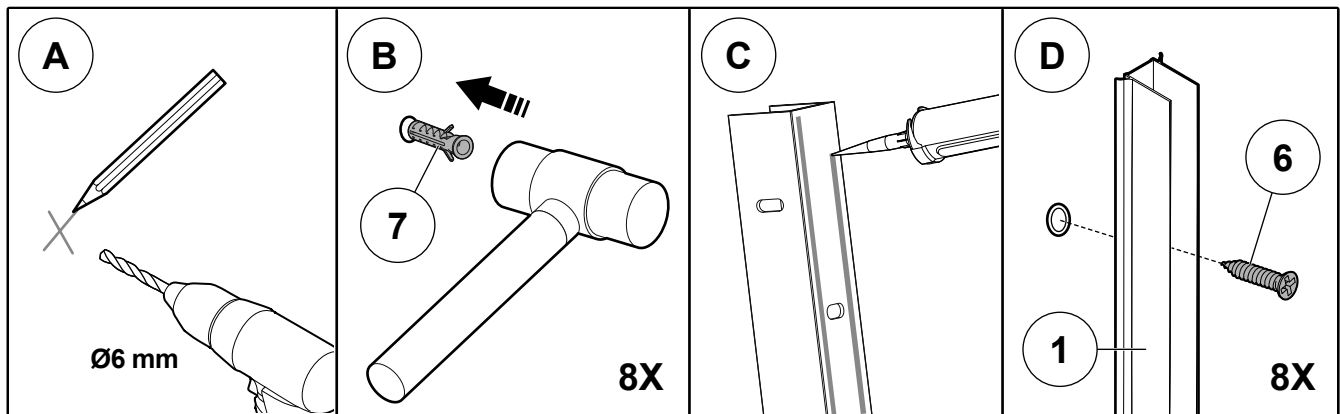

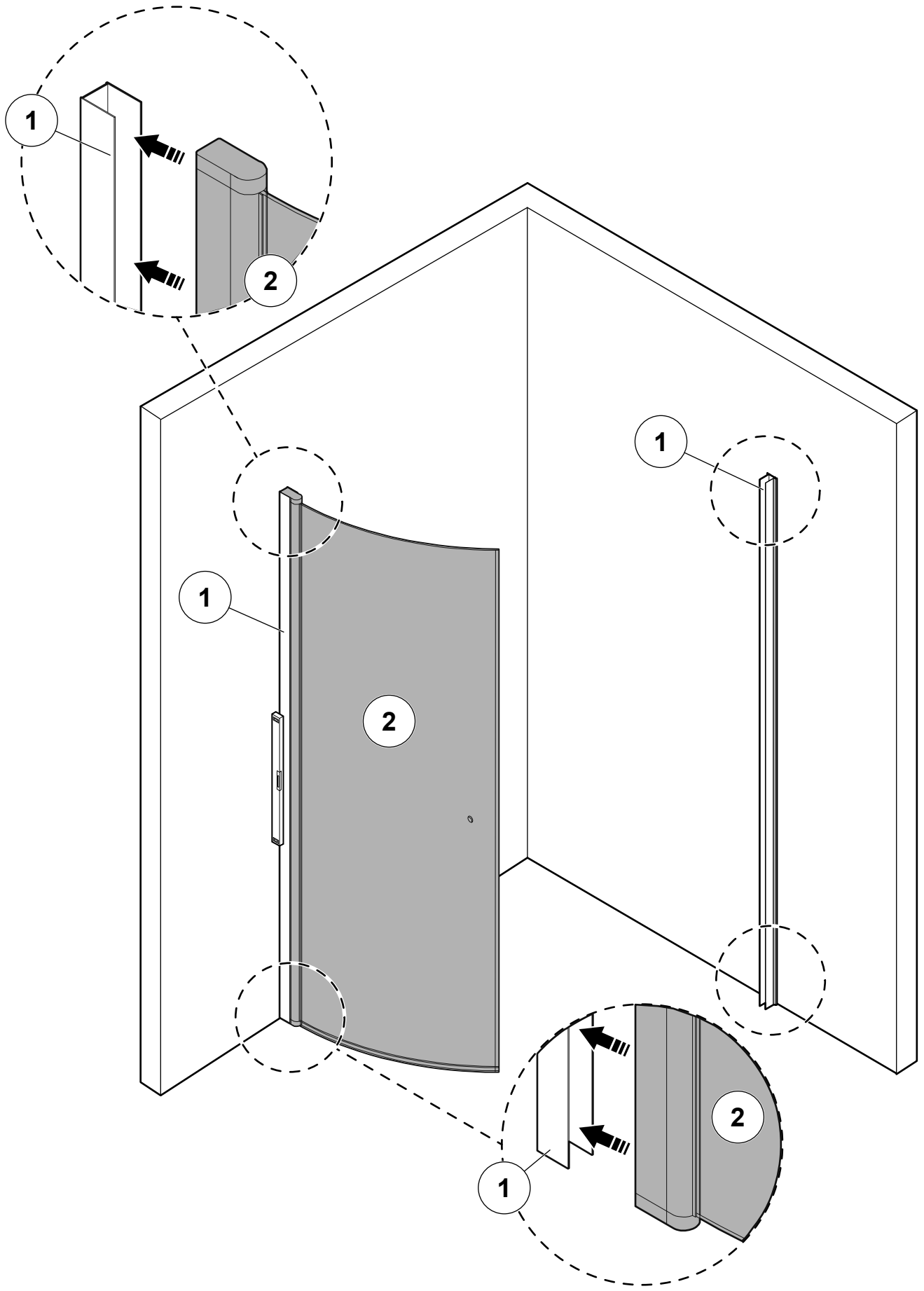

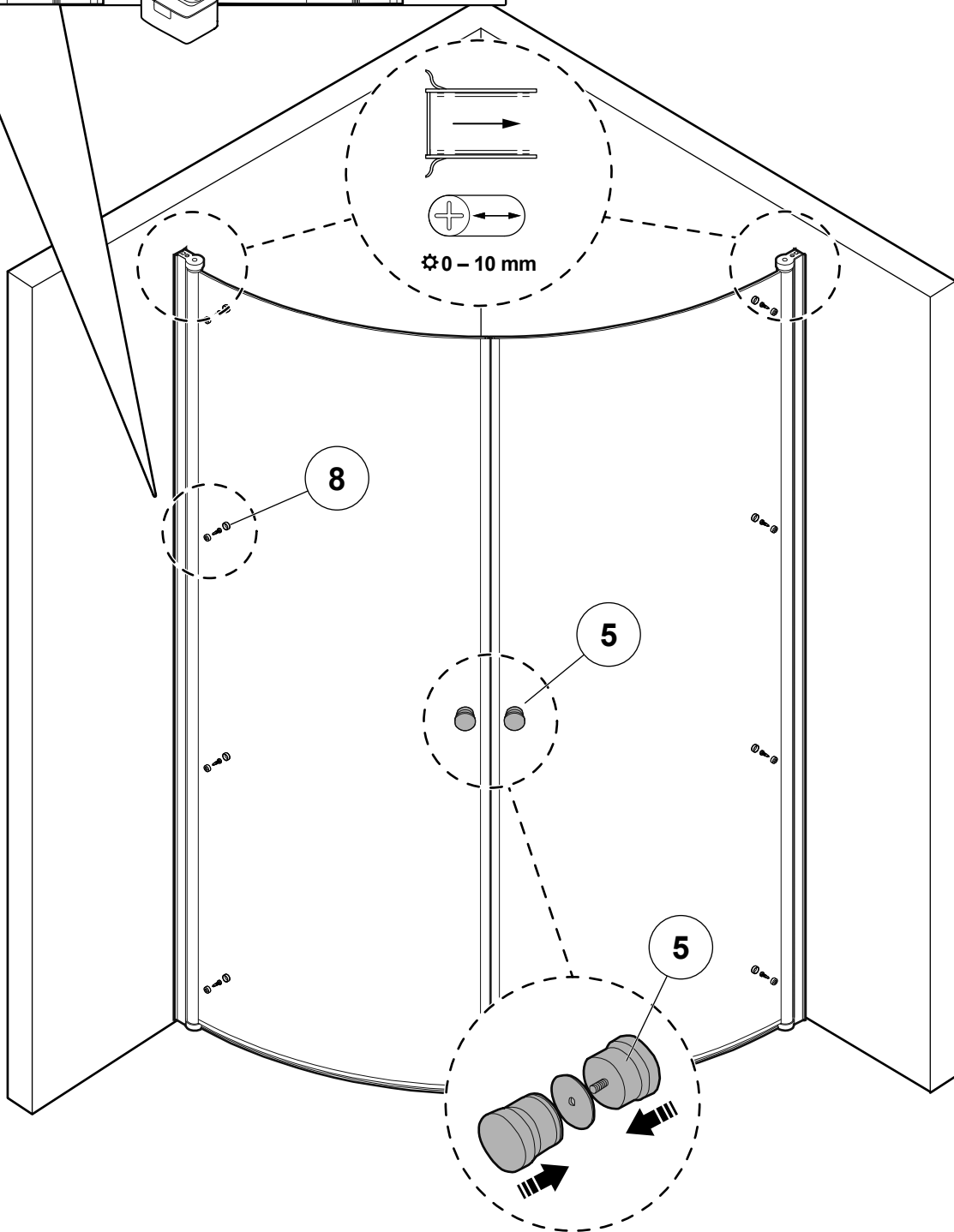
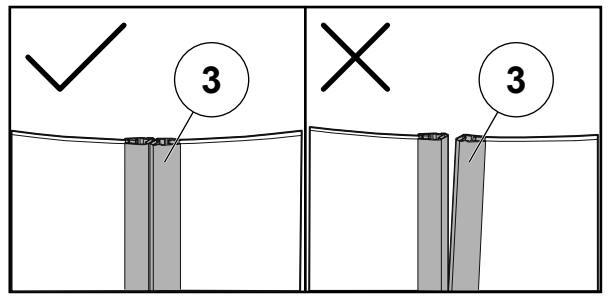
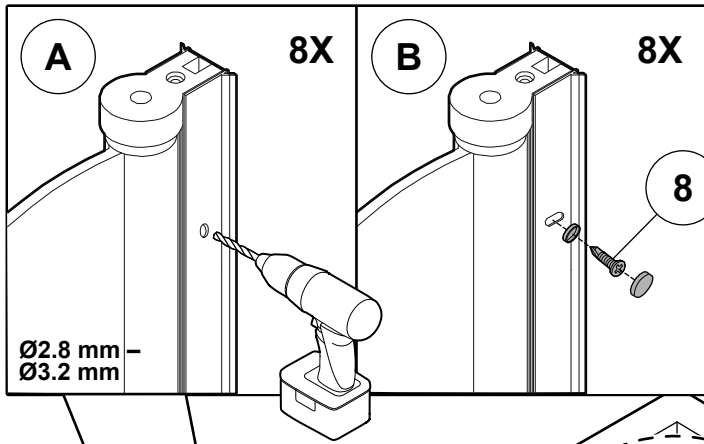



24 h

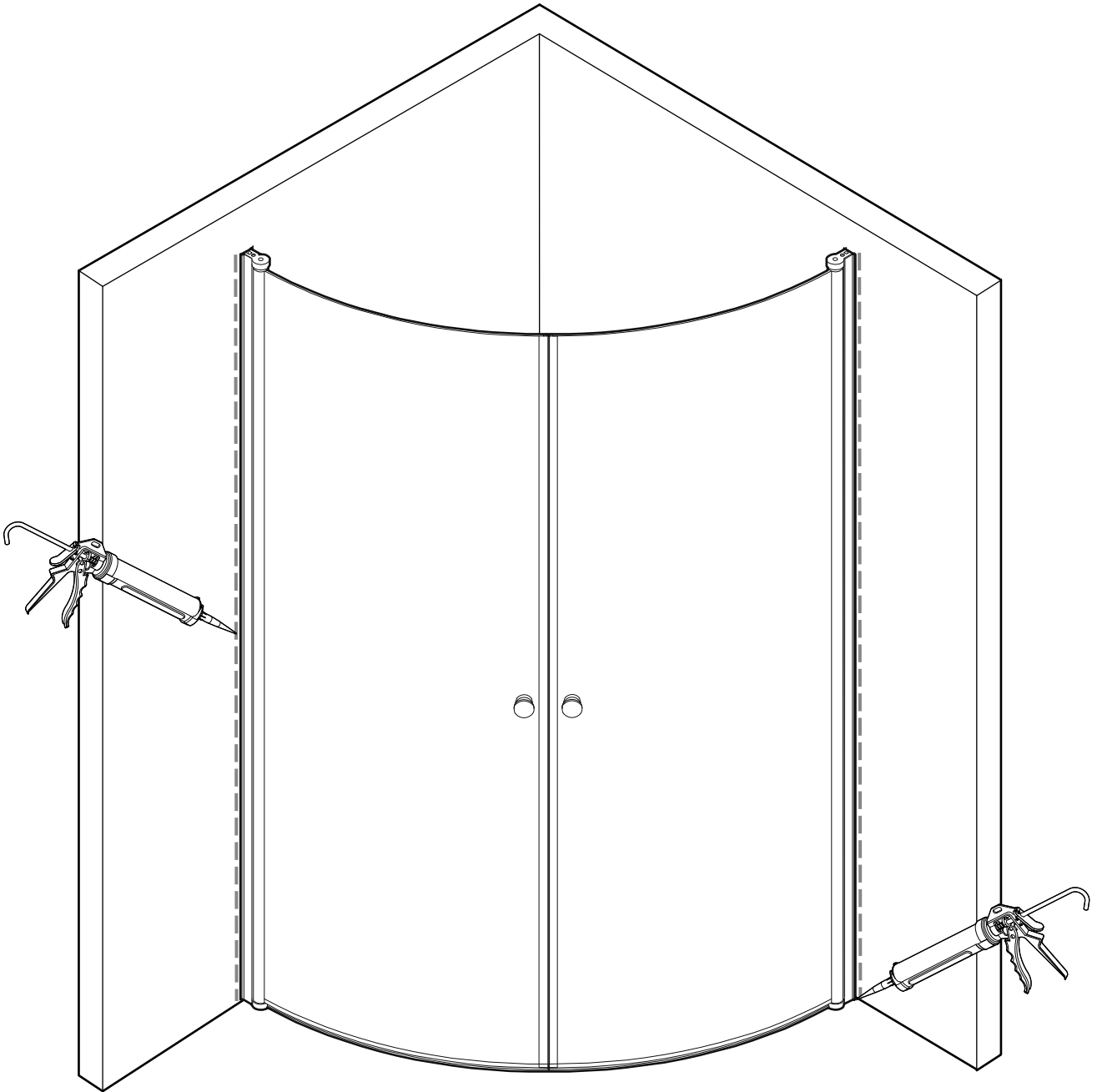



1

JULA AB
Box 363 SE-53224 Skara, Sweden

22

2

Dop 024302 at www.jula.com
Item no: 024302

PH

3

EN 14428:2015+A1-2018
EN 14428:2004+A1-2008

4

CA-IR-DA

5

6



7

1 Introduction

1.1 The product

The product is a round corner shower made of 6 mm tempered safety glass with aluminium profiles.

1.2 Symbols

	Read the operating instructions carefully and make sure that you understand the instructions before you use the product. Save the instructions for future reference.
	Discarded product must be recycled according to current regulations.
	This product complies with applicable EU directives and regulations.

2 Safety

2.1 Safety definitions

WARNING! If you do not obey these instructions, there is a risk of death or injury.

CAUTION! If you do not obey these instructions, there is a risk of damage to the product, other materials or the adjacent area.

NOTE! Information that is necessary in a given situation.

2.2 Safety instructions for operation

WARNING! If you do not obey these instructions, there is a risk of death or injury.

- Read and obey the warning instructions before operation.
- The tempered safety glass is strong but if it receives a knock or a blow, it can crack later without warning.
- Make sure that you do not hit or bend the product during installation or use.
- Install the product where there is no risk of knocks.
- Do not put stickers or adhesive film on the glass. If the glass cracks, it can crack into large pieces. This can cause personal injury.
- Do not hang or climb on the product. It is not made to hold weight.
- Do not let children play with the product.
- Do not use the product if it is damaged.
- Do not make changes to the product.
- Use the product only for its specified function.

2.3 Type plate

Figure 7

1. The product complies with the relevant EU directives.
2. Year of approval.
3. Intended use: For personal hygiene (PH) use.
4. Designation for European Standard.
5. Complies with requirements for cleaning.
6. Complies with requirements for shockresistance/shattering.
7. Complies with requirements for durability.

3 Installation

WARNING! Make sure that there are no electrical cables, gas or water pipes or other objects behind the wall where you install the product.

WARNING! The glass is very fragile. Wear safety gloves when you move it.

WARNING! Wait 24 hours after installation before you use the product.

CAUTION! 2 persons are necessary to install the product.

CAUTION! The supplied assembly parts are only intended for installation on solid walls. Other assembly parts can be necessary if you install the product on wood or plasterboard.

CAUTION! Only use new connection hoses for the water supply.

CAUTION! Use connection hoses that obey with the requirements in EN 61770 and national regulations.

CAUTION! The pressure of the hot and cold water must be between 3 to 5 bar. Make sure that the pressure of the hot water and the cold water is equal.

NOTE! Make sure that the installation area is clean, dry and dust free.

NOTE! If the glass has a silk-screen print, put the smooth side towards the inside.

1. Open the package and make sure that there are no damaged or missing parts.
2. Fit the sealing strip on the side edge and the bottom edge of the glass. Make sure that the flap on the bottom sealing strip points towards the inside of the shower. (Figure 1)
3. Use a scissor to cut the bottom strip. Make sure that there is 12 mm clearance toward the wall profile. (Figure 1)
4. Measure the distance from the wall. (Figure 2)
5. Use a spirit level to mark the installation position of the wall profile.
6. Mark the hole positions on the wall through the mounting holes. Remove the wall profile. (Figure 3)
7. Drill 6 mm holes (A) in the wall and install screw plugs (B) in the mounting holes.
8. Apply sanitary silicone sealant on the back of the wall profile before installation for a safer fit (C).
9. Attach the wall profile with 4x35 mm screws (D).
10. Install the glass doors into the wall profiles. (Figure 4)
11. Drill and attach the glass doors in the wall profiles with the screws. (Figure 5)

NOTE! The adjustment margin is 0–10 mm.

12. Apply sanitary silicone sealant between the product and the wall. (Figure 6)

NOTE! Make sure that the wall panel is watertight. Tighten the screw unions if there is any leakage. Seal with sanitary silicone sealant.

4 Maintenance

4.1 To clean the product

CAUTION! Do not use strong or abrasive detergents or solvents, this can damage the product.

CAUTION! Do not use steel wool or sharp objects to clean the product.

- Clean the glass regularly with a mixture of equal parts of water and vinegar. Let the solution stay on the surface for 5 minutes and then clean with water.
- Clean off residual soap from the walls after use.

5 Discard

- Make sure that you follow local regulations when you discard the product. Do not burn the product.

6 Technical data



Specification	Value
Dimensions (WxDxH)	90 x 90 x 190 cm
Weight	50 kg

1 Inledning

1.1 Produkten

Produkten är en rund duschhörna tillverkad av 6 mm tjockt härdat säkerhetsglas med aluminiumprofiler.

1.2 Symboler

	Läs bruksanvisningen noggrant och se till att du förstår instruktionerna innan du börjar använda produkten. Spara bruksanvisningen för framtida bruk.
	Kasserad produkt måste återvinnas i enlighet med gällande förordningar.
	Denna produkt uppfyller tillämpliga EU-direktiv och -förfordningar.

2 Säkerhet

2.1 Säkerhetsdefinitioner

⚠ VARNING! Om du inte följer dessa instruktioner finns det risk för personskada eller dödsfall.

⚠ FÖRSIKTIGHET! Om du inte följer dessa instruktioner finns det risk för att du skadar produkten, andra material eller det närliggande området.

OBS! Information som är nödvändig i en specifik situation.

2.2 Säkerhetsinstruktioner för användning

⚠ VARNING! Om du inte följer dessa instruktioner finns det risk för personskada eller dödsfall.

- Läs och följ varningsanvisningarna innan användning.
- Det härdade säkerhetsglaset är starkt, men om det får en smäll eller ett slag kan det spricka senare utan förvarning.
- Se till att du inte slår i eller böjer produkten under installation eller användning.
- Installera produkten där det inte finns någon risk att den får en smäll.
- Placera inte klistermärken eller självhäftande film på glaset. Om glaset spricker kan det splittras i stora bitar. Detta kan orsaka personskada.
- Häng eller klättra inte på produkten. Den är inte gjord för att bära upp extra vikt.
- Låt inte barn leka med produkten.
- Använd inte produkten om den är skadad.
- Gör inga ändringar på produkten.
- Använd endast produkten för dess avsedda ändamål.

2.3 Typskylt

(Bild 7)

- Produkten överensstämmer med tillämpliga EU-direktiv.
- År för godkännande.
- Avsedd användning: För personlig hygien.
- Beteckning för europeisk standard.
- Uppfyller kraven för rengöring.
- Uppfyller kraven för stöttålighet/splitter.
- Uppfyller kraven för hållbarhet.

3 Installation

⚠ VARNING! Se till att det inte finns några elkablar, gas- eller vattenledningar eller andra föremål bakom väggen där du installerar produkten.

⚠ VARNING! Glaset är mycket ömtåligt. Använd skyddshandskar när du flyttar det.

⚠ VARNING! Vänta 24 timmar efter installationen innan du använder produkten.

⚠ FÖRSIKTIGHET! Det krävs två personer för att installera produkten.

⚠ FÖRSIKTIGHET! De medföljande monteringsdelarna är endast avsedda för installation på fasta väggar. Andra monteringsdelar kan behövas om du installerar produkten på trä eller gipsskivor.

⚠ FÖRSIKTIGHET! Använd endast nya anslutningsslangar för vattenförsörjningen.

⚠ FÖRSIKTIGHET! Använd anslutningsslangar som uppfyller kraven i SS-EN 61770 och andra nationella förfordningar.

⚠ FÖRSIKTIGHET! Trycket på varm- och kallvattnet måste ligga mellan 3–5 bar. Se till att trycket i varmvattnet och kallvattnet är lika stort.

OBS! Se till att installationsområdet är rent, torrt och dammfritt.

OBS! Om glaset har ett silkscreentryck, placera den släta sidan in mot duschen.

- Öppna förpackningen och se till att inga delar är skadade eller saknas.
- Montera tätningslisten på glaset sidokant och nederkant. Se till att fliken på den nedre tätningslisten pekar in mot duschen. (Bild 1)
- Klipp till den nedre tätningslisten med en sax. Se till att det finns 12 mm fritt utrymme mot väggprofilen. (Bild 1)
- Mät avståndet från väggen. (Bild 2)
- Använd ett vattenpass för att markera väggprofilernas installationsläge.
- Markera hålpositionerna på väggen genom monteringshålen i väggprofilen. Ta bort väggprofilen. (Bild 3)
- Borra 6 mm hål (A) i väggen och montera skruvpluggar i hålen (B).
- Applicera våtrumssilikon på baksidan av väggprofilen före installation för att få en säkrare passform (C).
- Fäst väggprofilen med 4x35 mm-skruvar (D).
- Installera glasörrarna i väggprofilerna. (Bild 4)
- Borra hål och fäst glasörrarna i väggprofilerna med skruvarna. (Bild 5)

OBS! Justeringsmarginalen är 0–10 mm.

- Applicera våtrumssilikon mellan produkten och väggen. (Bild 6)

OBS! Se till att väggpanelerna är vattentäta. Dra åt skruvarna om det finns något läckage. Täta med våtrumssilikon.

4 Underhåll

4.1 Att rengöra produkten

⚠ FÖRSIKTIGHET! Använd inte starka eller slipande rengöringsmedel eller lösningsmedel eftersom detta kan skada produkten.

⚠ FÖRSIKTIGHET! Använd inte stålull eller vassa föremål för att rengöra produkten.

- Rengör glaset regelbundet med en blandning av lika delar vatten och vinäger. Låt lösningen verka på ytan i ca. 5 minuter och rengör sedan med vatten.
- Tvätta av tvålrester från väggarna efter användning.

5 Kassering

- Se till att du följer lokala förordningar när du kasserar produkten. Elda inte upp produkten.

6 Tekniska data



Specifikation	Värde
Mått (BxDxH)	90 x 90 x 190 cm
Vikt	50 kg

1 Introduksjon

1.1 Produktet

Produktet er en rund hjørnedusj laget av 6 mm herdet sikkerhetsglass med aluminiumsprofiler.

1.2 Symboler

	Les bruksanvisningen nøye og sørg for at du forstår instruksjonene før du bruker produktet. Ta vare på bruksanvisningen til senere bruk.
	Kassert produkt må gjenvinnnes i henhold til gjeldende lover og regler.
	Dette produktet er i samsvar med gjeldende EU-direktiver og -forordninger.

2 Sikkerhet

2.1 Sikkerhetsspesifikasjoner

ADVARSEL! Hvis du ikke følger disse instruksjonene, er det fare for død eller personskade.

FORSIKTIG! Hvis du ikke følger disse instruksjonene, er det fare for skade på produktet, annet materiell eller på omgivelsene.

MERK! Informasjon som er nødvendig i en gitt situasjon.

2.2 Sikkerhetsinstruksjoner for bruk

ADVARSEL! Hvis du ikke følger disse instruksjonene, er det fare for død eller personskade.

- Les og følg advarselsinstruksjonene før bruk.
- Det herdede sikkerhetsglasset er sterkt, men hvis det får et slag eller støt, kan det sprekke uten forvarsel.
- Pass på at du ikke slår eller bøyer produktet under installasjon eller bruk.
- Installer produktet der det ikke er fare for støt.
- Ikke sett klistremærker eller selvklebende film på glasset. Hvis glasset sprekker, kan det sprekke i store biter. Dette kan føre til personskade.
- Ikke heng eller klatre på produktet. Den er ikke laget for å holde vekt.
- Ikke la barn leke med produktet.
- Ikke bruk produktet hvis det er skadet.
- Ikke gjør endringer på produktet.
- Bruk produktet kun til det som det er beregnet til.

2.3 Typeskilt

Figur 7

1. Produktet samsvarer med de relevante EU-direktivene.
2. År for godkjenning.
3. Tiltenkt bruk: For personlig hygiene (PH).
4. Betegnelse for europeisk standard.
5. Oppfyller kravene til rengjøring.
6. Oppfyller kravene til støtmotstand/knusing.
7. Oppfyller kravene til holdbarhet.

3 Installasjon

ADVARSEL! Forsikre deg om at det ikke ligger elektriske kabler, gass- eller vannrør eller andre gjenstander bak veggen der produktet skal installeres.

ADVARSEL! Glasset er svært skjørt. Bruk vernehansker når du flytter det.

ADVARSEL! Vent 24 timer etter installasjonen før du bruker produktet.

FORSIKTIG! Man må være 2 personer for å installere produktet.

FORSIKTIG! De medfølgende monteringsdelene er kun beregnet for montering på faste vegger. Det kan være nødvendig med andre monteringsdeler hvis du monterer produktet på tre- eller gipsplater.

FORSIKTIG! Bruk kun nye tilkoblingslanger for vanntilførselen.

FORSIKTIG! Bruk tilkoblingslanger som oppfyller kravene i EN 61770 og nasjonale forskrifter.

FORSIKTIG! Trykket på varmt og kaldt vann må være mellom 3 og 5 bar. Sørg for at trykket på varmtvannet og det kalde vannet er likt.

MERK! Sørg for at installasjonsområdet er rent, tørt og støvfritt.

MERK! Hvis glasset har silketrykk, legger du den glatte siden mot innsiden.

1. Åpne pakken og kontroller at ikke noen deler mangler eller er skadet.
2. Monter tetningslisten på sidekanten og underkanten av glasset. Sørg for at klaffen på den nederste tetningslisten peker mot innsiden av dusjen. (Figur 1)
3. Bruk en saks til å klippe den nederste stripen. Sørg for at det er 12 mm klaring mot veggprofilen. (Figur 1)
4. Mål avstanden fra veggen. (Figur 2)
5. Bruk et vaterpass til å markere monteringsposisjonen til veggprofilen.
6. Merk hullposisjonene på veggen gjennom monteringshullene. Fjern veggprofilen. (Figur 3)
7. Bor 6 mm hull (A) i veggen og sett skruer (B) i monteringshullene.
8. Påfør sanitær silikonfuge på baksiden av veggprofilen før montering for sikrere passform (C).
9. Fest veggprofilen med 4x35 mm skruer (D).
10. Monter glassdørene i veggprofilene. (Figur 4)
11. Bor og fest glassdørene i veggprofilene med skruene. (Figur 5)

MERK! Justeringsmarginen er 0-10 mm.

12. Påfør sanitær silikonfuge mellom produktet og veggen. (Figur 6)

MERK! Sørg for at veggpanelet er vanntett. Stram skruerforbindelsene hvis det er lekkasje. Forsegl med sanitær silikonforsegling.

4 Vedlikehold

4.1 Rengjøring av produktet

FORSIKTIG! Ikke bruk sterke eller slipende rengjøringsmidler eller løsemidler, da dette kan skade produktet.

FORSIKTIG! Ikke bruk stålull eller skarpe gjenstander til å rengjøre produktet.

- Rengjør glasset regelmessig med en blanding av like deler vann og eddik. La blandingen ligge på overflaten i 5 minutter, og rengjør deretter med vann.
- Rengjør veggene for såperester etter bruk.

5 Avhending

- Sørg for at du følger lokale forskrifter når du avhender produktet. Produktet må ikke brennes.

6 Tekniske data

Spesifikasjoner	Verdi
Mål (VxDxH)	90 x 90 x 190 cm
Vekt	50 kg

1 Indledning

1.1 Produktet

Produktet er en rund hjørnebruser lavet af 6 mm hærdet sikkerhedsglas med aluminiumsprofiler.

1.2 Symboler

	Læs betjeningsvejledningen omhyggeligt, og vær sikker på, du forstår den, før du tager produktet i brug. Gem betjeningsvejledningen til senere brug.
	Produktet skal bortskaffes i henhold til gældende regler.
	Produktet overholder gældende EU-direktiver og -forordninger.

2 Sikkerhed

2.1 Sikkerhedsdefinitioner

ADVARSEL! Manglende overholdelse af denne vejledning kan medføre fare for død eller personskade.

FORSIGTIG! Manglende overholdelse af denne vejledning kan medføre skader på produktet, andre materialer eller det omgivende område.

BEMÆRK! Information der er nødvendig i bestemte situationer.

2.2 Sikkerhedsanvisninger for brug

ADVARSEL! Manglende overholdelse af denne vejledning kan medføre fare for død eller personskade.

- Læs og følg advarslerne før brug.
- Det hærdede sikkerhedsglas er stærkt, men hvis det får et stød eller et slag, kan det senere revne uden varsel.
- Sørg for, at du ikke slår eller bøjer produktet under installation eller brug.
- Installer produktet et sted, hvor der ikke er risiko for stød.
- Sæt ikke klistermærker eller selvklæbende film på glasset. Hvis glasset revner, kan det knække i store stykker. Det kan medføre personskade.
- Du må ikke hænge eller klatre på produktet. Det er ikke beregnet til at bære vægt.
- Lad ikke børn lege med produktet.
- Brug ikke produktet, hvis det er beskadiget.
- Foretag ikke ændringer på produktet.
- Brug kun produktet til den angivne funktion.

2.3 Typeskilt

Figur 7

1. Produktet er i overensstemmelse med de relevante EU-direktiver.
2. År for godkendelse.
3. Anvendelse: Til personlig hygiejne (PH).
4. Betegnelse for europæisk standard.
5. Opfylder kravene til rengøring.
6. Opfylder kravene til stød- og slagfæsthed.
7. Opfylder kravene til holdbarhed.

3 Montering

ADVARSEL! Sørg for, at der ikke er elektriske kabler, gas- eller vandrør eller andre genstande bag den væg, hvor produktet installeres.

ADVARSEL! Glasset er meget skrøbeligt. Brug sikkerhedshandsker, når du flytter det.

ADVARSEL! Vent 24 timer efter installationen, før du bruger produktet.

FORSIGTIG! Det kræver 2 personer at installere produktet.

FORSIGTIG! De medfølgende monteringsdele er kun beregnet til montering på faste vægge. Andre monteringsdele kan være nødvendige, hvis du installerer produktet på træ eller gipsplader.

FORSIGTIG! Brug kun nye tilslutningsslanger til vandforsyningen.

FORSIGTIG! Brug tilslutningsslanger, der overholder kravene i EN 61770 og nationale bestemmelser.

FORSIGTIG! Trykket på det varme og kolde vand skal være mellem 3 og 5 bar. Sørg for, at trykket på det varme og det kolde vand er ens.

BEMÆRK! Sørg for, at installationsområdet er rent, tørt og støvfrit.

BEMÆRK! Hvis glasset har et silketryk, skal du lægge den glatte side mod indersiden.

1. Åbn pakken, og kontrollér, at der ikke er beskadigede eller manglende dele.
2. Sæt tætningslisten på sidekanten og den nederste kant af glasset. Sørg for, at flappen på den nederste tætningsliste peger mod indersiden af bruseren. (Figur 1)
3. Brug en saks til at klippe den nederste strimmel. Sørg for, at der er 12 mm afstand til vægprofilen. (Figur 1)
4. Mål afstanden fra væggen. (Figur 2)
5. Brug et vaterpas til at markere vægprofilens monteringsposition.
6. Marker hulpositionerne på væggen gennem monteringshullerne. Fjern vægprofilen. (Figur 3)
7. Bor 6 mm huller (A) i væggen, og monter skruer (B) i borehullerne.
8. Påfør hygiejnesilikone på bagsiden af vægprofilen før montering for at få en mere sikker pasform (C).
9. Fastgør vægprofilen med 4x35 mm skruer (D).
10. Monter glasdørene i vægprofilerne. (Figur 4)
11. Bor og fastgør glasdørene i vægprofilerne med skruerne. (Figur 5)

BEMÆRK! Justeringsmargenen er 0-10 mm.

12. Påfør hygiejnesilikone mellem produktet og væggen. (Figur 6)

BEMÆRK! Sørg for, at vægpanelet er vandtæt. Stram skruerforbindelserne, hvis der er lækage. Forsegling med sanitær silikoneforsegling.

4 Vedligeholdelse

4.1 Sådan rengøres produktet

FORSIGTIG! Brug ikke stærke eller slibende rengøringsmidler eller opløsningsmidler, det kan beskadige produktet.

FORSIGTIG! Brug ikke ståluld eller skarpe genstande til at rengøre produktet.

- Rengør glasset regelmæssigt med en blanding af lige dele vand og eddike. Lad opløsningen sidde på overfladen i 5 minutter, og rens derefter med vand.
- Fjern sæberester fra væggene efter brug.

5 Bortskaffelse

- Følg de lokale regler ved bortskaffelse af produktet. Brænd ikke produktet.

6 Tekniske data



Specifikation	Værdi
Mål (B x D x H)	90 x 90 x 190 cm
Vægt	50 kg

1 Wprowadzenie

1.1 Produkt

Produkt to przysnic pólokrągły z drzwiami z 6 mm hartowanego szkła i profilami aluminiowymi.

1.2 Symbole

	Przed użyciem produktu należy dokładnie i ze zrozumieniem przeczytać tę instrukcję obsługi. Zachowaj instrukcję na przyszłość.
	W przypadku utylizacji produkt należy przekazać do recyklingu zgodnie z obowiązującymi przepisami.
	Niniejszy produkt spełnia wymagania stosownych dyrektyw i rozporządzeń unijnych.

2 Bezpieczeństwo

2.1 Definicje dotyczące bezpieczeństwa

OSTRZEŻENIE! W razie niestosowania się do niniejszej instrukcji zachodzi ryzyko śmierci lub obrażeń ciała.

PRZESTROGA! W razie niestosowania się do niniejszej instrukcji zachodzi ryzyko uszkodzenia produktu lub innych przedmiotów w jego pobliżu.

UWAGA! Informacje dotyczące postępowania w określonych sytuacjach.

2.2 Instrukcja bezpiecznej obsługi

OSTRZEŻENIE! W razie niestosowania się do niniejszej instrukcji zachodzi ryzyko śmierci lub obrażeń ciała.

- Przed użyciem produktu zapoznaj się z ostrzeżeniami w niniejszej instrukcji, a następnie stosuj się do nich podczas używania.
- Szkło hartowane jest mocne, ale jeśli zostanie uderzone, może później nagle pęknąć.
- Pamiętaj, aby nie uderzać ani nie wyginać produktu podczas montażu lub użytkowania.
- Zamontuj produkt w miejscu, gdzie nie ma ryzyka uderzeń.
- Nie naklejaj naklejek ani folii samoprzylepnej na szkło. Jeśli szkło pęknie, może się rozpaść na duże kawałki. Może to spowodować obrażenia ciała.
- Nie wieszaj się ani nie wspinaj po produkcie. Jego konstrukcja nie zakłada utrzymywania ciężaru.
- Nie pozwól, aby dzieci bawiły się produktem.
- Nie używaj produktu, jeśli jest uszkodzony.
- Nie modyfikuj produktu.
- Produktu można używać wyłącznie zgodnie z jego przeznaczeniem.

2.3 Tabliczka znamionowa

Rysunek 7

1. Produkt spełnia odpowiednie dyrektywy UE.
2. Rok zatwierdzenia.
3. Przeznaczenie: Do użytku w zakresie utrzymania higieny osobistej (PH).
4. Oznaczenie dla normy europejskiej.
5. Spełnia wymagania dotyczące czyszczenia.
6. Spełnia wymagania dotyczące odporności na wstrząsy/rozbijanie.
7. Spełnia wymagania dotyczące trwałości.

3 Montaż

OSTRZEŻENIE! Upewnij się, że za ścianą, na której instalujesz produkt nie ma kabli elektrycznych, rur gazowych lub wodnych ani innych przedmiotów.

OSTRZEŻENIE! Szkło jest bardzo kruche. Noś rękawice ochronne, gdy je przenosisz.

OSTRZEŻENIE! Po montażu odczekaj 24 godziny, zanim użyjesz produktu.

PRZESTROGA! 2 osoby są potrzebne do zamontowania produktu.

PRZESTROGA! Dostarczone części montażowe są przeznaczone wyłącznie do montażu na solidnych ścianach. Jeśli montujesz produkt na drewnie lub płycie gipsowej, możesz potrzebować innych części montażowych.

PRZESTROGA! Używaj tylko nowych węży połączeniowych do doprowadzenia wody.

PRZESTROGA! Używaj węży połączeniowych, które spełniają wymagania normy EN 61770 oraz krajowe przepisy.

PRZESTROGA! Ciśnienie ciepłej i zimnej wody musi wynosić od 3 do 5 barów. Upewnij się, że ciśnienie ciepłej i zimnej wody jest równe.

UWAGA! Upewnij się, że miejsce montażu jest czyste, suche i niezakurzone.

UWAGA! Jeśli szkło ma nadruk sitodrukowy, umieść gładką stronę do wewnątrz.

1. Otwórz opakowanie i upewnij się, że nie brakuje żadnych części ani że części nie są uszkodzone.
2. Zamontuj taśmę uszczelniającą na bocznej i dolnej krawędzi szkła. Upewnij się, że fartuch na dolnej taśmie uszczelniającej jest skierowany do wewnątrz przysznicy. (Rysunek 1)
3. Użyj nożyczek, aby przyciąć dolną taśmę. Upewnij się, że jest 12 mm luzu do profilu ściany. (Rysunek 1)
4. Zmierz odległość od ściany. (Rysunek 2)
5. Użyj poziomicy, aby oznaczyć miejsce montażu profilu ściennego.
6. Oznacz miejsca otworów na ścianie przez otwory montażowe. Odłóż profil ścienny. (Rysunek 3)
7. Wywierć otwory o średnicy 6 mm (A) w ścianie i włóż kołki (B) do otworów montażowych.
8. Nałóż silikon sanitarny na tył profilu ściennego przed montażem, aby zapewnić lepsze dopasowanie (C).
9. Przymocuj profil ścienny za pomocą śrub 4x35 mm (D).
10. Zamontuj szklane drzwi w profilach ściennych. (Rysunek 4)
11. Wierć i przymocuj szklane drzwi do profili ściennych za pomocą śrub. (Rysunek 5)

UWAGA! Margines regulacji wynosi 0–10 mm.

12. Nałóż silikon sanitarny między produktem a ścianą. (Rysunek 6)

UWAGA! Upewnij się, że panel ścienny jest wodoodporny. Dokręć złącza śrubowe, jeśli występuje jakiegokolwiek przeciekanie. Uszczelnij silikonem sanitarnym.

4 Konserwacja

4.1 Czyszczenie produktu

PRZESTROGA! Nie używaj silnych ani ściernych detergentów, ani rozpuszczalników, ponieważ mogą uszkodzić produkt.

PRZESTROGA! Nie używaj wełny stalowej ani ostrych przedmiotów do czyszczenia produktu.

- Regularnie czyść szkło wodą z octem (zmieszane w proporcjach 1:1). Pozwól, aby roztwór pozostał na powierzchni przez 5 minut, a następnie spłucz wodą.
- Usuń resztki mydła ze ścianek po użyciu.

5 Utylizacja

- Pamiętaj, aby postępować zgodnie z lokalnymi przepisami dotyczącymi utylizacji. Nie spalaj produktu.

6 Dane techniczne

Specyfikacja	Wartość
Wymiary (szer. x gł. x wys.)	90 x 90 x 190 cm
Masa	50 kg

1 Einführung

1.1 Das Produkt

Das Produkt ist eine runde Eckdusche aus 6 mm gehärtetem Sicherheitsglas mit Aluminiumprofilen.

1.2 Symbole

	Lesen Sie die Betriebsanleitung sorgfältig durch und stellen Sie sicher, dass Sie die Anweisungen verstanden haben, bevor Sie das Produkt verwenden. Bewahren Sie die Anweisungen zum späteren Nachschlagen auf.
	Zur Entsorgung muss das Produkt gemäß den geltenden Vorschriften recycelt werden.
	Dieses Produkt entspricht den geltenden EU-Richtlinien und -Verordnungen.

2 Sicherheit

2.1 Sicherheitshinweise

⚠️ WARNUNG! Wenn Sie diese Anweisungen nicht befolgen, besteht Lebens- und Verletzungsgefahr.

⚠️ ACHTUNG! Wenn Sie diese Anweisungen nicht befolgen, besteht die Gefahr, dass das Produkt, andere Materialien oder der angrenzende Bereich beschädigt werden.

HINWEIS! Informationen, die in einer bestimmten Situation notwendig sind.

2.2 Sicherheitshinweise für die Bedienung

⚠️ WARNUNG! Wenn Sie diese Anweisungen nicht befolgen, besteht Lebens- und Verletzungsgefahr.

- Lesen und beachten Sie die Warnhinweise vor der Verwendung.
- Das gehärtete Sicherheitsglas ist zwar stark, aber wenn es einen Stoß oder Schlag erhält, kann es später ohne Warnung brechen.
- Achten Sie darauf, dass Sie das Produkt während der Installation oder Verwendung nicht stoßen oder verbiegen.
- Stellen Sie das Produkt an einem Ort auf, an dem keine Stöße zu befürchten sind.
- Bringen Sie keine Aufkleber oder Klebefolien auf dem Glas an. Wenn das Glas bricht, kann es in große Stücke zerspringen. Dies kann zu Verletzungen führen.
- Hängen oder klettern Sie nicht auf das Produkt. Er ist nicht dafür gemacht, Gewicht zu tragen.
- Lassen Sie Kinder nicht mit dem Produkt spielen.
- Verwenden Sie das Produkt niemals, wenn es defekt ist.
- Nehmen Sie keine Änderungen an dem Produkt vor.
- Verwenden Sie das Produkt nur für die angegebene Funktion.

2.3 Typenschild

Abbildung 7

1. Das Produkt entspricht den einschlägigen EU-Richtlinien.
2. Jahr der Zulassung.
3. Verwendungszweck: Für die Körperpflege (personal hygiene, PH).
4. Bezeichnung für Europäische Norm.
5. Erfüllt die Anforderungen für die Reinigung.
6. Erfüllt die Anforderungen für Stoßfestigkeit/Splitterschutz.
7. Erfüllt die Anforderungen an die Haltbarkeit.

3 Installation

⚠️ WARNUNG! Stellen Sie sicher, dass sich hinter der Wand, an der Sie das Produkt installieren, keine elektrischen Kabel, Gas- oder Wasserleitungen oder andere Gegenstände befinden.

⚠️ WARNUNG! Das Glas ist sehr zerbrechlich. Tragen Sie Sicherheitshandschuhe, wenn Sie es bewegen.

⚠️ WARNUNG! Warten Sie 24 Stunden nach der Installation, bevor Sie das Produkt verwenden.

⚠️ ACHTUNG! Für die Installation des Produkts sind 2 Personen erforderlich.

⚠️ ACHTUNG! Die mitgelieferten Montageteile sind nur für die Installation an festen Wänden vorgesehen. Weitere Montageteile können erforderlich sein, wenn Sie das Produkt auf Holz oder Gipskarton montieren.

⚠️ ACHTUNG! Verwenden Sie nur neue Anschlussschläuche für die Wasserversorgung.

⚠️ ACHTUNG! Verwenden Sie Anschlussschläuche, die den Anforderungen der EN 61770 und den nationalen Vorschriften entsprechen.

⚠️ ACHTUNG! Der Druck des heißen und kalten Wassers muss zwischen 3 und 5 bar liegen. Achten Sie darauf, dass der Druck des heißen und des kalten Wassers gleich ist.

HINWEIS! Stellen Sie sicher, dass der Installationsbereich sauber, trocken und staubfrei ist.

HINWEIS! Wenn das Glas mit einem Siebdruck versehen ist, legen Sie die glatte Seite nach innen.

- 1 Öffnen Sie die Verpackung und vergewissern Sie sich, dass keine Teile beschädigt sind oder fehlen.
 - 2 Bringen Sie den Dichtungsstreifen an der Seitenkante und an der Unterkante des Glases an. Achten Sie darauf, dass die Lasche an der unteren Dichtungseiste zur Innenseite der Dusche zeigt. (Abbildung 1)
 - 3 Verwenden Sie eine Schere, um den unteren Streifen abzuschneiden. Achten Sie darauf, dass ein Abstand von 12 mm zum Wandprofil besteht. (Abbildung 1)
 - 4 Messen Sie den Abstand zur Wand. (Abbildung 2)
 - 5 Verwenden Sie eine Wasserwaage, um die Einbauposition des Wandprofils zu markieren.
 - 6 Markieren Sie die Positionen der Montagelöcher an der Wand. Entfernen Sie das Wandprofil. (Abbildung 3)
 - 7 Bohren Sie 6 mm große Löcher (A) in die Wand und setzen Sie Dübel (B) in die Bohrlöcher.
 - 8 Tragen Sie vor der Installation Sanitärsilikon auf die Rückseite des Wandprofils auf, um einen sicheren Sitz zu gewährleisten (C).
 - 9 Befestigen Sie das Wandprofil mit 4x35 mm Schrauben (D).
 - 10 Montieren Sie die Glastüren in die Wandprofile. (Abbildung 4)
 - 11 Bohren und befestigen Sie die Glastüren mit den Schrauben in den Wandprofilen. (Abbildung 5)
- HINWEIS!** Die Einstellspanne beträgt 0–10 mm.
- 12 Tragen Sie Sanitärsilikon dichtungsmittel zwischen dem Produkt und der Wand auf. (Abbildung 6)

HINWEIS! Stellen Sie sicher, dass die Wandplatte wasserdicht ist. Ziehen Sie die Verschraubungen nach, wenn ein Leck vorhanden ist. Versiegeln Sie mit Sanitärsilikon.

4 Reinigung und Wartung

4.1 So reinigen Sie das Produkt

⚠️ ACHTUNG! Verwenden Sie keine scharfen oder scheuernden Reinigungs- oder Lösungsmittel, diese können das Produkt beschädigen.

⚠️ ACHTUNG! Verwenden Sie keine Stahlwolle oder scharfe Gegenstände, um das Produkt zu reinigen.

- Reinigen Sie das Glas regelmäßig mit einer Mischung aus gleichen Teilen Wasser und Essig. Lassen Sie die Lösung 5 Minuten lang auf der Oberfläche einwirken und reinigen Sie sie dann mit Wasser.
- Reinigen Sie die Wände nach dem Gebrauch von Seifenresten.

5 Entsorgung

- Stellen Sie sicher, dass Sie die örtlichen Vorschriften befolgen, wenn Sie das Produkt entsorgen. Produkt nicht verbrennen.

6 Technische Daten



Spezifikation	Wert
Abmessungen (B x T x H)	90 x 90 x 190 cm
Gewicht	50 kg

1 Johdanto

1.1 Tuote

Tuote on pyöreä kulmasuihku, joka on valmistettu 6 mm:n karkaistusta turvalasista ja alumiiniprofiileista.

1.2 Symbolit

	Lue käyttöohjeet huolellisesti ja varmista ennen tuotteen käytön aloittamista, että olet ymmärtänyt ohjeet. Säilytä ohjeet myöhempää käyttöä varten.
	Kierrätä käytöstä poistettu tuote voimassa olevien määräysten mukaisesti.
	Tämä tuote on sovellettavien EU-direktiivien ja säännösten mukainen.

2 Turvallisuus

2.1 Turvallisuusmääräykset

VAROITUS! Jos näitä ohjeita ei noudateta, seurauksena voi olla kuolema tai vammautuminen.

VAROITUS! Jos näitä ohjeita ei noudateta, tuote, muut materiaalit tai ympäröivä alue voivat vahingoittua.

HUOM.! Tilannekohtaiset välttämättömät tiedot.

2.2 Käytön turvaohjeet

VAROITUS! Jos näitä ohjeita ei noudateta, seurauksena voi olla kuoleman tai vamman vaara.

- Lue varoitusmerkinnät ja noudata niitä ennen käyttöä.
- Karkaistu turvalasi on vahvaa, mutta jos siihen kohdistuu kolhu tai isku, se voi murtua myöhemmin ilman varoitusta.
- Varmista, ettei lyö tai taivuta tuotetta asennuksen tai käytön aikana.
- Asenna tuote paikkaan, jossa se ei kolhiin.
- Älä kiinnitä lasiin tarroja tai liimakalvoja. Jos lasi murtuu, se voi hajeta suuriksi paloiksi. Tämä voi aiheuttaa henkilövahinkoja.
- Älä roiku tai kiipeile tuotteen päällä. Sitä ei ole tehty kantamaan painoa.
- Älä anna lasten leikkiä tuotteella.
- Älä käytä tuotetta, jos se on vaurioitunut.
- Älä tee tuotteeseen muutoksia.
- Käytä tuotetta vain sen käyttötarkoituksen mukaisesti.

2.3 Tyyppikilpi

Kuva 7

- Tuote on asiaankuuluvien EU-direktiivien mukainen.
- Hyväksymisvuosi.
- Käyttötarkoitus: Henkilökohtaiseen hygieniakäyttöön (PH).
- Eurooppalaisen standardin mukainen.
- Täyttää puhdistusvaatimukset.
- Täyttää iskunkestävyyttä/särkyvyyttä koskevat vaatimukset.
- Täyttää kestävyysvaatimukset.

3 Asennus

VAROITUS! Varmista, että asennuskohteen seinän takana ei ole sähköjohtoja, kaasu- tai vesiputkia tai muita esineitä.

VAROITUS! Lasi on hyvin haurasta. Käytä siirtämisen aikana suojakäsineitä.

VAROITUS! Odota 24 tuntia asennuksen jälkeen, ennen kuin käytät tuotetta.

HUOMIO! Tuotteen asentamiseen tarvitaan kaksi henkilöä.

HUOMIO! Mukana toimitetut asennusosat on tarkoitettu vain kiinteisiin seinäin asennettaviksi. Muita asennusosia voidaan tarvita, jos tuote asennetaan puuhun tai kipsilevyyn.

HUOMIO! Käytä vedensyöttöön vain uusia liitäntätletkuja.

HUOMIO! Käytä liitäntätletkuja, jotka täyttävät standardin EN 61770 ja kansallisten määräysten vaatimukset.

HUOMIO! Kuuman ja kylmän veden paineen on oltava 3–5 baaria. Varmista, että kuuman ja kylmän veden paine on sama.

HUOM.! Varmista, että asennusalue on puhdas, kuiva ja pölytön.

HUOM.! Jos lasissa on silkkipainatus, aseta sileä puoli sisäpuolelle.

- 1 Avaa pakkaus ja varmista, ettei siitä puutu osia.
- 2 Asenna tiivistenauha lasin sivu- ja alareunaan. Varmista, että alatiivistenauhan läppä osoittaa suihkun sisäpuolelle. (Kuva 1)
- 3 Leikkaa alatiivistenauha saksilla. Varmista, että tiivistein ja seinäprofiili väliin jää 12 mm vapaata tilaa. (Kuva 1)
- 4 Mittaa etäisyys seinästä. (Kuva 2)
- 5 Merkitse seinäprofiilin asennuspaikka vesivaa'an avulla.
- 6 Merkitse reikien paikat seinään asennusreikien kautta. Poista seinäprofiili. (Kuva 3)
- 7 Poraa seinään 6 mm:n reiät (A) ja paina ruuvitulpat (B) reikiin.
- 8 Levitä saniteettisilikonia seinäprofiilin taakse ennen asennusta, jotta kiinnitys olisi turvallisempi (C).
- 9 Kiinnitä seinäprofiili 4 x 35 mm:n ruuveilla (D).
- 10 Asenna lasiovet seinäprofiileihin. (Kuva 4)
- 11 Poraa reiät ja kiinnitä lasiovet seinäprofiileihin ruuveilla. (Kuva 5)

HUOM.! Säätövara on 0–10 mm.

- 12 Levitä tuotteen ja seinän väliin saniteettisilikonia. (Kuva 6)

HUOM.! Varmista, että seinäpaneeli on vesitiivis. Kiristä ruuviitokset, jos havaitset vuodon. Tiivistä saniteettisilikonilla.

4 Huoltotoimet

4.1 Tuotteen puhdistaminen

VAROITUS! Älä käytä voimakkaita tai hankaavia pesuaineita tai liuottimia, sillä ne voivat vahingoittaa tuotetta.

VAROITUS! Älä käytä teräsvillaa tai teräviä esineitä tuotteen puhdistamiseen.

- Puhdista lasi säännöllisesti sekoittamalla vettä ja etikkaa samassa suhteessa. Anna liuoksen vaikuttaa pinnalla 5 minuuttia ja puhdista sitten vedellä.
- Puhdista saippuajäämät seiniltä käytön jälkeen.

5 Hävittäminen

- Varmista, että hävität tuotteen paikallisten määräysten mukaisesti. Älä polta tuotetta.

6 Tekniset tiedot

Tekniset tiedot	Arvo
Mitat (L x S x K)	90 x 90 x 190 cm
Paino	50 kg

1 Introduction

1.1 Le produit

Le produit est une douche d'angle ronde en verre de sécurité trempé de 6 mm avec des profilés en aluminium.

1.2 Symboles

	Lisez attentivement le mode d'emploi et veillez à bien en comprendre les instructions avant d'utiliser le produit. Conservez le mode d'emploi pour toute référence ultérieure.
	Les produits mis au rebut doivent être recyclés conformément à la réglementation en vigueur.
	Ce produit est conforme aux directives et réglementations européennes applicables.

2 Sécurité

2.1 Définitions relatives à la sécurité

AVERTISSEMENT ! Le non-respect de ces instructions fait courir un risque de mort ou de blessure.

ATTENTION ! Le non-respect des présentes instructions fait courir un risque d'endommagement du produit, de tout autre matériel ou de la zone adjacente.

REMARQUE ! Informations nécessaires dans une situation donnée.

2.2 Consignes de sécurité pour le fonctionnement

AVERTISSEMENT ! Le non-respect de ces instructions fait courir un risque de mort ou de blessure.

- Veuillez lire et respecter les instructions d'avertissement avant l'utilisation.
- Le verre de sécurité trempé est solide, mais s'il reçoit un coup ou un choc, il peut se fissurer ultérieurement sans avertissement.
- Veillez à ne pas heurter ou plier le produit pendant l'installation ou l'utilisation.
- Installez le produit dans un endroit où il n'y a pas de risque de chocs.
- N'apposez pas d'autocollants ou de films adhésifs sur la vitre. Si le verre se fissure, il peut se briser en gros morceaux, ce qui peut donner lieu à des blessures corporelles.
- Ne vous suspendez pas au produit et ne grimpez pas dessus. Il n'est pas conçu pour supporter un poids.
- Ne laissez pas les enfants jouer avec le produit.
- N'utilisez pas le produit s'il est endommagé.
- N'apportez aucune modification au produit.
- Utilisez le produit uniquement pour sa fonction prévue.

2.3 Plaque signalétique

Figure 7

1. Le produit est conforme aux directives européennes en vigueur.
2. Année d'approbation.
3. Utilisation prévue : Pour l'hygiène personnelle (HP).
4. Désignation de la norme européenne.
5. Conforme aux exigences en matière de nettoyage.
6. Conforme aux exigences en matière de résistance aux chocs/éclats.
7. Conforme aux exigences en matière de durabilité.

3 Installation

AVERTISSEMENT ! Assurez-vous qu'il n'y a pas de câbles électriques, de conduites de gaz ou d'eau ou d'autres objets derrière le mur où vous installez le produit.

AVERTISSEMENT ! Le verre est très fragile. Portez des gants de sécurité lorsque vous le déplacez.

AVERTISSEMENT ! Attendez 24 heures après l'installation avant d'utiliser le produit.

ATTENTION ! 2 personnes sont nécessaires pour installer le produit.

ATTENTION ! Les pièces d'assemblage fournies sont uniquement destinées à être installées sur des murs solides. D'autres pièces d'assemblage peuvent s'avérer nécessaires si vous installez le produit sur du bois ou des plaques de plâtre.

ATTENTION ! N'utilisez que des tuyaux de raccordement neufs pour l'alimentation en eau.

ATTENTION ! Utilisez des tuyaux de raccordement conformes aux exigences de la norme EN 61770 et aux réglementations nationales.

ATTENTION ! La pression de l'eau chaude et de l'eau froide doit être comprise entre 3 et 5 bars. Assurez-vous que la pression de l'eau chaude et de l'eau froide est égale.

REMARQUE ! Veillez à ce que la zone d'installation soit propre, sèche et exempte de poussière.

REMARQUE ! Si le verre est sérigraphié, placez la face lisse vers l'intérieur.

- 1 Ouvrez l'emballage et assurez-vous qu'il ne manque aucune pièce.
- 2 Placez la bande d'étanchéité sur le bord latéral et le bord inférieur du verre. Veillez à ce que le rabat de la bande d'étanchéité inférieure soit orienté vers l'intérieur de la douche. (Figure 1)
- 3 Coupez la bande inférieure à l'aide de ciseaux. Veillez à ce qu'il y ait un espace de 12 mm par rapport au profilé mural. (Figure 1)
- 4 Mesurez la distance par rapport au mur. (Figure 2)
- 5 Marquez la position de montage du profilé mural à l'aide d'un niveau à bulle.
- 6 Marquez les positions des trous sur le mur à travers les trous de montage. Retirez le profilé mural. (Figure 3)
- 7 Percez des trous de 6 mm (A) dans le mur et installez des chevilles (B) dans les trous de montage.
- 8 Appliquez du mastic en silicone sanitaire au dos du profilé mural avant l'installation pour un ajustement plus sûr (C).
- 9 Fixez le profilé mural à l'aide de vis de 4x35 mm (D).
- 10 Installez les portes en verre dans les profilés muraux. (Figure 4)
- 11 Percez et fixez les portes en verre dans les profilés muraux à l'aide des vis. (Figure 5)

REMARQUE ! La marge de réglage est de 0 à 10 mm.

- 12 Appliquez du mastic en silicone sanitaire entre le produit et le mur. (Figure 6)

REMARQUE ! Assurez-vous que le panneau mural est étanche. Resserrez les raccords à vis en cas de fuite. Scellez avec du mastic en silicone sanitaire.

4 Maintenance

4.1 Nettoyage du produit

ATTENTION ! N'utilisez pas de détergents ou de solvants puissants ou abrasifs. Cela pourrait endommager le produit.

ATTENTION ! N'utilisez pas de laine d'acier ou d'objets pointus pour nettoyer le produit.

- Nettoyez régulièrement la vitre avec un mélange d'eau et de vinaigre à parts égales. Laissez la solution agir sur la surface pendant 5 minutes, puis rincez à l'eau.
- Nettoyez les résidus de savon sur les parois après utilisation.

5 Mise au rebut

- Veillez à respecter la réglementation locale quand vous mettez le produit au rebut. N'incinerez pas le produit.

6 Données techniques



Spécifications	Valeur
Dimensions (LxlxH)	90 x 90 x 190 cm
Poids	50 kg

1 Inleiding

1.1 Het product

Het product is een ronde hoekdouche van 6 mm gehard veiligheidsglas met aluminium profielen.

1.2 Symbolen

	Lees de gebruiksaanwijzing zorgvuldig door en zorg ervoor dat u de instructies begrijpt voordat u het product gebruikt. Bewaar de gebruiksaanwijzing voor toekomstig gebruik.
	Een afgedankt product moet worden gerecycled volgens de geldende normen.
	Dit product voldoet aan de geldende EU-richtlijnen en -regelgeving.

2 Veiligheid

2.1 Definities van veiligheid

WAARSCHUWING! Als u zich niet aan deze voorschriften houdt, kan dat leiden tot (dodelijk) letsel.

VOORZICHTIG! Als u zich niet aan deze voorschriften houdt, kan dat leiden tot schade aan het product, overige materialen of de nabije omgeving.

LET OP! Informatie die in een bepaalde situatie noodzakelijk is.

2.2 Veiligheidsvoorschriften voor gebruik

WAARSCHUWING! Als u zich niet aan deze voorschriften houdt, kan dat leiden tot (dodelijk) letsel.

- Lees de waarschuwingsinstructies voor gebruik en volg deze.
- Het geharde veiligheidsglas is sterk, maar als het een stoot of klap krijgt, kan het later zonder waarschuwing barsten.
- Zorg ervoor dat u het product niet stoot of buigt tijdens installatie of gebruik.
- Installeer het product op een plaats waar er geen risico is op stoten.
- Plak geen stickers of plakfolie op het glas. Als het glas barst, kan het in grote stukken breken. Dit kan persoonlijk letsel veroorzaken.
- Hang of klim niet op het product. Het is niet berekend op gewichten.
- Laat kinderen niet met het product spelen.
- Gebruik het product niet als het is beschadigd.
- Breng geen wijzigingen aan in het product.
- Gebruik het product alleen voor de beoogde functie.

2.3 Typeplaatje

Afbeelding 7

1. Het product voldoet aan de relevante EU-richtlijnen.
2. Jaar van goedkeuring.
3. Beoogd gebruik: Voor gebruik ten behoeve van persoonlijke hygiëne (PH).
4. Aanduiding voor Europese norm.
5. Voldoet aan de vereisten voor reiniging.
6. Voldoet aan de vereisten voor schokbestendigheid/verbrijzeling.
7. Voldoet aan de eisen voor duurzaamheid.

3 Installatie

WAARSCHUWING! Zorg ervoor dat er zich geen elektrische kabels, gas- of waterleidingen of andere voorwerpen achter de muur bevinden waar u het product installeert.

WAARSCHUWING! Het glas is erg breekbaar. Draag veiligheidshandschoenen wanneer u het product verplaatst.

WAARSCHUWING! Wacht 24 uur na de installatie voordat u het product gebruikt.

VOORZICHTIG! Er zijn 2 personen nodig om het product te installeren.

VOORZICHTIG! De meegeleverde montagedelen zijn alleen bedoeld voor installatie op massieve muren. Andere montagedelen kunnen nodig zijn als u het product installeert op hout of gipsplaat.

VOORZICHTIG! Gebruik alleen nieuwe aansluitslangen voor de watertoevoer.

VOORZICHTIG! Gebruik aansluitslangen die voldoen aan de vereisten in EN 61770 en nationale voorschriften.

VOORZICHTIG! De druk van het warme en koude water moet tussen 3 en 5 bar liggen. Zorg ervoor dat de druk van het warme water en het koude water gelijk is.

LET OP! Zorg ervoor dat de installatieplaats schoon, droog en stofvrij is.

LET OP! Als het glas een zeefdruk heeft, plaatst u de gladde kant naar binnen.

1. Open de verpakking en controleer dat er geen onderdelen beschadigd zijn of ontbreken.
2. Breng de afdichtstrip aan op de zijrand en de onderrand van het glas. Zorg ervoor dat de flap op de onderste afdichtstrip naar de binnenkant van de douche wijst. (Afbeelding 1)
3. Gebruik een schaar om de bodemstrip af te knippen. Zorg ervoor dat er 12 mm vrije ruimte is ten opzichte van het muurprofiel. (Afbeelding 1)
4. Meet de afstand tot de muur. (Afbeelding 2)
5. Gebruik een waterpas om de installatiepositie van het muurprofiel te markeren.
6. Markeer de posities van de gaten op de muur via de montagegaten. Verwijder het muurprofiel. (Afbeelding 3)
7. Boor gaten van 6 mm (A) in de muur en installeer schroefpluggen (B) in de montagegaten.
8. Breng vóór installatie sanitaire siliconenkit aan op de achterkant van het muurprofiel voor een veiligere bevestiging (C).
9. Bevestig het muurprofiel met 4x35 mm schroeven (D).
10. Installeer de glazen deuren in de muurprofielen. (Afbeelding 4)
11. Boor en bevestig de glazen deuren met de schroeven in de muurprofielen. (Afbeelding 5)

LET OP! De afstelmargin is 0-10 mm.

12. Breng sanitaire siliconenkit aan tussen het product en de muur. (Afbeelding 6)

LET OP! Zorg ervoor dat het wandpaneel waterdicht is. Draai de schroefverbindingen vast als er lekkage is. Dicht af met sanitaire siliconenkit.

4 Onderhoud

4.1 Het product schoonmaken

VOORZICHTIG! Gebruik geen sterke of schurende schoonmaak- of oplosmiddelen, dit kan het product beschadigen.

VOORZICHTIG! Gebruik geen staalwol of scherpe voorwerpen om het product schoon te maken.

- Reinig het glas regelmatig met een mengsel van gelijke delen water en azijn. Laat de oplossing 5 minuten op het oppervlak zitten en reinig dit vervolgens met water.
- Verwijder na gebruik zeepresten van de muren.

5 Afvoeren

- Volg de lokale voorschriften wanneer u het product afvoert. Verbrand het product niet.

6 Technische gegevens

Specificaties	Waarde
Afmetingen (BxDxH)	90 x 90 x 190 cm
Gewicht	50 kg



www.jula.com