



# OFFICE CHAIR

**OPERATING INSTRUCTIONS** - Original instructions

**SV KONTORSSTOL  
BRUKSANVISNING**

Översättning av originalinstruktioner

**DE BÜROSTUHL  
BEDIENUNGSANLEITUNG**

Übersetzung der Originalanleitung

**NO KONTORSTOL  
BETJENINGSANVISNINGER**

Oversettelse av originalinstruksjonene

**FI TOIMISTOTUOLI  
KÄYTTÖOHJE**

Alkuperäisten ohjeiden käänös

**DA KONTORSTOL  
BETJENINGSVEJLEDNING**

Oversættelse af den originale vejledning

**FR SIÈGE DE BUREAU  
INSTRUCTIONS D'UTILISATION**

Traduction des instructions d'origine

**PL KRZESŁO BIUROWE  
INSTRUKCJA OBSŁUGI**

Przekład instrukcji oryginalnej

**NL BUREAUSTOEL  
BEDIENINGSINSTRUCTIES**

Vertaling van de originele instructies

Jula AB förbehåller sig rätten att göra ändringar på produkten. Jula AB innehar upphovsrätten till denna dokumentation. Det är inte tillåtet att modifiera eller ändra denna dokumentation på något sätt och bruksanvisningen ska skrivas ut och användas som den är i förhållande till produkten. Se Julas webbplats för den senaste versionen av bruksanvisningen.

Jula AB forbeholder seg retten til å endre produktet. Jula AB innehar opphavsretten til denne dokumentasjonen. Det er ikke tillatt å modifisere eller endre denne dokumentasjonen på noen som helst måte, og håndboken skal trykkes og brukes som den er i forhold til produktet. For siste versjon av betjeningsanvisningene, se Julas nettsider.

Jula AB forbeholder sig retten til at ændre produktet. Jula AB har ophavsretten til denne dokumentation. Det er ikke tilladt at modificere eller ændre denne dokumentation på nogen måde, og manualen skal printes og bruges som den er i forhold til produktet. For den seneste version af betjeningsvejledningen, se Julas hjemmeside.

Jula AB zastrzega sobie prawo do wprowadzania zmian w produkcie. Jula AB zastrzega sobie prawa autorskie do niniejszej dokumentacji. Dokumentacji nie wolno w żaden sposób modyfikować ani zmieniać, a instrukcję należy drukować i używać ją w odniesieniu do produktu w stanie niezmienionym. Najnowszą wersję instrukcji obsługi można znaleźć na stronie internetowej Jula.

Jula AB reserves the right to make changes to the product. Jula AB claims copyright on this documentation. It is not allowed to modify or alter this documentation in any way and the manual shall be printed and used as it is in relation to the product. For the latest version of operating instructions, refer to the Jula website.

Jula AB behält sich das Recht vor, Änderungen am Produkt vorzunehmen. Jula AB beansprucht die Urheberrechte an dieser Dokumentation. Es ist nicht zulässig, diese Dokumentation in irgendeiner Weise zu verändern oder umzugestalten. Die Anleitung muss gedruckt und so verwendet werden, wie sie in Bezug zum Produkt steht. Die aktuellste Version der Bedienungsanleitung finden Sie auf der Website von Jula.

Jula AB pidättää oikeuden tehdä tuoteeseen muutoksia. Jula AB:llä on tämän dokumentaation tekijänoikeus. Tätä dokumentaatiota ei saa muuttaa millään tavalla ja käyttöopas on tulostettava ja sitä on käytettävä sellaisena kuin se on tämän tuotteen kanssa. Käyttöohjeiden uusin versio löytyy Julan verkkosivustolta.

Jula AB se réserve le droit d'apporter des modifications au produit. Jula AB revendique les droits d'auteur sur cette documentation. Il est interdit de modifier ou d'altérer cette documentation de quelque manière que ce soit et le manuel doit être imprimé et utilisé tel quel en relation avec le produit. Pour obtenir la dernière version des instructions d'utilisation, consultez le site Web de Jula.



Jula AB behoudt zich het recht voor om wijzigingen aan het product aan te brengen. Jula AB claimt het copyright op deze documentatie. Het is niet toegestaan om deze documentatie op welke manier dan ook te wijzigen of te veranderen. De handleiding moet worden afgedrukt en gebruikt zoals deze in relatie tot het product staat. Raadpleeg de Jula-website voor de laatste versie van de bedieningsinstructies.



**WWW.JULA.COM**



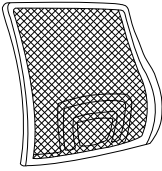

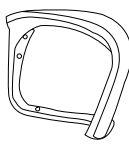
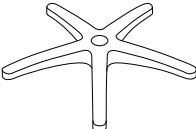
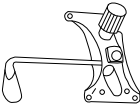
**© JULA AB 2026-07-01**

**JULA AB  
BOX 363, 532 24 SKARA, SWEDEN**

1

1		1x
2		1x
3		2x
4		1x
5		1x

6		5x
7		1x
8		1x

A	 M6x20	4x
B	 M6x25	4x
C	 M6x35	4x
D		4x
E		1x

2

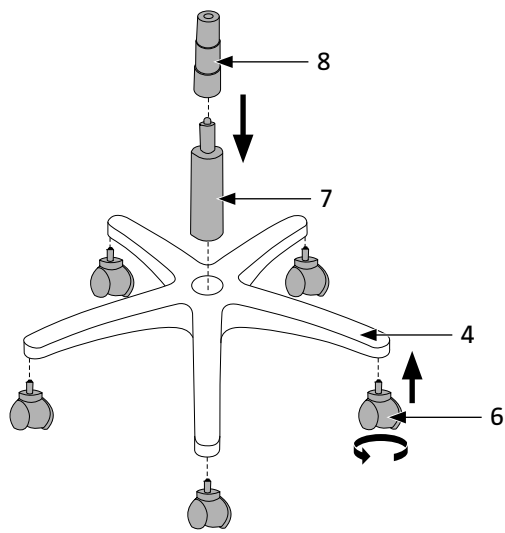

3

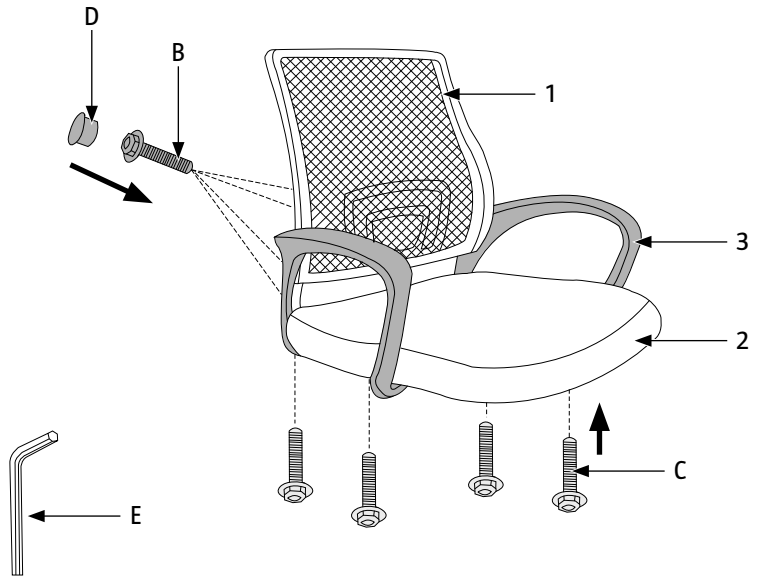

4

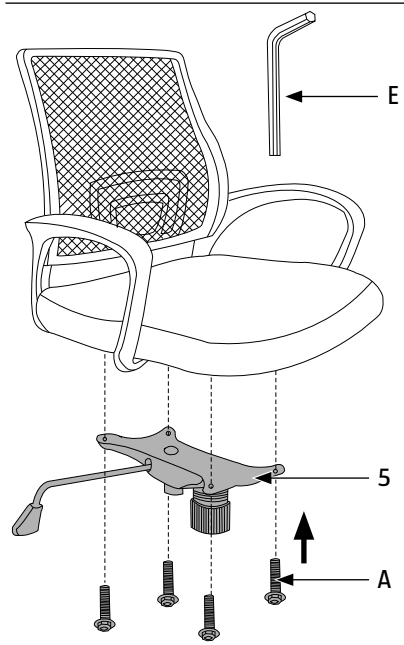

5

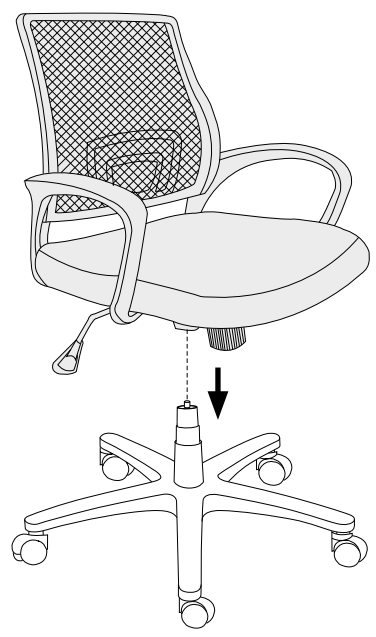



## SÄKERHETSANVISNINGAR

### VARNING!

Endast utbildad personal får ersätta eller reparera energiackumulatorkomponenten för justering av säteshöjden.

## SYMBOLER

	Läs bruksanvisningen.
	Godkänd enligt gällande direktiv/förordningar.

## TEKNISKA DATA

Max belastning	120 kg
Ryggstödshöjd	46 cm
Sitthöjd	41–51 cm
Sittdjup	49 cm
Sittbredd (utan armstöd)	48 cm

## BESKRIVNING

- Ergonomisk kontorsstol med justerbar sitthöjd och tiltfunktion.
- Stolens dimensioner är klassificerade som Typ C enligt EN 1335-1.
- Stolen är vridbar i 360° och är även utrustad med mesh-nät på ryggstödet för genomströmning av luft.
- Hjulen passar för både mjuka och hårda golv.

## FÖRPACKNINGSSINNEHÅLL

1. Ryggstöd, 1x
2. Säte, 1x
3. Armstöd, 2x
4. 5-stjärnig bas, 1x
5. Gasreglage, 1x
6. Hjul, 5x
7. Gaslift
8. Kåpa

- A. Skruv M6x20 mm, 4x
- B. Skruv M6x25 mm, 4x
- C. Skruv M6x35 mm, 4x
- D. Skruvhatt, 4x
- E. Hylsnyckel, 1x

### BILD 1

## MONTERING

1. Montera ihop kåpan (8) och gasliften (7) och placera dessa i mitten av den 5-stjärniga basen (4).
2. Skruva i de fem hjulen (6) på undersidan av basen (4).

### BILD 2

3. Montera ryggstödet (1) på sätet (2) med skruvarna (B). Placera skruvhattarna (D) på skruvarna (B). Använd hylsnyckel (E).
4. Montera armstöden (3) på sätet (2) med skruvarna (C). Använd hylsnyckel (E).

### BILD 3

5. Montera ihop gasreglaget (5) på undersidan av sätet (2) med skruvarna (A). Använd hylsnyckel (E).

### BILD 4

6. Montera ihop sätet med underredet.

### BILD 5

## UNDERHÅLL

### Stomme

Torka med en trasa fuktad med mild rengöringsmedel. Eftertorka med torr trasa.

### Tygklädsl

Lätta fläckar kan tas bort med textilrengöring eller med en svamp fuktad i vatten alt. mild tvållösning. Damm sug.

### Läderklädsl



Skydda mot direkt solljus för att undvika uttorkning.

## SIKKERHETSANVISNINGER

### ADVARSEL!

**Energiakkumulatorkomponenten for justering av setehøyden skal kun byttes ut eller repareres av personer som har fått opplæring.**

## SYMBOLER

	Les bruksanvisningen.
	Godkjent i henhold til gjeldende direktiver/forskrifter.

## TEKNISKE DATA

Maks. belastning	120 kg
Ryggstøtتهøyde	46 cm
Setehøyde	41–51 cm
Setedybde	49 cm
Setebredde (utan armstøtte)	48 cm

## BESKRIVELSE

- Ergonomisk kontorstol med justerbar setehøyde og tiltfunksjon.
- Stolens mål er klassifiserte som Type C i henhold til EN 1335-1.
- Stolen kan vris 360° og har meshnetting i ryggen for god luftsirkulasjon.
- Hjulene passer til både myke og harde gulv.

## INNHold I EMBALLASJEN

1. Ryggstøtte, 1x
2. Sete, 1x
3. Armstøtte, 2x
4. 5-armet fot, 1x
5. Gassregulering, 1x
6. Hjul, 5x
7. Gasslift

8. Deksel
- A. Skruer M6x20 mm, 4x
- B. Skruer M6x25 mm, 4x
- C. Skruer M6x35 mm, 4x
- D. Skruerhette, 4x
- E. Pipenøkkel, 1x

### BILDE 1

## MONTERING

1. Monter sammen dekselet (8) og gassliftten (7) og plasser disse midt på den 5-armede foten (4).
2. Skru de fem hjulene (6) inn på undersiden av foten (4).

### BILDE 2

3. Monter ryggstøtten (1) på setet (2) med skruene (B). Plasser skruerhettene (D) på skruene (B). Bruk pipenøkkel (E).
4. Monter armstøttene (3) på setet (2) med skruene (C). Bruk pipenøkkel (E).

### BILDE 3

5. Monter sammen gassreguleringen (5) på undersiden av setet (2) med skruene (A). Bruk pipenøkkel (E).

### BILDE 4

6. Monter setet sammen med understellet.

### BILDE 5

## VEDLIKEHOLD

### Stamme

Tørk av med en klut fuktet med et mildt rengjøringsmiddel. Ettertørk med en tørr klut.

### Tekstiltrekk

Lette flekker kan fjernes med tekstiltrengjøringsmiddel eller en svamp fuktet med vann eller en mild såpeløsning. Støvsug.

### Skinntrekk



Beskyttes mot direkte sollys for å unngå uttørking.

## SIKKERHEDSANVISNINGER

### ADVARSEL!

**Kun uddannet personale må udskifte eller reparere energiakkumulatorkomponenten til justering af sædehøjden.**

### SYMBOLER

	Læs betjeningsvejledningen.
	Godkendt i henhold til gældende direktiver/forordninger.

### TEKNISKE DATA

Maksimal belastning	120 kg
Ryglænets højde	46 cm
Sædehøjde	41–51 cm
Sædets dybde	49 cm
Sædebredde (uden armlæn)	48 cm

### BESKRIVELSE

- Ergonomisk kontorstol med justerbar sædehøjde og vippefunktion.
- Stolens dimensioner er klassificeret som type C i henhold til EN 1335-1.
- Stolen kan drejes 360° og er også udstyret med net på ryglænet til luftcirkulation.
- Hjulene er velegnede til både bløde og hårde gulve.

### PAKKENS INDHOLD

1. Ryglæn, 1x
2. Sæder, 1x
3. Armlæn, 2x
4. 5-stjernet base, 1x
5. Gashåndtag, 1x
6. Hjul, 5x
7. Gasløft

8. Dæksel

A. Skrue M6x20 mm, 4x

B. Skrue M6x25 mm, 4x

C. Skrue M6x35 mm, 4x

D. Skruenhætte, 4x

E. Topnøgle, 1x

### FIGUR 1

### MONTERING

1. Saml dækslet (8) og gasliften (7), og placer dem i midten af den 5-stjernede base (4).
2. Skru de fem hjul (6) fast på undersiden af basen (4).

### FIGUR 2

3. Sæt ryglænet (1) fast på sædet (2) med skrueerne (B). Sæt skruenhætterne (D) på skrueerne (B). Brug topnøglen (E).
4. Sæt armlænene (3) fast på sædet (2) med skrueerne (C). Brug topnøglen (E).

### FIGUR 3

5. Monter gashåndtaget (5) på undersiden af sædet (2) med skrueerne (A). Brug topnøglen (E).

### FIGUR 4

6. Monter sædet på basen.

### FIGUR 5

### VEDLIGEHOELSE

#### Ramme

Tør af med en fugtig klud med et mildt rengøringsmiddel. Tørres af med en tør klud.

#### Stof

Lette pletter kan fjernes med tekstilrens eller med en svamp fugtet i vand eller en mild sæbeopløsning. Støvsuger.

#### Læder



Beskyt mod direkte sollys for at undgå udtørring.

## ZASADY BEZPIECZEŃSTWA

### OSTRZEŻENIE!

**Komponenty magazynujące energię do regulacji wysokości siedziska może wymieniać lub naprawiać wyłącznie przeszkolony personel.**

### SYMBOLE

	Przeczytaj instrukcję obsługi.
	Zatwierdzona zgodność z obowiązującymi dyrektywami/rozporządzeniami.

### DANE TECHNICZNE

Maks. obciążenie	120 kg
Wysokość oparcia	46 cm
Wysokość siedziska	41–51 cm
Głębokość siedziska	49 cm
Szerokość siedziska (bez podłokietników)	48 cm

### OPIS

- Ergonomiczne krzesło biurowe z regulacją wysokości siedzenia i nachylenia.
- Wymiary krzesła zgodnie z normą EN 1335-1 są klasyfikowane jako typ C.
- Krzesło obraca się o 360° i jest wyposażone w siatkę na oparciu zapewniającą przepływ powietrza.
- Kółka nadają się zarówno do miękkich, jak i twardych podłóg.

### ZAWARTOŚĆ OPAKOWANIA

1. *Oparcie, 1x*
2. *Siedzisko, 1x*
3. *Podłokietnik, 2x*
4. *5-ramienna podstawa, 1x*
5. *Dźwignia gazowa, 1x*

6. *Kółka, 5x*
7. *Podnośnik gazowy*
8. *Obudowa*
- A. *Śruba M6 x 20 mm, 4x*
- B. *Śruba M6 x 25 mm, 4x*
- C. *Śruba M6 x 35 mm, 4x*
- D. *Zaślepka, 4x*
- E. *Klucz nasadowy, 1x*

### RYS. 1

## MONTAŻ

1. Zmontuj obudowę (8) i podnośnik gazowy (7), a następnie umieść je na środku pięcioramiennej podstawy (4).
2. Do spodu podstawy (4) przykręć pięć kółek (6).

### RYS. 2

3. Za pomocą śrub (B) zamontuj oparcie (1) na siedzisku (2). Umieść zaślepki (D) na śrubach (B). Użyj klucza nasadowego (E).
4. Za pomocą śrub (C) zamontuj podłokietniki (3) na siedzisku (2). Użyj klucza nasadowego (E).

### RYS. 3

5. Za pomocą śrub (A) zmontuj dźwignię gazową (5) na spodzie siedziska (2). Użyj klucza nasadowego (E).

### RYS. 4

6. Zmontuj siedzisko z podstawą.

### RYS. 5

## KONSERWACJA

### Stelaż

Przetrzyj szmatką zwilżoną łagodnym środkiem czyszczącym. Następnie wytrzyj szmatką do sucha.

***Obicie materiałowe***

Lekkie plamy można usunąć za pomocą środków do czyszczenia obić tekstylnych lub gąbki zwilżonej wodą czy łagodnym roztworem mydła. Odkurz odkurzaczem.

***Obicie skórzane***



Aby uniknąć wysuszenia, chroń przed bezpośrednim działaniem promieni słonecznych.

## SAFETY INSTRUCTIONS

### WARNING!

**Only trained personnel are allowed to replace or repair the energy accumulator component for seat height adjustment.**

### SYMBOLS

	Read the instructions.
	Approved in accordance with the relevant directives.

## TECHNICAL DATA

Max load	120 kg
Backrest height	46 cm
Seat height	41–51 cm
Seat depth	49 cm
Seat width (without armrests)	48 cm

## DESCRIPTION

- Ergonomic office chair with adjustable seat height and tilt function.
- The chair dimensions are classified as Type C according to EN 1335-1.
- The chair is rotatable in 360° and also has mesh fabric on the backrest for the circulation of air.
- The castors are suitable for both soft and hard floors.

## PACKAGE CONTENTS

1. Backrest, 1x
2. Seat, 1x
3. Armrest, 2x
4. 5-star base, 1x
5. Gas control, 1x
6. Castors, 5x
7. Gas lift

8. Casing
- A. Screw M6x20 mm, 4x
- B. Screw M6x25 mm, 4x
- C. Screw M6x35 mm, 4x
- D. Screw cap, 4x
- E. Allen Wrench, 1x

FIG. 1

## ASSEMBLY

1. Assemble the cover (8) and gas lift (7) and place them in the centre of the 5-star base (4).
2. Screw in the five casters (6) on the underside of the base (4).

FIG. 2

3. Fit the backrest (1) on the seat (2) with the screws (B). Put the screw caps (D) on the screws (B). Use socket spanner (E).
4. Fit the armrests (3) on the seat (2) with the screws (C). Use socket spanner (E).

FIG. 3

5. Fit the gas control (5) on the underside of the seat (2) with the screws (A). Use socket spanner (E).

FIG. 4

6. Assemble the seat with the base.

FIG. 5

## MAINTENANCE

### Frame

Wipe with a cloth moistened with a mild detergent. Then wipe with a dry cloth.

### Fabric upholstery

Light stains can be removed with textile cleaner or with a sponge dampened in water or a mild soap solution. Vacuum clean.

### Leather upholstery



Protect from direct sunlight to avoid drying out.

## SICHERHEITSHINWEISE

### WARNUNG!

**Nur geschultes Personal darf die Komponenten des Energiespeichers für die Sitzhöhenverstellung ersetzen oder reparieren.**

### SYMBOLE

	Die Gebrauchsanweisung lesen.
	Zulassung gemäß geltender Verordnung.

### TECHNISCHE DATEN

Max. Last	120 kg
Höhe der Rückenlehne	46 cm
Sitzhöhe	41–51 cm
Sitztiefe	49 cm
Sitzbreite (ohne Armlehnen)	48 cm

### BESCHREIBUNG

- Ergonomischer Bürostuhl mit verstellbarer Sitzhöhe und Wippfunktion.
- Die Maße des Stuhls sind nach Typ C gemäß EN 1335-1 klassifiziert.
- Der Stuhl kann um 360° gedreht werden und ist außerdem mit einem Mesh-Netz in der Rückenlehne ausgestattet, das die Luftzirkulation fördert.
- Die Rollen sind für weiche und harte Böden geeignet.

### VERPACKUNGSGEHALT

1. Rückenlehne, 1x
2. Sitz
3. Armlehnen, 2x
4. 5-armiger Fuß, 1x
5. Gashebel, 1x

6. Rollen, 5x
7. Gaslift
8. Abdeckung
- A. Schraube, M6×20 mm, 4x
- B. Schraube, M6×25 mm, 4x
- C. Schraube, M6×35 mm, 4x
- D. Schraubkappe, 4x
- E. Steckschlüssel, 1x

### ABB. 1

### MONTAGE

1. Montieren Sie Kappe (8) und Gaslift (7) miteinander und platzieren Sie sie in die Mitte des 5-armigen Fußes (4).
2. Schrauben Sie die 5 Rollen (6) auf die Unterseite des Fußes (4).

### ABB. 2

3. Montieren Sie die Rückenlehne (1) mit den Schrauben (B) auf dem Sitz (2). Setzen Sie die Schraubkappen (D) auf die Schrauben (B). Verwenden Sie den Steckschlüssel (E).
4. Montieren Sie die Armlehnen (3) mit den Schrauben (C) am Sitz (2). Verwenden Sie den Steckschlüssel (E).

### ABB. 3

5. Montieren Sie den Gashebel (5) auf der Unterseite des Sitzes (2) mit den Schrauben (A). Verwenden Sie den Steckschlüssel (E).

### ABB. 4

6. Bringen Sie den Sitz am Untergestell an.

### ABB. 5

### PFLEGE

#### Rahmen

Mit einem feuchten Tuch und mit mildem Reinigungsmittel reinigen. Mit einem trockenen Tuch nachtrocknen.

***Stoffbezug***

Leichte Flecken lassen sich mit einem Textilreinigungsmittel oder mit einem Schwamm und etwas Wasser und milder Seifenlösung entfernen. Absaugen.

***Lederbezug***



Sollte auch vor direkter Sonneneinstrahlung geschützt werden, um ein Austrocknen zu verhindern.

## TURVALLISUUSOHJEET

### VAROITUS!

Vain koulutettu henkilökunta saa vaihtaa tai korjata istuimen korkeudensäätöön tarkoitettun energia-akun komponentin.

### SYMBOLIT

	Lue käyttöohjeet.
	Hyväksytty voimassa olevien direktiivien/säädösten mukaisesti.

### TEKNISET TIEDOT

Maksimikuormitus	120 kg
Selkänöjan korkeus	46 cm
Istuimen korkeus	41–51 cm
Istuimen syvyys	49 cm
Istuimen leveys (ilman käsinojia)	48 cm

### KUVAUS

- Ergonominen toimistotuoli, jossa on säädettävä istuin korkeus ja kallistustoiminto.
- Tuolin mitat on luokiteltu tyyppi C EN 1335-1-standardin mukaan.
- Tuoli on käännettävissä 360°, ja selkänöjassa on myös ilmavirtausta parantava verkko.
- Pyörät sopivat sekä pehmeille että koville lattioille.

### PAKKAUKSEN SISÄLTÖ

1. Selkänöja, 1x
2. Istuin, 1x
3. Käsinojat, 2x
4. 5-tähtijalusta, 1x
5. Kaasuvipu, 1x
6. Pyörä, 5x
7. Kaasunostin

8. Suojus
- A. Ruuvi M6x20 mm, 4x
- B. Ruuvi M6x25 mm, 4x
- C. Ruuvi M6x35 mm, 4x
- D. Ruuvihattu, 4x
- E. Hylsyavain, 1x

### KUVA 1

### ASENNUS

1. Yhdistä kansi (8) ja kaasunostin (7) ja aseta ne 5-tähtijalustan (4) keskelle.
2. Asenna viisi pyörää (6) jalustan (4) alapuolella.

### KUVA 2

3. Kiinnitä selkänöja (1) istuimeen (2) ruuveilla (B). Aseta ruuvihattu (D) ruuvien (B) päälle. Käytä hylsyavainta (E).
4. Kiinnitä käsinojat (3) istuimeen (2) ruuveilla (C). Käytä hylsyavainta (E).

### KUVA 3

5. Kiinnitä kaasuvipu (5) istuimen (2) alapuolelle ruuveilla (A). Käytä hylsyavainta (E).

### KUVA 4

6. Asenna istuin alustaan.

### KUVA 5

### HUOLTO

#### Runko

Pyöhi miedolla pesuaineella kostutetulla liinalla. Pyöhi kuivaksi kuivalla rievulla.

#### Kangasverhoilu

Kevyet tahrat voidaan poistaa tekstiilipuhdistusaineella tai vedessä tai miedossa saippualliuoksessa liotetulla sienellä. Imuroi.

#### Nahkaverhoilu



Suojaa suoralta auringonvalolta kuivumisen välttämiseksi.

## CONSIGNES DE SÉCURITÉ

### ATTENTION !

Seul un technicien formé est autorisé à remplacer ou à réparer les composants de l'accumulateur d'énergie servant à ajuster la hauteur de l'assise.

## PICTOGRAMMES

	Lisez le mode d'emploi.
	Homologué selon les directives/règlements en vigueur.

## CARACTÉRISTIQUES TECHNIQUES

Charge maxi	120 kg
Hauteur du dossier	46 cm
Hauteur de l'assise	41–51 cm
Profondeur de l'assise	49 cm
Largeur de l'assise (sans accoudoirs)	48 cm

## DESCRIPTION

- Siège de bureau ergonomique avec hauteur d'assise réglable et fonction d'inclinaison.
- Les dimensions du siège sont classifiées Type C selon la norme EN 1335-1.
- Le siège est orientable sur 360° et équipé d'un dossier en tissu filet qui permet la circulation de l'air.
- Les roulettes conviennent pour les sols souples et durs.

## CONTENU DE L'EMBALLAGE

1. Dossier, 1x
2. Assise, 1x
3. Accoudoirs, 2x
4. Base en étoile, 1x

5. Manette de réglage, 1x
6. Roulettes, 5x
7. Vérin à gaz
8. Capot
- A. Vis M6x20 mm, 4x
- B. Vis M6x25 mm, 4x
- C. Vis M6x35 mm, 4x
- D. Cache-vis, 4x
- E. Clé à douille, 1x

FIG. 1

## MONTAGE

1. Montez le capot (8) et le vérin à gaz (7) et placez-le au milieu de la base en étoile (4).
2. Vissez les cinq roulettes (6) sur le dessous de la base (4).

FIG. 2

3. Montez le dossier (1) sur l'assise (2) à l'aide des vis (B). Placez les cache-vis (D) sur les vis (B). Utilisez la clé à douille (E).
4. Montez les accoudoirs (3) sur l'assise (2) à l'aide des vis (B). Utilisez la clé à douille (E).

FIG. 3

5. Montez la manette (5) sur le dessous de l'assise (2) à l'aide des vis (A). Utilisez la clé à douille (E).

FIG. 4

6. Montez l'assise sur le piétement.

FIG. 5

## ENTRETIEN

### Corps

Nettoyez avec un chiffon imbibé d'un détergent doux. Essuyez avec un chiffon sec.

***Revêtement en tissu***

Les petites taches peuvent être nettoyées avec un nettoyant textile ou une éponge imbibée d'eau ou d'une solution avec un détergent doux. Aspirez.

***Revêtement en cuir***



Protégez du rayonnement solaire direct afin d'éviter le dessèchement.

## VEILIGHEIDSINSTRUCTIES

### WAARSCHUWING!

**Alleen geschoold personeel mag de energieaccumulatorcomponent voor de zithoogteverstelling vervangen of repareren.**

### SYMBOLEN

	Lees de gebruiksaanwijzing.
	Goedgekeurd overeenkomstig de toepasselijke richtlijnen/verordeningen.

## TECHNISCHE GEGEVENS

Max. draagvermogen	120 kg
Hoogte rugleuning	46 cm
Zithoogte	41–51 cm
Zitdiepte	49 cm
Zitbreedte (zonder armleggers)	48 cm

## BESCHRIJVING

- Ergonomische bureaustoel met verstelbare zithoogte en kantelfunctie.
- De afmetingen van de stoel zijn geclassificeerd als Type C overeenkomstig EN 1335-1.
- De stoel kan 360° worden gedraaid en is verder voorzien van een mesh-rugleuning voor de doorstroming van lucht.
- De wieltjes zijn geschikt voor zowel zachte als harde vloeren.

## INHOUD VAN DE VERPAKKING

1. *Rugleuning, 1x*
2. *Zitting, 1x*
3. *Armlegger, 2x*
4. *Stervoet met 5 armen, 1x*
5. *Gasbediening, 1x*

6. *Wieltjes, 5x*
7. *Gaslift*
8. *Afdekking*
- A. *Schroef M6x20 mm, 4x*
- B. *Schroef M6x25 mm, 4x*
- C. *Schroef M6x35 mm, 4x*
- D. *Schroefdop, 4x*
- E. *Dopsleutel, 1x*

### AFB. 1

## MONTAGE

1. Plaats de afdekking (8) en de gaslift (7) en plaats ze in het midden van de 5-armige stervoet (4).
2. Schroef de vijf wieltjes (6) aan de onderkant van de stervoet (4) vast.

### AFB. 2

3. Bevestig de rugleuning (1) aan de zitting (2) met behulp van de schroeven (B). Plaats de schroefdoppen (D) op de schroeven (B). Gebruik de dopsleutel (E).
4. Bevestig de armleggers (3) aan de zitting (2) met behulp van de schroeven (C). Gebruik de dopsleutel (E).

### AFB. 3

5. Monteer de gasbediening (5) aan de onderkant van de zitting (2) met behulp van de schroeven (A). Gebruik de dopsleutel (E).

### AFB. 4

6. Bevestig de zitting aan het onderstel.

### AFB. 5

## ONDERHOUD

### Frame

Afnemen met een doek bevochtigd met een mild schoonmaakmiddel. Daarna met een droge doek afdrogen.

***Stoffen bekleding***

Oppervlakkige vlekken kunnen worden verwijderd met textielreiniger of met een in water of een milde zeepoplossing gedrenkte spons. Stofzuigen.

***Lederen bekleding***

Beschermen tegen direct zonlicht om uitdroging te voorkomen.





