

CANOPY

OPERATING INSTRUCTIONS - Original instructions

SV ENTRÉÅK

BRUKSANVISNING

Översättning av originalinstruktioner

DE VORDACH

BEDIENUNGSANLEITUNG

Übersetzung der Originalanleitung

NO ENTRÉÅK

BETJENINGSANVISNINGER

Oversettelse av originalinstruksjonene

FI SISÄÄNKÄYNNIN KATTO

KÄYTTÖOHJE

Alkuperäisten ohjeiden käännös

DA UDHÆNG TIL HOVEDDØR

BETJENINGSVEJLEDNING

Oversættelse af den originale vejledning

FR AUVENT

INSTRUCTIONS D'UTILISATION

Traduction des instructions d'origine

PL DASZEK NAD DRZWI

INSTRUKCJA OBSŁUGI

Przekład instrukcji oryginalnej

NL DEURLUIFEL

BEDIENINGSINSTRUCTIES

Vertaling van de originele instructies

Jula AB förbehåller sig rätten att göra ändringar på produkten. Jula AB innehar upphovsrätten till denna dokumentation. Det är inte tillåtet att modifiera eller ändra denna dokumentation på något sätt och bruksanvisningen ska skrivas ut och användas som den är i förhållande till produkten. Se Julas webbplats för den senaste versionen av bruksanvisningen.

Jula AB forbeholder seg retten til å endre produktet. Jula AB innehar opphavsretten til denne dokumentasjonen. Det er ikke tillatt å modifisere eller endre denne dokumentasjonen på noen som helst måte, og håndboken skal trykkes og brukes som den er i forhold til produktet. For siste versjon av betjeningsanvisningene, se Julas nettsider.

Jula AB forbeholder sig retten til at ændre produktet. Jula AB har ophavsretten til denne dokumentation. Det er ikke tilladt at modificere eller ændre denne dokumentation på nogen måde, og manualen skal printes og bruges som den er i forhold til produktet. For den seneste version af betjeningsvejledningen, se Julas hjemmeside.

Jula AB zastrzega sobie prawo do wprowadzania zmian w produkcie. Jula AB zastrzega sobie prawa autorskie do niniejszej dokumentacji. Dokumentacji nie wolno w żaden sposób modyfikować ani zmieniać, a instrukcję należy drukować i używać ją w odniesieniu do produktu w stanie niezmienionym. Najnowszą wersję instrukcji obsługi można znaleźć na stronie internetowej Jula.

Jula AB reserves the right to make changes to the product. Jula AB claims copyright on this documentation. It is not allowed to modify or alter this documentation in any way and the manual shall be printed and used as it is in relation to the product. For the latest version of operating instructions, refer to the Jula website.

Jula AB behält sich das Recht vor, Änderungen am Produkt vorzunehmen. Jula AB beansprucht die Urheberrechte an dieser Dokumentation. Es ist nicht zulässig, diese Dokumentation in irgendeiner Weise zu verändern oder umzugestalten. Die Anleitung muss gedruckt und so verwendet werden, wie sie in Bezug zum Produkt steht. Die aktuellste Version der Bedienungsanleitung finden Sie auf der Website von Jula.

Jula AB pidättää oikeuden tehdä tuoteeseen muutoksia. Jula AB:llä on tämän dokumentaation tekijänoikeus. Tätä dokumentaatiota ei saa muuttaa millään tavalla ja käyttöopas on tulostettava ja sitä on käytettävä sellaisena kuin se on tämän tuotteen kanssa. Käyttöohjeiden uusin versio löytyy Julan verkkosivustolta.

Jula AB se réserve le droit d'apporter des modifications au produit. Jula AB revendique les droits d'auteur sur cette documentation. Il est interdit de modifier ou d'altérer cette documentation de quelque manière que ce soit et le manuel doit être imprimé et utilisé tel quel en relation avec le produit. Pour obtenir la dernière version des instructions d'utilisation, consultez le site Web de Jula.

Jula AB behoudt zich het recht voor om wijzigingen aan het product aan te brengen. Jula AB claimt het copyright op deze documentatie. Het is niet toegestaan om deze documentatie op welke manier dan ook te wijzigen of te veranderen. De handleiding moet worden afgedrukt en gebruikt zoals deze in relatie tot het product staat. Raadpleeg de Jula-website voor de laatste versie van de bedieningsinstructies.

WWW.JULA.COM

© JULA AB 2026-06-03

**JULA AB
BOX 363, 532 24 SKARA, SWEDEN**

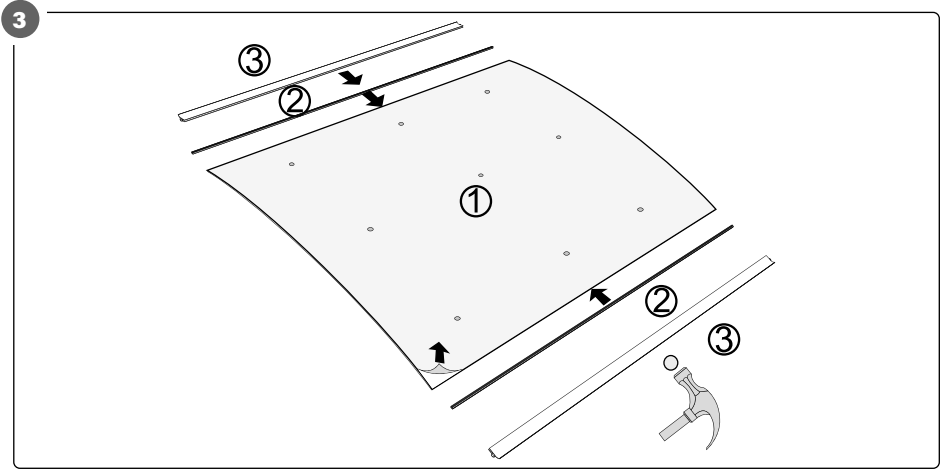
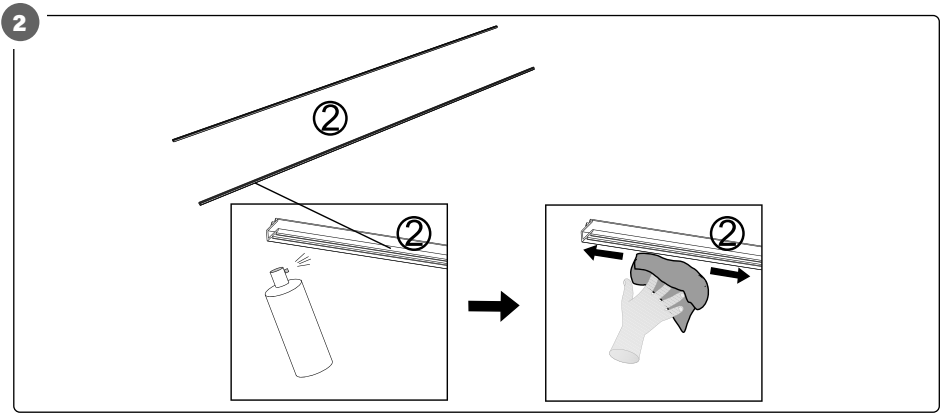
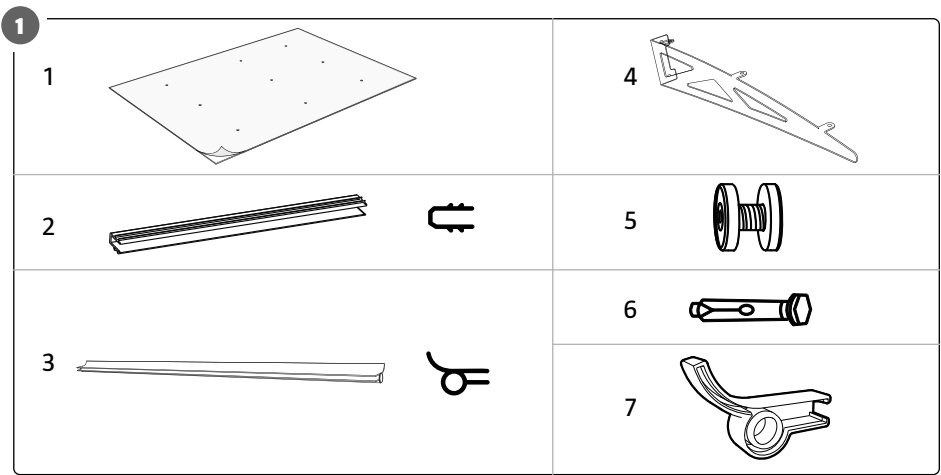

4

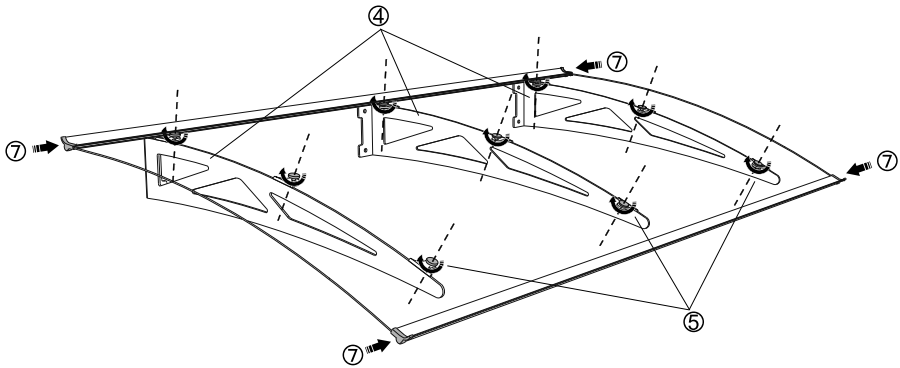

5

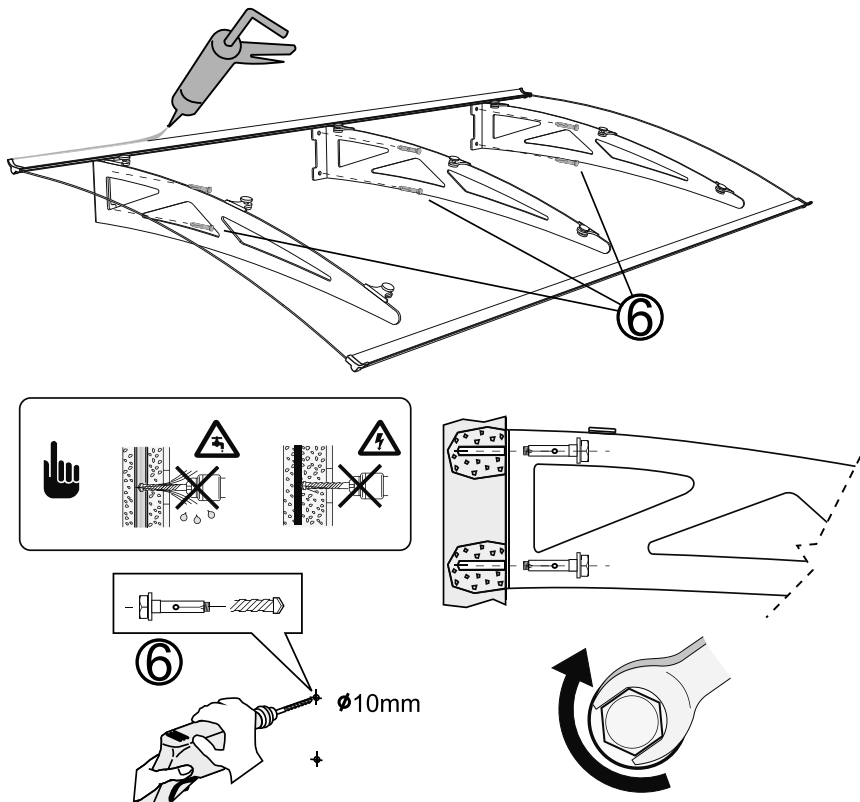

SÄKERHETSANVISNINGAR



Läs dessa anvisningar före montering och användning och spara dem för framtida behov.

VIKTIGT!

lakttag max. belastning för entrétaket. Tänk på att det inte enbart är taket som ska klara belastningen. Även infästningen i väggen måste klara vikten.

- Produkten ska monteras i bärande strukturdel av byggnaden. I annat fall kan följden bli allvarlig personskada eller egendomsskada.
- Rekommenderade säkerhetsåtgärder vid montering:
 - minst 2 personer
 - använd skyddshandskar
 - använd skyddsglasögon.
- Försök inte montera produkten under följande omständigheter:
 - regn
 - stark vind
 - trötthet eller påverkan av droger, alkohol eller läkemedel.
- Vid snöfall bör snön avlägsnas från produkten.

SYMBOLER

	Läs bruksanvisningen.
	Godkänd enligt gällande direktiv/förordningar.

TEKNISKA DATA O24169

Bredd	150 cm
Djup	100 cm
Max. belastning	60 kg
Beständighet mot vindlast	Klass 4
Lägsta temperatur	-30 °C

TEKNISKA DATA O24170

Bredd	200 cm
Djup	100 cm
Max. belastning	100 kg
Beständighet mot vindlast	Klass 4
Lägsta temperatur	-30 °C

BESKRIVNING

UV-skyddat entrétak med konsoler av aluminium och en tonad skiva av polykarbonat. Klarar kalla vintrar ned till -30 °C. Monteringskrav medföljer.

MONTERING

Montera enligt bilderna.

BILD 1

1. Torka kantliterna med rengöringsmedel före montering.

BILD 2

2. Montera kantlisterna på skivan.

BILD 3

3. Montera konsolerna på polykarbonattaket.

BILD 4

4. Markera var i väggen fästhål för konsolerna ska borras.
5. Borra fästhål.
6. Skruva fast entrétaket i fästhålen.
7. Täta med ofärgat silikon

BILD 5

UNDERHÅLL

RENGÖRING

Rengör produkten med mildt rengöringsmedel och skölj med kallt, rent vatten. Använd inte aceton eller andra lösningsmedel, starka eller slipande rengöringsmedel eller hårda eller slipande föremål som kan skada ytan.

UNDERHÅLL

Kontrollera regelbundet skruvförbandens åtdragning och silikontätningarnas skick. Efterdra skruvförbanden och applicera ny silikon när så behövs, för att förhindra vattenläckage.

SIKKERHETSANVISNINGER



Les disse anvisningene før montering og bruk, og ta vare på dem for fremtidig bruk.

VIKTIG!

Merk maks. belastning for entrétaket. Husk at det ikke bare er taket som skal klare belastningen. Festet i veggen må også klare vekten.

- Produktet skal monteres i bygningens bærestruktur. Ellers kan det føre til alvorlig personskade eller eiendomsskade.
- Anbefalte sikkerhetsanvisninger ved montering:
 - minst 2 personer
 - bruk vernehansker
 - bruk vernebriller
- Ikke forsøk å montere produktet under følgende omstendigheter:
 - regn
 - sterk vind
 - trøtthet eller påvirkning av narkotika, alkohol eller legemidler
- Snø som legger seg på produktet bør fjernes.

SYMBOLER

	Les bruksanvisningen.
	Godkjent i henhold til gjeldende direktiver/forskrifter.

TEKNISKE DATA 024169

Bredde	150 cm
Dybde	100 cm
Maks. belastning	60 kg
Motstandsdyktighet mot vind	Klasse 4
Laveste temperatur	-30 °C

TEKNISKE DATA 024170

Bredde	200 cm
Dybde	100 cm
Maks. belastning	100 kg
Motstandsdyktighet mot vind	Klasse 4
Laveste temperatur	-30 °C

BESKRIVELSE

UV-beskyttet entretak med konsoller av aluminium og en tonet skive av polykarbonat. Tåler kalde vintere ned til -30 °C. Monteringsskruer følger med.

MONTERING

Monter i henhold til bildene.

BILDE 1

1. Tørk over kantlistene med rengjøringsmiddel før montering.

BILDE 2

2. Monter kantlistene på skiven.

BILDE 3

3. Monter konsollene på polykarbonattaket.

BILDE 4

4. Marker hvor i veggen det skal bores festehull for konsollene.
5. Bor festehull.
6. Skru fast entrétaket i festehullene.
7. Tett med ufarget silikon

BILDE 5

VEDLIKEHOLD

RENGJØRING

Rengjør produktet med mildt rengjøringsmiddel og skyl med kaldt, rent vann. Ikke bruk aceton eller andre løsemidler, sterke eller slipende rengjøringsmidler, eller harde/slipende gjenstander som kan skade overflaten.

VEDLIKEHOLD

Kontroller regelmessig skrueforbindelsenes stramming og silikontetningenes tilstand. Etterstram skrueforbindelsene og påfør ny silikon ved behov for å forhindre vannlekkasje.

SIKKERHEDSINSTRUKTIONER



Læs disse instruktioner før montering og brug, og gem dem til senere brug.

VIGTIGT!

Overhold den maksimale belastning for udhænet. Husk, at det ikke kun er taget, der skal bære udhænet. Fastgørelsen til væggen skal også kunne holde til vægten.

- Produktet skal monteres i den bærende konstruktionsdel af bygningen. Ellers kan det medføre alvorlig personskade eller materiel skade.
- Anbefalede sikkerhedsforanstaltninger under montering:
 - mindst 2 personer
 - brug beskyttelseshandsker
 - brug sikkerhedsbriller.
- Forsøg ikke at montere produktet under følgende omstændigheder:
 - regn
 - stærk vind
 - træthed eller påvirkning af stoffer, alkohol eller medicin.
- I tilfælde af snefald skal sneen fjernes fra produktet.

SYMBOLER

	Læs brugsanvisningen.
	Godkendt i henhold til gældende direktiver/forordninger.

TEKNISKE DATA 024169

Bredde	150 cm
Dybde	100 cm
Maks. belastning	60 kg
Modstandsdygtighed over for vind	Klasse 4
Laveste temperatur	-30 °C

TEKNISKE DATA 024170

Bredde	200 cm
Dybde	100 cm
Maks. belastning	100 kg
Modstandsdygtighed over for vind	Klasse 4
Laveste temperatur	-30 °C

BESKRIVELSE

UV-beskyttet udhæng med aluminiumskonsoller og en tonet polykarbonatplade. Tåler kolde vintre ned til -30°C. Monteringsskrue medfølger.

MONTERING

Monter som vist i figurene.

FIGUR 1

1. Tør kantlisterne af med rengøringsmiddel før montering.

FIGUR 2

2. Sæt kantlisterne på pladen.

FIGUR 3

3. Monter konsollerne på polykarbonatudhænet.

FIGUR 4

4. Marker, hvor i væggen hullerne til fastgørelse af konsollerne skal bores.
5. Bor huller til fastgørelse.
6. Skru udhænet fast i fastgørelshullerne.
7. Forsegel med ufarvet silikone

FIGUR 5

VEDLIGEHOELSE

RENGØRINGSSERVICE

Rengør produktet med et mildt rengøringsmiddel, og skyl efter med koldt, rent vand. Brug ikke acetone eller andre opløsningsmidler, stærke eller slibende rengøringsmidler eller hårde eller slibende genstande, der kan beskadige overfladen.

VEDLIGEHOLDELSE

Kontrollér regelmæssigt, at skruesamlingerne er strammet, og at silikoneforseglingerne er i orden. Efterspænd skruesamlingerne, og påfør ny silikone, når det er nødvendigt, for at forhindre vandlækage.

ZASADY BEZPIECZEŃSTWA



Przed montażem i użyciem zapoznaj się z niniejszą instrukcją i zachowaj ją do przyszłego użytku.

WAŻNE!

Zwróć uwagę na maksymalne obciążenie daszku. Pamiętaj, że nie tylko daszek musi wytrzymać obciążenie, ale także mocowanie ścienne.

- Produkt należy zamontować w części nośnej konstrukcji budynku. W przeciwnym razie może dojść do ciężkich obrażeń ciała i szkód materialnych.
- Zalecane środki bezpieczeństwa podczas montażu:
 - montaż wykonują co najmniej dwie osoby,
 - stosuj rękawice ochronne,
 - stosuj okulary ochronne.
- Nie próbuj montować produktu w następujących okolicznościach:
 - deszcz,
 - silny wiatr,
 - w stanie zmęczenia lub pod wpływem narkotyków, alkoholu lub leków.
- Jeśli padał śnieg, należy oczyścić produkt ze śniegu.

SYMBOLE

	Przeczytaj instrukcję obsługi.
	Zatwierdzona zgodność z obowiązującymi dyrektywami/rozporządzeniami.

DANE TECHNICZNE 024169

Szerokość	150 cm
Głębokość	100 cm
Maksymalne obciążenie	60 kg
Odporność na obciążenie wiatrem	Klasa 4
Najniższa dopuszczalna temperatura	-30°C

DANE TECHNICZNE 024170

Szerokość	200 cm
Głębokość	100 cm
Maksymalne obciążenie	100 kg
Odporność na obciążenie wiatrem	Klasa 4
Najniższa dopuszczalna temperatura	-30°C

OPIS

Odporny na promieniowanie ultrafioletowe daszek nad drzwiami ze wspornikami z aluminium i cieniowaną płytą z poliwęglanu. Wytrzyma mroźne zimy z temperaturami do -30°C. Wkręty montażowe w zestawie.

MONTAŻ

Montuj zgodnie z ilustracjami.

RYS. 1

1. Przed montażem wytrzyj obrzeża środkiem czyszczącym.

RYS. 2

2. Zamontuj obrzeża na płycie.

RYS. 3

3. Zamontuj wsporniki na daszku.

RYS. 4

4. Zaznacz, gdzie należy wywiercić otwory montażowe do mocowania wsporników.
5. Wywierć otwory montażowe.
6. Wkręć daszek w otwory montażowe.
7. Uszczelnij bezbarwnym silikonem.

RYS. 5

KONSERWACJA

CZYSZCZENIE

Wyczyść produkt łagodnym środkiem czyszczącym i sptucz zimną, czystą wodą. Nie używaj acetonu ani innych rozpuszczalników, silnych ani ściernych środków czyszczących,

a także twardych i ściernych przedmiotów, które mogłyby uszkodzić powierzchnię.

KONSERWACJA

Regularnie sprawdzaj, czy połączenia śrubowe są dokręcone i w jakim stanie są uszczelki silikonowe. W razie potrzeby dokręć połączenia śrubowe i nałóż nowy silikon, aby zapobiec wyciekaniu wody.

SAFETY INSTRUCTIONS



Read these instructions before assembly and use, and save them for future reference.

IMPORTANT:

Note the overall weight of the canopy roof. It is not only the roof that must support this weight. The wall attachments must also support the weight.

- Mount the product in a supporting structural part of the building. Otherwise there is a risk of serious personal injury or material damage.
- Recommended precautions on installation:
 - at least 2 persons
 - wear safety gloves
 - wear safety glasses.
- Do not attempt to assemble the product in the following conditions:
 - rain
 - strong wind
 - tiredness or under the influence of drugs, alcohol or medication.
- In the event of snowfall, remove snow from the product.

SYMBOLS

	Read the instructions.
	Approved in accordance with the relevant directives.

TECHNICAL DATA 024169

Width	150 cm
Depth	100 cm
Max load	60 kg
Resistance to wind load	Class 4
Lowest temperature	-30°C

TECHNICAL DATA 024170

Width	200 cm
Depth	100 cm
Max load	100 kg
Resistance to wind load	Class 4
Lowest temperature	-30°C

DESCRIPTION

UV protected canopy roof with brackets made of aluminium and tinted panel of polycarbonate. Withstands cold winters down to -30°C. Assembly screws included.

ASSEMBLY

Assemble as shown in the figures.

FIG. 1

1. Wipe the edgings with detergent before assembly.

FIG. 2

2. Fit the edgings on the panel.

FIG. 3

3. Fit the brackets on the polycarbonate roof.

FIG. 4

4. Mark out on the wall where the attachment holes for the brackets are to be drilled.
5. Drill the holes.
6. Screw the canopy roof in place.
7. Seal with uncoloured silicone.

FIG. 5

MAINTENANCE

CLEANING

Clean the product with a mild detergent and rinse with cold water. Do not use acetone or other solvents, strong or abrasive detergents, or hard or abrasive utensils that can damage the surface.

MAINTENANCE

Check the screw unions at regular intervals and the condition of the silicone seals. Retighten and apply new silicone when necessary to prevent leakage.

SICHERHEITSHINWEISE



Diese Hinweise vor der Montage durchlesen und zum späteren Nachschlagen aufbewahren.

WICHTIG!

Die max. Belastbarkeit des Vordachs beachten. Nicht nur das Dach muss der Belastung standhalten, sondern auch die Befestigung in der Wand.

- Das Produkt muss in einem tragenden Bauteil des Gebäudes montiert werden. Andernfalls kann es zu schweren Verletzungen oder Sachbeschädigungen kommen.
- Empfohlene Sicherheitsmaßnahmen während der Montage:
 - mindestens 2 Personen
 - Schutzhandschuhe tragen
 - Schutzbrille tragen.
- Nicht versuchen, das Produkt unter den folgenden Umständen zu montieren:
 - Regen
 - starker Wind
 - Müdigkeit oder der Einfluss von Drogen, Alkohol oder Medikamenten.
- Bei Schneefall sollte der Schnee vom Produkt entfernt werden.

SYMBOLS

	Die Gebrauchsanweisung lesen.
	Zulassung gemäß den geltenden Richtlinien/Verordnungen.

TECHNISCHE DATEN 024169

Breite	150 cm
Tiefe	100 cm
Max. Last	60 kg
Beständigkeit gegen Windlast	Klasse 4
Niedrigste Temperatur	-30 °C

TECHNISCHE DATEN 024170

Breite	200 cm
Tiefe	100 cm
Max. Last	100 kg
Beständigkeit gegen Windlast	Klasse 4
Niedrigste Temperatur	-30 °C

BESCHREIBUNG

UV-geschütztes Eingangsdach mit Trägern aus Aluminium und einer getönten Scheibe aus Polycarbonat. Auch für kalte Winter bis zu -30 °C geeignet. Befestigungsschrauben sind im Lieferumfang enthalten.

MONTAGE

Nach den Abbildungen montieren.

ABB. 1

1. Die Kanten vor der Installation mit Reinigungsmittel abwischen.

ABB. 2

2. Die Randstreifen an der Scheibe anbringen.

ABB. 3

3. Die Konsolen am Polycarbonatdach befestigen.

ABB. 4

4. Die Bohrlöcher für die Befestigung der Konsolen an der Wand markieren.

5. Die Befestigungslöcher bohren.

6. Das Vordach in den Befestigungslöchern festschrauben.

7. Mit transparentem Silikon abdichten

ABB. 5

PFLEGE

REINIGUNG

Das Produkt mit einem milden Reinigungsmittel säubern und mit kaltem,

sauberem Wasser abspülen. Kein Aceton oder andere Lösungsmittel, starke oder scheuernde Reinigungsmittel oder harte oder scheuernde Gegenstände, die die Oberfläche beschädigen könnten, verwenden.

PFLEGE

Regelmäßig den festen Sitz der Verschraubungen und den Zustand der Silikondichtungen überprüfen. Bei Bedarf die Schraubverbindungen festziehen und neues Silikon auftragen, um Wasserleckage zu verhindern.

TURVALLISUUSOHJEET



Lue nämä ohjeet ennen käyttöä ja säilytä ne myöhempiä käyttöä varten.

TÄRKEÄÄ!

Huomioi sisääntulon katon maksimikuormitus. Muista, että katto ei ole ainoa, jonka on kestettävä kuorma. Myös seinäkiinnikkeen on kestettävä paino.

- Tuote tulee asentaa rakennuksen kantavaan osaan. Muussa tapauksessa voi aiheutua vakavia henkilövahinkoja tai omaisuusvahinkoja.
- Suositellut turvallisuustoimenpiteet asennuksen yhteydessä:
 - vähintään 2 henkilöä
 - käytä suojakäsineitä
 - käytä suojalaseja.
- Älä yritä asentaa tuotetta seuraavissa olosuhteissa:
 - sade
 - voimakas tuuli
 - kun olet väsynyt tai huumeiden, alkoholin tai lääkkeiden vaikutuksen alaisena.
- Jos lunta sataa, lumi on poistettava tuotteen päältä.

SYMBOLIT

	Lue käyttöohje.
	Hyväksytty voimassa olevien direktiivien/säädösten mukaisesti.

TEKNISET TIEDOT 024169

Leveys	150 cm
Syvyys	100 cm
Suurin kuormitus	60 kg
Tuulikuorman kestävyys	Luokka 4
Alin lämpötila	-30 °C

TEKNISET TIEDOT 024170

Leveys	200 cm
Syvyys	100 cm
Suurin kuormitus	100 kg
Tuulikuorman kestävyys	Luokka 4
Alin lämpötila	-30 °C

KUVAUS

UV-suojattu sisäänkäynnin katto, jossa on alumiinikannakkeet ja sävytetty polykarbonaattilevy. Pakkaskestävyys jopa -30 °C. Kiinnitysruuvit sisältyvät toimitukseen.

ASENNUS

Kokoa kuvien mukaan.

KUVA 1

1. Pyyhi reunalistat puhdistusaineella ennen asennusta.

KUVA 2

2. Asenna reunalistat levyyn.

KUVA 3

3. Kiinnitä kannattimet polykarbonaattikattoon.

KUVA 4

4. Merkitse mihin kohtaan seinää kiinnikkeiden kiinnitysreiät porataan.
5. Pora kiinnitysreiät.
6. Kiinnitä sisääntulokatto kiinnitysreikiin.
7. Tiivistä värittömällä silikonilla

KUVA 5

HUOLTO

PUHDISTUS

Puhdista tuote miedolla pesuaineella ja huuhtelee kylmällä, puhtaalla vedellä. Älä käytä asetonia tai muita liuottimia, voimakkaita tai hankaavia puhdistusaineita tai kovia tai hankaavia esineitä, jotka voivat vahingoittaa pintaa.

HUOLTO

Tarkista säännöllisesti ruuviliitosten kiristys ja silikonitiivistysten kunto. Tiukenna ruuviliitokset ja levitä uusi silikonitiiviste tarvittaessa estääksesi vuodon.

CONSIGNES DE SÉCURITÉ



Veillez lire les présentes instructions avant l'installation et l'utilisation, et conservez-les pour toute référence ultérieure.

IMPORTANT !

Respectez la charge maximale de l'auvent d'entrée. Gardez à l'esprit que ce n'est pas seulement l'auvent même qui doit résister à la charge. Les fixations murales doivent également en supporter le poids.

- Le produit doit être fixé dans la partie structurelle porteuse du bâtiment. Dans le cas contraire, de graves blessures corporelles ou dommages matériels peuvent en résulter.
- Consignes de sécurité recommandées à l'installation :
 - au moins 2 personnes
 - portez des gants de protection
 - portez des lunettes de protection.
- Évitez d'installer le produit dans les conditions suivantes :
 - par temps de pluie
 - par vent fort
 - En cas de fatigue ou sous l'influence de drogues, d'alcool ou de médicaments.
- Par temps de neige, il convient de déneiger le produit.

PICTOGRAMMES

	Lisez le mode d'emploi.
	Homologué selon les directives/règlements en vigueur.

CARACTÉRISTIQUES TECHNIQUES O24169

Largeur	150 cm
Profondeur	100 cm
Charge max.	60 kg
Résistance à la charge du vent	Classe 4
Température la plus basse	-30 °C

CARACTÉRISTIQUES TECHNIQUES O24170

Largeur	200 cm
Profondeur	100 cm
Charge max.	100 kg
Résistance à la charge du vent	Classe 4
Température la plus basse	-30 °C

DESCRIPTION

Auvent avec protection anti-UV, à supports en aluminium et panneau en polycarbonate teinté. Résiste à des températures hivernales jusqu'à -30 °C. Vis de fixation fournies.

INSTALLATION

Installez le produit selon les illustrations.

FIG. 1

1. Essayez les baguettes à l'aide d'un détergent avant l'installation.

FIG. 2

2. Fixez les baguettes au panneau.

FIG. 3

3. Installez les supports sur le panneau en polycarbonate.

FIG. 4

4. Marquez sur le mur l'endroit où les trous de fixation des supports doivent être percés.
5. Percez les trous de fixation.

6. Vissez l'auvent d'entrée dans les trous de fixation.
7. Jointoyez à l'aide d'un silicone incolore.

FIG. 5**ENTRETIEN****NETTOYAGE**

Nettoyez le produit à l'aide d'un détergent doux et rincez à l'eau froide et propre. N'utilisez pas d'acétone ou d'autres solvants, de détergents agressifs ou abrasifs, ou d'objets durs ou abrasifs qui pourraient endommager la surface.

ENTRETIEN

Vérifiez régulièrement l'étanchéité des assemblages à vis et l'état des joints en silicone. Resserrez les vis et appliquez du silicone neuf si nécessaire afin d'éviter toute fuite d'eau.

VEILIGHEIDSINSTRUCTIES

Lees deze instructies voor montage en gebruik door en bewaar ze voor toekomstig gebruik.

BELANGRIJK!

Houd rekening met de max. belasting voor de deurluifel. Houd er rekening mee dat niet alleen de luifel de belasting aan moet kunnen. Ook de muurbevestiging moet het gewicht kunnen dragen.

- Het product moet worden gemonteerd op een dragende constructie van het gebouw. Gebeurt dat niet, dan kan dit leiden tot ernstig lichamelijk letsel of materiële schade.
- Aanbevolen veiligheidsmaatregelen tijdens de montage:
 - minimaal 2 personen
 - draag veiligheidshandschoenen
 - draag een veiligheidsbril.
- Probeer het product niet te monteren onder de volgende omstandigheden:
 - regen
 - harde wind
 - als u vermoeid bent of als u onder invloed bent van drugs, alcohol of geneesmiddelen.
- Bij sneeuwval moet de sneeuw van het product worden verwijderd.

SYMBOLEN

	Lees de gebruiksaanwijzing.
	Goedgekeurd volgens de geldende richtlijnen/verordeningen.

TECHNISCHE GEGEVENS 024169

Breedte	150 cm
Diepte	100 cm
Max. draagvermogen	60 kg
Weerstand tegen windbelasting	Klasse 4
Minimumtemperatuur	-30 °C

TECHNISCHE GEGEVENS 024170

Breedte	200 cm
Diepte	100 cm
Max. draagvermogen	100 kg
Weerstand tegen windbelasting	Klasse 4
Minimumtemperatuur	-30 °C

BESCHRIJVING

UV-beschermde deurluifel met consoles van aluminium en een getint blad van polycarbonaat. Bestand tegen koude winters tot -30 °C. Inclusief montageschroeven.

MONTAGE

Monteer het zoals beschreven in de afbeeldingen.

AFB. 1

1. Veeg de randen af met een reinigingsmiddel voor de montage.

AFB. 2

2. Bevestig de randen op de plaat.

AFB. 3

3. Monteer de beugels op de polycarbonaatluifel.

AFB. 4

4. Markeer op de muur waar de bevestigingsgaten voor de beugels geboord moeten worden.

5. Boor de bevestigingsgaten.
6. Schroef de deurluifel vast in de bevestigingsgaten.
7. Dicht af met transparante siliconen

AFB. 5**ONDERHOUD****REINIGING**

Reinig het product met een mild reinigingsmiddel en spoel het af met koud, schoon water. Gebruik geen aceton of andere oplosmiddelen, sterke of schurende reinigingsmiddelen of harde of schurende voorwerpen die het oppervlak kunnen beschadigen.

ONDERHOUD

Controleer regelmatig de dichtheid van de boutverbindingen en de toestand van de siliconenafdichtingen. Draai de schroefverbindingen opnieuw aan en breng indien nodig opnieuw siliconen aan om waterlekage te voorkomen.

