



ECCENTRIC SANDER

OPERATING INSTRUCTIONS - Original instructions

**SV EXCENTERSLIP
BRUKSANVISNING**

Översättning av originalinstruktioner

**NO EKSENTERSILIPER
BETJENINGSANVISNINGER**

Oversettelse av originalinstruksjonene

**DA EXCENTERSLIBER
BETJENINGSVEJLEDNING**

Oversættelse af den originale vejledning

**PL SZLIFIERKA MIMOŚRODOWA
INSTRUKCJA OBSŁUGI**

Przekład instrukcji oryginalnej

**DE EXZENTER-SCHLEIFGERÄT
BEDIENUNGSANLEITUNG**

Übersetzung der Originalanleitung

**FI EPÄKESKOHIOMAKONE
KÄYTTÖOHJE**

Alkuperäisten ohjeiden käännös

**FR PONCEUSE EXCENTRIQUE
INSTRUCTIONS D'UTILISATION**

Traduction des instructions d'origine

**NL EXCENTRISCHE SCHUURMACHINE
BEDIENINGSINSTRUCTIES**

Vertaling van de originele instructies

Jula AB förbehåller sig rätten att göra ändringar på produkten. Jula AB innehar upphovsrätten till denna dokumentation. Det är inte tillåtet att modifiera eller ändra denna dokumentation på något sätt och bruksanvisningen ska skrivas ut och användas som den är i förhållande till produkten. Se Julas webbplats för den senaste versionen av bruksanvisningen.

Jula AB forbeholder seg retten til å endre produktet. Jula AB innehar opphavsretten til denne dokumentasjonen. Det er ikke tillatt å modifisere eller endre denne dokumentasjonen på noen som helst måte, og håndboken skal trykkes og brukes som den er i forhold til produktet. For siste versjon av betjeningsanvisningene, se Julas nettsider.

Jula AB forbeholder sig retten til at ændre produktet. Jula AB har ophavsretten til denne dokumentation. Det er ikke tilladt at modificere eller ændre denne dokumentation på nogen måde, og manualen skal printes og bruges som den er i forhold til produktet. For den seneste version af betjeningsvejledningen, se Julas hjemmeside.

Jula AB zastrzega sobie prawo do wprowadzania zmian w produkcie. Jula AB zastrzega sobie prawa autorskie do niniejszej dokumentacji. Dokumentacji nie wolno w żaden sposób modyfikować ani zmieniać, a instrukcję należy drukować i używać ją w odniesieniu do produktu w stanie niezmiennym. Najnowszą wersję instrukcji obsługi można znaleźć na stronie internetowej Jula.

Jula AB reserves the right to make changes to the product. Jula AB claims copyright on this documentation. It is not allowed to modify or alter this documentation in any way and the manual shall be printed and used as it is in relation to the product. For the latest version of operating instructions, refer to the Jula website.

Jula AB behält sich das Recht vor, Änderungen am Produkt vorzunehmen. Jula AB beansprucht die Urheberrechte an dieser Dokumentation. Es ist nicht zulässig, diese Dokumentation in irgendeiner Weise zu verändern oder umzugestalten. Die Anleitung muss gedruckt und so verwendet werden, wie sie in Bezug zum Produkt steht. Die aktuellste Version der Bedienungsanleitung finden Sie auf der Website von Jula.

Jula AB pidättää oikeuden tehdä tuotteeseen muutoksia. Jula AB:llä on tämän dokumentaation tekijänoikeus. Tätä dokumentaatiota ei saa muuttaa millään tavalla ja käyttöopas on tulostettava ja sitä on käytettävä sellaisena kuin se on tämän tuotteen kanssa. Käyttöohjeiden uusin versio löytyy Julan verkkosivustolta.

Jula AB se réserve le droit d'apporter des modifications au produit. Jula AB revendique les droits d'auteur sur cette documentation. Il est interdit de modifier ou d'altérer cette documentation de quelque manière que ce soit et le manuel doit être imprimé et utilisé tel quel en relation avec le produit. Pour obtenir la dernière version des instructions d'utilisation, consultez le site Web de Jula.

Jula AB behoudt zich het recht voor om wijzigingen aan het product aan te brengen. Jula AB claimt het copyright op deze documentatie. Het is niet toegestaan om deze documentatie op welke manier dan ook te wijzigen of te veranderen. De handleiding moet worden afgedrukt en gebruikt zoals deze in relatie tot het product staat. Raadpleeg de Jula-website voor de laatste versie van de bedieningsinstructies.

WWW.JULA.COM

© JULA AB 2026-06-15

**JULA AB
BOX 363, 532 24 SKARA, SWEDEN**

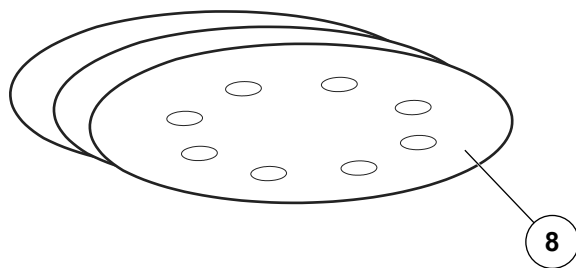
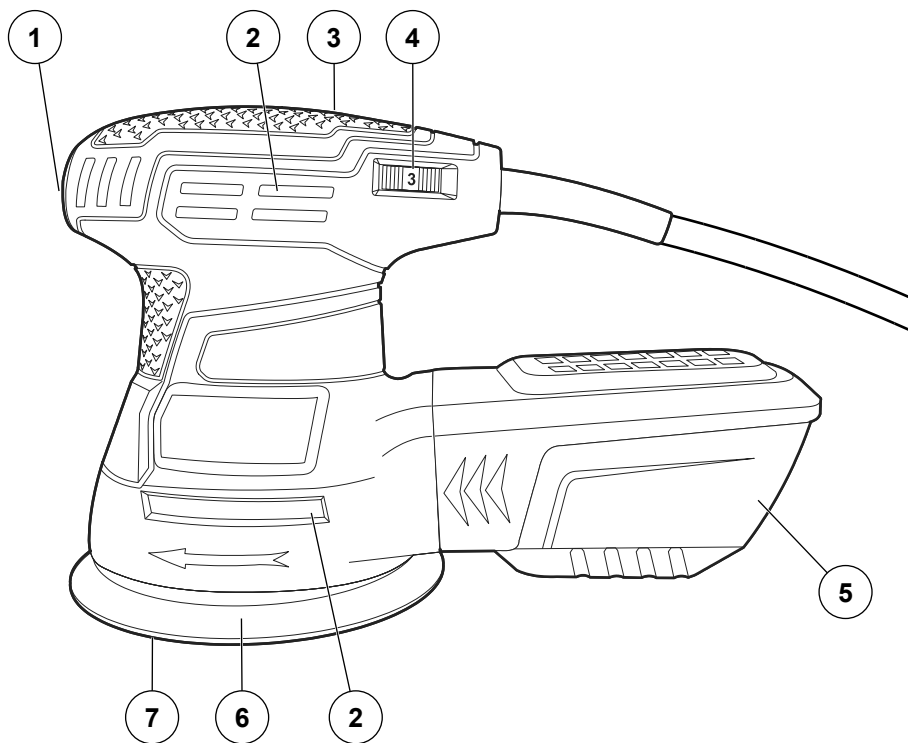

2

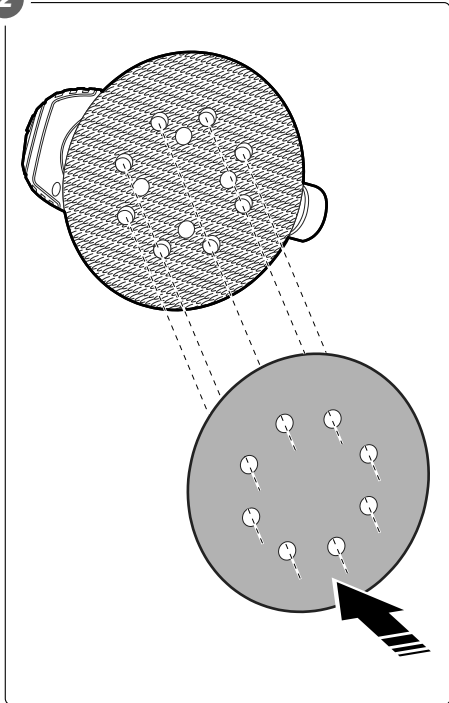

3

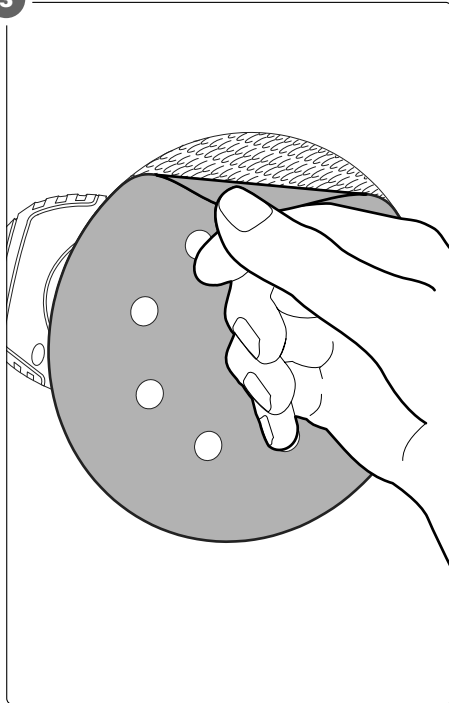

4

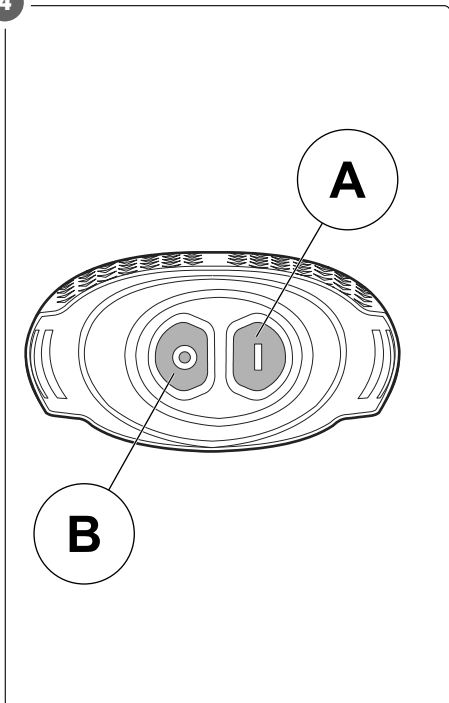

5

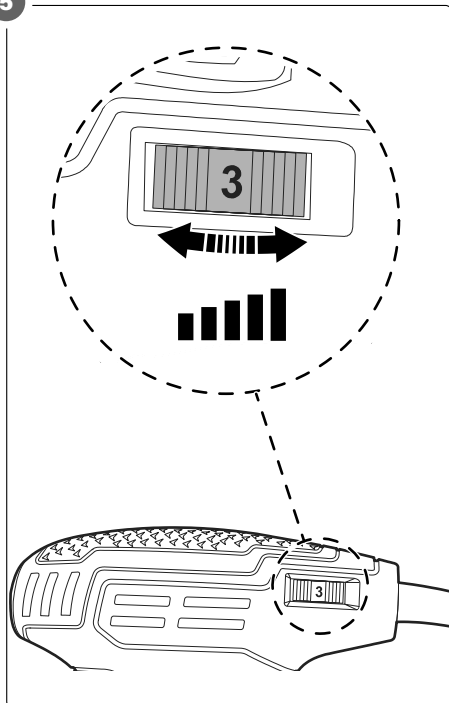

6

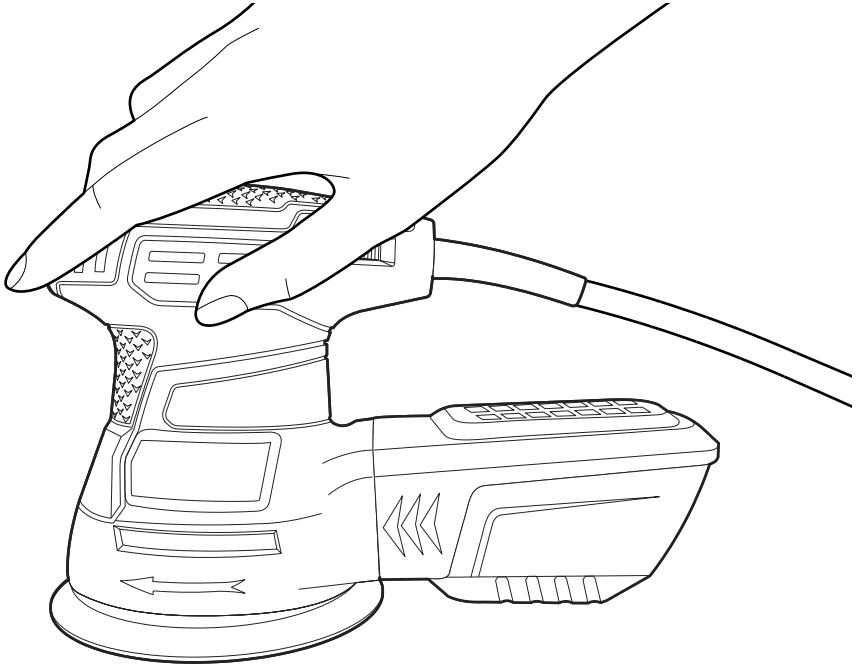

7

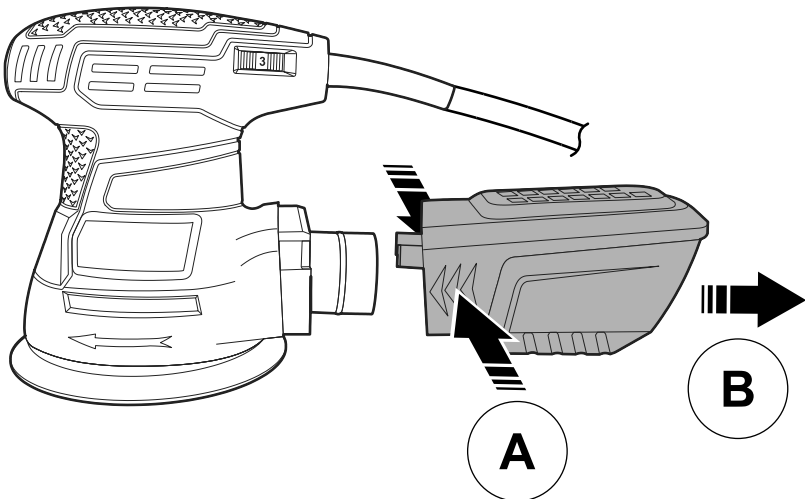

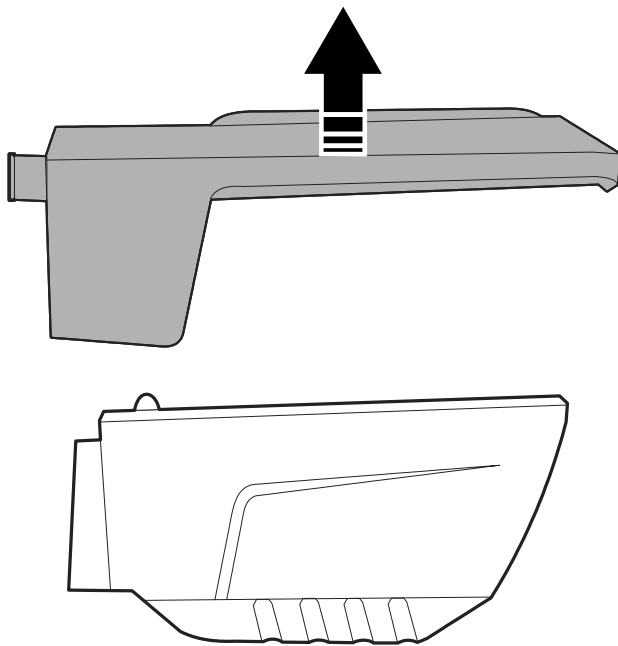

Table of contents

1	Introduction	7
1.1	The product.....	7
1.2	Dedicated use.....	7
1.3	Symbols	7
1.4	Product overview	7
2	Safety	8
2.1	Safety definitions.....	8
2.2	General power tool safety warnings.....	8
2.3	Work area safety.....	8
2.4	Electrical safety.....	8
2.5	Personal safety.....	8
2.6	Power tool use and care.....	9
2.7	Service.....	9
2.8	Belt sander and drum sander warnings.....	9
2.9	To decrease exposure to noise and vibration	9
2.10	Remaining risks.....	9
2.11	Safety instructions for operation	9
3	Operation	10
3.1	Sandpaper guide.....	10
3.2	To attach a sandpaper to the sanding pad ..	10
3.3	To remove the sandpaper from the sanding pad	10
3.4	To do before you operate the product.....	10
3.5	To start and stop the product	10
3.6	To adjust the operation speed	10
3.7	To operate the product.....	10
3.8	To do if the product becomes too hot.....	11
3.9	To clean the dust collector	11
4	Transport	11
5	Storage	11
6	Maintenance	12
6.1	To clean the product.....	12
7	Troubleshooting	12
8	Discard	12
9	Technical data	13

1 Introduction

1.1 The product

The product is an eccentric sander with a dust collector.

1.2 Dedicated use

The product is used to sand flat surfaces to make them smooth.

1.3 Symbols

	Read the operating instructions carefully and make sure that you understand the instructions before you use the product. Save the instructions for future reference.
	Safety class II.
	Wear eye protection.
	Wear ear protection.
	Wear breathing mask.
	This product complies with applicable EU directives and regulations.
	Recycle as electrical waste.

1.4 Product overview

Figure 1

1. Power switch
2. Vent
3. Palm grip
4. Speed adjustment wheel
5. Dust collector
6. Sanding pad
7. Hook-and-loop fastener
8. Sand paper

2 Safety

2.1 Safety definitions

⚠ WARNING! If you do not obey these instructions, there is a risk of death or injury.

⚠ CAUTION! If you do not obey these instructions, there is a risk of damage to the product, other materials or the adjacent area.

NOTE! Information that is necessary in a given situation.

⚠ WARNING! If you do not obey these instructions, there is a risk of death or injury.

2.2 General power tool safety warnings

⚠ WARNING! If you do not obey these instructions, there is a risk of death or injury.

⚠ WARNING! Read all safety warnings and all instructions. Failure to follow the warnings and instructions may result in electric shock, fire and/or serious injury.

⚠ WARNING! Save all warnings and instructions for future reference. The term "power tool" in the warnings refers to your mains-operated (corded) power tool or battery-operated (cordless) power tool.

2.3 Work area safety

- **Keep work area clean and well lit.** Cluttered or dark areas invite accidents.
- **Do not operate power tools in explosive atmospheres, such as in the presence of flammable liquids, gases or dust.** Power tools create sparks which may ignite the dust or fumes.
- **Keep children and bystanders away while operating a power tool.** Distractions can cause you to lose control.

2.4 Electrical safety

- **Power tool plugs must match the outlet. Never modify the plug in any way.** Do not use any adapter plugs with earthed (grounded) power tools. Unmodified plugs and matching outlets will reduce risk of electric shock.
- **Avoid body contact with earthed or grounded surfaces, such as pipes, radiators, ranges and refrigerators.** There is an increased risk of electric shock if your body is earthed or grounded.

- **Do not expose power tools to rain or wet conditions.** Water entering a power tool will increase the risk of electric shock.
- **Do not abuse the cord. Never use the cord for carrying, pulling or unplugging the power tool. Keep cord away from heat, oil, sharp edges or moving parts.** Damaged or entangled cords increase the risk of electric shock.
- **When operating a power tool outdoors, use an extension cord suitable for outdoor use.** Use of a cord suitable for outdoor use reduces the risk of electric shock.
- **If operating a power tool in a damp location is unavoidable, use a residual current device (RCD) protected supply.** Use of an RCD reduces the risk of electric shock.

2.5 Personal safety

- **Stay alert, watch what you are doing and use common sense when operating a power tool. Do not use a power tool while you are tired or under the influence of drugs, alcohol or medication.** A moment of inattention while operating power tools may result in serious personal injury.
- **Use personal protective equipment.** Always wear eye protection. Protective equipment such as dust mask, non-skid safety shoes, hard hat, or hearing protection used for appropriate conditions will reduce personal injuries.
- **Prevent unintentional starting. Ensure the switch is in the off-position before connecting to power source and/or battery pack, picking up or carrying the tool.** Carrying power tools with your finger on the switch or energising power tools that have the switch on invites accidents.
- **Remove any adjusting key or wrench before turning the power tool on.** A wrench or a key left attached to a rotating part of the power tool may result in personal injury.
- **Do not overreach. Keep proper footing and balance at all times.** This enables better control of the power tool in unexpected situations.
- **Dress properly. Do not wear loose clothing or jewellery. Keep your hair, clothing and gloves away from moving parts.** Loose clothes, jewellery or long hair can be caught in moving parts.
- **If devices are provided for the connection of dust extraction and collection facilities, ensure these are connected and properly used.** Use of dust collection can reduce dust-related hazards.

- Do not let familiarity gained from frequent use of tools allow you to become complacent and ignore tool safety principles. A careless action can cause severe injury within a fraction of a second.

2.6 Power tool use and care

- **Do not force the power tool. Use the correct power tool for your application.** The correct power tool will do the job better and safer at the rate for which it was designed.
- **Do not use the power tool if the switch does not turn it on and off.** Any power tool that cannot be controlled with the switch is dangerous and must be repaired.
- **Disconnect the plug from the power source and/or the battery pack from the power tool before making any adjustments, changing accessories, or storing power tools.** Such preventive safety measures reduce the risk of starting the power tool accidentally.
- **Store idle power tools out of the reach of children and do not allow persons unfamiliar with the power tool or these instructions to operate the power tool.** Power tools are dangerous in the hands of untrained users.
- **Maintain power tools and accessories. Check for misalignment or binding of moving parts, breakage of parts and any other condition that may affect the power tool's operation. If damaged, have the power tool repaired before use.** Many accidents are caused by poorly maintained power tools.
- **Keep cutting tools sharp and clean.** Properly maintained cutting tools with sharp cutting edges are less likely to bind and are easier to control.
- **Use the power tool, accessories and tool bits etc. in accordance with these instructions, taking into account the working conditions and the work to be performed.** Use of the power tool for operations different from those intended could result in a hazardous situation.
- **Keep handles and grasping surfaces dry, clean and free from oil and grease.** Slippery handles and grasping surfaces do not allow for safe handling and control of the tool in unexpected situations.

2.7 Service

- **Have your power tool serviced by a qualified repair person using only identical replacement parts.** This will ensure that the safety of the power tool is maintained.

2.8 Belt sander and drum sander warnings

Hold the power tool by insulated gripping surfaces, because the sanding surface may contact its own cord. Cutting a "live" wire may make exposed metal parts of the power tool

"live" and could give the operator an electric shock.

2.9 To decrease exposure to noise and vibration

- Make the work schedule so that the exposure to vibration is divided over a long period.
- To decrease noise and vibrations during operation, do not use the product for long periods of time. Use correct safety equipment.
- Follow the precautions to decrease the risk of exposure to vibration and noise:
 - Do a check that the product is in good condition.
 - Only use accessories that are in good condition, and applicable for the operation.
 - Keep a firm grip on the handles or grips.

2.10 Remaining risks

There will always be remaining risks even if you operate the product and obey instructions.

These dangers can occur because of the type and the design of this power tool:

- Hearing damage if ear protection is not used.
- Health injuries as a result from the effect of vibration on the hands and arms when the product is used over a long period of time or when it is not used and maintained correctly.

2.11 Safety instructions for operation

- Do not use the product if you are tired, ill, or intoxicated. This will decrease your vision, alertness, coordination and judgment.
- Do not let children or persons who do not know the product to use it.
- Do not use the product if it is damaged.
- Do not make changes to the product.
- Use the product only for its specified function.

3 Operation

! WARNING! If you do not obey these instructions, there is a risk of death or injury.

! WARNING! Safety the workpiece with clamps or a vice to prevent injury.

! WARNING! Wear safety goggles or safety glasses with side shields when you operate the product.

! WARNING! Wear a breathing mask. The dust from the operation of the product can cause health problems.

3.1 Sandpaper guide

NOTE! When the grit size of the sandpaper is showed by a number, the higher number, the finer the grit.

It is important to select the correct type and grit size of sandpaper to get a high-quality finish.

Category	Grit range	Use
Coarse	P40-P60	To remove material quickly, for example to remove old paint and varnish or to make rough surfaces smooth.
Medium	P80-P150	To do general sanding tasks and to prepare the surfaces for the first coat of paint or varnish.
Fine	P180-P320	To make smooth surfaces, for example remove small defects or sand between paint or varnish coats.

3.2 To attach a sandpaper to the sanding pad

! WARNING! Disconnect the product from the power source before you attach or remove a sandpaper.

Figure 2

- 1 Align the holes in the sandpaper with the holes in the sanding pad.
- 2 Push the sandpaper onto the sanding pad.

3.3 To remove the sandpaper from the sanding pad

Figure 3

- Hold the edge of the sandpaper and pull it from the sanding pad.

3.4 To do before you operate the product

! WARNING! Do not use the product if it is damaged or does not operate correctly. Refer to an approved service center for repairs.

- Make sure that you use the product for the correct type of operation.
- Do a check of the product for damage.
- Make sure that the product operates correctly.
- Make sure that the sandpaper is in good condition.
- Safety the workpiece and make sure that there is no unwanted objects on it.

3.5 To start and stop the product

Figure 4

- 1 Push the on button (A) to start the product.
- 2 Push the off button (B) to stop the product.

3.6 To adjust the operation speed

Figure 5

- Turn the speed adjustment wheel to adjust the operation speed.

Note! The speed can be set from 1 to "MAX". The medium speed is 3.

- Usually it is best to set the product to the highest speed. High speed removes material fast and makes the surface smooth.
- Set the product to a lower speed when you use it to remove paint or varnish to prevent the sandpaper to become clogged.

3.7 To operate the product

! WARNING! Safety the workpiece with a clamp or vice to prevent movements that can cause injury during operation.

! WARNING! Do not start the product if the pad does not fully touch the workpiece. The sandpaper can become loose and cause injury.

! CAUTION! Make sure that your hands do not cause a blockage of the vents during operation. The motor can become too hot and can be damaged.

⚠ CAUTION! Do not apply force to the product during operation. Too much force decreases the speed, increases the wear on the sandpaper, and can cause damage to the motor.

NOTE! For satisfactory dust collection, clean the dust collector often during operation.

- 1 Install the applicable sandpaper. Refer to [“3.1 Sandpaper guide” on page 10](#).

NOTE! If the surface is rough, sand it in stages with different grit sizes. Start with a coarse grit and then use finer sandpaper. Sand with each grit until the surface is smooth.

- 2 Hold the product with one hand on the palm grip. (Figure 6)
- 3 Put the product on the workpiece so that the complete surface of the pad touches the workpiece.
- 4 Start the product.
- 5 Move the sander slowly over the workpiece in parallel lines, circles or crosswise movements.

NOTE! Do not operate the product on one area of the workpiece for too long to prevent that too much material is removed.

NOTE! It is not necessary to move the product with the grain or in the same direction because the sanding pad moves in small circles.

- 6 Stop the product.
- 7 Let the product come to a complete stop before you remove it from the workpiece.

3.8 To do if the product becomes too hot

If you operate the product for a long period of time or if your hands have caused a blockage of the vents, the motor can become too hot.

- 1 Stop the product, let the pad come to a complete stop, and remove the product from the workpiece.
- 2 Disconnect the product from the power supply.

- 3 Let the product become cool.
- 4 Start the product. Make sure that your hands do not cause a blockage of the vents.

3.9 To clean the dust collector

⚠ WARNING! Disconnect the product from the power source before you clean the dust collector.

Clean the dust collector regularly during operation to make sure correct dust collection.

- 1 Push the sides of the dust collector together (A) and pull it from the rear of the product (B). (Figure 7)
- 2 Remove the cover from the bottom of the dust collector. (Figure 8).

NOTE! Open the dust collector outdoors or over a trash can, because the dust will come out easily.

- 3 Remove all the dust from the dust collector.
- 4 Use a soft dry brush to remove the dust from the filter cover of the dust collector.
- 5 Assemble the dust collector. Make sure that the cover and the bottom of the dust collector clicks into position.
- 6 Push the dust collector fully into the rear of the product. Make sure that it locks into its position.

4 Transport

⚠ WARNING! Stop the product, let the moving parts come to a complete stop, and disconnect the product from the power outlet before you move the product.

- Use the handle when you lift or move the product.

5 Storage

- If the product is not going to be used for a long period of time, keep it in a clean and dry area, where children and pets do not have access to it.

6 Maintenance

⚠ WARNING! Disconnect the product from the power source before you clean, do adjustments, or maintenance on it.

⚠ WARNING! Use only spare parts recommended by the supplier to make sure safe use.

⚠ WARNING! The product cannot be repaired by the user. For servicing and reparation refer to an approved service center.

NOTE! All bearings of the product are lubricated for the service life of the product. It is not necessary to lubricate the product.

6.1 To clean the product

⚠ WARNING! Wear safety goggles or safety glasses with side shields when you operate the product or clean it with compressed air.

⚠ WARNING! Do not soak the product in water or other liquids and make sure that no water gets into the product when you clean it.

⚠ CAUTION! To prevent damage to the surface of the product, do not use solvents or abrasive cleaners.

⚠ CAUTION! Clean the product frequently if you use it to sand fiberglass, wallboard, spackling compound, or plaster. These materials can decrease the wear of the product.

- Clean the product with a clean dry cloth to remove dirt, grease, and equivalent.
- Use compressed air or a brush to clean hard to get to areas.

7 Troubleshooting

Problem	Possible cause	Task
The product does not start.	The product is not connected to a power outlet.	Connect the product to a power outlet.
	The power cable is damaged.	Refer to an approved service center to replace the power cable.
	The power outlet is not serviceable.	Connect the product to a serviceable power outlet.
	The power trigger is damaged.	Refer to an approved service center.

8 Discard

- Make sure that you follow local regulations when you discard the product. Do not burn the product.

9 Technical data

Specification	Value
Voltage	230 V
Power	350 W
Stroke rate	0~13000/min
Cable length	3 m
Sandpaper size	Ø 125 mm
Weight	1.4 kg
Noise levels¹	
Sound pressure level, L _{pA}	88 dB(A), K=3 dB
Sound power level, L _{WA}	96 dB(A), K=3 dB
Maximum vibrations level	5.4m/s ² , K=1.5m/s ²

⚠ WARNING! Always wear hearing protection!

⚠ WARNING! The actual vibration and noise level when using tools may differ from the specified maximum value, depending on how the tool is used and the material. It is therefore necessary to determine which safety precautions are required to protect the user, based on an estimate of exposure in actual operating conditions (taking into account all stages of the work cycle, e.g. the time when the tool is switched off and when it is idling, in addition to the start-up time).

¹ The declared values for vibration and noise, which have been measured according to a standardized test method, can be used to compare different tools with each other and for a preliminary assessment of exposure. The measurement values have been determined in accordance with EN 62841-2-4:2014.

1	Inledning	14
1.1	Produkten.....	14
1.2	Avsedd användning	14
1.3	Symboler	14
1.4	Produktöversikt.....	14
2	Säkerhet	15
2.1	Säkerhetsdefinitioner.....	15
2.2	Allmänna säkerhetsvarningar för elverktyg	15
2.3	Säkerhet i arbetsområdet	15
2.4	Elsäkerhet.....	15
2.5	Personlig säkerhet.....	15
2.6	Användning och skötsel av elverktyg.....	16
2.7	Service.....	16
2.8	Varningar för bandslipar och excenterslipar	16
2.9	Minskning av exponering för buller och vibrationer	16
2.10	Kvarstående risker	16
2.11	Säkerhetsinstruktioner för användning 17	
3	Användning	17
3.1	Slippappersguide	17
3.2	Att fästa ett sandpapper på rondelltallriken	17
3.3	Att ta bort sandpapper från rondelltallriken	17
3.4	Att göra innan du använder produkten.....	17
3.5	Att starta och stänga av produkten	17
3.6	Att justera arbetshastigheten.....	17
3.7	Att använda produkten.....	18
3.8	Att göra om produkten blir för varm.....	18
3.9	Att rengöra dammuppsamlaren	18
4	Transport	19
5	Förvaring	19
6	Underhåll	19
6.1	Att rengöra produkten	19
7	Felsökning	20
8	Kassering	20
9	Tekniska data	20

1 Inledning

1.1 Produkten

Produkten är en excenterslip med dammuppsamlare.

1.2 Avsedd användning

Produkten används för att slipa plana ytor så att de blir släta.

1.3 Symboler

	Läs bruksanvisningen noggrant och se till att du förstår instruktionerna innan du börjar använda produkten. Spara bruksanvisningen för framtida bruk.
	Säkerhetsklass II.
	Använd skyddsglasögon.
	Använd hörselskydd.
	Använd andningsmask.
	Denna produkt uppfyller tillämpliga EU-direktiv och -förfordningar.
	Återvinns som elektroniskt avfall.

1.4 Produktöversikt

(Bild 1)

1. Strömbrytare
2. Ventilationsöppningar
3. Handgrepp
4. Hastighetsjusteringsratt
5. Dammuppsamlare
6. Rondelltallrik
7. Kardborrefäste
8. Sandpapper

2 Säkerhet

2.1 Säkerhetsdefinitioner

⚠️ WARNING! Om du inte följer dessa instruktioner finns det risk för personskada eller dödsfall.

⚠️ FÖRSIKTIGHET! Om du inte följer dessa instruktioner finns det risk för att du skadar produkten, andra material eller det närliggande området.

OBS! Information som är nödvändig i en specifik situation.

⚠️ WARNING! Om du inte följer dessa instruktioner finns det risk för personskada eller dödsfall.

2.2 Allmänna säkerhetsvarningar för elverktyg

⚠️ WARNING! Om du inte följer dessa instruktioner finns det risk för personskada eller dödsfall.

⚠️ WARNING! Läs alla säkerhetsvarningar och instruktioner. Om du inte följer alla varningar och instruktioner kan det leda till elektrisk chock, brand och/eller allvarlig personskada.

⚠️ WARNING! Spara alla varningar och instruktioner för framtida bruk. Begreppet "elverktyg" i varningarna syftar på ditt verktyg som antingen drivs via elnätet (med sladd) eller med batteri (sladdlöst).

2.3 Säkerhet i arbetsområdet

- **Håll arbetsområdet rent och väl upplyst.** Stökiga eller mörka områden bådär för olyckor.
- **Använd inte elverktyg i explosiva miljöer, t.ex. där det finns brandfarliga vätskor, gaser eller damm.** Elverktyg skapar gnistor som kan antända damm och ångor.
- **Barn och kringstående ska hållas på avstånd när ett elverktyg används.** Distractioner kan få dig att förlora kontrollen över verktyget.

2.4 Elsäkerhet

- **Elverktygets kontakt måste överensstämja med eluttaget.** Kontakten får aldrig modifieras på något sätt. Använd aldrig kontaktadapter med jordade elverktyg. En oförändrad kontakt som används med ett överensstämmande eluttag minskar risken för elektrisk chock.

- **Undvik kroppskontakt med jordade ytor, såsom rör, element, spisar och kylskåp.** Risken för elektrisk chock ökar om din kropp är jordad.
- **Elverktyg får inte utsättas för regn eller våta förhållanden.** Om vatten tränger in i ett elverktyg ökar risken för elektrisk chock.
- **Använd inte våld på sladden. Använd aldrig sladden för att bära, dra eller koppla ur elverktyget. Håll sladden borta från värme, olja, vassa kanter eller rörliga delar.** En skadad eller ihoptrasslad sladd ökar risken för elektrisk chock.
- **När du använder ett elverktyg utomhus, använd en förlängningssladd som är lämplig för utomhusbruk.** Att använda en sladd som är lämplig för utomhusbruk minskar risken för elektrisk chock.
- **Om det inte går att undvika att använda elverktyget på en fuktig plats, använd strömförsörjning med jordfelsbrytare.** Att använda en jordfelsbrytare minskar risken för elektrisk chock.

2.5 Personlig säkerhet

- **Var uppmärksam, ha koll på det du gör och använd sunt förnuft när du använder ett elverktyg. Använd aldrig elverktyg när du är trött eller påverkad av droger, alkohol eller läkemedel.** Ett ögonblicks ouppmärksamhet medan du använder ett elverktyg kan leda till allvarlig personskada.
- **Använd personlig skyddsutrustning.** Använd alltid skyddsglasögon. Skyddsutrustning, såsom andningsskydd, halkfria skyddsskor, hjälm eller hörselskydd, ska användas vid behov och minskar risken för personsador.
- **Förhindra oavsiktlig start. Se till att strömbrytaren är i avstängt läge innan du ansluter till en strömkälla och/eller ett batteripaket, eller när du plockar upp eller bär elverktyget.** En olycka händer lätt om du bär ett elverktyg med fingret på strömbrytaren eller om du ansluter ett påslaget elverktyg till strömförsörjningen.
- **Ta bort eventuella justeringsnycklar eller skiftnycklar innan du startar elverktyget.** Om du lämnar en justeringsnyckel eller skiftnyckel kvar på en roterande del på elverktyget kan det leda till personsador.
- **Sträck dig inte för långt när du använder elverktyget. Se till att alltid stå stadigt och ha god balans.** Detta ger dig bättre kontroll över elverktyget om något oväntat skulle inträffa.
- **Bär lämplig klädsel. Bär inte löst sittande kläder eller smycken. Håll hår, kläder och handskar borta**

från rörliga delar. Löst sittande kläder, smycken och långt hår kan fastna i rörliga delar.

- Om produkten är försedd med en anslutning för dammsugning eller dammupsamling måste du se till att dessa ansluts och används på rätt sätt. Att använda dammsugning/dammupsamling kan minska dammrelaterade faror.
- Det är lätt att känna sig säker på hur ett elverktyg används efter att ha använt det många gånger och därmed ignorera de säkerhetsprinciper som gäller för verktyget. En enda oförsiktig handling kan orsaka allvarlig personskada på bråkdelen av en sekund.

2.6 Användning och skötsel av elverktyg

- Tvinga inte elverktyget. Använd rätt elverktyg för den typ av arbete du ska utföra. Rätt elverktyg gör jobbet bättre och säkrare i den hastighet som det är avsett för.
- Använd inte elverktyget om strömbrytaren inte fungerar som den ska. Ett elverktyg utan en fungerande strömbrytare är farligt och måste repareras.
- Koppla bort kontakten från strömförsörjningen och/eller ta bort batteripaketet från elverktyget innan du gör några justeringar, byter tillbehör eller lägger undan elverktyget för förvaring. Dessa förebyggande säkerhetsåtgärder minskar risken för oavsiktlig start av elverktyget.
- Elverktyg som inte används ska förvaras utom räckhåll för barn. Låt inte personer som inte känner till elverktyget eller dessa instruktioner använda elverktyget. Elverktyg är farliga i händerna på oerfarna användare.
- Utför regelbundet underhåll på dina elverktyg och tillbehör. Kontrollera om elverktyget har felinställda eller rörliga delar som fastnat, skadade delar eller annat som kan påverka elverktygets funktion. Om elverktyget är skadat måste det repareras innan användning. Många olyckor orsakas av dåligt underhållna elverktyg.
- Håll såg-/kapverktyg vassa och rena. Ordentligt underhållna såg-/kapverktyg med vassa eggar fastnar inte lika lätt och är lättare att kontrollera.
- Använd elverktyget och dess tillbehör i enlighet med dessa instruktioner, och ta hänsyn till rådande arbetsförhållanden och det arbete som ska utföras. Att använda elverktyget för annat än de avsedda ändamålen kan leda till farliga situationer.

- Håll handtag och greppytor torra och rena, och fria från olja och fett. Hala handtag och greppytor gör att du inte kan hantera och kontrollera elverktyget på ett säkert sätt i oväntade situationer.

2.7 Service

- Utför service på ditt elverktyget hos en auktoriserad reparationsverkstad som endast använder reservdelar som är identiska med originaldelarna. Detta säkerställer att elverktygets säkerhet bibehålls.

2.8 Varningar för bandslipar och excenterslipar

Håll elverktyget i de isolerade greppytorna eftersom slipytan kan komma i kontakt med den egna sladden. Att råka skada en strömförande ledning kan göra att exponerade metalldelar på elverktyget blir strömförande och detta kan ge användaren en elektrisk chock.

2.9 Minskning av exponering för buller och vibrationer

- Lägg upp arbetet så att exponeringen för vibrationer fördelas över en längre tidsperiod.
- För att minska buller och vibrationer under användning, använd inte produkten länge vid varje tillfälle. Använd korrekt säkerhetsutrustning.
- Följ försiktighetsåtgärderna för att minska risken för exponering för vibrationer och buller:
 - Kontrollera så att produkten är i gott skick.
 - Använd endast tillbehör som är i gott skick och lämpliga för det arbete som ska utföras.
 - Håll ett stadigt grepp om handtagen/greppen.

2.10 Kvarstående risker

Det kommer alltid att finnas kvarstående risker även om du använder produkten som man ska och följer instruktionerna.

Följande risker kan uppstå på grund av typen och konstruktionen av detta elverktyg:

- Hörselskador, om hörselskydd inte används.
- Hålsoskador som uppstår till följd av vibrationernas inverkan på händer och armar när produkten används under lång tid eller när produkten inte används och underhålls korrekt.

2.1 Säkerhetsinstruktioner för användning

- Använd inte produkten om du är trött, sjuk eller berusad. Dessa försämrar din syn, uppmärksamhet, koordination och omdömesförmåga.
- Låt inte barn eller personer som inte vet hur man använder produkten använda den.
- Använd inte produkten om den är skadad.
- Gör inga ändringar på produkten.
- Använd endast produkten för dess avsedda ändamål.

3 Användning

⚠ VARNING! Om du inte följer dessa instruktioner finns det risk för personskada eller dödsfall.

⚠ VARNING! Säkra fast arbetsstycket med klämmor eller ett skruvstöd för att förhindra personsador.

⚠ VARNING! Bär skyddsglasögon när du använder produkten.

⚠ VARNING! Använd andningsmask. Dammet från användningen av produkten kan orsaka hälsoproblem.

3.1 Slippappersguide

OBS! Om sandpapprets kornstorlek visas med en siffra innebär högre siffror en finare kornstorlek.

Det är viktigt att välja rätt typ av slippapper och rätt kornstorlek för att få en högkvalitativ finish.

Kategori	Kornstorlek	Användning
Grova	P40–P60	Används för att snabbt avlägsna material, t.ex. gammal färg och lack eller för att göra ojämna ytor släta.
Mellan	P80–P150	För allmänna slippningsuppgifter och för att förbereda ytorna för det första lagret färg eller lack.
Fina	P180–P320	Används för att göra ytor mycket släta, t.ex. för att ta bort små defekter eller slipa mellan färg- eller lackskikt.

3.2 Att fästa ett sandpapper på rondelltallriken

⚠ VARNING! Koppla bort produkten från strömförsörjningen innan du sätter på eller tar bort ett sandpapper.

(Bild 2)

- 1 Rikta in hålen i sandpapperet mot hålen i rondelltallriken.
- 2 Tryck fast sandpapperet mot rondelltallriken.

3.3 Att ta bort sandpapper från rondelltallriken

(Bild 3)

- Håll i kanten på sandpappret och dra bort det från rondelltallriken.

3.4 Att göra innan du använder produkten

⚠ VARNING! Använd inte produkten om den är skadad eller inte fungerar korrekt. Kontakta en auktoriserad serviceverkstad för reparation.

- Se till att du använder produkten för rätt typ av arbete.
- Kontrollera regelbundet att produkten inte är skadad.
- Se till att produkten fungerar som den ska.
- Se till att sandpappret är i gott skick.
- Säkra fast arbetsstycket och se till att det inte finns några oönskade föremål på det.

3.5 Att starta och stänga av produkten

(Bild 4)

- 1 Tryck på I-knappen (A) för att starta produkten.
- 2 Tryck på O-knappen (B) för att stänga av produkten.

3.6 Att justera arbetshastigheten

(Bild 5)

- Vrid på hastighetsjusteringsratten för att justera arbetshastigheten.

Obs! Hastigheten kan ställas in från 1 till MAX. Mellanhastigheten är 3.

- Vanligtvis är det bäst att ställa in produkten på den högsta hastigheten. Hög hastighet avlägsnar material snabbt och gör ytan slät.
- Ställ in produkten på en lägre hastighet när du använder den för att ta bort färg eller lack för att förhindra att sandpappret blir igensatt av damm.

3.7 Att använda produkten

⚠ VARNING! Säkra fast arbetsstycket med en klämma eller ett skruvstöd för att förhindra rörelser som kan orsaka skador under användningen.

⚠ VARNING! Starta inte produkten om slipdynam inte vidrör arbetsstycket helt och hållet. Sandpappret kan lossna och orsaka personskador.

⚠ FÖRSIKTIGHET! Se till att dina händer inte blockerar ventilationsöppningarna under användningen. Motorn kan bli för varm och skadas.

⚠ FÖRSIKTIGHET! Använd inte våld mot produkten under användning. För mycket kraft minskar hastigheten, ökar slitaget på sandpappret och kan orsaka skador på motorn.

OBS! För tillfredsställandedammuppsamling, rengör dammuppsamlaren ofta under användning.

- 1 Installera ett lämpligt sandpapper. Se ["31 Slippappersguide" på sida 17](#).

OBS! Om ytan är grov kan du slipa den i etapper med olika kornstorlekar. Börja med en grov kornstorlek och använd sedan ett finare sandpapper. Slipa med varje kornstorlek tills ytan är slät.

- 2 Håll produkten med en hand på handgreppet. (Bild 6)
- 3 Placera produkten på arbetsstycket så att hela ytan på slipdynam ligger an mot arbetsstycket.
- 4 Starta produkten.
- 5 Förflytta slipmaskinen långsamt över arbetsstycket i parallella linjer, cirklar eller korsvisa rörelser.

OBS! Använd inte produkten på ett område av arbetsstycket för länge för att förhindra att för mycket material tas bort.

OBS! Det är inte nödvändigt att förflytta produkten längs med träets ådring eller i samma riktning hela tiden eftersom rondelltallriken rör sig i små cirklar.

- 6 Stäng av produkten.
- 7 Låt produkten stanna helt innan du tar bort den från arbetsstycket.

3.8 Att göra om produkten blir för varm

Om du använder produkten under en längre tid eller om dina händer har orsakat en blockering av ventilationsöppningarna kan motorn bli för varm.

- 1 Stäng av produkten, låt slipdynam stanna helt och hållet och ta bort produkten från arbetsstycket.
- 2 Koppla bort produkten från strömförsörjningen.
- 3 Låt produkten svalna.
- 4 Starta produkten. Se till att dina händer inte råkar blockera ventilationsöppningarna.

3.9 Att rengöra dammuppsamlaren

⚠ VARNING! Koppla bort produkten från strömförsörjningen innan du rengör dammuppsamlaren.

Rengör dammuppsamlaren regelbundet under användning för att säkerställa korrekt dammuppsamling.

- 1 Tryck ihop sidorna på dammuppsamlare (A) och dra bort den från produkten (B). (Bild 7)
- 2 Ta bort skyddet från dammuppsamlarens undersida. (Bild 8)

OBS! Öppna dammuppsamlaren utomhus eller över en soptunna eftersom dammet enkelt kommer ut.

- 3 Ta bort dammet från dammuppsamlaren.
- 4 Använd en mjuk torr borste för att avlägsna damm från filterskyddet på dammuppsamlaren.
- 5 Montera dammuppsamlaren. Se till att skyddet och undersidan på dammuppsamlaren klickar på plats.
- 6 Skjut in dammuppsamlaren helt i produktens bakände. Se till att den låses på plats.

4 Transport

! WARNING! Stäng av produkten, låt rörliga delar stanna helt och koppla bort produkten från strömförsörjningen innan du flyttar produkten.

- Använd handtaget när du lyfter eller flyttar produkten.

5 Förvaring

- Om produkten inte ska användas under en längre tid ska den förvaras på en ren och torr plats, utom räckhåll för barn och husdjur.

6 Underhåll

! WARNING! Koppla bort produkten från strömförsörjningen innan du rengör, justerar eller utför underhåll på den.

! WARNING! Använd endast reservdelar som rekommenderas av tillverkaren för att garantera säker användning.

! WARNING! Produkten kan inte repareras av användaren. För service och reparation hänvisas till en auktoriserad serviceverkstad.

OBS! Alla lager på produkten är smorda för produktens hela livslängd. Det är inte nödvändigt att smörja produkten.

6.1 Att rengöra produkten

! WARNING! Använd skyddsglasögon när du använder produkten eller rengör den med tryckluft.

! WARNING! Blötlägg inte produkten i vatten eller andra vätskor och se till att vatten inte kommer in i produkten när du rengör den.

! FÖRSIKTIGHET! För att undvika skador på produktens yta, använd inte lösningsmedel eller slipande rengöringsmedel.

! FÖRSIKTIGHET! Rengör produkten ofta om du använder den för att slipa glasfiber, väggskivor, spackelmassa eller gips. Dessa material kan öka slitaget på produkten.

- Rengör produkten med en ren och torr trasa för att avlägsna smuts, fett och liknande.
- Använd tryckluft eller en borste för att rengöra svåråtkomliga områden.

7 Felsökning

Problem	Möjlig orsak	Åtgärd
Produkten startar inte.	Produkten är inte ansluten till någon strömförsörjning.	Anslut produkten till en strömförsörjning.
	Strömkabeln (sladden) är skadad.	Kontakta en auktoriserad serviceverkstad för att byta ut strömkabeln.
	Eluttaget fungerar inte.	Anslut produkten till ett fungerande eluttag.
	Strömbrytaren är skadad.	Kontakta en auktoriserad serviceverkstad.

8 Kassering

- Se till att du följer lokala bestämmelser när du kasserar produkten. Elda inte upp produkten.

9 Tekniska data

Specifikation	Värde
Spänning	230 V
Effekt	350 W
Slagfrekvens	0–13 000 min
Kabellängd	3 m
Slippappersstorlek	Ø125 mm
Vikt	1,4 kg
Bullernivåer¹	
Ljudtrycksnivå, L _{PA}	88 dB(A), K=3 dB
Ljudeffektnivå, L _{WA}	96 dB(A), K=3 dB
Maximal vibrationsnivå	5,4 m/s ² , K = 1,5 m/s ²



WARNING! Använd alltid hörselskydd!



WARNING! Den faktiska vibrations- och bullernivån kan skilja sig från det angivna maxvärdet beroende på hur produkten används. Därför måste du avgöra vilka säkerhetsåtgärder som krävs för att skydda användaren, baserat på en beräkning av exponering under faktiska driftsförhållanden (med hänsyn till alla faser i arbetscykeln, t.ex. tiden när verktyget är avstängt och när det går på tomgång, utöver uppstartstiden).

¹ De angivna värdena för vibrationer och buller, som har uppmätts enligt en standardiserad testmetod, kan användas för att jämföra olika elverktyg med varandra och för att få en preliminär bedömning av ljudexponeringen. Mätvärdena har fastställts i enlighet med SS-EN 62841-2-4 2014.

Innholdsfortegnelse

1	Introduksjon	21
1.1	Produktet.....	21
1.2	Tiltenkt bruk.....	21
1.3	Symboler	21
1.4	Produktoversikt.....	21
2	Sikkerhet	22
2.1	Sikkerhetsspesifikasjoner.....	22
2.2	Generelle sikkerhetsadvarsler for elektroverktøy.....	22
2.3	Sikkerhet i arbeidsområdet.....	22
2.4	Elektrisk sikkerhet.....	22
2.5	Personlig sikkerhet.....	22
2.6	Bruk og stell av elektroverktøy.....	23
2.7	Service.....	23
2.8	Advarsler om båndslipemaskin og trommelsli- per	23
2.9	Slik reduseres eksponeringen for støy og vibrasjoner	23
2.10	Andre risikoer.....	23
2.11	Sikkerhetsinstruksjoner for bruk	23
3	Drift	24
3.1	Sandpapirguide.....	24
3.2	Slik fester du et sandpapir på slipeputen	24
3.3	Slik fjerner du sandpapiret fra slipeputen ...	24
3.4	Før du bruker produktet	24
3.5	Slik starter og stopper du produktet.....	24
3.6	Slik justerer du driftshastigheten	24
3.7	Betjening av produktet.....	24
3.8	Slik gjør du hvis produktet blir for varmt.....	25
3.9	Slik rengjør du støvoppsamleren	25
4	Transport	25
5	Oppbevaring	25
6	Vedlikehold	25
6.1	Rengjøring av produktet.....	26
7	Feilsøking	26
8	Avhending	26
9	Tekniske data	27

1 Introduksjon

1.1 Produktet

Produktet er en eksentersliper med støvoppsamler.

1.2 Tiltenkt bruk

Produktet brukes til å slipe flate overflater for å gjøre dem glatte.

1.3 Symboler

	Les bruksanvisningen nøye og sørg for at du forstår instruksjonene før du bruker produktet. Ta vare på bruksanvisningen til senere bruk.
	Sikkerhetsklasse II.
	Bruk vernebriller.
	Bruk hørselvern.
	Bruk åndedrettsvern.
	Dette produktet er i samsvar med gjeldende EU-direktiver og -forskrifter.
	Gjenvinnes som elektrisk avfall.

1.4 Produktoversikt

Figur 1

1. Strømbryter
2. Ventilasjon
3. Håndflategrep
4. Hjul for hastighetsjustering
5. Støvsamler
6. Slipepute
7. Borrelåsfeste
8. Sandpapir

2 Sikkerhet

2.1 Sikkerhetsspesifikasjoner

⚠ ADVARSEL! Hvis du ikke følger disse instruksjonene, er det fare for død eller personskaade.

⚠ FORSIKTIG! Hvis du ikke følger disse instruksjonene, er det fare for skade på produktet, annet materiell eller på omgivelsene.

MERK! Informasjon som er nødvendig i en gitt situasjon.

⚠ ADVARSEL! Hvis du ikke følger disse instruksjonene, er det fare for død eller personskaade.

2.2 Generelle sikkerhetsadvarsler for elektroverktøy

⚠ ADVARSEL! Hvis du ikke følger disse instruksjonene, er det fare for død eller personskaade.

⚠ ADVARSEL! Les alle sikkerhetsadvarsler og alle instruksjoner. Unnlattelse av å følge alle advarsler og instruksjoner kan føre til elektrisk støt, brann og/eller alvorlig personskaade.

⚠ ADVARSEL! Ta vare på alle advarsler og instruksjoner for fremtidig referanse. Begrepet "elektrisk verktøy" i advarslene viser til ditt nettdrevne (ledningsbaserte) elektroverktøy eller batteridrevne (trådløse) elektroverktøy.

2.3 Sikkerhet i arbeidsområdet

- **Hold arbeidsområdet ryddig og godt opplyst.** Ulykker forekommer oftere på rotete eller mørke områder.
- **Ikke bruk elektroverktøy i eksplosive atmosfærer, for eksempel i nærvær av brennbare væsker, gasser eller støv.** Elektroverktøy lager gnister som kan antenne støv eller røyk.
- **Hold barn og tilskuere unna mens du bruker et elektroverktøy.** Distraksjoner kan føre til at du mister kontrollen.

2.4 Elektrisk sikkerhet

- **El-verktøyets støpsel må passe til uttaket. Modifiser aldri støpselet på noen måte.** Ikke bruk adapterstøpsler sammen med jordede (jordtilkoblede) elektroverktøy. Umodifiserte støpsler og matchende uttak vil redusere risikoen for elektrisk støt.

- **Unngå kroppskontakt med jordede overflater, som rør, radiatorer, komfyrer og kjøleskap.** Det er en økt risiko for elektrisk støt hvis kroppen din er jordet.
- **Ikke utsett elektroverktøy for regn eller våte forhold.** Vann som kommer inn i et elektroverktøy vil øke risikoen for elektrisk støt.
- **Ikke skad ledningen. Bruk aldri ledningen til å bære, trekke eller koble fra elektroverktøyet. Hold ledningen unna varme, olje, skarpe kanter og bevegelige deler.** Skadede eller sammenfiltrede strømledninger øker risikoen for elektrisk støt.
- **Når du bruker elektroverktøyet utendørs, må du bruke en skjøteledning som er egnet for utendørs bruk.** Bruk av en ledning som er egnet for utendørs bruk reduserer risikoen for elektrisk støt.
- **Hvis du ikke kan unngå å bruke elektroverktøyet i fuktige omgivelser, må du bruke en strømforsyning med jordfeilbryter (RCD).** Bruk av en jordfeilbryter reduserer risikoen for elektrisk støt.

2.5 Personlig sikkerhet

- **Vær på vakt, se hva du gjør og bruk sunn fornuft når du bruker et elektroverktøy. Ikke bruk et elektroverktøy mens du er trøtt eller påvirket av narkotika, alkohol eller medisiner.** Et øyeblikks uoppmerksomhet mens du bruker elektroverktøy kan føre til alvorlig personskaade.
- **Bruk personlig verneutstyr.** Bruk alltid vernebriller. Verneutstyr som støvmaske, sklisikre vernesko, hjelm eller hørselsvern som brukes for passende forhold vil redusere personskaader.
- **Sørg for å forhindre utilsiktet start. Sørg for at bryteren er i av-posisjon før du kobler til strømkilden og/eller batteripakken, plukker opp eller bærer verktøyet.** Risikoen for ulykker øker hvis elektroverktøyet bæres med fingeren på bryteren eller elektroverktøyet kobles til strøm med bryteren på.
- **Fjern eventuell justeringsnøkkel eller skiftenøkkel før du slår på elektroverktøyet.** En skiftenøkkel eller en nøkkel som er festet til en roterende del av elektroverktøyet kan føre til personskaade.
- **Ikke len deg over for å bruke verktøyet. Hold riktig fotfeste og balanse til enhver tid.** Dette gir bedre kontroll over elektroverktøyet i uventede situasjoner.
- **Kle deg skikkelig. Ikke bruk løse klær eller smykker. Hold hår, klær og hansker unna bevegelige deler.** Løse klær, smykker eller langt hår kan sette seg fast i bevegelige deler.

- Hvis produktet er utstyrt med tilkobling til støvavsug og oppsamling, sørg for at disse tilkobles og brukes på riktig måte. Bruk av støvoppsamling kan redusere støvrelaterte farer.
- **Hyppig bruk av verktøy kan gi en falsk trygghet. Ikke la rutine føre til at du overse viktige sikkerhetsregler.** En uforsiktig handling kan forårsake alvorlig skade i løpet av en brøkdell av et sekund.

2.6 Bruk og stell av elektroverktøy

- **Ikke overbelast elektroverktøyet. Bruk riktig elektroverktøy for din bruk.** Riktig elektroverktøy vil gjøre jobben bedre og sikrere med den hastigheten det ble designet for.
- **Ikke bruk elektroverktøyet hvis bryteren ikke slår det av og på.** Ethvert elektroverktøy som ikke kan kontrolleres med bryteren er farlig og må repareres.
- **Koble støpselet fra strømkilden og/eller fjern batteripakken fra elektroverktøyet før du foretar justeringer, skifter tilbehør eller setter elektroverktøyet til oppbevaring.** Slike forebyggende sikkerhetstiltak reduserer risikoen for å starte elektroverktøyet ved et uhell.
- **Oppbevar inaktivt elektroverktøy utilgjengelig for barn, og ikke la personer som ikke er kjent med elektroverktøyet eller disse instruksjonene bruke elektroverktøyet.** Elektroverktøy er farlig i hendene på utrente brukere.
- **Vedlikehold elektroverktøy og tilbehør. Sjekk for feiljustering eller fastkjøring av bevegelige deler, brudd på deler og andre forhold som kan påvirke elektroverktøets funksjon. Hvis det er skadet, sørg for at elektroverktøyet repareres før bruk.** Mange ulykker forårsakes av dårlig vedlikeholdt elektroverktøy.
- **Hold skjæreverktøy skarpe og rene.** Riktig vedlikeholdt skjæreverktøy med skarpe skjærekanter har mindre sannsynlighet for å sette seg fast og er lettere å kontrollere.
- **Bruk elektroverktøyet, tilbehør og verktøybits etc. i samsvar med disse instruksjonene, og ta hensyn til arbeidsforholdene og arbeidet som skal utføres.** Bruk av elektroverktøyet til andre formål enn det som er tiltenkt, kan føre til en farlig situasjon.
- **Hold håndtak og gripeflater tørre, rene og frie for olje og fett.** Glatte håndtak og gripeflater tillater ikke sikker håndtering og kontroll av verktøyet i uventede situasjoner.

2.7 Service

- **Få utført service på elektroverktøyet ditt av en kvalifisert reparatør/fagperson som kun bruker identiske reservedeler.** Dette vil sikre at sikkerheten til elektroverktøyet opprettholdes.

2.8 Advarsler om båndslipemaskin og trommelsliper

Hold elektroverktøyet i de isolerte gripeflatene, fordi beltet kan komme i kontakt med sin egen ledning. Kutting av en "strømførende" ledning kan gjøre eksponerte metalldeleer på elektroverktøyet "strømførende" og kan gi operatøren elektrisk støt.

2.9 Slik reduseres eksponeringen for støy og vibrasjoner

- Legg opp arbeidsplanen slik at eksponeringen for vibrasjoner fordeles over en lengre periode.
- For å redusere støy og vibrasjoner under drift, må du ikke bruke produktet over lengre perioder. Bruk riktig sikkerhetsutstyr.
- Følg forholdsreglene for å redusere risikoen for eksponering for vibrasjoner og støy:
 - Kontroller at produktet er i god stand.
 - Bruk kun tilbehør som er i god stand og som er egnet for jobben.
 - Hold et fast grep om håndtakene eller grepene.

2.10 Andre risikoer

Det vil alltid være andre risikoer selv om du bruker produktet i henhold til instruksjonene.

Disse risikoene kan oppstå på grunn av typen og utformingen av dette elektroverktøyet:

- Hørselsskader hvis hørselssvern ikke brukes.
- Helseskader som følge av effekten av vibrasjoner på hender og armer når produktet brukes over lengre tid eller når det ikke brukes og vedlikeholdes riktig.

2.11 Sikkerhetsinstruksjoner for bruk

- Ikke bruk produktet hvis du er trett, syk eller beruset. Dette vil redusere synet, årvåkenheten, koordinasjonen og dømmekraften.
- Ikke la barn eller personer som ikke vet hvordan de skal betjene produktet, bruke det.
- Ikke bruk produktet hvis det er skadet.
- Ikke gjør endringer på produktet.
- Bruk produktet kun til det som det er beregnet til.

3 Drift

⚠ ADVARSEL! Hvis du ikke følger disse instruksjoner er det fare for død eller skade.

⚠ ADVARSEL! Sikre arbeidsstykket med klemmer eller en skrustikke for å unngå skader.

⚠ ADVARSEL! Bruk vernebriller eller vernebriller med sideskjerm når du bruker produktet.

⚠ ADVARSEL! Bruk åndedrettsvern. Støv fra bruk av produktet kan forårsake helseproblemer.

3.1 Sandpapirguide

MERK! Når kornstørrelsen på sandpapiret angis med et tall, er kornet finere jo høyere tallet er.

Det er viktig å velge riktig type og kornstørrelse på sandpapiret for å oppnå en finish av høy kvalitet.

Kategori	Kornstørrelse	Bruk
Grovt	P40-P60	For å fjerne materiale raskt, for eksempel gammel maling og lakk, eller for å gjøre ujevne overflater jevne.
Middels	P80-P150	For generelle slipeoppgaver og for å klargjøre overflatene for det første malings- eller lakkstrøket.
Fint	P180-P320	For å lage glatte overflater, for eksempel for å fjerne små defekter eller slippe mellom malings- eller lakkstrøk.

3.2 Slik fester du et sandpapir på slipeputen

⚠ ADVARSEL! Koble produktet fra strømkilden før du fester eller fjerner et sandpapir.

Figur 2

1 Rett inn hullene i sandpapiret med hullene i slipeputen.

2 Trykk sandpapiret på slipeputen.

3.3 Slik fjerner du sandpapiret fra slipeputen

Figur 3

- Hold i kanten av sandpapiret og trekk det av slipeputen.

3.4 Før du bruker produktet

⚠ ADVARSEL! Ikke bruk produktet hvis det er skadet eller ikke fungerer som det skal. Kontakt et autorisert servicesenter for reparasjon.

- Sørg for at du bruker produktet til riktig type drift.
- Kontroller produktet regelmessig for skader.
- Kontroller at produktet fungerer som det skal.
- Sørg for at sandpapiret er i god stand.
- Sikre arbeidsstykket og sørg for at det ikke finnes uønskede gjenstander på det.

3.5 Slik starter og stopper du produktet

Figur 4

- 1** Trykk på ON-knappen (A) for å starte produktet.
- 2** Trykk på OFF-knappen (B) for å stoppe produktet.

3.6 Slik justerer du driftshastigheten

Figur 5

- Drei hastighetsjusteringshjulet for å justere driftshastigheten.

Merk! Hastigheten kan stilles inn fra 1 til "MAX". Medium hastighet er 3.

- Vanligvis er det best å stille inn produktet på høyeste hastighet. Høy hastighet fjerner materiale raskt og gjør overflaten glatt.
- Still inn produktet på en lavere hastighet når du bruker det til å fjerne maling eller lakk, for å unngå at sandpapiret setter seg fast.

3.7 Betjening av produktet

⚠ ADVARSEL! Sikre arbeidsstykket med en klemme eller en skrustikke for å forhindre bevegelser som kan forårsake personskader under bruk.

⚠ ADVARSEL! Ikke start produktet hvis puten ikke berører arbeidsstykket helt. Sandpapiret kan løsne og forårsake skader.

⚠ FORSIKTIG! Pass på at hendene dine ikke blokkerer ventilasjonsåpningene under bruk. Motoren kan bli for varm og ta skade.

⚠ FORSIKTIG! Ikke bruk makt på produktet under bruk. For mye kraft reduserer hastigheten, øker slitasjen på sandpapiret og kan forårsake skade på motoren.

MERK! For å oppnå tilfredsstillende støvoppsamling, må støvoppsamleren rengjøres ofte under drift.

- 1 Monter det aktuelle sandpapiret. Se ["3.1 Sandpapirguide"](#) på side 24.

MERK! Hvis overflaten er ru, kan du slippe den trinnvis med forskjellige kornstørrelser. Begynn med en grov kornstørrelse, og bruk deretter finere sandpapir. Slip med hver kornstørrelse til overflaten er jevn.

- 2 Hold produktet med én hånd på håndflategrepet. (Figur 6)
- 3 Legg produktet på arbeidsstykket slik at hele overflaten på puten berører arbeidsstykket.
- 4 Start produktet.
- 5 Beveg slipemaskinen sakte over arbeidsstykket i parallelle linjer, sirkler eller tverrgående bevegelser.

MERK! Ikke bruk produktet på ett område av arbeidsstykket for lenge for å unngå at for mye materiale fjernes.

MERK! Det er ikke nødvendig å bevege produktet med kornet eller i samme retning fordi slipeputen beveger seg i små sirkler.

- 6 Stans produktet.
- 7 La produktet stoppe helt opp før du fjerner det fra arbeidsstykket.

3.8 Slik gjør du hvis produktet blir for varmt

Hvis du bruker produktet over lengre tid, eller hvis hendene dine har blokkert ventilasjonsåpningene, kan motoren bli for varm.

- 1 Stopp produktet, la puten stoppe helt opp, og fjern produktet fra arbeidsstykket.
- 2 Koble produktet fra strømforsyningen.

- 3 La produktet avkjøles.

- 4 Start produktet. Pass på at hendene dine ikke blokkerer ventilasjonsåpningene.

3.9 Slik rengjør du støvoppsamleren

⚠ ADVARSEL! Koble produktet fra strømkilden før du rengjør støvoppsamleren.

Rengjør støvoppsamleren regelmessig under drift for å sikre korrekt støvoppsamling.

- 1 Skyv sidene på støvoppsamleren sammen (A), og trekk den ut av produktet (B). (Figur 7)
- 2 Fjern dekselet fra bunnen av støvoppsamleren. (Figur 8).

MERK! Åpne støvoppsamleren utendørs eller over en søppelbøtte, slik at støvet lett kommer ut.

- 3 Fjern alt støv fra støvoppsamleren.
- 4 Bruk en myk, tørr børste til å fjerne støvet fra filterdekselet på støvoppsamleren.
- 5 Sett sammen støvoppsamleren. Sørg for at dekselet og bunnen av støvoppsamleren klikker på plass.
- 6 Skyv støvoppsamleren helt inn på baksiden av produktet. Pass på at den klikker på plass.

4 Transport

⚠ ADVARSEL! Stopp produktet, la de bevegelige delene stoppe helt, og koble produktet fra strømtaket før du flytter det.

- Bruk håndtaket når du løfter eller flytter produktet.

5 Oppbevaring

- Dersom produktet ikke skal brukes over en lengre periode, oppbevar produktet på et rent og tørt sted hvor barn og kjæledyr ikke har tilgang til det.

6 Vedlikehold

⚠ ADVARSEL! Koble produktet fra strømkilden før du rengjør, justerer eller utfører vedlikehold på produktet.

⚠ ADVARSEL! Bruk kun reservedeler som er anbefalt av leverandøren for å sikre trygg bruk.

⚠ ADVARSEL! Produktet kan ikke repareres av brukeren. For service og reparasjon henvises det til et godkjent servicesenter.

⚠ FORSIKTIG! For å forhindre skade på overflaten av produktet, bruk ikke løsemidler eller slipende rengjøringsmidler.

MERK! Alle lagrene på produktet er smurt i løpet av produktets levetid. Det er ikke nødvendig å smøre produktet.

⚠ FORSIKTIG! Rengjør produktet ofte hvis du bruker det til å pusse glassfiber, veggplater, sparkelmasse eller gips. Disse materialene kan redusere slitasjen på produktet.

6.1 Rengjøring av produktet

⚠ ADVARSEL! Bruk vernebriller eller vernebriller med sideskjerm når du bruker produktet eller rengjør det med trykkluft.

⚠ ADVARSEL! Ikke senk produktet ned i vann, og pass på at det ikke kommer vann inn i produktet når du rengjør det.

- Rengjør produktet med en ren, tørr klut for å fjerne smuss, fett og lignende.
- Bruk trykkluft eller en børste for å rengjøre vanskelig tilgjengelige områder.

7 Feilsøking

Problem	Mulig årsak	Oppgave
Produktet starter ikke.	Produktet er ikke koblet til en stikkontakt.	Koble produktet til et strømuttak.
	Strømkabelen er skadet.	Henvend deg til et godkjent servicesenter for å skifte ut strømkabelen.
	Strømuttaket fungerer ikke som det skal.	Koble produktet til et fungerende strømuttak.
	Startavtrekkeren er skadet.	Henvend deg til et godkjent servicesenter.

8 Avhending

- Sørg for at du følger lokale forskrifter når du avhender produktet. Produktet må ikke brennes.

9 Tekniske data

Spesifikasjon	Verdi
Spenning	230 V
Effekt	350 W
Slagfrekvens	0~13000/min
Kabellengde	3 m
Slipepapirstørrelse	Ø 125 mm
Vekt	1,4 kg
Støynivåer¹	
Lydtrykksnivå, L _{pA}	88 dB(A), K=3 dB
Lydeffektnivå, L _{WA}	96 dB(A), K=3 dB
Maksimalt vibrasjonsnivå	5,4 m/s ² , K=1,5 m/s ²



ADVARSEL! Bruk alltid hørselvern!



ADVARSEL! Det faktiske vibrasjons- og støynivået ved bruk av verktøy kan avvike fra den angitte maksimalverdien, avhengig av hvordan verktøyet brukes og materialet. Det er derfor nødvendig å bestemme hvilke sikkerhetstiltak som kreves for å beskytte brukeren, basert på et estimat av eksponering under faktiske driftsforhold (som tar i betraktning alle stadier av arbeidssyklusen, for eksempel når verktøyet er slått av og når det går på tomgang, i tillegg til oppstartstiden).

¹ De oppgitte verdiene for vibrasjon og støy, som er målt i henhold til en standardisert testmetode, kan brukes til å sammenligne forskjellige verktøy med hverandre og til en foreløpig vurdering av eksponering. Måleverdiene er fastsatt i samsvar med EN 62841-2-4:2014.

Indholdsfortegnelse

1	Indledning	28
1.1	Produktet.....	28
1.2	Anvendelse.....	28
1.3	Symboler	28
1.4	Produktoversigt.....	28
2	Sikkerhed	29
2.1	Sikkerhedsdefinitioner.....	29
2.2	Generelle sikkerhedsadvarsler for elværktøj.....	29
2.3	Sikkerhed i arbejdsområdet.....	29
2.4	Elektrisk sikkerhed	29
2.5	Personlig sikkerhed.....	29
2.6	Brug og vedligeholdelse af elværktøj.....	30
2.7	Service.....	30
2.8	Advarsler om båndsliber og tromlesliver.....	30
2.9	Sådan mindkes eksponeringen for støj og vibrationer	30
2.10	Restrisici	30
2.11	Sikkerhedsanvisninger for brug	30
3	Brug	31
3.1	Guide til sandpapir.....	31
3.2	Sådan fastgøres sandpapir på slibesålen	31
3.3	Sådan fjernes sandpapir fra slibesålen	31
3.4	Før produktet tages i brug.....	31
3.5	Sådan tændes og slukkes produktet	31
3.6	Sådan justeres hastigheden	31
3.7	Sådan betjenes produktet.....	31
3.8	Sådan gør du, hvis produktet bliver for varmt.....	32
3.9	Sådan rengøres støvopsamleren	32
4	Transport	32
5	Opbevaring	32
6	Vedligeholdelse	32
6.1	Sådan rengøres produktet	33
7	Fejlfinding	33
8	Bortskaffelse	33
9	Tekniske data	34

1 Indledning

1.1 Produktet

Produktet er en excentersliber med støvopsamler.

1.2 Anvendelse

Produktet bruges til at slibe flade overflader for at gøre dem glatte.

1.3 Symboler

	Læs betjeningsvejledningen omhyggeligt, og vær sikker på, du forstår den, før du tager produktet i brug. Gem betjeningsvejledningen til senere brug.
	Sikkerhedsklasse II.
	Brug beskyttelsesbriller.
	Brug høreværn.
	Brug åndedrætsværn.
	Produktet overholder gældende EU-direktiver og -forordninger.
	Skal bortskaffes som elektronikaffald.

1.4 Produktoversigt

Figur 1

1. Tænd/sluk-knap
2. Ventilationsåbning
3. Håndgreb
4. Hastighedsjustering
5. Støvopsamler
6. Slibesål
7. Velcro
8. Sandpapir

2 Sikkerhed

2.1 Sikkerhedsdefinitioner

⚠ ADVARSEL! Manglende overholdelse af denne vejledning kan medføre død eller personskade.

⚠ FORSIGTIG! Manglende overholdelse af denne vejledning kan medføre skader på produktet, andre materialer eller det omgivende område.

BEMÆRK! Information, der er nødvendig i bestemte situationer.

⚠ ADVARSEL! Manglende overholdelse af denne vejledning kan medføre død eller personskade.

2.2 Generelle sikkerhedsadvarsler for elværktøj

⚠ ADVARSEL! Manglende overholdelse af denne vejledning kan medføre død eller personskade.

⚠ ADVARSEL! Læs alle sikkerhedsadvarsler og -anvisninger. Manglende overholdelse af advarsler og anvisninger kan medføre elektrisk stød, brand og/eller alvorlig personskade.

⚠ ADVARSEL! Gem alle advarsler og anvisninger til senere brug. Udtrykket "elværktøj" i advarslerne henviser til elværktøj, der er tilsluttet elnettet (med ledning), eller batteridrevet elværktøj (uden ledning).

2.3 Sikkerhed i arbejdsområdet

- **Arbejdsområdet skal holdes rent og være godt oplyst.** Rodede eller mørke områder øger risikoen for ulykker.
- **Undlad at benytte elværktøj i eksplosionsfarlige atmosfærer, som f.eks. i nærheden af brændbare væsker, gasser eller støv.** Elværktøj danner gnister, som kan antænde støv eller dampe.
- **Sørg for at børn og omkringstående opholder sig på afstand, når elværktøjet er i brug.** Uopmærksomhed kan føre til mistet kontrol med værktøjet.

2.4 Elektrisk sikkerhed

- **Elværktøjets stik skal passe til stikkontakten. Stikket må på ingen måde ændres.** Brug ikke adapterstik sammen med jordet elværktøj. Intakte stik og matchende stikkontakter reducerer risikoen for elektrisk stød.

- **Undgå kropskontakt med jordede overflader som fx rør, radiatorer, komfurer og køleskabe.** Der er en øget risiko for elektrisk stød, hvis kroppen er jordet.
- **Undgå at udsætte elværktøj for regn eller fugt.** Hvis der trænger vand ind i elværktøj, øges risikoen for elektrisk stød.
- **Ledningen må ikke bruges til andet end det, den er beregnet til. Brug aldrig ledningen til at bære eller trække i elværktøjet eller til at trække stikket ud af stikkontakten. Hold ledningen væk fra varme, olie, skarpe kanter eller bevægelige dele.** Beskadigede eller sammenfiltrede ledninger øger risikoen for elektrisk stød.
- **Når du bruger elværktøj udendørs, skal du bruge en forlængerledning, der er beregnet til udendørs brug.** Brug af en ledning, der er beregnet til udendørs brug, reducerer risikoen for elektrisk stød.
- **Hvis du ikke kan undgå at bruge elværktøjet i fugtige omgivelser, skal du bruge en fejlstrømsafbryder.** Brug af fejlstrømsafbryder mindsker risikoen for elektrisk stød.

2.5 Personlig sikkerhed

- **Vær opmærksom, hold øje med, hvad du laver, og brug din sunde fornuft, når du bruger elværktøj. Undgå at bruge elværktøj, hvis du er træt eller påvirket af stoffer, alkohol eller medicin.** Et øjeblikvis uopmærksomhed under brug af elværktøj kan medføre alvorlig personskade.
- **Brug personlige værnemidler.** Brug altid beskyttelsesbriller. Værnemidler som støvmaske, skridsikre sikkerhedssko, hjelm eller høreværn, afhængigt af forholdene, vil mindske risikoen for personskade.
- **Undgå, at værktøjet starter utilsigtet. Sørg for, at elværktøjet er slukket, før du slutter det til strømforsyningen og/eller batteripakken, tager det op eller transporterer det.** Risikoen for ulykker øges, hvis elværktøjet bæres med fingeren på afbryderen, eller der sættes strøm til elværktøj, mens det er tændt.
- **Fjern eventuelle skruenøgler og lignende, før elværktøjet startes.** Skruenøgler og lignende, der sidder på en roterende del på elværktøjet, kan forårsage personskade.
- **Undgå at strække dig for meget. Sørg for altid at have godt fodfæste og god balance.** Det giver bedre kontrol over elværktøjet i uventede situationer.
- **Brug egnet tøj. Undgå løstsiddende tøj eller smykker. Hold hår, tøj og handsker væk fra**

bevægelige dele. Løstsiddende tøj, smykker eller langt hår kan sidde fast i bevægelige dele.

- **Hvis produktet kan tilsluttes støvudsugning og -opsamling, skal du sikre, at det tilsluttes og bruges korrekt.** Brug af støvopsamling kan reducere risici forbundet med støv.
- **Selvom du har erfaring med hyppig brug af værktøj, skal du stadig være varsom og huske på værktøjets sikkerhedsanvisninger.** Uforsigtighed kan forårsage alvorlige skader i løbet af en brøkdal af et sekund.

2.6 Brug og vedligeholdelse af elværktøj

- **Brug ikke magt, når du betjener elværktøjet. Brug det rigtige elværktøj til opgaven.** Det rigtige elværktøj vil gøre arbejdet bedre og sikrere med den hastighed, det er beregnet til.
- **Brug ikke elværktøjet, hvis tænd-/sluk-knappen ikke fungerer korrekt.** Hvis elværktøjet ikke kan styres med tænd-/slukknappen, er det farligt og skal repareres.
- **Tag stikket ud af strømkilden og/eller batteripakken ud af elværktøjet, før du foretager justeringer, skifter tilbehør eller opbevarer elværktøjet.** Disse forebyggende sikkerhedsforanstaltninger reducerer risikoen for, at elværktøjet startes ved et uheld.
- **Elværktøj, som ikke er i brug, skal opbevares utilgængeligt for børn. Lad ikke personer, der ikke er fortrolige med elværktøjet eller har læst betjeningsvejledningen, betjene elværktøjet.** Elværktøj er farligt hvis det benyttes af uerfarne brugere.
- **Vedligeholdelse af elværktøj og tilbehør. Kontroller, at de bevægelige dele ikke er forkert justeret eller sidder fast, at der er ikke brud på dele, og at der ikke er andre forhold, der kan påvirke elværktøjets funktion. Hvis elværktøjet er beskadiget skal det repareres før brug.** Mange ulykker skyldes dårlig vedligeholdelse.
- **Sørg for at klinger og skiver er skarpe og rene.** Korrekt vedligeholdt skæreværktøj med skarpe skærekanter er mindre tilbøjeligt til at sætte sig fast og er lettere at styre.
- **Brug elværktøjet, tilbehøret og værktøjsbits osv. i overensstemmelse med denne betjeningsvejledning og under hensyntagen til arbejdsforholdene og det arbejde, der skal udføres.** Det kan være farligt at bruge elværktøj til andet end det tilsigtede formål.

- **Sørg for, at håndtag og grebsflader er tørre, rene og fri for olie og fedt.** Glatte håndtag og grebsflader gør det vanskeligt at håndtere og styre værktøjet sikkert i uventede situationer.

2.7 Service

- **Service på elværktøjet må kun udføres af autoriserede personer, der bruger originale reservedele.** Det vil sikre, at elværktøjet altid er i forsvarlig stand.

2.8 Advarsler om båndsliber og tromlesliber

Hold elværktøjet i de isolerede greb, da slibeflader kan komme i kontakt med sin egen ledning. Hvis man skærer i en strømførende ledning, kan eksponerede metaldele på elværktøjet blive strømførende og give brugeren stød.

2.9 Sådan mindskes eksponeringen for støj og vibrationer

- Sørg for at lave en arbejdsplan, således at eksponering for vibrationer fordeles over en længere periode.
- Undlad at benytte produktet i længere tid ad gangen for at mindske støj og vibrationer. Brug korrekte værnemidler.
- Følg forholdsreglerne for at mindske risikoen for udsættelse for vibrationer og støj:
 - Kontroller, at produktet er i god stand.
 - Brug kun tilbehør, der er i god stand og passer til opgaven.
 - Hold godt fast i håndtagene eller grebene.

2.10 Restrisici

Der vil altid være restrisici, selv om produktet bruges i overensstemmelse med anvisningerne.

Sådanne risici kan opstå på grund af typen og designet af elværktøjet:

- Høreskade, hvis der ikke bruges høreværn.
- Helbredsskader som følge af vibrationernes påvirkning af hænder og arme, når produktet anvendes over længere tid, eller når det ikke anvendes og vedligeholdes korrekt.

2.11 Sikkerhedsanvisninger for brug

- Brug ikke produktet, hvis du er træt, syg eller påvirket. Det kan påvirke dit syn, din opmærksomhed, din koordinationssevne og din dømmekraft.
- Lad ikke børn eller personer, der ikke kender produktet, bruge det.

- Brug ikke produktet, hvis det er beskadiget.
- Foretag ikke ændringer på produktet.
- Brug kun produktet til den angivne funktion.

3 Brug

⚠ ADVARSEL! Manglende overholdelse af disse anvisninger og sikkerhedsmeddelelser kan medføre død eller personskade.

⚠ ADVARSEL! Fastgør arbejdsemnet med klemmer eller en skruetvinge for at forhindre skader.

⚠ ADVARSEL! Brug beskyttelsesbriller eller sikkerhedsbriller med sideskjold, når du betjener produktet.

⚠ ADVARSEL! Brug åndedrætsværn. Støv fra brug af produktet kan forårsage helbredsproblemer.

3.1 Guide til sandpapir

BEMÆRK! Når kornstørrelsen på sandpapiret angives med et tal, er det finere, jo højere tallet er.

Det er vigtigt at vælge den rigtige type og kornstørrelse på sandpapiret for at få en finish af høj kvalitet.

Kategori	Kornstørrelse	Brug
Groft	P40-P60	Til hurtigt at fjerne materiale, f.eks. gammel maling og lak, eller for at gøre ru overflader glatte.
Mellem	P80-P150	Til almindelige slibeopgaver og til at klargøre overfladerne til det første lag maling eller lak.
Fint	P180-P320	Til at lave glatte overflader, f.eks. for at fjerne små defekter eller slibe mellem maling- eller laklag.

3.2 Sådan fastgøres sandpapir på slibesålen

⚠ ADVARSEL! Tag produktet ud af stikkontakten, før du fastgør eller fjerner sandpapir.

Figur 2

- 1 Ret hullerne i sandpapiret ind efter hullerne i slibesålen.
- 2 Skub sandpapiret på slibesålen.

3.3 Sådan fjernes sandpapir fra slibesålen

Figur 3

- Tag fast i kanten af sandpapiret, og træk det af slibesålen.

3.4 Før produktet tages i brug

⚠ ADVARSEL! Brug ikke produktet, hvis det er beskadiget eller ikke fungerer korrekt. Kontakt et autoriseret servicecenter for reparation.

- Sørg for, at du bruger produktet til den korrekte type opgave.
- Kontrollér regelmæssigt produktet for skader.
- Sørg for, at produktet fungerer korrekt.
- Sørg for, at sandpapiret er i god stand.
- Fastgør arbejdsemnet, og sørg for, at der ikke er uønskede genstande på det.

3.5 Sådan tændes og slukkes produktet

Figur 4

- 1 Tryk på knappen (A) for at tænde produktet.
- 2 Tryk på knappen (B) for at slukke produktet.

3.6 Sådan justeres hastigheden

Figur 5

- Drej på hastighedsjusteringen for at justere brugshastigheden.

Bemærk! Hastigheden kan indstilles fra 1 til "MAX". Den mellemste hastighed er 3.

- Normalt er det bedst at indstille produktet til den højeste hastighed. Høj hastighed fjerner materiale hurtigt og gør overfladen glat.
- Indstil produktet til en lavere hastighed, når du bruger det til at fjerne maling eller lak for at forhindre, at sandpapiret bliver tilstoppet.

3.7 Sådan betjenes produktet

⚠ ADVARSEL! Fastgør for arbejdsemnet med en klemme eller skruetvinge for at forhindre bevægelser, der kan forårsage skader under brug.

⚠ ADVARSEL! Tænd ikke produktet, hvis sålen ikke er helt i kontakt med arbejdsemnet. Sandpapiret kan løse sig og forårsage skader.

⚠ FORSIGTIG! Sørg for, at dine hænder ikke blokerer ventilationsåbningerne under brug. Motoren kan blive for varm og kan blive beskadiget.

⚠ FORSIGTIG! Læg ikke tryk på produktet under brug. For stort tryk sænker hastigheden, øger sliddet på sandpapiret og kan beskadige motoren.

BEMÆRK! For at opnå en tilfredsstillende støvopsamlingskvalitet rengøres støvsamleren ofte under brug.

- 1 Monter det rigtige sandpapir. Se "[3.1 Guide til sandpapir](#)" på side 31.

BEMÆRK! Hvis overfladen er ru, skal du slibe den i etaper med forskellige kornstørrelser. Start med en grov kornstørrelse, og brug derefter finere sandpapir. Slib med hver kornstørrelse, indtil overfladen er glat.

- 2 Hold produktet med den ene hånd på håndgrebet. (Figur 6)
- 3 Anbring produktet på arbejdsemnet, så hele slibesålen overfladen er i kontakt med arbejdsemnet.
- 4 Tænd produktet.
- 5 Bevæg slibemaskinen langsomt hen over arbejdsemnet i parallelle linjer, cirkler eller tværgående bevægelser.

BEMÆRK! Brug ikke produktet på ét område af arbejdsemnet i for lang tid for at undgå, at der fjernes for meget materiale.

BEMÆRK! Det er ikke nødvendigt at bevæge produktet i årenes retning, fordi slibesålen bevæger sig i små cirkler.

- 6 Sluk produktet.
- 7 Lad produktet standse helt, før du fjerner det fra arbejdsemnet.

3.8 Sådan gør du, hvis produktet bliver for varmt

Hvis du bruger produktet i lang tid, eller hvis dine hænder har blokeret ventilationsåbningerne, kan motoren blive for varm.

- 1 Sluk produktet, lad slibesålen standse helt, og fjern produktet fra arbejdsemnet.

- 2 Afbryd strømforsyningen.

- 3 Lad produktet køle af.

- 4 Tænd produktet. Sørg for, at dine hænder ikke blokerer ventilationsåbningerne.

3.9 Sådan rengøres støvsamleren

⚠ ADVARSEL! Afbryd strømforsyningen, før du rengør støvsamleren.

Rengør støvsamleren regelmæssigt under brug for at sikre korrekt støvsamling.

- 1 Tryk sammen på støvsamlerens sider (A), og træk den af produktet (B). (Figur 7)
- 2 Tag dækslet af støvsamleren. (Figur 8)

BEMÆRK! Åbn støvsamleren udendørs eller over en skraldespand, da støvet let falder ud.

- 3 Fjern all støvet fra støvsamleren.
- 4 Brug en blød, tør børste til at fjerne støvet fra filterdækslet på støvsamleren.
- 5 Saml støvsamleren. Sørg for, at dækslet og bunden af støvsamleren klikker på plads.
- 6 Skub støvsamleren helt ind bag på produktet. Sørg for, at det låses på plads.

4 Transport

⚠ ADVARSEL! Sluk produktet, lad bevægelige dele standse helt og tag stikket ud af stikkontakten, før du flytter produktet.

- Brug håndtaget, når du løfter eller flytter produktet.

5 Opbevaring

- Hvis produktet ikke skal bruges i længere tid, skal det opbevares et rent og tørt sted utilgængeligt for børn og husdyr.

6 Vedligeholdelse

⚠ ADVARSEL! Afbryd strømforsyningen, før du rengør, justerer eller udfører vedligeholdelse på produktet.

⚠ ADVARSEL! Brug kun reservedele, der er anbefalet af leverandøren, af hensyn til sikker brug.

⚠ ADVARSEL! Produktet må ikke repareres af brugeren. For service og reparation henvises til et autoriseret servicecenter.

⚠ FORSIGTIG! For at undgå skader på produktets overflade må der ikke bruges opløsningsmidler eller slibende rengøringsmidler.

BEMÆRK! Alle produktets lejer er smurt, så det varer i hele produktets levetid. Det er ikke nødvendigt at smøre produktet.

⚠ FORSIGTIG! Rengør produktet ofte, hvis du bruger det til at slibe glasfiber, gipsplader, spartelmasse eller puds. Disse materialer kan øge sliddet på produktet.

6.1 Sådan rengøres produktet

⚠ ADVARSEL! Brug beskyttelsesbriller eller sikkerhedsbriller med sideskjold, når du betjener produktet eller rengør det med trykluft.

⚠ ADVARSEL! Undgå at nedsænke produktet i vand eller anden væske, og sørg for, at der ikke trænger vand ind i produktet ved rengøring.

- Rengør produktet med en ren, tør klud for at fjerne snavs, fedt og lignende.
- Brug trykluft eller en børste til at rengøre områder, der er svære at komme til.

7 Fejlfinding

Problem	Mulig årsag	Opgave
Produktet starter ikke.	Produktet er ikke tilsluttet en stikkontakt.	Sæt stikket i en stikkontakt.
	Ledningen er beskadiget.	Kontakt et autoriseret servicecenter for at få udskiftet ledningen.
	Stikkontakten virker ikke.	Sæt produktets stik i en stikkontakt, der virker.
	Startknappen er beskadiget.	Kontakt et autoriseret servicecenter.

8 Bortskaffelse

- Følg de lokale regler ved bortskaffelse af produktet. Brænd ikke produktet.

9 Tekniske data

Specifikation	Værdi
Spænding	230 V
Effekt	350 W
Slagfrekvens	0-13000/min
Ledningslængde	3 m
Størrelse på sandpapir	Ø 125 mm
Vægt	1,4 kg
Støjniveau¹	
Lydtrykkniveau, L _{pA}	88 dB(A), K=3 dB
Lydeffektniveau, L _{WA}	96 dB(A), K=3 dB
Maksimalt vibrationsniveau	5,4 m/s ² , K=1,5 m/s ²

⚠ ADVARSEL! Brug altid høreværn!

⚠ ADVARSEL! Det faktiske vibrations- og støjniveau ved brug af produkter kan afvige fra den angivne maksimale værdi, afhængigt af hvordan produktet bruges og af materialet. Det er derfor nødvendigt at bestemme, hvilke sikkerhedsforanstaltninger der er nødvendige for at beskytte brugeren, baseret på et skøn over eksponering under faktiske arbejdsforhold (under hensyntagen til alle faser af arbejds cyklussen, fx den tid, hvor værktøjet er slukket, og hvor det kører i tomgang, ud over opstartstiden).

¹ De deklarerede værdier for vibrationer og støj, som er målt i henhold til en standardiseret testmetode, kan bruges til at sammenligne forskellige værktøjer med hinanden og til en foreløbig vurdering af eksponeringen. Måleværdierne er fastsat i overensstemmelse med EN 62841-2-4:2014.

Spis treści

1	Wprowadzenie	35
1.1	Produkt.....	35
1.2	Przeznaczenie.....	35
1.3	Symbole	35
1.4	Przegląd produktu.....	35
2	Bezpieczeństwo	36
2.1	Definicje dotyczące bezpieczeństwa.....	36
2.2	Ogólne zasady bezpiecznej pracy z elektro- narzędziem	36
2.3	Bezpieczeństwo w miejscu pracy.....	36
2.4	Bezpieczeństwo elektryczne.....	36
2.5	Bezpieczeństwo osobiste.....	36
2.6	Obsługa i czyszczenie elektronarzędzia.....	37
2.7	Serwisowanie.....	37
2.8	Ostrzeżenia dotyczące szlifierek taśmowych i bębnowych.....	37
2.9	Minimalizowanie narażenia na hałas i drgania 37	
2.10	Pozostałe ryzyko.....	38
2.11	Instrukcja bezpiecznej obsługi	38
3	Obsługa	38
3.1	Przewodnik po papierach ściernych.....	38
3.2	Mocowanie papieru ściernego na podkładce szlifierskiej.....	38
3.3	Zdejmowanie papieru ściernego z podkładki szlifierskiej.....	38
3.4	Czynności do wykonania przed rozpoczęciem użytkowania produktu	38
3.5	Włączanie i wyłączanie produktu	39
3.6	Regulacja prędkości.....	39
3.7	Obsługa produktu	39
3.8	Postępowanie w razie zbyt mocnego nagrzania produktu.....	39
3.9	Czyszczenie odciągu pyłu	40
4	Transport	40
5	Przechowywanie	40
6	Konserwacja	40
6.1	Czyszczenie produktu.....	40
7	Usuwanie usterek	41
8	Utylizacja	41
9	Dane techniczne	41

1 Wprowadzenie

1.1 Produkt

Szlifierka mimośrodowa z odciąganiem pyłu.

1.2 Przeznaczenie

Produkt służy do szlifowania płaskich powierzchni w celu ich wygładzenia.

1.3 Symbole

	Przed użyciem produktu należy dokładnie i ze zrozumieniem przeczytać tę instrukcję obsługi. Zachowaj instrukcję na przyszłość.
	Klasa bezpieczeństwa II.
	Używaj środków ochrony oczu.
	Używaj środków ochrony słuchu.
	Używaj maski oddechowej.
	Niniejszy produkt spełnia wymagania stosownych dyrektyw i rozporządzeń unijnych.
	Utylizuj jak odpady elektryczne.

1.4 Przegląd produktu

Rysunek 1

1. Przełącznik zasilania
2. Wentylacja
3. Uchwyt ręczny
4. Pokrętko regulacji prędkości
5. Odciąg pyłu
6. Podkładka szlifierska
7. Zapięcie na rzepy
8. Papier ścierny

2 Bezpieczeństwo

2.1 Definicje dotyczące bezpieczeństwa

⚠ OSTRZEŻENIE! W razie niestosowania się do niniejszej instrukcji zachodzi ryzyko śmierci lub obrażeń ciała.

⚠ PRZESTROGA! W razie niestosowania się do niniejszej instrukcji zachodzi ryzyko uszkodzenia produktu lub innych przedmiotów w jego pobliżu.

UWAGA! Informacje dotyczące postępowania w określonych sytuacjach.

⚠ OSTRZEŻENIE! W razie niestosowania się do niniejszej instrukcji zachodzi ryzyko śmierci lub obrażeń ciała.

2.2 Ogólne zasady bezpiecznej pracy z elektronarzędziem

⚠ OSTRZEŻENIE! W razie niestosowania się do niniejszej instrukcji zachodzi ryzyko śmierci lub obrażeń ciała.

⚠ OSTRZEŻENIE! Przeczytaj wszystkie ostrzeżenia i instrukcje bezpieczeństwa. Nieprzestrzeganie ostrzeżeń i instrukcji zamieszczonych poniżej może spowodować porażenie prądem, pożar lub/i ciężkie obrażenia ciała.

⚠ OSTRZEŻENIE! Zachowaj wszystkie ostrzeżenia i instrukcję na przyszłość. Termin „elektronarzędzie” pojawiający się w ostrzeżeniach odnosi się do tego konkretnego elektronarzędzia zasilanego z sieci elektrycznej (za pośrednictwem przewodu) lub akumulatorem (bez użycia przewodu).

2.3 Bezpieczeństwo w miejscu pracy

- **Zadbaj o porządek i dobre oświetlenie w miejscu pracy.** Nieuporządkowane lub ciemne miejsca pracy zwiększają ryzyko wypadku.
- **Nie używaj elektronarzędzi w atmosferze wybuchowej, np. w obecności łatwopalnych płynów, gazów lub pyłów.** Elektronarzędzia generują iskry, które mogą spowodować zapłon pyłów lub oparów.
- **Używając elektronarzędzia, zachowaj odpowiednią odległość od dzieci i osób postronnych.** Rozproszonego użytkownika może stracić panowanie nad narzędziem.

2.4 Bezpieczeństwo elektryczne

- **Wtyczka przewodu musi pasować do gniazda. Nie wolno w żaden sposób modyfikować wtyczki.** Nie używaj żadnych przejściówek w przypadku uziemionych elektronarzędzi. Używanie niemodyfikowanych wtyczek w pasujących gniazdach zmniejsza ryzyko porażenia prądem.
- **Unikaj kontaktu ciała z uziemionymi powierzchniami, takimi jak rury, kaloryfery, piece czy lodówki.** Istnieje zwiększone ryzyko porażenia prądem, jeśli dojdzie do uziemienia ciała.
- **Nie wystawiaj elektronarzędzia na działanie deszczu ani wilgoci.** Wniknięcie wody do wnętrza elektronarzędzia zwiększa ryzyko porażenia prądem.
- **Nie używaj przewodu do innych czynności niż podłączenie urządzenia do zasilania. Nigdy nie używaj przewodu do przenoszenia, ciągnięcia ani odłączania elektronarzędzia. Chroń przewód przed kontaktem ze źródłem wysokiej temperatury, olejem, ostrymi krawędziami i ruchomymi częściami.** Uszkodzone lub splątane przewody zasilające zwiększają ryzyko porażenia prądem.
- **Podczas obsługi elektronarzędzia na zewnątrz używaj przedłużacza odpowiedniego do użytku na zewnątrz.** Użycie przewodu przeznaczonego do użytku na zewnątrz zmniejsza ryzyko porażenia prądem.
- **Jeśli nie można uniknąć używania elektronarzędzia w wilgotnym miejscu, użyj złącza zabezpieczonego wyłącznikiem różnicowoprądowym (RCD).** Używanie wyłącznika różnicowoprądowego zmniejsza ryzyko porażenia prądem.

2.5 Bezpieczeństwo osobiste

- **Podczas obsługi elektronarzędzia zachowaj czujność, obserwuj swoje działanie i zachowaj zdrowy rozsądek. Nie używaj elektronarzędzia w stanie zmęczenia lub pod wpływem narkotyków, alkoholu lub leków.** Chwila nieuwagi podczas obsługi elektronarzędzia może skutkować ciężkimi obrażeniami ciała.
- **Stosuj środki ochrony indywidualnej.** Zawsze używaj środków ochrony oczu. Środki ochrony indywidualnej, takie jak maska przeciwpyłowa, antypoślizgowe obuwie ochronne, kask lub środki ochrony słuchu odpowiednie do danej sytuacji, zmniejszają zakres ewentualnych obrażeń ciała.
- **Zapobiegaj przypadkowemu uruchomieniu. Zanim podłączysz elektronarzędzie do źródła zasilania lub/i akumulatora, podniesiesz elektronarzędzie lub je przenieś, upewnij się, że przełącznik jest w pozycji wyłączonej.** Przeniesienie elektronarzędzia z palcem na przełączniku lub podłączanie do zasilania

elektronarzędzi z przełącznikiem w pozycji włączonej zwiększając ryzyko wypadku.

- **Przed włączeniem elektronarzędzia usuń z niego wszelkie klucze nastawne i inne narzędzia.** Klucz lub inne narzędzia pozostawione na obracającej się części elektronarzędzia mogą spowodować obrażenia ciała.
- **Nie pochylaj się zbyt mocno nad urządzeniem. Przez cały czas utrzymuj stabilną postawę, aby nie stracić równowagi.** Dzięki temu możesz lepiej kontrolować elektronarzędzie w nieoczekiwanych sytuacjach.
- **Podczas obsługi urządzenia noś odpowiednią odzież. Nie noś luźnej odzieży ani biżuterii. Nie zbliżaj włosów, odzieży ani rękawic do ruchomych części urządzenia.** Luźne części odzieży, biżuteria i długie włosy mogą zostać wciągnięte przez ruchome części urządzenia.
- **Jeśli urządzenie dostarczono w zestawie z akcesoriami / urządzeniami do odciągania pyłu, upewnij się, że zostały podłączone i są prawidłowo używane.** Używanie akcesoriów odciągających pył może zmniejszyć zagrożenia powodowane przez nadmierne zapylenie.
- **Pamiętaj, że doświadczenie zdobyte w wyniku częstego stosowania urządzenia nie usprawiedliwia brawurowych zachowań i ignorowania zasad bezpieczeństwa.** Nieostrożne postępowanie może doprowadzić do ciężkich obrażeń w ułamku sekundy.

2.6 Obsługa i czyszczenie elektronarzędzia

- **Nie przeciążaj elektronarzędzia. Używaj elektronarzędzia odpowiedniego do danego zastosowania.** Elektronarzędzie działa optymalnie i bezpieczniej przy obciążeniu, pod kątem którego je skonstruowano.
- **Nie używaj narzędzia, jeśli nie można go włączyć i wyłączyć przy użyciu przełącznika.** Elektronarzędzia, których nie można włączyć lub wyłączyć przełącznikiem, stwarzają zagrożenie i wymagają naprawy.
- **Przed rozpoczęciem regulacji, wymiany akcesoriów lub przechowywania elektronarzędzia należy odłączyć wtyczkę od źródła zasilania i/lub wyjąć akumulator.** Te zapobiegawcze środki ostrożności zmniejszają ryzyko niezamierzonego uruchomienia narzędzia.
- **Przechowuj elektronarzędzie, z którego nie korzystasz, w miejscu niedostępnym dla dzieci. Nie pozwól, aby elektronarzędzie było używane przez**

dzieci lub osoby, które nie są z nim zaznajomione i nie zapoznały się z zaleceniami dotyczącymi jego bezpiecznej obsługi. Elektronarzędzia są niebezpieczne w przypadku użycia przez nieprzeszkolonych użytkowników.

- **Konserwuj elektronarzędzia i ich akcesoria. Sprawdź, czy ruchome części nie są nieprawidłowo ustawione lub zakleszczone, czy nie są pęknięte i czy nie występują inne nieprawidłowości, które mogą mieć negatywny wpływ na działanie elektronarzędzia. W razie uszkodzenia elektronarzędzia należy je naprawić przed ponownym użyciem.** Niedostateczna konserwacja elektronarzędzi jest częstą przyczyną wypadków.
- **Utrzymuj elektronarzędzia tnące w czystości i dbaj o to, aby ich elementy tnące były odpowiednio ostre.** Narzędzia tnące, które są prawidłowo konserwowane i mają odpowiednio ostre elementy tnące, rzadziej się zacinają i są łatwiejsze w obsłudze.
- **Używaj elektronarzędzia, akcesoriów itp. w sposób zgodny z zaleceniami i z uwzględnieniem warunków pracy oraz przewidzianego zadania.** Zastosowanie elektronarzędzi do celów innych niż te, do których są przeznaczone, może powodować zagrożenie.
- **Dbaj o to, aby uchwyty i inne powierzchnie, które chwytasz, były suche, czyste i niezabrudzone olejem czy smarem.** Śliskie uchwyty i inne powierzchnie, które chwytasz obniżają bezpieczeństwo obsługi i utrudniają reakcję w nagłych sytuacjach.

2.7 Serwisowanie

- **Elektronarzędzie może być serwisowane wyłącznie przez wykwalifikowany personel, stosujący identyczne części zamienne.** Zapewnia to bezpieczną pracę elektronarzędzia.

2.8 Ostrzeżenia dotyczące szlifierek taśmowych i bębnowych

Trzymaj elektronarzędzie za izolowane uchwyty, ponieważ powierzchnia szlifująca może wejść w kontakt z własnym przewodem. Przecięcie kabla pod napięciem może spowodować, że prąd popłynie przez odsondowane metalowe części elektronarzędzia, co grozi porażeniem prądem.

2.9 Minimalizowanie narażenia na hałas i drgania

- **Ustal harmonogram pracy tak, aby narażenie na drgania było rozłożone na długi okres.**
- **Aby zmniejszyć hałas i drgania podczas pracy, nie używaj produktu przez dłuższy czas. Używaj odpowiedniego sprzętu ochronnego.**

- Stosuj środki ostrożności, aby zmniejszyć ryzyko narażenia na drgania i hałas:
 - Sprawdź, czy produkt jest w dobrym stanie.
 - Używaj wyłącznie akcesoriów w dobrym stanie i dostosowanych do danego zadania.
 - Trzymaj mocno uchwyty.

2.10 Pozostałe ryzyko

Ryzyko resztkowe zawsze istnieje, nawet jeśli produkt jest użytkowany zgodnie z instrukcją.

Zagrożenia występujące podczas pracy z powodu rodzaju i konstrukcji elektronarzędzia:

- Uszkodzenie słuchu w przypadku niestosowania ochronników słuchu.
- Obrażenia wynikające z wpływu drgań na dłonie i ramiona, gdy produkt jest używany przez długi czas lub gdy nie jest używany i konserwowany prawidłowo.

2.11 Instrukcja bezpiecznej obsługi

- Nie używaj produktu w stanie zmęczenia, choroby lub pod wpływem środków odurzających. Takie okoliczności powodują pogorszenie wzroku, koncentracji, koordynacji i oceny sytuacji.
- Nie pozwalaj na korzystanie z produktu dzieciom lub osobom, które nie wiedzą, jak go obsługiwać.
- Nie używaj produktu, jeśli jest uszkodzony.
- Nie modyfikuj produktu.
- Produktu można używać wyłącznie zgodnie z jego przeznaczeniem.

3 Obsługa

⚠ OSTRZEŻENIE! W razie niestosowania się do niniejszej instrukcji zachodzi ryzyko śmierci lub obrażeń ciała.

⚠ OSTRZEŻENIE! Umocuj obrabiany przedmiot za pomocą zacisków lub imadła, aby uniknąć obrażeń.

⚠ OSTRZEŻENIE! Podczas obsługi produktu noś okulary ochronne lub okulary z osłonami bocznymi.

⚠ OSTRZEŻENIE! Używaj maski oddechowej. Pył powstający podczas obsługi produktu może powodować problemy zdrowotne.

3.1 Przewodnik po papierach ściernych

UWAGA! Gdy ziarnistość papieru ściernego jest podana w liczbach, wyższa liczba oznacza drobniejsze ziarna.

Ważne jest, aby wybrać odpowiedni typ i rozmiar ziarna papieru ściernego, aby uzyskać wysokiej jakości wykończenie.

Kategoria	Ziarnistość	Zastosowanie
Gruba	P40–P60	Szybkie usuwanie materiału, na przykład starej farby i lakieru lub wygładzanie szorstkich powierzchni.
Średnia	P80–P150	Ogólne prace związane z szlifowaniem oraz przygotowaniem powierzchni pod pierwszą warstwę farby lub lakieru.
Drobna	P180–P320	Wygładzanie powierzchni, na przykład, aby usunąć małe defekty lub oszlifować między warstwami farby lub lakieru.

3.2 Mocowanie papieru ściernego na podkładce szlifierskiej

⚠ OSTRZEŻENIE! Przed założeniem lub zdjęciem papieru ściernego odłącz urządzenie od zasilania.

Rysunek 2

- 1 Umieść papier ścierny tak, aby otwory w papierze były w tym samym miejscu, co otwory na podkładce szlifierskiej.
- 2 Dociśnij papier ścierny do podkładki szlifierskiej.

3.3 Zdejmowanie papieru ściernego z podkładki szlifierskiej

Rysunek 3

- Chwyć za krawędź papieru ściernego i zdejmij go z podkładki szlifierskiej.

3.4 Czynności do wykonania przed rozpoczęciem użytkowania produktu

⚠ OSTRZEŻENIE! Nie używaj produktu, jeśli jest uszkodzony lub nie działa prawidłowo podczas obsługi.

Skontaktuj się z autoryzowanym serwisem w celu naprawy.

- Upewnij się, że używasz produktu zgodnie z przeznaczeniem.
- Sprawdzaj produkt pod kątem uszkodzeń.
- Upewnij się, że produkt działa prawidłowo.
- Upewnij się, że papier ścierny jest w dobrym stanie.
- Umocuj obrabiany przedmiot i upewnij się, że nie ma na nim żadnych niepożądanych przedmiotów.

3.5 Włączanie i wyłączanie produktu

Rysunek 4

- 1 Naciśnij przycisk włączania (A), aby włączyć produkt.
- 2 Naciśnij przycisk wyłączania (B), aby zatrzymać produkt.

3.6 Regulacja prędkości

Rysunek 5

- Przekręć pokrętko regulacji, aby ustawić prędkość pracy.

Uwaga! Prędkość można ustawić w zakresie od 1 do „MAX”. Średnia prędkość wynosi 3.

- Zazwyczaj najlepiej jest ustawić urządzenie na najwyższą prędkość. Wysoka prędkość pozwala szybko usunąć materiał i wygładzić powierzchnię.
- Ustaw urządzenie na niższą prędkość, gdy używasz go do usuwania farby lub lakieru, aby zapobiec zatykaniu się papieru ściernego.

3.7 Obsługa produktu

⚠ OSTRZEŻENIE! Umocuj obrabiany przedmiot za pomocą zacisku lub imadła, aby zapobiec jego przesunięciu podczas pracy, co grozi obrażeniami u użytkownika.

⚠ OSTRZEŻENIE! Nie uruchamiaj urządzenia, jeśli podkładka nie przylega całkowicie do obrabianego przedmiotu. Papier ścierny może się poluzować i spowodować obrażenia.

⚠ PRZESTROGA! Upewnij się, że podczas obsługi nie zasłaniasz dłońmi otworów wentylacyjnych. Silnik może się zbyt długo nagrząć i ulec uszkodzeniu.

⚠ PRZESTROGA! Nie wywieraj siły na produkt podczas obsługi. Zbyt duża siła zmniejsza prędkość, przyspiesza zużycie papieru ściernego i może doprowadzić do uszkodzenia silnika.

UWAGA! Aby zapewnić skuteczne odprowadzanie pyłu, należy często czyścić odciąg podczas obsługi.

- 1 Załóż odpowiedni papier ścierny. Patrz [„3.1 Przewodnik po papierach ściernych” na stronie 38.](#)

UWAGA! Jeśli powierzchnia jest chropowata, szlifuj ją etapami, używając papieru ściernego o różnej ziarnistości. Zaczynij od papieru ściernego o grubym ziarnie, a potem użyj papieru o drobniejszym ziarnie. Szlifuj papierem o coraz drobniejszym ziarnie, aż powierzchnia będzie gładka.

- 2 Trzymaj produkt jedną ręką za uchwyt ręczny. (Rysunek 6)
- 3 Umieść produkt na obrabianym przedmiocie tak, aby cała powierzchnia podkładki przylegała do niego.
- 4 Uruchoom produkt.
- 5 Przesuwaj szlifierkę powoli po obrabianym przedmiocie, wykonując ruchy równoległe, okrężne lub krzyżowe.

UWAGA! Nie używaj urządzenia zbyt długo w jednym miejscu na obrabianym elemencie, aby nie usunąć zbyt dużej ilości materiału.

UWAGA! Nie trzeba przesuwac produktu wzdłuż stojów ani w tym samym kierunku, bo podkładka szlifierska porusza się małymi okrężnymi ruchami.

- 6 Wyłącz produkt.
- 7 Zanim zdejmiesz produkt z obrabianego przedmiotu, poczekaj, aż całkowicie się zatrzyma.

3.8 Postępowanie w razie zbyt mocnego nagrzania produktu

Jeśli obsługujesz urządzenie przez dłuższy czas lub jeśli otwory wentylacyjne były przypadkowo zasłonięte, silnik może się przegrzać.

- 1 Zatrzymaj urządzenie, poczekaj, aż podkładka całkowicie się zatrzyma, a następnie zdejmij urządzenie z obrabianego przedmiotu.

EN

SV

NO

DA

PL

DE

FI

FR

NL

2 Odłącz produkt od gniazda zasilania.

3 Odczekaj, aż produkt ostygnie.

4 Uruchom produkt. Upewnij się, że dłońmi nie zastaniesz otworów wentylacyjnych.

3.9 Czyszczenie odciągu pyłu

! **OSTRZEŻENIE!** Przed wyczyszczeniem odciągu pyłu odłącz urządzenie od zasilania.

Regularnie czyść odciąg pyłu podczas pracy, żeby zapewnić prawidłowe usuwanie pyłu i wiórów.

1 Zsuń ze sobą boki osłony przeciwpylowej (A) i zdejmij ją z produktu (B). (Rysunek 7)

2 Zdejmij pokrywę z dolnej części odciągu. (Rys. 8).

UWAGA! Otwórz pojemnik na pył na zewnątrz albo nad koszem na śmieci, bo pył będzie się z niego łatwo wysypywał.

3 Usuń cały pył z odciągu pyłu.

4 Użyj miękkiej, suchej szczotki, żeby usunąć pył z osłony filtra.

5 Zmontuj odciąg pyłu. Upewnij się, że pokrywa i spód odciągu zatrzasnęły się na swoim miejscu.

6 Wsuń odciąg do końca w tylną część urządzenia. Kliknięcie potwierdza poprawny montaż.

4 Transport

! **OSTRZEŻENIE!** Wyłącz produkt i poczekaj, aż ruchome części całkowicie się zatrzymają i odłącz go od zasilania, zanim przeniesiesz produkt.

- Podnosząc lub przenosząc produkt, używaj uchwytu.

5 Przechowywanie

- Produkt, który nie będzie używany przez długi czas, należy przechowywać w czystym i suchym miejscu niedostępnym dla dzieci i zwierząt.

6 Konserwacja

! **OSTRZEŻENIE!** Odłącz produkt od źródła zasilania przed czyszczeniem, dokonywaniem regulacji lub konserwacją produktu.

! **OSTRZEŻENIE!** Aby zapewnić bezpieczne użytkowanie, używaj tylko części zamiennych zalecanych przez dostawcę.

! **OSTRZEŻENIE!** Producent nie przewiduje, aby użytkownik mógł wykonywać samodzielnie naprawy produktu. W przypadku serwisowania i naprawy skontaktuj się z zatwierdzonym centrum serwisowym.

UWAGA! Wszystkie łożyska w tym produkcie są nasmarowane na cały okres eksploatacji. Nie trzeba smarować tego produktu.

6.1 Czyszczenie produktu

! **OSTRZEŻENIE!** Podczas obsługi produktu lub czyszczenia go sprężonym powietrzem noś okulary ochronne lub okulary z osłonami bocznymi.

! **OSTRZEŻENIE!** Nie zanurzaj produktu w wodzie ani innym płynie i upewnij się, że żaden płyn nie dostanie się do produktu podczas czyszczenia.

! **PRZESTROGA!** Aby zapobiec uszkodzeniu powierzchni produktu, nie używaj rozpuszczalników ani środków o właściwościach ściernych.

! **PRZESTROGA!** Jeśli używasz tego produktu do szlifowania włókna szklanego, płyt gipsowo-kartonowych, szpachli lub tynku, czyść go regularnie. Te materiały mogą zmniejszyć zużycie produktu.

- Wyczyść produkt czystą, suchą szmatką, aby usunąć brud, tłuszcz i podobne zanieczyszczenia.
- Do czyszczenia trudno dostępnych miejsc używaj sprężonego powietrza lub szczotki.

7 Usuwanie usterek

Problem	Możliwa przyczyna	Czynność
Produkt nie włącza się.	Produkt nie jest podłączony do gniazda elektrycznego.	Podłącz urządzenie do źródła zasilania.
	Przewód zasilający jest uszkodzony.	Aby wymienić kabel zasilający, należy udać się do autoryzowanego serwisu.
	Gniazdo nie nadaje się do serwisu.	Podłącz produkt do sprawnego gniazda elektrycznego.
	Przełącznik zasilania jest uszkodzony.	Skontaktuj się z autoryzowanym punktem serwisowym.

8 Utylizacja

- Pamiętaj, aby postępować zgodnie z lokalnymi przepisami dotyczącymi utylizacji. Nie spalaj produktu.

9 Dane techniczne

Specyfikacja	Wartość
Napięcie	230 V
Moc	350 W
Liczba skoków	0-13 000/min
Długość kabla	3 m
Rozmiar papieru ściernego	Ø 125 mm
Masa	1,4 kg
Poziom hałas¹	
Poziom ciśnienia akustycznego, L _{pA}	88 dB(A), K=3 dB
Poziom mocy akustycznej, L _{WA}	96 dB(A), K=3 dB
Maksymalny poziom drgań	5,4 m/s ² , K=1,5 m/s ²

 **OSTRZEŻENIE!** Zawsze stosuj środki ochrony słuchu!

 **OSTRZEŻENIE!** W zależności od sposobu korzystania z narzędzi i stosowanego materiału rzeczywisty poziom drgań i hałasu podczas pracy może różnić się od podanej wartości maksymalnej. Dlatego należy określić, w oparciu o ocenę narażenia na oddziaływanie szkodliwych czynników w warunkach rzeczywistych (przy wzięciu pod uwagę wszystkich części cyklu roboczego, jak również czasu, w którym narzędzie jest wyłączone lub pracuje na biegu jałowym, poza czasem rozruchowym), które środki zabezpieczające są wymagane, aby chronić użytkownika.

¹ Podana wartość emisji drgań została zmierzona znormalizowaną metodą badania i może zostać wykorzystana do porównywania elektronarzędzi oraz przygotowania wstępnej oceny narażenia. Zmierzone wartości zostały ocenione zgodnie z normą EN 62841-2-4:2014.

Inhaltsverzeichnis

1	Einführung	42
1.1	Das Produkt	42
1.2	Zweckgebundene Nutzung	42
1.3	Symbole	42
1.4	Produktübersicht.....	42
2	Sicherheit	43
2.1	Sicherheitshinweise.....	43
2.2	Allgemeine Sicherheitshinweise für Elektrowerkzeuge 43	
2.3	Sicherheit im Arbeitsbereich.....	43
2.4	Elektrische Sicherheit	43
2.5	Persönliche Sicherheit.....	43
2.6	Verwendung und Pflege von Elektrowerkzeugen ...	44
2.7	Wartung.....	44
2.8	Warnungen für Bandschleifer und Trommelschleifer	44
2.9	So reduzieren Sie die Belastung durch Lärm und Vibrationen.....	44
2.10	Restrisiken	45
2.11	Sicherheitshinweise für die Bedienung	45
3	Betrieb	45
3.1	Leitfaden für Schleifpapier	45
3.2	So befestigen Sie ein Schleifpapier am Schleifblock	45
3.3	So entfernen Sie das Schleifpapier vom Schleifkissen 45	
3.4	Vor der Inbetriebnahme.....	46
3.5	So starten und stoppen Sie das Produkt.....	46
3.6	So stellen Sie die Arbeitsgeschwindigkeit ein.....	46
3.7	So verwenden Sie das Produkt.....	46
3.8	Das sollten Sie tun, wenn das Produkt zu heiß wird	47
3.9	So reinigen Sie den Staubbehälter.....	47
4	Transport	47
5	Aufbewahrung	47
6	Wartung und Pflege	47
6.1	So reinigen Sie das Produkt	47
7	Fehlersuche	48
8	Entsorgung	48
9	Technische Daten	48

1 Einführung

1.1 Das Produkt

Bei dem Produkt handelt es sich um einen Exzenterschleifer mit Staubabsaugung.

1.2 Zweckgebundene Nutzung

Das Produkt wird zum Schleifen von flachen Oberflächen verwendet, um diese glatt zu machen.

1.3 Symbole

	Lesen Sie die Betriebsanleitung sorgfältig durch und stellen Sie sicher, dass Sie die Anweisungen verstanden haben, bevor Sie das Produkt verwenden. Bewahren Sie die Anleitung zum späteren Nachschlagen auf.
	Sicherheitsklasse II.
	Schutzbrille tragen.
	Gehörschutz tragen.
	Atemmaske tragen.
	Dieses Produkt entspricht den geltenden EU-Richtlinien und -Vorschriften.
	Als Elektroschrott entsorgen.

1.4 Produktübersicht

Abbildung 1

1. Einschalttaste
2. Entlüftung
3. Handflächengriff
4. Einstellrad für die Geschwindigkeit
5. Staubsammler
6. Schleifkissen
7. Klettverschluss
8. Schleifpapier

2 Sicherheit

2.1 Sicherheitshinweise

⚠️ WARNUNG! Wenn Sie diese Anweisungen nicht befolgen, besteht Lebens- und Verletzungsgefahr.

⚠️ ACHTUNG! Wenn Sie diese Anweisungen nicht befolgen, besteht die Gefahr, dass das Produkt, andere Materialien oder der angrenzende Bereich beschädigt werden.

HINWEIS! Informationen, die in einer bestimmten Situation notwendig sind.

⚠️ WARNUNG! Wenn Sie diese Anweisungen nicht befolgen, besteht Lebens- und Verletzungsgefahr.

2.2 Allgemeine Sicherheitshinweise für Elektrowerkzeuge

⚠️ WARNUNG! Wenn Sie diese Anweisungen nicht befolgen, besteht Lebens- und Verletzungsgefahr.

⚠️ WARNUNG! Lesen Sie alle Sicherheitswarnungen und Anweisungen. Die Nichtbeachtung der Warnungen und Anweisungen kann zu Stromschlägen, Bränden und/oder schweren Verletzungen führen.

⚠️ WARNUNG! Bewahren Sie alle Warnhinweise und Anweisungen zum späteren Nachschlagen auf. Der Begriff „Elektrowerkzeug“ in den Warnungen bezieht sich auf Ihr netzbetriebenes (kabelgebundenes) Elektrowerkzeug oder Ihr akkubetriebenes (kabelloses) Elektrowerkzeug.

2.3 Sicherheit im Arbeitsbereich

- **Halten Sie den Arbeitsbereich sauber und gut beleuchtet.** Unaufgeräumte oder dunkle Bereiche sind unfallträchtig.
- **Arbeiten Sie nicht mit Elektrowerkzeugen in explosionsgefährdeten Bereichen, z. B. in der Nähe von brennbaren Flüssigkeiten, Gasen oder Staub.** Elektrowerkzeuge erzeugen Funken, die Staub oder Dämpfe entzünden können.
- **Halten Sie Kinder und Unbeteiligte fern, während Sie ein Elektrowerkzeug bedienen.** Ablenkungen können dazu führen, dass Sie die Kontrolle verlieren.

2.4 Elektrische Sicherheit

- **Die Stecker von Elektrowerkzeugen müssen mit der Steckdose kompatibel sein. Modifizieren Sie niemals den Stecker in irgendeiner Weise.**

Verwenden Sie keine Adapterstecker mit (geerdeten) Elektrowerkzeugen. Nicht modifizierte Stecker und kompatible Steckdosen verringern das Risiko eines Stromschlags.

- **Vermeiden Sie Körperkontakt mit geerdeten Oberflächen, wie Rohren, Heizkörpern, Herden und Kühlschränken.** Es besteht ein erhöhtes Risiko eines Stromschlags, wenn Ihr Körper geerdet ist.
- **Setzen Sie Elektrowerkzeuge weder Regen noch Feuchtigkeit aus.** Wenn Wasser in ein Elektrowerkzeug eindringt, erhöht sich die Gefahr eines Stromschlags.
- **Schützen Sie das Kabel. Verwenden Sie das Kabel niemals zum Tragen, Ziehen oder Trennen des Elektrowerkzeugs. Halten Sie das Kabel von Hitze, Öl, scharfen Kanten oder beweglichen Teilen fern.** Beschädigte oder verhedderte Kabel erhöhen das Risiko eines Stromschlags.
- **Wenn Sie ein Elektrowerkzeug im Freien betreiben, verwenden Sie ein Verlängerungskabel, das für den Einsatz im Freien geeignet ist.** Die Verwendung eines für den Einsatz im Freien geeigneten Kabels reduziert das Risiko eines Stromschlags.
- **Wenn der Betrieb eines Elektrowerkzeugs in einer feuchten Umgebung unvermeidlich ist, verwenden Sie eine durch einen Fehlerstromschutzschalter (RCD) geschützte Stromversorgung.** Die Verwendung eines RCD-Schalters verringert das Risiko eines Stromschlags.

2.5 Persönliche Sicherheit

- **Seien Sie wachsam, achten Sie darauf, was Sie tun, und nutzen Sie Ihren gesunden Menschenverstand, wenn Sie ein Elektrowerkzeug bedienen. Verwenden Sie ein Elektrowerkzeug nicht, wenn Sie müde sind oder unter dem Einfluss von Drogen, Alkohol oder Medikamenten stehen.** Ein Moment der Unachtsamkeit bei der Bedienung von Elektrowerkzeugen kann zu schweren Verletzungen führen.
- **Verwenden Sie persönliche Schutzausrüstung.** Tragen Sie immer eine Schutzbrille. Schutzausrüstungen wie Staubmaske, rutschfeste Sicherheitsschuhe, Schutzhelm oder Gehörschutz, die unter geeigneten Bedingungen verwendet werden, verringern Verletzungen.
- **Verhindern Sie ein unbeabsichtigtes Starten. Vergewissern Sie sich, dass der Schalter in der Aus-Stellung ist, bevor Sie das Gerät an die Stromquelle und/oder den Akku anschließen, es in die Hand nehmen oder tragen.** Das Tragen von Elektrowerkzeugen mit dem Finger auf dem

Schalter oder die Stromzufuhr von Elektrowerkzeugen, bei denen der Schalter eingeschaltet ist, kann leicht Unfälle verursachen.

- **Entfernen Sie vor dem Einschalten des Elektrowerkzeugs alle Einstell- oder Schraubenschlüssel.** Ein Schlüssel, der an einem rotierenden Teil des Elektrowerkzeugs verbleibt, kann zu Verletzungen führen.
- **Halten Sie das Gerät nur am vorgesehenen Griff fest. Achten Sie stets auf einen festen Stand und ein gutes Gleichgewicht.** Dies ermöglicht eine bessere Kontrolle des Elektrowerkzeugs in unerwarteten Situationen.
- **Tragen Sie sichere Kleidung. Tragen Sie keine weite Kleidung und keinen Schmuck. Halten Sie Ihre Haare, Kleidung und Handschuhe von beweglichen Teilen fern.** Lose Kleidung, Schmuck oder lange Haare können sich in beweglichen Teilen verfangen.
- **Wenn Vorrichtungen für den Anschluss von Staubabsaug- und Auffangzubehör vorhanden sind, stellen Sie sicher, dass diese angeschlossen sind und ordnungsgemäß verwendet werden.** Die Verwendung eines Staubsaugers kann staubbedingte Gefahren verringern.
- **Lassen Sie nicht zu, dass Sie aufgrund der Vertrautheit, die Sie durch den häufigen Gebrauch von Werkzeugen erlangt haben, selbstgefällig werden und die Grundsätze der Werkzeugsicherheit ignorieren.** Eine unvorsichtige Handlung kann im Bruchteil einer Sekunde zu schweren Verletzungen führen.

2.6 Verwendung und Pflege von Elektrowerkzeugen

- **Setzen Sie das Elektrowerkzeug nicht mit Gewalt ein. Verwenden Sie das richtige Elektrowerkzeug für Ihre Anwendung.** Das richtige Elektrowerkzeug erledigt die Arbeit besser, sicherer und in der Geschwindigkeit, für die es entwickelt wurde.
- **Verwenden Sie das Elektrowerkzeug nicht, wenn der Schalter es nicht ein- und ausschaltet.** Jedes Elektrowerkzeug, das sich nicht mit dem Schalter bedienen lässt, ist gefährlich und muss repariert werden.
- **Trennen Sie den Stecker von der Stromquelle und/oder den Akku vom Elektrowerkzeug, bevor Sie Einstellungen vornehmen, Zubehörteile wechseln oder Elektrowerkzeuge lagern.** Solche vorbeugenden Sicherheitsmaßnahmen verringern das Risiko einer unbeabsichtigten Inbetriebnahme des Elektrowerkzeugs.

- **Bewahren Sie ungenutzte Elektrowerkzeuge außerhalb der Reichweite von Kindern auf und lassen Sie Personen, die mit dem Elektrowerkzeug oder dieser Anleitung nicht vertraut sind, das Elektrowerkzeug nicht bedienen.** Elektrowerkzeuge sind in den Händen von ungeschulten Benutzern gefährlich.
- **Warten Sie Elektrowerkzeuge und das Zubehör. Prüfen Sie, ob bewegliche Teile falsch ausgerichtet sind oder klemmen, ob Teile beschädigt sind oder ob andere Bedingungen vorliegen, die den Betrieb des Elektrowerkzeugs beeinträchtigen könnten. Lassen Sie das Elektrowerkzeug bei Beschädigungen vor der Verwendung reparieren.** Viele Unfälle werden durch schlecht gewartete Elektrowerkzeuge verursacht.
- **Halten Sie Schneidwerkzeuge scharf und sauber.** Ordnungsgemäß gewartete Schneidwerkzeuge mit scharfen Klingen verklemmen sich seltener und sind leichter zu kontrollieren.
- **Verwenden Sie das Elektrowerkzeug, das Zubehör, die Bohreinsätze usw. gemäß dieser Anleitung und unter Berücksichtigung der Arbeitsbedingungen und der auszuführenden Arbeiten.** Die Verwendung des Elektrowerkzeugs für andere als die vorgesehenen Arbeiten kann zu gefährlichen Situationen führen.
- **Halten Sie Griffe und Greifflächen trocken, sauber und frei von Öl und Fett.** Rutschige Griffe und Greifflächen ermöglichen keine sichere Handhabung und Kontrolle des Geräts in unerwarteten Situationen.

2.7 Wartung

- **Lassen Sie Ihr Elektrowerkzeug von einem qualifizierten Reparaturmann warten, der nur identische Ersatzteile verwendet.** Dadurch wird sichergestellt, dass die Sicherheit des Elektrowerkzeugs erhalten bleibt.

2.8 Warnungen für Bandschleifer und Trommelschleifer

Halten Sie das Elektrowerkzeug an den isolierten Griffflächen fest, da die Schleifoberfläche das eigene Kabel berühren kann. Das Schneiden eines „stromführenden“ Kabels kann freiliegende Metallteile des Elektrowerkzeugs „unter Spannung“ setzen und könnte dem Bediener einen elektrischen Schlag versetzen.

2.9 So reduzieren Sie die Belastung durch Lärm und Vibrationen

- **Legen Sie den Arbeitsplan so fest, dass die Belastung durch Vibrationen über einen längeren Zeitraum verteilt ist.**

- Um Geräusche und Vibrationen während des Betriebs zu verringern, sollten Sie das Gerät nicht über einen längeren Zeitraum hinweg verwenden. Verwenden Sie die richtige Sicherheitsausrüstung.
- Befolgen Sie die Vorsichtsmaßnahmen, um das Risiko von Vibrationen und Lärm zu verringern:
 - Stellen Sie sicher, dass sich das Produkt in einem guten Zustand befindet.
 - Verwenden Sie nur Zubehör, das in gutem Zustand und für den Betrieb geeignet ist.
 - Halten Sie die Griffe auf den Hebeln gut fest.

2.10 Restrisiken

Auch wenn Sie das Produkt bedienen und die Anweisungen befolgen, bleiben immer Restrisiken bestehen.

Folgende Risiken können aufgrund der Art und des Designs dieses Elektrowerkzeugs auftreten:

- Gehörschäden, wenn kein Gehörschutz getragen wird.
- Gesundheitsschäden infolge der Einwirkung von Vibrationen auf Hände und Arme, wenn das Produkt über einen längeren Zeitraum verwendet wird oder wenn es nicht ordnungsgemäß verwendet und gewartet wird.

2.11 Sicherheitshinweise für die Bedienung

- Verwenden Sie das Produkt nicht, wenn Sie müde, krank oder berauscht sind. Dadurch werden Ihr Sehvermögen, Ihre Wachsamkeit, Ihre Koordination und Ihr Urteilsvermögen beeinträchtigt.
- Überlassen Sie die Benutzung des Produkts nicht Kindern oder Personen, die mit der Bedienung des Produkts nicht vertraut sind.
- Verwenden Sie das Produkt niemals, wenn es defekt ist.
- Nehmen Sie keine Änderungen an dem Produkt vor.
- Verwenden Sie das Produkt nur für die angegebene Funktion.

3 Betrieb

⚠️ WARNUNG! Wenn Sie diese Anweisungen nicht befolgen, besteht Lebens- und Verletzungsgefahr.

⚠️ WARNUNG! Sichern Sie das Werkstück mit Klemmen oder einem Schraubstock, um Verletzungen zu vermeiden.

⚠️ WARNUNG! Tragen Sie eine Schutzbrille oder eine Schutzbrille mit Seitenschutz, wenn Sie das Produkt bedienen.

⚠️ WARNUNG! Tragen Sie eine Atemmaske. Der beim Betrieb des Produkts entstehende Staub kann gesundheitliche Probleme verursachen.

3.1 Leitfaden für Schleifpapier

HINWEIS! Wenn die Körnung des Schleifpapiers mit einer Zahl angegeben wird, gilt: je höher die Zahl, desto feiner die Körnung.

Es ist wichtig, die richtige Art und Körnung des Schleifpapiers zu wählen, um ein hochwertiges Finish zu erhalten.

Kategorie	Körnungsbereich	Verwendung
Grob	P40-P60	Zum schnellen Entfernen von Material, z. B. alter Farbe und Lack oder zum Glätten von rauen Oberflächen.
Mittel	P80-P150	Für allgemeine Schleifarbeiten und zur Vorbereitung der Oberflächen für den ersten Farb- oder Lackanstrich.
Fein	P180-P320	Zum Glätten von Oberflächen, z. B. um kleine Defekte zu beseitigen oder zwischen Farb- oder Lackschichten zu schleifen.

3.2 So befestigen Sie ein Schleifpapier am Schleifblock

⚠️ WARNUNG! Trennen Sie das Produkt von der Stromquelle, bevor Sie ein Schleifpapier anbringen oder entfernen.

Abbildung 2

- 1 Richten Sie die Löcher im Schleifpapier an den Löchern im Schleifblock aus.
- 2 Drücken Sie das Schleifpapier auf den Schleifblock.

3.3 So entfernen Sie das Schleifpapier vom Schleifkissen

Abbildung 3

- Halten Sie die Kante des Schleifpapiers fest und ziehen Sie es vom Schleifkissen ab.

3.4 Vor der Inbetriebnahme

! WARNUNG! Verwenden Sie das Produkt nicht, wenn es beschädigt ist oder nicht richtig funktioniert. Wenden Sie sich zur Reparatur an ein zugelassenes Servicecenter.

- Vergewissern Sie sich, dass Sie das Produkt für die richtige Betriebsart verwenden.
- Überprüfen Sie das Produkt regelmäßig auf Schäden.
- Vergewissern Sie sich, dass das Produkt richtig funktioniert.
- Vergewissern Sie sich, dass das Schleifpapier in gutem Zustand ist.
- Sichern Sie das Werkstück und stellen Sie sicher, dass sich keine unerwünschten Gegenstände darauf befinden.

3.5 So starten und stoppen Sie das Produkt

Abbildung 4

- 1 Drücken Sie die Taste (A), um das Gerät zu starten.
- 2 Drücken Sie die AUS-Taste (B), um das Gerät zu stoppen.

3.6 So stellen Sie die Arbeitgeschwindigkeit ein

Abbildung 5

- Drehen Sie das Geschwindigkeitseinstellrad, um die Betriebsgeschwindigkeit einzustellen.

Hinweis! Die Geschwindigkeit kann von 1 bis "MAX" eingestellt werden. Die mittlere Geschwindigkeit ist 3.

- Normalerweise ist es am besten, das Produkt auf die höchste Geschwindigkeit einzustellen. Die hohe Geschwindigkeit entfernt das Material schnell und macht die Oberfläche glatt.
- Stellen Sie das Gerät auf eine niedrigere Geschwindigkeit ein, wenn Sie es zum Entfernen von Farbe oder Lack verwenden, um ein Verstopfen des Schleifpapiers zu vermeiden.

3.7 So verwenden Sie das Produkt

! WARNUNG! Sichern Sie das Werkstück mit einer Klemme oder einem Schraubstock, um Bewegungen zu vermeiden, die während des Betriebs zu Verletzungen führen können.

! WARNUNG! Starten Sie das Produkt nicht, wenn das Pad nicht vollständig auf dem Werkstück aufliegt. Das Schleifpapier kann sich lösen und Verletzungen verursachen.

! ACHTUNG! Achten Sie darauf, dass die Lüftungsschlitze während des Betriebs nicht durch Ihre Hände blockiert werden. Der Motor kann zu heiß und beschädigt werden.

! ACHTUNG! Üben Sie während des Betriebs nicht zu viel Kraft auf das Gerät aus. Zu viel Kraft verringert die Geschwindigkeit, erhöht die Abnutzung des Schleifpapiers und kann zu Schäden am Motor führen.

HINWEIS! Um eine zufriedenstellende Staubabscheidung zu gewährleisten, sollten Sie den Staubabscheider während des Betriebs häufig reinigen.

- 1 Setzen Sie das entsprechende Schleifpapier ein. Siehe „3.1 Leitfaden für Schleifpapier“ auf Seite 45.

HINWEIS! Wenn die Oberfläche rau ist, schleifen Sie sie schrittweise mit verschiedenen Körnungen. Beginnen Sie mit einer groben Körnung und verwenden Sie dann feineres Schleifpapier. Schleifen Sie mit jeder Körnung, bis die Oberfläche glatt ist.

- 2 Halten Sie das Produkt mit einer Hand am Handflächengriff. (Abbildung 6)
- 3 Legen Sie das Produkt so auf das Werkstück, dass die gesamte Oberfläche des Pads das Werkstück berührt.
- 4 Starten Sie das Produkt.
- 5 Bewegen Sie den Schleifer langsam in parallelen Linien, Kreisen oder kreuzweisen Bewegungen über das Werkstück.

HINWEIS! Lassen Sie das Gerät nicht zu lange auf einer Stelle des Werkstücks arbeiten, damit nicht zu viel Material abgetragen wird.

HINWEIS! Es ist nicht notwendig, das Produkt mit der Maserung oder in dieselbe Richtung zu bewegen, da sich der Schleifblock in kleinen Kreisen bewegt.

- 6 Stoppen Sie das Produkt.
- 7 Lassen Sie das Produkt vollständig zum Stillstand kommen, bevor Sie es vom Werkstück entfernen.

3.8 Das sollten Sie tun, wenn das Produkt zu heiß wird

Wenn Sie das Gerät über einen längeren Zeitraum betreiben oder wenn Ihre Hände die Lüftungsschlitze blockiert haben, kann der Motor zu heiß werden.

- 1 Halten Sie das Produkt an, lassen Sie das Pad vollständig zum Stillstand kommen und entfernen Sie das Produkt vom Werkstück.
- 2 Trennen Sie das Gerät von der Steckdose.
- 3 Lassen Sie das Produkt abkühlen.
- 4 Starten Sie das Produkt. Achten Sie darauf, dass Ihre Hände die Lüftungsschlitze nicht blockieren.

3.9 So reinigen Sie den Staubbehälter

⚠️ WARNUNG! Trennen Sie das Produkt von der Stromquelle, bevor Sie den Staubabscheider reinigen.

Reinigen Sie den Staubabscheider regelmäßig während des Betriebs, um eine korrekte Staubabscheidung zu gewährleisten.

- 1 Drücken Sie die Seiten des Staubbehälters zusammen (A) und ziehen Sie ihn aus dem Gerät (B). (Abbildung 7)
- 2 Entfernen Sie die Abdeckung an der Unterseite des Staubabscheiders. (Abbildung 8)

HINWEIS! Öffnen Sie den Staubabscheider im Freien oder über einem Mülleimer, da der Staub leicht herauskommt.

- 3 Entfernen Sie den Staub aus dem Staubsammler
- 4 Verwenden Sie eine weiche, trockene Bürste, um den Staub von der Filterabdeckung des Staubabscheiders zu entfernen.
- 5 Montieren Sie den Staubabscheider. Vergewissern Sie sich, dass die Abdeckung und der Boden des Staubabscheiders einrasten.
- 6 Schieben Sie den Staubabscheider vollständig in die Rückseite des Geräts. Vergewissern Sie sich, dass er einrastet.

4 Transport

⚠️ WARNUNG! Stellen Sie das Gerät ab, warten Sie, bis alle beweglichen Teile vollständig zum Stillstand

gekommen sind, und ziehen Sie den Netzstecker, bevor Sie das Gerät transportieren.

- Benutzen Sie den Griff, wenn Sie das Produkt anheben oder bewegen.

5 Aufbewahrung

- Wenn das Produkt über einen längeren Zeitraum nicht verwendet wird, bewahren Sie es an einem sauberen und trockenen Ort auf, an dem Kinder und Haustiere keinen Zugang haben.

6 Wartung und Pflege

⚠️ WARNUNG! Trennen Sie das Produkt von der Stromquelle, bevor Sie es reinigen, einstellen oder warten.

⚠️ WARNUNG! Verwenden Sie nur die vom Lieferanten empfohlenen Ersatzteile, um einen sicheren Gebrauch zu gewährleisten.

⚠️ WARNUNG! Das Produkt kann vom Benutzer nicht repariert werden. Wenden Sie sich für Wartung und Reparaturen an ein zugelassenes Servicecenter.

HINWEIS! Alle Lager des Produkts sind für die Lebensdauer des Produkts geschmiert. Es ist nicht notwendig, das Produkt zu schmieren.

6.1 So reinigen Sie das Produkt

⚠️ WARNUNG! Tragen Sie eine Schutzbrille oder eine Schutzbrille mit Seitenschutz, wenn Sie das Produkt bedienen oder es mit Druckluft reinigen.

⚠️ WARNUNG! Weichen Sie das Produkt nicht in Wasser oder andere Flüssigkeiten ein und achten Sie darauf, dass beim Reinigen kein Wasser in das Produkt gelangt.

⚠️ ACHTUNG! Um Schäden an der Oberfläche des Produkts zu vermeiden, verwenden Sie keine Reiniger oder Scheuermittel.

⚠️ ACHTUNG! Reinigen Sie das Produkt häufig, wenn Sie es zum Schleifen von Glasfasern, Wandplatten, Spachtelmasse oder Putz verwenden. Diese Materialien können den Verschleiß des Produkts verringern.

- Reinigen Sie das Produkt mit einem sauberen, trockenen Tuch, um Schmutz, Fett und Ähnliches zu entfernen.
- Verwenden Sie Druckluft oder eine Bürste, um schwer zugängliche Stellen zu reinigen.

7 Fehlersuche

Problem	Mögliche Ursache	Fehlerbehebung
Das Produkt startet nicht.	Das Produkt ist nicht an eine Steckdose angeschlossen.	Schließen Sie das Produkt an eine Steckdose an.
	Das Netzkabel ist beschädigt.	Wenden Sie sich zum Austausch des Netzkabels an ein zugelassenes Servicecenter.
	Die Steckdose funktioniert nicht.	Schließen Sie das Gerät an eine funktionierende Steckdose an.
	Der Stromauslöser ist beschädigt.	Wenden Sie sich an ein autorisiertes Servicecenter.

8 Entsorgung

- Stellen Sie sicher, dass Sie die örtlichen Vorschriften befolgen, wenn Sie das Produkt entsorgen. Produkt nicht verbrennen.

9 Technische Daten

Spezifikation	Wert
Spannung	230 V
Leistung	350 W
Schlagrate	0~13000/min
Kabellänge	3 m
Größe des Schleifpapiers	Ø 125 mm
Gewicht	1,4 kg
Geräuschpegel¹	
Schalldruckpegel, L _{pA}	88 dB(A), K = 3 dB
Geräuschpegel, L _{WA}	96 dB(A), K=3 dB
Maximaler Vibrationspegel	5,4 m/s ² , K=1,5 m/s ²

 **WARNUNG!** Stets Gehörschutz tragen!

 **WARNUNG!** Der tatsächliche Vibrations- und Lärmpegel bei der Verwendung von Werkzeugen kann je nach Art der Verwendung des Werkzeugs und des Materials vom angegebenen Höchstwert abweichen. Daher muss ermittelt werden, welche Sicherheitsvorkehrungen zum Schutz des Anwenders erforderlich sind, und zwar auf der Grundlage einer Abschätzung der Exposition unter tatsächlichen Betriebsbedingungen (unter Berücksichtigung aller Phasen des Arbeitszyklus, z. B. der Zeit, in der das Werkzeug ausgeschaltet ist und sich im Leerlauf befindet, zusätzlich zur Anlaufzeit).

¹ Die deklarierten Werte für Vibration und Lärm, die nach einem standardisierten Prüfverfahren gemessen wurden, können zum Vergleich verschiedener Werkzeuge miteinander und für eine vorläufige Expositionsbewertung verwendet werden. Die Messwerte wurden in Übereinstimmung mit EN 62841-2-4:2014 ermittelt.

Sisällysluettelo

1	Johdanto	49
1.1	Tuote	49
1.2	Käyttötarkoitus	49
1.3	Symbolit	49
1.4	Tuotteen yleiskuvaus	49
2	Turvallisuus	50
2.1	Turvallisuusmääräykset	50
2.2	Sähköturvallisuuden yleiset turvallisuusvaroitukset	50
2.3	Työalueen turvallisuus	50
2.4	Sähköturvallisuus	50
2.5	Henkilökohtainen turvallisuus	50
2.6	Sähköturvallisuuden käyttö ja hoito	51
2.7	Huolto	51
2.8	Hihnahiomakoneen ja rumpuhiomakoneen varoitukset	51
2.9	Melulle ja tärinälle altistumisen vähentäminen	51
2.10	Jäännösriskit	51
2.11	Käytön turvaohjeet	51
3	Käyttö	52
3.1	Hiomapaperiopas	52
3.2	Hiomapaperin kiinnittäminen hiomatyynyyn	52
3.3	Hiomapaperin poistaminen hiomatyynystä	52
3.4	Toimenpiteet ennen tuotteen käyttöä	52
3.5	Tuotteen käynnistäminen ja pysäyttäminen	52
3.6	Käytönnopeuden säätäminen	52
3.7	Tuotteen käyttäminen	52
3.8	Toimi näin, jos tuote ylikuumenee	53
3.9	Pölysäiliön tyhjentäminen	53
4	Kuljettaminen	53
5	Säilyttäminen	53
6	Kunnossapito	53
6.1	Tuotteen puhdistaminen	54
7	Vianmääritys	54
8	Hävittäminen	54
9	Tekniset tiedot	55

1 Johdanto

1.1 Tuote

Tuote on pölysäiliöllä varustettu epäkeskohiomakone.

1.2 Käyttötarkoitus

Tuotetta käytetään tasaisten pintojen hiontaan niiden tasoittamiseksi.

1.3 Symbolit

	Lue käyttöohjeet huolellisesti ja varmista ennen tuotteen käytön aloittamista, että olet ymmärtänyt ohjeet. Säilytä ohjeet myöhempiä käyttöä varten.
	Suojausluokka II.
	Käytä suojalaseja.
	Käytä kuulosuojaimia.
	Käytä hengityssuojainta.
	Tämä tuote noudattaa soveltuvia EU:n direktiivejä ja säädöksiä.
	Kierrätetään sähkö- ja elektroniikkajätteen mukana.

1.4 Tuotteen yleiskuvaus

Kuva 1

1. Virtakytkin
2. Tuuletusaukko
3. Kämmenkahva
4. Nopeuden säätöpyörä
5. Pölysäiliö
6. Hiomatyyny
7. Koukku- ja silmukkakiinnitys
8. Hiomapaperi

2 Turvallisuus

2.1 Turvallisuusmääräykset

! **VAROITUS!** Jos näitä ohjeita ei noudateta, seurauksena voi olla kuoleman tai vamman vaara.

! **HUOMIO!** Jos näitä ohjeita ei noudateta, tuote, muut materiaalit tai ympäröivä alue voivat vahingoittua.

HUOM. Tilannekohtaiset välttämättömät tiedot.

! **VAROITUS!** Jos näitä ohjeita ei noudateta, seurauksena voi olla kuoleman tai vamman vaara.

2.2 Sähkötyökalujen yleiset turvallisuusvaroitukset

! **VAROITUS!** Jos näitä ohjeita ei noudateta, seurauksena voi olla kuoleman tai vamman vaara.

! **VAROITUS!** Lue kaikki turvallisuusvaroitukset ja ohjeet. Varoitusten ja ohjeiden noudattamatta jättäminen voi aiheuttaa sähköiskun, tulipalon ja/tai vakavan loukkaantumisen.

! **VAROITUS!** Säilytä kaikki varoitukset ja ohjeet myöhempiä käyttöä varten. Varoituksissa oleva termi "sähkötyökalu" tarkoittaa verkkovirralla toimivaa (johdollista) sähkötyökalua tai akkukäyttöistä (johdotonta) sähkötyökalua.

2.3 Työalueen turvallisuus

- Pidä työalue puhtaana ja hyvin valaistuna. Sotkuiset tai pimeät alueet aiheuttavat onnettomuusrisikin.
- Älä käytä sähkötyökaluja räjähdysalttiissa ympäristössä, kuten syttyvien nesteiden, kaasujen tai pölyn lähellä. Sähkötyökalusta syntyy kipinöitä, jotka voivat sytyttää pölyn tai höyryn.
- Pidä lapset ja sivulliset loitolla käyttäessäsi sähkötyökalua. Voit menettää työkalun hallinnan, mikäli suuntaat huomiosi muualle.

2.4 Sähköturvallisuus

- Sähkötyökalujen pistokkeiden on sovittava pistorasiaan. Pistoketta ei saa muokata millään tavalla. Älä käytä sovintipistokkeita maadoitettujen sähkötyökalujen kanssa. Muokkaamattomat pistokkeet ja sopivat pistorasiat vähentävät sähköiskun vaaraa.
- Vältä kosketusta maadoitettuihin pintoihin, kuten putkiin, lämpöpattereihin, liesiin tai jääkaappiin.

Sähköiskun vaara on suurempi, jos kehosi on maadoitettu.

- Älä altista sähkötyökaluja sateelle tai kosteille olosuhteille. Sähkötyökaluun pääsevä vesi lisää sähköiskun vaaraa.
- Älä käytä johtoa väärin. Älä koskaan kannna tai vedä sähkötyökalua siten, että pidät kiinni vain johdosta, Äläkä koskaan irrota sitä pistorasiasta johdosta vetämällä. Pidä johto loitolla lämmöstä, öljystä, terävistä reunoista tai liikkuvista osista. Vaurioituneet tai sokeutuneet johdot lisäävät sähköiskun vaaraa.
- Kun käytät sähkötyökalua ulkona, käytä ulkokäyttöön sopivaa jatkojohtoa. Ulkokäyttöön sopivan johdon käyttö vähentää sähköiskun vaaraa.
- Jos sähkötyökalua täytyy käyttää kosteassa paikassa, käytä vikavirtasuojattua (RCD) virtalähdettä. Vikavirtasuojaus vähentää sähköiskun riskiä.

2.5 Henkilökohtainen turvallisuus

- Pysy valppaana, katso, mitä olet tekemässä ja käytä tervettä järkeä aina, kun käytät sähkötyökalua. Älä käytä sähkötyökalua väsyneenä tai huumeiden, alkoholin tai lääkkeiden vaikutuksen alaisena. Jos huomiosi herpaantuu pieneksikin hetkeksi käyttäessäsi sähkötyökaluja, seurauksena voi olla vakava henkilövamma.
- Käytä henkilösuojaimia. Käytä aina silmiensuojaimia. Olosuhteiden vaatimukset täyttävien henkilösuojainten käyttäminen vähentää käyttäjille aiheutuvia vammoja. Näitä ovat muun muassa hengityssuojain, liukumattomat turvajalkineet, suojakypärä ja kuulonsuojaimet.
- Estä tuotteen tahaton käynnistyminen. Varmista, että kytkin on off-asennossa, ennen kuin kytket työkalun virtalähteeseen ja/tai akkuun taikka nostat tai kannat työkalua. Jos kannat sähkötyökalua sormi virtakytkimellä tai kytket sähkötyökalun virtalähteeseen siten, että virtakytkin on päällä, seurauksena voi olla tapaturma.
- Poista mahdolliset säätöavaimet tai jakoavaimet ennen sähkötyökalun käynnistämistä. Jakoavain tai avain, joka on jätetty kiinni sähkötyökalun pyöriivään osaan, voi aiheuttaa henkilövamman.
- Älä kurota. Säilytä aina tukeva asento ja tasapaino. Tällöin sähkötyökalua on helpompi hallita yllätyksissä tilanteissa.
- Käytä asianmukaisia vaatteita. Älä käytä löysiä vaatteita tai koruja. Pidä hiukset, vaatteet ja

käsineet loitolla liikkuvista osista. Löysät vaatteet, korut tai pitkät hiukset voivat juuttua liikkuviin osiin.

- Jos laitteessa on kytkentämahdollisuus pölynpoisto- ja keräyslaitteelle, varmista, että se kytketään ja että sitä käytetään oikein. Pölyssäilyön käyttö voi vähentää pölyyn liittyviä vaaroja.
- Vaikka olisit käyttänyt työkaluja usein ja tuntisit ne hyvin, muista aina ottaa huomioon työkalun turvamääräykset. Huolimaton käyttö voi aiheuttaa vakavia vahinkoja sekunnin murto-osassa.

2.6 Sähkötyökalun käyttö ja hoito

- Älä yritä runnoa sähkötyökalua. Käytä käyttötarkoitukseen suunniteltua sähkötyökalua. Oikean sähkötyökalun avulla työ sujuu paremmin ja turvallisemmin sillä nopeudella, jota varten se on suunniteltu.
- Älä käytä sähkötyökalua, jos virtakytkintä ei voi kääntää päälle ja pois. Jos sähkötyökalua ei voi ohjata kytkimellä, se on vaarallinen ja se pitää korjata.
- Irrota pistoke virtalähteestä ja/tai irrota akku sähkötyökalusta ennen kuin säädät työkalua, vaihdat lisävarusteita tai siirrät työkalun varastoon. Tällaiset varoimet vähentävät riskiä, että sähkötyökalu käynnistetään vahingossa.
- Säilytä sähkötyökalut poissa lasten ulottuvilta, äläkä anna sähkötyökalua sellaisen henkilön käyttöön, joka ei ole perehtynyt sen käyttöön sitä tai näihin ohjeisiin. Sähkötyökalut ovat vaarallisia kouluttamattomien käyttäjien käsissä.
- Huolla sähkötyökaluja ja lisävarusteita. Tarkista etteivät liikkuvat osat ole väärin suunnattuja tai kiinni juuttuvia ja ettei mikään osa ole vaurioitunut sekä kaikki muut tekijät, jotka voivat vaikuttaa sähkötyökalun toimintaan. Jos sähkötyökalu on vahingoittunut, korjauta se ennen käyttöä. Monet onnettomuudet johtuvat huonosti huolletuista sähkötyökaluista.
- Pidä leikkuutyökalut terävinä ja puhtaina. Oikein huolletut leikkuutyökalut, joissa on terävät leikkuureunat, eivät juutu kiinni niin helposti ja niitä on helpompi hallita.
- Käytä sähkötyökalua, lisävarusteita ja työkalun teriä jne. ohjeiden mukaisesti siten, että otat huomioon työolosuhteet ja suoritettavan tehtävän. Sähkötyökalun käyttäminen muihin kuin sille tarkoitettuihin tehtäviin voi aiheuttaa vaaratilanteen.
- Pidä kahvat ja tartuntapinnat kuivina, puhtaina sekä öljyttöminä ja rasvattomina. Jos kahvat tai otepinnat ovat liukkaita, ei työkalua voi käsitellä turvallisesti, ja sitä on vaikea hallita odottamattomissa tilanteissa.

2.7 Huolto

- Huollata sähkötyökalusi pätevällä korjaajalla, joka käyttää vain täysin samanlaisia varaosia. Tämä varmistaa, että sähkötyökalun käyttö on edelleen turvallista.

2.8 Hihnahiomakoneen ja rumpuhiomakoneen varoitukset

Pidä sähkötyökalusta kiinni eristetyistä tartuntapinnoista, koska hihna voi koskettaa omaa johtoaan. Jännitteisen johtimen leikkaaminen voi tehdä sähkötyökalun alltiista metalliosista "jännitteisiä" ja aiheuttaa käyttäjälle sähköiskun.

2.9 Melulle ja värinäälle altistumisen vähentäminen

- Suunnittele työaikataulu siten, että värinäälle altistuminen jakautuu pitkälle ajanjaksolle.
- Älä käytä tuotetta pitkiä aikoja, jos haluat vähentää melua ja värinää käyttöaikana. Käytä asianmukaisia turvavarusteita.
- Noudata varotoimia vähentääksesi värinäälle ja melulle altistumisen riskiä.
 - Tarkista, että tuote on hyvässä kunnossa.
 - Käytä vain hyväkuntoisia ja työhön sopivia lisävarusteita.
 - Pidä kahvoista/ottimista lujasti kiinni.

2.10 Jäännösriskit

Jäännösriskkejä on aina olemassa, vaikka tuotetta käytettäisiin ohjeiden mukaisesti.

Nämä riskit voivat johtua tämän sähkötyökalun tyypistä ja rakenteesta:

- Kuulovaurio, jos kuulonsuojaimia ei käytetä.
- Terveysvammat, jotka johtuvat värinän vaikutuksesta käsiin ja käsivarsiin, kun tuotetta käytetään pitkään tai kun sitä ei käytetä ja huolleta oikein.

2.11 Käytön turvaohjeet

- Älä käytä tuotetta, jos olet väsynyt, sairas tai päihtynyt. Nämä seikat heikentävät näkökykyäsi, valppauttasi, koordinaatiokykyäsi ja harkintakykyäsi.
- Älä anna lasten tai tuotetta hallitsemattomien henkilöiden käyttää tuotetta.
- Älä käytä tuotetta, jos se on vahingoittunut.
- Älä tee tuotteeseen muutoksia.
- Käytä tuotetta vain sen käyttötarkoituksen mukaisesti.

3 Käyttö

VAROITUS! Jos näitä ohjeita ei noudateta, seurauksena voi olla kuoleman tai vammautumisen vaara.

VAROITUS! Kiinnitä työkappale puristimilla tai ruuvipenkillä henkilövahinkojen välttämiseksi.

VAROITUS! Käytä turvaluokiteltuja suojalaseja tai sivusuojilla varustettuja suojalaseja, kun käytät tuotetta.

VAROITUS! Käytä hengityssuojainta. Tuotteen käytöstä aiheutuva pöly voi aiheuttaa terveysongelmia.

3.1 Hiomapaperiopas

HUOM.! Kun hiomapaperin raekoko ilmoitetaan numerolla, mitä suurempi numero, sitä hienempi raekoko.

Laadukkaan lopputuloksen saamiseksi on tärkeää valita hiomapaperin oikea tyyppi ja raekoko.

Kategoria	Rae-kokoalue	Käyttö
Karkea	P40-P60	Materiaalin nopea poistaminen, esimerkiksi vanhan maalin ja lakan poistaminen tai karheiden pintojen tasoittaminen.
Keskitaso	P80-P150	Yleiset hiontatyöt ja pinnan valmistelu ensimmäistä maali- tai lakkakerrosta varten.
Hieno	P180-P320	Pintojen silottaminen esimerkiksi pienten vikojen poistamiseksi tai maalaus- tai lakkakerrosten välihionta.

3.2 Hiomapaperin kiinnittäminen hiomatyynyyn

VAROITUS! Irrota tuote virtalähteestä, ennen kuin kiinnität tai irrotat hiomapaperin.

Kuva 2

- Kohdista hiomapaperin reiät hiomatyynyin reikiin.
- Paina hiomapaperi hiomatyynyin päälle.

3.3 Hiomapaperin poistaminen hiomatyynyistä

Kuva 3

- Pidä kiinni hiomapaperin reunasta ja vedä se pois hiomatyynyistä.

3.4 Toimenpiteet ennen tuotteen käyttöä

VAROITUS! Älä käytä tuotetta, jos se on vaurioitunut tai ei toimi oikein. Ota yhteys valtuutettuun huoltoliikkeeseen korjausta varten.

- Varmista, että käytät tuotetta oikeaan käyttötarkoitukseen.
- Tarkista tuote säännöllisesti vaurioiden varalta.
- Varmista, että tuote toimii oikein.
- Varmista, että hiomapaperi on hyvässä kunnossa.
- Kiinnitä työkappale ja varmista, ettei sen päällä ole ei-toivottuja esineitä.

3.5 Tuotteen käynnistäminen ja pysäyttäminen

Kuva 4

- Käynnistä tuote painamalla painiketta (A).
- Pysäytä tuote painamalla OFF-painiketta (B).

3.6 Käyttönopeuden säätäminen

Kuva 5

- Kierrä nopeuden säätöpyörää säätääksesi käyttönopeutta.

Huom.! Nopeus voidaan asettaa välillä 1 - "MAX". Keskinopeus on 3.

- Yleensä on parasta asettaa tuote suurimmalle nopeudelle. Suurella nopeudella materiaali irtoaa nopeasti ja pinnasta tulee silä.
- Aseta tuote pienemmälle nopeudelle, kun käytät sitä maalin tai lakan poistamiseen, jotta hiomapaperi ei tukkeudu.

3.7 Tuotteen käyttäminen

VAROITUS! Kiinnitä työkappale puristimella tai ruuvipenkillä, jotta vältät liikkeitä, jotka voivat aiheuttaa vammoja käytön aikana.

VAROITUS! Älä käynnistä tuotetta, jos tyyny ei kosketa täysin työkalpaletta. Hiomapaperi voi irrota ja aiheuttaa loukkaantumisen.

VAROITUS! Varmista, etteivät kätesi aiheuta tuuletusaukkojen tukkeutumista käytön aikana. Moottori voi ylikuumentua ja vaurioitua.

VAROITUS! Älä kohdistu tuotteeseen voimaa käytön aikana. Liian suuri voima vähentää nopeutta, lisää hiomapaperin kulumista ja voi vahingoittaa moottoria.

HUOM. Pölynkeräystehon ylläpitämiseksi tyhjennä pölysäiliö usein käytön aikana.

- 1 Kiinnitä sopiva hiomapaperi. Katso lisätietoja kohdasta "[3.1 Hiomapaperiöpas](#)" sivulla 52.

HUOM.! Jos pinta on karkea, hio se vaihteittain eri raekokoja käyttäen. Aloita karkealla hiomapaperilla ja käytä sitten hienompaa hiomapaperia. Hio jokaisella raekoolla, kunnes pinta on sileä.

- 2 Pidä tuotetta toisella kädellä kämmenkahvasta. (Kuva 6)
- 3 Aseta tuote työkalpaaleen päälle siten, että tyynyn koko pinta koskettaa työkalpaletta.
- 4 Käynnistä tuote.
- 5 Liikuta hiomakonetta hitaasti työkalpaaleen päällä yhdensuuntaisin vedoin, ympyröin tai ristikkäisin liikkein.

HUOM.! Älä käytä tuotetta yhdellä työkalpaaleen alueella liian pitkään, jotta vältät liian suuren materiaalmäärän poistamisen.

HUOM. Tuotetta ei tarvitse siirtää raepinnan suuntaisesti tai samaan suuntaan, koska hiomatyyny liikkuu pienissä ympyröissä.

- 6 Pysäytä tuote.
- 7 Anna tuotteen pysähtyä kokonaan, ennen kuin irrotat sen työkalpaaleesta.

3.8 Toimi näin, jos tuote ylikuumentuu

Jos tuotetta käytetään pitkään tai jos kädet ovat peittäneet tuuletusaukot, moottori voi ylikuumentua.

- 1 Pysäytä tuote, anna tyynyn pysähtyä kokonaan ja poista tuote työkalpaaleen päältä.
- 2 Irrota tuote virtalähteestä.
- 3 Anna tuotteen jäähtyä.
- 4 Käynnistä tuote. Varmista, että kätesi eivät peitä tuuletusaukkoja.

3.9 Pölysäiliön tyhjentäminen

VAROITUS! Irrota tuote virtalähteestä ennen pölysäiliön tyhjentämistä.

Puhdista pölysäiliö säännöllisesti käytön aikana pölynkeräustehon ylläpitämiseksi.

- 1 Paina pölysäiliön sivut yhteen (A) ja vedä se irti tuotteesta (B). (Kuva 7)
- 2 Irrota kansi pölysäiliön pohjasta. (Kuva 8).

HUOM.! Avaa pölysäiliö ulkotiloissa tai roskakorin päällä, koska pöly tulee helposti ulos.

- 3 Poista pöly pölysäiliöstä.
- 4 Poista pöly pölysäiliön suodatinkannesta pehmeällä kuivalla harjalla.
- 5 Kokoa pölysäiliö. Varmista, että pölysäiliön kansi ja pohja napsahtavat paikoilleen.
- 6 Työnnä pölysäiliö kokonaan tuotteen takaosaan. Varmista, että se napsahtaa paikalleen.

4 Kuljettaminen

VAROITUS! Irrota tuote pistorasiasta ja anna liikkuvien osien pysähtyä kokonaan, ennen kuin siirrät tuotetta.

- Käytä kahvoja, kun nostat tai siirrät tuotetta.

5 Säilyttäminen

- Jos tuotetta ei käytetä pitkään aikaan, säilytä sitä puhtaassa ja kuivassa paikassa, lasten ja lemmikkieläinten ulottumattomissa.

6 Kunnossapito

VAROITUS! Irrota tuote virtalähteestä, ennen kuin puhdistat, säädät tai suoritat tuotteen ylläpitotoimenpiteitä.

VAROITUS! Käytä vain toimittajan suosittamia varaosia turvallisen käytön varmistamiseksi.

VAROITUS! Käyttäjä ei voi itse korjata tuotetta. Käänny huoltoon ja korjauksen varten valtuutetun huoltoliikkeen puoleen.

HUOM. Kaikki tuotteen laakerit on voideltu tuotteen käyttöön ajaksi. Tuotetta ei tarvitse voidella.

6.1 Tuotteen puhdistaminen

VAROITUS! Käytä turvallisuuslaseja tai sivusuojilla varustettuja turvallisuuslaseja, kun käytät tuotetta tai puhdistat sitä paineilmalla.

VAROITUS! Älä upota tuotetta veteen, ja varmista, että tuotteeseen ei pääse vettä puhdistuksen aikana.

VAROITUS! Älä käytä voimakkaita pesuaineita tai hankaavia puhdistusaineita, jotta tuotteen pinta ei vahingoitu.

VAROITUS! Puhdista tuote usein, jos käytät sitä lasikuidun, seinälevyjen, kitkamaalin tai rappauksen hiontaan. Nämä materiaalit voivat vähentää tuotteen kulumista.

- Puhdista tuote puhtaalla kuivalla liinalla lian, rasvan ja vastaavan poistamiseksi.
- Käytä paineilmaa tai harjaa vaikeapääsyisten alueiden puhdistamiseen.

7 Vianmääritys

Ongelma	Mahdollinen syy	Ratkaisu
Tuote ei käynnisty.	Tuotetta ei ole kytketty pistorasiaan.	Kytke tuote pistorasiaan.
	Virtajohto on vaurioitunut.	Käänny valtuutetun huoltoliikkeen puoleen virtajohdon vaihtamiseksi.
	Pistorasia ei ole käyttökelpoinen.	Kytke tuote käyttökelpoiseen pistorasiaan.
	Virtaliipaisin on vaurioitunut.	Käänny valtuutetun huoltoliikkeen puoleen.

8 Hävittäminen

- Varmista, että hävität tuotteen paikallisten määräysten mukaisesti. Älä polta tuotetta.

9 Tekniset tiedot

Ominaisuus	Arvo
Jännite	230 V
Teho	350 W
Iskutaajuus	0-13000 min
Johdon pituus	3 m
Hiomapaperin koko	Ø 125 mm
Paino	1,4 kg
Melutasot¹	
Äänenpainetaso, L _{pA}	88 dB(A), K=3 dB
Äänitehotaso, L _{WA}	96 dB(A), K = 3 dB
Suurin värinän taso	5,4 m/s ² , K=1,5 m/s ²

VAROITUS! Käytä aina kuulosuojaimia!

VAROITUS! Todellinen värinä- ja melutaso työkalun käytön aikana voi poiketa määritetystä enimmäisarvosta käyttötavan ja materiaalin mukaan. Sen vuoksi on välttämätöntä määrittää, mitä turvatoimenpiteitä tarvitaan käyttäjän suojaamiseen todellisissa käyttöolosuhteissa syntyvän arvioidun altistumisen mukaisesti (huomioiden kaikki työvaiheet, kuten työkalun virrankatkaisujan, tyhjäkäyntiajan ja käynnistysajan).

¹ Ilmoitettuja värinä- ja meluarvoja, jotka on mitattu standardoidulla testimenetelmällä, voidaan käyttää eri työkalujen vertailuun ja alustavaan altistumisarviointiin. Mittausarvot on määritetty standardin EN 62841-2-4:2014 mukaisesti.

Sommaire

1	Introduction	56
1.1	Le produit.....	56
1.2	Utilisation prévue.....	56
1.3	Symboles.....	56
1.4	Présentation du produit.....	56
2	Sécurité	57
2.1	Définitions relatives à la sécurité.....	57
2.2	Avertissements de sécurité généraux pour les outils électriques.....	57
2.3	Sécurité sur le lieu de travail.....	57
2.4	Sécurité électrique.....	57
2.5	Sécurité personnelle.....	57
2.6	Utilisation et soin des outils électriques.....	58
2.7	Entretien.....	58
2.8	Avertissements concernant les ponceuses à bande et les ponceuses à tambour.....	58
2.9	Pour réduire l'exposition au bruit et aux vibrations.....	58
2.10	Risques restants.....	59
2.11	Consignes de sécurité pour le fonctionnement.....	59
3	Utilisation	59
3.1	Guide pour le papier abrasif.....	59
3.2	Fixation d'un papier abrasif au plateau de ponçage.....	59
3.3	Retrait du papier abrasif du plateau de ponçage.....	59
3.4	Avant d'utiliser le produit.....	59
3.5	Mise en marche et arrêt du produit.....	60
3.6	Réglage de la vitesse de fonctionnement...60	
3.7	Utilisation du produit.....	60
3.8	Que faire si le produit devient trop chaud ?60	
3.9	Nettoyage du collecteur de poussière.....	61
4	Transport	61
5	Remisage	61
6	Maintenance	61
6.1	Nettoyage du produit.....	61
7	Dépannage	62
8	Mise au rebut	62
9	Données techniques	62

1 Introduction

1.1 Le produit

Le produit est une ponceuse excentrique avec collecteur de poussière.

1.2 Utilisation prévue

Le produit est utilisé pour poncer les surfaces planes afin de les rendre lisses.

1.3 Symboles

	Lisez attentivement le mode d'emploi et veillez à bien en comprendre les instructions avant d'utiliser le produit. Conservez ces instructions pour pouvoir vous y référer ultérieurement.
	Catégorie de sécurité II.
	Portez des lunettes de protection.
	Portez une protection auditive.
	Portez un masque respiratoire.
	Ce produit est conforme aux directives et réglementations européennes en vigueur.
	Recyclez-le comme déchet électrique.

1.4 Présentation du produit

Figure 1

1. Interrupteur d'alimentation
2. Évnt
3. Poignée de paume
4. Molette de réglage de la vitesse
5. Collecteur de poussière
6. Plateau de ponçage
7. Fermeture auto-agrippante
8. Papier abrasif

2 Sécurité

2.1 Définitions relatives à la sécurité

⚠ AVERTISSEMENT ! Le non-respect de ces instructions fait courir un risque de mort ou de blessure.

⚠ ATTENTION ! Le non-respect des présentes instructions fait courir un risque d'endommagement du produit, des autres matériels ou de la zone adjacente.

REMARQUE ! Informations nécessaires dans une situation donnée.

⚠ AVERTISSEMENT ! Le non-respect de ces instructions peut entraîner un risque de mort ou de blessures.

2.2 Avertissements de sécurité généraux pour les outils électriques

⚠ AVERTISSEMENT! Le non-respect de ces instructions induit un risque de mort ou de blessure.

⚠ AVERTISSEMENT! Lisez tous les avertissements et toutes les instructions de sécurité. Tout non-respect des avertissements et instructions peut entraîner un choc électrique, un incendie et/ou une blessure grave.

⚠ AVERTISSEMENT! Conservez tous les avertissements et toutes les instructions pour pouvoir vous y référer ultérieurement. Les termes « outil électrique » utilisés dans les avertissements font référence à votre outil électrique fonctionnant sur secteur (avec fil) ou sur batterie (sans fil).

2.3 Sécurité sur le lieu de travail

- **Veillez à ce que la zone de travail soit propre et bien éclairée.** Les zones encombrées ou sombres sont propices aux accidents.
- **N'utilisez pas d'outils électriques dans des atmosphères explosives, par exemple en présence de liquides, de gaz ou de poussières inflammables.** Les outils électriques produisent des étincelles qui peuvent enflammer la poussière ou les fumées.
- **Tenez les enfants et les personnes présentes à l'écart lorsque vous utilisez un outil électrique.** Les distractions peuvent vous faire perdre le contrôle.

2.4 Sécurité électrique

- **Les fiches des outils électriques doivent correspondre à la prise de courant. Ne modifiez jamais la fiche de quelque manière que ce soit.**

N'utilisez pas de fiches d'adaptation avec des outils électriques mis à la terre. Des fiches non modifiées et des prises de courant adaptées réduisent le risque de choc électrique.

- **Évitez tout contact du corps avec des surfaces mises à la terre, telles que des tuyaux, des radiateurs, des cuisinières et des réfrigérateurs.** Le risque de choc électrique est accru si votre corps est mis à la terre.
- **N'exposez pas les outils électriques à la pluie ou à l'humidité.** La pénétration d'eau dans un outil électrique augmente le risque d'électrocution.
- **Manipulez le fil avec soin. N'utilisez pas le fil pour transporter, tirer ou débrancher l'outil électrique. Gardez le fil à l'écart de la chaleur, de l'huile, des arêtes vives ou des pièces mobiles.** Les fils d'alimentation endommagés ou emmêlés augmentent le risque de choc électrique.
- **Lorsque vous servez d'un outil électrique en plein air, utilisez une rallonge adaptée à une utilisation à l'extérieur.** L'utilisation d'un fil adapté à un usage en plein air réduit le risque de choc électrique.
- **Si vous êtes obligé(e) d'utiliser un outil électrique dans un endroit humide, utilisez une alimentation protégée par dispositif à courant résiduel (DCR).** L'utilisation d'un DCR réduit le risque de choc électrique.

2.5 Sécurité personnelle

- **Restez vigilant, attentif à ce que vous faites, et faites preuve de bon sens lorsque vous utilisez un outil électrique. N'utilisez pas un outil électrique si vous êtes fatigué(e) ou sous l'influence de stupéfiants, d'alcool ou de médicaments.** Un moment d'inattention lors de l'utilisation d'outils électriques peut entraîner des blessures corporelles graves.
- **Portez un équipement de protection individuelle.** Portez toujours des lunettes de protection. Un équipement de protection, tel qu'un masque antipoussière, des chaussures de sécurité antidérapantes, un casque de protection ou une protection auditive, utilisé dans des conditions appropriées, réduira le risque de blessures corporelles.
- **Empêchez tout démarrage intempestif. Assurez-vous que l'interrupteur est en position d'arrêt avant de brancher la source d'alimentation et/ou le bloc-batterie, et de ramasser ou de porter l'outil.** Le fait de porter des outils électriques avec le doigt sur l'interrupteur ou mettre sous tension des outils électriques dont l'interrupteur est allumé est propice à des accidents.

- **Retirez toute clé de réglage ou clé à molette avant de mettre l'outil en marche.** Une clé fixée à une pièce rotative de l'outil électrique peut entraîner des blessures.
- **Ne tendez pas les bras de manière excessive. Gardez à tout instant un bon appui et un bon équilibre.** Cela permet de mieux maîtriser l'outil électrique dans des situations imprévues.
- **Portez une tenue appropriée. Ne portez pas de vêtements amples ni de bijoux. Gardez vos cheveux et vos vêtements à l'écart des pièces mobiles.** Les vêtements amples, les bijoux ou les cheveux longs peuvent être happés par des pièces en mouvement.
- **Si des dispositifs sont prévus pour le raccordement d'installations d'extraction et de collecte des poussières, veillez à ce qu'ils soient collectés et utilisés correctement.** L'utilisation d'un système de collecte des poussières peut réduire les dangers liés à la poussière.
- **Ne laissez pas votre familiarité acquise par l'utilisation fréquente des outils vous amener à devenir négligent(e) et à ignorer les principes de sécurité des outils.** Un geste négligent peut provoquer des blessures graves en une fraction de seconde.

2.6 Utilisation et soin des outils électriques

- **Ne forcez pas sur l'outil électrique. Utilisez l'outil électrique adapté à votre tâche.** L'outil électrique adéquat effectuera le travail bien mieux et de façon plus sûre, à la vitesse pour laquelle il a été conçu.
- **N'utilisez pas l'outil électrique si l'interrupteur ne permet pas de le mettre en marche et de l'éteindre.** Tout outil électrique qui ne peut être activé par l'interrupteur est dangereux et doit être réparé.
- **Débranchez la fiche de la source d'alimentation et/ou retirez le bloc-batterie de l'outil électrique avant d'effectuer tout réglage, de changer d'accessoires ou de ranger les outils.** De telles mesures de sécurité préventives réduisent le risque de démarrage accidentel de l'outil électrique.
- **Remisez les outils électriques à l'arrêt hors de portée des enfants et ne permettez pas à des personnes ne connaissant pas l'outil ou les présentes instructions de l'utiliser.** Les outils électriques sont dangereux entre les mains d'utilisateurs non formés.
- **Entretenez les outils électriques et leurs accessoires. Vérifiez si les pièces mobiles ne sont**

pas mal alignées ou coincées, si les pièces ne sont pas cassées et si rien n'est susceptible d'affecter le fonctionnement de l'outil électrique. S'il est endommagé, faites réparer l'outil électrique avant de l'utiliser. De nombreux accidents sont causés par des outils électriques mal entretenus.

- **Veillez à ce que les outils de coupe restent affûtés et propres.** Les outils de coupe dotés d'arêtes tranchantes correctement entretenus sont moins susceptibles de se coincer et sont plus faciles à maîtriser.
- **Utilisez l'outil électrique, les accessoires et les embouts, etc. conformément aux présentes instructions, en tenant compte des conditions de travail et de la tâche à accomplir.** L'utilisation de l'outil électrique pour des tâches autres que celles prévues peut créer une situation dangereuse.
- **Gardez les poignées et les surfaces de préhension sèches, propres et exemptes d'huile et de graisse.** Des poignées et des surfaces de préhension glissantes ne permettent pas de manipuler et de maîtriser l'outil en toute sécurité dans des situations imprévues.

2.7 Entretien

- **Faites réparer votre outil électrique par un réparateur qualifié en utilisant uniquement des pièces de rechange identiques.** Cela permet de garantir la sécurité de l'outil électrique.

2.8 Avertissements concernant les ponceuses à bande et les ponceuses à tambour

Tenez l'outil électrique par les surfaces de préhension isolées, car la surface de sablage peut entrer en contact avec son propre cordon. La coupure d'un câble sous tension peut rendre certaines parties métalliques exposées de l'outil électrique « sous tension » et provoquer un choc électrique à l'utilisateur.

2.9 Pour réduire l'exposition au bruit et aux vibrations

- Établissez l'horaire de travail de façon à répartir l'exposition aux vibrations sur une longue période.
- Pour réduire le bruit et les vibrations pendant l'utilisation, évitez d'utiliser le produit pendant de longues périodes. Utilisez l'équipement de sécurité approprié.
- Suivez les mesures de précaution pour réduire le risque d'exposition aux vibrations et au bruit :
 - Vérifiez que le produit est en bon état.

- Utilisez exclusivement des accessoires en bon état et adaptés aux travaux.
- Tenez fermement l'outil par les poignées ou les prises.

2.10 Risques restants

Il y aura toujours des risques, même si vous utilisez le produit en respectant les instructions.

Ces dangers peuvent survenir en raison du type et de la conception de cet outil électrique :

- Lésions auditives si aucune protection auditive n'est portée.
- Dommages pour la santé résultant de l'effet des vibrations sur les mains et les bras lorsque le produit est utilisé pendant une longue période ou lorsqu'il n'est pas utilisé et entretenu correctement.

2.11 Consignes de sécurité pour le fonctionnement

- N'utilisez pas le produit si vous êtes fatigué(e), malade ou en état d'ébriété. Votre vision, votre vigilance, votre coordination et votre jugement s'en verraient diminués.
- Ne laissez pas des enfants ou d'autres personnes utiliser le produit s'ils ne le connaissent pas parfaitement.
- N'utilisez pas le produit s'il est endommagé.
- N'apportez aucune modification au produit.
- Utilisez le produit uniquement pour sa fonction prévue.

3 Utilisation

⚠ AVERTISSEMENT ! Le non-respect de ces instructions fait courir un risque de mort ou de blessure.

⚠ AVERTISSEMENT ! Fixez la pièce à travailler à l'aide de pinces ou d'un étau pour éviter toute blessure.

⚠ AVERTISSEMENT ! Portez des lunettes de protection avec écrans latéraux lorsque vous utilisez le produit.

⚠ AVERTISSEMENT ! Portez un masque respiratoire. Les poussières résultant de l'utilisation du produit peuvent causer des problèmes de santé.

3.1 Guide pour le papier abrasif

REMARQUE ! Quand la granulométrie du papier abrasif est indiquée par un chiffre, plus le chiffre est élevé, plus la granulométrie est fine.

Il est important de choisir le bon type de papier abrasif et la bonne granulométrie pour obtenir une finition de haute qualité.

Catégorie	Gamme de granulométrie	Utilisation
Grossière	P40-P60	Pour enlever rapidement des matériaux, par exemple de la vieille peinture ou du vernis, ou pour lisser des surfaces rugueuses.
Moyenne	P80-P150	Pour effectuer des travaux de ponçage généraux et préparer les surfaces pour la première couche de peinture ou de vernis.
Fine	P180-P320	Pour rendre les surfaces lisses, par exemple pour éliminer les petits défauts ou poncer entre des couches de peinture ou de vernis.

3.2 Fixation d'un papier abrasif au plateau de ponçage

⚠ AVERTISSEMENT ! Débranchez le produit de la source d'alimentation avant de fixer ou de retirer un papier abrasif.

Figure 2

- 1 Aligned les trous du papier abrasif sur ceux du plateau de ponçage.
- 2 Apposez le papier abrasif sur le plateau de ponçage en appuyant.

3.3 Retrait du papier abrasif du plateau de ponçage

Figure 3

- Tenez le bord du papier abrasif et retirez-le du plateau de ponçage.

3.4 Avant d'utiliser le produit

⚠ AVERTISSEMENT ! N'utilisez pas le produit s'il est endommagé ou s'il ne fonctionne pas correctement. Contactez un centre de service agréé pour les réparations.

- Veillez à utiliser le produit pour le type d'utilisation approprié.

- Vérifiez régulièrement que le produit n'est pas endommagé.
- Assurez-vous que le produit fonctionne correctement.
- Assurez-vous que le papier abrasif est en bon état.
- Fixez la pièce à travailler et assurez-vous qu'aucun objet indésirable n'est posé dessus.

3.5 Mise en marche et arrêt du produit

Figure 4

- 1 Appuyez sur le bouton (A) pour démarrer le produit.
- 2 Appuyez sur le bouton OFF (B) pour arrêter le produit.

3.6 Réglage de la vitesse de fonctionnement

Figure 5

- Tournez la molette de réglage de la vitesse pour ajuster la vitesse de fonctionnement.

Remarque ! La vitesse peut être réglée de 1 à « MAX ». La vitesse moyenne est de 3.

- En général, il est préférable de régler le produit sur la vitesse la plus élevée. La vitesse élevée permet d'enlever rapidement la matière et de rendre la surface lisse.
- Réglez le produit à une vitesse inférieure si vous l'utilisez pour enlever de la peinture ou du vernis afin d'éviter que le papier abrasif ne s'encrasse.

3.7 Utilisation du produit

⚠ AVERTISSEMENT ! Fixez la pièce à travailler à l'aide d'une pince ou d'un étau afin d'éviter les mouvements susceptibles de provoquer des blessures pendant l'utilisation.

⚠ AVERTISSEMENT ! Ne mettez pas l'appareil en marche si le plateau ne touche pas complètement la pièce à travailler. Le papier abrasif peut se détacher et provoquer des blessures.

⚠ ATTENTION ! Veillez à ce que vos mains n'obstruent pas les événements pendant l'utilisation. Le moteur peut devenir trop chaud et être endommagé.

⚠ ATTENTION ! N'appliquez pas de force sur le produit pendant l'utilisation. Une force trop importante diminue la vitesse, augmente l'usure du papier abrasif

et peut endommager le moteur.

REMARQUE ! Pour une collecte satisfaisante des poussières, nettoyez régulièrement le collecteur de poussière pendant l'utilisation.

- 1 Apposez le papier abrasif approprié. Reportez-vous à "3.1 Guide pour le papier abrasif" on page 59.

REMARQUE ! Si la surface est rugueuse, poncez-la par étapes avec des granulométries différentes. Commencez par un gros grain, puis utilisez un papier abrasif plus fin. Poncez avec chaque grain jusqu'à ce que la surface soit lisse.

- 2 Tenez le produit d'une main sur la poignée de paume. (Figure 6)
- 3 Placez le produit sur la pièce à travailler de façon à ce que toute la surface du plateau soit en contact avec la pièce à travailler.
- 4 Mettez le produit en marche.
- 5 Déplacez lentement la ponceuse sur la pièce en suivant des lignes parallèles, des cercles ou des mouvements transversaux.

REMARQUE ! N'utilisez pas l'appareil trop longtemps sur une seule zone de la pièce à travailler afin d'éviter d'enlever trop de matière.

REMARQUE ! Il n'est pas nécessaire de déplacer le produit dans le sens de la fibre, car le plateau de ponçage se déplace en petits cercles.

- 6 Arrêtez le produit.
- 7 Laissez le produit s'arrêter complètement avant de l'écarter de la pièce à travailler.

3.8 Que faire si le produit devient trop chaud ?

Si vous utilisez le produit pendant une longue période ou si vos mains ont obstrué des événements, le moteur peut devenir trop chaud.

- 1 Arrêtez le produit, laissez le plateau s'arrêter complètement et retirez le produit de la pièce à travailler.
- 2 Débranchez le produit du secteur.

3 Laissez le produit refroidir.

4 Mettez le produit en marche. Veillez à ce que vos mains n'obstruent pas les événements.

3.9 Nettoyage du collecteur de poussière

⚠ AVERTISSEMENT ! Débranchez le produit de la source d'alimentation avant de nettoyer le collecteur de poussière.

Nettoyez régulièrement le collecteur de poussière en cours d'utilisation afin de garantir une collecte appropriée de la poussière.

1 Poussez les côtés du collecteur de poussière l'un contre l'autre (A) et retirez-le du produit (B). (Figure 7)

2 Retirez le couvercle du fond du collecteur de poussière. (Figure 8).

REMARQUE ! Ouvrez le collecteur de poussière à l'extérieur ou au-dessus d'une poubelle, car la poussière s'en échappe facilement.

3 Retirez la poussière du collecteur de poussière.

4 Utilisez une brosse douce et sèche pour enlever la poussière du couvercle du filtre du collecteur de poussière.

5 Assemblez le collecteur de poussière. Assurez-vous que le couvercle et le fond du collecteur de poussière s'enclenchent en position.

6 Poussez le collecteur de poussière à fond vers l'arrière du produit. Veillez à ce qu'il s'enclenche.

4 Transport

⚠ AVERTISSEMENT ! Arrêtez le produit, laissez les pièces mobiles s'arrêter complètement et débranchez le produit de la prise secteur avant de le déplacer.

- Utilisez la poignée pour soulever ou déplacer le produit.

5 Remisage

- Si le produit n'est pas utilisé pendant une période prolongée, rangez-le dans un endroit propre et sec, hors de portée des enfants et des animaux domestiques.

6 Maintenance

⚠ AVERTISSEMENT ! Débranchez le produit du secteur avant de le nettoyer, de le régler ou d'en assurer la maintenance.

⚠ AVERTISSEMENT ! Utilisez exclusivement les pièces de rechange recommandées par le fournisseur pour garantir une utilisation en toute sécurité.

⚠ AVERTISSEMENT ! Le produit ne peut pas être réparé par l'utilisateur. Pour l'entretien et la réparation, adressez-vous à un centre de service agréé.

REMARQUE ! Tous les roulements du produit sont lubrifiés pour la durée de vie du produit. Il n'est pas nécessaire de lubrifier le produit.

6.1 Nettoyage du produit

⚠ AVERTISSEMENT ! Portez des lunettes de sécurité avec écrans latéraux quand vous utilisez le produit ou que vous le nettoyez à l'air comprimé.

⚠ AVERTISSEMENT ! Ne trempez pas le produit dans l'eau ou dans d'autres liquides et veillez à ce que de l'eau ne pénètre pas dans le produit pendant le nettoyage.

⚠ ATTENTION ! Pour éviter d'endommager la surface du produit, n'utilisez pas de détergents agressifs ou de nettoyeurs abrasifs.

⚠ ATTENTION ! Nettoyez fréquemment le produit si vous l'utilisez pour poncer de la fibre de verre, des panneaux muraux, de la pâte à joint ou du plâtre. Ces matériaux peuvent réduire l'usure du produit.

- Nettoyez le produit à l'aide d'un chiffon propre et sec pour éliminer la saleté, la graisse et les éléments équivalents.
- Utilisez de l'air comprimé ou une brosse pour nettoyer les zones difficiles d'accès.

7 Dépannage

Problème	Cause possible	Solution
Le produit ne se met pas en marche.	Le produit n'est pas connecté à une prise de courant.	Branchez le produit au secteur.
	Le câble d'alimentation est endommagé.	Adressez-vous à un centre de service agréé pour remplacer le câble électrique.
	La prise de courant est défectueuse.	Branchez le produit sur une prise de courant en état de fonctionnement.
	La gâchette d'alimentation est endommagée.	Adressez-vous à un centre de réparation agréé.

8 Mise au rebut

- Veillez à respecter la réglementation locale quand vous mettez le produit au rebut. N'incinérez pas le produit.

9 Données techniques

Spécifications	Valeur
Tension	230 V
Puissance	350 W
Fréquence de percussion	0-13000/min.
Longueur de câble	3 m
Taille du papier abrasif	Ø 125 mm
Poids	1,4 kg
Niveaux de bruit¹	
Niveau de pression acoustique, L_{pA}	88 dB(A), K=3 dB
Niveau de puissance sonore, L_{WA}	96 dB(A), K=3 dB
Niveau de vibrations maximal	5,4 m/s ² , K=1,5 m/s ²



AVERTISSEMENT ! Portez toujours une protection auditive !



AVERTISSEMENT ! Le niveau réel de vibration et de bruit lors de l'utilisation des outils peut différer de la valeur maximale spécifiée, selon la manière dont l'outil est utilisé et le matériau. Il convient dès lors de déterminer les mesures de sécurité nécessaires pour protéger l'utilisateur, sur la base d'une estimation de l'exposition dans les conditions réelles de fonctionnement (en tenant compte de toutes les étapes du cycle de travail, par exemple le moment où l'outil est éteint et celui où il est au point mort, en plus du temps de démarrage).

¹ Les valeurs déclarées pour les vibrations et le bruit, mesurées selon une méthode de test normalisée, peuvent être utilisées pour une comparaison de différents outils et une évaluation préliminaire de l'exposition. Les valeurs de mesure ont été déterminées conformément à la norme EN 62841-2-4:2014.

Inhoud

1	Inleiding	63
1.1	Het product.....	63
1.2	Beoogd gebruik.....	63
1.3	Symbolen	63
1.4	Productoverzicht	63
2	Veiligheid	64
2.1	Definities van veiligheid.....	64
2.2	Algemene veiligheidswaarschuwingen voor elektrisch gereedschap	64
2.3	Veiligheid werkgebied	64
2.4	Elektrische veiligheid	64
2.5	Persoonlijke veiligheid.....	64
2.6	Gebruik en onderhoud van elektrisch gereedschap	65
2.7	Service.....	65
2.8	Waarschuwingen voor bandschuurmachines en trommelschuurmachines	65
2.9	Blootstelling aan lawaai en trillingen verminderen	65
2.10	Resterende risico's	66
2.11	Veiligheidsvoorschriften voor gebruik	66
3	Gebruik	66
3.1	Handleiding schuurpapier.....	66
3.2	Een schuurpapier op de schuurzool bevestigen	66
3.3	Het schuurpapier van de schuurzool verwijderen.....	66
3.4	Voordat u het product gebruikt.....	66
3.5	Het product starten en uitzetten.....	67
3.6	De werksnelheid aanpassen.....	67
3.7	Het product gebruiken	67
3.8	Wat te doen als het product te heet wordt.....	67
3.9	De stofafscheider reinigen	67
4	Transport	68
5	Opbergen	68
6	Onderhoud	68
6.1	Het product schoonmaken	68
7	Problemen oplossen	68
8	Afdanken	69
9	Technische gegevens	69

1 Inleiding

1.1 Het product

Het product is een excenterschuurmachine met een stofafzuiging.

1.2 Beoogd gebruik

Het product wordt gebruikt om vlakke oppervlakken glad te schuren.

1.3 Symbolen

	Lees de gebruiksaanwijzing zorgvuldig door en zorg ervoor dat u de instructies begrijpt voordat u het product gebruikt. Bewaar de gebruiksaanwijzing voor toekomstig gebruik.
	Veiligheidsklasse II.
	Draag oogbescherming.
	Draag gehoorbeschermers.
	Draag een ademhalingsmasker.
	Dit product voldoet aan de geldende EU-richtlijnen en -verordeningen.
	Recyclen als elektrisch afval.

1.4 Productoverzicht

Afbeelding 1

1. Aan/uit-schakelaar
2. Ontluchtingsgat
3. Handpalmgreep
4. Snelheidsregelwiel
5. Stofafscheider
6. Schuurzool
7. Haak-en-lussluiting
8. Schuurpapier

2 Veiligheid

2.1 Definities van veiligheid

⚠ WAARSCHUWING! Als u zich niet aan deze voorschriften houdt, kan dat leiden tot (dodelijk) letsel.

⚠ VOORZICHTIG! Als u zich niet aan deze voorschriften houdt, kan dat leiden tot schade aan het product, overige materialen of de nabije omgeving.

LET OP! Informatie die in bepaalde situaties noodzakelijk is.

⚠ WAARSCHUWING! Als u zich niet aan deze voorschriften houdt, kan dat leiden tot (dodelijk) letsel.

2.2 Algemene veiligheidsaanschuivingen voor elektrisch gereedschap

⚠ WAARSCHUWING! Als u zich niet aan deze voorschriften houdt, kan dat leiden tot (dodelijk) letsel.

⚠ WAARSCHUWING! Lees alle veiligheidsaanschuivingen en alle instructies. Wanneer u de waarschuwingen en instructies niet opvolgt, kan een elektrische schok, brand en/of ernstig letsel het gevolg zijn.

⚠ WAARSCHUWING! Bewaar alle waarschuwingen en instructies voor toekomstig gebruik. De term 'elektrisch gereedschap' in de waarschuwingen verwijst naar uw met netvoeding (met snoer) of met accu (snoerloos) aangedreven elektrische gereedschap.

2.3 Veiligheid werkgebied

- **Houd het werkgebied schoon en goed verlicht.** Rommelige of donkere terreinen nodigen uit tot ongelukken.
- **Gebruik elektrische gereedschappen niet in een explosieve omgeving, zoals in de aanwezigheid van ontvlambare vloeistoffen, gassen of stof.** Elektrische gereedschappen creëren vonken, waardoor het stof of de dampen zouden kunnen ontbranden.
- **Houd kinderen en omstanders uit de buurt wanneer u een elektrisch gereedschap gebruikt.** Wanneer u wordt afgeleid, kunt u de controle verliezen.

2.4 Elektrische veiligheid

- **Stekkers van elektrisch gereedschap moeten passen op het contact. Breng nooit wijzigingen aan in de stekker.** Gebruik geen adapterstekkers in combinatie met geaard elektrisch gereedschap.

Ongewijzigde stekkers en passende contacten verkleinen het gevaar van elektrische schokken.

- **Vermijd lichamelijk contact met geaarde oppervlakken, zoals leidingen, radiators, fornuizen en koelkasten.** Er is een groter risico op elektrische schokken als uw lichaam geaard of in contact met massa is.
- **Stel elektrisch gereedschap niet bloot aan regen of vochtige omstandigheden.** Wanneer er water in een elektrisch gereedschap komt, vergroot dat het risico op een elektrische schok.
- **Gebruik het snoer niet verkeerd. Gebruik het snoer nooit om het elektrische gereedschap te dragen, eraan te trekken of de stekker uit het stopcontact te halen. Houd het snoer uit de buurt van hitte, olie, scherpe randen of bewegende delen.** Snoeren die zijn beschadigd of in de knoop zitten, verhogen het risico op elektrische schokken.
- **Wanneer u elektrisch gereedschap buitenshuis gebruikt, moet u een verlengsnoer gebruiken dat geschikt is voor gebruik buitenshuis.** Het gebruik van een snoer dat geschikt is voor gebruik buitenshuis vermindert het risico op elektrische schokken.
- **Als het gebruik van elektrisch gereedschap in een vochtige omgeving onvermijdelijk is, gebruik dan een door een aardlekschakelaar beschermde voeding.** Het gebruik van een aardlekschakelaar vermindert het risico op elektrische schokken.

2.5 Persoonlijke veiligheid

- **Wees alert, let op wat u doet en gebruik uw gezond verstand wanneer u een elektrisch gereedschap bedient. Gebruik geen elektrische gereedschappen wanneer u moe of onder invloed van drugs, alcohol of medicijnen bent.** Eén moment van onoplettendheid bij het gebruik van elektrisch gereedschap kan ernstig lichamelijk letsel veroorzaken.
- **Gebruik een persoonlijke veiligheidsuitrusting.** Draag altijd oogbescherming. Veiligheidsuitrusting als een stofmasker, antislip veiligheidsschoenen, een hard hoofddeksel of gehoorbescherming, gebruikt in de juiste omstandigheden, verkleint de kans op lichamelijk letsel.
- **Voorkom onbedoeld starten. Zorg ervoor dat de schakelaar in de uit-stand staat voordat u het gereedschap aansluit op een stroombron en/of accupakket, het optilt of draagt.** Het dragen van elektrisch gereedschap met uw vinger op de schakelaar of het activeren van elektrisch gereedschap met de schakelaar aan nodigt uit tot ongelukken.

- **Verwijder eventuele stel- en moersleutels voordat u het elektrische gereedschap inschakelt.** Een achtergebleven (moer)sleutel die is bevestigd aan een draaiend onderdeel van het elektrische gereedschap kan resulteren in lichamelijk letsel.
- **Reik niet te ver. Zorg te allen tijde voor een goed houvast en bewaar uw evenwicht.** Dan hebt u in onverwachte situaties betere controle over het elektrische gereedschap.
- **Draag geschikte kleding. Draag geen losse kleding of sieraden. Houd uw haar, kleding en handschoenen uit de buurt van bewegende delen.** Losse kleding, sieraden en lang haar kunnen verstrikt raken in bewegende delen.
- **Als apparaten een aansluiting hebben voor voorzieningen voor het afzuigen en verzamelen van stof, zorg er dan voor dat ze op de juiste wijze aangesloten en gebruikt worden.** Toepassing van stofafzuiging kan stofgerelateerde gevaren oplossen.
- **Zorg dat u door bekendheid verkregen uit frequent gebruik van gereedschappen niet zelfgenoegzaam wordt en principes inzake gereedschapsveiligheid negeert.** Een onzorgvuldige actie kan in een fractie van een seconde ernstig letsel veroorzaken.

2.6 Gebruik en onderhoud van elektrisch gereedschap

- **Forceer het elektrische gereedschap niet. Gebruik het juiste elektrische gereedschap voor uw toepassing.** Met het juiste elektrische gereedschap kunt u het karwei beter en veiliger uitvoeren in het tempo waarvoor het was ontworpen.
- **Gebruik het elektrische gereedschap niet als de schakelaar het niet aan- en uitzet.** Een elektrisch gereedschap dat niet kan worden bediend met de schakelaar is gevaarlijk en moet gerepareerd worden.
- **Neem de stekker uit de stroombron en/of maak het accupakket los van de energiebron alvorens afstellingen te doen, accessoires te wijzigen of elektrische gereedschappen op te slaan.** Dergelijke preventieve veiligheidsmaatregelen verkleinen het risico dat het elektrische gereedschap per ongeluk wordt gestart.
- **Sla inactieve elektrische gereedschappen op buiten het bereik van kinderen en laat mensen die niet bekend zijn met het elektrische gereedschap of met deze instructies het elektrische gereedschap niet gebruiken.** Elektrische gereedschappen zijn gevaarlijk in de handen van ongetrainde gebruikers.
- **Onderhoud elektrische gereedschappen en accessoires. Controleer op onjuiste uitlegging of vastlopen van bewegende delen, breuken in**

delen en enige andere toestand die van invloed kan zijn op de werking van het elektrische gereedschap. Laat een beschadigd elektrisch gereedschap vóór gebruik repareren. Ongelukken worden vaak veroorzaakt door slecht onderhouden elektrisch gereedschap.

- **Houd snijgereedschappen scherp en schoon.** Juist onderhouden snijgereedschappen met scherpe snijranden lopen minder gauw vast en zijn eenvoudiger te bedienen.
- **Gebruik het elektrische gereedschap, accessoires, gereedschapsbits enz. volgens deze instructies, rekening houdend met de werkomstandigheden en het uit te voeren werk.** Gebruik van het elektrische gereedschap voor werkzaamheden die afwijken van waarvoor het bedoeld is, zou tot een gevaarlijke situatie kunnen leiden.
- **Houd handgrepen en grijpvlakken droog, schoon en vrij van olie en vet.** Gladde handgrepen en grijpvlakken staan het veilig hanteren en bedienen van het gereedschap in onverwachte situaties in de weg.

2.7 Service

- **Laat uw elektrische gereedschap onderhouden door een gekwalificeerd reparatiemonteur, die uitsluitend identieke vervangende onderdelen gebruikt.** Dat garandeert dat het elektrische gereedschap veilig blijft.

2.8 Waarschuwingen voor bandschuurmachines en trommel-schuurmachines

Houd het elektrische gereedschap bij de geïsoleerde grijpvlakken vast, omdat het schuuroppervlak in contact kan komen met zijn eigen snoer. Als u een stroomvoerende draad doorknipt, kunnen blootliggende metalen onderdelen van het elektrische gereedschap onder stroom komen te staan en de gebruiker een elektrische schok geven.

2.9 Blootstelling aan lawaai en trillingen verminderen

- **Maak het werkschema zo dat de blootstelling aan trillingen over een lange periode verdeeld wordt.**
- **Gebruik het product niet gedurende lange perioden om lawaai en trillingen tijdens het gebruik te verminderen.** Gebruik de juiste veiligheidsuitrusting.
- **Volg de voorzorgsmaatregelen om het risico op blootstelling aan trillingen en lawaai te verminderen:**
 - Controleer of het product in goede staat verkeert.
 - Gebruik alleen accessoires die in goede staat verkeren en geschikt zijn voor het gebruik.

- Houd de handvatten of -grepen stevig vast.

2.10 Resterende risico's

Er zullen altijd risico's zijn, zelfs als u het product volgens de voorschriften gebruikt.

Deze gevaren kunnen het gevolg zijn van het type en het ontwerp van dit elektrisch gereedschap:

- Gehoorbeschadiging als er geen gehoorbescherming wordt gebruikt.
- Gezondheidsschade als gevolg van het effect van trillingen op de handen en armen wanneer het product gedurende een lange periode wordt gebruikt of wanneer het niet correct wordt gebruikt en onderhouden.

2.11 Veiligheidsvoorschriften voor gebruik

- Gebruik het product niet als u moe, ziek of onder invloed bent. Dat vermindert uw gezichtsvermogen, alertheid en coördinatie- en beoordelingsvermogen.
- Laat het product niet gebruiken door kinderen of personen die het product niet kennen.
- Gebruik het product niet als het beschadigd is.
- Breng geen wijzigingen aan in het product.
- Gebruik het product alleen voor de beoogde functie.

3 Gebruik

⚠ WAARSCHUWING! Als u zich niet aan deze voorschriften houdt, kan dat leiden tot (dodelijk) letsel.

⚠ WAARSCHUWING! Beveilig het werkstuk met klemmen of een bankschroef om letsel te voorkomen.

⚠ WAARSCHUWING! Draag een veiligheidsbril, eventueel met zijkapjes, wanneer u het product bedient.

⚠ WAARSCHUWING! Draag een ademhalingsmasker. Het stof dat vrijkomt bij het gebruik van het product, kan gezondheidsproblemen veroorzaken.

3.1 Handleiding schuurpapier

LET OP! Wanneer de korrelgrootte van het schuurpapier wordt aangegeven met een getal, geldt: hoe hoger het getal, hoe fijner de korrel.

Het is belangrijk om het juiste type schuurpapier en de juiste korrelgrootte te kiezen om een afwerking van hoge kwaliteit te krijgen.

Categorie	Korrelbereik	Gebruik
Grof	P40-P60	Om snel materiaal zoals oude verf en vernis te verwijderen of om ruwe oppervlakken glad te maken.
Gemiddeld	P80-P150	Voor algemene schuurklussen en om de oppervlakken voor te bereiden op de eerste laag verf of vernis.
Fijn	P180-P320	Om gladde oppervlakken te maken, bijvoorbeeld om kleine defecten te verwijderen of te schuren tussen verf- of vernislagen.

3.2 Een schuurpapier op de schuurzool bevestigen

⚠ WAARSCHUWING! Koppel het product los van de stroombron voordat u een schuurpapier bevestigt of verwijdert.

Afbeelding 2

- 1 Lijn de gaten in het schuurpapier uit met de gaten in de schuurzool.
- 2 Duw het schuurpapier op de schuurzool.

3.3 Het schuurpapier van de schuurzool verwijderen

Afbeelding 3

- Houd de rand van het schuurpapier vast en trek het van de schuurzool af.

3.4 Voordat u het product gebruikt

⚠ WAARSCHUWING! Gebruik het product niet als het beschadigd is of niet correct werkt. Raadpleeg een erkend servicecentrum voor reparatie.

- Zorg ervoor dat u het product voor de juiste soort toepassing gebruikt.
- Controleer het product op beschadigingen.
- Controleer of het product correct werkt.
- Zorg ervoor dat het schuurpapier in goede staat is.
- Beveilig het werkstuk en zorg ervoor dat er geen ongewenste voorwerpen op liggen.

3.5 Het product starten en uitzetten

Afbeelding 4

- 1 Druk op de aan-knop (A) om het product te starten.
- 2 Druk op de uit-knop (B) om het product te stoppen.

3.6 De werksnelheid aanpassen

Afbeelding 5

- Draai aan het snelheidsregelwiel om de werksnelheid aan te passen.

Let op! De snelheid kan ingesteld worden van 1 tot 'MAX'. De gemiddelde snelheid is 3.

- Meestal is het het beste om het product op de hoogste snelheid in te stellen. Een hoge snelheid zorgt ervoor dat het materiaal wordt verwijderd en het oppervlak glad wordt.
- Stel het product in op een lagere snelheid wanneer u het gebruikt om verf of vernis te verwijderen om te voorkomen dat het schuurpapier verstopt raakt.

3.7 Het product gebruiken

⚠ WAARSCHUWING! Beveilig het werkstuk met een klem of bankschroef om bewegingen te voorkomen die tijdens het gebruik letsel kunnen veroorzaken.

⚠ WAARSCHUWING! Start het product niet als de zool het werkstuk niet volledig raakt. Het schuurpapier kan losraken en letsel veroorzaken.

⚠ VOORZICHTIG! Zorg ervoor dat uw handen tijdens het gebruik geen blokkering van de ventilatieopeningen veroorzaken. De motor kan te heet worden en beschadigd raken.

⚠ VOORZICHTIG! Oefen tijdens het gebruik geen kracht uit op het product. Te veel kracht verlaagt de snelheid, verhoogt de slijtage van het schuurpapier en kan schade aan de motor veroorzaken.

LET OP! Voor een goede stofafscheiding moet u de stofafscheider tijdens gebruik vaak reinigen.

- 1 Installeer het juiste schuurpapier. Zie "[3.1 Handleiding schuurpapier](#)" op pagina 66.

LET OP! Als het oppervlak ruw is, schuurt u het in stappen met verschillende korrelgroottes. Begin met een grove korrel en gebruik daarna fijner schuurpapier. Schuur met elke korrel totdat het oppervlak glad is.

- 2 Houd het product met één hand vast aan de handpalmgreep. (Afbeelding 6)
- 3 Leg het product op het werkstuk zodat het volledige oppervlak van de zool het werkstuk raakt.
- 4 Start het product op.
- 5 Beweeg de schuurmachine langzaam over het werkstuk in parallelle lijnen, cirkels of kruislingse bewegingen.

LET OP! Gebruik het product niet te lang op één gedeelte van het werkstuk om te voorkomen dat er te veel materiaal wordt verwijderd.

LET OP! Het is niet nodig om het product met de nerf mee of in dezelfde richting te bewegen omdat de schuurzool in kleine cirkels beweegt.

- 6 Stop het product.
- 7 Laat het product volledig tot stilstand komen voordat u het van het werkstuk verwijdert.

3.8 Wat te doen als het product te heet wordt

Als u het product langere tijd gebruikt of als uw handen de ventilatieopeningen hebben geblokkeerd, kan de motor te heet worden.

- 1 Stop het product, laat de zool volledig tot stilstand komen en verwijder het product van het werkstuk.
- 2 Koppel het product los van de voeding.
- 3 Laat het product afkoelen.
- 4 Start het product op. Zorg ervoor dat uw handen de ventilatieopeningen niet blokkeren.

3.9 De stofafscheider reinigen

⚠ WAARSCHUWING! Koppel het product los van de stroombron voordat u de stofafscheider reinigt.

Reinig de stofafscheider tijdens gebruik regelmatig voor een correcte stofafscheiding.

1 Duw de zijkanten van het stofafscheider samen (A) en trek het van het product (B). (Afbeelding 7)

2 Verwijder de kap van de onderkant van de stofafscheider. (Afbeelding 8)

LET OP! Open de stofafscheider buiten of boven een vuilnisbak, want het stof komt er gemakkelijk uit.

3 Verwijder alle stof uit de stofafscheider.

4 Gebruik een zachte droge borstel om het stof van de filterkap van de stofafscheider te verwijderen.

5 Zet de stofafscheider in elkaar. Zorg ervoor dat de kap en de onderkant van de stofafscheider op hun plaats klikken.

6 Duw de stofafscheider volledig in de achterkant van het product. Zorg ervoor dat hij op zijn plaats vergrendelt.

4 Transport

! **WAARSCHUWING!** Haal de stekker van het product uit het stopcontact en laat de bewegende delen volledig tot stilstand komen voordat u het product verplaatst.

- Gebruik de handgreep wanneer u het product optilt of verplaatst.

5 Opbergen

- Als het product gedurende lange tijd niet wordt gebruikt, bewaar het dan op een schone en droge plaats waar kinderen en huisdieren geen toegang hebben.

7 Problemen oplossen

Probleem	Mogelijke oorzaak	Oplossing
Het product start niet.	Het product is niet aangesloten op een stopcontact.	Sluit het product aan op een stopcontact.
	Het netsnoer is beschadigd.	Ga naar een erkend servicecentrum om de stroomkabel te vervangen.
	Het stopcontact is niet bruikbaar.	Sluit het product aan op een bruikbaar stopcontact.
	De stroomstarter is beschadigd.	Neem contact op met een erkend servicecentrum.

6 Onderhoud

! **WAARSCHUWING!** Haal de stekker van het product uit het stopcontact voordat u het reinigt, bijstelt of onderhoudt.

! **WAARSCHUWING!** Gebruik voor veilig gebruik alleen reserveonderdelen die door de leverancier worden aanbevolen.

! **WAARSCHUWING!** Het product kan niet door de gebruiker worden gerepareerd. Neem voor onderhoud en reparatie contact op met een erkend servicecentrum.

LET OP! Alle lagers van het product zijn gesmeerd voor de levensduur van het product. Het is niet nodig om het product te smeren.

6.1 Het product schoonmaken

! **WAARSCHUWING!** Draag een veiligheidsbril of een veiligheidsbril met zijkapjes wanneer u het product bedient of met perslucht reinigt.

! **WAARSCHUWING!** Het product niet weken in water of andere vloeistof en ervoor zorgen dat er geen water in het product komt als u het schoonmaakt.

! **VOORZICHTIG!** Om schade aan het oppervlak van het product te voorkomen mogen geen oplosmiddelen of schuurmiddelen worden gebruikt.

! **VOORZICHTIG!** Reinig het product regelmatig als u het gebruikt voor het schuren van glasvezel, gipskarton, plamuur of pleisterwerk. Deze materialen kunnen de slijtage van het product verminderen.

- Reinig het product met een schone droge doek om vuil, vet en dergelijke te verwijderen.
- Gebruik perslucht of een borstel om moeilijk bereikbare plekken schoon te maken.

8 Afdanken

- Volg de lokale voorschriften wanneer u het product afvoert. Verbrand het product niet.

9 Technische gegevens

Specificaties	Waarde
Spanning	230 V
Vermogen	350 W
Slagfrequentie	0~13000/min
Snoerlengte	3 m
Formaat schuurpapier	Ø 125 mm
Gewicht	1,4 kg
Geluidsniveaus¹	
Geluidsdrukniveau, L _{PA}	88 dB(A), K=3 dB
Niveau geluidsvermogen, L _{WA}	96 dB(A), K=3 dB
Maximaal trillingsniveau	5,4 m/s ² , K = 1,5 m/s ²

! **WAARSCHUWING!** Draag altijd gehoorbeschermers!

! **WAARSCHUWING!** De werkelijke trillings- en geluidsniveaus bij het gebruik van gereedschap kunnen verschillen van de opgegeven maximumwaarden, afhankelijk van hoe het gereedschap wordt gebruikt en van het materiaal waarmee het gebruikt wordt. Daarom is het noodzakelijk om vast te stellen welke veiligheidsmaatregelen vereist zijn om de gebruiker te beschermen, gebaseerd op een schatting van de blootstelling in feitelijke werkomstandigheden (rekening houdend met alle fases van de werkcyclus, bijv. de tijd dat het gereedschap is uitgeschakeld en wanneer dit stationair loopt, in aanvulling op de opstarttijd).

¹ De opgegeven waarden voor trillingen en geluid, gemeten volgens een gestandaardiseerde testmethode, kunnen worden gebruikt om verschillend gereedschap met elkaar te vergelijken en om de blootstelling vooraf te beoordelen. De meetwaarden zijn vastgesteld in overeenstemming met EN 62841-2-4:2014.



EU DECLARATION OF CONFORMITY / EU FÖRSÄKRAN OM ÖVERENSSTÄMMELSE / EU SAMSVARSERKLÄRING / EU-OVERENSSTEMMELSESESRKLÄRING / DEKLARACJA ZGODNOŚCI UE / EU KONFORMITÄTSESRKLÄRUNG / EU VAATIMUSTENMUKAISUUSVAKUUTUS / DÉCLARATION UE DE CONFORMITÉ / EU CONFORMITEITSVERKLARING

Jula Item number / Artikelnummer / Artikelnummer / Varenummer / Numer artykułu /
Artikelnummer / Tuotenumero / Numéro de référence / Artikelnummer

018991

Model no.: JD2521

Jula AB, Box 363, SE-532 24 SKARA, SWEDEN

This declaration of conformity is issued under the sole responsibility of the manufacturer. / Denna försäkran om överensstämmelse utfärdas på tillverkarens eget ansvar. / Denne overensstemmelseserklæring udstedes på fabrikantens eneansvar. / Denne samsvarserklæring er utstedt under ansvaret til produsenten. / Niniejsza deklaracja zgodności wydana zostaje na wyłączną odpowiedzialność producenta. / Diese Konformitätserklärung wird unter der alleinigen Verantwortung des Herstellers ausgestellt. / Tämä vaatimustenmukaisuusvakuutus on annettu valmistajan yksinomisella vastuulla. / La présente déclaration de conformité est émise sous la seule responsabilité du fabricant. / Deze conformiteitsverklaring wordt afgegeven onder de uitsluitende verantwoordelijkheid van de fabrikant.

ECCENTRIC SANDER / EXCENTERSLIP / EKSENTERSCHIPPER / EXCENTERSLIBER / SZLIFIERKA MIMOŚRODOWA / EXZENTER-SCHLEIFGERÄT / EPÄKESKOHIOMAKONE / PONCEUSE EXCENTRIQUE / EXCENTRISCHE SCHUURMACHINE

230V, 350W

med följande direktiv, förordningar och standarder: / Er i samsvar med följande direktiver, förordning og standarder: / Overholder følgende direktiver, forordninger og standarder: / Sa zgodne z następującymi dyrektywami, regulacja i normami: / Entspricht den folgenden Richtlinien, Vorschriften und Normen: / Seuraavien direktiivien, asetusten ja standardien mukainen: / Conforme aux directives, règlements et normes suivants: / Voldoet aan de volgende richtlijnen, voorschriften en normen:

<u>Directive/Regulation</u>	<u>Harmonised standard</u>
MD 2006/42/EC	EN 62841-1:2015+A11, EN 62841-2-4:2014
EMC 2014/30/EU	EN IEC 55014-1:2021, EN IEC 55014-2:2021, EN IEC 61000-3-2:2019+A1, EN 61000-3-3:2013+A1
RoHS 2011/65/EU + 2015/863	EN IEC 63000:2018

This product was CE marked in year: / Produkten CE-märktes år: / Dette produktet ble CE-merket dette året: / Dette produkt blev CE-mærket i år: / Wyrób oznakowany znakiem CE w roku: / Dieses Produkt erhielt die CE-Kennzeichnung im Jahr: / Tämä tuote on CE-merkitty vuonna: / Ce produit a reçu le marquage CE en: / Dit product werd CE-gemarkeerd in het jaar: -21

Skara 2026-03-19

Göran Martinsson

QUALITY and AFTER SALES MANAGER (Signatory for Jula and authorised to compile the technical documentation. / Undertecknat för Jula samt behörig att sammanställa den tekniska dokumentationen. / Signert for Jula og kvalifisert til å sammenfatte den tekniske dokumentasjonen. / Underskriver for Jula og bemyndiget til at udarbejde den tekniske dokumentation. / Podpisano w imieniu Jula oraz osoby upoważnionej do sporządzenia dokumentacji technicznej. / Unterzeichnet im von Jula und befugt, die technische Dokumentation zusammenzustellen / Allekirjoittanut Julian puolesta ja valtuutettu kokoamaan tekniset asiakirjat. / Signé au nom de Jula et habilité Namen à établir la documentation technique. / Ondertekend namens Jula en gemachtigde voor de samenstelling van de technische documentatie

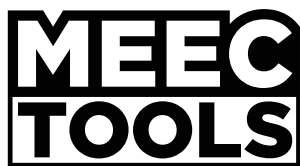

www.jula.com