



## HIGH-PRESSURE WASHER

### **EN** HIGH-PRESSURE WASHER OPERATING INSTRUCTIONS

Original instructions

### **DE** HOCHDRUCKREINIGER BEDIENUNGSANLEITUNG

Übersetzung der Originalanleitung

### **SV** HÖGTRYCKSTVÄTT BRUKSANVISNING

Översättning av originalinstruktioner

### **FI** PAINEPESURI KÄYTTÖOHJEET

Alkuperäisten ohjeiden käännös

### **NO** HØYTRYKKSSPYLER BETJENINGSANVISNINGER

Oversettelse av originalinstruksjonene

### **FR** NETTOYEUR HAUTE PRESSION INSTRUCTIONS D'UTILISATION

Traduction des instructions d'origine

### **PL** MYJKA WYSOKOCIŚNIENIOWA INSTRUKCJA OBSŁUGI

Przekład instrukcji oryginalnej

### **NL** HOGEDRUKREINIGER BEDIENINGSINSTRUCTIES

Vertaling van de originele instructies

Jula AB reserves the right to make changes to the product. Jula AB claims copyright on this documentation. It is not allowed to modify or alter this documentation in any way and the manual shall be printed and used as it is in relation to the product. For the latest version of operating instructions, refer to the Jula website.

Jula AB behält sich das Recht vor, Änderungen am Produkt vorzunehmen. Jula AB beansprucht die Urheberrechte an dieser Dokumentation. Es ist nicht zulässig, diese Dokumentation in irgendeiner Weise zu verändern oder umzugestalten. Die Anleitung muss gedruckt und so verwendet werden, wie sie in Bezug zum Produkt steht. Die aktuellste Version der Bedienungsanleitung finden Sie auf der Website von Jula.

Jula AB förbehåller sig rätten att göra ändringar på produkten. Jula AB innehar upphovsrätten till denna dokumentation. Det är inte tillåtet att modifiera eller ändra denna dokumentation på något sätt och bruksanvisningen ska skrivas ut och användas som den är i förhållande till produkten. Se Julas webbplats för den senaste versionen av bruksanvisningen.

Jula AB pidättää oikeuden tehdä tuotteeseen muutoksia. Jula AB:llä on tämän dokumentaation tekijänoikeus. Tätä dokumentaatiota ei saa muuttaa millään tavalla ja käyttöopas on tulostettava ja sitä on käytettävä sellaisena kuin se on tämän tuotteen kanssa. Käyttöohjeiden uusien versio löytyy Julan verkkosivustolta.

Jula AB forbeholder seg retten til å endre produktet. Jula AB innehar opphavsretten til denne dokumentasjonen. Det er ikke tillatt å modifisere eller endre denne dokumentasjonen på noen som helst måte, og håndboken skal trykkes og brukes som den er i forhold til produktet. For siste versjon av betjeningsanvisningene, se Julas nettsider.

Jula AB se réserve le droit d'apporter des modifications au produit. Jula AB revendique les droits d'auteur sur cette documentation. Il est interdit de modifier ou d'altérer cette documentation de quelque manière que ce soit et le manuel doit être imprimé et utilisé tel quel en relation avec le produit. Pour obtenir la dernière version des instructions d'utilisation, consultez le site Web de Jula.

Jula AB zastrzega sobie prawo do wprowadzania zmian w produkcie. Jula AB zastrzega sobie prawa autorskie do niniejszej dokumentacji. Dokumentacji nie wolno w żaden sposób modyfikować ani zmieniać, a instrukcję należy drukować i używać ją w odniesieniu do produktu w stanie niezmienionym. Najnowszą wersję instrukcji obsługi można znaleźć na stronie internetowej Jula.

Jula AB behoudt zich het recht voor om wijzigingen aan het product aan te brengen. Jula AB claimt het copyright op deze documentatie. Het is niet toegestaan om deze documentatie op welke manier dan ook te wijzigen of te veranderen. De handleiding moet worden afgedrukt en gebruikt zoals deze in relatie tot het product staat. Raadpleeg de Jula-website voor de laatste versie van de bedieningsinstructies.

**WWW.JULA.COM**

**© JULA AB • 2022-07-13**

**JULA AB  
BOX 363, 532 24 SKARA, SWEDEN**

1

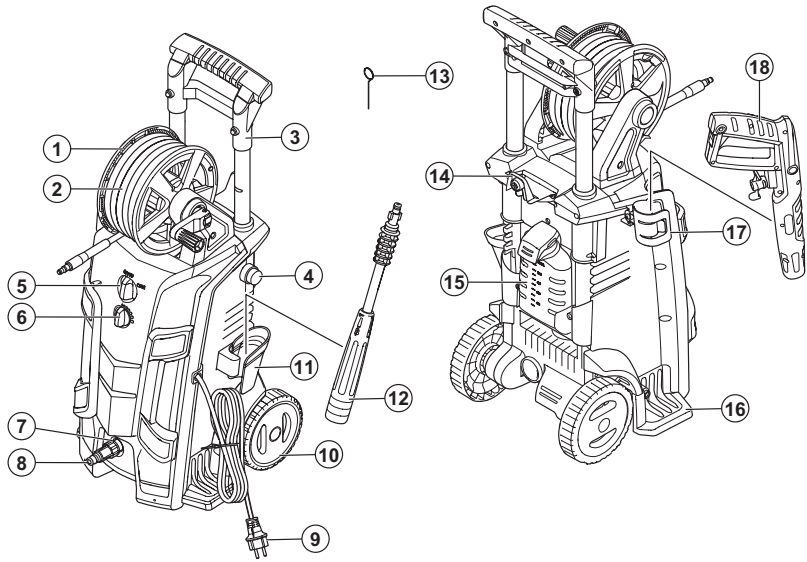

2

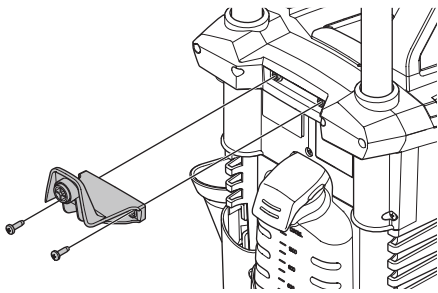

3

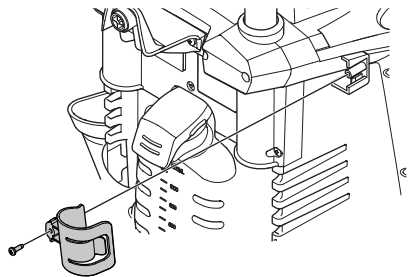

4

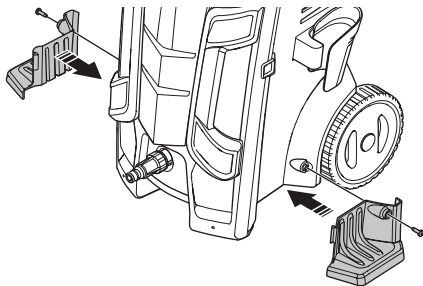

5

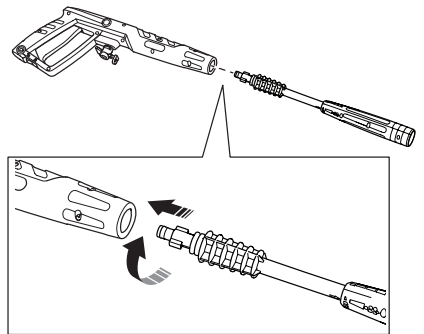

6

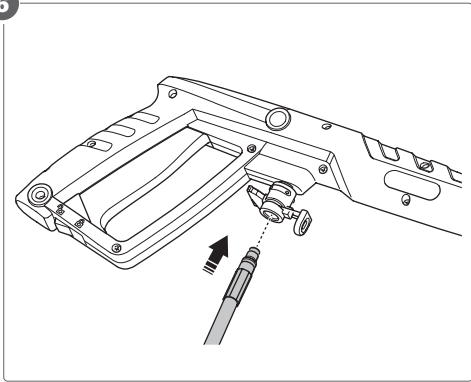

7

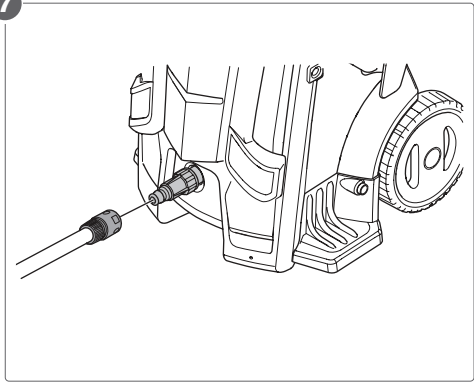

8

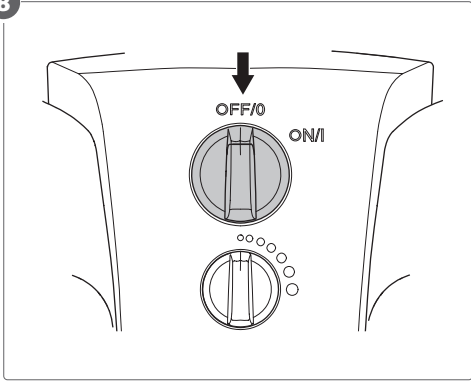

9

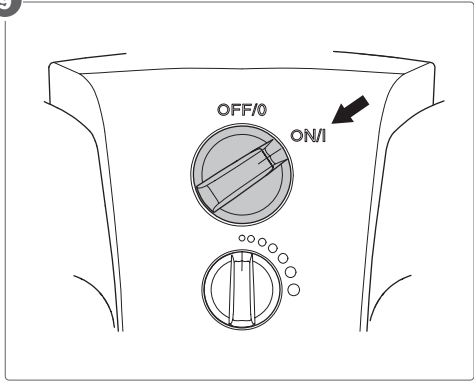

10

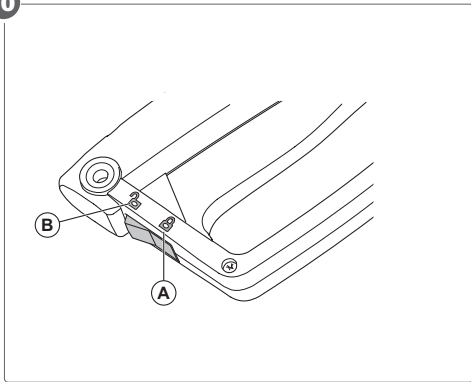

11

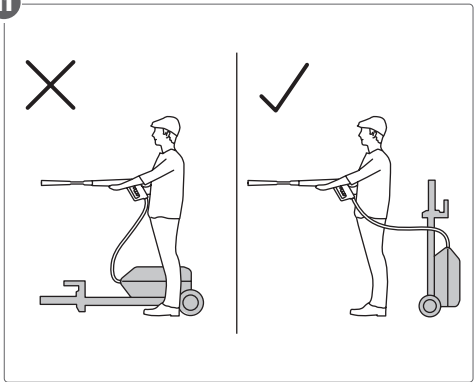

12

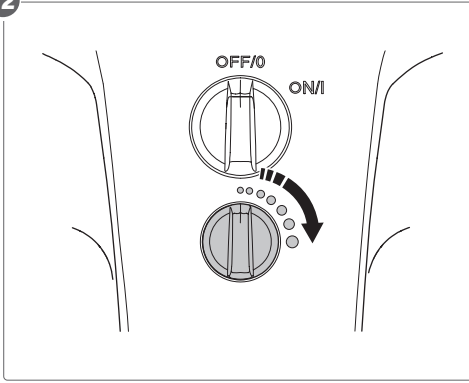

13

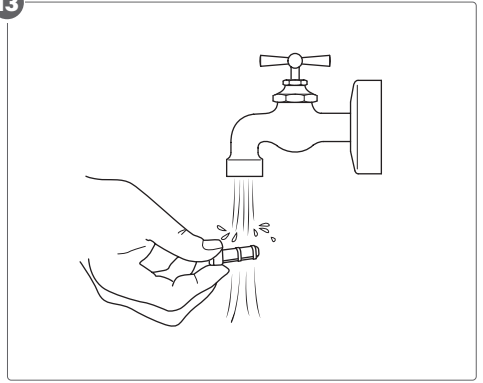

14

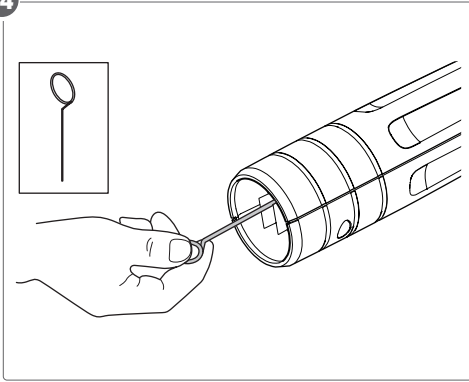

15

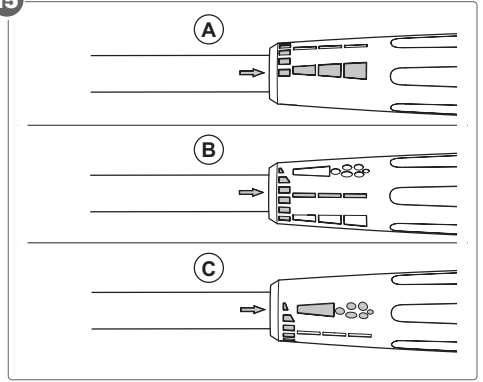

# Innehåll

<b>1 Inledning</b>	<b>6</b>
1.1 Beskrivning.....	6
1.2 Avsedd användning.....	6
1.3 Symboler.....	6
1.4 Produktöversikt.....	6
<b>2 Säkerhet</b>	<b>7</b>
2.1 Säkerhetsanvisningar.....	7
2.2 Säkerhetsanvisningar för användning.....	7
2.3 Säkerhetsanordningar på produkten.....	8
<b>3 Montering</b>	<b>8</b>
3.1 Montering av produkten.....	8
<b>4 Användning</b>	<b>8</b>
4.1 Anslutning av produkten till strömkälla.....	8
4.2 Anslutning av produkten till vattenkälla.....	9
4.3 Start av produkten.....	9
4.4 Frigöring och ansättning av avtryckarspärren.....	9
4.5 Avluftning av systemet.....	9
4.6 Användning av produkten.....	10
4.7 Växling av sprutmönster.....	10
4.8 Avstängning av produkten.....	10
4.9 Användning av rengöringsmedel med produkten.....	10
<b>5 Underhåll</b>	<b>11</b>
5.1 Rengöring av motorenhet.....	11
5.2 Rengöring av filter.....	11
5.3 Rensning av sprutlansens munstycke.....	11
<b>6 Transport</b>	<b>11</b>
6.1 Transport av produkten för hand.....	11
6.2 Transport av produkten med fordon.....	11
<b>7 Förvaring</b>	<b>12</b>
7.1 Förvaring av produkten.....	12
<b>8 Avfallshantering</b>	<b>12</b>
8.1 Avfallshantering av produkten.....	12
<b>9 Felsökning</b>	<b>13</b>
9.1 Felsökning.....	13
<b>10 Tekniska data</b>	<b>14</b>
10.1 Specifikationer för godkänd förlängningssladd.....	14

## 1 Inledning







### 1.1 Beskrivning

Högtryckstvätt.

### 1.2 Avsedd användning

Produkten är avsedd för högtryckstvättning av exempelvis bilar och båtar.

### 1.3 Symboler

	Läs alla anvisningar och säkerhetsanvisningar noga före användning. Spara dessa anvisningar för framtida behov.
	Skyddsklass II.
	Ljudeffektnivå.
	Anslut inte produkten till dricksvattennät utan att använda backventil.
	Håll barn och kringstående personer på säkert avstånd (minst 15 meter) när produkten används.
	Produkten uppfyller kraven i tillämpliga EU-direktiv och föreskrifter.
	Produkten ska avfallshandteras som elektriskt/elektroniskt avfall.

### 1.4 Produktöversikt

(Bild 1)

1. Slangrulle för högtrycksslang
2. Högtrycksslang
3. Transporthandtag
4. Frigöringsknapp för transporthandtag
5. Strömbrytare
6. Inställningsvred för rengöringsmedel
7. Vatteninlopp
8. Adapter för vattenslang
9. Sladd med stickpropp
10. Hjul

11. Hållare för sprutlans
12. Sprutlans
13. Verktyg för rensning av munstycke
14. Sladdhållare
15. Rengöringsmedelsbehållare
16. Skydd för sprutlans
17. Hållare för sprutpistol
18. Sprutpistol

## 2 Säkerhet

### 2.1 Säkerhetsanvisningar

**⚠ VARNING!** Om inte dessa anvisningar följs finns risk för dödsfall och/eller personskada.

**⚠ VIKTIGT!** Om inte dessa anvisningar följs finns risk för skada på produkten, annan egendom och/eller intilliggande område.

**OBS!** Markerar information som är viktig i en given situation.

### 2.2 Säkerhetsanvisningar för användning

**⚠ VARNING!** Om inte dessa anvisningar följs finns risk för dödsfall och/eller personskada.

- Läs dessa anvisningar noga före användning.
- Spara dessa anvisningar och säkerhetsanvisningar för framtida behov.
- Använd aldrig produkten för något annat ändamål än det avsedda. Tillverkaren påtar sig inget ansvar för skador som uppkommer till följd av felaktig användning.
- Anvisningarna ska följa med produkten om den säljs eller lämnas vidare.
- Använd skyddsglasögon och lämplig personlig skyddsutrustning vid användning av produkten.
- Följ alltid gällande regler rörande säkerhet och olycksförebyggande.
- Placera produkten på plant, stabilt underlag.
- Rikta aldrig munstycket mot dig själv, mot andra människor eller djur eller mot själva produkten.
- Säkerställ att eventuella kringstående personer använder skyddsglasögon och hörselskydd.
- Se till att du har stadigt fotfäste och håll stadigt i sprutpistolen med båda händerna. Vattentrycket kan få sprutpistolen att röra sig när avtryckaren trycks in.
- Använd inte produkten vid omgivningstemperatur lägre än 0 °C.
- Kör inte produkten för länge i sträck. Risk för vibrationskada.
- Undvik att inandas sprutdimma.
- Var uppmärksam på risken för rikoschetter vid användning av produkten. Rikta inte sprutpistolen mot föremål som kan orsaka rikoschetter.
- Använd inte produkten i explosiv miljö eller i närheten av brännbara vätskor, gaser eller damm.
- Använd inte utspädd syra eller lösningsmedel som bensen, aceton, förtunning, olja eller liknande med produkten. Sådana ämnen kan skada produkten och/eller bilda sprutdimma som är giftig, explosiv eller starkt antändlig.
- Rör inte vid sladden eller stickproppen med våta händer eller kroppsdelar.
- Innan produkten används, se till att eventuella andra elektriska apparater i arbetsområdet är skyddade mot inträngande vatten.
- Dränk eller spola aldrig motorenheten i vatten eller annan vätska.
- Försök inte plocka upp en produkt som fallit i vatten eller annan vätska. Elfara.
- Använd inte produkten om den har dränkts i vatten eller annan vätska.
- Använd inte produkten om delar saknas. Kontakta återförsäljaren om delar saknas.
- Använd inte produkten om den är skadad eller skadad eller inte fungerar normalt.
- Försök inte reparera produkten. Om produkten är skadad eller inte fungerar normalt ska den repareras av behörig servicerepresentant.
- Gör inga ändringar på produkten.
- Demontera inte produkten. Tillverkaren påtar sig inget ansvar för skador som uppkommer till följd av obehörig demontering.
- Låt inte barn använda produkten.
- Låt inte personer med någon typ av funktionshinder använda produkten utan utbildning eller övervakning.
- Låt inte personer som inte har tillräcklig erfarenhet, kunskap eller utbildning använda produkten utan utbildning eller övervakning.
- Låt inte barn leka med produkten.

- Se till att förpackningsmaterialet är oåtkomligt för barn. Kvävningsrisk.
- Använd endast delar och tillbehör som rekommenderas av produkttillverkaren.
- Använd endast kemikalier som rekommenderas av produkttillverkaren.
- Använd inte produkten med antändliga vätskor. Explosionsrisk.
- Drink inte vatten som har använts med produkten.
- Böj eller kläm inte högtrycksslangen. Det kan skada högtrycksslangens armering.
- Skydda högtrycksslangen från värme, olja och skarpa kanter.
- Dra högtrycksslangen så att den inte blir överkörd eller trampad eller utgör en snubblingsrisk.
- Anslut produkten endast till korrekt jordat nätuttag. Kontakta behörig elektriker om du är osäker.
- Kontrollera att nätspänningen motsvarar märkspänningen på typskylten. Kontakta behörig elektriker om du är osäker.
- Produkten ska anslutas till nät med jordfelsbrytare med utlösningsström högst 30 mA. Kontakta behörig elektriker om du är osäker.
- Kontakta behörig elektriker om stickproppen inte passar i uttaget. Ändra aldrig stickproppen på något sätt.
- Elanslutning och andra elarbeten får endast utföras av behörig elektriker. Elanslutning ska överensstämma med IEC 60364-1.
- Dra sladden så att den inte blir överkörd eller trampad eller utgör en snubblingsrisk.
- Skydda sladden från värme, olja och skarpa kanter.
- Bär eller dra aldrig produkten i sladden.
- Dra inte i sladden för att dra ut stickproppen.
- Använd endast godkänd förlängningssladd enligt specifikation i dessa anvisningar.
- Placera aldrig elektriska anslutningar direkt på mark eller golv. Elektriska anslutningar måste hållas torra och ska placeras minst 60 mm ovanför marken eller golvet.
- Veckla/rolla alltid ut förlängningssladden helt.
- Lämna aldrig produkten påslagen utan uppsikt.
- Dra ut stickproppen när produkten inte används.
- Låt inte rengöringsmedel vara kvar i produkten när den inte används. Förvara rengöringsmedel oåtkomligt för barn. Följ säkerhetsanvisningarna från rengöringsmedeltillverkaren.

- Stäng av produkten, dra ut stickproppen och tryckavlasta systemet före rengöring och/eller underhåll.
- Förvara produkten torrt i slutet utrymme, oåtkomligt för barn, när den inte används.
- Rengör produkten regelbundet.

## 2.3 Säkerhetsanordningar på produkten

Produkten är försedd med nedanstående säkerhetsanordningar.

- Säkerhetsventil
- Avtryckarspär
- Överhettningsskydd

## 3 Montering

### 3.1 Montering av produkten

- 1 Montera sladdhållaren med de 2 skruvarna. (Bild 2)
- 2 Montera sprutpistolhållaren med skruven på produktens högra sida. (Bild 3)
- 3 Montera vänster och höger sprutlansskydd med skruvarna. (Bild 4)
- 4 Tryck in sprutlansen i sprutpistolen och vrid den så att den låses på plats. (Bild 5)
- 5 Tryck in högtrycksslangens snabbkoppling i sprutpistolens anslutning så att den låses på plats. (Bild 6)
- 6 Anslut adaptern för vattenslang till vatteninloppet och anslut vattenslangen till adaptern. (Bild 7)

## 4 Användning

### 4.1 Anslutning av produkten till strömkälla

- 1 Placera produkten i upprätt läge på plant, stabilt underlag.

**!** **VIKTIGT!** Produkten kan skadas om den inte är i upprätt läge.

- 2 Kontrollera att strömbrytaren är avstängt läge (OFF/0). (Bild 8)
- 3 Sätt i stickproppen i ett korrekt jordat nätuttag.

**⚠ VARNING!** Rör inte vid sladden eller stickproppen med våta händer eller kroppsdelar.

**⚠ VIKTIGT!** Starta inte produkten innan den anslutits till en vattenkälla. Högtryckspumpen kan skadas om produkten körs utan vatten.

## 4.2 Anslutning av produkten till vattenkälla

Produkten kan anslutas till vattenkran eller användas med vatten från en öppen vattenkälla, exempelvis en damm eller tunna.

### 4.2.1 Användning av vatten från vattenkran

**1** Placera produkten i upprätt läge på plant, stabilt underlag.

**⚠ VIKTIGT!** Produkten kan skadas om den inte är i upprätt läge.

**2** Anslut vattenslangen till produktens vatteninlopp. (Bild 7)

**3** Anslut vattenslangen till kranen.

**4** Kontrollera att slangen är korrekt ansluten.

**5** Öppna vattenkranen och kontrollera att inget läckage föreligger.

**⚠ VIKTIGT!** Vattentemperaturen får inte överskrida 40 °C.

**6** Avlufta systemet. Se "[4.5 Avluftning av systemet](#)" på sid. 9.

**⚠ VIKTIGT!** Föroreningar i vattnet kan skada högtryckspump och tillbehör. Kontrollera att vattnet är rent.

**7** Placera produkten i upprätt läge på plant, stabilt underlag.

**⚠ VIKTIGT!** Produkten kan skadas om den inte är i upprätt läge.

**8** Fyll sugslangen med vatten.

**OBS!** Sugslangen måste vara försedd med backventil.

**9** Anslut sugslangen till produktens vatteninlopp.

**10** Placera sugslangens andra ände i den öppna vattenkällan.

**11** Avlufta systemet. Se "[4.5 Avluftning av systemet](#)" på sid. 9.

## 4.3 Start av produkten

**1** Anslut produkten till strömkälla och vattenkälla. Se "[4.1 Anslutning av produkten till strömkälla](#)" på sid. 8 och "[4.2 Anslutning av produkten till vattenkälla](#)" på sid. 9.

**2** Sätt strömbrytaren till läge ON/I för att starta produkten. (Bild 9)

**⚠ VIKTIGT!** Kontrollera att vattenkranen är öppen innan produkten startas.

**3** Avlufta systemet. Se "[4.5 Avluftning av systemet](#)" på sid. 9.

## 4.4 Frigöring och ansättning av avtryckarspär

Avtryckaren kan låsas för att förhindra att sprutpistolen aktiveras oavsiktligt.

- Ansätt avtryckarspärren genom att föra den till låst läge (A). (Bild 10)
- Frigör avtryckarspärren genom att föra den till upplåst läge (A).

## 4.5 Avluftning av systemet

**⚠ VARNING!** Använd skyddsglasögon och lämplig personlig skyddsutrustning.

**⚠ VARNING!** Rikta aldrig sprutpistolen åt något håll där vattenstrålen kan orsaka personskada och/eller egendomsskada.

**⚠ VIKTIGT!** Placera produkten i upprätt läge på plant, stabilt underlag vid användning. (Bild 11)

**1** Starta produkten. Se "[4.3 Start av produkten](#)" på sid. 9.

**2** Lossa sprutpistolen från hållaren.

**3** Frigör avtryckarspärren. Se "[4.4 Frigöring och ansättning av avtryckarspär](#)" på sid. 9.

- 4 Håll stadigt i sprutpistolen med båda händerna och tryck på avtryckaren. Det kommer vatten genom sprutlansen. Håll avtryckaren intryckt tills det kommer vatten utan luftbubblor genom sprutlansen.

**!** **WARNING!** Rikta aldrig sprutpistolen åt något håll där vattenstrålen kan orsaka personskada och/eller egendomsskada.

**!** **VIKTIGT!** Kör inte produkten mer än 2 minuter utan vatten. Högtryckspumpen kan skadas om produkten körs utan vatten.

- 5 Släpp avtryckaren och ansätt avtryckarspärren.

- 6 Sätt strömbrytaren till läge OFF/0. (Bild 8)

## 4.6 Användning av produkten

**!** **WARNING!** Använd skyddsglasögon och lämplig personlig skyddsutrustning.

**!** **WARNING!** Rikta aldrig sprutpistolen åt något håll där vattenstrålen kan orsaka personskada och/eller egendomsskada.

**!** **WARNING!** Ansätt avtryckarspärren vid pauser i användningen.

**!** **WARNING!** Sätt strömbrytaren till läge OFF/0 innan produkten lämnas utan uppsikt 5 minuter eller mer.

- 1 Starta produkten. Se "[4.3 Start av produkten](#)" på sid. 9.
- 2 Rikta sprutpistolen mot den yta som ska rengöras.
- 3 Frigör avtryckarspärren. Se "[4.4 Frigöring och ansättning av avtryckarspärren](#)" på sid. 9.
- 4 Håll stadigt i sprutpistolen med båda händerna och tryck på avtryckaren. Håll avtryckaren intryckt och rör sprutlansen över ytan tills ytan är ren.

**!** **VIKTIGT!** Håll sprutlansens munstycke minst 30 cm från målade ytor vid användning.

**OBS!** Flödet från sprutpistolen fortsätter tills avtryckaren släpps.

## 4.7 Växling av sprutmönster

Sprutlansen har 3 sprutmönster: Bred stråle (A), smal stråle (B) samt skumläge (C). (Bild 15)

- För att växla sprutmönster, vrid sprutlansens spets så att pilen pekar på det önskade läget.

## 4.8 Avstängning av produkten

- 1 Släpp avtryckaren på sprutpistolen och ansätt avtryckarspärren. Se "[4.4 Frigöring och ansättning av avtryckarspärren](#)" på sid. 9.
- 2 Placera sprutpistolen i dess hållare.
- 3 Sätt strömbrytaren till läge OFF/0 för att stänga av produkten. (Bild 8)

**!** **WARNING!** Systemet är fortfarande trycksatt efter att produkten har stängts av.

## 4.9 Användning av rengöringsmedel med produkten

**!** **WARNING!** Följ säkerhetsanvisningarna från rengöringsmedelstillverkaren.

**!** **VIKTIGT!** Använd endast delar och tillbehör som rekommenderas av produkttillverkaren.

**OBS!** Rengöringsmedel kan användas endast när produkten är i lågtrycksläge.

- 1 Ta bort locket och den filterförsedda sugslangen för rengöringsmedel från rengöringsmedelsbehållaren.

**OBS!** Sugslangen för lösningsmedel sitter fast på locket.

- 2 Dra försiktigt ut rengöringsmedelsbehållaren från produkten.
- 3 Fyll rengöringsmedelsbehållaren med rengöringsmedel.

**!** **WARNING!** Följ säkerhetsanvisningarna från rengöringsmedelstillverkaren.

**!** **VIKTIGT!** Använd endast rengöringsmedel som är avsedda för användning med högtryckstvätt.

- 4 Placera försiktigt rengöringsmedelsbehållaren i hållaren på produkten.

- 5 Placera den filterförsedda sugslangen för rengöringsmedel i rengöringsmedelsbehållaren och sätt på locket på behållaren.

**OBS!** Sugslangen för lösningsmedel sitter fast på locket.

- 6 Justera mängden rengöringsmedel genom att vrida på inställningsvredet för rengöringsmedel medurs. (Bild 12)
- 7 Rikta sprutpistolen mot den yta rengöringsmedel ska appliceras på.
- 8 Frigör avtryckarspärren. Se "[4.4 Frigöring och ansättning av avtryckarspär](#)" på sid. 9.
- 9 Håll avtryckaren intryckt och för sprutpistolen över ytan för att applicera rengöringsmedel. Håll avtryckaren intryckt tills önskad mängd rengöringsmedel applicerats.

**!** **VIKTIGT!** Följ anvisningarna och säkerhetsanvisningarna från rengöringsmedelstillverkaren.

## 5 Underhåll

### 5.1 Rengöring av motorenhet

**!** **WARNING!** Stäng av produkten, dra ut stickproppen och tryckavlasta systemet före rengöring och/eller underhåll.

**!** **WARNING!** Dränk aldrig produkten i vatten eller annan vätska. Elfara.

- Rengör motorenheten med en fuktig trasa.

### 5.2 Rengöring av filter

**!** **WARNING!** Stäng av produkten, dra ut stickproppen och tryckavlasta systemet före rengöring och/eller underhåll.

- 1 Stäng av produkten. Se "[4.7 Växling av sprutmönster](#)" på sid. 10.
- 2 Koppla bort slangen från produktens vatteninlopp.
- 3 Dra försiktigt ut filtret från vatteninloppet. Använd en plattång.
- 4 Skölj filtret med rent, varmt vatten. (Bild 13)

- 5 Sätt tillbaka filtret i vatteninloppet.

## 5.3 Rensning av sprutlansens munstycke

**!** **WARNING!** Stäng av produkten, dra ut stickproppen och tryckavlasta systemet före rengöring och/eller underhåll.

- 1 Stäng av produkten. Se "[4.7 Växling av sprutmönster](#)" på sid. 10.
- 2 Lossa sprutlansen från sprutpistolen.
- 3 Använd det medföljande rensverktyget för att avlägsna främmande material från sprutlansens munstycke. (Bild 14)
- 4 Rensa sprutlansens munstycke.

## 6 Transport

### 6.1 Transport av produkten för hand

**!** **WARNING!** Var uppmärksam på produktens vikt. Var försiktig när produkten flyttas.

- 1 Stäng av produkten. Se "[4.7 Växling av sprutmönster](#)" på sid. 10.
- 2 Dra ut stickproppen och linda upp sladden på sladdhållaren.
- 3 Koppla bort slangen från produktens vatteninlopp.
- 4 Tryck på frigöringsknappen för transporthandtaget och dra upp transporthandtaget tills det klickar på plats.

**OBS!** Använd transportskydd, om så behövs.

- 5 För att flytta produkten, fatta tag i transporthandtaget och luta produkten så att den balanserar på hjulen.

### 6.2 Transport av produkten med fordon

**!** **WARNING!** Var uppmärksam på produktens vikt. Var försiktig när produkten flyttas.

- 1 Stäng av produkten. Se "[4.7 Växling av sprutmönster](#)" på sid. 10.

- 2 Dra ut stickproppen och linda upp sladden på sladdhållaren.
- 3 Koppla bort slangen från produktens vatteninlopp.
- 4 Kontrollera att locket är påsatt på rengöringsmedelsbehållaren.
- 5 Se till att produkten inte kan röra sig i/på fordonet under transport.

**!** **VIKTIGT!** Vibration och stötar kan skada produkten. Använd lämpligt transportskydd vid transport med fordon.

## 7 Förvaring

### 7.1 Förvaring av produkten

**!** **WARNING!** Var uppmärksam på produktens vikt. Var försiktig när produkten flyttas.

**!** **VIKTIGT!** Utsätt inte produkten för frost. Produkten kan skadas om den fryser. Utsätt inte produkten för frost.

- 1 Stäng av produkten. Se "[4.7 Växling av sprutmönster](#)" på sid.10.
- 2 Dra ut stickproppen och linda upp sladden på sladdhållaren.
- 3 Stäng vattenkranen.

**OBS!** Vid användning av öppen vattenkälla, avlägsna sugslangen från den öppna vattenkällan.

- 4 Koppla bort slangen från produktens vatteninlopp.

**!** **WARNING!** Varmt vatten kan rinna ut när vattenslangen kopplas bort efter användning.

- 5 Håll stadigt i sprutpistolen med båda händerna och tryck på avtryckaren för att tryckavlasta systemet. Håll avtryckaren intryckt tills det slutar komma vatten.

**!** **WARNING!** Rikta aldrig sprutpistolen åt något håll där vattenstrålen kan orsaka personskada och/eller egendomsskada.

- 6 Lossa sprutlansen från sprutpistolen och placera sprutlansen i dess hållare. Kontrollera att sprutlansens munstycke är riktat mot sprutlansskyddet.

- 7 Koppla bort högtrycksslangen från sprutpistolen och placera sprutpistolen i dess hållare.

**!** **WARNING!** Varmt vatten kan rinna ut när högtrycksslangen kopplas bort efter användning.

- 8 Rulla upp högtrycksslangen på slangrullen och placera snabbkopplingen i dess hållare.
- 9 Placera produkten på plant, stabilt underlag i damm- och frostfritt utrymme med omgivningstemperatur 10 till 30 °C.

**!** **VIKTIGT!** Utsätt inte produkten för frost. Produkten kan skadas om den fryser.

**OBS!** Förvara om möjligt produkten i förpackningen.

## 8 Avfallshantering

### 8.1 Avfallshantering av produkten

- Uttjänt produkt ska avfallshandteras i enlighet med gällande regler. Produkten får inte brännas.

## 9 Felsökning

### 9.1 Felsökning

**!** **VIKTIGT!** Försök inte reparera produkten. Om produkten är skadad eller inte fungerar normalt ska den repareras av behörig servicerepresentant.

Problem	Orsak	Åtgärd
Trycket i systemet är inte konstant.	Luftläckage i systemet.	Kontrollera att slangar och anslutningar är lufttäta.
	Luft i systemet.	Håll avtryckaren intryckt tills det kommer vatten utan luftbubblor genom sprutlansen.
	Luft i vattenslangen.	Avlufta systemet.
	Ventiler är igensatta, slitna eller har fastnat.	Kontakta behörig servicerepresentant.
	Pumpens tätningar är slitna.	Kontakta behörig servicerepresentant.
	Otillräcklig vattentillförsel.	Kontrollera att vatteninloppstrycket är tillräckligt högt.
	Sprutlansens munstycke är delvis igensatt.	Rensa sprutlansens munstycke.
	Filtret i vatteninloppet är delvis igensatt.	Rengör filtret.
Produkten startar inte.	Vattenslangen är vikt eller klämd.	Kontrollera att inte vattenslangen är vikt eller klämd.
	Stickproppen är inte isatt.	Sätt i stickproppen i ett nätuttag.
	Nätuttaget är inte spänningssatt.	Använd ett annat nätuttag.
	Säkring har löst ut.	Stäng av andra produkter som är anslutna till samma elkrets och byt ut säkringen.
Produkten stängs av.	Fel på förlängningssladden.	Byt ut förlängningssladden eller använd produkten utan förlängningssladd.
	Felaktig spänning i nätuttaget.	Kontrollera att nätspänningen motsvarar märkspänningen på typskylten.
	Produkten har överhettats och överhettningsskyddet har löst ut.	Låt produkten svalna minst 5 minuter innan den används.
Produkten startar men det kommer inget vatten från sprutlansen.	Sprutlansens munstycke är delvis igensatt.	Rensa sprutlansens munstycke.
	Vattenslangen är inte ansluten.	Anslut vattenslangen.
	Vattenkranen är stängd.	Öppna vattenkranen.
	Sprutlansens munstycke är igensatt.	Rensa sprutlansens munstycke.
	Filtret i vatteninloppet är igensatt.	Rengör filtret.
Produkten startar men det kommer inget vatten från sprutlansen.	Pump, slangar eller tillbehör har frusit.	Låt produkten tina. Använd inte produkten vid omgivningstemperatur lägre än 0 °C.

## 10 Tekniska data

Tekniska data	
Märkspänning	230 VAC, 50 Hz
Utgående effekt	2200 W
Skyddsklass	II
Kapslingsklass	IPX5
Max. pumptryck	160 bar
Max. driftryck	120 bar
Max. flöde	7 l/min, 420 l/h
Max. inloppstryck	7 bar
Högtrycksslangens längd	7 m
Sladdlängd	5 m
Säkring	16 A
Mått	380 x 390 x 870 mm
Vikt	12,7 kg
Ljudtrycksnivå (LpA)	82,8 dB(A), K = 3 dB
Ljudeffektnivå, uppmätt (LwA)	93,8 dB(A), K = 3 dB
Ljudeffektnivå, garanterad (LwA)	96 dB(A), K = 3 dB
Vibration <sup>1</sup>	6,3 m/s <sup>2</sup> , K = 1,5 m/s <sup>2</sup>

**! VARNING!** Vibration och buller vid faktisk användning kan avvika från deklarerade värden, beroende på hur produkten används och vilket material som bearbetas. Lämpliga skyddsåtgärder för användare måste fastställas utifrån faktiska användningsförhållanden, med hänsyn tagen till alla delar av driftcykeln, som avstängd tid och tomgångstid, utöver den tid strömbrytaren är intryckt.

## 10.1 Specifikationer för godkänd förlängningssladd

**! VARNING!** Använd endast förlängningssladd som överensstämmer med specifikationerna i tabellen nedan.

Tvårsnittarea	Max. längd
1,0 mm <sup>2</sup>	12,5 m
1,5 mm <sup>2</sup>	20 m
2,5 mm <sup>2</sup>	30 m

Deklarerade värden för vibration och buller har fastställts enligt standardmetod och kan användas för jämförelse mellan produkter. Värdena kan också utgöra underlag för preliminär exponeringsbedömning. Uppmätta värden har fastställts enligt EN 62335-2-79.

# Innhold

<b>1 Innledning</b>	<b>15</b>
1.1 Beskrivelse.....	15
1.2 Tiltenkt bruksområde.....	15
1.3 Symboler.....	15
1.4 Produktoversikt.....	15
<b>2 Sikkerhet</b>	<b>16</b>
2.1 Sikkerhetsanvisninger.....	16
2.2 Sikkerhetsanvisninger for bruk.....	16
2.3 Sikkerhetsanordninger på produktet.....	17
<b>3 Montering</b>	<b>17</b>
3.1 Montere produktet.....	17
<b>4 Bruk</b>	<b>17</b>
4.1 Koble produktet til strømkilde.....	17
4.2 Koble produktet til vannkilde.....	18
4.3 Starte produktet.....	18
4.4 Frigjøre og aktivere avtrekkersperren.....	18
4.5 Lufte systemet.....	18
4.6 Bruke produktet.....	19
4.7 Bytte sprøytemønster.....	19
4.8 Slå av produktet.....	19
4.9 Bruke rengjøringsmiddel med produktet.....	19
<b>5 Vedlikehold</b>	<b>20</b>
5.1 Rengjøring av motorenhet.....	20
5.2 Rengjøring av filter.....	20
5.3 Rengjøre sprøytelansens munnstykke.....	20
<b>6 Transport</b>	<b>20</b>
6.1 Transportere produktet for hånd.....	20
6.2 Transportere produktet med kjøretøy.....	20
<b>7 Oppbevaring</b>	<b>21</b>
7.1 Oppbevare produktet.....	21
<b>8 Avfallshåndtering</b>	<b>21</b>
8.1 Avfallshåndtere produktet.....	21
<b>9 Feilsøking</b>	<b>22</b>
9.1 Feilsøking.....	22
<b>10 Tekniske data</b>	<b>23</b>
10.1 Spesifikasjoner for godkjent skjøteledning.....	23

# 1 Innledning

## 1.1 Beskrivelse

Høytrykksspyler.

## 1.2 Tiltenkt bruksområde

Produktet er beregnet for høytrykkspyling av f.eks. biler og båter.

## 1.3 Symboler

	Les alle anvisninger og sikkerhetsanvisninger nøye før bruk. Lagre disse anvisningene for fremtidige behov.
	Beskyttelsesklasse II.
	Lydeffektnivå.
	Ikke koble produktet til drikkevann uten å bruke returventil.
	Hold barn og andre personer på trygg avstand (minst 15 meter) når produktet er i bruk.
	Produktet oppfyller kravene i relevante EU-direktiv og -forskrifter.
	Produktet ska avfallshåndteres som elektrisk/elektronisk avfall.

## 1.4 Produktoversikt

(Bilde 1)

1. Slangetrommel for høytrykksspyler
2. Høytrykksslange
3. Transporthåndtak
4. Frigjøringsknapp for transporthåndtak
5. Strømbryter
6. Innstillingsknott for rengjøringsmiddel
7. Vanninntak
8. Adapter for vannslange
9. Ledning med støpsel
10. Hjul

11. Holder til sprøytelanse
12. Sprøytelanse
13. Verktøy til å rense munnstykket
14. Ledningsholder
15. Rengjøringsmiddelbeholder
16. Beskyttelse til sprøytelanse
17. Holder til sprøytepipist
18. Sprøytepipist

## 2 Sikkerhet

### 2.1 Sikkerhetsanvisninger

**!** **ADVARSEL!** Manglende overholdelse av disse anvisningene medfører fare for dødsfall og/eller personskade.

**!** **VIKTIG!** Hvis disse anvisningene ikke følges, er det fare for skade på produktet, annen eiendom og/eller omgivelsene.

**OBS!** Markerer informasjon som er viktig i en gitt situasjon.

### 2.2 Sikkerhetsanvisninger for bruk

**!** **ADVARSEL!** Manglende overholdelse av disse anvisningene medfører fare for dødsfall og/eller personskade.

- Les disse anvisningene nøye før bruk.
- Ta vare på disse anvisningene og sikkerhetsanvisningene for fremtidig bruk.
- Ikke bruk produktet til annet enn det som det er beregnet for. Produsenten påtar seg ikke ansvar for skader som oppstår som følge av feil bruk.
- Anvisningene skal følge med produktet hvis det selges eller gis videre.
- Bruk vernebriller og egnet personlig verneutstyr ved bruk av produktet.
- Følg alltid gjeldende regler for sikkerhet og ulykkesforebygging.
- Plasser produktet på et jevnt, stabilt underlag.
- Rett aldri munnstykket mot deg selv, mot andre mennesker eller dyr, eller mot selve produktet.
- Sørg for at eventuelle personer i nærheten bruker vernebriller og hørselvern.
- Sørg for at du har sikkert fotfeste, og hold godt tak i sprøytepipisten med begge hendene. Vanstrykket kan få sprøytepipisten til å bevege seg når avtrekkeren trykkes inn.
- Ikke bruk produktet ved lavere omgivelsestemperatur enn 0 °C.
- Ikke kjør produktet for lenge om gangen. Risiko for vibrasjonsskade.
- Unngå å puste inn spraytåke.
- Vær oppmerksom på risikoen for rikosjetter ved bruk av produktet. Ikke rett sprøytepipisten mot gjenstander som kan forårsake rikosjetter.
- Ikke bruk produktet i eksplosive omgivelser eller i nærheten av brennbare væsker, gasser eller støv.
- Ikke bruk utspedd syre eller løsemiddel som bensin, aceton, tynner, olje eller lignende med produktet. Slike stoffer kan skade produktet og/eller danne spraytåke som er giftig, eksplosiv eller sterkt antennelig.
- Ikke ta på ledningen eller støpselet med våte hender eller kroppsdeler.
- Før produktet tas i bruk, pass på at eventuelle andre elektriske apparater i arbeidsområdet er beskyttet mot inntrengende vann.
- Motorenheten skal aldri senkes ned i, eller spyles med, vann eller annen væske.
- Ikke prøv å plukke opp et produkt som har falt ned i vann eller annen væske. Fare for elektrisk støt.
- Ikke bruk produktet hvis det har blitt senket i vann eller annen væske.
- Ikke bruk produktet hvis noen deler mangler. Kontakt forhandleren hvis deler mangler.
- Ikke bruk produktet hvis det er skadet eller ikke fungerer som det skal.
- Ikke forsøk å reparere produktet. Hvis produktet er skadet eller ikke fungerer normalt, skal det repareres av en kvalifisert servicerepresentant.
- Ikke gjør endringer på produktet.
- Ikke demonter produktet. Produsenten påtar seg ikke noe ansvar for skader som oppstår som følge av feil demontering.
- Ikke la barn bruke produktet.
- Ikke la personer med noen type funksjonshemming bruke produktet uten opplæring eller overvåkning.
- Ikke la personer uten tilstrekkelig erfaring, kunnskap eller opplæring bruke produktet uten opplæring eller overvåkning.

- Ikke la barn leke med produktet.
- Pass på at emballasjen oppbevares utilgjengelig for barn. Kvelningsfare.
- Bruk kun deler og tilbehør som anbefales av produsenten.
- Bruk kun kjemikalier som anbefales av produktets produsent.
- Ikke bruk produktet med antenkelige væsker. Eksplosjonsfare.
- Ikke drikk vann som har blitt brukt med produktet.
- Ikke bøy eller klem høytrykksslengen. Det kan skade høytrykksslansens armering.
- Beskytt høytrykksslengen mot varme, olje og skarpe kanter.
- Legg høytrykksslengen slik at den ikke blir overkjørt eller noen trækker på den eller snubler i den.
- Produktet skal kun kobles til et korrekt jordet strømuttak. Kontakt en kvalifisert elektriker hvis du er usikker.
- Kontroller at nettspenningen tilsvarer den nominelle spenningen på typeskiltet. Kontakt en kvalifisert elektriker hvis du er usikker.
- Produktet skal kobles til strømmettet via jordfeilbryter med utløsningsstrøm på maks. 30 mA. Kontakt en kvalifisert elektriker hvis du er usikker.
- Kontakt en godkjent elektriker hvis støpselet ikke passer til stikkkontakten. Foreta aldri endringer på støpselet.
- Strømtilkobling og annet elektroarbeid skal kun utføres av en kvalifisert elektriker. Strømtilkoblingen skal samsvare med IEC 60364-1.
- Legg ledningen slik at ingen trækker på den, kjører over den eller snubler i den.
- Beskytt ledningen mot varme, olje og skarpe kanter.
- Ikke bær eller trekk produktet etter ledningen.
- Ikke dra i ledningen når du skal trekke ut støpselet.
- Bruk bare godkjent skjøteledning i henhold til spesifikasjonene i disse anvisningene.
- Plasser aldri elektriske tilkoblinger direkte på bakken eller gulvet. Elektriske tilkoblinger må holdes tørre og skal plasseres minst 60 mm over bakken eller gulvet.
- Skjøteledningen skal alltid vikles/rulles ut helt.
- Ikke forlat produktet påslått uten tilsyn.
- Trekk ut støpselet når produktet ikke er i bruk.
- Ikke la rengjøringsmiddel ligge igjen i produktet når det

ikke er i bruk. Rengjøringsmiddel må oppbevares utilgjengelig for barn. Følg sikkerhetsanvisningene fra produsenten av rengjøringsmiddelet.

- Slå av produktet, trekk ut støpselet og trykkavlaster systemet for rengjøring og/eller vedlikehold.
- Når produktet ikke er i bruk, skal det oppbevares tørt i et lukket rom som er utilgjengelig for barn.
- Rengjør produktet regelmessig.

## 2.3 Sikkerhetsanordninger på produktet

Produktet er utstyrt med følgende sikkerhetsanordninger.

- Sikkerhetsventil
- Avtrekkersperre
- Overopphetingsvern

## 3 Montering

### 3.1 Montere produktet

- 1 Monter ledningsholderen med de 2 skruene. (Bilde 2)
- 2 Monter sprøytepestolholderen med skruen på produktets høyre side. (Bilde 3)
- 3 Monter venstre og høyre sprøytelansebeskyttelse med skruene. (Bilde 4)
- 4 Trykk sprøytelansen inn i sprøytepestolen og vri den slik at den låses på plass. (Bilde 5)
- 5 Trykk høytrykksslansens hurtigkobling inn i sprøytepestolens tilkobling og vri den slik at den låses på plass. (Bilde 6)
- 6 Koble vannslangeadapteren til vanninnløpet og koble vannslangen til adapteren. (Bilde 7)

## 4 Bruk

### 4.1 Koble produktet til strømkilde

- 1 Plasser produktet stående på et jevnt, stabilt underlag.

**!** **VIKTIG!** Produktet kan ta skade hvis det ikke står oppreist.

- 2 Kontroller at strømbryteren er i avslått posisjon (OFF/0). (Bilde 8)

- 3 Sett støpselet i en korrekt jordet stikkontakt.

**⚠ ADVARSEL!** Ikke ta på ledningen eller støpselet med våte hender eller kroppsdeler.

**⚠ VIKTIG!** Ikke start produktet før det er koblet til en vannkilde. Høytrykkspumpen kan ta skade hvis produktet kjøres uten vann.

## 4.2 Koble produktet til vannkilde

Produktet kan kobles til en vannkran eller brukes med vann fra en åpen vannkilde som en dam eller en tønne.

### 4.2.1 Bruke vann fra vannkran

- 1 Plasser produktet stående på et jevnt, stabilt underlag.

**⚠ VIKTIG!** Produktet kan ta skade hvis det ikke står oppreist.

- 2 Koble vannslangen til produktets vanninntak. (Bilde 7)

- 3 Koble vannslangen til kranen.

- 4 Kontroller at slangen er riktig tilkoblet.

- 5 Åpne vannkranen og kontroller at det ikke er noen lekkasjer.

**⚠ VIKTIG!** Vanntemperaturen må ikke overskride 40 °C.

- 6 Luft systemet. Se «4.5 Luft systemet» på side 18.

**⚠ VIKTIG!** Forurensninger i vannet kan skade høytrykkspumpe og tilbehør. Kontroller at vannet er rent.

- 7 Plasser produktet stående på et jevnt, stabilt underlag.

**⚠ VIKTIG!** Produktet kan ta skade hvis det ikke står oppreist.

- 8 Fyll sugeslangen med vann.

**OBS!** Sugslangen må være utstyrt med returventil.

- 9 Koble sugeslangen til produktets vanninntak.

- 10 Plasser sugeslangens andre ende i den åpne vannkilden.

- 11 Luft systemet. Se «4.5 Luft systemet» på side 18.

## 4.3 Starte produktet

- 1 Koble produktet til strømkilde og vannkilde. Se «4.1 Koble produktet til strømkilde» på side 17 og «4.2 Koble produktet til vannkilde» på side 18.

- 2 Sett strømbryteren i posisjon ON/I for å starte produktet. (Bilde 9)

**⚠ VIKTIG!** Kontroller at vannkranen er åpen før produktet startes.

- 3 Luft systemet. Se «4.5 Luft systemet» på side 18.

## 4.4 Frigjøre og aktivere avtrekkersperren

Avtrekkeren kan låses for å forhindre at sprøytepipstolen aktiveres utilsiktet.

- Aktiver avtrekkersperren ved å føre den til låst posisjon (A). (Bilde 10)
- Frigjør avtrekkersperren ved å føre den til opplåst modus (A).

## 4.5 Luft systemet

**⚠ ADVARSEL!** Bruk vernebriller og egnet verneutstyr.

**⚠ ADVARSEL!** Rett aldri sprøytepipstolen i en retning hvor vannstrålen kan forårsake personskade og/eller eiendomsskade.

**⚠ VIKTIG!** Plasser produktet stående på et jevnt, stabilt underlag ved bruk. (Bilde 11)

- 1 Start produktet. Se «4.3 Starte produktet» på side 18.
- 2 Løsne sprøytepipstolen fra holderen.
- 3 Frigjør avtrekkersperren. Se «4.4 Frigjøre og aktivere avtrekkersperren» på side 18.
- 4 Hold sprøytepipstolen stødig med begge hendene og trykk inn avtrekkeren. Det kommer vann gjennom sprøytelansen. Hold avtrekkeren inne til det kommer vann uten luftbobler gjennom sprøytelansen.

**⚠ ADVARSEL!** Rett aldri sprøytepipstolen i en retning hvor vannstrålen kan forårsake personskade og/eller eiendomsskade.

**!** **VIKTIG!** Ikke kjør produktet i mer enn 2 minutter uten vann. Høytrykkspumpen kan ta skade hvis produktet kjøres uten vann.

**5** Slipp avtrekkeren og aktiver avtrekkersperren.

**6** Sett strømbryteren i posisjon OFF/0 (Bilde 8)

## 4.6 Bruke produktet

**!** **ADVARSEL!** Bruk vernebriller og egnet verneutstyr.

**!** **ADVARSEL!** Rett aldri sprøytepipstolen i en retning hvor vannstrålen kan forårsake personskade og/eller eiendomsskade.

**!** **ADVARSEL!** Aktiver avtrekkersperren ved pauser i bruken.

**!** **ADVARSEL!** Sett strømbryteren i posisjon OFF/0 før du forlater produktet uten tilsyn i mer enn 5 minutter.

**1** Start produktet. Se «4.3 Starte produktet» på side 18.

**2** Rett sprøytepipstolen mot flaten som skal rengjøres.

**3** Frigjør avtrekkersperren. Se «4.4 Frigjøre og aktivere avtrekkersperren» på side 18.

**4** Hold sprøytepipstolen stødig med begge hendene og trykk inn avtrekkeren. Hold avtrekkeren inne og beveg sprøytelansen over overflaten til overflaten er ren.

**!** **VIKTIG!** Hold sprøytelansens munnstykke minst 30 cm fra malte overflater ved bruk.

**OBS!** Strålen fra sprøytepipstolen fortsetter til avtrekkeren slippes.

## 4.7 Bytte sprøytemønster

Sprøytelansen har 3 sprøytemønster: Bred stråle (A), smal stråle (B) og skuminnstilling (C). (Bilde 15)

- For å bytte sprøytemønster, vri sprøytelansens spiss slik at pilen peker på ønsket innstilling.

## 4.8 Slå av produktet

**1** Slipp avtrekkeren på sprøytepipstolen og aktiver avtrekkersperren. Se «4.4 Frigjøre og aktivere avtrekkersperren» på side 18.

**2** Plasser sprøytepipstolen i holderen.

**3** Sett strømbryteren til posisjon OFF/0 for å slå av produktet. (Bilde 8)

**!** **ADVARSEL!** Systemet er fortsatt trykksatt etter at produktet er slått av.

## 4.9 Bruke rengjøringsmiddel med produktet

**!** **ADVARSEL!** Følg sikkerhetsanvisningene fra produsenten av rengjøringsmiddelet.

**!** **VIKTIG!** Bruk kun deler og tilbehør som anbefales av produsenten.

**OBS!** Rengjøringsmiddel kan kun brukes når produktet er i lavtrykksmodus.

**1** Fjern lokket og den filterutstyrte sugeslangen for rengjøringsmiddel fra rengjøringsmiddelbeholderen.

**OBS!** Sugelangen for løsemiddel sitter fast på lokket.

**2** Dra rengjøringsmiddelbeholderen forsiktig ut fra produktet.

**3** Fyll rengjøringsbeholderen med rengjøringsmiddel.

**!** **ADVARSEL!** Følg sikkerhetsanvisningene fra produsenten av rengjøringsmiddelet.

**!** **VIKTIG!** Bruk kun rengjøringsmiddel som er beregnet for bruk med høytrykkspyler.

**4** Plasser rengjøringsmiddelbeholderen forsiktig i holderen på produktet.

**5** Plasser den filterutstyrte sugeslangen for rengjøringsmiddel i rengjøringsmiddelbeholderen og sett lokket på beholderen.

**OBS!** Sugelangen for løsemiddel sitter fast på lokket.

- 6 Juster mengden rengjøringsmiddel ved å vri på innstillingsbryteren for rengjøringsmiddel med klokken. (Bilde 12)
- 7 Rett sprøytepipstolen mot den overflaten som du vil sprøyte rengjøringsmiddel på.
- 8 Frigjør avtrekkersperren. Se «4.4 Frigjøre og aktivere avtrekkersperren» på side 18.
- 9 Hold avtrekkeren inne og før sprøytepipstolen over overflaten for å påføre rengjøringsmiddel. Hold avtrekkeren inne til ønsket mengde rengjøringsmiddel er påført.

**!** **VIKTIG!** Følg anvisningene og sikkerhetsanvisningene fra produsenten av rengjøringsmiddelet.

## 5 Vedlikehold

### 5.1 Rengjøring av motorenhet

**!** **ADVARSEL!** Slå av produktet, trekk ut støpselet og trykkavlast systemet før rengjøring og/eller vedlikehold.

**!** **ADVARSEL!** Senk aldri produktet ned i vann eller annen væske. Fare for elektrisk støt.

- Rengjør motorenheten med en fuktig klut.

### 5.2 Rengjøring av filter

**!** **ADVARSEL!** Slå av produktet, trekk ut støpselet og trykkavlast systemet før rengjøring og/eller vedlikehold.

- 1 Slå av produktet. Se «4.7 Bytte sprøytemønster» på side 19.
- 2 Koble slangen fra produktets vanninntak.
- 3 Trekk forsiktig ut filteret fra vanninntaket. Bruk en platetang.
- 4 Skyll filteret med rent, varmt vann. (Bilde 13)
- 5 Sett filteret tilbake på plass i vanninntaket.

### 5.3 Rengjøre sprøytelansens munnstykke

**!** **ADVARSEL!** Slå av produktet, trekk ut støpselet og trykkavlast systemet før rengjøring og/eller vedlikehold.

- 1 Slå av produktet. Se «4.7 Bytte sprøytemønster» på side 19.
- 2 Løsne sprøytelansen fra sprøytepipstolen.
- 3 Bruk det inkluderte rengjøringsverktøyet for å fjerne fremmede materialer fra sprøytelansens munnstykke. (Bilde 14)
- 4 Rengjør sprøytelansens munnstykke.

## 6 Transport

### 6.1 Transportere produktet for hånd

**!** **ADVARSEL!** Vær oppmerksom på produktets vekt. Vær forsiktig når produktet flyttes.

- 1 Slå av produktet. Se «4.7 Bytte sprøytemønster» på side 19.
- 2 Trekk ut støpselet og vikle ledningen opp på ledningsholderen.
- 3 Koble slangen fra produktets vanninntak.
- 4 Trykk på frigjøringsknappen for transporthåndtaket og trekk transporthåndtaket opp til det klikker på plass.

**OBS!** Bruk transportbeskyttelse ved behov.

- 5 For å flytte produktet, grip transporthåndtaket og vipp produktet slik at det balanserer på hjulene.

### 6.2 Transportere produktet med kjøretøy

**!** **ADVARSEL!** Vær oppmerksom på produktets vekt. Vær forsiktig når produktet flyttes.

- 1 Slå av produktet. Se «4.7 Bytte sprøytemønster» på side 19.
- 2 Trekk ut støpselet og vikle ledningen opp på ledningsholderen.
- 3 Koble slangen fra produktets vanninntak.
- 4 Kontroller at lokket er satt på rengjøringsmiddelbeholderen.

- 5** Pass på at produktet ikke kan bevege seg i/på kjøretøyet under transport.

**!** **VIKTIG!** Vibrasjoner og støt kan skade produktet. Bruk egnet transportbeskyttelse ved transport med kjøretøy.

## 7 Oppbevaring

### 7.1 Oppbevare produktet

**!** **ADVARSEL!** Vær oppmerksom på produktets vekt. Vær forsiktig når du flytter produktet.

**!** **VIKTIG!** Ikke utsett produktet for frost. Produktet kan ta skade hvis det fryser. Ikke utsett produktet for frost.

- 1** Slå av produktet. Se «4.7 Bytte sprøytemønster» på side 19.

- 2** Trekk ut støpselet og vikle ledningen opp på ledningsholderen.

- 3** Steng vannkranen.

**OBS!** Ved bruk av åpen vannkilde, fjern sugeslangen fra den åpne vannkilden.

- 4** Koble slangen fra produktets vanninntak.

**!** **ADVARSEL!** Varmt vann kan renne ut når vannslangen kobles fra etter bruk.

- 5** Hold sprøytepipstolen stødig med begge hendene og trykk inn avtrekkeren for å trykkavlaste systemet. Hold avtrekkeren inne til det slutter å komme vann.

**!** **ADVARSEL!** Rett aldri sprøytepipstolen i en retning hvor vannstrålen kan forårsake personskade og/eller eiendomsskade.

- 6** Ta sprøytelansen løs fra sprøytepipstolen og plasser sprøytelansen i holderen. Kontroller at sprøytelansens munnstykke er rettet mot sprøytelansebeskyttelsen.

- 7** Koble fra høytrykkslangens fra sprøytepipstolen og plasser sprøytepipstolen i holderen.

**!** **ADVARSEL!** Varmt vann kan renne ut når høytrykkslangens kobles fra etter bruk.

- 8** Rull opp høytrykkslangens på slangerullen og plasser hurtigkoblingen i holderen.

- 9** Plasser produktet på et jevnt, stabilt underlag på et støv- og frostoffritt sted med omgivelsestemperatur mellom 10 og 30 °C.

**!** **VIKTIG!** Ikke utsett produktet for frost. Produktet kan ta skade hvis det fryser.

**OBS!** Oppbevar produktet i emballasjen dersom det er mulig.

## 8 Avfallshåndtering

### 8.1 Avfallshåndtere produktet

- Utrangert produkt skal kasseres i henhold til gjeldende regler. Produktet skal ikke brennes.

## 9 Feilsøking

### 9.1 Feilsøking

**!** **VIKTIG!** Ikke forsøk å reparere produktet. Hvis produktet er skadet eller ikke fungerer normalt, skal det repareres av en kvalifisert servicerepresentant.

Problem	Årsak	Tiltak
Trykket i systemet er ikke konstant.	Luftlekkasje i systemet.	Kontroller at slanger og tilkoblinger er lufttette.
	Luft i systemet.	Hold avtrekkeren inne til det kommer vann uten luftbobler gjennom sprøytelansen.
	Luft i vannslangen.	Luft systemet.
	Ventiler er tette, slitte eller har satt seg fast.	Kontakt en kvalifisert servicerepresentant.
	Pumpens pakninger er slitte.	Kontakt en kvalifisert servicerepresentant.
	Vanntilførselen er utilstrekkelig.	Kontroller at vannets inntakstrykk er tilstrekkelig høyt.
	Sprøytelansens munnstykke er delvis tett.	Rengjør sprøytelansens munnstykke.
	Filteret i vanninntaket er delvis tett.	Rengjør filteret.
	Vannslangen er brettet eller klemt.	Kontroller at vannslangen ikke er brettet eller klemt.
Produktet starter ikke.	Støpselet er ikke satt inn.	Sett støpselet i en stikkontakt.
	Strømuttaket er ikke spenningssett.	Bruk et annet strømuttak.
	Sikringen er utløst.	Slå av andre produkter som er koblet til samme strømkrets og bytt ut sikringen.
	Feil på skjoteledningen.	Bytt ut skjoteledningen eller bruk produktet uten skjoteledning.
Produktet slås av.	Feil spenning i strømuttaket.	Kontroller at nettspenningen tilsvare den nominelle spenningen på typeskiltet.
	Produktet har overopphetet og overopphetingsvernet har løst seg ut.	La produktet svalne i minst 5 minutter før det brukes på nytt.
	Sprøytelansens munnstykke er delvis tett.	Rengjør sprøytelansens munnstykke.
Produktet starter, men det kommer ikke noe vann ut av sprøytelansen.	Vannslangen er ikke tilkoblet.	Koble til vannslangen.
	Vannkranen er stengt.	Åpne vannkranen.
	Sprøytelansens munnstykke er tett.	Rengjør sprøytelansens munnstykke.
	Filteret i vanninntaket er tett.	Rengjør filteret.
	Pumpe, slanger eller tilbehør har frosset.	La produktet tine. Ikke bruk produktet ved lavere omgivelsestemperatur enn 0 °C.

## 10 Tekniske data

Tekniske data	
Nominell spenning	230 V AC, 50 Hz
Utgangseffekt	2200 W
Beskyttelsesklasse	II
Kapslingsklasse	IPX5
Maks. pumpetrykk	160 bar
Maks. driftstrykk	120 bar
Maks. gjennomstrømning	7 l/min, 420 l/t
Maks. inntakstrykk	7 bar
Høytrykkslangens lengde	7 m
Ledningslengde	5 m
Sikring	16 A
Mål	380 x 390 x 870 mm
Vekt	12,7 kg
Lydtrykknivå (LpA)	82,8 dB(A), K = 3 dB
Lydeffektnivå, målt (LwA)	93,8 dB(A), K = 3 dB
Lydeffektivnivå, garantert (LwA)	96 dB(A), K = 3 dB
Vibrasjon <sup>1</sup>	6,3 m/s <sup>2</sup> , K = 1,5 m/s <sup>2</sup>

**⚠ ADVARSEL!** Vibrasjon og støy ved faktisk bruk kan avvike fra den angitte verdien, avhengig av hvordan produktet brukes og hvilken type materiale som bearbeides. Passende sikkerhetstiltak for brukeren må fastsettes etter faktiske bruksforhold, hvor det er tatt hensyn til alle deler av driftssyklusen, som avslått tid og tomgangstid, utover den tid strømbryteren er trykket inn.

## 10.1 Spesifikasjoner for godkjent skjøteledning

**⚠ ADVARSEL!** Bruk kun skjøteledning som stemmer overens med spesifikasjonene i tabellen nedenfor.

Tverrsnittsareal	Maks. lengde
1,0 mm <sup>2</sup>	12,5 m
1,5 mm <sup>2</sup>	20 m
2,5 mm <sup>2</sup>	30 m

<sup>1</sup> Den angitte verdien for vibrasjon og støy er fastsatt i henhold til standardmetode og kan brukes ved sammenligning av produkter. Verdiene kan også utgjøre grunnlag for preliminær eksponeringsvurdering. Målte verdier er fastslått i henhold til EN 62335-2-79.

# Spis treści

<b>1 Wprowadzenie</b>	<b>24</b>
1.1 Opis	24
1.2 Zastosowanie zgodne z przeznaczeniem	24
1.3 Symbole	24
1.4 Przegląd produktu	24
<b>2 Bezpieczeństwo</b>	<b>25</b>
2.1 Zasady bezpieczeństwa	25
2.2 Zasady bezpieczeństwa dotyczące użytkowania	25
2.3 Zabezpieczenia produktu	26
<b>3 Montaż</b>	<b>26</b>
3.1 Montaż produktu	26
<b>4 Sposób użycia</b>	<b>26</b>
4.1 Podłączanie produktu do źródła zasilania	26
4.2 Podłączanie produktu do źródła wody	27
4.3 Uruchamianie produktu	27
4.4 Zwalnianie i zakładanie blokady spustu	27
4.5 Odpowietrzanie układu	27
4.6 Użytkowanie produktu	28
4.7 Zmiana rodzaju strumienia	28
4.8 Wyłączanie produktu	28
4.9 Używanie środków czyszczących z produktem	28
<b>5 Konserwacja</b>	<b>29</b>
5.1 Czyszczenie modułu silnika	29
5.2 Czyszczenie filtra	29
5.3 Czyszczenie dyszy lancy natryskowej	29
<b>6 Transport</b>	<b>29</b>
6.1 Ręczny transport produktu	29
6.2 Transport produktu pojazdem	30
<b>7 Przechowywanie</b>	<b>30</b>
7.1 Przechowywanie produktu	30
<b>8 Postępowanie z odpadami</b>	<b>30</b>
8.1 Postępowanie z odpadami produktu	30
<b>9 Wykrywanie usterek</b>	<b>31</b>
9.1 Wykrywanie usterek	31
<b>10 Dane techniczne</b>	<b>32</b>
10.1 Specyfikacja atestowanego przedłużacza	32

# 1 Wprowadzenie

## 1.1 Opis

Myjka wysokociśnieniowa.

## 1.2 Zastosowanie zgodne z przeznaczeniem

Produkt jest przeznaczony do mycia ciśnieniowego np. samochodów lub łodzi.

## 1.3 Symbole

	Przed użyciem przeczytaj dokładnie wszystkie wskazówki i zasady bezpieczeństwa. Zachowaj niniejszą instrukcję obsługi do przyszłego użytku.
	Klasa ochronności: II.
	Poziom mocy akustycznej.
	Nie podłączaj produktu do sieci doprowadzającej wodę pitną bez korzystania z zaworu zwrotnego.
	Podczas pracy produktu dzieci i osoby postronne powinny przebywać w bezpiecznej odległości (co najmniej 15 m).
	Produkt spełnia wymogi odpowiednich dyrektyw i przepisów UE.
	Produkt należy zutylizować jako odpady elektryczne/elektroniczne.

## 1.4 Przegląd produktu

(Rys. 1)

1. Bęben na wąż wysokociśnieniowy
2. Wąż wysokociśnieniowy
3. Uchwyt transportowy
4. Przycisk zwalnający uchwyt do przenoszenia
5. Przełącznik
6. Pokrętko regulujące podawanie środka czyszczącego
7. Dopływ wody
8. Otwór na wąż do wody
9. Przewód z wtykiem
10. Kółka

11. Uchwyt na lancę natryskową
12. Lanca natryskowa
13. Przyrząd do czyszczenia dyszy
14. Uchwyt na przewód
15. Zbiornik na środek czyszczący
16. Osłona lancy natryskowej
17. Uchwyt na pistolet natryskowy
18. Pistolet natryskowy

## 2 Bezpieczeństwo

### 2.1 Zasady bezpieczeństwa

**!** **OSTRZEŻENIE!** W razie nieprzestrzegania wskazówek zachodzi ryzyko śmierci i/lub obrażeń ciała.

**!** **WAŻNE!** Nieprzestrzeganie niniejszych zaleceń grozi uszkodzeniem produktu, innego mienia i/lub przyległego obszaru.

**UWAGA!** Zaznaczenie ważnych informacji w danej sytuacji.

### 2.2 Zasady bezpieczeństwa dotyczące użytkowania

**!** **OSTRZEŻENIE!** W razie nieprzestrzegania wskazówek zachodzi ryzyko śmierci i/lub obrażeń ciała.

- Przed użyciem dokładnie przeczytaj niniejszą instrukcję.
- Zachowaj niniejszą instrukcję do przyszłego użytku.
- Nie używaj produktu w inny sposób niż zgodny z przeznaczeniem. Producent nie ponosi odpowiedzialności za szkody powstałe na skutek nieprawidłowego użycia produktu.
- W razie przekazania lub sprzedaży produktu innej osobie należy dołączyć do niego niniejszą instrukcję.
- Podczas użytkowania produktu noś okulary ochronne i stosuj odpowiednie środki ochrony indywidualnej.
- Zawsze stosuj się do obowiązujących przepisów dotyczących bezpieczeństwa i zapobiegania wypadkom.
- Umieść produkt na płaskim, stabilnym podłożu.
- Nigdy nie kieruj dyszy w swoją stronę ani w stronę osób lub zwierząt, a także w stronę samego produktu.
- Upewnij się, że ewentualne osoby znajdujące się w pobliżu stosują okulary ochronne i środki ochrony słuchu.
- Zadbaj, aby mieć dobre podparcie dla stóp i trzymaj pewnie pistolet natryskowy obiema rękami. Ciśnienie wody może spowodować, że po naciśnięciu spustu pistolet natryskowy się poruszy.
- Nie używaj produktu w temperaturze otoczenia niższej niż 0°C.
- Nie używaj produktu zbyt długo bez przerwy. Ryzyko obrażeń spowodowanych przez drgania.
- Unikaj wdychania powstałej mgiełki.
- Pamiętaj o ryzyku odbicia podczas użytkowania produktu. Nie kieruj pistoletu natryskowego w stronę produktów, które mogą spowodować odbicie.
- Nie używaj produktu w otoczeniu zagrożonym wybuchem lub w pobliżu łatwopalnych płynów, gazów lub pyłów.
- Nie używaj w produkcie nierozcieńczonych kwasów ani rozpuszczalników, takich jak benzyna, aceton, rozcieńczalniki, olej itp. Takie substancje mogą uszkodzić produkt i/lub spowodować powstanie trującej, wybuchowej lub wysoce łatwopalnej mgiełki.
- Nie dotykaj przewodu ani wtyku mokrymi rękami ani innymi częściami ciała.
- Przed rozpoczęciem użytkowania produktu dopilnuj, aby inne urządzenia elektryczne znajdujące się ewentualnie w obszarze roboczym były zabezpieczone przed wnikającą wodą.
- Nigdy nie zanurzaj ani nie płucz modułu silnika w wodzie ani innej cieczy.
- Nie wyciągaj urządzenia, które wpadło do wody lub innej cieczy. Zagrożenie elektryczne.
- Nie używaj produktu, jeżeli został zanurzony w wodzie lub innej cieczy.
- Nie korzystaj z produktu, jeśli zauważysz brak jakiejś części. Skontaktuj się z dystrybutorem, jeśli zauważysz brak części.
- Nie używaj produktu, jeśli jest uszkodzony lub jeśli nie działa prawidłowo.
- Nigdy nie próbuj naprawiać produktu na własną rękę. Skontaktuj się z upoważnionym przedstawicielem serwisu, jeśli produkt jest uszkodzony lub jeśli nie działa prawidłowo.
- Nie dokonuj żadnych zmian produktu.
- Nie demontuj produktu. Producent nie ponosi odpowiedzialności za szkody powstałe na skutek nieuprawnionego demontażu.
- Nie pozwalaj dzieciom używać produktu.
- Nie pozwalaj osobom z jakkolwiek formą dysfunkcji korzystać z produktu bez przeszkolenia lub nadzoru.
- Nie pozwalaj osobom posiadającym niewystarczające doświadczenie, wiedzę lub wyszkolenie używać produktu bez przeszkolenia lub nadzoru.

- Nie pozwalaj dzieciom bawić się produktem.
- Upewnij się, że elementy opakowania są niedostępne dla dzieci. Ryzyko uduszenia.
- Korzystaj wyłącznie z części i akcesoriów zalecanych przez producenta produktu.
- Korzystaj wyłącznie z substancji chemicznych zalecanych przez producenta.
- Nie używaj produktu do rozpylania łatwopalnych cieczy. Ryzyko wybuchu.
- Nie pij wody, która była używana w produkcie.
- Nie wyginaj ani nie przyciskaj węża wysokociśnieniowego. Może to uszkodzić zbrojenie węża.
- Chroni wąż wysokociśnieniowy przed wysoką temperaturą, olejem i ostrymi krawędziami.
- Poprowadź wąż wysokociśnieniowy w taki sposób, aby nie można było go przejechać, nadepnąć ani się o niego potknąć.
- Podłączaj produkt wyłącznie do właściwie uziemionego gniazda sieciowego. W razie wątpliwości skontaktuj się z uprawnionym elektrykiem.
- Sprawdź, czy napięcie sieciowe odpowiada napięciu na tabliczce znamionowej. W razie wątpliwości skontaktuj się z uprawnionym elektrykiem.
- Produkt należy podłączyć do sieci elektrycznej za pomocą bezpiecznika różnicowoprądowego z maks. poziomem prądu wyzwalania 30 mA. W razie wątpliwości skontaktuj się z uprawnionym elektrykiem.
- Skontaktuj się z uprawnionym elektrykiem, jeżeli wtyk nie pasuje do gniazda. Nigdy nie dokonuj żadnych zmian we wtyku.
- Przyłączenie do prądu i inne prace elektryczne może wykonywać wyłącznie uprawniony elektryk. Podłączenie do instalacji elektrycznej musi być zgodne z normą IEC 60364-1.
- Poprowadź przewód w taki sposób, aby nie można było go przejechać, nadepnąć ani się o niego potknąć.
- Chroni przewód przed wysoką temperaturą, smarami i ostrymi krawędziami.
- Nie przenoś ani nie ciągnij produktu, trzymając go za przewód.
- Nie ciągnij za przewód, aby wyjąć wtyk.
- Używaj wyłącznie atestowanych przedłużaczy zgodnie ze specyfikacjami zawartymi w ich instrukcjach.
- Nigdy nie umieszczaj przyłączy elektrycznych bezpośrednio na ziemi lub podłodze. Przyłącza elektryczne muszą być suche i być umieszczone co najmniej 60 m nad ziemią lub podłogą.
- Zawsze całkowicie rozwijaj przedłużacz.
- Nigdy nie pozostawiaj włączonego produktu bez nadzoru.
- Wyciągnij wtyk z gniazda na czas, gdy nie używasz produktu.
- Nie zostawiaj środka czyszczącego w produkcie, jeśli go nie używasz. Przechowuj środki czyszczące w miejscu niedostępnym dla dzieci. Postępuj zgodnie z zasadami bezpieczeństwa producenta środka czyszczącego.
- Przed czyszczeniem i/lub konserwacją wyciągnij wtyk z gniazda i spuść ciśnienie z produktu.
- Nieużywany produkt przechowuj w suchym, zamkniętym miejscu niedostępnym dla dzieci.
- Produkt należy czyścić regularnie.

## 2.3 Zabezpieczenia produktu

Produkt jest wyposażony w wymienione poniżej zabezpieczenia.

- Zawór bezpieczeństwa
- Blokada spustu
- Zabezpieczenie przed przegrzaniem

## 3 Montaż

### 3.1 Montaż produktu

- 1 Przymocuj uchwyt na przewód za pomocą 2 wkrętów. (Rys. 2)
- 2 Przykręć zacpek na pistolet natryskowy po prawej stronie produktu, używając wkrętu. (Rys. 3)
- 3 Przykręć lewą i prawą osłonę lancy natryskowej, używając wkrętów. (Rys. 4)
- 4 Wciśnij lancę natryskową do pistoletu i przekręć ją do momentu, gdy się zablokuje. (Rys. 5)
- 5 Wciśnij szybkozłączkę węża wysokociśnieniowego do przyłącza pistoletu i przekręć ją do momentu, gdy się zablokuje. (Rys. 6)
- 6 Podłącz przejściówkę węża do wlotu wody i podłącz wąż do wody do przejściówki. (Rys. 7)

## 4 Sposób użycia

### 4.1 Podłączanie produktu do źródła zasilania

- 1 Umieść produkt w pozycji pionowej na płaskim, stabilnym podłożu.

**!** **WAŻNE!** Produkt może ulec uszkodzeniu, jeżeli nie znajduje się w pozycji pionowej.

- 2 Sprawdź, czy przełącznik znajduje się w położeniu wyłączonym (OFF/0). (Rys. 8)
- 3 Włóż wtyk do właściwie uziemionego gniazda sieciowego.

**!** **OSTRZEŻENIE!** Nie dotykaj przewodu ani wtyku mokrymi rękami ani innymi częściami ciała.

**!** **WAŻNE!** Nie uruchamiaj produktu, zanim nie zostanie podłączony do źródła wody. Jeżeli produkt będzie pracować bez wody, pompa myjki może ulec uszkodzeniu.

### 4.2 Podłączanie produktu do źródła wody

Produkt może zostać podłączony do kranu z wodą lub korzystać z otwartego źródła wody, np. sadzawki lub beczki.

#### 4.2.1 Stosowanie wody z kranu

- 1 Umieść produkt w pozycji pionowej na płaskim, stabilnym podłożu.

**!** **WAŻNE!** Produkt może ulec uszkodzeniu, jeżeli nie znajduje się w pozycji pionowej.

- 2 Podłącz wąż do wody do wlotu wody na produkcie. (Rys. 7)
- 3 Podłącz wąż do wody do kranu.
- 4 Sprawdź, czy wąż jest prawidłowo podłączony.
- 5 Otwórz kran i sprawdź, czy nie ma wycieku.

**!** **WAŻNE!** Temperatura wody nie może przekraczać 40°C.

- 6 Odpowietrz układ. Zob. [„4.5 Odpowietrzanie układu” na stronie 27](#).

**!** **WAŻNE!** Zanieczyszczenia w wodzie mogą uszkodzić pompę myjki oraz jej akcesoria. Sprawdź, czy woda jest czysta.

- 7 Umieść produkt w pozycji pionowej na płaskim, stabilnym podłożu.

**!** **WAŻNE!** Produkt może ulec uszkodzeniu, jeżeli nie znajduje się w pozycji pionowej.

- 8 Napelnij wąż ssący wodą.

**UWAGA!** Wąż ssący musi być wyposażony w zawór zwrotny.

- 9 Podłącz wąż ssący do wlotu wody produktu.
- 10 Umieść drugi koniec węża ssącego w otwartym źródle wody.
- 11 Odpowietrz układ. Zob. [„4.5 Odpowietrzanie układu” na stronie 27](#).

### 4.3 Uruchamianie produktu

- 1 Podłącz produkt do sieci zasilania i źródła wody. Zob. [„4.1 Podłączanie produktu do źródła zasilania” na stronie 27](#) oraz [„4.2 Podłączanie produktu do źródła wody” na stronie 27](#).

- 2 Aby uruchomić produkt, ustaw przełącznik w położeniu ON/I. (Rys. 9)

**!** **WAŻNE!** Przed uruchomieniem produktu sprawdź, czy kran z wodą jest otwarty.

- 3 Odpowietrz układ. Zob. [„4.4 Zwalnianie i zakładanie blokady spustu” na stronie 27](#).

### 4.4 Zwalnianie i zakładanie blokady spustu

Spust można zablokować, aby zapobiec niezamierzonemu uruchomieniu pistoletu natryskowego.

- Zaciągnij blokadę spustu ustawiając ją w pozycji zablokowanej (A). (Rys. 10)
- Zwolnij blokadę spustu ustawiając ją w pozycji odblokowanej (A).

### 4.5 Odpowietrzanie układu

**!** **OSTRZEŻENIE!** Noś okulary ochronne i stosuj odpowiednie środki ochrony indywidualnej.

**!** **OSTRZEŻENIE!** Nigdy nie kieruj pistoletu natryskowego w stronę, gdzie strumień wody mógłby spowodować obrażenia ciała lub szkody materialne.

**!** **WAŻNE!** Podczas używania produkt powinien stać na płaskim, stabilnym podłożu. (Rys. 11)

- 1** Uruchom produkt. Zob. „[4.3 Uruchamianie produktu](#)” na stronie 27.
- 2** Zdejmij pistolet natryskowy z uchwytu.
- 3** Zwolnij blokadę spustu. Zob. „[4.4 Zwalnianie i zakładanie blokady spustu](#)” na stronie 27.
- 4** Trzymając pistolet natryskowy mocno oburącz, naciśnij na spust. Przez lancę natryskową wypłynie woda. Naciskaj spust do momentu, aż przez lancę natryskową wypłynie woda bez pęcherzyków powietrza.

**!** **OSTRZEŻENIE!** Nigdy nie kieruj pistoletu natryskowego w stronę, gdzie strumień wody mógłby spowodować obrażenia ciała lub szkody materialne.

**!** **WAŻNE!** Nie używaj produktu bez wody dłużej niż przez 2 minuty. Jeżeli produkt będzie pracować bez wody, pompa myjki może ulec uszkodzeniu.

- 5** Zwolnij spust i zaciągnij jego blokadę.
- 6** Ustaw przełącznik w położeniu OFF/0. (Rys. 8)

## 4.6 Użytkowanie produktu

**!** **OSTRZEŻENIE!** Noś okulary ochronne i stosuj odpowiednie środki ochrony indywidualnej.

**!** **OSTRZEŻENIE!** Nigdy nie kieruj pistoletu natryskowego w stronę, gdzie strumień wody mógłby spowodować obrażenia ciała lub szkody materialne.

**!** **OSTRZEŻENIE!** W trakcie przerw w użytkowaniu produktu zaciągnij blokadę spustu.

**!** **OSTRZEŻENIE!** Przed pozostawieniem produktu bez nadzoru na czas dłuższy niż 5 minut ustaw przełącznik w pozycji OFF/0.

- 1** Uruchom produkt. Zob. „[4.3 Uruchamianie produktu](#)” na stronie 27.
- 2** Skieruj pistolet natryskowy na powierzchnię, która ma być czyszczona.

- 3** Zwolnij blokadę spustu. Zob. „[4.4 Zwalnianie i zakładanie blokady spustu](#)” na stronie 27.

- 4** Trzymając pistolet natryskowy mocno oburącz, naciśnij na spust. Naciskaj spust i przesuwaj lancę natryskową nad powierzchnią do momentu, aż będzie czysta.

**!** **WAŻNE!** Podczas użytkowania trzymaj końcówkę lancy natryskowej w odległości co najmniej 30 cm od pomalowanych powierzchni.

**UWAGA!** Przepływ z pistoletu natryskowego nie ustaje po zwolnieniu spustu.

## 4.7 Zmiana rodzaju strumienia

Lanca natryskowa ma 3 rodzaje strumienia: Szeroki strumień (A), wąski strumień (B) i tryb piany (C). (Rys. 15)

- W celu zmiany rodzaju strumienia przekręć końcówkę lancy natryskowej tak, by strzałka wskazywała żądany tryb.

## 4.8 Wyłączanie produktu

- 1** Zwolnij spust pistoletu natryskowego i zaciągnij jego blokadę. Zob. „[4.4 Zwalnianie i zakładanie blokady spustu](#)” na stronie 27.
- 2** Umieść pistolet natryskowy w uchwycie.
- 3** Ustaw przełącznik w położeniu OFF/0, aby wyłączyć produkt. (Rys. 8)

**!** **OSTRZEŻENIE!** Po wyłączeniu produktu układ jest w dalszym ciągu pod ciśnieniem.

## 4.9 Używanie środków czyszczących z produktem

**!** **OSTRZEŻENIE!** Postępuj zgodnie z zasadami bezpieczeństwa dostarczonymi przez producenta środka czyszczącego.

**!** **WAŻNE!** Korzystaj wyłącznie z części i akcesoriów zalecanych przez producenta produktu.

**UWAGA!** Używaj środka czyszczącego tylko wtedy, gdy produkt jest w trybie niskociśnieniowym.

- 1** Zdejmij pokrywkę i wyciągnij wyposażony w filtr wąż ssący do środka czyszczącego ze zbiornika na środek czyszczący.

**UWAGA!** Wąż ssący do środka czyszczącego jest przymocowany do pokrywki.

**2** Ostrożnie wyjmij zbiornik na środek czyszczący z produktu.

**3** Napełnij zbiornik środkiem czyszczącym.

**!** **OSTRZEŻENIE!** Postępuj zgodnie z zasadami bezpieczeństwa dostarczonymi przez producenta środka czyszczącego.

**!** **WAŻNE!** Używaj wyłącznie środka czyszczącego przeznaczonego do myjek wysokociśnieniowych.

**4** Ostrożnie umieść zbiornik na środek czyszczący w produkcie.

**5** Umieść wyposażony w filtr wąż ssący do środka czyszczącego w zbiorniku na środek czyszczący i załóż pokrywkę na zbiornik.

**UWAGA!** Wąż ssący do środka czyszczącego jest przymocowany do pokrywki.

**6** Ustaw żądaną ilość środka czyszczącego, obracając pokrętkę regulującą podawanie środka czyszczącego w prawo. (Rys. 12)

**7** Skieruj pistolet natryskowy na powierzchnię, na którą chcesz nałożyć środek czyszczący.

**8** Zwolnij blokadę spustu. Zob. „[4.4 Zwalnianie i zakładanie blokady spustu](#)” na stronie 27.

**9** Trzymaj spust wciśnięty, przesuwając pistolet natryskowy nad powierzchnią, aby nałożyć środek czyszczący. Naciskaj spust do momentu, aż środek zostanie nałożony w żądanej ilości.

**!** **WAŻNE!** Postępuj zgodnie z instrukcjami i zasadami bezpieczeństwa dostarczonymi przez producenta środka czyszczącego.

## 5 Konserwacja

### 5.1 Czyszczenie modułu silnika

**!** **OSTRZEŻENIE!** Przed czyszczeniem i/lub konserwacją wyciągnij wtyk z gniazda i spuść ciśnienie z produktu.

**!** **OSTRZEŻENIE!** Nigdy nie zanurzaj urządzenia w wodzie ani innych płynach. Zagrożenie elektryczne.

- Wyczyść moduł silnika wilgotną ściereczką.

### 5.2 Czyszczenie filtra

**!** **OSTRZEŻENIE!** Przed czyszczeniem i/lub konserwacją wyciągnij wtyk z gniazda i spuść ciśnienie z produktu.

- 1** Wyłącz produkt. Zob. „[4.7 Zmiana rodzaju strumienia](#)” na stronie 28.
- 2** Odłącz wąż od wlotu wody na produkcie.
- 3** Ostrożnie wyjmij filtr z wlotu wody. Użyj szczypiec.
- 4** Wypłucz filtr czystą, ciepłą wodą. (Rys. 13)
- 5** Umieść filtr z powrotem na wlocie wody.

### 5.3 Czyszczenie dyszy lancy natryskowej

**!** **OSTRZEŻENIE!** Przed czyszczeniem i/lub konserwacją wyciągnij wtyk z gniazda i spuść ciśnienie z produktu.

- 1** Wyłącz produkt. Zob. „[4.7 Zmiana rodzaju strumienia](#)” na stronie 28.
- 2** Odłącz lancę od pistoletu natryskowego.
- 3** Użyj załączonego przyrządu do czyszczenia, aby usunąć z dyszy lancy obcy materiał. (Rys. 14)
- 4** Oczyszcz dyszę lancy natryskowej.

## 6 Transport

### 6.1 Ręczny transport produktu

**!** **OSTRZEŻENIE!** Weź pod uwagę masę produktu. Zachowaj ostrożność podczas przemieszczania produktu.

- 1** Wyłącz produkt. Zob. „[4.7 Zmiana rodzaju strumienia](#)” na stronie 28.
- 2** Wyciągnij wtyk z gniazda i zawiń przewód na uchwycie.
- 3** Odłącz wąż od wlotu wody na produkcie.

- 4 Naciśnij przycisk zwalniania uchwytu transportowego i wyciągnij uchwyt transportowy, aż usłyszysz kliknięcie.

**UWAGA!** W razie potrzeby użyj zabezpieczenia transportowego.

- 5 W celu przemieszczenia produktu chwyć uchwyt transportowy i przechyl produkt tak, by balansował na kółkach.

## 6.2 Transport produktu pojazdem

**! OSTRZEŻENIE!** Weź pod uwagę masę produktu. Zachowuj ostrożność podczas przemieszczania produktu.

- 1 Wyłącz produkt. Zob. „4.7 Zmiana rodzaju strumienia” na stronie 28.
- 2 Wyciągnij wtyk z gniazda i zawiń przewód na uchwycie.
- 3 Odłącz wąż od wlotu wody na produkcie.
- 4 Sprawdź, czy na zbiorniku na środek czyszczący znajduje się pokrywka.
- 5 Dopilnuj, aby w trakcie transportu produkt nie przesuwiał się w pojeździe.

**! WAŻNE!** Wstrząsy i drgania mogą doprowadzić do uszkodzenia produktu. Podczas przewozu pojazdem użyj odpowiedniego zabezpieczenia transportowego.

## 7 Przechowywanie

### 7.1 Przechowywanie produktu

**! OSTRZEŻENIE!** Weź pod uwagę masę produktu. Zachowuj ostrożność podczas przemieszczania produktu.

**! WAŻNE!** Nie narażaj produktu na działanie mrozu. Produkt może ulec uszkodzeniu, jeżeli zamrze. Nie narażaj produktu na działanie mrozu.

- 1 Wyłącz produkt. Zob. „4.7 Zmiana rodzaju strumienia” na stronie 28.
- 2 Wyciągnij wtyk z gniazda i zawiń przewód na uchwycie.
- 3 Zamknij kran z wodą.

**UWAGA!** W wypadku korzystania z otwartego źródła wody, wyjmij z niego wąż ssący.

- 4 Odłącz wąż od wlotu wody na produkcie.

**! OSTRZEŻENIE!** Po odłączeniu węża z wodą po zakończeniu użytkowania może wypłynąć z niego ciepła woda.

- 5 Trzymając pistolet natryskowy mocno oburącz, naciśnij na spust, aby spuścić ciśnienie z układu. Naciskaj spust do momentu, aż przestanie wypływać woda.

**! OSTRZEŻENIE!** Nigdy nie kieruj pistoletu natryskowego w stronę, gdzie strumień wody mógłby spowodować obrażenia ciała lub szkody materialne.

- 6 Odłącz lancę od pistoletu natryskowego i umieść ją w uchwycie. Sprawdź, czy dysza lancy jest skierowana w stronę osłony lancy.
- 7 Odłącz wąż wysokociśnieniowy od pistoletu i umieść pistolet w uchwycie.

**! OSTRZEŻENIE!** Po odłączeniu węża wysokociśnieniowego po zakończeniu użytkowania może wypłynąć z niego ciepła woda.

- 8 Zwiń wąż wysokociśnieniowy na bębnie i umieść szybkozłączkę w uchwycie.
- 9 Umieść produkt na płaskim, stabilnym podłożu, w miejscu zabezpieczonym przed pyłem i mrozem, gdzie temperatura otoczenia wynosi 10 do 30°C.

**! WAŻNE!** Nie narażaj produktu na działanie mrozu. Produkt może ulec uszkodzeniu, jeżeli zamrze.

**UWAGA!** W miarę możliwości przechowuj produkt w opakowaniu.

## 8 Postępowanie z odpadami

### 8.1 Postępowanie z odpadami produktu

- Zużyty produkt należy przekazać do utylizacji zgodnie z obowiązującymi przepisami. Nie wolno wrzucać produktu do ognia.

## 9 Wykrywanie usterek

### 9.1 Wykrywanie usterek

**!** **WAŻNE!** Nie próbuj naprawiać produktu na własną rękę. Skontaktuj się z upoważnionym przedstawicielem serwisu, jeśli produkt jest uszkodzony lub jeśli nie działa prawidłowo.

Problem	Przyczyna	Rozwiązanie
Ciśnienie w układzie nie jest stałe.	Nieszczelność w instalacji.	Upewnij się, że węże i przyłącza są szczelne.
	Powietrze w instalacji.	Naciskaj spust do momentu, aż przez lancę natryskową wypłynie woda bez pęcherzyków powietrza.
	Powietrze w wężu z wodą.	Odpowietrz układ.
	Zapchane, zużyte lub zakleszczone zawory.	Skontaktuj się z autoryzowanym przedstawicielem warsztatu serwisowego.
	Uszczelki pompy są zużyte.	Skontaktuj się z autoryzowanym przedstawicielem warsztatu serwisowego.
	Niedostateczny dopływ wody.	Sprawdź, czy ciśnienie dopływowe wody jest wystarczająco wysokie.
	Dysza lancy natryskowej jest częściowo niedrożna.	Oczyść dyszę lancy natryskowej.
	Częściowo niedrożny filtr w miejscu dopływu wody.	Oczyść filtr.
	Wąż z wodą jest zagięty lub ściśnięty.	Sprawdź, czy wąż z wodą nie jest zagięty lub ściśnięty.
Produkt się nie uruchamia.	Wtyk nie jest podłączony.	Włóż wtyk do gniazda.
	Brak napięcia w gnieździe.	Użyj innego gniazda.
	Bezpiecznik uaktywnił się.	Wyłącz inne produkty podłączone do tego samego obwodu elektrycznego i wymień bezpiecznik.
	Usterka przedłużacza.	Wymień przedłużacz lub korzystaj z produktu bez przedłużacza.
Produkt wyłącza się.	Nieprawidłowe napięcie w gnieździe ściennym.	Sprawdź, czy napięcie sieciowe odpowiada napięciu na tabliczce znamionowej.
	Produkt się przegrzał i włączyło się zabezpieczenie przed przegrzaniem.	Przed ponownym użyciem odczekaj co najmniej 5 minut, aż produkt ostygnie.
	Dysza lancy natryskowej jest częściowo niedrożna.	Oczyść dyszę lancy natryskowej.
Produkt uruchamia się, ale z lancy natryskowej nie wydobywa się woda.	Nie jest podłączony wąż z wodą.	Podłącz wąż.
	Kran z wodą jest zamknięty.	Odkręć kran.
	Dysza lancy natryskowej jest niedrożna.	Oczyść dyszę lancy natryskowej.
	Niedrożny filtr w miejscu dopływu wody.	Oczyść filtr.
	Pompa, węże lub akcesoria zamrzły.	Odczekaj, aż produkt odtaje. Nie używaj produktu w temperaturze otoczenia niższej niż 0°C.

## 10 Dane techniczne

Dane techniczne	
Napięcie znamionowe	230 V AC, 50 Hz
Moc wyjściowa	2200 W
Klasa ochronności	II
Stopień ochrony obudowy	IPX5
Maks. ciśnienie pompy	160 barów
Maks. ciśnienie robocze	120 barów
Maks. przepływ	7 l/min, 420 l/h
Maks. ciśnienie dopływowe	7 barów
Długość węża wysokociśnieniowego	7 m
Długość przewodu	5 m
Bezpiecznik	16 A
Wymiary	380 x 390 x 870 mm
Masa	12,7 kg
Poziom ciśnienia akustycznego (LpA)	82,8 dB(A), K = 3 dB
Zmierzony poziom mocy akustycznej (LwA)	93,8 dB(A), K = 3 dB
Gwarantowany poziom mocy akustycznej (LwA)	96 dB(A), K = 3 dB
Drgania <sup>1</sup>	6,3 m/s <sup>2</sup> , K = 1,5 m/s <sup>2</sup>

**! OSTRZEŻENIE!** Zależnie od sposobu użytkowania urządzenia i obrabianego materiału faktyczny poziom drgań i hałasu podczas pracy może odbiegać od wartości zadeklarowanych. W zależności od rzeczywistych warunków użytkowania należy ustalić odpowiednie środki ochrony dla wszystkich etapów eksploatacji, nie tylko wtedy, kiedy przełącznik zasilania jest wciśnięty, ale także podczas okresu wyłączenia czy przebiegu jałowego.

## 10.1 Specyfikacja atestowanego przedłużacza

**! OSTRZEŻENIE!** Używaj wyłącznie przedłużacza, który jest zgodny ze specyfikacjami podanymi w poniższej tabeli.

Powierzchnia przekroju	Maksymalna długość
1,0 mm <sup>2</sup>	12,5 m
1,5 mm <sup>2</sup>	20 m
2,5 mm <sup>2</sup>	30 m

<sup>1</sup> Zadeklarowane wartości drgań i hałasu zostały zmierzone zgodnie ze standardową metodą i mogą być wykorzystywane do porównania różnych produktów. Wartości te mogą również stanowić podstawę do wstępnej oceny poziomu narażenia na działanie drgań. Zmierzone wartości ustalono zgodnie z normą EN 62335-2-79.

# Table of contents

<b>1 Introduction</b>	<b>33</b>
1.1 Product description.....	33
1.2 Intended use.....	33
1.3 Symbols.....	33
1.4 Product overview.....	33
<b>2 Safety</b>	<b>34</b>
2.1 Safety definitions.....	34
2.2 Safety instructions for operation.....	34
2.3 Safety devices on the product.....	35
<b>3 Assembly</b>	<b>35</b>
3.1 To assemble the product.....	35
<b>4 Operation</b>	<b>35</b>
4.1 To connect the product to a power source.....	35
4.2 To connect the product to a water source.....	36
4.3 To start the product.....	36
4.4 To disengage and engage the trigger lockout....	36
4.5 To remove air from the system.....	36
4.6 To operate the product.....	37
4.7 To change spray mode.....	37
4.8 To stop the product.....	37
4.9 To use detergents with the product.....	37
<b>5 Maintenance</b>	<b>38</b>
5.1 To clean the base unit.....	38
5.2 To clean the filter.....	38
5.3 To clean the spray head nozzle.....	38
<b>6 Transport</b>	<b>38</b>
6.1 To transport the product by hand.....	38
6.2 To transport the product with a vehicle.....	39
<b>7 Storage</b>	<b>39</b>
7.1 To put the product in storage.....	39
<b>8 Disposal</b>	<b>39</b>
8.1 To discard the product.....	39
<b>9 Troubleshooting</b>	<b>40</b>
9.1 Troubleshooting schedule.....	40
<b>10 Technical data</b>	<b>41</b>
10.1 Specifications for approved extension cords.....	41

# 1 Introduction







## 1.1 Product description

The product is a high pressure washer.

## 1.2 Intended use

The product is intended to be used for high-pressure washing of, for example, cars and boats.

## 1.3 Symbols

	Read the operating instructions carefully and make sure that you understand the instructions before you use the product. Save the instructions for future reference.
	Safety class II.
	Sound power level.
	Do not connect the product to a drinking water supply without a check valve.
	Keep a safety distance of at least 15 m to the product.
	This product complies with applicable EU directives and regulations.
	Recycle the product as electrical waste.

## 1.4 Product overview

(Figure 1)

1. Hose reel for high-pressure hose
2. High-pressure hose
3. Transport handle
4. Release button for the transport handle
5. Power switch
6. Adjustment knob for detergent
7. Water inlet
8. Water hose adapter
9. Power cord with power plug
10. Wheel

11. Spray head holder
12. Spray head
13. Nozzle cleaning tool
14. Power cord holder
15. Detergent container
16. Spray head guard
17. Spray gun holder
18. Spray gun

## 2 Safety

### 2.1 Safety definitions

**Warning!** If you do not obey these instructions, there is a risk of death or injury.

**Caution!** If you do not obey these instructions, there is a risk of damage to the product, other materials or the adjacent area.

**Note!** Information that is necessary in a given situation.

### 2.2 Safety instructions for operation

**Warning!** If you do not obey these instructions, there is a risk of death or injury.

- Read and understand the instructions before you use the product.
- Save these instructions and safety instructions for future reference.
- Do not use the product for tasks other than its intended purpose. The manufacturer cannot accept liability for any damage that is a result of improper use.
- Make sure that you include the instructions with the product if you sell or give away the product.
- Use safety glasses and applicable personal safety equipment when you operate the product.
- Follow local regulations for safety in the work area to prevent accidents.
- Put the product on a level and stable surface.
- Do not point the jet in the direction of yourself, other people, animals, or the product itself.
- Make sure that all bystanders use safety glasses and applicable personal safety equipment.
- Make sure that you stand on a stable surface and hold the spray gun firmly with both hands. The water pressure will move the spray gun with force when you push the trigger.
- Do not operate the product in ambient temperatures below 0°C.
- Do not operate the product for too long periods of time. Risk of vibration injury.
- Do not inhale spray mist.
- Be aware of ricochets when you operate the product. Do not point the spray gun in the direction of objects that can ricochet.
- Do not operate the product in explosive environments or near flammable gases, liquids or dust.
- Do not use solvents such as gas, acetone, thinner, oil etc. or undiluted acids with the product. These substances can damage the product and produce a mist that is toxic, explosive or highly flammable.
- Do not touch the power plug or power cord with wet hands or other wet parts of your body.
- Make sure that all other electrical products in the work area are protected against penetration of water before you operate the product.
- Do not immerse or rinse the base unit of the product in water or other liquid.
- Do not attempt to pick up a product that has been dropped in water or other liquid. Risk of electrical shock.
- Do not use a product that has been immersed in water or other liquid.
- Do not use the product if parts are missing. Contact the retailer of the product if parts are missing.
- Do not use the product if it is damaged or defective.
- Do not repair the product. A damaged or defective product must be repaired at an authorized service center.
- Do not modify the product.
- Do not disassemble the product. The manufacturer cannot accept liability for any damage that is a result of unauthorized disassembly.
- Do not let children operate the product.
- Do not let persons with physical, sensorial or mental disabilities operate the product without training or supervision.
- Do not let persons who do not have the required experience, knowledge or training operate the product without training or supervision.
- Do not let children play with the product.

- Keep the packaging material away from children. Risk of suffocation.
- Only use accessories and parts that are approved by the manufacturer of the product.
- Only use chemicals that are recommended by the manufacturer of the product.
- Do not use the product with flammable liquids. Risk of explosion.
- Do not drink water that has been used with the product.
- Do not bend or clench the high-pressure hose. The reinforcement in the high-pressure hose can become damaged.
- Keep the high-pressure hose away from hot surfaces, oil and sharp edges.
- Put the high-pressure hose so that it cannot be driven over, stepped on, or tripped over.
- Only connect the product to a power outlet that is correctly earthed. Speak to an authorized electrician if you are not sure.
- Make sure that the mains voltage corresponds to the rated voltage on the type plate of the product. Speak to an authorized electrician if you are not sure.
- Make sure that the product is connected to the mains supply with a residual current device with a maximum tripping current of 30 mA. Speak to an authorized electrician if you are not sure.
- Speak to an authorized electrician if the power plug does not fit in the power outlet. Do not modify the power plug.
- Electrical connections must only be carried out by an authorized electrician. Electrical connections must comply with IEC60364-1.
- Put the power cord so that it cannot be driven over, stepped on, or tripped over.
- Keep the power cord away from hot surfaces, oil and sharp edges.
- Do not use the power cord to carry the product.
- Do not use the power cord to pull the power plug from the power outlet.
- Only use approved extension cords that are specified in this manual.
- Do not put any electrical connections directly on the ground or floor. Electrical connections must be kept dry and at least 60 mm above the ground or floor.
- Always pull out the complete extension cord.

- Do not go away from the product when it is in operation.
- Disconnect the product from the power outlet when it is not in operation.
- Do not keep detergent in the product when it is not in operation. Keep detergents away from children. Follow the safety instructions from the manufacturer of the detergent.
- Always stop the product, disconnect the power plug, and release the pressure in the system before you clean or do maintenance on the product.
- Keep the product in a dry and closed storage, away from children, when the product is not in operation.
- Clean the product regularly.

### 2.3 Safety devices on the product

The product has the safety devices that follow.

- Overpressure valve
- Trigger lockout
- Overheat protection

## 3 Assembly

### 3.1 To assemble the product

- 1 Install the power cord holder with the 2 screws. (Figure 2)
- 2 Install the spray gun holder with the screw on the right side of the product. (Figure 3)
- 3 Install the left and right spray head guards with the screws. (Figure 4)
- 4 Push the spray head into the spray gun and turn it until it is locked in position. (Figure 5)
- 5 Push the quick coupling on the high-pressure hose into the coupling on the spray gun until it is locked in position. (Figure 6)
- 6 Install the water hose adapter on the water inlet and connect the water hose to the water hose adapter. (Figure 7)

## 4 Operation

### 4.1 To connect the product to a power source

- 1 Put the product in an upright position on a level and stable surface.

**⚠ Caution!** The product can become damaged if it is not in an upright position.

- 2 Make sure that the power switch is in the "OFF/0" position. (Figure 8)
- 3 Connect the power plug to an earthed power outlet.

**⚠ Warning!** Do not touch the power plug with wet hands or other wet parts of your body.

**⚠ Caution!** Do not operate the product before you have connected it to a water source. The high-pressure pump can become damaged if you operate the product without water.

## 4.2 To connect the product to a water source

The product can use water from either a tap or an open water source, for example a pond or a barrel.

### 4.2.1 To use water from a tap

- 1 Put the product in an upright position on a level and stable surface.

**⚠ Caution!** The product can become damaged if it is not in an upright position.

- 2 Connect the water hose to the water inlet on the product. (Figure 7)
- 3 Connect the water hose to the tap.
- 4 Make sure that the hose is fully connected.
- 5 Open the valve in the tap and make sure that there is no leakage.

**⚠ Caution!** The water temperature must not be higher than 40°C.

- 6 Remove air from the system. Refer to ["4.5 To remove air from the system" on page 36](#).

**⚠ Caution!** Unwanted materials in the water can cause damage to the high-pressure pump and the accessories. Make sure that the water is clean.

- 7 Put the product in an upright position on a level and stable surface.

**⚠ Caution!** The product can become damaged if it is not in an upright position.

- 8 Fill the suction hose with water.

**Note!** The suction hose must have a check valve.

- 9 Connect the suction hose to the water inlet on the product.
- 10 Put the other end of the suction hose in the open water source.
- 11 Remove air from the system. Refer to ["4.5 To remove air from the system" on page 36](#).

## 4.3 To start the product

- 1 Connect the product to a power source and a water source. Refer to ["4.1 To connect the product to a power source" on page 35](#) and ["4.2 To connect the product to a water source" on page 36](#).
- 2 Turn the power switch to the "ON/I" position to start the product. (Figure 9)

**⚠ Caution!** Make sure that the valve in the tap is open before you start the product.

- 3 Remove air from the system. Refer to ["4.5 To remove air from the system" on page 36](#).

## 4.4 To disengage and engage the trigger lockout

The trigger can be locked to prevent accidental operation of the spray gun.

- Push the trigger lockout button to the locked position (A) to engage the trigger lockout. (Figure 10)
- Push the trigger lockout button to the unlocked position (B) to disengage the trigger lockout.

## 4.5 To remove air from the system

**⚠ Warning!** Use safety glasses and applicable personal safety equipment.

**⚠ Warning!** Do not point the spray gun in a direction where the water jet can cause injury or damage.

**⚠ Caution!** Only operate the product in an upright position on a level and stable surface. (Figure 11)

- 1 Start the product. Refer to [“4.3 To start the product” on page 36](#).
- 2 Remove the spray gun from the spray gun holder.
- 3 Disengage the trigger lockout. Refer to [“4.4 To disengage and engage the trigger lockout” on page 36](#).
- 4 Hold the spray gun firmly with both hands and push in the trigger. Water starts to come out from the spray head. Keep the trigger pushed in until water without air bubbles comes out of the spray head.

**Warning!** Do not point the spray gun in a direction where the water jet can cause injury or damage.

**Caution!** Do not operate the product for more than 2 minutes without water. The high-pressure pump can become damaged if you operate the product without water.

- 5 Release the trigger and engage the trigger lockout.
- 6 Turn the power switch to the “OFF/0” position. (Figure 8)

## 4.6 To operate the product

**Warning!** Use safety glasses and applicable personal safety equipment.

**Warning!** Do not point the spray gun in a direction where the water jet can cause injury or damage.

**Warning!** Always engage the trigger lockout before you take a pause from operation.

**Warning!** Always turn the power switch to the “OFF/0” position if you are away from the product for more than 5 minutes.

- 1 Start the product. Refer to [“4.3 To start the product” on page 36](#).
- 2 Point the spray gun at the surface you want to clean.
- 3 Disengage the trigger lockout. Refer to [“4.4 To disengage and engage the trigger lockout” on page 36](#).
- 4 Hold the spray gun firmly with both hands and push in the trigger. Keep the trigger pushed in and move

the spray head over the surface until the surface is clean.

**Caution!** Hold the nozzle of the spray head at least 30 cm away from painted surfaces when you operate the product.

**Note!** The spray gun operates until you release the trigger.

## 4.7 To change spray mode

The spray head has 3 spray modes, fan shape mode (A), line shape mode (B), and foam mode (C). (Figure 15)

- To change spray mode, turn the top of the spray head until the arrow is at the required mode.

## 4.8 To stop the product

- 1 Release the trigger on the spray gun and engage the trigger lockout. Refer to [“4.4 To disengage and engage the trigger lockout” on page 36](#).
- 2 Put the spray gun in the spray gun holder.
- 3 Turn the power switch to the “OFF/0” position to stop the product. (Figure 8)

**Warning!** There is still pressure in the system after you have stopped the product.

## 4.9 To use detergents with the product

**Warning!** Follow the safety instructions from the manufacturer of the detergent.

**Caution!** Only use accessories and parts that are approved by the manufacturer of the product.

**Note!** Detergent can only be used when the product is in low pressure mode.

- 1 Remove the lid and the detergent suction hose with filter from the detergent container.

**Note!** The detergent suction hose is attached to the lid.

- 2 Carefully pull out the detergent container from the product.
- 3 Fill the detergent container with detergent.

**Warning!** Follow the safety instructions from the manufacturer of the detergent.

**Caution!** Only use detergents that are intended for high-pressure washers.

- 4 Carefully put the detergent container in the holder on the product.
- 5 Put the detergent suction hose with filter in the detergent container and install the lid on the detergent container.

**Note!** The detergent suction hose is attached to the lid.

- 6 Turn the adjustment knob for detergent clockwise to adjust the amount of detergent. (Figure 12)
- 7 Point the spray gun at the surface you want to apply detergent on.
- 8 Disengage the trigger lockout. Refer to ["4.4 To disengage and engage the trigger lockout" on page 36](#).
- 9 Push in the trigger and move the spray gun over the surface to apply detergent. Keep the trigger pushed in until you have applied the necessary amount of detergent.

**Caution!** Refer to the instructions and safety instructions for the detergent.

## 5 Maintenance

### 5.1 To clean the base unit

**Warning!** Always stop the product, disconnect the power plug, and release the pressure in the system before you clean or do maintenance on the product.

**Warning!** Do not immerse the product in water or other liquid. Risk of electrical shock.

- Clean the base unit with a damp cloth.

### 5.2 To clean the filter

**Warning!** Always stop the product, disconnect the power plug, and release the pressure in the system before you clean or do maintenance on the product.

- 1 Stop the product. Refer to ["4.8 To stop the product" on page 37](#).
- 2 Disconnect the water hose from the water inlet on the product.
- 3 Carefully pull out the filter in the water inlet. Use flat-nose pliers.
- 4 Rinse the filter in clean hot water. (Figure 13)
- 5 Install the filter in the water inlet.

### 5.3 To clean the spray head nozzle

**Warning!** Always stop the product, disconnect the power plug, and release the pressure in the system before you clean or do maintenance on the product.

- 1 Stop the product. Refer to ["4.8 To stop the product" on page 37](#).
- 2 Remove the spray head from the spray gun.
- 3 Use the nozzle cleaning tool (included with the product) to remove unwanted materials from the nozzle on the spray head. (Figure 14)
- 4 Rinse the nozzle on the spray head.

## 6 Transport

### 6.1 To transport the product by hand

**Warning!** Be aware of the weight of the product. Be careful when you move the product.

- 1 Stop the product. Refer to ["4.8 To stop the product" on page 37](#).
- 2 Disconnect the power plug from the power source and roll up the power cord on the power cord holder.
- 3 Disconnect the water hose from the water inlet on the product.
- 4 Push in the release button for the transport handle and pull up the transport handle until you hear a click sound.

**Note!** Use transport protection if it is necessary.

- 5 Hold the transport handle and tilt the product until it balances on its wheels to move the product.

## 6.2 To transport the product with a vehicle

**Warning!** Be aware of the weight of the product. Be careful when you move the product.

- 1 Stop the product. Refer to [“4.8 To stop the product” on page 37](#).
- 2 Disconnect the power plug from the power source and roll up the power cord on the power cord holder.
- 3 Disconnect the water hose from the water inlet on the product.
- 4 Make sure that the lid on the detergent container is installed.
- 5 Make sure that product cannot move around in or on the vehicle when you transport the product.

**Caution!** Vibrations and shocks can cause damage to the product. Use applicable transport protection when you transport the product with a vehicle.

## 7 Storage

### 7.1 To put the product in storage

**Warning!** Be aware of the weight of the product. Be careful when you move the product.

**Caution!** Do not expose the product to frost. Frost can cause damage to the product. Always keep the product in a frost-free environment.

- 1 Stop the product. Refer to [“4.8 To stop the product” on page 37](#).
- 2 Disconnect the power plug from the power source and roll up the power cord on the power cord holder.
- 3 Close the valve in the tap.

**Note!** If you use an open water source, remove the suction hose from the open water source.

- 4 Disconnect the water hose from the water inlet on the product.

**Warning!** Hot water can flow out when you disconnect the water hose after operation.

- 5 Hold the spray gun firmly with both hands and push in the trigger to release the pressure in the system. Keep the trigger pushed in until no water comes out.

**Warning!** Do not point the spray gun in a direction where the water jet can cause injury or damage.

- 6 Remove the spray head from the spray gun and put the spray head in the spray head holder. Make sure that the nozzle on the spray head is in the direction of the spray head guard.
- 7 Disconnect the high-pressure hose from the spray gun and put the spray gun in the spray gun holder.

**Warning!** Hot water can flow out when you disconnect the high-pressure hose after operation.

- 8 Roll up the high-pressure hose on the hose reel and put the quick coupling in its holder.
- 9 Put the product on a stable and level surface in a dust-free and frost-free storage that has an ambient temperature of 10–30°C.

**Caution!** Do not expose the product to frost. Frost can cause damage to the product.

**Note!** If it is possible, put the product in its packaging.

## 8 Disposal

### 8.1 To discard the product

- Make sure that you follow local regulations when you discard the product. Do not burn the product.

## 9 Troubleshooting

### 9.1 Troubleshooting schedule



**Caution!** Do not repair the product. A damaged or defective product must be repaired at an authorized service center.

Problem	Cause	Action
The pressure in the system is not constant.	There is air leakage in the system.	Make sure that all hoses and connections are airtight.
	There is air in the system.	Push the trigger until water without air bubbles comes out of the spray head.
	There is air in the water hose.	Remove the air from the system.
	The valves are blocked, worn or cannot move.	Speak to an authorized service center.
	The pump seals are worn.	Speak to an authorized service center.
	The water supply is unsatisfactory.	Make sure that the water inlet pressure is sufficient.
	The nozzle in the spray head is partially blocked.	Clean the nozzle in the spray head.
	The filter in the water inlet is partially blocked.	Clean the filter.
	The water hose is bent or pinched.	Make sure that no section of the water hose is bent or pinched.
The product does not start.	The power plug is not connected.	Connect the power plug to a power outlet.
	There is no power in the power outlet.	Use a different power outlet.
	The fuse has tripped.	Stop other products that are connected to the same circuit and replace the fuse.
	The extension cord is defective.	Replace the extension cord or operate the product without the extension cord.
The product stops.	The power outlet has incorrect voltage.	Make sure that the voltage in the power outlet corresponds to the rated voltage on the type plate on the product.
	The product is overheated and the overheat protection has engaged.	Wait at least 5 minutes until the product has become cool before you operate the product.
	The nozzle in the spray head is partially blocked.	Clean the nozzle in the spray head.
The product starts but no water comes out of the spray head.	The water hose is not connected.	Connect the water hose.
	The valve in the tap is closed.	Open the valve in the tap.
	The nozzle in the spray head is blocked.	Clean the nozzle in the spray head.
	The filter in the water inlet is blocked.	Clean the filter.
	The pump, hoses or accessories are frozen.	Let the product become warm. Do not operate the product in ambient temperatures below 0°C.

## 10 Technical data

Technical data	
Rated voltage	230 V ~ 50 Hz
Power output	2200 W
Safety class	II
Protection rating	IPX5
Maximum pump pressure	160 bar
Maximum working pressure	120 bar
Maximum flow	7 l/min, 420 l/h
Maximum inlet pressure	7 bar/0.7 MPa
High-pressure hose length	7 m
Power cord length	5 m
Fuse	16 A
Dimensions	380 x 390 x 870 mm
Weight	12.7 kg
Sound pressure level (LpA)	82.8 dB(A), K = 3 dB
Sound power level, measured (LwA)	93.8 dB(A), K = 3 dB
Sound power level, guaranteed (LwA)	96 dB(A), K = 3 dB
Vibration <sup>1</sup>	6.3 m/s <sup>2</sup> , K = 1.5 m/s <sup>2</sup>

**Warning!** The actual vibration and noise level when using tools may differ from the specified maximum value, depending on how the tool is used and the material. It is therefore necessary to determine which safety precautions are required to protect the user, based on an estimate of exposure in actual operating conditions (taking into account all stages of the work cycle, e.g. the time when the tool is switched off and when it is idling, in addition to the start-up time).

### 10.1 Specifications for approved extension cords

**Warning!** Only use extension cords that comply with the specifications in the table below.

Cross-sectional area	Maximum length
1.0 mm <sup>2</sup>	12.5 m
1.5 mm <sup>2</sup>	20 m
2.5 mm <sup>2</sup>	30 m

<sup>1</sup> The declared values for vibration and noise, which have been measured according to a standardized test method, can be used to compare different tools with each other and for a preliminary assessment of exposure. The measurement values have been determined in accordance with EN 62335-2-79.

# Inhaltsverzeichnis

<b>1 Einführung</b>	<b>42</b>
1.1 Beschreibung.....	42
1.2 Bestimmungsgemäße Verwendung.....	42
1.3 Symbole.....	42
1.4 Produktübersicht.....	42
<b>2 Sicherheit</b>	<b>43</b>
2.1 Sicherheitshinweise.....	43
2.2 Sicherheitshinweise für die Verwendung.....	43
2.3 Sicherheitsvorrichtungen am Produkt.....	44
<b>3 Montage</b>	<b>44</b>
3.1 Montage des Produkts.....	44
<b>4 Verwendung</b>	<b>45</b>
4.1 Anschluss des Produkts an die Stromversorgung.....	45
4.2 Anschluss des Produkts an die Wasserquelle ...	45
4.3 Schalten Sie das Produkt ein.....	45
4.4 Lösen und Aktivieren der Auslösersperre.....	46
4.5 Entlüften des Systems.....	46
4.6 Verwendung des Produkts.....	46
4.7 Ändern des Sprühmusters.....	46
4.8 Schalten Sie das Produkt aus.....	46
4.9 Verwendung von Reinigungsmitteln mit dem Produkt.....	47
<b>5 Pflege</b>	<b>47</b>
5.1 Reinigen der Motoreinheit.....	47
5.2 Reinigen der Filter.....	47
5.3 Spülen Sie die Düse der Sprühlanze.....	48
<b>6 Transport</b>	<b>48</b>
6.1 Transport des Produkts per Hand.....	48
6.2 Transport des Produkts mit dem Fahrzeug.....	48
<b>7 Aufbewahrung</b>	<b>48</b>
7.1 Aufbewahrung des Produkts.....	48
<b>8 Entsorgung</b>	<b>49</b>
8.1 Entsorgung des Produkts.....	49
<b>9 Fehlersuche</b>	<b>50</b>
9.1 Fehlersuche.....	50
<b>10 Technische Daten</b>	<b>51</b>
10.1 Zugelassene Spezifikationen für Verlängerungskabel.....	51

## 1 Einführung

### 1.1 Beschreibung

Hochdruckreiniger.

### 1.2 Bestimmungsgemäße Verwendung

Das Produkt ist zum Beispiel für die Hochdruckreinigung von Autos und Booten vorgesehen.

### 1.3 Symbole

	Alle Anweisungen und Sicherheitshinweise vor der Verwendung gründlich durchlesen. Diese Anweisungen für die zukünftige Verwendung aufbewahren.
	Schutzklasse II.
	Schallleistungspegel.
	Schließen Sie das Produkt nicht ohne Rückschlagventil an eine Trinkwasserversorgung an.
	Kinder und umstehende Personen müssen sich während der Verwendung des Produkts in sicherem Abstand (mind. 15 m) befinden.
	Dieses Produkt entspricht den Anforderungen der geltenden EU Richtlinien und -Vorschriften.
	Entsorgen Sie das Produkt als Elektro-/Elektronikabfall.

### 1.4 Produktübersicht

(Abbildung 1)

1. Hochdruckschlauchrolle
2. Hochdruckschlauch
3. Transporthandgriff
4. Entriegelungstaste des Transportgriffs
5. Schalter
6. Einstellknopf für Reinigungsmittel
7. Wasserzulauf
8. Wasserschlauchadapter
9. Kabel mit Stecker
10. Räder

11. Halter für Sprühlanze
12. Sprühlanze
13. Werkzeug zum Reinigen der Düse
14. Kabelhalterung
15. Reinigungsmittelbehälter
16. Sprühlanzenschutz
17. Spritzpistolenhalter
18. Sprühpistole

## 2 Sicherheit

### 2.1 Sicherheitshinweise

**⚠️ WARNUNG!** Werden diese Anweisungen und Sicherheitshinweise nicht befolgt, besteht das Risiko für Todesfälle und Beschädigungen.

**⚠️ WICHTIG!** Die Nichtbeachtung dieser Anweisungen kann zu Schäden am Produkt, an anderen Gegenständen und/oder in der Umgebung führen.

**HINWEIS:** Kennzeichnet Informationen, die in einer bestimmten Situation wichtig sind.

### 2.2 Sicherheitshinweise für die Verwendung

**⚠️ WARNUNG!** Werden diese Anweisungen und Sicherheitshinweise nicht befolgt, besteht das Risiko für Todesfälle und Beschädigungen.

- Diese Anweisungen vor der Verwendung sorgfältig durchlesen.
- Bewahren Sie diese Anweisungen und Sicherheitshinweise für die zukünftige Verwendung auf.
- Das Produkt darf nur für den vorgesehenen Zweck verwendet werden. Der Hersteller übernimmt keine Haftung für Schäden, die aus einer unsachgemäßen Verwendung resultieren.
- Diese Anweisungen sollten dem Produkt beiliegen, wenn es verkauft oder weitergegeben wird.
- Tragen Sie bei der Verwendung des Produkts Augenschutz und geeignete persönliche Schutzausrüstung.
- Beachten Sie stets die relevanten Sicherheits- und Unfallverhütungsvorschriften.
- Produkt auf einer waagerechten, stabilen Fläche aufstellen.
- Richten Sie die Düse niemals auf sich selbst, auf andere Personen oder Tiere oder auf das Produkt selbst.
- Stellen Sie sicher, dass alle Umstehenden Augen- und Gehörschutz tragen.
- Stellen Sie sicher, dass Sie einen festen Stand haben und die Spritzpistole mit beiden Händen fest festhalten. Der Wasserdruck kann dazu führen, dass sich die Spritzpistole bewegt, wenn der Auslöser gedrückt wird.
- Verwenden Sie das Produkt nicht bei Umgebungstemperaturen unter 0 °C.
- Lassen Sie das Produkt nicht länger am Stück laufen. Gefahr von Vibrationsschäden.
- Vermeiden Sie das Einatmen von Sprühnebel.
- Achten Sie bei der Verwendung des Produkts auf die Gefahr von Querschlägen. Richten Sie die Spritzpistole nicht auf Gegenstände, die Querschläger verursachen können.
- Das Produkt nicht in explosiven Umgebungen verwenden oder in der Nähe brennbarer Flüssigkeiten, Gase oder Stäube.
- Verwenden Sie keine unverdünnte Säure oder Lösungsmittel wie Benzin, Aceton, Verdünnungsmittel, Öl oder dergleichen mit dem Produkt. Diese Substanzen können das Produkt beschädigen und/oder einen Sprühnebel bilden, der giftig, explosiv oder leicht entzündlich ist.
- Berühren Sie das Kabel oder den Stecker nicht mit nassen Händen oder Körperteilen.
- Stellen Sie vor der Verwendung des Produkts sicher, dass alle anderen elektrischen Geräte im Arbeitsbereich vor dem Eindringen von Wasser geschützt sind.
- Den Motor niemals in Wasser oder andere Flüssigkeiten tauchen oder abspülen.
- Versuchen Sie nicht, ein Produkt hochzuheben, das in Wasser oder andere Flüssigkeiten gefallen ist. Stromschlaggefahr.
- Verwenden Sie das Produkt nicht, wenn es in Wasser oder anderen Flüssigkeiten getränkt wurde.
- Verwenden Sie das Produkt nicht, wenn Teile fehlen. Sollten Teile fehlen, wenden Sie sich bitte an den Kundenservice.
- Verwenden Sie das Produkt nicht, wenn es beschädigt ist oder nicht korrekt funktioniert.
- Nicht versuchen, das Produkt zu reparieren. Wenn das Produkt beschädigt ist oder nicht ordnungsgemäß funktioniert, muss es von einem qualifizierten Kundendienstmitarbeiter repariert werden.
- Keine Änderungen am Produkt vornehmen.

- Das Produkt nicht zerlegen. Der Hersteller übernimmt keine Haftung für Schäden, die aus einer unsachgemäßen Demontage resultieren.
- Erlauben Sie Kindern nicht, das Gerät zu benutzen.
- Erlauben Sie Personen mit Einschränkungen nicht, das Produkt ohne Aufsicht oder Einweisung zu verwenden.
- Personen, die nicht über ausreichende Erfahrung, Kenntnisse oder Schulungen verfügen, dürfen das Produkt nicht ohne Schulung oder Aufsicht bedienen.
- Lassen Sie Kinder nicht mit dem Produkt spielen.
- Das Verpackungsmaterial von Kindern fernhalten. Erstickungsgefahr.
- Es dürfen nur vom Hersteller empfohlene (Zubehör-)teile verwendet werden.
- Ausschließlich vom Hersteller empfohlene Chemikalien verwenden.
- Verwenden Sie das Produkt nicht mit brennbaren Flüssigkeiten. Explosionsgefahr.
- Trinken Sie kein Wasser, das mit dem Produkt verwendet wurde.
- Den Hochdruckschlauch nicht biegen oder zusammendrücken. Dadurch kann die Verstärkung des Hochdruckschlauchs beschädigt werden.
- Schützen Sie den Hochdruckschlauch vor Wärme, Öl und scharfen Kanten.
- Verlegen Sie den Hochdruckschlauch so, dass man nicht darauf treten kann und Stolpergefahr besteht.
- Produkt nur an eine ordnungsgemäß geerdete Steckdose anschließen. Wenden Sie sich an einen zugelassenen Elektriker, wenn Sie unsicher sind.
- Vergewissern Sie sich, dass die Netzspannung der Nennspannung auf dem Typenschild entspricht. Wenden Sie sich an einen zugelassenen Elektriker, wenn Sie unsicher sind.
- Das Gerät muss an ein Stromnetz mit einem Fehlerstromschutzschalter mit einem Auslösestrom von höchstens 30 mA angeschlossen werden. Wenden Sie sich an einen zugelassenen Elektriker, wenn Sie unsicher sind.
- Wenden Sie sich an einen zugelassenen Elektriker, wenn der Stecker nicht in die Steckdose passt. Der Stecker darf unter keinen Umständen modifiziert werden.
- Elektrische Anschlüsse und andere elektrische Arbeiten dürfen nur von qualifizierten Elektrikern durchgeführt werden. Der elektrische Anschluss muss IEC 60364-1 entsprechen.
- Verlegen Sie das Kabel so, dass man nicht darauf treten kann und Stolpergefahr besteht.
- Das Kabel vor Wärme, Öl und scharfen Kanten schützen.
- Produkt nie am Kabel tragen oder ziehen.
- Den Stecker nicht am Kabel aus der Steckdose ziehen.
- Verwenden Sie nur zugelassene Verlängerungskabel, wie in diesen Anweisungen angegeben.
- Stellen Sie niemals elektrische Anschlüsse direkt auf dem Boden oder auf dem Boden auf. Elektrische Anschlüsse müssen trocken gehalten und mindestens 60 mm über Boden oder Boden angebracht werden.
- Rollen Sie das Verlängerungskabel immer vollständig ab und auf.
- Lassen Sie das Produkt niemals unbeaufsichtigt eingeschaltet.
- Den Stecker ziehen, wenn das Produkt nicht verwendet wird.
- Lassen Sie keine Reinigungsmittel im Produkt, wenn Sie es nicht verwenden. Bewahren Sie Reinigungsmittel außerhalb der Reichweite von Kindern auf. Befolgen Sie die Sicherheitshinweise des Reinigungsmittelherstellers.
- Schalten Sie das Produkt vor der Reinigung und/oder Pflege aus, ziehen Sie den Stecker und lassen Sie den Druck aus dem System ab.
- Bewahren Sie das Produkt trocken an einem geschlossenen Ort auf, der für Kinder nicht zugänglich ist, wenn es nicht verwendet wird.
- Reinigen Sie das Produkt regelmäßig.

## 2.3 Sicherheitsvorrichtungen am Produkt

Das Gerät ist mit den folgenden Sicherheitsvorrichtungen ausgestattet.

- Sicherheitsventil
- Verriegelung der Druckvorrichtung
- Überhitzungsschutz.

## 3 Montage

### 3.1 Montage des Produkts

- 1 Bringen Sie den Schlauchhalter mit den 2 Schrauben an. (Abbildung 2)
- 2 Bringen Sie den Spritzpistolenhalter mit der Schraube auf der rechten Seite des Produkts an. (Abbildung 3)

- 3 Den linken und rechten Spritzschutz mit den Schrauben einbauen. (Abbildung 4)
- 4 Drücken Sie die Sprühlanze in die Spritzpistole und drehen Sie sie, um sie zu fixieren. (Abbildung 5)
- 5 Drücken Sie die Schnellkupplung des Hochdruckschlauchs in den Pistolenanschluss, um sie zu verriegeln. (Abbildung 6)
- 6 Schließen Sie den Wasserschlauchadapter an den Wassereinlass und den Wasserschlauch an den Adapter an. (Abbildung 7)

## 4 Verwendung

### 4.1 Anschluss des Produkts an die Stromversorgung

- 1 Stellen Sie das Produkt aufrecht auf einer ebenen, stabilen Oberfläche auf.

**!** **WICHTIG!** Das Produkt kann beschädigt werden, wenn es sich nicht in aufrechter Position befindet.

- 2 Kontrollieren Sie, dass der Netzschalter ausgeschaltet ist und stecken Sie den Stecker ein. (Abbildung 8)
- 3 Stecken Sie den Stecker in eine ordnungsgemäß geerdete Steckdose.

**!** **WARNUNG!** Berühren Sie das Produkt, das Kabel oder den Stecker nicht mit nassen Händen oder Körperteilen.

**!** **WICHTIG!** Schalten Sie das Produkt erst ein, wenn es an eine Wasserquelle angeschlossen ist. Die Hochdruckpumpe kann beschädigt werden, wenn das Produkt ohne Wasser betrieben wird.

### 4.2 Anschluss des Produkts an die Wasserquelle

Das Produkt kann an einen Wasserhahn angeschlossen oder mit Wasser aus einer offenen Wasserquelle, wie z. B. einem Behälter oder einer Tonne, verwendet werden.

#### 4.2.1 Verwendung von Wasser aus dem Wasserhahn

- 1 Stellen Sie das Produkt aufrecht auf einer ebenen, stabilen Oberfläche auf.

**!** **WICHTIG!** Das Produkt kann beschädigt werden, wenn es sich nicht in aufrechter Position befindet.

- 2 Schließen Sie den Wasserschlauch an den Wassereinlass des Produkts an. (Abbildung 7)
- 3 Schließen Sie den Wasserschlauch an den Wasserhahn an.
- 4 Kontrollieren, dass der Schlauch ordnungsgemäß angeschlossen ist.
- 5 Öffnen Sie den Wasserhahn und prüfen Sie, ob alles dicht ist.

**!** **WICHTIG!** Die Wassertemperatur darf 40 °C nicht überschreiten.

- 6 Druck aus dem System ablassen. Siehe „4.5 Entlüften des Systems“ auf Seite 46.

**!** **WICHTIG!** Verunreinigungen im Wasser können die Hochdruckpumpe und das Zubehör beschädigen. Überprüfen Sie, ob das Wasser sauber ist.

- 7 Stellen Sie das Produkt aufrecht auf einer ebenen, stabilen Oberfläche auf.

**!** **WICHTIG!** Das Produkt kann beschädigt werden, wenn es sich nicht in aufrechter Position befindet.

- 8 Füllen Sie den Saugschlauch mit Wasser.

**HINWEIS:** Der Saugschlauch muss mit einem Rückschlagventil ausgestattet werden.

- 9 Schließen Sie den Saugschlauch an den Wassereinlass des Produkts an.
- 10 Setzen Sie das andere Ende des Saugschlauchs in die offene Wasserquelle ein.
- 11 Druck aus dem System ablassen. Siehe „4.5 Entlüften des Systems“ auf Seite 46.

### 4.3 Schalten Sie das Produkt ein

- 1 Schließen Sie das Produkt an die Stromversorgung und die Wasserquelle an. Siehe „4.1 Anschluss des Produkts an die Stromversorgung“ auf Seite 45 und „4.2 Anschluss des Produkts an die Wasserquelle“ auf Seite 45.

- 2** Stellen Sie den Netzschalter auf ON/I, um das Produkt zu starten. (Abbildung 9)

**!** **WICHTIG!** Stellen Sie sicher, dass der Wasserhahn geöffnet ist, bevor Sie das Produkt starten.

- 3** Druck aus dem System ablassen. Siehe „[4.5 Entlüften des Systems](#)“ auf Seite 46.

## 4.4 Lösen und Aktivieren der Auslösersperre

Der Auslöser kann verriegelt werden, um ein versehentliches Auslösen der Spritzpistole zu verhindern.

- Um die Auslösersperre zu aktivieren, bewegen Sie sie in die verriegelte Position (A). (Abbildung 10)
- Lösen Sie die Auslösersperre, indem Sie sie in die entriegelte Position (A) schieben.

## 4.5 Entlüften des Systems

**!** **WARNUNG!** Tragen Sie eine Schutzbrille und geeignete Schutzausrüstung.

**!** **WARNUNG!** Richten Sie die Spritzpistole niemals in eine Richtung, in der der Wasserstrahl Verletzungen und/oder Sachschäden verursachen könnte.

**!** **WICHTIG!** Stellen Sie das Produkt während des Gebrauchs aufrecht auf einer ebenen, stabilen Oberfläche auf. (Abbildung 11)

- 1** Schalten Sie das Produkt ein. Siehe „[4.3 Schalten Sie das Produkt ein](#)“ auf Seite 45.
- 2** Lösen Sie die Sprühpistole aus ihrer Halterung.
- 3** Lösen Sie die Auslösersperre. Siehe „[4.4 Lösen und Aktivieren der Auslösersperre](#)“ auf Seite 46.
- 4** Halten Sie die Spritzpistole mit beiden Händen fest und drücken Sie den Auslöser. Wasser kommt aus der Sprühlanze. Halten Sie den Auslöser gedrückt, bis Wasser ohne Luftblasen aus der Sprühlanze kommt.

**!** **WARNUNG!** Richten Sie die Spritzpistole niemals in eine Richtung, in der der Wasserstrahl Verletzungen und/oder Sachschäden verursachen könnte.

**!** **WICHTIG!** Lassen Sie das Produkt nicht länger als 2 Minuten am Stück ohne Wasser laufen. Die Hochdruckpumpe kann beschädigt werden, wenn das Produkt ohne Wasser betrieben wird.

- 5** Lassen Sie den Auslöser los und aktivieren Sie die Auslösersperre.

- 6** Stellen Sie den Netzschalter in die Position OFF/0. (Abbildung 8).

## 4.6 Verwendung des Produkts

**!** **WARNUNG!** Tragen Sie eine Schutzbrille und geeignete Schutzausrüstung.

**!** **WARNUNG!** Richten Sie die Spritzpistole niemals in eine Richtung, in der der Wasserstrahl Verletzungen und/oder Sachschäden verursachen könnte.

**!** **WARNUNG!** Aktivieren Sie die Auslösersperre bei Pausen.

**!** **WARNUNG!** Stellen Sie den Netzschalter auf OFF/0, bevor Sie das Produkt 5 Minuten oder länger unbeaufsichtigt lassen.

- 1** Schalten Sie das Produkt ein. Siehe „[4.3 Schalten Sie das Produkt ein](#)“ auf Seite 45.
- 2** Richten Sie die Spritzpistole auf die zu reinigende Oberfläche.
- 3** Lösen Sie die Auslösersperre. Siehe „[4.4 Lösen und Aktivieren der Auslösersperre](#)“ auf Seite 46.
- 4** Halten Sie die Spritzpistole mit beiden Händen fest und drücken Sie den Auslöser. Halten Sie den Auslöser gedrückt und bewegen Sie den Sprühnebel über die Oberfläche, bis die Oberfläche sauber ist

**!** **WICHTIG!** Halten Sie die Düse der Sprühlanze während des Gebrauchs mindestens 30 cm von lackierten Oberflächen entfernt.

**HINWEIS:** Der Durchfluss aus der Spritzpistole wird fortgesetzt, bis der Auslöser losgelassen wird.

## 4.7 Ändern des Sprühmusters

Die Spritze hat 3 Sprühmuster: Breiter Strahl (A), schmaler Strahl (B) und Schaumstellung (C). (Abbildung 15)

- Um das Sprühbild zu ändern, drehen Sie die Spitze der Sprühlanze so, dass der Pfeil auf die gewünschte Position zeigt.

## 4.8 Schalten Sie das Produkt aus

- 1 Lassen Sie den Auslöser der Spritzpistole los und aktivieren Sie die Auslösersperre. Siehe „[4.4 Lösen und Aktivieren der Auslösersperre](#)“ auf Seite 46.
- 2 Setzen Sie die Spritzpistole in den Halter ein.
- 3 Drehen Sie den Netzschalter auf Position OFF/0, um das Produkt auszuschalten. (Abbildung 8)

**! WARNUNG!** Das System steht nach dem Ausschalten des Produkts noch unter Druck.

## 4.9 Verwendung von Reinigungsmitteln mit dem Produkt

**! WARNUNG!** Befolgen Sie die Sicherheitshinweise des Reinigungsmittelherstellers.

**! WICHTIG!** Es dürfen nur vom Hersteller empfohlene (Zubehör-)teile verwendet werden.

**HINWEIS:** Reinigungsmittel können nur verwendet werden, wenn sich das Produkt im Niederdruckmodus befindet.

- 1 Entfernen Sie die Abdeckung und den mit dem Filger versehenen Saugschlauch für Reinigungsmittel aus dem Reinigungsmittelbehälter.

**HINWEIS:** Der Lösungsmittelsaugschlauch ist an der Abdeckung befestigt.

- 2 Ziehen Sie den Reinigungsmittelbehälter vorsichtig aus dem Produkt.
- 3 Füllen Sie den Reinigungsmittelbehälter mit Reinigungsmittel.

**! WARNUNG!** Befolgen Sie die Sicherheitshinweise des Reinigungsmittelherstellers.

**! WICHTIG!** Verwenden Sie nur Reinigungsmittel, die für die Verwendung mit einem Hochdruckreiniger vorgesehen sind.

- 4 Setzen Sie den Reinigungsmittelbehälter vorsichtig in den Halter auf das Produkt.
- 5 Setzen Sie den Filter-Saugschlauch für das Reinigungsmittel in den Reinigungsmittelbehälter ein und setzen Sie den Deckel auf den Reinigungsmittelbehälter.

**HINWEIS:** Der Lösungsmittelsaugschlauch ist an der Abdeckung befestigt.

- 6 Stellen Sie die Menge des Reinigungsmittels ein, indem Sie den Einstellknopf des Reinigungsmittels im Uhrzeigersinn drehen. (Abbildung 12)
- 7 Richten Sie die Spritzpistole auf die Oberfläche, auf die der Reiniger aufgetragen werden soll.
- 8 Lösen Sie die Auslösersperre. Siehe „[4.4 Lösen und Aktivieren der Auslösersperre](#)“ auf Seite 46.
- 9 Halten Sie den Auslöser gedrückt und bewegen Sie die Spritzpistole über die Oberfläche, um Reinigungsmittel aufzutragen. Halten Sie den Auslöser gedrückt, bis die gewünschte Menge Reinigungsmittel aufgetragen ist.

**! WICHTIG!** Befolgen Sie die Anweisungen und Sicherheitshinweise des Reinigungsmittelherstellers.

## 5 Pflege

### 5.1 Reinigen der Motoreinheit

**! WARNUNG!** Schalten Sie das Produkt vor der Reinigung und/oder Pflege aus, ziehen Sie den Stecker und lassen Sie den Druck aus dem System ab.

**! WARNUNG!** Tauchen Sie das Gerät niemals in Wasser oder andere Flüssigkeiten. Stromschlaggefahr.

- Reinigen Sie die Motoreinheit mit einem feuchten Tuch.

### 5.2 Reinigen der Filter

**! WARNUNG!** Schalten Sie das Produkt vor der Reinigung und/oder Pflege aus, ziehen Sie den Stecker und lassen Sie den Druck aus dem System ab.

- 1 Schalten Sie das Produkt aus. Siehe „[4.7 Ändern des Sprühmusters](#)“ auf Seite 46.
- 2 Trennen Sie den Schlauch vom Wasserzulauf des Produkts.
- 3 Ziehen Sie den Filter vorsichtig aus dem Wassereinfluss. Verwenden Sie eine Zange.
- 4 Spülen Sie den Filter mit sauberem, warmem Wasser aus. (Abbildung 13)
- 5 Setzen Sie den Filter wieder in den Wassereinfluss ein.

## 5.3 Spülen Sie die Düse der Sprühlanze

**! WARNUNG!** Schalten Sie das Produkt vor der Reinigung und/oder Pflege aus, ziehen Sie den Stecker und lassen Sie den Druck aus dem System ab.

- 1 Schalten Sie das Produkt aus. Siehe „4.7 Ändern des Sprühmusters“ auf Seite 46.
- 2 Lösen Sie die Sprühlanze von der Spritzpistole.
- 3 Entfernen Sie mit dem mitgelieferten Reinigungswerkzeug Fremdkörper von der Düse der Sprühlanze. (Abbildung 14)
- 4 Entfernen Sie die Düse von der Sprühlanze.

## 6 Transport

### 6.1 Transport des Produkts per Hand

**! WARNUNG!** Achten Sie auf das Gewicht des Produkts. Gehen Sie beim Bewegen des Produkts vorsichtig vor.

- 1 Schalten Sie das Produkt aus. Siehe „4.7 Ändern des Sprühmusters“ auf Seite 46.
- 2 Ziehen Sie das Netzteil heraus und wickeln Sie das Kabel auf den Kabelhalter.
- 3 Trennen Sie den Schlauch vom Wasserzulauf des Produkts.
- 4 Drücken Sie die Entriegelungstaste des Transportgriffs und ziehen Sie den Transportgriff nach oben, bis er einrastet.

**HINWEIS:** Verwenden Sie bei Bedarf den Transportschutz.

- 5 Um das Produkt zu bewegen, greifen Sie den Transportgriff und kippen es so, dass es auf den Rädern balanciert.

### 6.2 Transport des Produkts mit dem Fahrzeug

**! WARNUNG!** Achten Sie auf das Gewicht des Produkts. Gehen Sie beim Bewegen des Produkts vorsichtig vor.

- 1 Schalten Sie das Produkt aus. Siehe „4.7 Ändern des Sprühmusters“ auf Seite 46.

- 2 Ziehen Sie das Netzteil heraus und wickeln Sie das Kabel auf den Kabelhalter.

- 3 Trennen Sie den Schlauch vom Wasserzulauf des Produkts.

- 4 Stellen Sie sicher, dass die Kappe am Reinigungsmittelbehälter befestigt ist.

- 5 Stellen Sie sicher, dass sich das Produkt während des Transports nicht im Fahrzeug bewegen kann.

**! WICHTIG!** Vibrationen oder Stöße können das Produkt beschädigen. Beim Transport von Fahrzeugen einen geeigneten Transportschutz verwenden.

## 7 Aufbewahrung

### 7.1 Aufbewahrung des Produkts

**! WARNUNG!** Achten Sie auf das Gewicht des Produkts. Gehen Sie beim Bewegen des Produkts vorsichtig vor.

**! WICHTIG!** Setzen Sie das Produkt keinem Frost aus. Das Produkt kann beschädigt werden, wenn es einfriert. Setzen Sie das Produkt keinem Frost aus.

- 1 Schalten Sie das Produkt aus. Siehe „4.7 Ändern des Sprühmusters“ auf Seite 46.
- 2 Ziehen Sie das Netzteil heraus und wickeln Sie das Kabel auf den Kabelhalter.
- 3 Schließen Sie den Wasserhahn.

**HINWEIS:** Wenn Sie eine offene Wasserquelle verwenden, entfernen Sie den Saugschlauch von der offenen Wasserquelle.

- 4 Trennen Sie den Schlauch vom Wasserzulauf des Produkts.

**! WARNUNG!** Wenn der Wasserschlauch nach Gebrauch abgeklemmt wird, kann heißes Wasser ablaufen.

- 5 Halten Sie die Spritzpistole mit beiden Händen fest und drücken Sie den Auslöser, um den Druck im System zu entlasten. Halten Sie den Auslöser gedrückt, bis kein Wasser mehr fließt.

**! WARNUNG!** Richten Sie die Spritzpistole niemals in eine Richtung, in der der Wasserstrahl Verletzungen und/oder Sachschäden verursachen könnte.

**6** Lösen Sie die Sprühlanze von der Spritzpistole und stecken Sie die Sprühlanze in den Halter. Überprüfen Sie, ob die Düse der Sprühlanze zum Sprühlanzenschutz zeigt.

**7** Den Hochdruckschlauch von der Spritzpistole trennen und die Spritzpistole in ihre Halterung setzen.

**! WARNUNG!** Heißes Wasser kann entweichen, wenn der Hochdruckschlauch nach dem Gebrauch abgeklemmt wird.

**8** Den Hochdruckschlauch auf die Schlauchrolle wickeln und die Schnellkupplung in die Halterung einsetzen.

**9** Stellen Sie das Produkt auf eine flache, stabile Oberfläche in einem Staub- und frostfreien Raum mit einer Umgebungstemperatur von 10 bis 30 °C.

**! WICHTIG!** Setzen Sie das Produkt keinem Frost aus. Das Produkt kann beschädigt werden, wenn es einfriert.

**HINWEIS:** Bewahren Sie das Produkt nach Möglichkeit in der Verpackung auf.

## 8 Entsorgung

### 8.1 Entsorgung des Produkts

- Das Produkt am Ende der Nutzungsdauer vorschriftsmäßig entsorgen. Das Gerät darf nicht verbrannt werden.

## 9 Fehlersuche

### 9.1 Fehlersuche

**!** **WICHTIG!** Nicht versuchen, das Produkt zu reparieren. Wenn das Produkt beschädigt ist oder nicht ordnungsgemäß funktioniert, muss es von einem qualifizierten Kundendienstmitarbeiter repariert werden.

Problem	Ursache	Maßnahme
Der Druck im System ist nicht konstant.	Luftleck im System.	Prüfen, ob Schläuche und Anschlüsse luftdicht sind.
	Luft im System.	Halten Sie den Auslöser gedrückt, bis Wasser ohne Luftblasen aus der Sprühlanze kommt.
	Luft im Wasserschlauch.	Druck aus dem System ablassen.
	Ventile verstopft, verschlissen oder blockiert.	Zuständige Servicewerkstatt kontaktieren.
	Verschlossene Pumpendichtungen.	Zuständige Servicewerkstatt kontaktieren.
	Unzureichende Wasserversorgung.	Prüfen, ob der Wassereinlassdruck hoch genug ist.
	Die Düse der Sprühlanze ist teilweise verstopft.	Entfernen Sie die Düse von der Sprühlanze.
	Der Filter im Wassereinlass ist teilweise blockiert.	Reinigen Sie den Filter.
Das Gerät lässt sich nicht einschalten.	Der Stecker ist nicht eingesteckt.	Schließen Sie den Stecker an eine Steckdose an.
	Die Netzsteckdose wird nicht mit Spannung versorgt.	Verwenden Sie eine andere Steckdose.
	Die Sicherung wurde ausgelöst.	Schalten Sie andere Produkte aus, die an denselben Stromkreis angeschlossen sind, und ersetzen Sie die Sicherung.
	Das Verlängerungskabel ist defekt.	Ersetzen Sie das Verlängerungskabel oder verwenden Sie das Gerät ohne Verlängerungskabel.
Das Produkt schaltet sich aus.	Falsche Netzspannung.	Vergewissern Sie sich, dass die Netzspannung der Nennspannung auf dem Typenschild entspricht.
	Das Produkt ist überhitzt, und der Überhitzungsschutz hat ausgelöst.	Lassen Sie das Produkt vor dem erneuten Gebrauch 5 Minuten abkühlen.
	Die Düse der Sprühlanze ist teilweise verstopft.	Entfernen Sie die Düse von der Sprühlanze.
Das Produkt startet, aber es kommt kein Wasser aus der Spritze.	Der Wasserschlauch ist nicht angeschlossen.	Schließen Sie den Wasserschlauch an.
	Der Wasserhahn ist geschlossen.	Öffnen Sie den Wasserhahn.
	Sprühlanzendüse verstopft.	Entfernen Sie die Düse von der Sprühlanze.
	Der Filter im Wassereinlass ist verstopft.	Reinigen Sie den Filter.
	Pumpe, Schläuche oder Zubehör gefroren.	Lassen Sie das Produkt auftauen. Verwenden Sie das Produkt nicht bei Umgebungstemperaturen unter 0 °C.

## 10 Technische Daten

Technische Daten	
Nennspannung	230 V AC, 50 Hz
Ausgangsleistung	2.200 W
Schutzklasse	II
Schutzart	IPX5
Max. Pumpendruck	160 bar
Max. Betriebsdruck	120 bar
Max. Durchsatz	7 l/Min, 420 l/Std.
Max. Zulaufdruck	7 bar
Länge des Hochdruckschlauchs	7 m
Kabellänge	5 m
Sicherung	16 A
Maße	380 x 390 x 870 mm
Gewicht	12,7 kg
Schalldruckpegel, LpA	82,8 dB(A), K = 3 dB
Schalleistung, gemessen (LWA)	93,8 dB(A), K = 3 dB
Garantierter Schalleistungspegel (LWA)	96 dB(A), K = 3 dB
Vibration <sup>1</sup>	6,3 m/s <sup>2</sup> , K = 1,5 m/s <sup>2</sup>

**! WARNUNG!** Vibrationen und Lärm während der tatsächlichen Verwendung können aufgrund der Art der Nutzung des Produkts und der Beschaffenheit des Werkstücks von den angegebenen Werten abweichen. Angemessene Sicherheitsmaßnahmen zum Schutz des Anwenders müssen aufgrund der tatsächlichen Verhältnisse während der Verwendung unter Berücksichtigung des gesamten Arbeitszyklus ergriffen werden, d. h. neben der Einschaltzeit auch Zeiten, in denen das Werkzeug ausgeschaltet ist oder im Leerlauf läuft.

## 10.1 Zugelassene Spezifikationen für Verlängerungskabel

**! WARNUNG!** Verwenden Sie nur Verlängerungskabel, die den Spezifikationen in der folgenden Tabelle entsprechen.

Querschnittsfläche	Max. Länge
1,0 mm <sup>2</sup>	12,5 m
1,5 mm <sup>2</sup>	20 m
2,5 mm <sup>2</sup>	30 m

<sup>1</sup> Die angegebenen Werte für Vibrationen und Lärm wurden in normierten Versuchen gemessen und können zum Vergleich verschiedener Produkte herangezogen werden. Die Werte können auch für eine vorläufige Schätzung der Lärmbelastung herangezogen werden. Die Messwerte wurden gemäß EN62335-2-79:2014 ermittelt.

# Sisällysluettelo

<b>1 Johdanto</b>	<b>52</b>
1.1 Kuvaus	52
1.2 Käyttötarkoitus	52
1.3 Symbolit	52
1.4 Tuotteen kuvaus	52
<b>2 Turvallisuus</b>	<b>53</b>
2.1 Turvallisuusohjeet	53
2.2 Turvallisuusohjeet	53
2.3 Tuotteet turvalaitteet	54
<b>3 Asennus</b>	<b>54</b>
3.1 Tuotteen asennus	54
<b>4 Käyttö</b>	<b>54</b>
4.1 Tuotteen liittäminen virtalähteeseen	54
4.2 Tuotteen liittäminen vesilähteeseen	55
4.3 Käynnistä tuote	55
4.4 Liipaisinsalvan vapautus ja käyttö	55
4.5 Järjestelmän ilmaus	55
4.6 Tuotteen käyttö	56
4.7 Suihkuvuon vaihtaminen	56
4.8 Tuotteen pysäyttäminen	56
4.9 Pesuaineiden käyttö tuotteen kanssa	56
<b>5 Huolto</b>	<b>57</b>
5.1 Moottoriyksikön puhdistaminen	57
5.2 Suodattimen puhdistaminen	57
5.3 Suihkuputken suuttimen puhdistaminen	57
<b>6 Kuljetus</b>	<b>57</b>
6.1 Tuotteen kuljetus käsin	57
6.2 Tuotteen kuljettaminen ajoneuvolla	57
<b>7 Säilytys</b>	<b>58</b>
7.1 Tuotteen säilytys	58
<b>8 Jätteenkäsittely</b>	<b>58</b>
8.1 Tuotteen hävittäminen	58
<b>9 Vianetsintä</b>	<b>59</b>
9.1 Vianetsintä	59
<b>10 Tekniset tiedot</b>	<b>60</b>
10.1 Hyväksytyin jatkojohdon tekniset tiedot	60

## 1 Johdanto

### 1.1 Kuvaus

Painepesuri.

### 1.2 Käyttötarkoitus

Tuote on tarkoitettu esimerkiksi autojen ja veneiden korkeapainepesuun.

### 1.3 Symbolit

	Lue kaikki ohjeet ja turvallisuusohjeet huolellisesti ennen käyttöä. Säilytä nämä ohjeet myöhempää käyttöä varten.
	Suojausluokka II.
	Äänitehotaso.
	Älä liitä tuotetta juomavesiverkkoon ilman takaiskuventtiiliä.
	Pida lapset ja sivulliset turvallisen välimatkan päässä (vähintään 15 metriä), kun käytät tuotetta.
	Tuote täyttää sovellettavien EU-direktiivien/asetusten vaatimukset.
	Tuote hävitetään sähkö-/elektronikkaromuna.

### 1.4 Tuotteen kuvaus

(Kuva 1)

1. Letkukela korkeapaineletkulle
2. Korkeapaineletku
3. Kuljetuskahva
4. Kuljetuskahvan vapautuspainike
5. Virtakytkin
6. Pesuaineen säätönuppi
7. Veden sisääntulo
8. Adapteri vesiletkulle
9. Johto ja pistotulppa
10. Pyörä

11. Suihkuputken pidike
12. Suihkuputki
13. Suuttimen puhdistustyökalu
14. Johdonpidin
15. Pesuainesäiliö
16. Suojus suihkuputkelle
17. Pidike ruiskutuspistoolia varten
18. Ruiskutuspistooli

## 2 Turvallisuus

### 2.1 Turvallisuusohjeet

**VAROITUS!** Ohjeiden noudattamatta jättäminen voi aiheuttaa kuoleman ja/tai henkilövahingon.

**TÄRKEÄ!** Näiden ohjeiden noudattamatta jättäminen voi aiheuttaa vahinkoa tuotteelle, muulle omaisuudelle ja/tai viereiselle alueelle.

**HUOM!** Korostaa tiettyssä tilanteessa tärkeitä tietoja.

### 2.2 Turvallisuusohjeet

**VAROITUS!** Ohjeiden noudattamatta jättäminen voi aiheuttaa kuoleman ja/tai henkilövahingon.

- Lue nämä ohjeet huolellisesti ennen käyttöä.
- Säilytä nämä ohjeet ja turvallisuusohjeet myöhempiä käyttöä varten.
- Älä koskaan käytä tuotetta mihinkään muuhun kuin suunniteltuun käyttötarkoitukseen. Valmistaja ei ota vastuuta vahingoista, jotka johtuvat virheellisestä käytöstä.
- Ohjeiden on oltava tuotteen mukana, jos se myydään tai luovutetaan eteenpäin.
- Käytä suojalaseja ja asianmukaisia henkilökohtaisia suojavarusteita, kun käytät tuotetta.
- Noudata aina voimassa olevia työturvallisuus- ja työsuojelumääräyksiä.
- Aseta tuote tasaiselle, vakaalle alustalle.
- Älä koskaan suuntaa suutinta itseesi, muihin ihmisiin tai eläimiin tai itse tuotteeseen.
- Varmista, että sivulliset käyttävät suojalaseja ja kuulosuojaimia.
- Varmista, että sinulla on tukeva jalansija ja pidä ruiskutuspistoolista tukevasti kiinni molemmilla käsillä. Vedenpaine saattaa aiheuttaa ruiskutuspistoolin liikkeen,

kun liipaisinta painetaan.

- Älä käytä tuotetta alle 0 °C lämpötiloissa.
- Älä käytä tuotetta liian kauan kerrallaan. Tärinävammojen riski.
- Vältä sumun hengittämistä.
- Tiedosta kimmokkeiden riski tuotetta käytettäessä. Älä suuntaa ruiskutuspistoolia esineisiin, jotka voivat aiheuttaa kimmokkeita.
- Älä käytä tuotetta räjähdysalttiissa ympäristössä tai syttyvien nesteiden, kaasujen tai pölyn läheisyydessä.
- Älä käytä tuotteen kanssa laimentamatonta happoa tai liuottimia, kuten bensiiniä, asetonia, ohennetta, öljyä tai vastaavia. Tällaiset aineet voivat vahingoittaa tuotetta ja/ tai muodostaa myrkyllistä ja räjähtävää tai helposti syttyvää sumua.
- Älä koske johtoon tai pistotulppaan märillä käsillä tai kehonosilla.
- Varmista ennen tuotteen käyttöä, että kaikki muut työalueella olevat sähkölaitteet on suojattu veden sisäänpääsystä.
- Älä upota tai huuhtelee moottoriyksikköä vedellä tai muilla nesteillä.
- Älä yritä nostaa tuotetta, jos se putoaa veteen tai muuhun nesteeseen. Sähkövaara.
- Älä käytä tuotetta, jos se on upotettu veteen tai muuhun nesteeseen.
- Älä käytä tuotetta, jos osia puuttuu. Ota yhteyttä jälleenmyyjään, jos osia puuttuu.
- Älä käytä tuotetta, jos se on vaurioitunut tai ei toimi normaalisti.
- Älä yritä korjata tuotetta. Jos tuote on vaurioitunut tai ei toimi oikein, valtuutetun huoltoliikkeen on korjattava se.
- Älä tee tuotteeseen mitään muutoksia.
- Älä pura tuotetta. Valmistaja ei ota vastuuta vahingoista, jotka johtuvat luvattomasta purkamisesta.
- Älä anna lasten käyttää tuotetta.
- Älä anna toimintarajoitteisten henkilöiden käyttää tuotetta ilman koulutusta tai valvontaa.
- Älä anna henkilöiden, joilla ei ole riittävää kokemusta, tietoa tai koulutusta, käyttää tuotetta ilman koulutusta tai valvontaa.
- Älä anna lasten leikkiä tuotteella.
- Varmista, että pakkausmateriaalit ovat lasten ulottumattomissa. Tukehtumisvaara.

- Käytä vain tuotevalmistajan suosittelemia osia ja lisävarusteita.
- Käytä vain tuotevalmistajan suosittelemia kemikaaleja.
- Älä käytä tuotetta palavien nesteiden kanssa. Räjähdyksvaara.
- Älä juo vettä, jota on käytetty tuotteen kanssa.
- Älä taivuta tai purista korkeapaineletkua. Tämä voi vahingoittaa korkeapaineletkun vahvistusta.
- Suojaa korkeapaineletku kuumuudelta, öljyltä ja teräviltä reunoilta.
- Vedä korkeapaineletku niin, ettei sen yli ajeta ja ettei se puristu tai aiheuta kompastumisvaaraa.
- Kytke tuote vain oikein maadoitettuun pistorasiaan. Ota yhteys valtuutettuun sähköasentajaan, jos olet epävarma.
- Tarkista, että verkkojännite vastaa tyyppikilvessä olevaa nimellijännitettä. Ota yhteys valtuutettuun sähköasentajaan, jos olet epävarma.
- Laite on kytkettävä verkkoon vikavirtasuojakytkimellä, jonka laukaisuvirta on enintään 30 mA. Ota yhteys valtuutettuun sähköasentajaan, jos olet epävarma.
- Jos pistotulppa ei sovi pistorasiaan, ota yhteys pätevään sähköasentajaan. Älä koskaan muuta pistotulppaa millään tavalla.
- Sähkökytkennät ja muut sähkötyöt saa tehdä vain pätevä sähköasentaja. Sähköliittännän on oltava standardin IEC 60364-1 mukainen.
- Vedä johto niin, ettei sen yli ajeta ja ettei se puristu tai aiheuta kompastumisvaaraa.
- Suojaa johto kuumuudelta, öljyltä ja teräviltä reunoilta.
- Älä kannan tai vedä tuotetta johdosta.
- Älä irrota pistotulppaa johdosta vetämällä.
- Käytä vain hyväksytyjä jatkojohtoja, jotka on määritelty näissä ohjeissa.
- Älä koskaan aseta sähköliittäntöjä suoraan maahan tai lattialle. Sähköliittännät on pidettävä kuivina, ja ne on sijoitettava vähintään 60 mm maanpinnan tai lattian yläpuolelle.
- Kelaat jatkojohto aina kokonaan ulos.
- Älä koskaan jätä tuotetta päälle ilman valvontaa.
- Irrota pistotulppa pistorasiasta, kun tuotetta ei käytetä.
- Älä jätä pesuaineita tuotteeseen, kun tuote ei ole käytössä. Säilytä puhdistusaineet poissa lasten ulottuvilta. Noudata pesuaineen valmistajan turvallisuusohjeita.

- Kytke tuote pois päältä, vedä pistotulppa pistorasiasta ja päästä paine ennen puhdistusta ja/tai huoltoa.
- Kun tuotetta ei käytetä, säilytä sitä kuivassa paikassa, lasten ulottumattomissa.
- Puhdista tuote säännöllisesti.

## 2.3 Tuotteet turvalaitteet

Tuote on varustettu seuraavilla turvalaitteilla.

- Varoventtiili
- Liipaisinsalpa
- Ylikuumenemissuoja

## 3 Asennus

### 3.1 Tuotteen asennus

- 1 Kiinnitä johdonpidin 2 ruuvilla. (Kuva 2)
- 2 Kiinnitä ruiskutuspistoolin pidike ruuvilla tuotteen oikealle puolelle. (Kuva 3)
- 3 Asenna vasemman ja oikean suihkuputken suojukset ruuveilla. (Kuva 4)
- 4 Työnnä suihkuputki ruiskutuspistooliin ja käännä sitä, jotta se lukittuu paikalleen. (Kuva 5)
- 5 Työnnä korkeapaineletkun pikaliitin ruiskutuspistoolin liitäntään niin, että se lukittuu paikalleen. (Kuva 6)
- 6 Kytke vesiletku sovittimeen ja liitä vesiletku sovittimeen. (Kuva 7)

## 4 Käyttö

### 4.1 Tuotteen liittäminen virtalähteeseen

- 1 Aseta tuote pystyasentoon tasaiselle, vakaalle alustalle.

**!** **TÄRKEÄ!** Tuote voi vahingoittua, jos se ei ole pystyasennossa.

- 2 Varmista, että virtakytkin on pois päältä (OFF/0). (Kuva 8)

- 3 Kytke pistotulppa oikein maadoitettuun pistorasiaan.

**!** **VAROITUS!** Älä koske johtoon tai pistotulppaan märillä käsillä tai kehonosilla.

**!** **TÄRKEÄ!** Älä käynnistä tuotetta ennen kuin se on liitetty vesilähteeseen. Korkeapainepumppu voi vaurioitua, jos tuotetta käytetään ilman vettä.

## 4.2 Tuotteen liittäminen vesilähteeseen

Tuote voidaan liittää vesihanaan tai sitä voidaan käyttää avoimesta vesilähteestä, kuten lammesta tai tynnyristä saatavan veden kanssa.

### 4.2.1 Hanaveden käyttö

**1** Aseta tuote pystyasentoon tasaiselle, vakaalle alustalle.

**!** **TÄRKEÄ!** Tuote voi vahingoittua, jos se ei ole pystyasennossa.

**2** Liitä vesiletku tuotteen vesiliittimeen. (Kuva 7)

**3** Liitä vesiletku hanaan.

**4** Varmista, että letku on kytketty oikein.

**5** Avaa vesihana ja tarkista, ettei vuotoja ole.

**!** **TÄRKEÄ!** Veden lämpötila ei saa olla yli 40 °C.

**6** Ilmaa järjestelmä. Katso "[4.5 Järjestelmän ilmaus](#)" [sivulla 55](#).

**!** **TÄRKEÄ!** Vedessä olevat epäpuhtaudet voivat vahingoittaa korkeapainepumppua ja lisävarusteita. Tarkista, että vesi on puhdasta.

**7** Aseta tuote pystyasentoon tasaiselle, vakaalle alustalle.

**!** **TÄRKEÄ!** Tuote voi vahingoittua, jos se ei ole pystyasennossa.

**8** Täytä imuletku vedellä.

**HUOM!** Imuletku on varustettava takaiskuventtiilillä.

**9** Liitä imuletku tuotteen vesiliittimeen.

**10** Aseta imuletkun toinen pää avovesilähteeseen.

**11** Ilmaa järjestelmä. Katso "[4.5 Järjestelmän ilmaus](#)" [sivulla 55](#).

## 4.3 Käynnistä tuote

**1** Liitä tuote virtalähteeseen ja vesilähteeseen. Katso "[4.1 Tuotteen liittäminen virtalähteeseen](#)" [sivulla 54](#) ja "[4.2 Tuotteen liittäminen vesilähteeseen](#)" [sivulla 55](#).

**2** Käynnistä tuote kääntämällä virtakytkin asentoon ON/I. (Kuva 9)

**!** **TÄRKEÄ!** Tarkista, että vesihana on auki ennen tuotteen käynnistystä.

**3** Ilmaa järjestelmä. Katso "[4.5 Järjestelmän ilmaus](#)" [sivulla 55](#).

## 4.4 Liipaisinsalvan vapautus ja käyttö

Liipaisin voidaan lukita, jotta ruiskutuspistooli ei aktivoitu vahingossa.

- Kytke liipaisinsalpa siirtämällä se lukitusasentoon (A). (Kuva 10)
- Vapauta liipaisinsalpa siirtämällä se vapautettuun asentoon (A).

## 4.5 Järjestelmän ilmaus

**!** **VAROITUS!** Käytä suojalaseja ja asianmukaisia suojarusteita.

**!** **VAROITUS!** Älä koskaan suuntaa ruiskutuspistoolia sellaiseen suuntaan, jossa vesisuihku voi aiheuttaa henkilövahinkoja ja/tai omaisuusvahinkoja.

**!** **TÄRKEÄ!** Aseta tuote pystyasentoon tasaiselle, vakaalle alustalle käytön aikana. (Kuva 11)

**1** Käynnistä tuote. Katso "[4.3 Käynnistä tuote](#)" [sivulla 55](#).

**2** Irrota ruiskutuspistooli pidikkeestä.

**3** Vapauta liipaisinsalpa. Katso "[4.4 Liipaisinsalvan vapautus ja käyttö](#)" [sivulla 55](#).

**4** Pidä ruiskutuspistoolista tukevasti kiinni molemmin käsin ja paina liipaisinta. Vesi tulee suihkuputken läpi. Pidä liipaisinta painettuna, kunnes suihkuputkesta tulevassa vedessä ei ole ilmakuplia.

**!** **VAROITUS!** Älä koskaan suuntaa ruiskutuspistoolia sellaiseen suuntaan, jossa vesisuihku voi aiheuttaa henkilövahinkoja ja/tai omaisuusvahinkoja.

**!** **TÄRKEÄ!** Älä käytä konetta yli 2 minuuttia ilman vettä. Korkeapainepumppu voi vaurioitua, jos tuotetta käytetään ilman vettä.

**5** Vapauta liipaisin ja kytke liipaisinsalpa.

**6** Aseta virtakytkin asentoon OFF/0. (kuva 8)

## 4.6 Tuotteen käyttö

**!** **VAROITUS!** Käytä suojalaseja ja asianmukaisia suojarusteita.

**!** **VAROITUS!** Älä koskaan suuntaa ruiskutuspistoolia sellaiseen suuntaan, jossa vesisuihku voi aiheuttaa henkilövahinkoja ja/tai omaisuusvahinkoja.

**!** **VAROITUS!** Käytä liipaisinsalppaa taukojen aikana

**!** **VAROITUS!** Aseta virtakytkin asentoon OFF/0, ennen kuin jätät tuotteen valvomatta vähintään 5 minuutiksi.

**1** Käynnistä tuote. Katso "[4.3 Käynnistä tuote](#)" sivulla 55.

**2** Suuntaa ruiskutuspistoolia puhdistettavaan pintaan.

**3** Vapauta liipaisinsalpa. Katso "[4.4 Liipaisinsalvan vapautus ja käyttö](#)" sivulla 55.

**4** Pidä ruiskutuspistoolista tukevasti kiinni molemmin käsin ja paina liipaisinta. Pidä liipaisinta painettuna ja siirrä suihkuputkea pinnan yli, kunnes pinta on puhdas.

**!** **TÄRKEÄ!** Pidä suihkuputken suutin vähintään 30 cm:n etäisyydellä maalatuista pinnoista, kun käytät sitä.

**HUOM!** Ruiskutuspistoolin virtaus jatkuu, kunnes liipaisin vapautetaan.

## 4.7 Suihkukuvion vaihtaminen

Suihkuputkessa on 3 suihkukuviota: Leveä suihku(A), kapea suihku (B) ja vaaktoasento (C). (Kuva 15)

• Voit muuttaa suihkukuviota kääntämällä suihkuputken kärkeä niin, että nuoli osoittaa haluttuun kohtaan.

## 4.8 Tuotteen pysäyttäminen

**1** Vapauta ruiskutuspistoolin liipaisin ja kytke

liipaisinsalpa. Katso "[4.4 Liipaisinsalvan vapautus ja käyttö](#)" sivulla 55.

**2** Aseta ruiskutuspistooli pidikkeeseensä.

**3** Pysäytä tuote kääntämällä virtakytkin asentoon OFF/0. (Kuva 8)

**!** **VAROITUS!** Järjestelmä on edelleen paineistettu sen jälkeen, kun tuote on kytketty pois päältä.

## 4.9 Pesuaineiden käyttö tuotteen kanssa

**!** **VAROITUS!** Noudata pesuaineen valmistajan turvallisuusohjeita.

**!** **TÄRKEÄ!** Käytä vain tuotevalmistajan suosittelemia osia ja lisävarusteita.

**HUOM!** Pesuainetta voidaan käyttää vain, kun tuote on matalapainetilassa.

**1** Irrota kansi ja suodattimella varustettu pesuaineen imuletku pesuainesäiliöstä.

**HUOM!** Liuottimen imuletku on kiinnitetty kanteen.

**2** Vedä pesuainesäiliö varovasti ulos tuotteesta.

**3** Täytä pesuainesäiliön pesuaineella.

**!** **VAROITUS!** Noudata pesuaineen valmistajan turvallisuusohjeita.

**!** **TÄRKEÄ!** Käytä vain painepesureissa käytettäväksi tarkoitettuja pesuaineita.

**4** Aseta pesuainesäiliö varovasti tuotteesta olevaan pidikkeeseen.

**5** Aseta suodattimella varustettu pesuaineen imuletku pesuainesäiliöön ja laita kansi säiliön päälle.

**HUOM!** Liuottimen imuletku on kiinnitetty kanteen.

**6** Säädä pesuaineen määrää kääntämällä pesuaineen säätönuppia myötöpäivään. (Kuva 12)

**7** Kohdista ruiskutuspistooli pintaan, johon puhdistusainetta on tarkoitus levittää.

- 8** Vapauta liipaisinsalpa. Katso ["4.4 Liipaisinsalvan vapautus ja käyttö"](#) sivulla 55.
- 9** Pidä liipaisinta painettuna ja siirrä ruiskutuspistoolia pinnan yli pesuaineen levittämiseksi. Pidä liipaisinta painettuna, kunnes pesuainetta on levitetty haluttu määrä.

**!** **TÄRKEÄ!** Noudata pesuaineen valmistajan antamia ohjeita ja turvallisuusohjeita.

## 5 Huolto

### 5.1 Moottoriyksikön puhdistaminen

**!** **VAROITUS!** Kytke tuote pois päältä, vedä pistotulppa pistorasiasta ja päästä paine ennen puhdistusta ja/tai huoltoa.

**!** **VAROITUS!** Älä upota tuotetta veteen tai muihin nesteisiin. Sähkövaara.

- Puhdista moottoriyksikkö kostealla liinalla.

### 5.2 Suodattimen puhdistaminen

**!** **VAROITUS!** Kytke tuote pois päältä, vedä pistotulppa pistorasiasta ja päästä paine ennen puhdistusta ja/tai huoltoa.

- 1** Sammuta tuote. Katso ["4.7 Suihkukuvion vaihtaminen"](#) sivulla 56.
- 2** Irrota letku tuotteen vesiliittimestä.
- 3** Vedä suodatin varovasti ulos vesiliittimestä. Käytä pihtejä.
- 4** Huuhtelee suodatin puhtaalla lämpimällä vedellä. (Kuva 13)
- 5** Aseta suodatin takaisin vesiliittimeen.

### 5.3 Suihkuputken suuttimen puhdistaminen

**!** **VAROITUS!** Kytke tuote pois päältä, vedä pistotulppa pistorasiasta ja päästä paine ennen puhdistusta ja/tai huoltoa.

- 1** Sammuta tuote. Katso ["4.7 Suihkukuvion vaihtaminen"](#) sivulla 56.
- 2** Vapauta suihkuputki ruiskutuspistoolista.

- 3** Käytä mukana toimitettua puhdistusvälikalua vieraiden aineiden poistamiseen suihkuputken suuttimesta. (Kuva 14)
- 4** Puhdista suihkuputken suutin.

## 6 Kuljetus

### 6.1 Tuotteen kuljetus käsin

**!** **VAROITUS!** Huomaa tuotteen paino. Ole varovainen, kun siirrä tuotetta.

- 1** Sammuta tuote. Katso ["4.7 Suihkukuvion vaihtaminen"](#) sivulla 56.
- 2** Vedä pistoke ulos ja rullaa johto kokoon johdonpitimeen.
- 3** Irrota letku tuotteen vesiliittimestä.
- 4** Paina kuljetuskahvan vapautuspainiketta ja vedä kuljetuskahvaa ylös, kunnes se napsahtaa paikalleen.

**HUOM!** Käytä kuljetussuojaa tarvittaessa.

- 5** Kun haluat siirtää tuotetta, tartu kuljetuskahvaan ja kallista tuotetta niin, että se tasapainottuu pyörien varassa.

### 6.2 Tuotteen kuljettaminen ajoneuvolla

**!** **VAROITUS!** Huomaa tuotteen paino. Ole varovainen, kun siirrä tuotetta.

- 1** Sammuta tuote. Katso ["4.7 Suihkukuvion vaihtaminen"](#) sivulla 56.
- 2** Vedä pistoke ulos ja rullaa johto kokoon johdonpitimeen.
- 3** Irrota letku tuotteen vesiliittimestä.
- 4** Varmista, että pesuainesäiliön kansi on kiinni.
- 5** Varmista, että tuote ei voi liikkua ajoneuvossa kuljetuksen aikana.

**!** **TÄRKEÄ!** Tärinä ja iskut voivat vahingoittaa tuotetta. Käytä asianmukaista kuljetussuojaa, kun kuljetat ajoneuvolla.

## 7 Säilytys

### 7.1 Tuotteen säilytys

**!** **VAROITUS!** Huomaa tuotteen paino. Ole varovainen, kun siirrät tuotetta.

**!** **TÄRKEÄ!** Älä altista tuotetta pakkaselle. Tuote voi vahingoittua, jos se jäätyy. Älä altista tuotetta pakkaselle.

- 1 Sammuta tuote. Katso "[4.7 Suihkukuvion vaihtaminen](#)" sivulla 56.
- 2 Vedä pistoke ulos ja rullaa johto kokoon johdonpitimeen.
- 3 Sulje vesihana.

**HUOM!** Kun käytät avointa vesilähdettä, irrota imuletku avoimesta vesilähteestä.

- 4 Irrota letku tuotteen vesiliittimestä.

**!** **VAROITUS!** Kuumaa vettä voi valua, kun vesiletku irrotetaan käytön jälkeen.

- 5 Pidä ruiskutuspistoolista tukevasti kiinni molemmin käsin ja paina liipaisinta paineen poistamiseksi. Pidä liipaisinta painettuna, kunnes vesi lakkaa virtaamasta suuttimesta.

**!** **VAROITUS!** Älä koskaan suuntaa ruiskutuspistoolia sellaiseen suuntaan, jossa vesisuihku voi aiheuttaa henkilövahinkoja ja/tai omaisuusvahinkoja.

- 6 Irrota suihkuputki ruiskutuspistoolista ja aseta suihkuputki pidikkeeseensä. Tarkista, että suihkuputken suutin on suunnattu kohti suihkuputken suojusta.
- 7 Irrota korkeapaineletku ruiskutuspistoolista ja aseta ruiskutuspistooli pidikkeeseensä.

**!** **VAROITUS!** Kuumaa vettä voivootaa ulos, kun korkeapaineletku irrotetaan käytön jälkeen.

- 8 Kierrä korkeapaineletku letkukelalle ja aseta pikaliitin pidikkeeseensä.
- 9 Aseta tuote tasaiselle, vakaalle alustalle pölyttömään ja lämpimään tilaan, jonka ympäristön lämpötila on 10-30 °C.

**!** **TÄRKEÄ!** Älä altista tuotetta pakkaselle. Tuote voi vahingoittua, jos se jäätyy.

**HUOM!** Jos mahdollista, säilytä tuotetta pakkauksessa.

## 8 Jätteenkäsittely

### 8.1 Tuotteen hävittäminen

- Käytetty tuote on hävitettävä voimassa olevien säännösten mukaisesti. Tuotetta ei saa polttaa.

## 9 Vianetsintä

### 9.1 Vianetsintä

**!** **TÄRKEÄ!** Älä yritä korjata tuotetta. Jos tuote on vaurioitunut tai ei toimi oikein, valtuutetun huoltoliikkeen on korjattava se.

Ongelma	Syy	Toimenpide
Järjestelmän paine ei ole vakio.	Ilmavuoto järjestelmässä.	Tarkista, että letkut ja liitännät ovat ilmatiiviitä.
	Ilmaa järjestelmässä.	Pidä liipaisinta painettuna, kunnes suihkuputkesta tulevassa vedessä ei ole ilmakuplia.
	Ilmaa vesiletkussa.	Ilmaa järjestelmä.
	Venttiilit ovat tukkeutuneet, kuluneet tai jumissa.	Ota yhteys valtuutettuun huoltoliikkeeseen.
	Pumpun tiivisteet ovat kuluneet.	Ota yhteys valtuutettuun huoltoliikkeeseen.
	Riittämätön vedensaanti.	Tarkasta, että veden tulopaine on riittävän korkea.
	Suihkuputken suutin on osittain tukossa.	Puhdista suihkuputken suutin.
	Vedenoton suodatin on osittain tukkeutunut.	Puhdista suodatin.
	Vesiletku on taittunut tai puristuneena.	Tarkista, että vesiletku ei ole taittunut tai puristuneena.
Tuote ei käynnisty.	Pistotulppaa ei ole kytketty.	Kytke pistotulppa pistorasiaan.
	Pistorasia ei ole jännitteellinen.	Käytä toista pistorasiaa.
	Sulake on lauennut.	Sammuta muut samaan virtapiiriin on kytketyt tuotteet ja vaihda sulake.
	Jatkojohdon vika.	Vaihda jatkojohto tai käytä tuotetta ilman jatkojohtoa.
Tuote pysähtyy.	Virheellinen jännite pistorasiassa.	Tarkista, että verkkojännite vastaa tyyppikilvessä olevaa nimellijännitettä.
	Tuote on ylikuumentunut ja ylikuumentuneita osia on lauennut.	Anna tuotteen jäähtyä vähintään 5 minuuttia ennen käyttöä.
	Suihkuputken suutin on osittain tukossa.	Puhdista suihkuputken suutin.
Tuote käynnistyy, mutta suihkuputkesta ei tule vettä.	Vesiletku ei ole liitetty.	Liitä vesiletku.
	Vesihana on kiinni.	Avaa vesihana.
	Suihkuputken suutin on tukossa.	Puhdista suihkuputken suutin.
	Vesiliittimen suodatin on tukkeutunut.	Puhdista suodatin.
	Pumppu, letkut tai lisävarusteet ovat jäätyneet.	Anna tuotteen sulaa. Älä käytä tuotetta alle 0 °C lämpötiloissa.

## 10 Tekniset tiedot

Tekniset tiedot	
Nimellisjännite	230 VAC, 50 Hz
Lähtöteho	2200 W
Suojausluokka	II
Koteloitiluokka	IPX5
Pumpun enimmäispaine	160 bar
Maks. käyttöpaine	120 bar
Maks. virtaus	7 l/min, 420 l/h
Suurin tulopaine	7 bar
Korkeapaineletkun pituus	7 m
Johdon pituus	5 m
Sulake	16 A
Mitat	380 x 390 x 870 mm
Paino	12,7 kg
Äänenpainetaso (LpA)	82,8 dB(A), K = 3 dB
Äänitehotaso, mitattu (LwA)	93,8 dB(A), K = 3 dB
Äänitehotaso, taattu (LwA)	96 dB(A), K = 3 dB
Tärinä <sup>1</sup>	6,3 m/s <sup>2</sup> , K = 1,5 m/s <sup>2</sup>

**VAROITUS!** Todellisessa käytössä esiintyvä tärinä ja melu voivat poiketa ilmoitetuista arvoista riippuen tuotteen käyttötavasta mitä materiaalia käsitellään luonteesta. Asianmukaiset suojaustoimenpiteet on määriteltävä todellisten käyttöolosuhteiden perusteella ottaen huomioon kaikki työnkulun osat, kuten kytkimen painalluksen lisäksi sammutus- ja tyhjäkäyntiaika.

## 10.1 Hyväksytyin jatkojohdon tekniset tiedot

**VAROITUS!** Käytä vain sellaisia jatkojohtoja, jotka täyttävät alla olevan taulukon vaatimukset.

Poikkipinta	Maks. pituus
1,0 mm <sup>2</sup>	12,5 m
1,5mm <sup>2</sup>	20 m
2,5 mm <sup>2</sup>	30 m

<sup>1</sup> Tärinä- ja melutasojen ilmoitetut arvot on määritetty standardimenetelmien mukaisesti, ja niitä voidaan käyttää tuotteiden väliseen vertailuun. Arvot voivat myös toimia perustana alustavalle altistumisen arvioinnille. Mitatut arvot on määritetty standardin EN 62335-2-79 mukaisesti.

# Sommaire

<b>1</b>	<b>Introduction</b>	<b>61</b>
1.1	Description .....	61
1.2	Utilisation prévue .....	61
1.3	Pictogrammes .....	61
1.4	Aperçu du produit.....	61
<b>2</b>	<b>Sécurité</b>	<b>62</b>
2.1	Consignes de sécurité .....	62
2.2	Consignes de sécurité à l'utilisation.....	62
2.3	Dispositifs de sécurité sur le produit .....	63
<b>3</b>	<b>Montage</b>	<b>63</b>
3.1	Montage du produit .....	63
<b>4</b>	<b>Utilisation</b>	<b>64</b>
4.1	Raccordement du produit à la source d'alimentation.....	64
4.2	Raccordement du produit à la source d'eau .....	64
4.3	Démarrage du produit.....	64
4.4	Déverrouillage et activation de la gâchette .....	64
4.5	Évacuation de l'air du circuit .....	65
4.6	Utilisation du produit.....	65
4.7	Changement du type de jet.....	65
4.8	Arrêt du produit.....	65
4.9	Utilisation de détergent avec le produit .....	66
<b>5</b>	<b>Entretien</b>	<b>66</b>
5.1	Nettoyage du bloc moteur .....	66
5.2	Nettoyage du filtre.....	66
5.3	Nettoyage de la buse de la lance de pulvérisation.....	66
<b>6</b>	<b>Transport</b>	<b>67</b>
6.1	Transport du produit à la main .....	67
6.2	Transport du produit avec un véhicule .....	67
<b>7</b>	<b>Rangement</b>	<b>67</b>
7.1	Rangement du produit .....	67
<b>8</b>	<b>Mise au rebut</b>	<b>68</b>
8.1	Mise au rebut du produit en fin de vie.....	68
<b>9</b>	<b>Recherche de pannes</b>	<b>69</b>
9.1	Recherche de pannes .....	69
<b>10</b>	<b>Caractéristiques techniques</b>	<b>70</b>
10.1	Spécifications des rallonges homologuées .....	70

# 1 Introduction







## 1.1 Description

Nettoyeur haute pression.

## 1.2 Utilisation prévue

Le produit est destiné au nettoyage à haute pression des voitures et des bateaux, par exemple.

## 1.3 Pictogrammes

	Lisez attentivement toutes les instructions et consignes de sécurité avant utilisation. Conservez ces instructions en cas de besoin ultérieur.
	Classe de protection II.
	Niveau de puissance acoustique.
	Ne raccordez pas le produit à l'alimentation en eau potable sans utiliser un clapet anti-retour.
	Maintenez les enfants et les personnes présentes à une distance suffisante (au moins 15 mètres) lors de l'utilisation du produit.
	Le produit est conforme aux exigences directives et réglementations européennes applicables.
	À mettre au rebut comme déchet électrique et électronique.

## 1.4 Aperçu du produit

(Figure 1)

1. Enrouleur pour tuyau haute pression
2. Tuyau haute pression
3. Poignée de transport
4. Bouton de déblocage de la poignée de transport
5. Interrupteur
6. Bouton de réglage du détergent
7. Arrivée d'eau
8. Adaptateur pour flexible d'eau
9. Cordon avec fiche secteur
10. Roulettes
11. Support de lance de pulvérisation

12. Lance de pulvérisation
13. Outil de nettoyage des buses
14. Support du câble
15. Réservoir de détergent
16. Protection de la lance de pulvérisation
17. Support de pistolet de pulvérisation
18. Pistolet de pulvérisation

## 2 Sécurité

### 2.1 Consignes de sécurité

**⚠ ATTENTION !** Le non-respect de ces instructions peut entraîner la mort et/ou des blessures.

**⚠ IMPORTANT !** Le non-respect de ces instructions peut provoquer des dommages au produit, à d'autres biens et/ou à l'environnement immédiat.

**REMARQUE !** Signale des informations importantes dans une situation donnée.

### 2.2 Consignes de sécurité à l'utilisation

**⚠ ATTENTION !** Le non-respect de ces instructions peut entraîner la mort et/ou des blessures.

- Veuillez lire attentivement le présent mode d'emploi avant utilisation.
- Conservez ces instructions et consignes de sécurité en cas de besoin ultérieur.
- N'utilisez jamais le produit à d'autres fins que celles auxquelles il est destiné. Le fabricant décline toute responsabilité pour les dommages résultant d'une utilisation incorrecte.
- Les instructions doivent accompagner le produit s'il est vendu ou cédé.
- Portez des lunettes de protection et un équipement de protection individuelle approprié lors de l'utilisation du produit.
- Respectez toujours les règles de sécurité et de prévention des accidents.
- Placez le produit sur une surface plane et stable.
- Ne dirigez jamais la buse vers vous-même, vers d'autres personnes ou des animaux, ou vers le produit lui-même.
- Veillez à ce que les personnes présentes à proximité portent des lunettes de protection et une protection auditive.
- Assurez-vous de bien être sur vos appuis et tenez fermement le pistolet de pulvérisation avec les deux mains. La pression de l'eau peut faire bouger le pistolet de pulvérisation lorsque vous appuyez sur la gâchette.
- N'utilisez pas le produit à des températures ambiantes inférieures à 0 °C.
- Ne faites pas fonctionner le produit pendant trop longtemps. Risque de dommages dus aux vibrations.
- Évitez d'inhaler la brume de pulvérisation.
- Faites attention au risque de projection lors de l'utilisation du produit. Ne dirigez pas le pistolet de pulvérisation vers des objets susceptibles d'entraîner des projections.
- N'utilisez pas le produit dans des atmosphères explosives ou à proximité de liquides, de gaz ou de poussières inflammables.
- N'utilisez pas d'acide non dilué ou de solvants tels que de l'essence, de l'acétone, du diluant, de l'huile ou d'autres produits similaires avec le produit. Ces substances peuvent endommager le produit et/ou former une brume de pulvérisation toxique, explosive ou hautement inflammable.
- Ne touchez pas le cordon d'alimentation ou la fiche secteur avec vos mains ou avec d'autres parties de votre corps mouillées.
- Avant d'utiliser le produit, assurez-vous que tous les autres appareils électriques présents dans la zone de travail sont protégés contre les infiltrations d'eau.
- Ne mettez jamais le bloc moteur dans de l'eau ou dans tout autre liquide et ne le rincez pas.
- Si un appareil est tombé dans l'eau ou dans un autre liquide, n'essayez pas de le ramasser. Risque électrique.
- N'utilisez pas le produit s'il a été mis dans de l'eau ou dans un autre liquide.
- N'utilisez pas le produit s'il manque des pièces. Contactez le revendeur s'il manque des pièces.
- N'utilisez pas le produit s'il est endommagé ou s'il ne fonctionne pas normalement.
- N'essayez pas de réparer le produit. Si le produit est endommagé ou ne fonctionne pas normalement, il doit être réparé par un réparateur agréé.
- N'apportez aucune modification au produit.
- Ne démontez pas le produit. Le fabricant décline toute responsabilité pour les dommages résultant d'un démontage non autorisé.
- Ne laissez pas les enfants utiliser le produit.

- Veillez à ce que les personnes souffrant d'un quelconque handicap n'utilisent pas le produit sans avoir été formées ou sans être surveillées.
- Veillez à ce que les personnes n'ayant pas une expérience, des connaissances ou une formation suffisantes n'utilisent pas le produit sans avoir été formées ou sans être surveillées.
- Ne laissez pas les enfants jouer avec le produit.
- Veillez à ce que les matériaux d'emballage soient hors de portée des enfants. Risque d'étouffement.
- Utilisez uniquement des pièces et accessoires recommandés par le fabricant du produit.
- Utilisez uniquement les produits chimiques recommandés par le fabricant du produit.
- N'utilisez pas le produit avec des liquides inflammables. Risque d'explosion.
- Ne buvez pas l'eau ayant été utilisée avec le produit.
- Ne pliez ou ne pincez pas le tuyau haute pression. Cela peut endommager son renfort.
- Protégez le tuyau haute pression de la chaleur, de l'huile et des bords tranchants.
- Disposez le tuyau haute pression de manière à ce qu'il ne soit pas écrasé, piétiné ou qu'il ne présente pas de risque de trébuchement.
- Raccordez uniquement le produit à une prise de courant correctement mise à la terre. Contactez un électricien qualifié en cas de doute.
- Vérifiez que la tension de secteur correspond à la tension nominale indiquée sur la plaque signalétique. Contactez un électricien qualifié en cas de doute.
- Le produit doit être connecté à un réseau avec un disjoncteur différentiel et un courant de déclenchement ne dépassant pas 30 mA. Contactez un électricien qualifié en cas de doute.
- Contactez un électricien qualifié si la fiche ne rentre pas dans la prise. N'apportez aucune modification à la fiche secteur.
- Les raccordements électriques fixes et autres travaux électriques ne peuvent être effectués que par un électricien qualifié. Le raccordement électrique doit être conforme à la norme IEC 60364-1.
- Disposez le cordon d'alimentation de manière à ce qu'il ne soit pas écrasé ou piétiné et qu'il ne présente pas de risque de trébuchement.
- Protégez le cordon d'alimentation de la chaleur, des huiles et des bords tranchants.
- Ne portez et ne tirez jamais le produit par le cordon.
- Ne tirez pas sur le cordon pour débrancher la fiche secteur.
- Utilisez uniquement une rallonge approuvée, telle qu'indiquée dans les présentes instructions.
- Ne placez jamais les connexions électriques directement sur le sol. Les connexions électriques doivent être maintenues au sec et doivent être placées au minimum à 60 mm au-dessus du sol.
- Déployez/enroulez toujours complètement la rallonge.
- Ne laissez jamais le produit allumé sans surveillance.
- Débranchez la fiche secteur lorsque vous n'utilisez pas le produit.
- Ne laissez pas de détergent dans le produit lorsqu'il n'est plus utilisé. Gardez les détergents hors de portée des enfants. Suivez les consignes de sécurité du fabricant du détergent.
- Éteignez le produit, débranchez-le et dépressurisez le circuit avant de procéder au nettoyage et/ou à l'entretien.
- Rangez le produit dans un endroit sec et hors de portée des enfants lorsqu'il n'est pas utilisé.
- Nettoyez le produit régulièrement.

## 2.3 Dispositifs de sécurité sur le produit

Le produit est équipé des dispositifs de sécurité suivants :

- Soupape de sécurité
- Blocage de la gâchette
- Protection contre la surchauffe

## 3 Montage

### 3.1 Montage du produit

- 1 Montez le support du cordon à l'aide des 2 vis. (Figure 2)
- 2 Montez le support du pistolet de pulvérisation sur le côté droit du produit à l'aide d'une vis. (Figure 3)
- 3 Montez les protections de la lance de pulvérisation à gauche et à droite à l'aide de vis. (Figure 4)
- 4 Enfoncez la lance de pulvérisation dans le pistolet de pulvérisation et tournez-la pour la verrouiller correctement. (Figure 5)

**5** Poussez le raccord rapide du tuyau haute pression dans le raccord du pistolet de pulvérisation pour le verrouiller correctement. (Figure 6)

**6** Connectez l'adaptateur du tuyau d'eau à l'entrée d'eau et connectez le tuyau d'eau à l'adaptateur. (Figure 7)

## 4 Utilisation

### 4.1 Raccordement du produit à la source d'alimentation

**1** Placez le produit en position verticale sur une surface plane et stable.

**!** **IMPORTANT !** Le produit peut être endommagé s'il n'est pas en position verticale.

**2** Vérifiez que le bouton d'alimentation est sur la position arrêt (OFF/0). (Figure 8)

**3** Insérez la fiche secteur dans une prise de courant correctement mise à la terre.

**!** **ATTENTION !** Ne touchez pas le cordon d'alimentation ou la prise secteur avec vos mains ou d'autres parties de votre corps mouillées.

**!** **IMPORTANT !** Ne démarrez pas le produit avant qu'il ne soit connecté à une source d'eau. La pompe haute pression peut être endommagée lorsque le produit est utilisé sans eau.

### 4.2 Raccordement du produit à la source d'eau

Le produit peut être raccordé à un robinet d'eau ou utilisé avec de l'eau provenant d'une source d'eau ouverte, comme un étang ou un tonneau.

#### 4.2.1 Utilisation de l'eau du robinet

**1** Placez le produit en position verticale sur une surface plane et stable.

**!** **IMPORTANT !** Le produit peut être endommagé s'il n'est pas en position verticale.

**2** Connectez le tuyau d'eau à l'entrée d'eau du produit. (Figure 7)

**3** Raccordez le tuyau d'eau au robinet.

**4** Vérifiez que le tuyau est correctement raccordé.

**5** Ouvrez le robinet d'eau et vérifiez qu'il n'y a pas de fuite.

**!** **IMPORTANT !** La température de l'eau ne doit pas dépasser 40 °C.

**6** Évacuez l'air du circuit. Voir le paragraphe « 4.5 Évacuation de l'air du circuit » à la page 65.

**!** **IMPORTANT !** Les contaminants présents dans l'eau peuvent endommager la pompe haute pression et les accessoires. Vérifiez que l'eau est propre.

**7** Placez le produit en position verticale sur une surface plane et stable.

**!** **IMPORTANT !** Le produit peut être endommagé s'il n'est pas en position verticale.

**8** Remplissez le tuyau d'aspiration avec de l'eau.

**REMARQUE !** Le tuyau d'aspiration doit être équipé d'un clapet anti-retour.

**9** Connectez le tuyau d'aspiration à l'entrée d'eau du produit.

**10** Placez l'autre extrémité du tuyau d'aspiration dans la source d'eau ouverte.

**11** Évacuez l'air du circuit. Voir le paragraphe « 4.5 Évacuation de l'air du circuit » à la page 65.

### 4.3 Démarrage du produit

**1** Connectez le produit à une source d'alimentation et à une source d'eau. Voir les paragraphes « 4.1 Raccordement du produit à la source d'alimentation » à la page 64 et « 4.2 Raccordement du produit à la source d'eau » à la page 64.

**2** Placez l'interrupteur sur ON/I pour démarrer le produit. (Figure 9)

**!** **IMPORTANT !** Assurez-vous que le robinet d'eau est ouvert avant de démarrer le produit.

**3** Évacuez l'air du circuit. Voir le paragraphe « 4.5 Évacuation de l'air du circuit » à la page 65.

## 4.4 Déverrouillage et activation de la gâchette

La gâchette peut être verrouillée pour éviter toute activation accidentelle du pistolet de pulvérisation.

- Engagez le verrou de la gâchette en la mettant sur la position de verrouillage (A). (Figure 10)
- Déverrouillez la gâchette en la mettant en position déverrouillée (A).

## 4.5 Évacuation de l'air du circuit

**ATTENTION !** Portez des lunettes de protection et un équipement de protection individuelle approprié.

**ATTENTION !** Ne dirigez jamais le pistolet de pulvérisation dans une direction où le jet d'eau pourrait causer des dommages corporels et/ou matériels.

**IMPORTANT !** Lors de l'utilisation, placez le produit en position verticale sur une surface plane et stable. (Figure 11)

- 1 Allumez le produit. Voir le paragraphe « [4.3 Démarrage du produit](#) » à la page 64.
- 2 Retirez le pistolet de pulvérisation de son support.
- 3 Désactivez le verrou de la gâchette. Voir le paragraphe « [4.4 Déverrouillage et activation de la gâchette](#) » à la page 65.
- 4 Tenez fermement le pistolet de pulvérisation des deux mains et appuyez sur la gâchette. L'eau arrive dans la lance de pulvérisation. Maintenez la gâchette enfoncée jusqu'à ce que de l'eau sorte de la lance de pulvérisation sans bulles d'air.

**ATTENTION !** Ne dirigez jamais le pistolet de pulvérisation dans une direction où le jet d'eau pourrait causer des dommages corporels et/ou matériels.

**IMPORTANT !** Ne faites pas fonctionner le produit pendant plus de 3 minutes d'affilée sans eau. La pompe haute pression peut être endommagée lorsque le produit est utilisé sans eau.

- 5 Relâchez la gâchette et engagez son verrou.
- 6 Placez l'interrupteur sur la position « OFF/0 ». (Figure 8)

## 4.6 Utilisation du produit

**ATTENTION !** Portez des lunettes de protection et un équipement de protection individuelle approprié.

**ATTENTION !** Ne dirigez jamais le pistolet de pulvérisation dans une direction où le jet d'eau pourrait causer des dommages corporels et/ou matériels.

**ATTENTION !** Activez le verrouillage de la gâchette lorsque vous interrompez l'utilisation du produit.

**ATTENTION !** Placez l'interrupteur sur la position OFF/0 si vous laissez le produit sans surveillance pendant plus de 5 minutes.

- 1 Allumez le produit. Voir le paragraphe « [4.3 Démarrage du produit](#) » à la page 64.
- 2 Dirigez le pistolet de pulvérisation vers la surface à nettoyer.
- 3 Désactivez le verrou de la gâchette. Voir le paragraphe « [4.4 Déverrouillage et activation de la gâchette](#) » à la page 65.
- 4 Tenez fermement le pistolet de pulvérisation des deux mains et appuyez sur la gâchette. Maintenez la gâchette enfoncée et déplacez la lance de pulvérisation sur la surface jusqu'à ce que celle-ci soit propre.

**IMPORTANT !** Lors de l'utilisation, tenez la buse de la lance de pulvérisation à au moins 30 cm des surfaces peintes.

**REMARQUE !** Le jet du pistolet de pulvérisation ne s'arrête pas tant que vous maintenez la gâchette enfoncée.

## 4.7 Changement du type de jet

La lance de pulvérisation dispose de 3 types de jet : faisceau large (A), faisceau étroit (B) et mode mousse (C). (Figure 15)

- Pour modifier le jet, tournez l'extrémité de la lance de manière à ce que la flèche pointe vers la position souhaitée.

## 4.8 Arrêt du produit

- 1 Relâchez la gâchette du pistolet de pulvérisation et engagez le verrouillage de la gâchette. Voir le paragraphe « [4.4 Déverrouillage et activation de la gâchette](#) » à la page 65.

**2** Placez le pistolet de pulvérisation dans son support.

**3** Positionnez l'interrupteur sur OFF/0 pour éteindre le produit. (Figure 8)

**!** **ATTENTION !** Le circuit est toujours sous pression après l'arrêt du produit.

## 4.9 Utilisation de détergent avec le produit

**!** **ATTENTION !** Suivez les consignes de sécurité du fabricant du détergent.

**!** **IMPORTANT !** Utilisez uniquement des pièces et accessoires recommandés par le fabricant du produit.

**REMARQUE !** Les détergents ne peuvent être utilisés que lorsque le produit est en mode basse pression.

**1** Retirez le couvercle et le tuyau d'aspiration avec filtre du réservoir à détergent.

**REMARQUE !** Le tuyau d'aspiration du détergent est fixé au couvercle.

**2** Retirez délicatement le réservoir de détergent du produit.

**3** Remplissez le récipient de détergent.

**!** **ATTENTION !** Suivez les consignes de sécurité du fabricant du détergent.

**!** **IMPORTANT !** Utilisez uniquement du détergent prévu pour une utilisation avec un nettoyeur à haute pression.

**4** Placez délicatement le réservoir de détergent dans le support du produit.

**5** Placez le tuyau d'aspiration avec filtre dans le réservoir à détergent et remettez le couvercle sur le récipient.

**REMARQUE !** Le tuyau d'aspiration pour le détergent est fixé au couvercle.

**6** Ajustez la quantité de détergent en tournant le bouton de réglage du détergent dans le sens horaire. (Figure 12)

**7** Dirigez le pistolet de pulvérisation vers la surface sur laquelle vous souhaitez appliquer le détergent.

**8** Désactivez le verrou de la gâchette. Voir le paragraphe « [4.4 Déverrouillage et activation de la gâchette](#) » à la page 65.

**9** Maintenez la gâchette enfoncée et déplacez le pistolet sur la surface pour appliquer le détergent. Maintenez la gâchette enfoncée jusqu'à ce que la quantité de détergent souhaitée ait été appliquée.

**!** **IMPORTANT !** Suivez les instructions et les consignes de sécurité du fabricant du détergent.

## 5 Entretien

### 5.1 Nettoyage du bloc moteur

**!** **ATTENTION !** Éteignez le produit, débranchez-le et dépressurisez le circuit avant de procéder à son nettoyage et/ou à son entretien.

**!** **ATTENTION !** Ne plongez jamais le produit dans l'eau ou tout autre liquide. Risque électrique.

- Nettoyez le bloc moteur avec un chiffon humide.

### 5.2 Nettoyage du filtre

**!** **ATTENTION !** Éteignez le produit, débranchez-le et dépressurisez le circuit avant de procéder à son nettoyage et/ou à son entretien.

**1** Mettez le produit hors tension. Voir le paragraphe « [4.7 Changement du type de jet](#) » à la page 65.

**2** Débranchez le tuyau de l'arrivée d'eau du produit.

**3** Retirez délicatement le filtre de l'arrivée d'eau. Utilisez une pince plate.

**4** Rincez le filtre avec de l'eau propre et chaude. (Figure 13)

**5** Remettez le filtre dans l'arrivée d'eau.

### 5.3 Nettoyage de la buse de la lance de pulvérisation

**!** **ATTENTION !** Éteignez le produit, débranchez-le et dépressurisez le circuit avant de procéder à son nettoyage et/ou à son entretien.

**1** Mettez le produit hors tension. Voir le paragraphe « 4.7 Changement du type de jet » à la page 65.

**2** Retirez la lance de pulvérisation du pistolet.

**3** Utilisez l'outil de nettoyage fourni pour retirer les corps étrangers de la buse de la lance de pulvérisation. (Figure 14)

**4** Nettoyez la buse de la lance de pulvérisation.

## 6 Transport

### 6.1 Transport du produit à la main

**!** **ATTENTION !** Faites attention au poids du produit. Soyez prudent lorsque vous déplacez le produit.

**1** Mettez le produit hors tension. Voir le paragraphe « 4.7 Changement du type de jet » à la page 65.

**2** Débranchez la fiche secteur et enrroulez le cordon d'alimentation autour du support du cordon.

**3** Débranchez le tuyau de l'arrivée d'eau du produit.

**4** Appuyez sur le bouton pour libérer la poignée de transport et tirez la poignée de transport vers le haut jusqu'à ce qu'elle s'enclenche.

**REMARQUE !** Utilisez des protections pour le transport si nécessaire.

**5** Pour déplacer le produit, saisissez la poignée de transport et inclinez le produit de manière à ce qu'il repose sur les roues.

### 6.2 Transport du produit avec un véhicule

**!** **ATTENTION !** Faites attention au poids du produit. Soyez prudent lorsque vous déplacez le produit.

**1** Mettez le produit hors tension. Voir le paragraphe « 4.7 Changement du type de jet » à la page 65.

**2** Débranchez la fiche secteur et enrroulez le cordon d'alimentation autour du support du cordon.

**3** Débranchez le tuyau de l'arrivée d'eau du produit.

**4** Assurez-vous que le récipient de détergent est fermé par le couvercle.

**5** Veillez à ce que le produit ne puisse pas se déplacer dans/sur le véhicule pendant le transport.

**!** **IMPORTANT !** Les vibrations et les chocs peuvent endommager le produit. Utilisez des protections de transport appropriées pour transporter le produit avec un véhicule.

## 7 Rangement

### 7.1 Rangement du produit

**!** **ATTENTION !** Faites attention au poids du produit. Soyez prudent lorsque vous déplacez le produit.

**!** **IMPORTANT !** N'exposez pas le produit au gel. Le produit peut être endommagé s'il gèle. N'exposez pas le produit au gel.

**1** Mettez le produit hors tension. Voir le paragraphe « 4.7 Changement du type de jet » à la page 65.

**2** Débranchez la fiche secteur et enrroulez le cordon d'alimentation autour du support du cordon.

**3** Fermez le robinet d'eau.

**REMARQUE !** Si vous utilisez une source d'eau ouverte, retirez le tuyau d'aspiration de la source d'eau ouverte.

**4** Débranchez le tuyau de l'arrivée d'eau du produit.

**!** **ATTENTION !** De l'eau chaude peut s'écouler lorsque le tuyau d'eau est débranché après utilisation.

**5** Tenez fermement le pistolet de pulvérisation à deux mains et appuyez sur la gâchette pour mettre le circuit sous pression. Maintenez la gâchette enfoncée jusqu'à ce que l'eau cesse de couler.

**!** **ATTENTION !** Ne dirigez jamais le pistolet de pulvérisation dans une direction où le jet d'eau pourrait causer des dommages corporels et/ou matériels.

**6** Retirez la lance de pulvérisation du pistolet et placez-la dans son support. Vérifiez que la buse de la lance de pulvérisation est dirigée vers la protection de la lance de pulvérisation.

**7** Débranchez le tuyau haute pression du pistolet de pulvérisation et placez le pistolet dans son support.

**⚠ ATTENTION !** De l'eau chaude peut s'écouler lorsque le tuyau haute pression est débranché après utilisation.

**8** Enroulez le tuyau haute pression sur l'enrouleur et placez le raccord rapide dans son support.

**9** Placez le produit sur une surface plane et stable, dans une pièce exempte de poussière et à l'abri du gel, et à une température ambiante comprise entre 10 et 30 °C.

**⚠ IMPORTANT !** N'exposez pas le produit au gel. Le produit peut être endommagé s'il gèle.

**REMARQUE !** Si possible, conservez le produit dans son emballage.

## **8 Mise au rebut**

### **8.1 Mise au rebut du produit en fin de vie**

- La mise au rebut du produit usagé doit être conforme à la réglementation en vigueur. Le produit ne doit pas être brûlé.

## 9 Recherche de pannes

### 9.1 Recherche de pannes

**!** **IMPORTANT !** N'essayez pas de réparer le produit. Si le produit est endommagé ou ne fonctionne pas normalement, il doit être réparé par un réparateur agréé.

Problème	Cause	Solution
La pression dans le circuit n'est pas constante.	Fuite d'air dans le circuit.	Vérifiez que les tuyaux et les raccords sont étanches.
	Présence d'air dans le circuit.	Maintenez la gâchette enfoncée jusqu'à ce que de l'eau sorte de la lance de pulvérisation sans bulles d'air.
	Présence d'air dans le tuyau d'eau.	Évacuez l'air du circuit.
	Les vannes sont obstruées, usées ou bloquées.	Contactez un réparateur agréé.
	Les joints de la pompe sont usés.	Contactez un réparateur agréé.
	Alimentation en eau insuffisante.	Vérifiez que la pression de l'entrée d'eau est suffisamment élevée.
	La buse de la lance de pulvérisation est partiellement obstruée.	Nettoyez la buse de la lance de pulvérisation.
	Le filtre de l'arrivée d'eau est partiellement obstrué.	Nettoyez le filtre.
	Le tuyau d'eau est plié ou pincé.	Vérifiez que le tuyau d'eau n'est pas plié ou pincé.
Le produit ne démarre pas.	La fiche secteur n'est pas insérée.	Branchez la fiche à une prise secteur.
	La prise de courant n'est pas sous tension.	Utilisez une autre prise de courant.
	Le fusible a sauté.	Éteignez tous les autres produits éventuellement connectés au même circuit électrique et remplacez le fusible.
	Rallonge défectueuse.	Remplacez la rallonge ou utilisez le produit sans rallonge.
Le produit s'éteint.	Tension incorrecte dans la prise de courant.	Vérifiez que la tension de secteur correspond à la tension nominale indiquée sur la plaque signalétique.
	Le produit a surchauffé et la protection contre la surchauffe s'est déclenchée.	Laissez le produit refroidir pendant au moins 5 minutes avant de l'utiliser à nouveau.
	La buse de la lance de pulvérisation est partiellement obstruée.	Nettoyez la buse de la lance de pulvérisation.
Le produit démarre mais l'eau ne sort pas de la lance de pulvérisation.	Le tuyau d'eau n'est pas raccordé.	Branchez le tuyau d'eau.
	Le robinet d'eau est fermé.	Ouvrez le robinet d'eau.
	La buse de la lance de pulvérisation est obstruée.	Nettoyez la buse de la lance de pulvérisation.
	Le filtre de l'arrivée d'eau est obstrué.	Nettoyez le filtre.
	La pompe, les tuyaux ou les accessoires sont gelés.	Attendez que l'eau dégèle. N'utilisez pas le produit à des températures ambiantes inférieures à 0 °C.

## 10 Caractéristiques techniques

Caractéristiques techniques	
Tension nominale	230 V CA, 50 Hz
Puissance utile	2200 W
Classe de protection	II
Indice de protection	IPX5
Pression max. de la pompe	160 bars
Pression de service max.	120 bars
Débit max.	7 l/min, 420 l/h
Pression d'entrée max.	7 bars
Longueur du tuyau haute pression	7 m
Longueur du cordon	5 m
Fusible	16 A
Dimensions	380 x 390 x 870 mm
Poids	12,7 kg
Niveau de pression acoustique (LpA)	82,8 dB(A), K = 3 dB
Niveau de puissance acoustique, mesuré (LwA)	93,8 dB(A), K = 3 dB
Niveau de puissance acoustique, garanti (LwA)	96 dB(A), K = 3 dB
Vibrations <sup>1</sup>	6,3 m/s <sup>2</sup> , K = 1,5 m/s <sup>2</sup>

**⚠ ATTENTION !** Les vibrations et le niveau sonore lors de l'utilisation effective peuvent différer des valeurs déclarées, selon la façon dont le produit est utilisé et le matériau traité. Des mesures de protection appropriées pour les utilisateurs doivent être établies sur la base des conditions réelles d'utilisation, en tenant compte de toutes les parties du cycle de fonctionnement, comme le temps d'arrêt et le temps d'inactivité, en plus du temps pendant lequel on appuie sur l'interrupteur.

### 10.1 Spécifications des rallonges homologuées

**⚠ ATTENTION !** Utilisez uniquement des rallonges électriques conformes aux spécifications du tableau ci-dessous.

Section transversale	Longueur max.
1,0 mm <sup>2</sup>	12,5 m
1,5 mm <sup>2</sup>	20 m
2,5 mm <sup>2</sup>	30 m

<sup>1</sup> Les valeurs déclarées pour les vibrations et le bruit ont été déterminées selon une méthode standard et peuvent être utilisées pour comparer différents produits. Ces valeurs peuvent également servir pour une évaluation préliminaire de l'exposition. Les mesures ont été réalisées conformément à la norme EN 62335-2-79.

# Inhoudsopgave

<b>1 Inleiding</b>	<b>71</b>
1.1 Beschrijving.....	71
1.2 Beoogd gebruik .....	71
1.3 Symbolen .....	71
1.4 Productoverzicht.....	71
<b>2 Veiligheid</b>	<b>72</b>
2.1 Veiligheidsinstructies .....	72
2.2 Veiligheidsinstructies voor gebruik.....	72
2.3 Veiligheidsinstructies van het product.....	73
<b>3 Montage</b>	<b>73</b>
3.1 Montage van het product.....	73
<b>4 Gebruik</b>	<b>74</b>
4.1 Aansluiting van het product op een stroombron	74
4.2 Aansluiting van het product op een waterbron..	74
4.3 Inschakelen van het product.....	74
4.4 Uit- en inschakelen van de trekkervergrendeling..	74
4.5 Ontluchten van het systeem .....	74
4.6 Gebruik van het product.....	75
4.7 Vervanging van spuitpatronen .....	75
4.8 Uitschakelen van het product.....	75
4.9 Gebruik van reinigingsmiddelen bij het product....	75
<b>5 Onderhoud</b>	<b>76</b>
5.1 Reiniging van motoreenheid .....	76
5.2 Filters reinigen.....	76
5.3 Reiniging van het mondstuk van de spuitlans ...	76
<b>6 Transport</b>	<b>77</b>
6.1 Transport van het product met de hand.....	77
6.2 Transport van het product met een voertuig .....	77
<b>7 Opslag</b>	<b>77</b>
7.1 Opslag van het product.....	77
<b>8 Afvoer van afval</b>	<b>78</b>
8.1 Afvoer van afval van het product .....	78
<b>9 Probleemoplossing</b>	<b>79</b>
9.1 Probleemoplossing.....	79
<b>10 Technische gegevens</b>	<b>80</b>
10.1 Specificaties voor goedgekeurde verlengsnoer	80

## 1 Inleiding

### 1.1 Beschrijving

Hogedrukreiniger

### 1.2 Beoogd gebruik

Het product is bedoeld voor het onder hoge druk wassen van bijvoorbeeld auto's en boten.

### 1.3 Symbolen

	Lees vóór gebruik alle instructies en veiligheidsinstructies zorgvuldig door. Bewaar deze instructies voor toekomstig gebruik.
	Beschermingsklasse II.
	Geluidsvermogensniveau.
	Sluit het product niet op het drinkwaternet aan zonder het gebruik van een terugslagklep.
	Houd kinderen en omstanders op veilige afstand (minimaal 15 meter) bij gebruik van het product.
	Het product voldoet aan de eisen in de toepasselijke EU-richtlijnen en voorschriften.
	Het product moet bij de afvoer van afval als elektrisch/elektronisch afval worden gehanteerd.

### 1.4 Productoverzicht

(Afbeelding 1)

1. Slanghaspel voor hogedrukslang
2. Hogedrukslang
3. Transporthandgreep
4. Ontgrendelknop voor transporthandgreep
5. Aan-/uit-schakelaar
6. Instelknop voor schoonmaakmiddel
7. Waterinlaat
8. Adapter voor waterslang
9. Snoer en stekker
10. Wieltjes

11. Houder voor spuitlans
12. Spuitlans
13. Gereedschap voor de reiniging van het mondstuk
14. Kabelhouder
15. Schoonmaakmiddelreservoir
16. Bescherming voor spuitlans
17. Houder voor spuitpistool
18. Spuitpistool

## 2 Veiligheid

### 2.1 Veiligheidsinstructies

**⚠ WAARSCHUWING!** Als deze aanwijzingen niet worden opgevolgd, bestaat er gevaar voor overlijden en/of lichamelijk letsel.

**⚠ BELANGRIJK!** Als deze aanwijzingen niet worden opgevolgd, bestaat er gevaar op schade aan het product, andere eigenschappen en/of de aangrenzende ruimte.

**LET OP!** Markeert informatie die in een bepaalde situatie belangrijk is.

### 2.2 Veiligheidsinstructies voor gebruik

**⚠ WAARSCHUWING!** Als deze aanwijzingen niet worden opgevolgd, bestaat er gevaar voor overlijden en/of lichamelijk letsel.

- Lees deze instructies zorgvuldig door vóór gebruik.
- Bewaar deze instructies en veiligheidsaanwijzingen voor later gebruik.
- Gebruik het product nooit voor een ander doel dan waarvoor het bestemd is. De fabrikant aanvaardt geen aansprakelijkheid voor schade die ontstaat als gevolg van onjuist gebruik.
- De instructies moeten bij het product worden meegeleverd als het wordt verkocht of doorgegeven.
- Draag bij gebruik van het product een veiligheidsbril en geschikte persoonlijke beschermingsmiddelen.
- Volg altijd de van toepassing zijnde regels met betrekking tot veiligheid en ongevallenpreventie.
- Plaats het product op een vlakke, stabiele ondergrond.
- Richt het mondstuk nooit op uzelf, andere mensen of dieren of op het product zelf
- Zorg ervoor dat eventuele omstanders een bril en gehoorbeschermers dragen.
- Zorg ervoor dat u stevig staat en houd het spuitpistool met beide handen stevig vast. De waterdruk kan ervoor zorgen dat het spuitpistool in beweging komt bij het indrukken van de trekker.
- Gebruik het product niet bij omgevingstemperaturen lager dan 0 °C.
- Laat het product niet te lang achter elkaar in werking zijn. Gevaar voor trillingsschade.
- Vermijd het inademen van sproeinnevel.
- Let op het risico op afketsen bij het gebruik van het product. Richt het spuitpistool niet op voorwerpen die afketsen kunnen veroorzaken.
- Gebruik het product niet in een explosieve omgeving of in de buurt van brandbare vloeistoffen, gasen of stof.
- Gebruik bij het product geen onverdund zuur of oplosmiddelen zoals benzine, aceton, verdunner, olie etc. Dergelijke stoffen kunnen het product beschadigen en/of produceren spuitnevel die giftig, explosief of licht ontvlambaar is.
- Raak het snoer of de stekker niet aan met natte handen of lichaamsdelen.
- Zorg ervoor dat voor het gebruik van het product andere elektrische apparaten in het werkgebied beschermd zijn tegen binnendringend water.
- Dompel het product nooit onder in water of een andere vloeistof, spoel het ook niet af.
- Pak het product niet op als dit in water of een andere vloeistof is gevallen. Gevaar voor elektrische schokken.
- Gebruik het product niet als het in water of andere vloeistof is gedrenkt.
- Gebruik het product niet als er onderdelen ontbreken. Neem contact op met de dealer als er onderdelen ontbreken.
- Gebruik het product niet als het beschadigd is of niet naar behoren werkt.
- Probeer het product niet te repareren. Als het product beschadigd is of niet naar behoren werkt, moet het worden gerepareerd door een erkend servicecentrum.
- Breng geen wijzigingen aan het product aan.
- Haal het product niet uit elkaar. De fabrikant aanvaardt geen aansprakelijkheid voor schade die ontstaat als gevolg van een ongeoorloofde demontage.
- Laat kinderen het product niet gebruiken.
- Laat personen met een functiebeperking het product niet gebruiken zonder training of toezicht.

- Laat personen die niet over voldoende ervaring, kennis of opleiding beschikken het product zonder training of toezicht gebruiken.
- Laat kinderen niet met het product spelen.
- Houd het verpakkingsmateriaal buiten bereik van kinderen. Risico van verstikking.
- Gebruik alleen onderdelen en accessoires die door de fabrikant van het product worden aanbevolen.
- Gebruik alleen chemicaliën die door de fabrikant van het product worden aangeraden.
- Gebruik het product niet in combinatie met brandbare vloeistoffen. Explosiegevaar!
- Drink geen water dat met het product is gebruikt.
- Buig of klem de hogedrukslang niet. Dat kan de versteving van de hogedrukslang beschadigen.
- Bescherm de hogedrukslang tegen hitte, olie en scherpe randen.
- Leg de hogedrukslang zo dat het niet overreden of betreden kan worden of dat er iemand over kan struikelen.
- Sluit het product alleen aan op een correct geaard stopcontact. Neem bij twijfel contact op met een gekwalificeerde elektricien.
- Controleer of de netspanning overeenkomt met de nominale spanning op het typeplaatje. Neem bij twijfel contact op met een gekwalificeerde elektricien.
- Het product moet worden aangesloten op een netspanning met een aardlekschakelaar met een uitschakelstroom van niet meer dan 30 mA. Neem bij twijfel contact op met een gekwalificeerde elektricien.
- Neem contact op met een bevoegde elektricien als de stekker niet in het stopcontact past. Verander niets aan de stekker.
- Elektrische aansluiting en andere elektrische werkzaamheden mogen alleen worden uitgevoerd door een gekwalificeerde elektricien. De elektrische aansluiting moet voldoen aan IEC 60364-1.
- Leg het snoer zo dat het niet overreden of betreden kan worden of dat er iemand over kan struikelen.
- Bescherm het snoer tegen hitte, olie en scherpe randen.
- Draag of trek het product nooit mee aan het snoer.
- Trek niet aan het snoer om de stekker eruit te trekken.
- Gebruik alleen een goedgekeurde verlengkabel conform de specificaties in deze instructies.
- Plaats elektrische aansluitingen nooit direct op de grond of vloer. Elektrische aansluitingen moet droog worden gehouden en moeten minstens 60 mm boven de grond of vloer worden geplaatst.
- Wikkel/rol het verlengsnoer altijd volledig af.
- Laat het product nooit onbeheerd ingeschakeld achter.
- Trek de stekker eruit wanneer het product niet wordt gebruikt.
- Laat geen reinigingsmiddelen in het product achter als het product niet in gebruik is. Bewaar reinigingsmiddel buiten het bereik van kinderen. Volg de veiligheidsinstructies van de fabrikant van het reinigingsmiddel op.
- Schakel het product uit, trek de stekker uit het stopcontact en maak het systeem drukloos voordat u het reinigt en/of onderhoud uitvoert.
- Bewaar het product op een droge locatie in een afgesloten ruimte, buiten het bereik van kinderen, wanneer het niet in gebruik is.
- Reinig het product regelmatig.

## 2.3 Veiligheidsinstructies van het product

Het product is voorzien van de onderstaande veiligheidsvoorzieningen.

- Veiligheidsventiel
- Handgreepvergrendeling
- Oververhittingsbeveiliging

## 3 Montage

### 3.1 Montage van het product

- 1 Monteer de snoerhouder met behulp van de 2 schroeven. (Afbeelding 2)
- 2 Monteer de spuitpistoolhouder met de schroeven aan de rechtekant van het product. (Afbeelding 3)
- 3 Monteer de linker en rechter spuitlansbeschermer met behulp van de schroeven. (Afbeelding 4)
- 4 Druk de spuitlans in het spuitpistool en draai deze zo dat deze vastklikt. (Afbeelding 5)
- 5 Druk de snelkoppeling van de hogedrukslang in de aansluiting van het spuitpistool om deze op zijn plaats te vergrendelen. (Afbeelding 6)
- 6 Sluit de adapter voor de waterslang op de waterinlaat aan en sluit de waterslang op de adapter aan. (Afbeelding 7)

## 4 Gebruik

### 4.1 Aansluiting van het product op een stroombron

- 1 Plaats het product rechtop op een vlakke, stabiele ondergrond.

**!** **BELANGRIJK!** Het product kan beschadigd raken als het niet rechtop staat.

- 2 Zorg ervoor dat de aan-/uitschakelaar zich in uitgeschakelde stand bevindt (OFF/0). (Afbeelding 8)

- 3 Steek de stekker in een correct geaard stopcontact.

**!** **WAARSCHUWING!** Raak het snoer of de stekker niet aan met natte handen of lichaamsdelen.

**!** **BELANGRIJK!** Start het product niet voordat het op een waterbron is aangesloten. De hogedrukpomp kan beschadigd raken als het product zonder water wordt gebruikt.

### 4.2 Aansluiting van het product op een waterbron

Het product kan op een waterkraan worden aangesloten of gebruikt worden met water van een open waterbron, zoals bijvoorbeeld een vijver of (regen)ton.

#### 4.2.1 Gebruik van water uit een waterkraan

- 1 Plaats het product rechtop op een vlakke, stabiele ondergrond.

**!** **BELANGRIJK!** Het product kan beschadigd raken als het niet rechtop staat.

- 2 Sluit de waterslang aan op de waterinlaat van het product. (Afbeelding 7)

- 3 Sluit de waterslang op de kraan aan.

- 4 Controleer dat de slang correct is aangesloten.

- 5 Open de waterkraan en controleer of er geen lek is.

**!** **BELANGRIJK!** De watertemperatuur mag niet hoger zijn dan 40 °C.

- 6 Ontlucht het systeem. Zie "[4.5 Ontluchten van het systeem](#)" op pagina 75.

**!** **BELANGRIJK!** Verontreinigingen in het water kunnen de hogedrukpomp en accessoires beschadigen. Controleer of het water schoon is.

- 7 Plaats het product rechtop op een vlakke, stabiele ondergrond.

**!** **BELANGRIJK!** Het product kan beschadigd raken als het niet rechtop staat.

- 8 Vul de zuigslang met water.

**LET OP!** De zuigslang moet voorzien zijn van een terugslagklep.

- 9 Sluit de zuigslang aan op de waterinlaat van het product.

- 10 Plaats het andere uiteinde van de zuigslang in de open waterbron.

- 11 Ontlucht het systeem. Zie "[4.5 Ontluchten van het systeem](#)" op pagina 75.

### 4.3 Inschakelen van het product

- 1 Sluit het product aan op een stroombron en waterbron. Zie "[4.1 Aansluiting van het product op een stroombron](#)" op pagina 74 en "[4.2 Aansluiting van het product op een waterbron](#)" op pagina 74.

- 2 Zet de aan-/uit-schakelaar in stand ON/I om het product te starten. (Afbeelding 9)

**!** **BELANGRIJK!** Controleer of de waterkraan open is voordat u het product start.

- 3 Ontlucht het systeem. Zie "[4.5 Ontluchten van het systeem](#)" op pagina 75.

### 4.4 Uit- en inschakelen van de trekvergrendeling

De trekker kan worden vergrendeld om te voorkomen dat het spuitpistool onbedoeld wordt geactiveerd.

- Schakel de trekvergrendeling in door deze in de vergrendelde stand (A) te brengen. (Afbeelding 10)
- Schakel de trekvergrendeling uit door deze in de ontgrendelde stand (A) te brengen.

## 4.5 Ontluchten van het systeem

**! WAARSCHUWING!** Draag een veiligheidsbril en geschikte persoonlijke beschermingsmiddelen.

**! WAARSCHUWING!** Richt het spuitpistool nooit in een richting waar de waterstraal persoonlijk letsel en/of materiële schade kan veroorzaken.

**! BELANGRIJK!** Plaats het product rechtop bij gebruik op een vlakke, stabiele ondergrond. (Afbeelding 11)

- 1 Inschakelen van het product. Zie "[4.3 Inschakelen van het product](#)" op pagina 74.
- 2 Haal het spuitpistool uit de houder.
- 3 Schakel de trekkervergrendeling uit. Zie "[4.4 Uit- en inschakelen van de trekkervergrendeling](#)" op pagina 74.
- 4 Houd het spuitpistool met beide handen stevig vast en druk de trekker in. Er komt water door de spuitlans. Houd de trekker ingedrukt totdat er water zonder luchtbellen door de spuitlans komt.

**! WAARSCHUWING!** Richt het spuitpistool nooit in een richting waar de waterstraal persoonlijk letsel en/of materiële schade kan veroorzaken.

**! BELANGRIJK!** Laat het product niet langer dan twee minuten zonder water draaien. De hogedrukpomp kan beschadigd raken als het product zonder water wordt gebruikt.

- 5 Laat de trekker los en vergrendel de trekker.
- 6 Zet de aan/uit-schakelaar in de stand OFF/0. (Afbeelding 8)

## 4.6 Gebruik van het product

**! WAARSCHUWING!** Draag een veiligheidsbril en geschikte persoonlijke beschermingsmiddelen.

**! WAARSCHUWING!** Richt het spuitpistool nooit in een richting waar de waterstraal persoonlijk letsel en/of materiële schade kan veroorzaken.

**! WAARSCHUWING!** Bedien de trekkervergrendeling met pauzes in het gebruik.

**! WAARSCHUWING!** Zet de aan/uit-schakelaar in de stand OFF/0 voordat u het product 5 minuten of langer onbeheerd achterlaat.

- 1 Inschakelen van het product. Zie "[4.3 Inschakelen van het product](#)" op pagina 74.
- 2 Richt het spuitpistool op het te reinigen oppervlak.
- 3 Schakel de trekkervergrendeling uit. Zie "[4.4 Uit- en inschakelen van de trekkervergrendeling](#)" op pagina 74.
- 4 Houd het spuitpistool met beide handen stevig vast en druk de trekker in. Houd de trekker ingedrukt en beweeg de spuitlans over het oppervlak totdat het oppervlak schoon is.

**! BELANGRIJK!** Houdt bij gebruik het mondstuk van de spuitlans minstens 30 cm van beschilderde oppervlakken.

**LET OP!** Het debiet van het spuitpistool gaat door totdat de trekker los wordt gelaten.

## 4.7 Vervanging van spuitpatronen

De spuitlans beschikt over 3 spuitpatronen. Brede straal (A), smalle straal (B) en schuimmodus (C). (Afbeelding 15)

- Voor het vervangen van het spuitpatroon draait u de punt van de spuitlans zodanig dat de pijl naar de gewenste positie wijst.

## 4.8 Uitschakelen van het product

- 1 Laat de trekker van het spuitpistool los en vergrendel de trekker. Zie "[4.4 Uit- en inschakelen van de trekkervergrendeling](#)" op pagina 74.
- 2 Plaats het spuitpistool in zijn houder.
- 3 Zet de aan/uit-schakelaar in stand OFF/0 om het product uit te schakelen. (Afbeelding 8)

**! WAARSCHUWING!** Het systeem staat nog onder druk nadat het product is uitgeschakeld.

## 4.9 Gebruik van reinigingsmiddelen bij het product

**! WAARSCHUWING!** Volg de veiligheidsinstructies van de fabrikant van het reinigingsmiddel op.

**!** **BELANGRIJK!** Gebruik alleen onderdelen en accessoires die door de fabrikant van het product worden aanbevolen.

**LET OP!** Reinigingsmiddel kan alleen worden gebruikt als het product in de lagedrukstand staat.

- 1 Verwijder het deksel en de met filter uitgeruste zuigslang voor reinigingsmiddel van het reinigingsmiddelreservoir.

**LET OP!** De zuigslang voor oplosmiddel is aan het deksel bevestigd.

- 2 Haal het reinigingsmiddelreservoir uit het product.
- 3 Vul het reinigingsmiddelreservoir met reinigingsmiddel.

**!** **WAARSCHUWING!** Volg de veiligheidsinstructies van de fabrikant van het reinigingsmiddel op.

**!** **BELANGRIJK!** Maak uitsluitend gebruik van reinigingsmiddelen die bedoeld zijn voor gebruik met hogedrukreinigers.

- 4 Plaats het reinigingsmiddelreservoir voorzichtig in de houder op het product.
- 5 Plaats een van een filter voorziene zuigslang voor reinigingsmiddel in het reinigingsmiddelreservoir en plaats het deksel op het reservoir.

**LET OP!** De zuigslang voor oplosmiddel is aan het deksel bevestigd.

- 6 Pas de hoeveelheid reinigingsmiddel aan door de draaiknop voor reinigingsmiddel met de klok mee te draaien. (Afbeelding 12)
- 7 Richt het spuitpistool op het oppervlak waar het reinigingsmiddel op moet worden toegepast.
- 8 Schakel de trekvergrendeling uit. Zie ["4.4 Uit- en inschakelen van de trekvergrendeling"](#) op pagina 74.
- 9 Houd de trekker ingedrukt en leid het spuitpistool over het oppervlak om reinigingsmiddel aan te brengen. Houd de trekker ingedrukt totdat de gewenste hoeveelheid reinigingsmiddel is aangebracht.

**!** **BELANGRIJK!** Volg de instructies en veiligheidsinstructies van de fabrikant van het reinigingsmiddel.

## 5 Onderhoud

### 5.1 Reiniging van motoreenheid

**!** **WAARSCHUWING!** Schakel het product uit, trek de stekker uit het stopcontact en maak het systeem drukloos voordat u het reinigt en/of onderhoud uitvoert.

**!** **WAARSCHUWING!** Dompel het product nooit onder in water of andere vloeistoffen. Gevaar voor elektrische schokken.

- Reinig de motoreenheid met een vochtige doek.

### 5.2 Filters reinigen

**!** **WAARSCHUWING!** Schakel het product uit, trek de stekker uit het stopcontact en maak het systeem drukloos voordat u het reinigt en/of onderhoud uitvoert.

- 1 Schakel het product uit. Zie ["4.7 Vervanging van spuitpatronen"](#) op pagina 75.
- 2 Koppel de slang los van de waterinlaat van het product.
- 3 Haal het filter uit de waterinlaat. Maak gebruik van een stijltang.
- 4 Spoel het filter uit met schoon, warm water. (Afbeelding 13)
- 5 Plaats het filter terug in de waterinlaat.

### 5.3 Reiniging van het mondstuk van de spuitlans

**!** **WAARSCHUWING!** Schakel het product uit, trek de stekker uit het stopcontact en maak het systeem drukloos voordat u het reinigt en/of onderhoud uitvoert.

- 1 Schakel het product uit. Zie ["4.7 Vervanging van spuitpatronen"](#) op pagina 75.
- 2 Maak de spuitlans los van het spuitpistool.
- 3 Gebruik het meegeleverde reinigingsgereedschap om vreemd materiaal uit de spuitlans te verwijderen. (Afbeelding 14)

- 4 Reinig het mondstuk van de spuitlans.

## 6 Transport

### 6.1 Transport van het product met de hand

**!** **WAARSCHUWING!** Let op het gewicht van het product. Wees voorzichtig als het product wordt verplaatst.

- 1 Schakel het product uit. Zie "[4.7 Vervanging van spuitpatronen](#)" op pagina 75.
- 2 Trek de stekker eruit en wikkel het snoer op de snoerhouder.
- 3 Koppel de slang los van de waterinlaat van het product.
- 4 Druk op de ontgrendelingsknop van de transporthandgreep en trek de transporthandgreep omhoog totdat deze op zijn plaats klikt.

**LET OP!** Gebruik transportbescherming als dat nodig is.

- 5 Om het product te verplaatsen pakt u de transporthandgreep vast en kantelt u het product zodat het op de wielen balanceert.

### 6.2 Transport van het product met een voertuig

**!** **WAARSCHUWING!** Let op het gewicht van het product. Wees voorzichtig als het product wordt verplaatst.

- 1 Schakel het product uit. Zie "[4.7 Vervanging van spuitpatronen](#)" op pagina 75.
- 2 Trek de stekker eruit en wikkel het snoer op de snoerhouder.
- 3 Koppel de slang los van de waterinlaat van het product.
- 4 Controleer of het deksel op het reinigingsmiddelreservoir is bevestigd.
- 5 Zorg ervoor dat de product tijdens het transport niet op het voertuig kan verschuiven.

**!** **BELANGRIJK!** Trillingen en stoten kunnen het product beschadigen. Maak gebruik van transportbescherming bij vervoer per voertuig.

## 7 Opslag

### 7.1 Opslag van het product

**!** **WAARSCHUWING!** Let op het gewicht van het product. Wees voorzichtig als het product wordt verplaatst.

**!** **BELANGRIJK!** Stel het product niet bloot aan vorst. Het product kan worden beschadigd als het bevroert. Stel het product niet bloot aan vorst.

- 1 Schakel het product uit. Zie "[4.7 Vervanging van spuitpatronen](#)" op pagina 75.
- 2 Trek de stekker eruit en wikkel het snoer op de snoerhouder.
- 3 Sluit de waterkraan.

**LET OP!** Verwijder bij gebruik van een open waterbron de zuigslang van de open waterbron.

- 4 Koppel de slang los van de waterinlaat van het product.

**!** **WAARSCHUWING!** Als de waterslang na gebruik wordt losgekoppeld kan er warm water uitlopen.

- 5 Houd het spuitpistool met beide handen stevig vast om het systeem drukloos te maken. Houd de trekker ingedrukt totdat er geen water meer stroomt.

**!** **WAARSCHUWING!** Richt het spuitpistool nooit in een richting waar de waterstraal persoonlijk letsel en/of materiële schade kan veroorzaken.

- 6 Maak de spuitlans los van het spuitpistool en plaats de spuitlans in zijn houder. Controleer of het mondstuk van de spuitlans op de spuitlansbescherming is gericht.
- 7 Koppel de hogedrukslang los van het spuitpistool en plaats de spuitpistool in zijn houder.

**!** **WAARSCHUWING!** Warm water kan naar buiten stromen als de hogedrukslang na gebruik wordt losgekoppeld.

- 8 Rol de hogedrukslang op de slanghaspel en plaats de snelkoppeling in zijn houder.

- 9** Plaats het product op een vlakke en stabiele ondergrond in een stof- en vorstvrije ruimte met een omgevingstemperatuur van tussen de 10 en 30 °C.

**!** **BELANGRIJK!** Stel het product niet bloot aan vorst. Het product kan worden beschadigd als het bevroert.

**LET OP!** Berg het product indien mogelijk in de verpakking op.

## **8 Afvoer van afval**

### **8.1 Afvoer van afval van het product**

- Afgedankte producten moeten worden verwijderd in overeenstemming met de van toepassing zijnde voorschriften. Het product mag niet worden verbrand.

## 9 Probleemoplossing

### 9.1 Probleemoplossing

**!** **BELANGRIJK!** Probeer het product niet te repareren. Als het product beschadigd is of niet naar behoren werkt, moet het worden gerepareerd door een erkend servicecentrum.

Probleem	Oorzaak	Oplossing
De druk in het systeem in niet constant.	Luchtlekkage in het systeem.	Controleer of de slangen en aansluitingen luchtdicht zijn.
	Lucht in het systeem.	Houd de trekker ingedrukt totdat er water zonder luchtbellens door de spuitlans komt.
	Lucht in de waterslang.	Ontlucht het systeem.
	De kleppen zijn verstopt, versleten of zitten vast.	Neem contact op met een erkend servicecentrum.
	De pompafdichtingen zijn versleten.	Neem contact op met een erkend servicecentrum.
	Onvoldoende watertoevoer.	Controleer of de waterinlaatdruk hoog genoeg is.
	Het mondstuk van de spuitlans is gedeeltelijk verstopt.	Reinig het mondstuk van de spuitlans.
	Het filter in de waterinlaat is gedeeltelijk verstopt.	Maak het filter schoon.
	De waterslang is gevouwen of geklemd.	Controleer of de waterslang gevouwen of geklemd is.
Het product start niet.	De stekker zit er niet in.	Steek de stekker in het stopcontact.
	Het stopcontact staat niet onder stroom.	Maak gebruik van een ander stopcontact.
	De zekering is doorgeslagen.	Schakel alle andere producten die op hetzelfde circuit zijn aangesloten uit en vervang de zekering.
	Fout in verlengsnoer.	Vervang het verlengsnoer of gebruik het product zonder verlengsnoer.
Het product wordt uitgeschakeld.	Onjuiste spanning in het stopcontact.	Controleer of de netspanning overeenkomt met de nominale spanning op het typeplaatje.
	Het product is oververhit en de oververhittingsbeveiliging is geactiveerd.	Laat het product minstens 5 minuten afkoelen voordat u haar opnieuw gebruikt.
	Het mondstuk van de spuitlans is gedeeltelijk verstopt.	Reinig het mondstuk van de spuitlans.
Het product start maar er komt geen water uit de spuitlans.	De waterslang is niet aangesloten.	Sluit de waterslang aan.
	De waterkraan is gesloten.	Open de waterkraan.
	Het mondstuk van de spuitlans is verstopt.	Reinig het mondstuk van de spuitlans.
	Het filter in de waterinlaat is verstopt.	Maak het filter schoon.
	Pomp, slangen of accessoires zijn bevroren.	Laat het product ontdooien. Gebruik het product niet bij omgevingstemperaturen lager dan 0 °C.

## 10 Technische gegevens

Technische gegevens	
Nominale spanning	230 VAC, 50 Hz
Uitgaand vermogen	2200 W
Beschermingsklasse	II
Beschermingsgraad	IPX5
Max. pompdruk	160 bar
Max. bedrijfsdruk	120 bar
Max. flow	7 l/min, 420 l/h
Maximale inlaatdruk	7 bar
Lengte van de hogedrukslang	7 m
Snoerlengte	5 m
Zekering	16 A
Afmetingen	380 x 390 x 870 mm
Gewicht	12,7 kg
Geluidsdrukniveau (LpA)	82,8 dB(A), K = 3 dB
Gemeten geluidsvermogensniveau (LwA)	93,8 dB(A), K = 3 dB
Gegarandeerd geluidsvermogensniveau (LwA)	96 dB(A), K = 3 dB
Trillingen <sup>1</sup>	6,3 m/s <sup>2</sup> , K = 1,5 m/s <sup>2</sup>

**!** **WAARSCHUWING!** Trillingen en geluid tijdens het daadwerkelijke gebruik kunnen afwijken van opgegeven waarden, afhankelijk van hoe het product wordt gebruikt en welk materiaal er wordt bewerkt. Passende beschermingsmaatregelen voor gebruikers moeten worden vastgesteld op basis van daadwerkelijke gebruiksomstandigheden, waarbij rekening wordt gehouden met alle elementen van de bedrijfscyclus zoals uitgeschakelde tijd en stationaire tijd, boven op de tijd dat de aan/uit-schakelaar wordt ingedrukt.

### 10.1 Specificaties voor goedgekeurde verlengsnoer

**!** **WAARSCHUWING!** Gebruik uitsluitend verlengsnoeren die overeenkomen met de specificaties in onderstaande tabel

Doorsnede	Max. lengte
1,0 mm <sup>2</sup>	12,5 m
1,5 mm <sup>2</sup>	20 m
2,5 mm <sup>2</sup>	30 m

<sup>1</sup> De opgegeven trillings- en lawaaiwaarden zijn vastgesteld volgens standaardmethoden en kunnen worden gebruikt voor vergelijking tussen producten. De waarden kunnen ook worden gebruikt voor de voorlopige beoordeling van de blootstelling. De gemeten waarden zijn vastgesteld conform EN 62335-2-79.



**EU DECLARATION OF CONFORMITY / EU FÖRSÄKRAN OM ÖVERENSSTÄMMELSE / EU SAMSVARSERKLÄRING /  
DEKLARACJA ZGODNOŚCI UE / EU KONFORMITÄTSERKLÄRUNG / EU VAATIMUSTENMUKAISUUSVAKUUTUS / DÉCLARATION  
UE DE CONFORMITÉ / EU CONFORMITEITSVERKLARING**

Item number / Artikelnummer / Artikkelnummer / Numer artykułu / Artikkelnummer / Tuotenumero / Numéro de référence / Artikelnummer

009876



Jula AB, Box 363, SE-532 24 SKARA, SWEDEN

This declaration of conformity is issued under the sole responsibility of the manufacturer. / Denna försäkran om överensstämmelse utfärdas på tillverkarens eget ansvar. / Denne samsvarserklæring er utstedt under ansvaret til produsenten. / Niniejsza deklaracja zgodności wydana zostaje na wyłączną odpowiedzialność producenta. / Diese Konformitätserklärung wird unter der alleinigen Verantwortung des Herstellers ausgestellt. / Tämä vaatimustenmukaisuusvakuutus on annettu valmistajan yksinomisella vastuulla. / La présente déclaration de conformité est émise sous la seule responsabilité du fabricant. / Deze conformiteitsverklaring wordt afgegeven onder de uitsluitende verantwoordelijkheid van de fabrikant. /

**HIGH-PRESSURE WASHER / HÖGTRYCKSTVÄTT / HØYTRYKKSPLYLER / MYJKA WYSOKOCIŚNIENIOWA / HOCHDRUCKREINIGER /  
PAINEPESURI / NETTOYEUR HAUTE PRESSION / HOGEDRUKREINIGER**

160B /220-240V/50Hz/2200W/IPX5

Conforms to the following directives, regulations and standards: / Överensstämmer med följande direktiv, förordningar och standarder: / Er i samsvar med følgende direktiver, forordning og standarder: / Są zgodne z następującymi dyrektywami, regulacją i normami: / Entspricht den folgenden Richtlinien, Vorschriften und Normen: / Seuraavien direktiivien, asetusten ja standardien mukainen: / Conforme aux directives, règlements et normes suivants: / Voldoet aan de volgende richtlijnen, voorschriften en normen:

<u>Directive/Regulation</u>	<u>Harmonised standard</u>
MD 2006/42/EC	EN 60335-1:2012+A11+13:2017, EN 60335-2-79:2012, EN 62233:2008
EMC 2014/30/EU	EN 55014-1:2017, EN 55014-2:2015, EN 61000-3-2:2014, EN 61000-3-3:2013
OND 2000/14/EC + 2005/88/EC	
RoHS 2011/65/EU + 2015/863	EN 50581:2012

This product was CE marked in year: / Produkten CE-märktes år: / Dette produktet ble CE-merket dette året: / Wyrób oznakowany znakiem CE w roku: / Dieses Produkt erhielt die CE-Kennzeichnung im Jahr: / Tämä tuote on CE-merkitty vuonna: / Ce produit a reçu le marquage CE en: / Dit product werd CE-gemarkeerd in het jaar: - 19

Skara 2019-09-04

**Tobias Hammer**

**BUSINESS AREA MANAGER** (Signatory for Jula and authorised to compile the technical documentation. / Undertecknat för Jula samt behörigt att sammanställa den tekniska dokumentationen / Signert for Jula og kvalifisert til å sammenfatte den tekniske dokumentasjonen. / Podpisano w imię Jula oraz osoby upoważnionej do sporządzenia dokumentacji technicznej. / Unterzeichnet im Namen von Jula und befugt, die technische Dokumentation zusammenzustellen. / Allekirjoittanut Julan puolesta ja valtuutettu kokoamaan tekniset asiakirjat. / Signé au nom de Jula et habilité à établir la documentation technique. / Ondertekend namens Jula en gemachtigde voor de samenstelling van de technische documentatie



[www.jula.com](http://www.jula.com)