

**MEEC
TOOLS**

Item no. 019815



310 W

SANDING AND POLISHING MACHINE

SATINERINGSMASKIN

SLIPE- OG POLERINGSMASKIN

SATINERINGSMASKINE

SZLIFIERKO-POLERKA

SCHLEIF- UND POLIERMASCHINE

HIONTA- JA KIILLOTUSKONE

PONCEUSE-POLISSEUSE



EN OPERATING INSTRUCTIONS

▲ Important! Read the user instructions carefully before use. Save them for future reference. (Translation of the original instructions)

SV BRUKSANVISNING

▲ Viktigt! Läs bruksanvisningen före användning. Spara den för framtida bruk. (Original bruksanvisning)

NO BRUKSANVISNING

▲ Viktigt! Les bruksanvisningen nøye før bruk. Ta vare på den for fremtidig bruk. (Oversettelse av original bruksanvisning)

DA BETJENINGSVEJLEDNING

▲ Vigtigt! Læs betjeningsvejledningen før brug. Gem den til senere brug. (Oversættelse af den originale vejledning)

PL INSTRUKCJA OBSŁUGI

▲ Ważne! Przed użyciem uważnie przeczytaj instrukcję obsługi! Zachowaj ją na przyszłość. (Tłumaczenie oryginalnej instrukcji)

DE BEDIENUNGSANLEITUNG

▲ Wichtig! Die Bedienungsanleitung vor der Verwendung bitte sorgfältig durchlesen! Für die zukünftige Verwendung aufbewahren. (Bedienungsanleitung im Original)

FI KÄYTTÖOHJEESTA

▲ Tärkeää! Lue käyttöohje huolella ennen käyttöä! Säilytä se myöhempää käyttöä varten. (Käännös alkuperäisestä käyttöohjeesta)

FR MODE D'EMPLOI

▲ Important ! Lisez attentivement le mode d'emploi avant la mise en service. Conservez-le. (Traduction des instructions originales)

NL GEBRUIKSAANWIJZING

▲ Belangrijk! Lees de gebruiksaanwijzing aandachtig door voordat u het apparaat gebruikt. Bewaar de gebruiksaanwijzing voor toekomstig gebruik. (Vertaling van de originele instructies)

Rätten till ändringar förbehålles.
För senaste version av bruksanvisningen se www.jula.com

Med forbehold om endringer.
Nyeste versjon av bruksanvisningen finner du på www.jula.com

Ret til ændringer forbeholdes.
Den seneste version af betjeningsvejledningen findes på www.jula.com

Z zastrzeżeniem prawa do zmian.
Najnowsza wersja instrukcji obsługi znajduje się na www.jula.com

Jula reserves the right to make changes.
For latest version of operating instructions, see www.jula.com

Änderungen vorbehalten.
Die aktuellste Version der Bedienungsanleitung finden Sie auf www.jula.com

Pidätämme oikeuden muutoksiin.
Katso käyttöohjeiden uusien versio täältä: www.jula.com

Nous nous réservons le droit d'apporter des modifications.
Pour la dernière version du manuel utilisateur, voir www.jula.com

Wijzigingen voorbehouden.
Voor de nieuwste versie van de gebruiksaanwijzing, zie www.jula.com

Jula AB, Box 363, SE-532 24 SKARA

2026-06-03

© Jula AB



EU DECLARATION OF CONFORMITY / EU FÖRSÄKRAN OM ÖVERENSSTÄMMELSE / EU SAMSVARERKLÄRING / EU-OVERENSSTEMMELSESEKTLÄRING / DEKLARACJA ZGODNOŚCI UE / EU KONFORMITÄTSEKTLÄRUNG / EU VAATIMUSTENMUKAISUUSVAKUUTUS / DÉCLARATION UE DE CONFORMITÉ / EU CONFORMITEITSVERKLARING

Jula Item number / Artikelnummer / Artikelnummer / Varenummer / Numer artykułu /
Artikelnummer / Tuotenumero / Numéro de référence / Artikelnummer

019815

Model no.: CSG300D

Jula AB, Box 363, SE-532 24 SKARA, SWEDEN

This declaration of conformity is issued under the sole responsibility of the manufacturer. / Denna försäkran om överensstämmelse utfärdas på tillverkarens eget ansvar. / Denne overensstemmelseserklæring udstedes på fabrikantens eneansvar. / Denne samsvarerklæring er udstedt under ansvaret til produsenten. / Niniejsza deklaracja zgodności wydana zostaje na wyłączną odpowiedzialność producenta. / Diese Konformitätserklärung wird unter der alleinigen Verantwortung des Herstellers ausgestellt. / Tämä vaatimustenmukaisuusvakuutus on annettu valmistajan yksinomisella vastuulla. / La présente déclaration de conformité est émise sous la seule responsabilité du fabricant. / Deze conformiteitsverklaring wordt afgegeven onder de uitsluitende verantwoordelijkheid van de fabrikant.

**Burnishing machine / Satineringsmaskin / Satineringsmaskin / Satineringsmaskine / Satyniarka /
Satiniermaschine / Satinointikone / Satineuse / Satineermachine**

230V, 310W

Conforms to the following directives, regulations and standards. / Överensstämmer med följande direktiv, förordningar och standarder. / Er i samsvar med følgende direktiver, forordning og standarder. / Overholder følgende direktiver, forordninger og standarder. / Są zgodne z następującymi dyrektywami, regulacją i normami. / Entspricht den folgenden Richtlinien, Vorschriften und Normen. / Seuraavien direktiivien, asetusten ja standardien mukainen. / Conforme aux directives, règlements et normes suivants. / Voldoet aan de volgende richtlijnen, voorschriften en normen:

<u>Directive/Regulation</u>	<u>Harmonised standard</u>
MD 2006/42/EC	EN 62841-1:2015+A11, EN 62841-2-4:2014
EMC 2014/30/EU	EN IEC 55014-1:2021, EN IEC 55014-2:2021, EN IEC 61000-3-2:2019+A1+A2, EN 61000-3-3:2013+A1+A2
RoHS 2011/65/EU + 2015/863	EN IEC 63000:2018

This product was CE marked in year. / Produkten CE-märktes år. / Dette produkt ble CE-merket dette året. / Dette produkt blev CE-mærket i år. / Wyrób oznakowany znakiem CE w roku. / Dieses Produkt erhielt die CE-Kennzeichnung im Jahr. / Tämä tuote on CE-merkitty vuonna. / Ce produit a reçu le marquage CE en. / Dit product werd CE-gemarkeerd in het jaar: -21

Skara 2026-06-02

Göran Martinsson

QUALITY and AFTER SALES MANAGER (Signatory for Jula and authorised to compile the technical documentation. / Undertecknat för Jula samt behörig att sammanställa den tekniska dokumentationen. / Signert for Jula og kvalifisert til å sammenfatte den tekniske dokumentasjonen. / Underskriver for Jula og bemyndiget til at udarbejde den tekniske dokumentation. / Podpisano w imieniu Jula oraz osoby upoważnionej do sporządzenia dokumentacji technicznej. / Unterzeichnet im von Jula und befugt, die technische Dokumentation zusammenzustellen / Allekirjoittanut Julan puolesta ja valtuutettu kokoamaan tekniset asiakirjat. / Signé au nom de Jula et habilité Namen à établir la documentation technique. / Ondertekend namens Jula en gemachtigde voor de samenstelling van de technische documentatie

1

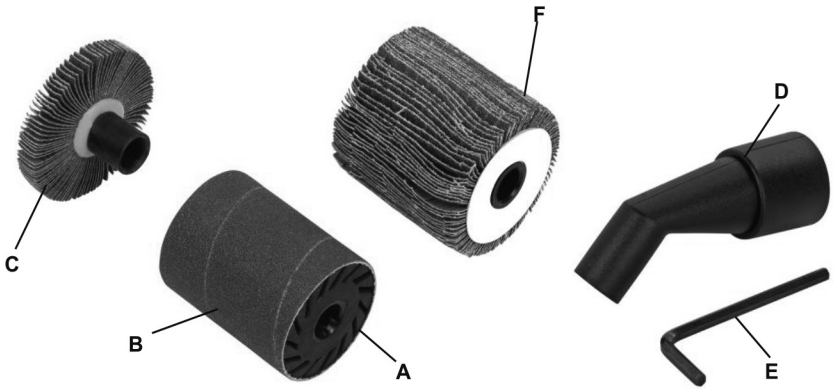

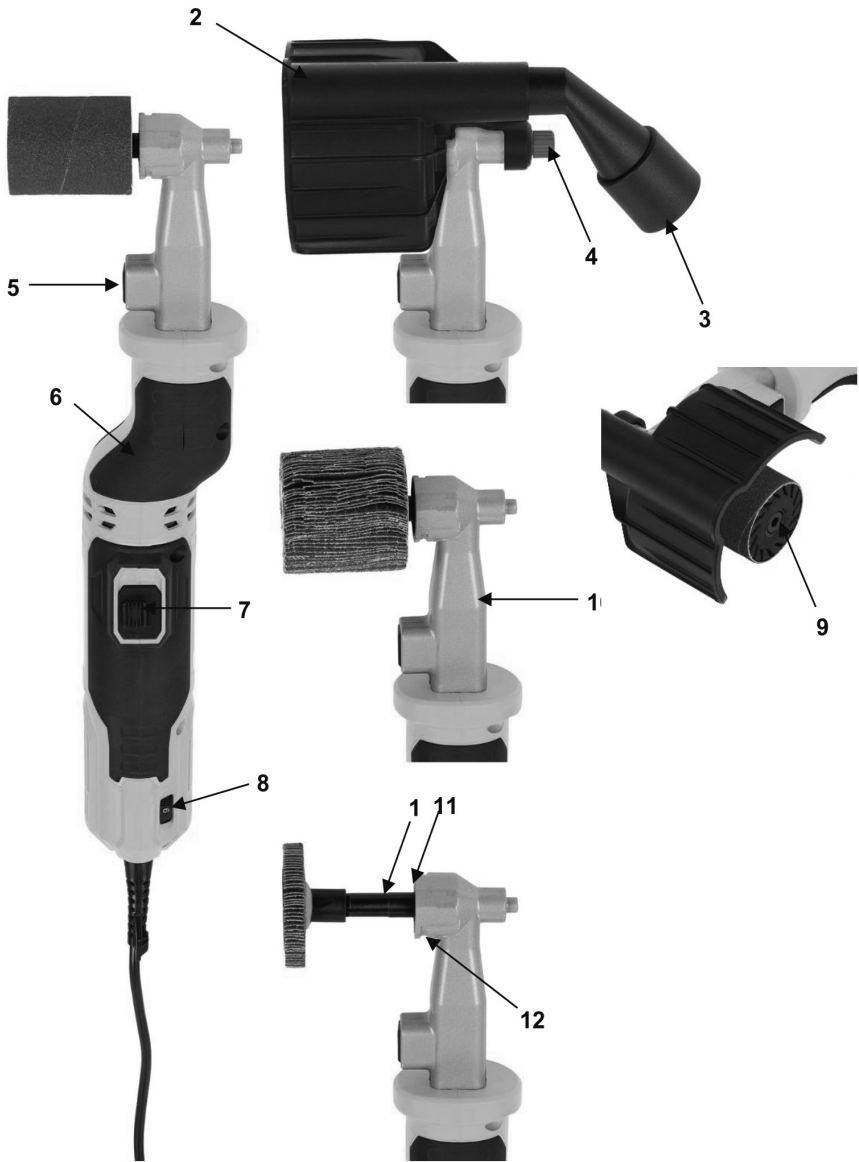

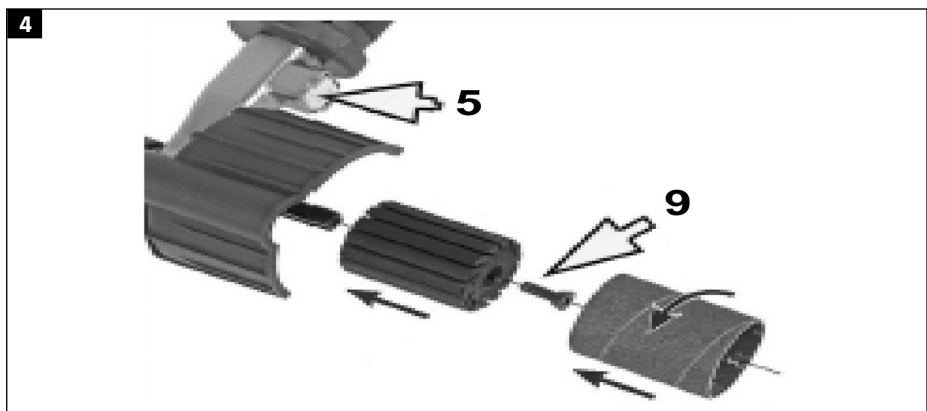
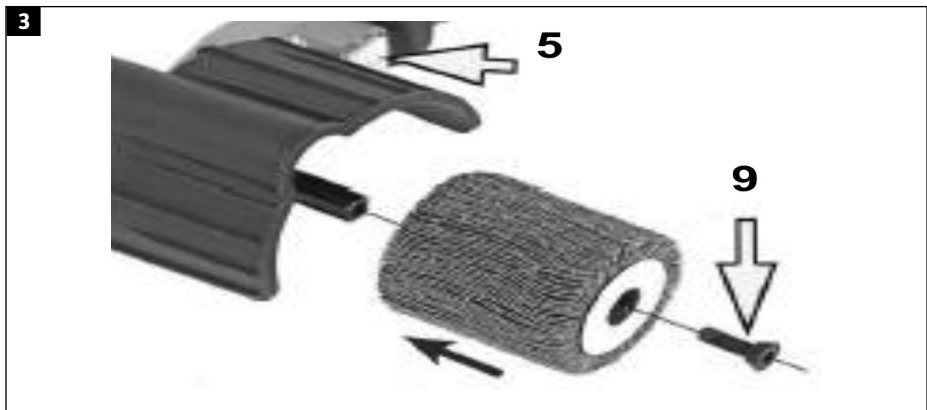

6



SÄKERHETSANVISNINGAR

VARNING!

Läs alla varningar, säkerhetsanvisningar och andra anvisningar. Om inte alla anvisningar och säkerhetsanvisningar följs finns risk för elolycksfall, brand och/ eller allvarlig personskada. Spara alla varningar och anvisningar för framtida behov. Termen elverktyg i varningarna nedan avser nätanslutna (sladdförsedda) eller batteridrivna (sladdlösa) elverktyg.

ARBETSOMRÅDE

- Arbetsområdet ska hållas rent och väl upplyst. Belamrade och mörka utrymmen ökar risken för skador.
- Använd inte elverktyg i explosiv miljö, exempelvis i närheten av brännbara vätskor, gaser eller damm. Elverktyg genererar gnistor som kan antända damm eller ångor.
- Håll kringstående personer, speciellt barn, samt husdjur på säkert avstånd när elverktyg används. Om du blir distraherad kan du tappa kontrollen över produkten.

ELSÄKERHET

- Elverktygets stickpropp måste passa till nätuttaget. Ändra aldrig stickproppen på något sätt. Använd aldrig adapter tillsammans med jordade elverktyg. Icke modifierade stickproppar och passande nätuttag minskar risken för elolycksfall.
- Undvik kroppskontakt med jordade ytor som rör, radiatorer, spisar och kylskåp. Risken för elolycksfall ökar om din kropp jordas.
- Utsätt inte elverktyg för regn eller fukt. Om vatten kommer in i ett elverktyg ökar risken för elolycksfall.
- Akta sladden. Bär eller dra aldrig elverktyget i sladden och dra inte i

sladden för att dra ut stickproppen. Skydda sladden från värme, olja, skarpa kanter och rörliga delar. Skadade eller trassliga sladdar ökar risken för elolycksfall.

- Om elverktyget används utomhus, använd endast förlängningsssladd som är godkänd för utomhusbruk. Sladd avsedd för utomhusbruk minskar risken för elolycksfall.
- Om det inte går att undvika att använda elverktyg i fuktig miljö, använd jordfelsbrytarskyddad nätanslutning. Jordfelsbrytare minskar risken för elolycksfall.

PERSONLIG SÄKERHET

- Var uppmärksam. Var hela tiden försiktig och tillämpa sunt förnuft vid arbete med elverktyg. Använd aldrig elverktyg vid trötthet eller vid påverkan av droger, alkohol eller läkemedel. Kom ihåg att en bråkdels sekunds ouppmärksamhet eller slarv räcker för att orsaka allvarlig personskada.
- Använd personlig skyddsutrustning. Använd skyddsglasögon eller ansiktsskärm.
- Säkerhetsutrustning som dammfiltermask, halkfria skyddsskor, skyddshjälm och hörselskydd, alltefter produktens typ och användning, minskar risken för personskada.
- Undvik oavsiktlig start. Kontrollera att strömbrytaren är i avstängt läge innan du sätter i stickproppen eller batteriet eller lyfter/bär elverktyget. Olycksrisken är stor om du bär elverktyg med fingret på strömbrytaren eller ansluter ström till elverktyg vars strömbrytare är i tillslaget läge.
- Avlägsna ställnycklar och liknande innan elverktyget startas. Nyckel eller liknande som sitter kvar på en roterande del på elverktyget kan orsaka personskada.
- Sträck dig inte för långt. Ha hela tiden

säkert fotfäste och god balans. Det ger bättre kontroll över elverktyget i oväntade situationer.

- Använd lämpliga kläder. Använd inte löst sittande kläder eller smycken. Håll hår, kläder och handskar borta från rörliga delar. Löst sittande kläder, smycken och långt hår kan fastna i rörliga delar.
- Om det finns utrustning för dammsugning och -uppsamling ska denna anslutas och användas korrekt. Sådana anordningar kan minska risken för problem som orsakas av damm.
- Låt inte vana vid arbete med liknande elverktyg göra dig överdrivet självsäker och få dig att åsidosätta säkerhetsanvisningarna för elverktyget. Kom ihåg att en bråkdels sekunds ouppmärksamhet eller slarv räcker för att orsaka allvarlig personskada.

ANVÄNDNING OCH SKÖTSEL AV ELVERKTYG

- Tvinga inte elverktyget. Använd rätt elverktyg för det planerade arbetet. Elverktyg fungerar bättre och säkrare med den belastning de är avsedda för.
- Använd inte elverktyg om det inte går att starta och stänga av dem med strömbrytaren. Elverktyg som inte kan styras med strömbrytaren är farliga och måste repareras.
- Dra ut stickproppen och/eller ta bort batteriet innan justeringar görs, tillbehör byts ut eller elverktyg ställs undan. Sådana förebyggande säkerhetsåtgärder minskar risken för att elverktyg startas oavsiktligt.
- Elverktyg som inte används ska förvaras utom räckhåll för barn. Låt aldrig barn eller personer som inte känner till elverktyget eller har tagit del av dessa anvisningar använda det. Elverktyg är farliga om de används av oerfarna personer.
- Underhåll elverktyg och tillbehör. Kontrollera att rörliga delar är korrekt

justerade och rör sig fritt, att inga delar är felmonterade eller trasiga samt att inga andra faktorer föreligger som kan påverka funktionen. Om ett elverktyg är skadat måste det repareras innan det används igen. Många olyckor orsakas av bristfälligt underhållna elverktyg.

- Håll skärande verktyg skarpa och rena. Skärande verktyg som underhålls korrekt och har vassa eggar kärvar mindre ofta och är lättare att kontrollera.
- Använd elverktyget, tillbehör, bits etc. i enlighet med dessa anvisningar, med beaktande av rådande arbetsförhållanden och den uppgift som ska utföras. Det kan vara farligt att använda elverktyg för andra ändamål än de är avsedda för.
- Håll handtag och greppytor rena, torra och fria från olja och fett. Hala handtag och greppytor gör elverktyget svårt att hålla och kontrollera i oväntade situationer.

SERVICE

- Elverktyg får endast servas av kvalificerad personal som använder identiska reservdelar. Detta säkerställer att elverktyget förblir säkert.

SÄKERHETSANVISNINGAR FÖR BANDSLIPAR OCH TRUMSLIPAR

- Håll elverktyget i de isolerade greppytorna vid arbeten där slipbandet kan komma i kontakt med dolda ledningar eller den egna sladden.. Vid kontakt med spänningsförande ledare blir elverktygets metalldelar spänningsförande – risk för elolycksfall.

VIBRATION

- Det totala vibrationsvärdet ah för det handtag som har störst vibration ska anges, liksom osäkerheten K.

MINIMERING AV BULLER OCH VIBRATION

- För att begränsa buller och vibration vid användning, begränsa användningstiden, använd driftlägen med låg vibrations- och bullernivå och använd lämplig skyddsutrustning.
- Vidta nedanstående åtgärder för att minimera riskerna till följd av exponering för vibration och/eller buller.
 - Använd produkten endast på avsett sätt och i enlighet med dessa anvisningar.
 - Se till att produkten är i gott skick.
 - Använd tillbehör i gott skick till produkten, vilka är lämpliga för uppgiften.
 - Håll stadigt i handtag/greppytor.
 - Underhåll produkten i enlighet med dessa anvisningar och håll den väl smord (om tillämpligt).
 - Planera arbetet så att exponering för kraftiga vibrationer fördelas över längre tid.

SYMBOLER

	Läs bruksanvisningen.
	VARNING!
	Använd hörselskydd.
	Använd skyddsglasögon.
	Skyddsklass II.

	Dra omedelbart ut stickproppen om sladden skadas under arbetet. Dra ut stickproppen när produkten inte används samt före justering, byte av tillbehör, rengöring och/eller reparation.
	Godkänd enligt gällande direktiv/förordningar.
	Uttjänt produkt ska återvinnas enligt gällande bestämmelser.

TEKNISKA DATA

Märkspänning	230 V ~ 50 Hz
Effekt0	310 W
Varvtal obelastad	1600 – 3000 /min
Axelband	10 mm
Mått	L41 x B12 x H6 cm
Ljudtrycksnivå (L _p A)	83 dB(A), K=3 dB
Ljudeffektnivå (L _W A)	91 dB(A), K=3 dB
Vibration	4,2 m/s ² , K=1,5 m/s ²

Använd hörselskydd!

Deklarerade värden för vibration och ljudnivå har fastställts enligt standardmetod och kan användas för jämförelse mellan produkter. Värdena kan också utgöra underlag för preliminär exponeringsbedömning. Uppmätta värden har fastställts enligt EN 62841-2-4:2014.

VARNING!

Vibration och buller vid faktisk användning kan avvika från deklarerade värden, beroende på hur produkten används och på arbetsstyckets beskaffenhet. Lämpliga skyddsåtgärder för användare måste fastställas utifrån faktiska användningsförhållanden, med hänsyn tagen till alla delar av driftcykeln, som avstängd tid och tomgångstid, utöver den tid strömbrytaren är intryckt.

BESKRIVNING

INNEHÅLL

- Bruksanvisning
- Vals för sliphylsor (A)
- Sliphylsa (Ø 45 x 60 mm) (B)
- Lamellrulle (Ø 60 x 10 mm) (C)
- Lamellrulle (Ø 60 x 60 mm) (F)
- Insexnyckel (E)
- Dammutsugningsadapter (D)

BILD 1

PRODUKTENS DELAR

1. Slipspindel
2. Dammutsugningshuv
3. Anslutning för dammsugare
4. Klämskruv (för dammutsugningshuv)
5. Spindellås
6. Handtag
7. Strömbrytare
8. Vred för varvtalsinställning
9. Klämskruv
10. Tillbehörsarm
11. Monteringspår för dammutsugningshuv
12. Låsspår

BILD 2

HANDHAVANDE

FÖRBEREDELSE

Uppackning

1. Avlägsna allt förpackningsmaterial.
2. Avlägsna eventuella transportsydd.
3. Kontrollera att alla delar finns med.
4. Kontrollera produkten, sladden, stickproppen och alla tillbehör med avseende på transportskador.

5. Spara om möjligt förpackningen tills garantitiden har löpt ut. Förpackningsmaterial ska avfallshanteras i enlighet med gällande regler.

WARNING!

Låt inte barn leka med förpackningsmaterialet. Håll plastpåsar utom räckhåll för barn – kvävningsrisk.

MONTERING OCH DEMONTERING AV TILLBEHÖR

WARNING!

Risk för personskada. Dra ut stickproppen före rengöring, underhåll och/eller byte av tillbehör.

1. Tryck in spindellåsknappen (5).
2. Avlägsna klämskraven med sexkantnyckeln (E).
3. Placera önskat sliptillbehör på hållaren.
4. Dra åt klämskraven (9).

BILD 3

OBS!

- **Sliptillbehör kan bara monteras på ett sätt.**
- **Sliptillbehöret ska gå lätt att föra på hållaren.**
- **Försök inte tvinga det.**
- **Kontrollera att sliptillbehöret monterats med rätt rotationsriktning.**

Sliprulle

1. Montera sliprullen enligt beskrivningen ovan.
2. Håll spindellåsknappen intryckt och vrid sliprullen för hand tills spindellåset ansätts.
3. Vrid slipbandet moturs tillsammans med spåren i sliprullen.

BILD 4

MONTERING AV DAMMUTSUGNINGSHUV

1. För in dammutsugningshuv (2) i de två monteringsspåren (11) på tillbehörsarmen (10). Det är normalt att det tar emot lite.
2. Dra åt klämskraven (4). Därmed är dammutsugningshuv (2) stadigt monterad på tillbehörsarmen (10).

BILD 5

JUSTERING AV DAMMUTSUGNINGSHUV

1. Justera dammutsugningshuv (2) så att damm och gnistor riktas bort från användaren.
 - Dammutsugningshuv (2) kan placeras i olika vinklar över slipspindeln med hjälp av låsspåren (12).
2. Efter montering, lossa klämskraven (4) och vrid dammutsugningshuv (2) mot handtaget (6) till lämpligt läge för det aktuella arbetet och arbetsstycket. Dra åt klämskraven (4). Dammutsugningshuv (2) kan låsas fast i olika lägen.

BILD 6

EXTERN DAMMUTSUGNING

VARNING!

- **Explosionsrisk! Om risk för dammexplosion föreligger måste dammexplosionssäkert dammutsugningssystem användas.**
- **Brandrisk till följd av gnistbildning. Använd inte dammutsugning vid slipning av metall.**
- **Brandfara! Användning av elverktyg anslutna till dammutsugningssystem med uppsamlingspåse medför brandrisk. Gnistbildning vid slipning av metall eller metallföremål i trä kan antända slipdamm i uppsamlingspåsen.**

Risken är särskilt stor om slipdammet består av trädamn med partiklar av färg eller andra kemikalier samt om arbetsstycket är varmt efter långvarig bearbetning. Se noga till att inte arbetsstycket eller produkten överhettas och töm alltid uppsamlingspåsen före raster samt efter avslutat arbete.

- **Använd dammfiltermask.**

MONTERING AV DAMMUTSUGNINGSSLANG

1. För in dammutsugningsadaptorn (D) i anslutningsöppningen på dammutsugningshuv (2).
2. För på ett för ändamålet godkänt dammutsugningssystem (verkstadsdammsugare eller motsvarande) slang på dammutsugningsadaptorn (D).

Bortkoppling av dammutsugningsslang

Dra ut slangens ur dammutsugningsenheten.

ANVÄNDNING

VARNING!

- **Risk för personskada. Dra ut stickproppen före rengöring, underhåll och/eller byte av tillbehör.**
- **Håll stadigt i verktyget med båda händerna. Ha hela tiden säkert fotfäste och god balans.**

VIKTIGT!

Kontrollera att nätspänningen motsvarar märkspänningen på typskylten.

START/AVSTÄNGNING

1. Starta produkten genom att föra strömbrytaren (7) så långt det går åt

höger och sedan framåt så att I syns på strömbrytaren. För att spara energi, starta produkten bara när den ska användas.

2. Stäng av produkten genom att föra strömbrytaren (7) bakåt så att O syns på strömbrytaren.
3. Kontrollera sliptillbehöret före varje användning.
4. Sliptillbehöret måste vara korrekt monterat och rotera fritt. Provkör i minst 1 minut utan belastning. Använd inte tillbehör som är skadade eller som vibrerar vid användning. Skadade tillbehör kan brista och orsaka personskada.

VAL AV SLIPTILLBEHÖR

Välj sliptillbehör utifrån arbetsstyckets material och form. Välj kornstorlek utifrån önskad avverkning.

Sliphylsa

Ytans form	Kornstorlek	
Rak, plan	Medel	80
	Fin	120
	Extra fin	240

Lamellrulle (60 mm)

Ytans form	Kornstorlek	
Svängd, ojämn	Medel	80
	Fin	120
	Extra fin	240

Lamellrulle (10 mm)

Ytans form	Kornstorlek	
Spår/profiler	Medel	80
	Fin	120

Användning

- Avverkning och slipmönster avgörs främst av sliptillbehöret, det inställda varvtalet samt trycket.
- Använd endast sliptillbehör i gott skick för bästa resultat och livslängd.
- Använd endast tillbehör som rekommenderas av tillverkaren.

VARVTALSINSTÄLLNING

- Ställ in önskat varvtal med vredet för varvtalsinställning (8).
- Lämpligt varvtal beror på det arbetsstycke/material som bearbetas. Prova på en skrotbit för att fastställa lämpligt varvtal. Tabellen nedan ger en vägledning för varvtalsinställning.

REKOMMENDERADE VARVTALSINSTÄLLNINGAR

Användning	Kornstorlek (grovslipning/ färdigbearbetning)	Varvtalsinställning
Slipning av lack	180/240	2/3
Reparation av lack	120/240	4/5
Borttagning av lack	40/60	5
Mjukt trä	40/240	5/6
Hårt trä	60/240	5/6
Faner	180/240	2-4
Aluminium	80/240	4/5
Stål	40/240	5
Rostborttagning från stål	40/120	6
Rostfritt stål	80/240	5
Sten	80/240	5/6

Efter en längre tids arbete med lågt varvtal bör elverktyget köras med maximivarvtal utan belastning cirka 3 minuter för att kylas.

SLIPNING

- Starta produkten, ansätt hela slipytan mot arbetsstycket och för produkten över arbetsstycket med måttligt tryck.
- Sliptillbehören håller längre om arbetet utförs med jämnt tryck.
- Tryck inte för hårt, det gör att produkten och sliptillbehören slits fortare utan att resultatet blir bättre.
- Använd inte sliptillbehör som använts för metall för att slipa andra material.

UNDERHÅLL

WARNING!

Risk för personskada. Stäng av produkten och dra ut stickproppen före arbete på produkten.

RENGÖRING

- Håll alltid ventilationsöppningarna rena och fria.
- Använd inte vassa föremål för rengöring. Låt aldrig vätska tränga in i produkten – risk för egendomskada.
- Rengör produkten regelbundet, helst efter varje användning.
- Rengör höljet med en torr trasa. Använd inte bensin, lösningsmedel eller rengöringsmedel som kan skada plastdelar.
- Rengör vid behov produkten med dammsugare.
- Avlägsna damm med en mjuk borste.

BYTE AV KOLBORSTAR

Byte av kolborstar ska utföras av behörig servicerepresentant eller annan kvalificerad personal. Utöver detta är produkten underhållsfri.

SIKKERHETSANVISNINGER

ADVARSEL!

Les alle advarsler, sikkerhetsanvisninger og andre anvisninger. Manglende overholdelse av anvisninger og sikkerhetsanvisninger kan medføre el-ulykker, brann og/eller alvorlig personskade. Ta vare på alle advarsler og anvisninger for fremtidige behov. Begrepet el-verktøy i advarslene nedenfor gjelder for strømtilkoblede (med ledning) eller batteridrevne (uten ledning) el-verktøy.

ARBEIDSOMRÅDE

- Arbeidsområdet skal holdes rent og godt opplyst. Uoversiktlige og mørke steder gir økt fare for skader.
- Ikke bruk el-verktøy i eksplosive miljøer, for eksempel i nærheten av brannfarlig væske, gass eller støv. El-verktøy skaper gnister som kan antenne støv og damp.
- Hold personer og husdyr i området på trygg avstand, spesielt barn, når el-verktøy er i bruk. Hvis du blir distraheret, kan du miste kontrollen over produktet.

EL-SIKKERHET

- El-verktøyets støpsel må passe til stikkkontakten. Foreta aldri endringer på støpselet. Bruk aldri en adapter sammen med et jordnet el-verktøy. Ikke-modifiserte støpsler og egnede stikkontakter reduserer risikoen for el-ulykker.
- Unngå kroppskontakt med jordede overflater som rør, radiatorer, komfyrer og kjøleskap. Risikoen for el-ulykker øker hvis kroppen din jordes.
- Ikke utsett el-verktøy for regn eller fukt. Hvis det kommer vann inn i el-verktøy, øker faren for el-ulykker.
- Vær forsiktig med ledningen. Ikke bær eller trekk el-verktøyet etter ledningen, og ikke dra i ledningen for å trekke ut støpselet. Beskytt ledningen mot varme,

olje, skarpe kanter og bevegelige deler. Skadde eller ødelagte ledninger øker faren for el-ulykker.

- Hvis verktøyet brukes utendørs, skal du bare bruke skjøteledninger som er godkjent for utendørs bruk. Ledninger beregnet for utendørs bruk reduserer faren for el-ulykker.
- Hvis el-verktøyet må brukes i et fuktig miljø – bruk jordfeilbeskyttet strømtilkobling. Jordfeilbryter reduserer faren for el-ulykker.

PERSONLIG SIKKERHET

- Vær oppmerksom. Vær alltid forsiktig og bruk sunn fornuft når du arbeider med el-verktøy. Ikke bruk el-verktøy hvis du er trøtt eller påvirket av narkotika, legemidler eller alkohol. Husk at et brøkdels sekundets uoppmerksomhet eller slurv kan være nok for å forårsake alvorlig personskade.
- Bruk personlig verneutstyr. Bruk vernebriller eller ansiktsbeskyttelse.
- Sikkerhetsutstyr som støvfiltermaske, skliskre vernesko, hjelm og hørselvern reduserer faren for personskade, alt etter produkttype og bruksområde.
- Unngå utilsiktet start. Kontroller at strømbryteren står i avslått posisjon før du setter i støpselet eller batteriet, eller løfter/bærer el-verktøyet. Ulykkesfaren er stor hvis du bærer el-verktøyet med fingeren på strømbryteren eller kobler el-verktøyet til strøm når strømbryteren er slått på.
- Fjern skrunøkler og lignende før el-verktøyet startes. Nøkler eller lignende som sitter igjen på en roterende del på verktøyet, kan forårsake personskade.
- Ikke strekk deg for langt. Sørg for å ha godt fotfeste og god balanse til enhver tid. Det gir bedre kontroll over el-verktøyet i uventede situasjoner.
- Bruk passende klær. Ikke bruk løstsittende klær eller smykker. Hold hår, klær og hansker unna bevegelige deler.

Løstsittende klær, smykker og langt hår kan sette seg fast i bevegelige deler.

- Hvis det finnes utstyr for støvavsug og støvoppsamling, skal dette kobles til og benyttes på riktig måte. Slikt utstyr kan redusere faren for problemer forårsaket av støv.
- Ikke la din erfaring med arbeid med lignende el-verktøy gjøre deg altfor selvsikker og få deg til å ignorere sikkerhetsanvisningene for el-verktøyet. Husk at et brøkdels sekunds uoppmerksomhet eller slurv kan være nok for å forårsake alvorlig personskade.

BRUK OG VEDLIKEHOLD AV EL-VERKTØY

- El-verktøyet må ikke overbelastes. Bruk riktig el-verktøy til det planlagte arbeidet. El-verktøy fungerer bedre og sikrere med den belastningen de er beregnet for.
- Ikke bruk el-verktøyet dersom det ikke kan slås på og av med strømbryteren. El-verktøy som ikke kan styres med strømbryteren, er farlige og må repareres.
- Trekk ut støpselet og/eller fjern batteriet før du gjør justeringer, bytter tilbehør eller rydder vekk el-verktøyet. Slike forebyggende sikkerhetstiltak reduserer risikoen for at el-verktøyet startes utilsiktet.
- El-verktøy som ikke er i bruk, skal oppbevares utilgjengelig for barn. Ikke la barn eller personer som ikke kjenner el-verktøyet, eller som ikke har lest disse anvisningene, bruke det. El-verktøy er farlige hvis de brukes av uerfarne personer.
- Vedlikehold el-verktøyet og tilbehør. Kontroller at bevegelige deler er riktig justert og beveger seg fritt, at ingen deler er feil montert eller ødelagt, samt at det ikke foreligger andre forhold som kan påvirke funksjonen. Hvis el-verktøyet er skadet, må det repareres før det tas i bruk igjen. Mange ulykker forårsakes av dårlig vedlikeholdte el-verktøy.

- Hold skjæreverktøy skarpe og rene. Skjæreverktøy som vedlikeholdes riktig og har skarpe egger, låser seg sjeldnere og er lettere å kontrollere.
- Bruk el-verktøy, tilbehør, bits osv. i henhold til anvisningene, og ta hensyn til gjeldende arbeidsforhold og det arbeidet som skal utføres. Det kan være farlig å bruke el-verktøy til andre formål enn de er beregnet for.
- Hold håndtak og gripeflater rene, tørre og frie for olje og fett. Glatte håndtak og gripeflater gjør el-verktøyet vanskelig å holde og kontrollere i uventede situasjoner.

SERVICE

- El-verktøy må bare utføres av kvalifisert personell som bruker identiske reservedeler. Det sikrer at el-verktøyet alltid er i forsvarlig stand.

SIKKERHETSANVISNINGER TIL BÅNDSLIPER OG TROMMELSLIPER

- Hold el-verktøyet i de isolerte gripeflatene ved arbeid hvor slipebåndet kan komme i kontakt med skjulte ledninger eller verktøyets egen ledning. Ved kontakt med en strømførende leder blir el-verktøyets metalldele strømførende – fare for el-ulykker.

VIBRASJON

- Den totale vibrasjonsverdien ah for håndtaket som har størst vibrasjon skal angis, sammen med usikkerheten K.

REDUKSJON AV STØY OG VIBRASJON

- For å begrense støy og vibrasjon ved bruk må du begrense brukstiden, bruke driftsfunksjoner med lavt vibrasjons- og støynivå og egnet verneutstyr.

- Iverksett tiltakene nedenfor for å redusere farene ved eksponering for vibrasjon og/eller støy.
 - Produktet må kun brukes til det som det er beregnet for, og i henhold til disse anvisningene.
 - Sørg for at produktet er i god stand.
 - Bruk tilbehør som er i god stand, og som egner seg for oppgaven.
 - Hold godt fast i håndtak/gripeflater.
 - Vedlikehold produktet i henhold til disse anvisningene og hold det godt smurt (der det skal smøres).
 - Planlegg arbeidet slik at eksponering for kraftig vibrasjon fordeles over lengre tid.

SYMBOLER

	Les bruksanvisningen.
	ADVARSEL!
	Bruk hørselvern.
	Bruk vernebriller.
	Beskyttelsesklasse II.
	Trekk støpselet ut med én gang hvis ledningen blir skadet under arbeidet. Trekk ut støpselet når produktet ikke er i bruk og før justering, bytte av tilbehør, rengjøring og/eller reparasjon.
	Godkjent i henhold til gjeldende direktiver/forskrifter.



Kasserte produkter skal gjenvinnes etter gjeldende forskrifter.

TEKNISKE DATA

Nominell spenning	230 V ~ 50 Hz
Effekt	310 W
Tomgangsturtall	1600 – 3000 /min
Skaftdiameter	10 mm
Mål	L41 x B12 x H6 cm
Lydtryknivå, L_{pA}	83 dB(A), K=3 dB
Lydeffektnivå, L_{WA}	91 dB(A), K=3 dB
Vibrasjon	4,2 m/s ² , K=1,5 m/s ²

Bruk hørselvern.

Den angitte verdien for vibrasjon og lydnivå er fastsatt i henhold til standardmetode og kan brukes ved sammenligning av produkter. Verdiene kan også utgjøre grunnlag for preliminær eksponeringsvurdering. Målte verdier er fastslått i henhold til EN 62841-2-4:2014.

ADVARSEL!

Vibrasjon og støy ved faktisk bruk kan avvike fra den angitte verdien, avhengig av hvordan produktet brukes og på type arbeidsstykke. Passende sikkerhetstiltak for brukeren må fastsettes etter faktiske bruksforhold, hvor det er tatt hensyn til alle deler av driftssyklusen, som avslått tid og tomgangstid, utover den tid strømbryteren er trykket inn.

BESKRIVELSE

INNHOOLD

- Bruksanvisning
- Valse for slipehylser (A)
- Slipehylse (Ø 45 x 60 mm) (B)
- Lamellrull (Ø 60 x 10 mm) (C)
- Lamellrull (Ø 60 x 60 mm) (F)

- Sekskantnøkkel (E)
- Adapter for støvavsug (D)

BILDE 1

PRODUKTETS DELER

1. *Slipespindel*
2. *Støvavsugshette*
3. *Tilkobling for støvsuger*
4. *Klemskrue (for støvavsugshette)*
5. *Spindellås*
6. *Håndtak*
7. *Strømbryter*
8. *Skruknott for turtallsinnstilling*
9. *Klemskrue*
10. *Tilbehørsarm*
11. *Monteringsskrue for støvavsugshette*
12. *Låsespor*

BILDE 2

BRUK

FORBEREDELSE

Oppakking

1. Fjern all emballasje.
2. Fjern eventuell transportbeskyttelse.
3. Kontroller at alle delene er med.
4. Kontroller produktet, ledningen, støpselet og alt tilbehøret for transportskader.
5. Oppbevar om mulig emballasjen inntil garantitiden har utløpt. Emballasjen skal avfallshåndteres i henhold til gjeldende regler.

ADVARSEL!

Ikke la barn leke med emballasjen. Hold plastposer utenfor barns rekkevidde – kvelningsfare.

MONTERING OG DEMONTERING AV TILBEHØR

ADVARSEL!

Fare for personskade. Trekk ut støpselet før rengjøring, vedlikehold og/eller byte av tilbehør.

1. Trykk inn spindellåseknappen (5).
2. Løsne klemskruen med sekskantnøkkelen (E).
3. Plasser ønsket slipetilbehør på holderen.
4. Stram klemskruen (9).

BILDE 3

MERK!

- **Slipetilbehør kan kun monteres på én måte.**
- **Slipetilbehøret skal være lett å føre på holderen.**
- **Ikke prøv å tvinge det.**
- **Kontroller at slipetilbehøret monteres med riktig rotasjonsretning.**

Sliperull

1. Monter sliperullen i henhold til beskrivelsen over.
2. Hold spindellåseknappen inne og vri spindelens for hånd til spindellåsen går i inngrep.
3. Vri slipebåndet mot klokken sammen med sporene i sliperullen.

BILDE 4

MONTERING AV STØVAVSUGSHETTE

1. Før støvavsugshetten (2) inn i de to monteringssporene (11) på tilbehørsarmen (10). En viss motstand er normalt.
2. Stram klemskruen (4). Nå er støvavsugshetten (2) godt montert på tilbehørsarmen (10).

BILDE 5

JUSTERING AV STØVAVSUGSHETTE

1. Juster støvavsugshetten (2) slik at støv og gnister rettes bort fra brukeren.
 - Støvavsugshetten (2) kan plasseres i ulike vinkler over slipespindelen ved hjelp av låsesporene (12).
2. Etter montering, løsne klemskruen (4) og vri støvavsugshetten (2) mot håndtaket (6) til en posisjon som er egnet for oppgaven og arbeidsemnet. Stram klemskruen (4). Støvavsugshetten (2) kan låses fast i ulike posisjoner.

BILDE 6

EKSTERNT STØVAVSUG

ADVARSEL!

- **Eksplisjonsfare!** Hvis det er fare for støveksplisjon, må støveksplisjonsikkert støvavsugssystem brukes.
- **Brannfare på grunn av gnistdannelse.** Ikke bruk støvavsug ved sliping av metall.
- **Brannfare! Bruk av el-verktøy som er koblet til støvavsugssystem med oppsamlingspose medfører brannfare.** Gnistdannelse ved sliping av metall eller metallgjenstander i tre kan antenne slipestøv i oppsamlingsposen. Risikoen er spesielt stor hvis slipestøvet består av trestøv med partikler av maling eller andre kjemikalier, og om arbeidsemnet er varmt etter langvarig bearbeiding. **Kontroller nøye at arbeidsemnet eller produktet ikke overoppheites, og tøm alltid oppsamlingsposer før du tar pause og etter avsluttet arbeid.**
- **Bruk støvfiltermaske.**

MONTERING AV SLANGE FOR STØVAVSUG

1. Før støvavsugsadapteren (D) inn i tilkoblings-åpningen på støvavsugshetten (2).

2. Sett en slange på støvavsugsadapteren (D) som er godkjent for formålet (grovstøvsuger eller lignende).

Koble fra slange for støvavsug

Trekk slangen ut av støvavsugsenheten.

BRUK

ADVARSEL!

- **Fare for personskade. Trekk ut støpselet før rengjøring, vedlikehold og/eller byte av tilbehør.**
- **Hold verktøyet stødig med begge hendene. Sørg for å ha godt fotfeste og god balanse til enhver tid.**

VIKTIG!

Kontroller at nettspenningen tilsvarer den nominelle spenningen på typeskiltet.

SLÅ PÅ/AV

1. Start produktet ved å føre strømbryteren (7) så langt den går mot høyre og deretter fremover slik at I vises på strømbryteren. For å spare energi bør du kun starte produktet når det skal brukes.
2. Slå av produktet ved å føre strømbryteren (7) bakover slik at O vises på strømbryteren.
3. Kontroller slipetilbehøret før hver gangs bruk.
4. Slipetilbehøret må være korrekt montert og rotere fritt. Prøvekjør i minst 1 minutt uten belastning. Ikke bruk tilbehør som er skadet eller som vibrerer ved bruk. Skadede tilbehør kan sprekke og forårsake personskade.

VALG AV SLIPETILBEHØR

Velg slipetilbehør ut fra arbeidsemnets materiale og form. Velg kornstørrelse ut fra ønsket avvirkning.

Slipehylse

Overflatens form	Kornstørrelse	
Rett, plan	Middels	80
	Fin	120
	Ekstra fin	240

Lamellrull (60 mm)

Overflatens form	Kornstørrelse	
Buet, ujevn	Middels	80
	Fin	120
	Ekstra fin	240

Lamellrull (10 mm)

Overflatens form	Kornstørrelse	
Spør/profiler	Middels	80
	Fin	120

Bruk

- Avvirkning og slipemønster avgjøres først og fremst av slipetilbehøret, det innstilte turtallet og trykket.
- Bruk kun slipetilbehør i god stand for best resultat og levetid.
- Bruk kun tilbehør som anbefales av produsenten.

TURTALLSINNSTILLING

- Still inn ønsket turtall med skruknotten for turtallsinnstilling (8).
- Egnet turtall avhenger av arbeidsemnet/materialet som bearbeides. Prøv på en restbit for å sjekke at turtallet er egnet. Tabellen nedenfor gir en veiledning for turtallsinnstilling.

ANBEFALTE TURTALLSINNSTILLINGER

Bruk	Kornstørrelse (grovsliping/ ferdigbearbeiding)	Turtallsinnstilling
Sliping av lakk	180/240	2/3
Reparasjon av lakk	120/240	4/5
Fjerning av lakk	40/60	5
Mykt tre	40/240	5/6
Hardt tre	60/240	5/6
Faner	180/240	2-4
Aluminium	80/240	4/5
Stål	40/240	5
Rustfjerning fra stål	40/120	6
Rustfritt stål	80/240	5
Stein	80/240	5/6

Etter lang tids arbeid med lavt turtall bør el-verktøyet kjøres med maksimalt turtall uten belastning i rundt 3 minutter for å kjøles.

SLIPING

- Start produktet, sett hele slipeflaten mot arbeidsemnet og før produktet over arbeidsemnet med moderat trykk.
- Slipetilbehøret holder lenger dersom arbeidet utføres med jevnt trykk.
- Ikke trykk for hardt, det vil føre til at produktet og slipetilbehøret slites fortere ut, og resultatet blir ikke bedre.
- Ikke bruk slipetilbehør som har blitt brukt til metall for å slippe andre materialer.

VEDLIKEHOLD

ADVARSEL!

Fare for personskade. Slå av produktet og trekk ut støpselet før det utføres arbeid på produktet.

RENGJØRING

- Hold alltid ventilasjonsåpningene rene og frie.
- Ikke bruk skarpe gjenstander for rengjøring. Ikke la væske trenge inn i produktet – fare for eiendomsskade.
- Rengjør produktet regelmessig, helst etter hver gangs bruk.
- Rengjør utsiden med en tørr klut. Ikke bruk bensin, løsemidler eller rengjøringsmidler som kan skade plastdeler.
- Rengjør produktet med en støvsuger ved behov.
- Fjern støv med en myk børste.

BYTTE AV KULLBØRSTER

Kullbørster skal byttes av en godkjent servicerepresentant eller annen kvalifisert person. Utover dette er produktet vedlikeholdsfritt.

SIKKERHEDSMEDDELELSER

ADVARSEL!

Læs alle advarsler, sikkerhedsinstruktioner og andre anvisninger. Hvis du ikke følger alle anvisninger og sikkerhedsmeddelelser, kan det medføre elektrisk stød, brand og/eller alvorlig personskade. Gem alle sikkerhedsmeddelelser og anvisninger til senere brug Ved udtrykket "elværktøj" forstås i advarslerne nedenfor eldrevne (med kabel) eller batteridrevne (uden kabel) elværktøj.

ARBEJDSOMRÅDE

- Arbejdsområdet skal holdes rent og godt oplyst. Overfyldte og mørke rum øger risikoen for skader.
- Brug ikke produktet i eksplosive miljøer, f. eks. i nærheden af brandfarlige væsker, gasser eller støv. Elværktøj frembringer gnister, der kan antænde støv eller dampe.
- Sørg for, at omkringstående personer, navnlig børn, og husdyr opholder sig på sikker afstand, når produktet betjenes. Du kan nemt miste kontrollen over produktet, hvis du bliver distraheret.

ELEKTRISK SIKKERHED

- Produktets stik skal passe til stikkontakten. Foretag aldrig ændringer af stikket på nogen måde. Brug aldrig adaptere sammen med jordet elværktøj. Uændrede stik og matchende stikkontakter mindsker faren for elektrisk stød.
- Undgå kropskontakt med jordede overflader som f.eks. rør, radiatorer, komfurer og køleskabe. Hvis din krop er jordforbundet, øges risikoen for elektrisk stød.
- Udsæt ikke produktet for regn eller fugt. Hvis der trænger vand ind i produktet, kan der være fare for elektrisk spænding.

- Pas på ledningen. Bær eller træk aldrig produktet i ledningen, og træk aldrig i ledningen for at tage stikket ud. Beskyt ledningen mod varme, olie, skarpe kanter og bevægelige dele. Beskadigede og sammenfiltrede ledninger øger faren for elektrisk stød.
- Hvis produktet bruges udendørs, må der kun anvendes forlængerledninger, der er godkendt til udendørs brug. Ledninger, der er designet til udendørs brug, mindsker faren for elektrisk spænding.
- Anvend en fejlstrømsafbryder, hvis det er nødvendigt at bruge produktet i et fugtigt miljø. Fejlstrømsafbrydere mindsker faren for elektrisk spænding.

PERSONLIG SIKKERHED

- Vær opmærksom. Udvis altid forsigtighed og sund fornuft, når du arbejder med elværktøj. Betjen aldrig produktet, hvis du er træt eller påvirket af stoffer, alkohol eller medicin. Et øjeblik uopmærksomhed eller uagtsomhed kan medføre alvorlig personskade.
- Brug personlige værnemidler. Brug beskyttelsesbriller eller beskyttelsesmaske.
- Sikkerhedsudstyr som støvfiltermasker, skridsikre sikkerhedssko, sikkerhedshjelm og høreværn reducerer risikoen for personskader, afhængigt af værktøjstypen og brugen af den.
- Undgå utilsigtet start. Sørg for, at strømmen er slukket, før du sætter stikket eller batteriet i eller løfter/bærer produktet. Der er stor risiko for ulykker, hvis du bærer produktet med fingeren på tænd-/slukkknappen eller slutter strøm til produktet, mens det er i ON-position.
- Fjern skruenøgler og lignende, før du starter produktet. Nøgler eller lignende, der efterlades på en roterende del af produktet, kan forårsage personskade.
- Undgå at overstrække dig. Sørg for hele tiden at stå godt fast og have en god balance. Det giver dig bedre kontrol over produktet i uventede situationer.

- Bær fornuftigt arbejdstøj. Bær ikke løstsiddende tøj eller smykker. Hold hår, tøj og handsker væk fra bevægelige dele. Løstsiddende tøj, smykker og langt hår kan komme i klemme i bevægelige dele.
- Hvis der findes udstyr til støvudsugning og -opsamling, skal det tilsluttes og bruges korrekt. Sådanne anordninger kan reducere risikoen for problemer forårsaget af støv.
- Lad ikke erfaring med lignende produkter gøre dig overmodig og få dig til at ignorere produktets sikkerhedsanvisninger. Et øjeblikk uopmærksomhed eller uagtsomhed kan medføre alvorlig personskade.

BETJENING OG VEDLIGEHOLDELSE AF PRODUKTET

- Undgå at bruge overdreven kraft på produktet. Brug det rigtige elværktøj til det planlagte arbejde. Produktet fungerer bedre og mere sikkert, når det anvendes ved den hastighed, det er beregnet til.
- Brug ikke produktet, hvis det ikke kan tændes og slukkes ved hjælp af tænd-/slukknappen. Produkter, der ikke kan kontrolleres med tænd-/slukknappen, er farlige og skal repareres.
- Tag stikket ud og/eller fjern batteriet, før du foretager indstillinger, udskifter tilbehør eller opbevarer elværktøj. Sådanne forebyggende sikkerhedsforanstaltninger mindsker faren for utilsigtet start af produktet.
- Elværktøj, der ikke er i brug, skal opbevares utilgængeligt for børn. Lad aldrig børn eller personer, der ikke kender produktet eller denne vejledning, betjene det. Elværktøj kan være farligt, hvis det betjenes af uerfarne personer.
- Vedligeholdelse af produktet og tilbehør. Kontroller, at de bevægelige dele er korrekt justeret og bevæger sig frit, at ingen dele er sat forkert på eller beskadiget, og at der ikke er andre

faktorer, der kan påvirke produktets funktion. Hvis produktet er beskadiget, skal det repareres, før det tages i brug igen. Mange ulykker skyldes dårligt vedligeholdte produkter.

- Sørg for, at skæreknive osv. er skarpe og rene. Korrekt vedligeholdte skæreknive med skarpe skær sætter sig ikke så nemt fast og er lettere at kontrollere.
- Brug produktet, tilbehøret, bits osv. i overensstemmelse med disse anvisninger og under hensyntagen til de gældende arbejdsforhold og den opgave, der skal udføres. Det kan være farligt at bruge elværktøj til andre formål end dem, det er beregnet til.
- Sørg for, at håndtag og greb er rene, tørre og fri for olie og smøremiddel. Glatte håndtag og greb gør det vanskeligt at betjene og kontrollere produktet i uventede situationer.

REPARATION

- Reparationer må kun udføres af kvalificeret personale, der bruger identiske reservedele. Det gør, at produktet altid er sikkert at bruge.

SIKKERHEDSMEDDELELSE FOR BÅNDSLIBER OG TROMLESLIBER

- Hold elværktøjet i de isolerede gribeblader, når du arbejder, hvor slibebandet kan komme i kontakt med skjulte ledninger eller din egen ledning. Kontakt med et strømførende kabel medfører, at produktets metaldele også bliver strømførende, hvilket kan medføre elektrisk stød.

VIBRATION

- Der skal angives den samlede vibrationsværdi ah for håndtaget med den højeste vibration samt usikkerheden K.

MINIMERING AF STØJ OG VIBRATIONER

- For at minimere støj og vibrationer under brug skal du begrænse den tid produktet bruges, bruge driftstilstande med lave vibrations- og støjniveauer og bruge passende beskyttelsesudstyr.
- Tag følgende forholdsregler for at minimere risikoen for eksponering for vibrationer og/eller støj.
 - Brug kun produktet efter hensigten og i overensstemmelse med denne vejledning.
 - Sørg for, at produktet er i god stand.
 - Brug tilbehør, der er i god stand og passer til opgaven.
 - Hold godt fast i håndtag/greb.
 - Vedligehold produktet i overensstemmelse med disse anvisninger, og hold det godt smurt (hvis relevant).
 - Planlæg arbejdet, så udsættelsen for kraftige vibrationer spredes over en længere periode.

SYMBOLER

	Læs betjeningsvejledningen.
	VARNING!
	Brug høreværn.
	Brug beskyttelsesbriller.
	Beskyttelsesklasse II.

	Hvis ledningen bliver beskadiget under arbejdet, skal du straks trække stikket ud. Tag stikket ud af stikkontakten, når produktet ikke er i brug, og før justering, udskiftning af tilbehør, rengøring og/eller reparation.
	Godkendt i henhold til gældende direktiver/forordninger.
	Udtjente produkter skal bortskaffes i henhold til gældende regler.

TEKNISKE DATA

Mærkespænding	230 V, 50 Hz
EffektO	310 W
Hastighed, uden belastning	1600 – 3000/min.
Skulderrem	10 mm
Mål	L41 x B12 x H6 cm
Lydtryksniveau (L _p A)	83 dB(A), K=3 dB
Lydeffektniveau (L _W A)	91 dB(A), K=3 dB
Vibration	4,2 m/s ² , K=1,5 m/s ²

Brug høreværn!

Deklarerede værdier for vibrationer og lydniveau er fastsat i henhold til standardmetoder og kan bruges til sammenligning mellem produkter. Værdierne kan også danne grundlag for en foreløbig eksponeringsvurdering. De målte værdier er bestemt i henhold til 62841-2-4:2014.

ADVARSEL!

Vibration og støj ved faktisk brug lam afvige fra angivne værdier, afhængigt af hvordan produktet bruges og af arbejdsemnets beskaffenhed. Passende beskyttelsesforanstaltninger for brugerne skal bestemmes ud fra de faktiske brugsforhold, idet der tages hensyn til alle dele af driftscyklussen, såsom slukke- og hviletid, ud over den tid, der trykkes på strømafbryderen.

BESKRIVELSE

INDHOLD

- Betjeningsvejledning
- Valse til slibehylstre (A)
- Slibehylster (Ø 45 x 60 mm) (B)
- Lamelrulle (Ø 60 x 10 mm) (C)
- Lamelrulle (Ø 60 x 60 mm) (F)
- Unbrakonøgle (E)
- Adapter til støvudsugning (D)

FIGUR 1

PRODUKTETS DELE

1. *Slibespindel*
2. *Støvudsugningshætte*
3. *Tilslutning til støvsuger*
4. *Spændeskruer (til støvudsugningshætte)*
5. *Spindellås*
6. *Håndtag*
7. *Tænd-/slukknop*
8. *Knap til hastighedsindstilling*
9. *Spændeskruer*
10. *Tilbehørsarm*
11. *Monteringsrille til støvudsugningshætte*
12. *Låseriller*

FIGUR 2

BETJENING

KLARGØRING

Udpakning

1. Fjern alt emballagemateriale.
2. Fjern eventuelle transportbeskyttelse.
3. Tjek, at alle dele forefindes.
4. Kontroller produktet, ledningen, stikket og alt tilbehør for transportskader.

5. Opbevar om muligt emballagen, indtil garantiperioden er udløbet. Emballagen skal bortskaffes i henhold til gældende regler.

ADVARSEL!

Lad ikke børn lege med emballagematerialet. Opbevar plastikposer utilgængeligt for børn – kvælningsfare.

MONTERING OG AFMONTERING AF TILBEHØR

ADVARSEL!

Fare for personskade. Tag stikket ud af stikkontakten før rengøring, vedligeholdelse og/eller udskiftning af tilbehør.

1. Tryk på spindellåseknappen (5).
2. Fjern klemskruen med unbrakonøglen (E).
3. Placer det ønskede slibetilbehør på holderen.
4. Stram klemskruen (9).

FIGUR 3

OBST!

- **Slibetilbehør kan kun monteres på én måde.**
- **Slibetilbehøret skal være let at sætte på holderen.**
- **Forsøg ikke at tvinge den.**
- **Kontroller, at slibetilbehøret er monteret med den korrekte rotationsretning.**

Sliberulle

1. Monter sliberullen som beskrevet ovenfor.
2. Tryk og hold spindellåseknappen nede, og drej sliberullen med hånden, indtil spindellåsen går i indgreb.
3. Drej slibebåndet mod uret sammen med rillerne i sliberullen.

FIGUR 4

MONTERING AF STØVUDSUGNINGSHÆTTE

1. Sæt støvudsugningshætten (2) ind i de to monteringsriller (11) på tilbehørsarmen (10). Det er normalt, at det tager lidt tid.
2. Stram klemskruen (4). Det betyder, at støvudsugningshætten (2) er solidt monteret på tilbehørsarmen (10).

FIGUR 5

JUSTERING AF STØVUDSUGNINGSHÆTTE

1. Juster støvudsugningshætten (2), så støv og gnister ledes væk fra brugeren.
 - Støvudsugningshætten (2) kan placeres i forskellige vinkler over slibespindlen ved hjælp af låserillerne (12).
2. Efter montering løsnes klemskruen (4), og støvudsugningshætten (2) drejes mod håndtaget (6) til den position, der passer til det aktuelle arbejde og arbejdsemnet. Stram klemskruen (4). Støvudsugningshætten (2) kan låses i forskellige positioner.

FIGUR 6

EKSTERN STØVUDSUGNING

ADVARSEL!

- **Eksplotionsfare!** Hvis der er risiko for støvekspllosion, skal der bruges støvekspllosionssikret støvudsugningssystem.
- **Brandfare på grund af gnistdannelse.** Brug ikke støvudsugning ved slibning af metal.
- **Brandfare!** Brug af elværktøj, der er tilsluttet støvudsugningssystem med støvopsamlingspose, udgør en brandfare. Gnistdannelse ved slibning

af metal eller metalgenstande i træ kan antænde slibestøvet i opsamlingsposen. Risikoen er særlig stor, hvis slibestøvet består af træstøv med partikler af maling eller andre kemikalier, og hvis arbejdsemnet er varmt efter længere tids bearbejdning. Pas på ikke at overophede arbejdsemnet eller produktet, og tøm altid opsamlingsposen før pauser og efter endt arbejde.

- Brug en støvfiltermaske.

MONTERING AF STØVUDSUGNINGSSLANGE

1. Sæt støvudsugningsadapteren (D) ind i tilslutningsåbningen på støvudsugningshætten (2).
2. Sæt en til formålet godkendt støvudsugningssystemslange på adapteren (værkstedsstøvsuger eller tilsvarende).

Frakobling af støvudsugningslange

Træk slangen ud af støvudsugningsenheden.

BETJENING

ADVARSEL!

- **Fare for personskade.** Tag stikket ud af stikkontakten før rengøring, vedligeholdelse og/eller udskiftning af tilbehør.
- **Hold godt fast i produktet med begge hænder.** Sørg for hele tiden at stå godt fast og have en god balance.

VIGTIGT!

Kontroller, at netspændingen svarer til spændingsangivelsen på typeskiltet.

TÆND/SLUK

1. Tænd for produktet ved at flytte strømafbryderen (7) så langt som muligt til højre og derefter fremad, så I er synlig på strømafbryderen. Tænd kun for produktet, når det skal bruges, for at spare på energien.
2. Sluk for produktet ved at flytte strømafbryderen (7) bagud, så O er synlig på strømafbryderen.
3. Kontroller slibetilbehøret før hver brug.
4. Slibetilbehøret skal være korrekt monteret og kunne rotere frit. Testkør i mindst 1 minut uden belastning. Brug ikke tilbehør, der er beskadiget, eller som vibrerer under brug. Beskadiget tilbehør kan gå i stykker og forårsage skader.

VALG AF SLIBETILBEHØR

Vælg slibetilbehør ud fra arbejdsemnets materiale og form. Vælg kornstørrelse ud fra ønsket afslibning.

Slibehylster

Overfladens form	Kornstørrelse	
Lige, flad	Medium	80
	Fin	120
	Ekstra fin	240

Lamelrulle (60 mm)

Overfladens form	Kornstørrelse	
Buet, ujævn	Medium	80
	Fin	120
	Ekstra fin	240

Lamelrulle (10 mm)

Overfladens form	Kornstørrelse	
Rille/profiler	Medium	80
	Fin	120

Betjening

- Afslibning og slibemønster bestemmes hovedsageligt af slibetilbehøret, den indstillede hastighed og trykket.
- Brug kun slibetilbehør i god stand for at opnå de bedste resultater og en lang levetid.
- Brug kun tilbehør, der er anbefalet af producenten.

INDSTILLING AF HASTIGHED

- Indstil den ønskede hastighed med knappen til indstilling af hastighed (8).
- Den rette hastighed afhænger af det arbejdsemne/materiale, der bearbejdes. Test på et stykke skrot for at finde den rette hastighed. Tabellen nedenfor giver en vejledning til indstilling af hastighed.

ANBEFALEDE HASTIGHEDSINDSTILLINGER

Betjening	Kornstørrelse (grovslibning/finish)	Indstilling af hastighed
Slibning af lakering	180/240	2/3
Reparation af lakering	120/240	4/5
Fjernelse af lakering	40/60	5
Blødt træ	40/240	5/6
Hårdttræ	60/240	5/6
Finér	180/240	2-4
Aluminium	80/240	4/5
Stål	40/240	5
Fjernelse af rust fra stål	40/120	6
Rustfrit stål	80/240	5
Sten	80/240	5/6

Efter betjening ved lavere hastighed i et stykke tid skal elværktøjet køre frit ved maks. hastighed uden belastning i ca. 3 minutter for at køle ned.

SLIBNING

- Start produktet, påfør hele slibefladen mod arbejdsemnet, og bevæg produktet hen over arbejdsemnet med moderat tryk.
- Slibetilbehøret holder længere, hvis arbejdet udføres med et jævnt tryk.
- Tryk ikke for hårdt, for så slides produktet og slibetilbehøret hurtigere, uden at resultatet bliver bedre.
- Brug ikke slibetilbehør, der bruges til metal, til at slibe andre materialer.

VEDLIGEHOLDELSE

ADVARSEL!

Fare for personskade. Sluk for produktet, og tag stikket ud, før arbejde på produktet.

RENGØRING

- Hold altid ventilationsåbningerne rene og frie.
- Brug ikke skarpe genstande til rengøring. Lad aldrig væske trænge ind i produktet – risiko for materielle skader.
- Rengør produktet regelmæssigt, helst efter hver brug.
- Rengør huset med en tør klud. Brug ikke benzin, opløsningsmidler eller rengøringsmidler, der kan beskadige plastdele.
- Rengør om nødvendigt produktet med en støvsuger.
- Fjern støv med en blød børste.

UDSKIFTNING AF KULBØRSTER

Udskiftning af kulbørster skal udføres af en autoriseret servicerepræsentant eller andet kvalificeret personale. Desuden er produktet vedligeholdelsesfrit.

ZASADY BEZPIECZEŃSTWA

OSTRZEŻENIE!

Zapoznaj się ze wszystkimi ostrzeżeniami, zasadami bezpieczeństwa i innymi wskazówkami. Nieprzestrzeganie wszystkich zaleceń i zasad bezpieczeństwa grozi porażeniem prądem, pożarem i/lub ciężkimi obrażeniami ciała. Zachowaj wszystkie ostrzeżenia i wskazówki do przyszłego użytku. Używane w poniższych ostrzeżeniach pojęcie „elektronarzędzie” oznacza elektronarzędzia zasilane sieciowym prądem elektrycznym (wyposażone w przewód zasilający) lub akumulatorami (bezprowodowe).

MIEJSCE PRACY

- Zapewnij czystość i dobre oświetlenie w miejscu pracy. Przetadowane miejsce pracy i niedostateczne oświetlenie zwiększają ryzyko wystąpienia wypadków.
- Nie używaj elektronarzędzi w otoczeniu zagrożonym wybuchem, np. w pobliżu łatwopalnych płynów, gazów lub pyłów. Elektronarzędzia wytwarzają iskry, które mogą spowodować zapłon pyłów lub oparów.
- Osoby postronne, zwłaszcza dzieci, oraz zwierzęta powinny przebywać w bezpiecznej odległości od działającego elektronarzędzia. Brak koncentracji może spowodować utratę kontroli nad produktem.

BEZPIECZEŃSTWO ELEKTRYCZNE

- Wtyk elektronarzędzia powinien pasować do gniazda sieciowego. Nigdy nie dokonuj żadnych zmian we wtyku. Nigdy nie używaj przejściówek z uziemionymi elektronarzędziami. Niemodyfikowane wtyki i dopasowane gniazda zmniejszają ryzyko porażenia prądem.
- Unikaj bezpośredniego kontaktu z uziemionymi powierzchniami,

takimi jak rury, grzejniki, kuchenki i lodówki. Ryzyko porażenia prądem zwiększa się, jeśli ciało użytkownika jest uziemione.

- Nie narażaj elektronarzędzia na działanie deszczu i wilgoci. Kontakt elektronarzędzia z wodą zwiększa ryzyko porażenia prądem.
- Uważaj na przewód. Nigdy nie przenoś elektronarzędzia, trzymając za przewód, ani nie ciągnij za przewód w celu wyjęcia wtyku. Zabezpiecz przewód przed wysoką temperaturą, olejami, ostrymi krawędziami i ruchomymi częściami narzędzia. Uszkodzone lub splątane przewody zwiększają ryzyko porażenia prądem.
- Jeżeli korzystasz z elektronarzędzia na świeżym powietrzu, używaj wyłącznie przedłużacza przeznaczonego do użytku zewnętrznego. Przewód przeznaczony do użytku zewnętrznego zmniejsza ryzyko porażenia prądem.
- Jeżeli konieczne jest używanie elektronarzędzia w wilgotnym środowisku, użyj połączenia sieciowego chronionego wyłącznikiem różnicowoprądowym. Wyłącznik różnicowoprądowy zmniejsza ryzyko porażenia prądem.

BEZPIECZEŃSTWO OSOBISTE

- Zachowuj ostrożność. Podczas pracy z elektronarzędziem przez cały czas zachowuj ostrożność i kieruj się zdrowym rozsądkiem. Nigdy nie używaj elektronarzędzia w stanie zmęczenia ani pod wpływem narkotyków, alkoholu lub leków. Pamiętaj, że chwila nieuwagi wystarczy, żeby spowodować ciężkie obrażenia ciała.
- Stosuj środki ochrony indywidualnej. Używaj okularów ochronnych lub maski ochronnej.
- Środki ochrony indywidualnej stosowane w zależności od rodzaju produktu oraz sposobu posługiwania się nim, np. maski przeciwpyłowe, obuwie antypoślizgowe, hełm ochronny i środki ochrony słuchu, zmniejszają ryzyko odniesienia obrażeń.

- Unikaj niezamierzonego uruchomienia urządzenia. Przed włożeniem wtyku do gniazda, przed włożeniem akumulatora i przed podniesieniem lub przeniesieniem produktu upewnij się, że przełącznik jest ustawiony w położeniu wyłączonym. Ryzyko wypadku jest duże przy przenoszeniu elektronarzędzia z palcem na przełączniku lub podłączaniu narzędzia do prądu przy przełączniku w pozycji włączonej.
- Przed włączeniem elektronarzędzia zdejmij klucze nastawne i inne przedmioty. Klucz lub pozostałe narzędzia przostawione na obracającej się części elektronarzędzia mogą spowodować obrażenia.
- Nie pochylaj się zbyt do przodu. Przez cały czas utrzymuj stabilną postawę, aby nie stracić równowagi. Dzięki temu łatwiej będzie kontrolować elektronarzędzie w nieoczekiwanych sytuacjach.
- Noś odpowiednią odzież. Nie noś luźnych ubrań ani biżuterii. Trzymaj włosy, ubrania i rękawice z dala od ruchomych części urządzenia. Luźne ubrania, biżuteria i długie włosy mogą zostać wciągnięte przez ruchome części narzędzia.
- Jeżeli na wyposażeniu jest sprzęt do odsysania i zbierania pyłu, należy go podłączyć i korzystać z niego w należyty sposób. Takie urządzenia minimalizują ryzyko powstawania problemów spowodowanych zapyleniem.
- Doświadczenie w pracy z podobnymi elektronarzędziami może dawać złudną pewność siebie, ważne jest jednak, żeby dokładnie zapoznać się z zasadami bezpieczeństwa. Pamiętaj, że chwila nieuwagi wystarczy, żeby spowodować ciężkie obrażenia ciała.
- Nie używaj elektronarzędzi, których nie można włączyć i wyłączyć przełącznikiem. Elektronarzędzia, których nie można włączyć lub wyłączyć przełącznikiem, są niebezpieczne i wymagają naprawy.
- Przed regulacją elektronarzędzia, wymianą akcesoriów lub odłożeniem elektronarzędzia na dłuższy czas, wyjmij akumulator i/lub wyciągnij wtyk z gniazda. Takie zapobiegawcze środki ostrożności zmniejszają ryzyko niezamierzonego uruchomienia elektronarzędzia.
- Przechowuj elektronarzędzia, z których nie korzystasz, w miejscu niedostępnym dla dzieci. Nie pozwól, aby elektronarzędzie było używane przez dzieci lub osoby, które go nie znają ani nie zapoznały się z zaleceniami dotyczącymi jego bezpiecznej obsługi. W rękach osób nieodpowiedzialnych elektronarzędzia mogą być niebezpieczne.
- Konserwuj elektronarzędzia i akcesoria. Sprawdź, czy ruchome części są prawidłowo ustawione i poruszają się bez przeszkód, czy wszystkie części są zamontowane we właściwy sposób i czy nie są uszkodzone. Zwróć również uwagę, czy nie istnieją inne czynniki, które mogłyby wpłynąć na działanie narzędzia. W razie uszkodzenia elektronarzędzie należy naprawić przed ponownym użyciem. Niedostateczny poziom konserwacji elektronarzędzia jest przyczyną wielu wypadków.
- Utrzymuj narzędzia tnące w czystości i dbaj o ich ostrość. Narzędzia tnące, które są prawidłowo konserwowane i mają zaostrzone krawędzie, rzadziej się zakleszczają i są łatwiejsze w obsłudze.
- Stosuj elektronarzędzia, akcesoria, końcówki itp. zgodnie z zaleceniami i z uwzględnieniem warunków pracy oraz przewidzianego zadania. Zastosowanie elektronarzędzi do celów innych niż te, do których są przeznaczone, może być niebezpieczne.
- Utrzymuj uchwyty i powierzchnie chwytne w czystości i dbaj, by były one suche i wolne od smaru oraz tłuszczu. Śliskie uchwyty i powierzchnie chwytne

OBSŁUGA I CZYSZCZENIE ELEKTRONARZĘDZIA

- Nie przeciążaj elektronarzędzia. Używaj elektronarzędzia odpowiedniego do zaplanowanych prac. Elektronarzędzia działają lepiej i bezpieczniej przy obciążeniu, które jest dla nich przewidziane.

utrudniają trzymanie elektronarzędzia i kontrolę produktu w nieoczekiwanych sytuacjach.

SERWIS

- Elektonarzędzie może być serwisowane wyłącznie przez wykwalifikowany personel, stosujący identyczne części zamienne. Gwarantuje to bezpieczną pracę elektronarzędzia.

ZASADY BEZPIECZEŃSTWA DOTYCZĄCE SZLIFIEREK TAŚMOWYCH I SZLIFIEREK BĘBNOWYCH

- Jeśli podczas pracy zachodzi ryzyko kontaktu taśmy ścierniej z ukrytymi przewodami lub jej własnym przewodem, trzymaj elektronarzędzie za izolowane części uchwytu. Zetknięcie z przewodem pod napięciem spowoduje pojawienie się napięcia na metalowych częściach obudowy elektronarzędzia – stwarza to ryzyko porażenia prądem.

DRGANIA

- Należy podać całkowity poziom drgań (ah) i wartość niepewności (K) uchwytu odznaczającego się największymi drganiami.

OGRANICZANIE HAŁASU I DRGAŃ

- Aby zmniejszyć hałas i drgania, ogranicz czas użytkowania narzędzia, korzystaj z trybów pracy o niskim poziomie drgań i hałasu oraz stosuj odpowiednie wyposażenie ochronne.
- Wykonaj poniższe czynności, aby zminimalizować ryzyko związane z narażeniem na drgania i/lub hałas:
 - Używaj produktu wyłącznie w określony sposób, zgodnie z niniejszą instrukcją.

- Upewnij się, że produkt jest w dobrym stanie technicznym.
- Do produktu używaj akcesoriów w dobrym stanie technicznym odpowiednich do charakteru wykonywanego zadania.
- Trzymaj pewnie za rękojeści/uchwyty.
- Przeprowadzaj konserwację produktu zgodnie z niniejszymi wskazówkami. Pamiętaj o smarowaniu produktu (jeśli ma to zastosowanie).
- Zaplanuj pracę w taki sposób, by narażenie na silne drgania rozłożyć w dłuższym okresie.

SYMBOLE

	Przeczytaj instrukcję obsługi.
	OSTRZEŻENIE!
	Używaj środków ochrony słuchu.
	Używaj okularów ochronnych.
	Klasa ochronności: II.
	Jeśli przewód zostanie uszkodzony w trakcie pracy, niezwłocznie wyciągnij wtyk z gniazda. Wyciągnij wtyk z gniazda na czas, gdy nie używasz produktu, a także przed regulacją, wymianą akcesoriów, czyszczeniem i/lub naprawą.
	Zatwierdzona zgodność z obowiązującymi dyrektywami/rozporządzeniami.



Zużyty produkt oddaj do utylizacji, postępując zgodnie z obowiązującymi przepisami.

DANE TECHNICZNE

Napięcie znamionowe	230 V~50 Hz
Moc	310 W
Prędkość obrotowa bez obciążenia	1600–3000 obr./min
Średnica wału	10 mm
Wymiary	Dł. 41 x szer. 12 x wys. 6 cm
Poziom ciśnienia akustycznego (L_{pA})	83 dB(A), K = 3 dB
Poziom mocy akustycznej (L_{WA})	91 dB(A), K = 3 dB
Drgania	4,2 m/s ² , K = 1,5 m/s ²

Stosuj środki ochrony słuchu!

Zadeklarowane wartości drgań i hałasu zostały zmierzone zgodnie ze standardową metodą i mogą być wykorzystywane do porównania różnych narzędzi. Wartości te mogą również stanowić podstawę do wstępnej oceny poziomu narażenia na działanie drgań. Zmierzone wartości ustalono zgodnie z normą EN 62841-2-4:2014.

OSTRZEŻENIE!

Zależnie od sposobu użytkowania produktu i właściwości obrabianego przedmiotu faktyczny poziom drgań i hałasu podczas pracy może odbiegać od wartości zadeklarowanych. W zależności od rzeczywistych warunków użytkowania należy ustalić odpowiednie środki ochrony dla wszystkich etapów eksploatacji, nie tylko wtedy, kiedy przełącznik zasilania jest wciśnięty, ale także podczas okresu wyłączenia czy przebiegu jałowego.

OPIS

ZAWARTOŚĆ

- Instrukcja obsługi
- Wałek do nakładek szlifujących (A)
- Nakładka szlifująca (Ø45 x 60 mm) (B)
- Tarcza lamelkowa (Ø60 x 10 mm) (C)
- Tarcza lamelkowa (Ø60 x 60 mm) (F)
- Klucz imbusowy (E)
- Przejściówka odciągu pyłu (D)

RYS. 1

CZĘŚCI PRODUKTU

1. Wrzeczono szlifierskie
2. Ostona odciągu pyłu
3. Przyłącze odkurzacza
4. Śruba dociskowa (do ostony odciągu pyłu)
5. Blokada wrzeczona
6. Uchwyt
7. Przełącznik
8. Pokrętło regulacji prędkości obrotowej
9. Śruba dociskowa
10. Ramię przyłączeniowe
11. Otwór montażowy do ostony odciągu pyłu
12. Miejsce blokady

RYS. 2

OBŚŁUGA

PRZYGOTOWANIE

Rozpakowywanie

1. Usunąć całe opakowanie.
2. Usunąć ewentualne zabezpieczenia transportowe.
3. Sprawdzić, czy nie brakuje żadnych części.
4. Sprawdzić produkt, przewód, wtyk i wszystkie akcesoria pod kątem uszkodzeń podczas transportu.

5. Jeśli to możliwe, zachowaj opakowanie do czasu wygaśnięcia gwarancji. Materiały, z których wykonano opakowanie, należy utylizować zgodnie z obowiązującymi przepisami.

OSTRZEŻENIE!

Nie pozwalaj dzieciom bawić się elementami opakowania. Przechowuj torebki plastikowe w miejscu niedostępnym dla dzieci – stwarzają one ryzyko uduszenia.

MONTAŻ I DEMONTAŻ AKCESORIÓW

OSTRZEŻENIE!

Ryzyko obrażeń ciała. Wyciągnij wtyk z gniazda przed przystąpieniem do czyszczenia, konserwacji i/lub wymiany akcesoriów.

1. Wciśnij przycisk blokady wrzeciona (5).
2. Zdejmij śrubę dociskową za pomocą klucza imbusowego (E).
3. Umieść wybrane akcesorium szlifierskie na mocowaniu.
4. Dokręć śrubę dociskową (9).

RYS. 3

UWAGA!

- **Akcesorium szlifierskie można zamontować tylko w jeden sposób.**
- **Umieszczenie akcesorium na mocowaniu nie powinno sprawiać trudności.**
- **Nie nakładaj akcesorium na siłę.**
- **Zwróć uwagę, aby akcesorium szlifierskie zostało zamontowane z zachowaniem właściwego kierunku obrotów.**

Głowica ścierająca

1. Zamontuj głowicę ścierającą zgodnie ze wskazówkami powyżej.

2. Trzymaj wciśnięty przycisk blokady wrzeciona i przekręć ręcznie głowicę, aż wrzeciono się zablokuje.
3. Przekręć taśmę ścierną w lewo po rowkach w głowicy ścierającej.

RYS. 4

MONTAŻ OSŁONY ODCIĄGU PYŁU

1. Wprowadź osłonę odciągu pyłu (2) w dwa otwory montażowe (11) na ramieniu przyłączeniowym (10). Lekki opór jest zjawiskiem normalnym.
2. Dokręć śrubę dociskową (4). W ten sposób osłona odciągu wiórów (2) jest stabilnie zamontowana na ramieniu przyłączeniowym (10).

RYS. 5

REGULACJA OSŁONY ODCIĄGU PYŁU

1. Ustaw osłonę (2) tak, aby pył i iskry nie były skierowane w stronę użytkownika.
 - Osłonę odciągu pyłu (2) można umieszczać pod różnymi kątami na wrzecionie szlifierskim przy użyciu miejsc blokady (12).
2. Po zamontowaniu odkręć śrubę dociskową (4) i dokręć osłonę odciągu pyłu (2) do uchwytu (6), aż znajdzie się we właściwym położeniu do danej pracy i obrabianego przedmiotu. Dokręć śrubę dociskową (4). Osłona odciągu pyłu (2) może zostać zablokowana w różnych położeniach.

RYS. 6

ZEWNĘTRZNY ODCIĄG PYŁU

OSTRZEŻENIE!

- **Ryzyko wybuchu! Jeśli zachodzi ryzyko eksplozji pyłu, należy zastosować zabezpieczony przed wybuchem system odciągu pyłu.**

- **Ryzyko pożaru związane z iskrzeniem. Nie używaj odciągu pyłu podczas szlifowania metalu.**
- **Niebezpieczeństwo pożaru! Używanie elektronarzędzi podłączonych do systemu odciągu pyłu z workiem na pył powoduje zagrożenie pożarem. Iskrenie podczas szlifowania metalu lub metalowego przedmiotu w drewnie może spowodować zapłon pyłu szlifierskiego w worku na pył. Ryzyko jest szczególnie duże, jeśli pył składa się z pyłu drzewnego z cząstkami farby lub innych chemikaliów oraz gdy obrabiany przedmiot jest gorący po długotrwałej obróbce. Zwróć uwagę, aby obrabiany przedmiot ani produkt się nie nagrzewały i zawsze opróżniaj worek przed przerwaniem pracy lub po jej zakończeniu.**
- **Używaj maski przeciwpyłowej.**

MONTAŻ WĘŻA ODCIĄGU PYŁU

1. Wprowadź przejściówkę (D) do otworu przyłączeniowego na osłonie odciągu pyłu (2).
2. Załóż na przejściówkę odciągu pyłu (D) wąż będący częścią zatwierdzonego systemu odciągu pyłu (odkurzacza warsztatowego itp.).

Odtaczanie węża odciągu pyłu

Wyciągnij wąż z urządzenia do odciągu pyłu.

SPOSÓB UŻYCIA

OSTRZEŻENIE!

- **Ryzyko obrażeń ciała. Wyciągnij wtyk z gniazda przed przystąpieniem do czyszczenia, konserwacji i/lub wymiany akcesoriów.**
- **Trzymaj narzędzie mocno oburącz. Przez cały czas utrzymuj stabilną postawę, aby nie stracić równowagi.**

WAŻNE!

Sprawdź, czy napięcie sieciowe odpowiada napięciu na tabliczce znamionowej.

WŁĄCZANIE/WYŁĄCZANIE

1. Włącz produkt, przesuwając przełącznik (7) maksymalnie w prawo, a następnie do przodu, aby pokazało się na nim „I”. W celu oszczędzania energii włączaj produkt tylko wtedy, gdy ma być używany.
2. Wyłącz produkt, przesuwając przełącznik (7) w tył, aby pokazało się na nim „O”.
3. Przed każdym użyciem sprawdź akcesorium szlifierskie.
4. Akcesorium musi być prawidłowo zamontowane i obracać się swobodnie. Włącz urządzenie na próbę na co najmniej minutę bez obciążenia. Nie używaj akcesoriów, które są uszkodzone lub drgają podczas użytkowania. Uszkodzone akcesorium może pęknąć, powodując obrażenia ciała.

WYBÓR AKCESORIUM SZLIFERSKIEGO

Wybieraj akcesoria szlifierskie odpowiednie do materiału i kształtu obrabianego przedmiotu. Wybieraj ziarnistość odpowiednią do planowanej obróbki.

Nakładka szlifująca

Powierzchnia	Ziarnistość	
	Prosta, gładka	Średnia
Duża		120
Bardzo duża		240

Tarcza lamelkowa (60 mm)

Powierzchnia	Ziarnistość	
	Zakrzywiona, nierówna	Średnia
Duża		120
Bardzo duża		240

Tarcza lamelkowa (10 mm)

Powierzchnia	Ziarnistość	
	Rowki, profilowanie	Średnia
Duża		120

Sposób użycia

- Sposób obróbki i szlifowania zależą przede wszystkim od akcesorium szlifierskiego, ustawionej prędkości obrotowej i nacisku.
- Aby zapewnić optymalne rezultaty i możliwie najdłuższy okres użytkowania, używaj tylko akcesoriów szlifierskich w dobrym stanie technicznym.
- Korzystaj wyłącznie z akcesoriów zalecanych przez producenta.

REGULACJA PRĘDKOŚCI OBROTOWEJ

- Za pomocą pokrętki (8) ustaw żądaną prędkość obrotową.
- Prędkość obrotowa zależy od obrabianego przedmiotu i materiału. Aby ustawić odpowiednią prędkość obrotową, przetestuj działanie na nieużywanym fragmencie. W ustalaniu prędkości obrotowej może pomóc poniższa tabela.

ZALECANE USTAWIENIA PRĘDKOŚCI OBROTOWEJ

Sposób użycia	Ziarnistość (szlifowanie zgrubne lub wykończenie)	Prędkość obrotowa
Szlifowanie lakieru	180/240	2/3
Naprawa lakieru	120/240	4/5
Usuwanie lakieru	40/60	5
Miękkie drewno	40/240	5/6
Twarde drewno	60/240	5/6
Fornir	180/240	2-4
Aluminium	80/240	4/5
Stal	40/240	5
Usuwanie rdzy ze stali	40/120	6
Stal nierdzewna	80/240	5
Kamień	80/240	5/6

Po dłuższej pracy na niższej prędkości obrotowej elektronarzędzie powinno pracować z maksymalną prędkością bez obciążenia przez około 3 minuty, aby przestygło.

SZLIFOWANIE

- Włącz produkt, przyłóż całą powierzchnię szlifującą do obrabianego przedmiotu i z umiarkowanym naciskiem przesuwaj po nim produkt.
- Akcesoria szlifierskie służą dłużej, jeśli praca jest wykonywana z równomiernym naciskiem.
- Nie dociskaj zbyt mocno, ponieważ powoduje to szybsze zużywanie produktu i akcesoriów szlifierskich, nie dając lepszych efektów.
- Nie używaj akcesoriów szlifierskich do metalu w celu szlifowania innych materiałów.

KONSERWACJA

OSTRZEŻENIE!

Ryzyko obrażeń ciała. Przed przystąpieniem do jakiegokolwiek pracy związanej z produktem wyłącz go i wyciągnij wtyk z gniazda.

CZYSZCZENIE

- Dopilnuj, aby otwory wentylacyjne były zawsze czyste i drożne.
- Nie używaj do czyszczenia ostrych przedmiotów. Ze względu na ryzyko szkód materialnych nie dopuść, aby woda dostała się do produktu.
- Czyść produkt regularnie, najlepiej po każdym użyciu.
- Czyść obudowę suchą szmatką. Nie używaj benzyny, rozpuszczalników ani środków czyszczących, które mogą uszkodzić części z tworzywa.
- W razie potrzeby wyczyść produkt odkurzaczem.
- Pył usuwaj za pomocą miękkiej szczotki.

WYMIANA SZCZOTEK WĘGLOWYCH

Wymiana szczotek węglowych powinna być wykonywana przez uprawnionego pracownika

serwisu lub inną wykwalifikowaną osobę. Poza tym produkt nie wymaga konserwacji.

SAFETY INSTRUCTIONS

WARNING!

Read all warnings, safety instructions and other instructions. Failure to follow all the instructions and safety instructions can result in the risk of electric shock, fire and/or serious personal injury. Save all warnings and instructions for future reference. The term "power tool" in all the warnings below refers to mains-powered (corded) or battery-powered (cordless) power tools.

WORK AREA

- Keep the work area clean and well lit. Dark and cluttered work areas increase the risk of accidents and injuries.
- Do not use power tools in explosive environments, such as in the vicinity of flammable liquids, gas or dust. Power tools produce sparks that can ignite dust and fumes.
- Keep onlookers, especially children, and pets at a safe distance when using power tools. You can easily lose control of the product if you are distracted.

ELECTRICAL SAFETY

- The plug on the power tool must match the power point. Never modify the plug in any way. Never use an adapter with earthed power tools. Unmodified plugs and matching power points reduce the risk of electric shock.
- Avoid body contact with earthed surfaces such as pipes, radiators, cookers and refrigerators. There is an increased risk of electric shock if your body is earthed.
- Do not expose power tools to rain or moisture. There is a greater risk of electric shock if water gets into a power tool.
- Be careful with the power cord. Never use the power cord to carry or pull the tool, or to pull out the plug from the mains

socket. Keep the power cord away from heat, oil, sharp edges and moving parts. Damaged or tangled power cords increase the risk of electric shock.

- If using the tool outdoors, only use an extension cord approved for outdoor use. Cords intended for outdoor use reduce the risk of electric shock.
- If it is absolutely necessary to use power tools in damp conditions, use a mains connection protected by a residual current device (RCD). Using an RCD reduces the risk of electric shock.

PERSONAL SAFETY

- Stay alert. Pay attention to what you are doing, and use your common sense when working with power tools. Never use power tools if you are tired or under the influence of drugs, alcohol or medication. A moment of inattention or carelessness can result in serious personal injury.
- Use personal safety equipment. Wear safety glasses or a visor.
- Depending on the type of product and how it is used, safety equipment such as dust masks, non-slip safety shoes, safety helmets and ear protection reduce the risk of personal injury.
- Avoid accidental starting. Check that the power switch is in the OFF position before plugging in the plug or battery, or lifting/carrying the tool. Carrying a power tool with your finger on the switch or connecting a tool to the mains supply when the switch is in the ON position increases the risk of accidents and injuries.
- Remove adjuster keys/spanners before switching on the power tool. Spanners or the like that are left in a rotating part of the power tool can cause personal injury.
- Do not overreach. Always maintain a firm footing and good balance. This ensures better control over the power tool in unexpected situations.
- Wear suitable clothing. Do not wear loose-fitting clothing or jewellery.

Keep your hair, clothing and gloves away from moving parts. Loose-fitting clothing, jewellery and long hair can get caught in moving parts.

- If dust extraction and dust collection equipment is available, this should be connected and used correctly. The use of such devices can reduce the risk of dust-related problems.
- Do not allow familiarity with similar tools to lead to exaggerated self-confidence and to neglect the safety instructions for the tool. A moment of inattention or carelessness can result in serious personal injury.

USING AND LOOKING AFTER POWER TOOLS

- Do not force the power tool. Use the correct power tool for the planned work. The tool does the job better and more safely when used at the rate for which it was designed.
- Do not use the power tool if it cannot be switched on and off with the power switch. Power tools that cannot be controlled with the power switch are dangerous and must be repaired.
- Pull out the plug and/or remove the battery before making any adjustments, changing accessories or putting the power tool away. These safety precautions reduce the risk of accidentally starting the power tool.
- Store power tools out of the reach of children when not in use. Never allow children, or anyone who is unfamiliar with the power tool and these instructions, to use the tool. Power tools are dangerous if used by inexperienced persons.
- Maintain power tools and accessories. Check that moving parts are properly adjusted and do not jam, and that no parts are incorrectly fitted or damaged. Check for other factors that could affect functionality. If a power tool is damaged it must be repaired before it is used again.

Many accidents are caused by poorly maintained power tools.

- Keep cutting tools sharp and clean. Properly maintained cutting tools with sharp cutting edges are less likely to jam and are easier to control.
- Use the power tool, accessories and bits etc., in accordance with these instructions, taking into account the actual working conditions and the work that is to be done. It can be dangerous to use power tools for purposes other than those for which they are intended to be used.
- Keep handles and grips clean, dry and free from oil and grease. Greasy handles and grips make it difficult to hold and control the tool in unexpected situations.

SERVICE

- Power tools must only be serviced by qualified personnel using identical spare parts. This will ensure that the power tool remains safe to use.

SAFETY INSTRUCTIONS FOR BELT SANDERS AND DRUM SANDERS

- Hold the tool by the insulated grips when working in areas where the belt could come into contact with concealed cables or the power cord. Contact with a live cable will cause the metal parts on the power tool to also become live – risk of electric shock.

VIBRATION





- The total vibration value a_h for the handle that vibrates most must be specified, in similarity with the uncertainty K.

MINIMISATION OF NOISE AND VIBRATION

- To reduce noise and vibrations when in use, limit the time the tool is in use, and use low-power/vibration mode and suitable safety equipment.

- Take the following precautions to minimise the risks of exposure to vibrations and/or noise.
 - Only use the product as it is intended to be used and in accordance with these instructions.
 - Make sure that the product is in good condition.
 - Use accessories that are in good condition, and which are suitable for the purpose.
 - Keep a firm grip on the handles/grips.
 - Maintain the product in accordance with these instructions and keep it well lubricated (where appropriate).
 - Plan the work so that exposure to heavy vibrations is spread over a longer period.

SYMBOLS

	Read the instructions.
	WARNING!
	Wear ear protection.
	Wear safety glasses.
	Safety class II.
	Pull out the plug immediately if the power cord gets damaged during the work. Pull out the plug when the product is not in use and before adjusting, changing accessories, cleaning and/or repairs.

	Approved in accordance with the relevant directives.
	Recycle end-of-life product in accordance with local regulations.

TECHNICAL DATA

Rated voltage	230 V ~ 50 Hz
Output	310 W
Speed, no load	1600 – 3000 rpm
Shaft diameter	10 mm
Size	L41 x W12 x H6 cm
Sound pressure level (L_{pA})	83 dB(A), K=3 dB
Sound power level (L_{WA})	91 dB(A), K=3 dB
Vibration	4.2 m/s ² , K=1.5 m/s ²

Wear ear protection!

The declared values for vibration and noise have been measured in accordance with a standard method, and can be used for comparisons between products. The declared values can also be used for a preliminary assessment of exposure. Measured values have been determined in accordance with EN 62841-2-4:2014.

WARNING!

Vibration and noise during actual use can deviate from the declared values, depending on how the product is used and the condition of the workpiece. Suitable precautions for users must be based on the actual conditions, taking into account all parts of the operating cycle, such as the time when the tool is switched off and the idling time, in addition to the time when the power switch is pressed.

DESCRIPTION

CONTENTS

- Instructions
- Drum for sanding sleeves (A)
- Sanding sleeve (Ø 45 x 60 mm) (B)

- Flap sanding wheel (Ø 60 x 10 mm) (C)
- Flap sanding wheel (Ø 60 x 60 mm) (F)
- Hex key (E)
- Dust extraction adapter (D)

FIG. 1

PRODUCT PARTS

1. Spindle
2. Dust extractor casing
3. Connection for vacuum cleaner
4. Clamping screw (for dust extractor casing)
5. Spindle lock
6. Handle
7. Power switch
8. Knob to adjust speed
9. Clamping screw
10. Accessory arm
11. Mounting slot for dust extractor casing
12. Lock

FIG. 2

USE

PREPARATIONS

Unpacking

1. Remove all the packaging material.
2. Remove transport protection where appropriate.
3. Check that all the parts are included.
4. Check the product, power cord, plug and all accessories for any transport damage.
5. If possible save the packaging until the warranty has expired. Recycle the packaging in accordance with local regulations.

WARNING!

Do not allow children to play with the packaging material. Keep plastic bags out of the reach of children – risk of suffocation.

FITTING AND REMOVING ACCESSORIES

WARNING!

Risk of personal injury. Pull out the plug before cleaning, maintenance and/or replacing accessories.

1. Press the spindle lock button (5).
2. Remove the clamping screw with the hex key (E).
3. Put the required accessory on the holder.
4. Tighten the clamping screw (9).

FIG. 3

NOTE:

- **Accessories only fit in one way.**
- **The accessory slips easily on to the holder.**
- **Do not force it.**
- **Check that the accessory has the correct direction of rotation.**

Sanding wheel

1. Fit the sanding wheel as described above.
2. Press in the spindle lock button and turn the sanding wheel by hand until the spindle lock is applied.
3. Turn the sanding belt anticlockwise together with the sanding wheel.

FIG. 4

FITTING THE DUST EXTRACTOR CASING

1. Put the dust extractor casing (2) in the two mounting slots (11) on the accessory arm (10). There is often some resistance.
2. Tighten the clamping screw (4). The dust extractor casing (2) is then firmly mounted on the accessory arm (10).

FIG. 5

ADJUSTING THE DUST EXTRACTOR CASING

- Adjust the dust extractor casing (2) so that dust and sparks are directed away from the user.
 - The dust extractor casing (2) can be placed at different angles over the sanding spindle with the lock (12).
- After fitting, release the clamping screw (4) and turn the dust extractor casing (2) towards the handle (6) to a suitable position for the actual job and the workpiece. Tighten the clamping screw (4). The dust extractor casing (2) can be locked in different positions.

FIG. 6

EXTERNAL DUST EXTRACTION

WARNING!

- Risk of explosion! If there is a risk of exploding dust it is necessary to use a safe dust extraction system.**
- Fire risk as a result of sparking. Do not use dust extraction when sanding metal.**
- Fire risk! The use of power tools connected to a dust extraction system with a bag can result in a risk of fire. Sparking when sanding metal or metal objects in wood can ignite dust in the bag. There is an increased risk if the dust consists of wood dust with particles of paint or other chemicals, and if the workpiece is hot. Make sure not to overheat the workpiece or the product and empty the bag before breaks and after finishing the work.**
- Wear a dust filter mask.**

FITTING THE DUST EXTRACTION HOSE

- Put the dust extraction adapter (D) in the opening on the dust extractor casing (2).

- Put on an approved dust extraction system (workshop vacuum cleaner or equivalent) hose on the dust extraction adapter (D).

Disconnection of dust extraction hose

Pull out the hose from the dust extraction unit.

HOW TO USE

WARNING!

- Risk of personal injury. Pull out the plug before cleaning, maintenance and/or replacing accessories.**
- Hold the tool firmly with both hands. Always maintain a firm footing and good balance.**

IMPORTANT:

Check that the mains voltage corresponds to the rated voltage on the type plate.

STARTING/SWITCHING OFF

- Start the product by moving the power switch (7) all the way to the right and then forward so that I is shown on the switch. To save energy, only switch on the product when it is going to be used.
- Switch off the product by moving back the power switch (7) so that O is shown on the switch.
- Check the sanding accessory before each use.
- The sanding accessory must be correctly in place and rotate freely. Test run for at least 1 minute. Do not use accessories that are damaged or which vibrate when in use. Damaged accessories can break and cause personal injury.

CHOICE OF SANDING ACCESSORY

Choose an accessory on the basis of material and shape of the workpiece. Select grain size according to the required rate of sanding.

Sanding sleeve

Surface shape	Grain size	
Straight, flat	Medium	80
	Fine	120
	Extra fine	240

Flap wheel (60 mm)

Surface shape	Grain size	
Curved, uneven	Medium	80
	Fine	120
	Extra fine	240

Flap wheel (10 mm)

Surface shape	Grain size	
Fluted/profile	Medium	80
	Fine	120

How to use

- The sanding rate and sanding pattern mainly depend on the sanding accessory, the pre-set vibration rate and the pressure.
- Only use sanding accessories in good condition for best results and life span.
- Only use accessories recommended by the manufacturer.

ADJUSTING THE SPEED

- Set the required speed with the speed control knob (8).
- The best speed depends on the workpiece/material being sanded. Test on

a spare piece to find a suitable speed. The table below provides guidance to adjust the speed.

RECOMMENDED SPEED

Application	Grain size (rough sanding/ finishing)	Speed
Sanding varnish	180/240	2/3
Repairing varnish	120/240	4/5
Removing varnish	40/60	5
Soft wood	40/240	5/6
Hard wood	60/240	5/6
Veneer	180/240	2-4
Aluminium	80/240	4/5
Steel	40/240	5
Removing rust from steel	40/120	6
Stainless steel	80/240	5
Stone	80/240	5/6

After working at low speed for some time the motor should be run freely at maximum speed for about 3 minutes to cool down.

SANDING

- Start the product, apply the full sanding surface against the workpiece and move the product over the workpiece with moderate pressure.
- The sanding accessory lasts longer if the work is done by applying uniform pressure.
- Do not press too hard, this will wear out the product and the sanding accessory faster without improving the result.
- Do not use sanding accessories that have been used for metal for sanding other materials.

MAINTENANCE

WARNING!

Risk of personal injury. Switch off the product and pull out the plug before working on the product.

CLEANING

- Always keep the ventilation openings clean and clear.
- Do not use sharp objects for cleaning. Make sure no liquid gets into the product – risk of material damage.
- Clean the product at regular intervals, preferably every time it has been used.
- Clean the casing with a dry cloth. Do not use petrol, solvent or detergent that can damage the plastic parts.
- Clean the product with a vacuum cleaner when necessary.
- Remove dust with a soft brush.

REPLACING THE CARBON BRUSHES

The carbon brushes should be replaced by an authorised service centre or other qualified personnel. Apart from this, the product is maintenance-free.

SICHERHEITSHINWEISE

WARNUNG!

Lesen Sie alle Warnungen, Sicherheitshinweise und sonstigen Anweisungen durch. Werden nicht alle Anweisungen und Sicherheitshinweise befolgt, besteht Stromschlag-, Brand- oder schwere Verletzungsgefahr. Bewahren Sie alle Warnungen und Anweisungen für die zukünftige Verwendung auf. Der Begriff „Elektrowerkzeug“ in den nachfolgenden Warnungen bezieht sich auf netzbetriebene (mit Kabel) und batteriebetriebene (kabellose) Elektrowerkzeuge.

ARBEITSBEREICH

- Der Arbeitsbereich muss sauber und gut beleuchtet sein. Unordentliche und dunkle Arbeitsplätze erhöhen die Gefahr von Verletzungen.
- Elektrowerkzeuge dürfen nicht in explosiven Umgebungen verwendet werden, z. B. in der Nähe brennbarer Flüssigkeiten, Gase oder Stäube. Elektrowerkzeuge erzeugen Funken, die Staub oder Dampf entzünden können.
- Umstehende Personen, insbesondere Kinder und Haustiere, müssen sich während der Verwendung von Elektrowerkzeugen in sicherem Abstand befinden. Bei Ablenkungen können Sie die Kontrolle über das Produkt verlieren.

ELEKTRISCHE SICHERHEIT

- Der Stecker des Elektrowerkzeugs muss zur Steckdose passen. Der Stecker darf unter keinen Umständen modifiziert werden. Es darf kein Adapter mit einem geerdeten Elektrowerkzeug verwendet werden. Unveränderte Stecker und passende Steckdosen verringern die Gefahr eines Stromschlags.
- Körperkontakt mit geerdeten Oberflächen wie Rohren, Heizkörpern, Herden oder

Kühlschränken muss vermieden werden. Wird der Körper geerdet, steigt die Gefahr eines Stromschlags.

- Elektrowerkzeuge dürfen weder Regen noch Feuchtigkeit ausgesetzt werden. Dringt Wasser in ein Elektrowerkzeug ein, steigt die Gefahr eines Stromschlags.
- Auf das Kabel achten. Das Elektrowerkzeug darf nicht am Kabel getragen oder gezogen werden. Der Stecker darf nicht am Kabel aus der Steckdose gezogen werden. Das Kabel vor Wärme, Öl, scharfen Kanten und beweglichen Teilen schützen. Beschädigte oder verhedderte Kabel können die Gefahr eines Stromschlags erhöhen.
- Wird das Elektrowerkzeug im Freien verwendet, dürfen nur Verlängerungskabel verwendet werden, die für die Verwendung im Freien zugelassen sind. Kabel für die Verwendung im Freien reduzieren die Gefahr eines Stromschlags.
- Muss das Elektrowerkzeug in einer feuchten Umgebung verwendet werden, muss der Netzanschluss mit einem Fehlerstrom-Schutzschalter gesichert sein. Fehlerstrom-Schutzschalter reduzieren die Gefahr eines Stromschlags.

PERSÖNLICHE SICHERHEIT

- Aufmerksam arbeiten. Seien Sie vorsichtig und wenden Sie bei Arbeiten mit Elektrowerkzeugen den gesunden Menschenverstand an. Arbeiten Sie nicht mit Elektrowerkzeugen, wenn Sie müde sind oder unter dem Einfluss von Drogen, Alkohol oder Medikamenten stehen. Denken Sie daran, dass ein Bruchteil einer Sekunde reicht, in dem Sie unaufmerksam oder nachlässig sind, um zu schweren Verletzungen zu führen.
- Verwenden Sie persönliche Schutzausrüstung. Schutzbrille oder Gesichtvisier tragen.
- Der Art und Verwendung des Produkts angepasste Sicherheitsausrüstung wie eine Staubfiltermaske, rutschfeste

Sicherheitsschuhe, Schutzhelm und Gehörschutz verringern die Gefahr von Verletzungen.

- Ein unbeabsichtigter Start muss vermieden werden. Kontrollieren Sie, dass das Gerät ausgeschaltet ist, bevor Sie den Stecker einstecken oder Batterien einsetzen bzw. das Elektrowerkzeug anheben oder tragen. Die Unfallgefahr ist hoch, wenn Sie Elektrowerkzeuge mit dem Finger an der Ein-/Austaste tragen oder an den Strom anschließen, wenn das Gerät bereits eingeschaltet ist.
- Stellschlüssel u. Ä. entfernen, bevor das Elektrowerkzeug gestartet wird. Schlüssel o. Ä., die sich noch an rotierenden Teilen eines Elektrowerkzeugs befinden, können zu Verletzungen führen.
- Bei der Arbeit nicht zu stark strecken. Sorgen Sie immer für einen festen Stand und gutes Gleichgewicht. Damit haben Sie in unerwarteten Situationen mehr Kontrolle über das Elektrowerkzeug.
- Geeignete Kleidung tragen. Keine lockere Kleidung oder Schmuck tragen. Haare, Kleidung und Handschuhe dürfen nicht in die Nähe beweglicher Teile kommen. Weite Kleidung, Schmuck und langes Haar können sich in beweglichen Teilen verfangen.
- Geräte zum Absaugen und Sammeln von Staub müssen, soweit vorhanden, korrekt angeschlossen und verwendet werden. Diese Geräte können Probleme im Zusammenhang mit Staub verringern.
- Werden Sie durch die Arbeit mit ähnlichen Elektrowerkzeugen nicht zu selbstsicher und vernachlässigen Sie die Sicherheitshinweise für die Arbeit mit Elektrowerkzeugen dadurch nicht. Denken Sie daran, dass ein Bruchteil einer Sekunde reicht, in dem Sie unaufmerksam oder nachlässig sind, um zu schweren Verletzungen zu führen.

VERWENDUNG UND PFLEGE VON ELEKTROWERKZEUGEN

- Das Elektrowerkzeug nicht überlasten. Ein für die beabsichtigten Arbeiten geeignetes

Elektrowerkzeug verwenden. Elektrowerkzeuge funktionieren besser und sicherer, wenn sie mit der vorgesehenen Belastung verwendet werden.

- Verwenden Sie das Elektrowerkzeug nicht, wenn es sich nicht am Schalter ein- oder ausschalten lässt. Elektrowerkzeuge, die nicht mit dem Schalter bedient werden können, sind gefährlich und müssen repariert werden.
- Ziehen Sie den Stecker bzw. entfernen Sie die Batterien, bevor Anpassungen durchgeführt, Zubehör ausgetauscht oder Elektrowerkzeuge stillgelegt werden. Diese vorbeugenden Sicherheitsmaßnahmen verringern die Gefahr, dass sich das Elektrowerkzeug unbeabsichtigt einschaltet.
- Nicht verwendete Elektrowerkzeuge müssen außerhalb der Reichweite von Kindern aufbewahrt werden. Kinder oder Personen, die das Elektrowerkzeug nicht kennen oder diese Anweisungen nicht gelesen haben, dürfen das Elektrowerkzeug nicht verwenden. Elektrowerkzeuge sind gefährlich, wenn sie von unerfahrenen Personen verwendet werden.
- Elektrowerkzeuge und Zubehör müssen gepflegt werden. Überprüfen, ob bewegliche Teile korrekt eingestellt sind und sich frei bewegen können, dass keine Teile falsch montiert oder kaputt sind und dass die Funktion nicht beeinträchtigt ist. Ein beschädigtes Elektrowerkzeug muss vor der nächsten Verwendung repariert werden. Viele Unfälle sind auf mangelhaft gepflegte Elektrowerkzeuge zurückzuführen.
- Schneidewerkzeuge müssen scharf und sauber gehalten werden. Korrekt gepflegte Schneidewerkzeuge mit scharfen Schneiden klemmen weniger und sind leichter zu kontrollieren.
- Elektrowerkzeuge, Zubehör, Bits usw. müssen gemäß diesen Anweisungen und unter Beachtung der vorherrschenden Arbeitsverhältnisse und der zu

erledigenden Aufgabe verwendet werden. Die Verwendung von Elektrowerkzeugen für andere Zwecke als die beabsichtigten kann gefährlich sein.

- Griffe und Griffflächen müssen sauber, trocken und öl- und fettfrei sein. Durch rutschige Griffe und Griffflächen sind Elektrowerkzeuge schwierig zu halten und in unerwarteten Situationen schwer zu kontrollieren.

WARTUNG

- Elektrowerkzeuge dürfen nur von qualifiziertem Personal gewartet werden, das gleichwertige Ersatzteile verwendet. Dies gewährleistet die Sicherheit des Elektrowerkzeugs.

SICHERHEITSHINWEISE FÜR BANDSCHLEIFER UND TROMMELSCHLEIFER

- Das Elektrowerkzeug an den isolierten Griffflächen halten, wenn das Schleifband mit verdeckten Leitungen oder dem eigenen Stromkabel in Berührung kommen kann. Bei Kontakt mit spannungsführenden Leitern stehen die Metallteile des Elektrowerkzeugs unter Spannung und es besteht die Gefahr eines Stromschlags.

VIBRATIONEN

- Es wird der Gesamt-Vibrationswert a_h für den Griff mit der stärksten Vibration angegeben sowie die Unsicherheit K .

MINIMIERUNG VON LÄRM UND VIBRATIONEN

- Zur Minimierung der Lärm- und Vibrationsbelastung die Gebrauchsdauer begrenzen, Betriebsarten mit einem niedrigen Geräusch- und Vibrationspegel

wählen und eine geeignete Schutzausrüstung tragen.

- Nachstehende Maßnahmen sind zu ergreifen, um die Gefahren infolge von Vibrationen bzw. Lärm zu minimieren:
 - Benutzen Sie das Produkt nur für den vorgegebenen Verwendungszweck und gemäß diesen Anweisungen.
 - Achten Sie darauf, dass sich das Produkt in gutem Zustand befindet.
 - Nur unbeschädigtes Zubehör verwenden, das für die Arbeiten geeignet ist.
 - Das Gerät fest am Griff bzw. an den Griffflächen halten.
 - Das Produkt gemäß diesen Anweisungen pflegen und ggf. auf eine ausreichende Schmierung achten.
 - Die Arbeiten so planen, dass starke Vibrationen über einen längeren Zeitraum verteilt werden.

SYMBOLE

	Die Bedienungsanleitung lesen.
	WARNUNG!
	Gehörschutz tragen.
	Schutzbrille tragen.
	Schutzklasse II.

	Sofort den Stecker herausziehen, wenn das Kabel während des Betriebs beschädigt wird. Bei Nichtgebrauch des Produkts sowie vor Einstellungen, Zubehörwechsel, Reinigung und/oder Reparaturen immer den Stecker ziehen.
	Zulassung gemäß den geltenden Richtlinien/Verordnungen.
	Das Altprodukt ist gemäß den geltenden Bestimmungen dem Recycling zuzuführen.

TECHNISCHE DATEN

Nennspannung	230 V ~ 50 Hz
Leistung	310 W
Drehzahl ohne Last	1.600 – 3.000 U/Min
Schaftdurchmesser	10 mm
Maße	L 41 x B 12 x H 6 cm
Schalldruckpegel, (L _{pA})	83 dB(A), K=3 dB
Schallleistung, L _{WA}	91 dB(A), K=3 dB
Vibrationen	4,2 m/s ² , K = 1,5 m/s ²

Gehörschutz tragen!

Die angegebenen Werte für Vibrationen und Lärm wurden in normierten Versuchen gemessen und können zum Vergleich verschiedener Produkte herangezogen werden. Die Werte können auch für eine vorläufige Schätzung der Lärmbelastung herangezogen werden. Die Messwerte wurden gemäß EN 62841-2-4:2014 ermittelt.

WARNUNG!

Vibrationen und Lärm während der tatsächlichen Verwendung können aufgrund der Art der Nutzung des Produkts und der Beschaffenheit des Werkstücks von den angegebenen Werten abweichen.

Angemessene Sicherheitsmaßnahmen zum Schutz des Anwenders müssen aufgrund der tatsächlichen Verhältnisse während der Verwendung unter Berücksichtigung des gesamten Arbeitszyklus ergriffen werden, d. h. neben der Einschaltzeit auch Zeiten, in denen das Werkzeug ausgeschaltet ist oder im Leerlauf läuft.

BESCHREIBUNG

INHALT

- Bedienungsanleitung
- Walze für Schleifhülsen (A)
- Schleifhülse (Ø 45 x 60 mm) (B)
- Lamellenrolle (Ø 60 x 10 mm) (C)
- Lamellenrolle (Ø 60 x 60 mm) (F)
- Inbusschlüssel (E)
- Staubabsaugadapter (D)

ABB. 1

PRODUKTKOMPONENTEN

1. Schleifspindel
2. Staubabsaughaube
3. Anschluss für Staubsauger
4. Spannschraube (für Staubabsaughaube)
5. Spindelsperre
6. Griff
7. Netzschalter
8. Drehzahleinstellrad
9. Spannschraube
10. Zubehörarm
11. Befestigungsnut für Absaughaube
12. Sicherungsnut

ABB. 2

BEDIENUNG

VORBEREITUNG

Auspacken

1. Entfernen Sie das gesamte Verpackungsmaterial.
2. Entfernen Sie eventuellen Transportschutz.
3. Überprüfen Sie, ob alle Teile enthalten sind.
4. Das Produkt, das Kabel, den Stecker und alle Zubehörteile auf Transportschäden überprüfen.
5. Die Verpackung nach Möglichkeit bis zum Ablauf der Garantiezeit aufbewahren. Das Verpackungsmaterial muss vorschriftsmäßig entsorgt werden.

WARNUNG!

Keine Kinder mit dem Verpackungsmaterial spielen lassen. Plastiktüten außerhalb der Reichweite von Kindern halten – Erstickungsgefahr.

ANBRINGEN UND ENTFERNEN VON ZUBEHÖR

WARNUNG!

Verletzungsgefahr. Ziehen Sie vor der Reinigung, Pflege und/oder dem Austauschen von Zubehör den Stecker.

1. Drücken Sie den Spindelverriegelungsknopf (5).
2. Spannschraube mit Innensechskantschlüssel (E) entfernen.
3. Den gewünschten Schleifaufsatz auf der Halterung platzieren.
4. Die Spannschraube (9) anziehen.

ABB. 3

ACHTUNG!

- **Schleifzubehör kann nur in einer Weise montiert werden.**

- **Das Schleifzubehör sollte leicht auf dem Halter zu schieben sein.**
- **Versuchen Sie dies nicht mit Gewalt.**
- **Prüfen Sie, ob das Schleifzubehör in der richtigen Drehrichtung montiert ist.**

Schleifrolle

1. Die Schleifrolle wie oben beschrieben einbauen.
2. Halten Sie die Taste für die Spindelverriegelung gedrückt und drehen Sie die Schleifscheibe von Hand, bis die Spindelverriegelung einrastet.
3. Das Schleifband zusammen mit den Nuten in der Schleifrolle gegen den Uhrzeigersinn drehen.

ABB. 4

MONTAGE DER STAUBABSAUGHAUBE

1. Setzen Sie die Staubabsaughaube (2) in die zwei Befestigungsnuten (11) des Zubehörrams (10) ein. Es ist normal, dass dies etwas schwer geht.
2. Die Spannschraube (4) anziehen. Damit ist die Staubabsaughaube (2) fest am Zubehörram (10) befestigt.

ABB. 5

EINSTELLUNG DER STAUBABSAUGHAUBE

1. Die Staubabsaughaube (2) so einstellen, dass Staub und Funken vom Benutzer weg geleitet werden.
 - Die Staubabsaughaube (2) kann über die Verriegelungsnuten (12) in unterschiedlichen Winkeln über der Schleifspindel positioniert werden.
2. Nach dem Zusammenbau die Spannschraube (4) lösen und die Staubabsaughaube (2) in Richtung

Griff (6) in die für die aktuelle Aufgabe und das Werkstück geeignete Position drehen. Die Spannschraube (4) anziehen. Die Staubabsaughaube (2) kann in verschiedenen Positionen verriegelt werden.

ABB. 6

EXTERNE STAUBABSAUGUNG

WARNUNG!

- **Explosionsgefahr! Bei Staubexplosionsgefahr ist eine staubexplosionsgeschützte Staubabsaugung zu verwenden.**
- **Brandgefahr durch Funkenbildung. Verwenden Sie beim Schleifen von Metall keine Staubabsaugung.**
- **Brandgefahr! Die Verwendung von Elektrowerkzeugen, die mit einem Sammelbeutel an die Absauganlagen angeschlossen sind, kann eine Brandgefahr darstellen. Funken beim Schleifen von Metall oder Metallobjekten in Holz können Schleifstaub im Sammelbeutel entzünden. Das Risiko ist besonders hoch, wenn der Schleifstaub aus Holzstaub mit Farbpartikeln oder anderen Chemikalien besteht und das Werkstück nach längerer Bearbeitung heiß ist. Achten Sie darauf, das Werkstück oder das Produkt nicht zu überhitzen, und leeren Sie den Sammelbeutel immer vor den Pausen und nach der Arbeit.**
- **Staubfiltermaske verwenden.**

MONTAGE DES STAUBABSAUGSCHLAUCHS

1. Setzen Sie den Staubabsaugadapter (D) in den Anschluss an der Staubabsaughaube (2) ein.
2. Einen geeigneten Schlauch für das Absaugsystem (Werkstattstaubsauger

oder gleichwertiges Gerät) auf den Staubabsaugadapter (D) auftragen.

Entfernen des Staubabsaugschlauchs

Ziehen Sie den Schlauch von der Staubabsaugung.

VERWENDUNG

WARNUNG!

- **Verletzungsgefahr. Ziehen Sie vor der Reinigung, Pflege und/oder dem Austauschen von Zubehör den Stecker.**
- **Das Werkzeug muss mit beiden Händen gut festgehalten werden. Sorgen Sie immer für einen festen Stand und gutes Gleichgewicht.**

WICHTIG!

Vergewissern Sie sich, dass die Netzspannung der Nennspannung auf dem Typenschild entspricht.

STARTEN/AUSSCHALTEN

1. Schalten Sie das Produkt ein, indem Sie den Netzschalter (7) ganz nach rechts und dann nach vorne drücken, bis er auf dem Netzschalter I sichtbar ist. Um Energie zu sparen, schalten Sie das Gerät nur ein, wenn es verwendet werden soll.
2. Um das Produkt auszuschalten, schieben Sie den Netzschalter (7) zurück, bis 0 auf dem Netzschalter angezeigt wird.
3. Das Schleifzubehör vor jeder Benutzung kontrollieren.
4. Das Schleifzubehör muss korrekt montiert sein und sich frei drehen lassen. Führen Sie mindestens 1 Minute lang ohne Last einen Testlauf durch. Verwenden Sie kein Zubehör, das beschädigt ist oder während des Gebrauchs vibriert. Beschädigtes Zubehör kann brechen und Verletzungen verursachen.

WAHL DES SCHLEIFZUBEHÖRS

Wählen Sie das Schleifzubehör entsprechend dem Werkstückmaterial und der Form aus. Wählen Sie die Korngröße entsprechend dem gewünschten Abtrag aus.

Schleifhülse

Form der Oberfläche	Körnung	
Gerade, flach	Mittel	80
	Fein	120
	Extra fein	240

Lamellenrolle (60 mm)

Form der Oberfläche	Körnung	
Gebogen, uneben	Mittel	80
	Fein	120
	Extra fein	240

Lamellenrolle (10 mm)

Form der Oberfläche	Körnung	
Nut/Profile	Mittel	80
	Fein	120

Verwendung

- Abtragungs- und Schleifmuster werden in erster Linie durch den Schleifaufsatz, die eingestellte Geschwindigkeit und den Druck bestimmt.
- Verwenden Sie für optimale Ergebnisse und eine lange Lebensdauer nur Schleifzubehör in gutem Zustand.
- Ausschließlich vom Hersteller empfohlenes Zubehör verwenden.

DREHZAHLEINSTELLUNG

- Stellen Sie die gewünschte Geschwindigkeit mit dem Geschwindigkeitsregler (8) ein.
- Die geeignete Geschwindigkeit hängt vom zu bearbeitenden Werkstück/Material ab. Testen Sie ein Stück Schrott, um die geeignete Geschwindigkeit zu bestimmen. Die folgende Tabelle enthält eine Anleitung zum Einstellen der Geschwindigkeit.

EMPFOHLENE GESCHWINDIGKEITSEINSTELLUNGEN

Verwendung	Körnungsgröße (Grobschleifen/ Endbearbeitung)	Drehzahleinstellung
Schleifen von Lack	180/240	2/3
Reparatur von Lack	120/240	4/5
Entfernen von Lack	40/60	5
Weiches Holz	40/240	5/6
Hartes Holz	60/240	5/6
Furnier	180/240	2-4
Aluminium	80/240	4/5
Stahl	40/240	5
Rostentfernung aus Stahl	40/120	6
Edelstahl	80/240	5
Stein	80/240	5/6

Nach langen Betriebszeiten bei niedriger Drehzahl sollte das Elektrowerkzeug zum Abkühlen etwa 3 Minuten lang mit maximaler Leerlaufdrehzahl betrieben werden.

SCHLEIFEN

- Produkt starten, die gesamte Schleiffläche gegen das Werkstück legen und das Produkt mit mäßigem Druck über das Werkstück bewegen.
- Die Schleifaufsätze halten länger, wenn die Arbeiten mit gleichmäßigem Druck ausgeführt werden.
- Üben Sie keinen übermäßigen Druck aus, da dadurch das Produkt und das Schleifzubehör schneller verschleifen, ohne das Ergebnis zu verbessern.
- Verwenden Sie kein Schleifzubehör, das zum Schleifen von Metall verwendet wurde, für andere Materialien.

PFLEGE

WARNUNG!

Verletzungsgefahr. Vor Arbeiten am Produkt, das Produkt ausschalten und den Stecker ziehen.

REINIGUNG

- Achten Sie darauf, dass die Ventilationsöffnungen immer frei und sauber sind.
- Verwenden Sie keine scharfen Gegenstände zum Reinigen. Es darf keine Flüssigkeit in das Produkt eindringen - Gefahr von Beschädigungen.
- Reinigen Sie das Produkt regelmäßig, möglichst nach jeder Verwendung.
- Reinigen Sie das Gehäuse mit einem trockenen Tuch. Verwenden Sie kein Benzin, Lösungsmittel oder Reinigungsmittel, die Kunststoffteile beschädigen können.
- Reinigen Sie das Produkt bei Bedarf mit einem Staubsauger.
- Entfernen Sie angesammelten Staub mit einer weichen Bürste.

AUSTAUSCH DER KOHLEBÜRSTEN

Der Austausch der Kohlebürsten muss von einem qualifizierten Kundendienstmitarbeiter oder einem anderen qualifizierten Mitarbeiter durchgeführt werden. Darüber hinaus ist das Produkt wartungsfrei.

TURVALLISUUSOHJEET

VAROITUS!

Lue kaikki varoitukset, turvallisuusohjeet ja muut ohjeet. Ohjeiden ja turvallisuusohjeiden noudattamatta jättäminen voi johtaa sähkötapaturmaan, tulipaloon ja/tai vakavaan loukkaantumiseen. Säilytä kaikki varoitukset ja ohjeet myöhempää käyttöä varten. Jäljempänä olevissa varoituksissa termi sähkötyökalut viittaa verkkovirralla (johdollinen) tai akulla (johdoton) toimiviin sähkötyökaluihin.

TYÖSKENTELYALUE

- Työskentelyalue on pidettävä puhtaana ja hyvin valaistuna. Ahtaat ja pimeät tilat lisäävät loukkaantumiseriskiä.
- Älä käytä sähkötyökaluja räjähdysalttiissa ympäristöissä, kuten syttyvien nesteiden, kaasujen tai pölyn läheisyydessä. Sähkötyökalut synnyttävät kipinöitä, jotka voivat sytyttää pölyn tai höyryt.
- Pidä sivulliset, erityisesti lapset ja lemmikkieläimet, turvallisen välimatkan päässä, kun käytät sähkötyökaluja. Jos häiriötekijät häiritsevät sinua, voit menettää tuotteen hallinnan.

SÄHKÖTURVALLISUUS

- Sähkötyökalun pistotulpan on sovittava pistorasiaan. Älä koskaan muuta pistotulppaa millään tavalla. Älä koskaan käytä sovittinta maadoitettujen sähkötyökalujen kanssa. Muuttamattomat pistotulpat ja sopivat pistorasiat vähentävät sähkötapaturmien riskiä.
- Vältä koskettamista maadoitettuihin pintoihin, kuten putkiin, pattereihin, liesiin ja jääkaappeihin. Sähkötapaturman riski kasvaa, jos kehosi on maadoitettu.
- Älä altista sähkötyökaluja sateelle tai kosteudelle. Jos sähkötyökaluun pääsee vettä, sähkötapaturman riski kasvaa.

- Varo johtoa. Älä koskaan kannata tai vedä sähkötyökalua johdosta äläkä irrota pistotulppaa johdosta vetämällä. Suojaa johto kuumuudelta, öljyltä, teräviltä reunoilta ja liikkuvilta osilta. Vaurioituneet tai sotkeutuneet johdot lisäävät sähkötapaturmien riskiä.
- Jos sähkötyökalua käytetään ulkona, käytä vain ulkokäyttöön hyväksyttyä jatkojohtoa. Ulkokäyttöön suunniteltu johto vähentää sähkötapaturmien riskiä.
- Jos sähkötyökalujen käyttö kosteassa ympäristössä on välttämätöntä, käytä vikavirtasuojakytkimellä suojattua pistorasiaa. Vikavirtasuojakytkimet vähentävät sähkötapaturmien riskiä.

HENKILÖKOHTAINEN TURVALLISUUS

- Ole tarkkana. Ole aina varovainen ja käytä tervettä järkeä sähkötyökaluilla työskennellessäsi. Älä koskaan käytä sähkötyökaluja väsyneenä tai huumeiden, alkoholin tai lääkkeiden vaikutuksen alaisena. Muista, että sekunnin murtoosan tarkkaamattomuus tai huolimattomuus riittää aiheuttamaan vakavan vamman.
- Käytä henkilökohtaisia suojarusteita. Käytä suojalaseja tai kasvonsuojainta.
- Tuotteen tyypistä ja käytöstä riippuen suojarusteet, kuten hengityssuojain, turvakengät, suojakypärä ja kuulosuojaimet, vähentävät henkilövahinkojen vaaraa.
- Vältä tahaton käynnistys. Varmista, että virtakytkin on pois päältä ennen kuin kytket pistotulpan tai akun tai nostat/kannat sähkötyökalua. Onnettomuusriski on suuri, jos kuljetat sähkötyökalua sormi virtakytkimellä tai kytket sähkötyökaluun virran kytkimen ollessa päällä-asennossa.
- Poista säätöavaimet ja vastaavat ennen sähkötyökalun käynnistämistä. Sähkötyökalun pyöriivään osaan jätetty avain tai vastaava esine voi aiheuttaa tapaturman.

- Älä kurkota liian kauas. Pidä aina tukeva jalansija ja hyvä tasapaino. Silloin voit hallita sähkötyökaluja paremmin odottamattomissa tilanteissa.
- Käytä sopivia vaatteita. Älä käytä löysiä vaatteita tai koruja. Pidä hiukset, vaatteet ja käsineet kaukana liikkuvista osista. Löysät vaatteet, korut ja pitkät hiukset voivat tarttua liikkuviin osiin.
- Jos käytettävissä on pölynpoisto- ja keräyslaitteita, ne on kytkettävä ja niitä on käytettävä oikein. Tällaiset laitteet voivat vähentää pölyn aiheuttamien ongelmien riskiä.
- Älä anna samankaltaisilla sähkötyökaluilla työskentelyn tuttuuden tehdä sinusta liian itsevarmaa ja jätä huomioimatta sähkötyökalan turvallisuusohjeet. Muista, että sekunnin murto-osan tarkkaamattomuus tai huolimattomuus riittää aiheuttamaan vakavan vamman.

SÄHKÖTYÖKALUJEN KÄYTTÖ JA HOITO

- Älä ylikuormita sähkötyökaluja. Käytä oikeanlaisia sähkötyökaluja suunniteltuun työhön. Sähkötyökalat toimivat paremmin ja turvallisemmin, kun niitä kuormitetaan suunnitellulla kuormalla.
- Älä käytä sähkötyökaluja, jos niitä ei voi kytkeä päälle ja pois päältä virtakytkimellä. Sähkötyökalat, joita ei voi ohjata kytkimellä, ovat vaarallisia ja ne on korjattava.
- Irrota pistotulppa ja/tai irrota akku ennen kuin teet säätöjä, vaihdat tarvikkeen tai lopetat sähkötyökalan käytön. Tällaiset ennaltaehkäisevät turvatoimet vähentävät sähkötyökaluja tahattoman käynnistymisen riskiä.
- Sähkötyökalat, jotka eivät ole käytössä, on pidettävä lasten ulottumattomissa. Älä koskaan anna lasten tai henkilöiden, jotka eivät tunne sähkötyökaluja tai näitä ohjeita, käyttää sitä. Sähkötyökalat ovat vaarallisia, jos niitä käyttävät kokemattomat ihmiset.

- Sähkötyökaluja ja tarvikkeiden huolto. Tarkista, että liikkuvat osat on säädetty oikein ja että ne liikkuvat vapaasti, että mitään osia ei ole koottu väärin, että ne eivät ole rikki ja ettei ole muita toimintaan vaikuttavia tekijöitä. Jos sähkötyökalu on vaurioitunut, se on korjattava ennen kuin sitä voidaan käyttää uudelleen. Monet onnettomuudet johtuvat huonosti huolletuista sähkötyökaluista.
- Pidä leikkuutyökalat terävinä ja puhtaina. Asianmukaisesti huolletut ja terävät leikkuutyökalat takertelevat vähemmän ja ovat helpommin hallittavissa.
- Käytä sähkötyökaluja, tarvikkeita, teriä jne. näiden ohjeiden mukaisesti ottaen huomioon vallitsevat työolosuhteet ja suoritettava tehtävä. Sähkötyökaluja käyttäminen muuhun kuin niiden käyttötarkoitukseen voi olla vaarallista.
- Pidä kahvat ja tartuntapinnat puhtaina, kuivina ja vapaina öljystä ja rasvasta. Liukkaat kahvat ja tartuntapinnat vaikeuttavat sähkötyökalan pitämistä ja hallintaa odottamattomissa tilanteissa.

HUOLTO

- Sähkötyökaluja saa huoltaa vain pätevä henkilökunta käyttäen samanlaisia varaosia. Näin varmistetaan, että sähkötyökalu pysyy turvallisena.

NAUHAHIOMAKONEIDEN JA RUMPUHIOMAKONEIDEN TURVALLISUUSOHJEET

- Pidä sähkötyökaluja eristetyistä tartuntapinnoista, kun työskentelet paikassa, jossa hiomanauha voi joutua kosketuksiin piilossa olevien johtojen tai oman johtonsa kanssa. Jos sähkötyökalu joutuu kosketuksiin jännitteisten johtimien kanssa, sen metalliosat muuttuvat jännitteelliseksi - sähkötapaturman vaara.



TÄRINÄ

- Eniten tärisevän kahvan kokonaistärinäarvo ah on ilmoitettava, samoin kuin epävarmuus K.

MELUN JA TÄRINÄN MINIMOINTI

- Rajoita melua ja tärinää käytön aikana rajoittamalla käyttöaika, käyttämällä tärinää ja melua vähentäviä työasentoja ja käyttämällä asianmukaisia suojavarusteita.
- Ryhdy seuraaviin toimenpiteisiin tärinälle ja/tai melulle altistumisesta aiheutuvien riskien minimoimiseksi.
 - Käytä tuotetta vain suunniteltuun tarkoitukseen ja näiden ohjeiden mukaisesti.
 - Varmista, että tuote on hyvässä kunnossa.
 - Käytä hyväkuntoisia tuotteeseen ja tehtävään sopivia tarvikkeita.
 - Pidä tiukasti kiinni kahvoista/tartuntapinnoista.
 - Huolehdi tuotteesta näiden ohjeiden mukaisesti ja pidä se hyvin voideltuna (tarvittaessa).
 - Suunnittele työ niin, että altistuminen voimakkaalle tärinälle jakautuu pidemmälle ajalle.

SYMBOLIT

	Lue käyttöohje.
	VAROITUS!
	Käytä kuulonsuojaimia.

	Käytä suojalaseja.
	Suojausluokka II.
	Jos johto vaurioituu käytön aikana, irrota pistotulppa välittömästi. Irrota pistotulppa pistorasiasta, kun laitetta ei käytetä ja ennen säätöä, tarvikkeiden vaihtoa, puhdistusta ja/tai korjausta.
	Hyväksytty voimassa olevien direktiivien/säädösten mukaisesti.
	Käytetty tuote on kierrätettävä voimassa olevien säännösten mukaisesti.

TEKNISET TIEDOT

Nimellisjännite	230 V ~ 50 Hz
Teho	310 W
Kuormittamaton pyörimisnopeus	1600 – 3000 r/min
Varren halkaisija	10 mm
Mitat	41 x 12 x 6 cm
Äänenpainetaso (L _{pA})	83 dB(A), K=3 dB
Äänitehotaso (L _{WA})	91 dB(A), K=3 dB
Tärinä	4,2 m/s ² , K=1,5 m/s ²

Käytä kuulonsuojaimia!

Tärinä- ja melutasojen ilmoitetut arvot on määritetty standardimenetelmien mukaisesti, ja niitä voidaan käyttää tuotteiden väliseen vertailuun. Arvot voivat myös toimia perustana alustavalle altistumisen arvioinnille. Mitatut arvot on määritetty standardin EN 62841-2-4:2014 mukaisesti.

VAROITUS!

Todellisessa käytössä esiintyvä tärinä ja melu voivat poiketa ilmoitetuista arvoista

riippuen tuotteen käyttötavasta ja työkalupaleen luonteesta. Asianmukaiset suojaustoimenpiteet on määriteltävä todellisten käyttöolosuhteiden perusteella ottaen huomioon kaikki työnkulun osat, kuten kytkimen painalluksen lisäksi sammutus- ja tyhjäkäyntiaika.

KUVAUS

SISÄLLYS

- Käyttöohje
- Rulla hiomahylsille (A)
- Hiomahylsy (Ø 45 x 60 mm) (B)
- Lamellirulla (Ø 60 x 10 mm) (C)
- Lamellirulla (Ø 60 x 60 mm) (F)
- Kuusiokoloavain (E)
- Pölynimurisovitin (D)

KUVA 1

TUOTTEEN OSAT

1. *Hiontakara*
2. *Pölynpoistohuppu*
3. *Liitäntä pölynimurille*
4. *Kiristysruuvi (pölynpoistohuppua varten)*
5. *Karan lukitus*
6. *Kahva*
7. *Virtakytkimet*
8. *Nopeuden säätönuppi*
9. *Kiristysruuvi*
10. *Tarvikevarsi*
11. *Asennusura pölynpoistohupulle*
12. *Lukitusura*

KUVA 2

KÄYTTÖ

VALMISTELUT

Purkaminen pakkauksesta

1. Poista kaikki pakkausmateriaali.

2. Poistetaan mahdolliset kuljetussuojat.
3. Tarkasta, että kaikki osat on toimitettu.
4. Tarkista tuote, virtajohto, pistotulppa ja kaikki tarvikkeet kuljetusvaurioiden varalta.
5. Jos mahdollista säilytä pakkaus, kunnes takuu-aika on päättynyt. Pakkausmateriaalit on hävitettävä voimassa olevien määräysten mukaisesti.

VAROITUS!

Älä anna lasten leikkiä pakkausmateriaalilla. Pidä muovipussit poissa lasten ulottuvilta – tukehtumisriski.

TARVIKKEIDEN IRROTUS JA ASENNUS

VAROITUS!

Henkilövahinkojen vaara. Irrota pistotulppa ennen puhdistusta, huoltoa ja/tai tarvikkeiden vaihtoa.

1. Paina karan lukituspainike (5).
2. Irrota kiinnitysruuvi kuusiokoloavaimella (E).
3. Aseta haluttu hiomatarvike pidikkeeseen.
4. Kiristä kiristysruuvi (9).

KUVA 3

HUOM!

- **Hiomatarvikkeet voidaan asentaa vain yhdellä tavalla.**
- **Hiontarvikkeen on mentävä helposti pidikkeeseen.**
- **Älä yritä pakottaa sitä.**
- **Tarkista, että hiomalaite on asennettu oikeaan pyörimissuuntaan.**

Hiomarulla

1. Asenna hiomarulla edellä kuvatulla tavalla.
2. Pidä karan lukituspainiketta painettuna ja käännä hiomarullaa käsin, kunnes karan lukitus kytkeytyy.

3. Käännä hiomahihnaa vastapäivään yhdessä hiomarullan urien kanssa.

KUVA 4

PÖLYNPOISTOHUPUN ASENNUS

1. Työnnä pölynpoistohuppu (2) tarvikevarren (10) kahteen kiinnitysuraan (11). On normaalia, että se on hieman jäykkä.
2. Kiristä kiristysruuvi (4). Pölynpoistohuppu (2) on siten kiinteästi kiinnitetty tarvikevarteen (10).

KUVA 5

PÖLYNPOISTOHUPUN SÄÄTÖ

1. Säädä pölynpoistohuppu (2) siten, että pöly ja kipinät suuntautuvat pois päin käyttäjästä.
 - Pölynpoistohuppu (2) voidaan asettaa eri kulmiin hiomakaran päälle lukitusurien (12) avulla.
2. Asennuksen jälkeen löysää kiristysruuvi (4) ja käännä pölynpoistohuppu (2) kahvaa (6) vasten työn ja työkappaleen kannalta sopivaan asentoon. Kiristä kiristysruuvi (4). Pölynpoistohuppu (2) voidaan lukita eri asentoihin.

KUVA 6

ULKOINEN PÖLYNPOISTO

VAROITUS!

- **Räjähdysvaara!** Jos on olemassa pölyräjähdysvaara, on käytettävä pölyräjähdysuojattua pölynpoistojärjestelmää.
- **Tulipalon vaara kipinöiden vuoksi.** Älä käytä pölynimuria metallia hiottaessa.
- **Palovaara!** Keräyssussilla varustettuihin pölynpoistojärjestelmiin liitettyjen sähkötyökalujen käyttö aiheuttaa palovaaran. Kipinöinti metallia tai

puussa olevia metalliesineitä hiottaessa voi sytyttää keräyssussissa olevan hiomapölyn. Riski on erityisen suuri, jos hiomapöly koostuu puupölystä, jossa on maali- tai muita kemikaalihiukkasia, ja jos työkappale on kuuma pitkällisen työstön jälkeen. Varo lämmittämästä työkappaletta tai tuotetta liikaa ja tyhjennä keräyssussi aina ennen taukoja ja työn päätyttyä.

- Käytä hengityssuojainta.

PÖLYNPOISTOLETKUN ASENNUS

1. Aseta pölynpoistosovitin (D) pölynpoistohupun (2) liitäntäaukkoon.
2. Kiinnitä hyväksytyyn pölynpoistojärjestelmän (korjaamoimuri tai vastaava) letku pölynpoistosovittimeen (D).

Pölynpoistoletkun irrotus

Vedä letku ulos pölynpoistoyksiköstä.

KÄYTTÖ

VAROITUS!

- **Henkilövahinkojen vaara. Irrota pistotulppa ennen puhdistusta, huoltoa ja/tai tarvikkeiden vaihtoa.**
- **Pidä työkalusta tukevasti kiinni molemmin käsin. Pidä aina tukeva jalansija ja hyvä tasapaino.**

TÄRKEÄÄ!

Tarkista, että verkkojännite vastaa tyyppikilvessä olevaa nimellisjännitettä.

KÄYNNISTYS/PYSÄYTYS

1. Käynnistä tuote siirtämällä virtakytkin (7) niin pitkälle kuin mahdollista oikealle ja sitten eteenpäin niin, että I näkyy virtakytkimessä. Energian säästämiseksi kytke tuote päälle vain silloin, kun sitä käytetään.

2. Kytke tuote pois päältä siirtämällä kytkintä (7) taaksepäin niin, että kytkimessä näkyy 0.
3. Tarkista hiomatarvike ennen jokaista käyttökertaa.
4. Hiontatarvikkeen on oltava oikein asennettu ja sen on pyörittävä vapaasti. Koekäytä vähintään 1 minuutti ilman kuormitusta. Älä käytä tarvikkeita, jotka ovat vaurioituneet tai tarisevat käytön aikana. Ne voivat murtua ja aiheuttaa henkilövahinkoja.

HIOMATARVIKKEEN VALINTA

Valitse hiomatarvikkeet työkappaleen materiaalin ja muodon mukaan. Valitse karkeus halutun lopputuloksen mukaan.

Hiomahylsy

Pinnan muoto	Karkeus	
Suora, litteä	Keski	80
	Hieno	120
	Erikoishieno	240

Lamellirulla (60 mm)

Pinnan muoto	Karkeus	
Kaareva, epätasainen	Keski	80
	Hieno	120
	Erikoishieno	240

Lamellirulla (10 mm)

Pinnan muoto	Karkeus	
Ura/profiilit	Keski	80
	Hieno	120

Käyttö

- Aineen poisto ja hiontakuvio määräytyvät pääasiassa hiontatarvikkeen, asetetun nopeuden ja paineen mukaan.
- Parhaan tuloksen ja pitkän käyttöiän saavuttamiseksi käytä vain hyväkuntoisia hiomatarvikkeita.
- Käytä vain valmistajan suosittelemia lisävarusteita.

PYÖRIMISNOPEUSASETUS

- Aseta haluamasi pyörimisnopeus valitsimella (8).
- Sopiva nopeus riippuu käsiteltävästä työkappaleesta/materiaalista. Testaa sopivaa kierroslukua romukappaleella. Alla olevassa taulukossa on ohjeita nopeuden asettamiseen.

SUOSITELTAVA NOPEUSASETUS

Käyttö	Karkeus (karkea hionta/ viimeistely)	Pyörimisnopeusasetus
Maalin hionta	180/240	2/3
Maalin korjaus	120/240	4/5
Maalin poisto	40/60	5
Pehmeä puu	40/240	5/6
Kova puu	60/240	5/6
Vaneri	180/240	2-4
Alumiini	80/240	4/5
Teräs	40/240	5
Ruosteen poisto teräksestä	40/120	6
Ruostumaton teräs	80/240	5
Kivi	80/240	5/6

Pitkäaikaisen alhaisella nopeudella suoritettun työn jälkeen sähkötyökalua on käytettävä suurimmalla nopeudella ilman kuormitusta noin 3 minuutin ajan, jotta se jäähtyy.

HIONTA

- Käynnistä tuote, aseta koko hiomapinta työkappaleetta vasten ja liikuta tuotetta työkappaleen päällä maltillisella paineella.
- Hiontarvikkeet kestävät pidempään, jos työ tehdään tasaisella paineella.
- Älä paina liian kovaa, sillä se johtaa tuotteen ja hiomatarvikkeiden nopeampaan kulumiseen ilman, että lopputulos paranee.
- Älä käytä metallin hiomiseen käytettyjä tarvikkeita muiden materiaalien hiontaan.

HUOLTO

VAROITUS!

Henkilövahinkojen vaara. Kytke tuote pois päältä ja vedä pistotulppa pistorasiasta ennen tuotteelle tehtäviä töitä.

PUHDISTUS

- Pidä tuuletusaukot aina puhtaina ja vapaina.
- Älä käytä teräviä esineitä puhdistukseen. Älä koskaan päästä nestettä tunkeutumaan tuotteeseen - omaisuusvahinkojen vaara.
- Puhdista tuote säännöllisesti, mieluiten jokaisen käytön jälkeen.
- Puhdista kotelo kuivalla liinalla. Älä käytä bensiiniä, liuottimia tai pesuaineita, jotka voivat vahingoittaa muoviosia.
- Puhdista tuote tarvittaessa pölynimurilla.
- Poista pöly pehmeällä harjalla.

HIILIHARJOJEN VAIHTAMINEN

Valtuutetun huolto liikkeen tai muun pätevän henkilön on suoritettava hiiliharjojen vaihtaminen. Muilta osin tuote on huoltovapaa.

CONSIGNES DE SÉCURITÉ

ATTENTION !

Lisez l'ensemble des avertissements, indications et consignes de sécurité.

Si toutes les instructions et consignes de sécurité ne sont pas respectées, il y a un risque d'accident électrique, d'incendie et/ou de blessures graves. Conservez toutes les mises en garde et instructions au cas où vous en auriez besoin ultérieurement.

Le terme « outil électrique » dans les mises en garde ci-dessous couvre les outils électriques qui se branchent sur le secteur (filaires) ou alimentés par batterie (sans fil).

ZONE DE TRAVAIL

- La zone de travail doit être propre et bien éclairée. Les espaces encombrés et mal éclairés augmentent les risques de blessures.
- N'utilisez pas les outils électriques dans un environnement explosif, notamment à proximité de liquides, de gaz ou de poussières inflammables. Les outils électriques produisent des étincelles qui peuvent enflammer les poussières ou les vapeurs.
- À l'utilisation d'un outil électrique, veillez à ce que les passants, en particulier les enfants et les animaux domestiques, restent à une distance sûre. Si votre attention est détournée, vous risquez de perdre le contrôle du produit.

SÉCURITÉ ÉLECTRIQUE

- La fiche de l'outil électrique doit être compatible avec la prise secteur. N'effectuez jamais aucune modification sur la fiche secteur. N'utilisez jamais un adaptateur avec des outils électriques reliés à la terre. Des fiches non modifiées et des prises électriques compatibles réduisent le risque d'accidents électriques.

- Évitez tout contact corporel avec des surfaces mises à la terre telles que des tuyaux, des radiateurs, des cuisinières et des réfrigérateurs. Le risque d'accident électrique augmente si le corps est mis à la terre.
- N'exposez pas les outils électriques à la pluie ou à l'humidité. Si de l'eau pénètre dans l'outil électrique, le risque d'accident électrique augmente.
- Faites attention au cordon. Ne tentez jamais de porter ou de tirer l'outil électrique par le cordon et ne tirez jamais sur le cordon pour débrancher. Protégez le cordon de la chaleur, des huiles, des bords tranchants et des pièces mobiles. Les cordons endommagés ou emmêlés augmentent le risque d'accidents électriques.
- Si vous utilisez l'outil électrique en plein air, utilisez une rallonge homologuée pour une utilisation en extérieur. Un cordon prévu pour une utilisation en extérieur réduit le risque d'accidents électriques.
- S'il n'est pas possible d'éviter d'utiliser l'outil électrique dans un environnement humide, utilisez une prise de courant protégée par un disjoncteur différentiel. Les disjoncteurs différentiels réduisent les risques d'accidents électriques.

SÉCURITÉ PERSONNELLE

- Soyez vigilant. Soyez toujours attentif et faites preuve de bon sens en utilisant des outils électriques. N'utilisez jamais un outil électrique si vous êtes fatigué ou sous l'influence de stupéfiants, d'alcool ou de médicaments. Rappelez-vous qu'il suffit d'une fraction de seconde d'inattention ou de négligence pour causer de graves blessures.
- Portez un équipement de protection individuelle. Portez des lunettes de protection ou un écran facial.
- Selon le type de produit et son utilisation, des équipements de sécurité tels que des

masques antipoussière, des chaussures de sécurité antidérapantes, des casques de sécurité et des protections auditives permettent de réduire le risque de blessures.

- Évitez les démarrages accidentels. Vérifiez que l'interrupteur d'alimentation est en position d'arrêt avant de brancher la fiche secteur ou la batterie, ou de soulever/porter l'outil électrique. Le risque d'accident est élevé si vous portez l'outil électrique en gardant le doigt sur l'interrupteur ou si vous branchez l'outil électrique avec l'interrupteur en position marche.
- Retirez les clés de réglage et autres avant de mettre l'outil électrique en marche. Une clé laissée en prise dans une partie rotative de l'outil électrique peut causer des blessures.
- Ne vous penchez pas trop en avant. Veillez à garder un bon appui au sol et un bon équilibre. Cela permet d'avoir un meilleur contrôle de l'outil électrique dans des situations imprévues.
- Portez des vêtements appropriés. Ne pas porter de vêtements amples ou de bijoux. Gardez les cheveux, les vêtements et les gants à distance des pièces mobiles. Les vêtements amples, les bijoux et les cheveux longs peuvent se prendre dans les pièces mobiles.
- Si un équipement d'extraction et de collecte des poussières est disponible, celui-ci doit être raccordé et utilisé de manière correcte. Ce genre de dispositif peut réduire le risque de problèmes liés à la poussière.
- Même si vous avez l'habitude de travailler avec des outils électriques similaires, ne vous laissez pas emporter par un excès de confiance en ignorant les consignes de sécurité de l'outil électrique. Rappelez-vous qu'il suffit d'une fraction de seconde d'inattention ou de négligence pour causer de graves blessures.

UTILISATION ET ENTRETIEN DES OUTILS ÉLECTRIQUES

- Ne pas forcer sur l'outil électrique. Utilisez l'outil électrique adapté au travail prévu. En faisant fonctionner les outils électriques sous la charge pour laquelle ils sont conçus, leur efficacité et leur sécurité seront optimales.
- N'utilisez pas l'outil électrique s'il n'est pas possible de le mettre en marche et de l'arrêter au moyen de l'interrupteur. Les outils électriques dont l'interrupteur ne fonctionne pas sont dangereux et doivent être réparés.
- Avant d'effectuer des réglages, de remplacer des accessoires ou de ranger l'outil électrique, débranchez la fiche secteur et/ou retirez la batterie. Ces mesures de sécurité préventives réduisent le risque de démarrage involontaire de l'outil électrique.
- Rangez les outils électriques non utilisés hors de portée des enfants. Ne laissez jamais des enfants ou des personnes non familiarisées avec l'outil électrique, ou n'ayant pas pris connaissance de ces instructions, utiliser l'outil. Les outils électriques sont dangereux s'ils sont utilisés par des personnes inexpérimentées.
- Entretien des outils électriques et accessoires. Vérifiez si les pièces mobiles sont correctement réglées et se meuvent sans entrave, si aucune pièce n'est mal montée ou cassée, et s'il n'y a pas d'autres facteurs qui pourraient nuire au bon fonctionnement. Si un outil électrique est endommagé, il doit être réparé avant de pouvoir être utilisé de nouveau. Des outils électriques mal entretenus sont la cause de nombreux accidents.
- Gardez les outils de coupe affûtés et propres. Les outils de coupe correctement entretenus et bien aiguisés sont moins susceptibles de se bloquer et plus faciles à maîtriser.
- Utilisez l'outil électrique, les accessoires, les embouts, etc. conformément à ces

instructions en prenant en considération les conditions de travail effectives et la nature du travail à effectuer. Il peut être dangereux d'utiliser l'outil électrique à des fins autres que celles pour lesquelles il est conçu.

- Gardez les poignées et les surfaces de préhension propres, sèches et exemptes d'huile et de graisse. Les poignées et les surfaces de préhension glissantes rendent l'outil électrique difficile à tenir et à maîtriser dans des situations imprévues.

MAINTENANCE

- Les outils électriques ne peuvent être entretenus que par un technicien qualifié et avec des pièces de rechange identiques. Cela garantit que l'outil électrique reste sûr.

CONSIGNES DE SÉCURITÉ CONCERNANT LES MEULEUSES À BANDE ET LES MEULEUSE À TAMBOUR

- Lors de travaux où la bande abrasive peut entrer en contact avec des fils électriques cachés ou le cordon d'alimentation, tenez l'outil électrique par les poignées isolées. En cas de contact avec des conducteurs sous tension, les parties métalliques de l'outil électrique deviennent conductrices : risque de choc électrique.

VIBRATIONS

- La valeur totale de vibration a_h est celle de la poignée avec la vibration la plus forte, tout comme l'incertitude k .

RÉDUCTION DU BRUIT ET DES VIBRATIONS

- Pour limiter le bruit et les vibrations lors de l'utilisation, limitez le temps d'utilisation, préférez les modes de fonctionnement présentant de faibles

niveaux de vibration et de bruit, et portez des équipements de protection adéquats.

- Afin de réduire à un minimum les risques liés à l'exposition aux vibrations et/ou au bruit, prenez les mesures suivantes :
 - Utilisez le produit uniquement de la manière prévue et conformément à ces instructions.
 - Assurez-vous que l'outil est en bon état.
 - Utilisez des accessoires en bon état et adaptés à l'utilisation qui en sera faite.
 - Tenez fermement les poignées/surfaces de préhension.
 - Entretenez le produit conformément à ces instructions et vérifiez qu'il est toujours bien lubrifié (le cas échéant).
 - Planifiez le travail de manière à répartir l'exposition aux fortes vibrations sur une période prolongée.

PICTOGRAMMES

	Lisez le mode d'emploi.
	ATTENTION !
	Portez une protection auditive.
	Portez des lunettes de protection.
	Classe de protection II.

	Débranchez immédiatement la fiche secteur si le cordon est endommagé pendant le travail. Débranchez la fiche secteur lorsque le produit n'est pas utilisé et avant un réglage, changement d'accessoire, nettoyage et/ou réparation.
	Homologué selon les directives/règlements en vigueur.
	Le produit usagé doit être recyclé conformément aux dispositions en vigueur.

CARACTÉRISTIQUES TECHNIQUES

Tension nominale	230 V ~ 50 Hz
Puissance	310 W
Régime moteur, sans charge	1600 – 3000 tr/min
Diamètre de l'axe	10 mm
Dimensions	L41 x l12 x H6 cm
Niveau de pression acoustique (L_{pA})	83 dB(A), K=3 dB
Niveau de puissance acoustique, L_{WA}	91 dB(A), K=3 dB
Vibrations	4,2 m/s ² , K=1,5 m/s ²

Portez une protection auditive !

Les valeurs totales de vibration et niveau sonore déclarées ont été déterminées selon une méthode standard et peuvent être utilisées pour comparer différents produit. Ces valeurs peuvent également servir pour une évaluation préliminaire de l'exposition. Les mesures ont été réalisées conformément à EN 62841-2-4:2014.

ATTENTION !

Les vibrations et le niveau sonore lors de l'utilisation effective peuvent s'écarter des valeurs déclarées selon l'utilisation de l'outil

et de la nature de la pièce à travailler. Par conséquent, il faut identifier les mesures de sécurité nécessaires pour protéger l'utilisateur en fonction des conditions réelles d'utilisation (en tenant compte de l'intégralité du cycle de travail, comme les étapes où l'outil est éteint et inactif, en plus de la durée pendant laquelle l'interrupteur est enfoncé).

DESCRIPTION

CONTENU

- Mode d'emploi
- Rouleau pour manchons de ponçage (A)
- Manchon de ponçage (Ø 45 x 60 mm) (B)
- Rouleau à lamelles (Ø 60 x 10 mm) (C)
- Rouleau à lamelles (Ø 60 x 60 mm) (F)
- Clé Allen (E)
- Adaptateur d'aspiration (D)

FIG. 1

COMPOSANTS DU PRODUIT

1. Broche de ponceuse
2. Prise d'aspiration de poussière
3. Raccord pour aspirateur
4. Vis de serrage (pour prise d'aspiration de poussière)
5. Bouton de débrayage de la broche
6. Poignée
7. Interrupteur
8. Bouton de réglage de la vitesse de rotation
9. Vis de serrage
10. Bras porte-accessoires
11. Encoche de montage de la prise d'aspiration de poussière
12. Encoche de blocage

FIG. 2

UTILISATION

PRÉPARATION

Déballage

1. Retirez tous les matériaux d'emballage.
2. Retirez la protection de transport éventuelle.
3. Assurez-vous que toutes les pièces sont présentes.
4. Vérifiez que l'appareil, le cordon d'alimentation, la fiche secteur et tous les accessoires n'ont pas été endommagés pendant le transport.
5. Conservez si possible l'emballage jusqu'à l'expiration de la garantie. L'emballage doit être éliminé conformément à la réglementation en vigueur.

ATTENTION !

Ne laissez pas les enfants jouer avec le matériau d'emballage. Gardez les sacs en plastique hors de portée des enfants. Risque d'étouffement.

MONTAGE ET DÉMONTAGE DES ACCESSOIRES

ATTENTION !

Risque de blessures corporelles. Débranchez la prise avant tout nettoyage, entretien et/ou changement d'accessoires.

1. Appuyez sur le bouton de débrayage de la broche (5).
2. Retirez la vis de blocage à l'aide de la clé Allen (E).
3. Placez l'accessoire souhaité sur le support.
4. Serrez la vis de serrage (9).

FIG. 3

REMARQUE !

- **L'accessoire de ponçage ne peut être monté que d'une seule manière.**

- **L'accessoire doit pouvoir être inséré facilement sur le support.**
- **Ne forcez pas.**
- **Contrôlez que l'accessoire est monté avec le bon sens de rotation.**

Rouleau de ponçage

1. Montez le rouleau comme décrit ci-dessus.
2. Maintenez l'appui sur le bouton de débrayage de la broche et tournez manuellement le rouleau jusqu'à ce que la broche soit verrouillée.
3. Tournez la bande de ponçage dans le sens antihoraire, en gardant l'encoche dans le rouleau.

FIG. 4

MONTAGE DE LA PRISE D'ASPIRATION DE POUSSIÈRE

1. Insérez la prise d'aspiration de poussière (2) dans les deux encoches de blocage (11) sur le bras porte-accessoires (10). Il est normal qu'il y ait une petite résistance.
2. Serrez la vis de serrage (4). La prise d'aspiration de poussière (2) est alors bien montée sur le bras porte-accessoires (10).

FIG. 5

AJUSTEMENT DE LA PRISE D'ASPIRATION DE POUSSIÈRE

1. Ajustez la prise d'aspiration de poussière (2) de manière à ce que la poussière et les étincelles soient projetées dans le sens opposé à l'utilisateur.
 - La prise d'aspiration de poussière (2) peut être orientée à différents angles sur la broche de ponçage, à l'aide des encoches de blocage (12).

- Après le montage, dévissez la vis de serrage (4) et tournez la prise d'aspiration de poussière (2) vers la poignée (6) dans une position adaptée au travail et à la pièce à usiner. Serrez la vis de blocage (4). La prise d'aspiration de poussière (2) peut être bloqués à différentes positions.

FIG. 6

EXTRACTEUR DE POUSSIÈRE EXTERNE

ATTENTION !

- **Risque d'explosion ! S'il existe un risque d'explosion de poussière, utilisez un système d'extraction de poussière antidéflagrant.**
- **Risque d'incendie suite à la formation d'étincelles. N'utilisez pas d'extracteur de poussière lors du ponçage de métal.**
- **Risque d'incendie ! L'utilisation d'outils électriques raccordés au système d'extraction de poussières avec sac collecteur implique un risque d'incendie. La formation d'étincelles lors du ponçage de métaux ou d'objets métalliques dans le bois peut enflammer la poussière de ponçage dans le sac de collecte. Ce risque est particulièrement important si la poussière de ponçage est constituée de poussière de bois avec des particules de peinture ou autres produits chimiques, ou si la pièce usinée est chaude suite à un usinage prolongé. Veillez à ce que la pièce à usiner ou le produit ne surchauffe pas et videz toujours le sac de collecte avant les pauses et une fois le travail terminé.**
- **Portez un masque antipoussière.**

MONTAGE DU TUYAU D'ASPIRATEUR

- Insérez l'adaptateur d'aspiration (D) dans l'ouverture sur la prise d'aspiration de poussière (2).

- Connectez un tuyau homologué pour le système d'aspiration de poussière (aspirateur d'atelier ou équivalent) sur l'adaptateur d'aspiration (D).

Déconnexion du tuyau d'aspiration

Sortez le tuyau du dispositif d'aspiration en le tirant.

UTILISATION

ATTENTION !

- **Risque de blessures corporelles. Débranchez la prise avant tout nettoyage, entretien et/ou changement d'accessoire.**
- **Tenez fermement l'outil des deux mains. Veillez à garder un bon appui au sol et un bon équilibre.**

IMPORTANT !

Vérifiez que la tension de secteur correspond à la tension nominale indiquée sur la plaque signalétique.

MARCHE/ARRÊT

- Démarrez le produit en amenant l'interrupteur (7) à fond vers la droite, puis vers l'avant de manière à découvrir le I sur l'interrupteur. Pour économiser l'énergie, ne démarrez le produit que lorsque cela est nécessaire.
- Éteignez le produit en amenant l'interrupteur (7) vers l'arrière de manière à découvrir le O sur l'interrupteur.
- Avant chaque utilisation, contrôlez l'accessoire de ponçage.
- L'accessoire de ponçage doit être correctement monté et tourner librement. Effectuez un essai à vide pendant au moins 1 minute. N'utilisez pas d'accessoires endommagés ou qui vibrent en cours d'utilisation. Les accessoires

endommagés peuvent casser et causer des blessures.

CHOIX DE L'ACCESSOIRE DE PONÇAGE

Choisissez l'accessoire de ponçage en fonction du matériau ou de la forme de la pièce à usiner. Choisissez le grain en fonction de l'usinage souhaité.

Manchon de ponçage

Forme de la surface	Taille du grain	
Droite, plane	Moyen	80
	Fin	120
	Extra fin	240

Rouleau à lamelle (60 mm)

Forme de la surface	Taille du grain	
Incurvée, inégale	Moyen	80
	Fin	120
	Extra fin	240

Rouleau à lamelle (10 mm)

Forme de la surface	Taille du grain	
Rainures/ profilés	Moyen	80
	Fin	120

Utilisation

- L'usinage et le ponçage dépendent en premier lieu de l'accessoire de ponçage, de la vitesse de rotation et de la pression.
- Utilisez exclusivement des accessoires en bon état pour de bons résultats et une plus longue durée de vie.

- N'utilisez que les accessoires recommandés par le fabricant.

RÉGLAGE DE LA VITESSE DE ROTATION

- Réglez la vitesse souhaitée avec le bouton de réglage de la vitesse de rotation (8).
- La vitesse de rotation dépend de la pièce/ du matériau à usiner. Faites un test avec un morceau de rebut pour trouver la vitesse adéquate. Le tableau ci-dessous vous aidera à trouver la vitesse de rotation.

VITESSES DE ROTATION RECOMMANDÉES

Utilisation	Taille du grain (ponçage grossier/finitions)	Vitesse de rotation
Ponçage de peinture	180/240	2/3
Raccords de peinture	120/240	4/5
Élimination de peinture	40/60	5
Bois tendre	40/240	5/6
Bois dur	60/240	5/6
Placage	180/240	2 à 4
Aluminium	80/240	4/5
Acier	40/240	5
Élimination de la rouille sur l'acier	40/120	6
Acier inoxydable	80/240	5
Pierre	80/240	5/6

Après une utilisation prolongée à basse vitesse, faites tourner le moteur à vide à vitesse maximale pendant environ 3 minutes pour le refroidir.

PONÇAGE

- Mettez l'outil en marche, posez toute la surface de ponçage sur la pièce à usiner et déplacez l'outil sur la pièce avec une pression modérée.
- L'accessoire de ponçage dure plus longtemps si le travail est effectué avec une pression constante.
- N'appuyez pas trop fort, sans quoi l'outil et l'accessoire s'useraient plus rapidement sans que le résultat soit meilleur.
- N'utilisez pas d'accessoires qui ont été utilisés pour le métal sur d'autres matériaux.

ENTRETIEN

ATTENTION !

Risque de blessures corporelles. Mettez le produit hors tension et sortez la fiche mâle de la prise de courant avant de vous travaillez sur le produit le produit.

NETTOYAGE

- Gardez toujours les orifices de ventilation propres et libres.
- N'utilisez pas d'objets coupants pour le nettoyage. Ne laissez jamais de liquide pénétrer dans le produit : risques de dommages matériels.
- Nettoyez régulièrement le produit, de préférence après chaque utilisation.
- Nettoyez le boîtier avec un chiffon sec. N'utilisez pas d'essence, de solvants ou de détergents qui pourraient endommager les pièces en plastique.
- Nettoyez si nécessaire avec un aspirateur.
- Éliminez la poussière à l'aide d'une brosse souple.

REMPACEMENT DES BALAIS DE CHARBON

Le changement des balais de charbon doit être effectué par un représentant après-vente

habilité ou toute autre personne qualifiée. Sinon, l'outil est sans entretien.

VEILIGHEIDSINSTRUCTIES

WAARSCHUWING!

Lees alle waarschuwingen, veiligheidsinstructies en andere instructies. Als niet alle instructies en veiligheidsinstructies worden opgevolgd, bestaat het risico van elektrische ongevallen, brand en/of ernstig persoonlijk letsel. Bewaar alle waarschuwingen en instructies voor toekomstig gebruik. Hierna wordt onder de term "elektrisch gereedschap" zowel op het elektriciteitsnet aangesloten (met snoer) als accu-aangedreven (snoerloos) elektrisch gereedschap bedoeld.

WERKOMGEVING

- Zorg ervoor dat de werkomgeving schoon en goed verlicht is. In donkere en rommelige ruimten bestaat een groter risico van ongevallen.
- Gebruik geen elektrisch gereedschap in een explosieve omgeving, bijvoorbeeld in de buurt van brandbare vloeistoffen, gassen of stof. Elektrisch gereedschap genereert vonken, die stof of dampen kunnen ontsteken.
- Houd omstanders, met name kinderen, en huisdieren op een veilige afstand bij het gebruik van het elektrische gereedschap. Als u wordt afgeleid, kunt u de controle over het product verliezen.

ELEKTRISCHE VEILIGHEID

- De stekker van het elektrische gereedschap moet passen in het stopcontact. Verander niets aan de stekker. Gebruik nooit een adapter wanneer u geaard elektrisch gereedschap gebruikt. Niet-gemodificeerde stekkers en geschikte contactdozen verminderen het risico van elektrische ongevallen.
- Zorg dat uw lichaam niet in aanraking komt met geaarde oppervlakken, zoals pijpen, radiatoren, fornuizen

en koelkasten. Als uw lichaam geaard wordt, neemt het risico op elektrische ongevallen toe.

- Stel elektrisch gereedschap niet bloot aan regen of vocht. Als er water het elektrisch gereedschap binnendringt, neemt het risico op elektrische ongevallen toe.
- Wees voorzichtig met het snoer. Gebruik nooit het snoer om het elektrische gereedschap te dragen of hieraan te trekken en trek nooit aan het koord om de stekker uit het stopcontact te halen. Bescherm het snoer tegen hitte, olie, scherpe randen en bewegende delen. Beschadigde of verstrengelde snoeren verhogen het risico van elektrische ongevallen.
- Gebruik wanneer het elektrische gereedschap buitenshuis wordt gebruikt alleen verlengsnoeren die zijn goedgekeurd voor gebruik buitenshuis. Een snoer dat bestemd is voor gebruik buitenshuis vermindert het risico van elektrische ongevallen.
- Als u het elektrische gereedschap echt moet gebruiken in een vochtige omgeving, gebruik dan een aansluiting die wordt beschermd met een aardlekschakelaar. Een aardlekschakelaar beperkt het risico op elektrische ongevallen.

PERSOONLIJKE VEILIGHEID

- Wees altijd alert. Wees altijd voorzichtig en gebruik uw gezonde verstand als u met het elektrische gereedschap werkt. Gebruik nooit elektrisch gereedschap als u vermoeid bent of als u onder invloed bent van drugs, alcohol of geneesmiddelen. Eén moment van onoplettendheid of slordigheid kan al leiden tot ernstig persoonlijk letsel.
- Gebruik persoonlijke beschermingsmiddelen. Gebruik een veiligheidsbril of gezichtsscherm.
- Afhankelijk van het soort product en het gebruik, beperkt veiligheidsuitrusting, zoals een stofmasker, antislipveiligheids-

schoenen, een veiligheidshelm en gehoorbescherming, het risico op persoonlijk letsel.

- Voorkom onbedoeld inschakelen. Controleer of de aan/uit-schakelaar in de uit-stand staat voordat u de stekker in het stopcontact steekt, de accu aansluit of het elektrische gereedschap optilt of draagt. Het risico op ongelukken is groot als u het elektrische gereedschap draagt met uw vinger op de aan/uit-schakelaar of de stroom van het elektrische gereedschap aansluit terwijl de aan/uit-schakelaar in de aan-positie staat.
- Verwijder afstelsleutels en dergelijke voordat u het elektrische gereedschap inschakelt. Afstelsleutels en dergelijke die nog bevestigd zitten op een draaiend onderdeel van het elektrische gereedschap, kunnen lichamelijk letsel veroorzaken.
- Probeer niet te ver te reiken. Zorg ervoor dat u steeds stevig staat en goed in evenwicht bent. Zo heeft u betere controle over het elektrische gereedschap in onverwachte situaties.
- Draag geschikte kleding. Draag geen loszittende kleding of sieraden. Houd uw haar, kleding en handschoenen weg van bewegende delen. Loszittende kleding, sieraden en lang haar kunnen vast komen te zitten in bewegende delen.
- Als er hulpstukken aanwezig zijn voor het afzuigen en opvangen van stof, moeten deze op de juiste wijze worden aangesloten en gebruikt. Dergelijke voorzieningen kunnen het risico van door stof veroorzaakte problemen verminderen.
- Zorg ervoor dat u niet te zelfverzekerd raakt en zich niet langer aan de veiligheidsinstructies houdt als u vaker werkzaamheden met dergelijk elektrisch gereedschap heeft uitgevoerd. Eén moment van onoplettendheid of slordigheid kan al leiden tot ernstig persoonlijk letsel.

GEBRUIK EN ONDERHOUD VAN ELEKTRISCH GEREEDSCHAP

- Forceer het elektrische gereedschap niet. Gebruik het juiste elektrische gereedschap voor het geplande werk. Elektrisch gereedschap werkt beter en is veiliger als het wordt gebruikt op de spanning waarvoor het is ontworpen.
- Gebruik elektrisch gereedschap niet als het niet kan worden in- en uitgeschakeld met behulp van de aan/uit-schakelaar. Elektrisch gereedschap dat niet met de schakelaar kan worden bediend, is gevaarlijk en moet worden gerepareerd.
- Trek de stekker uit het stopcontact en/of verwijder de accu voordat u aanpassingen doorvoert, accessoires omwisselt of het gereedschap opbergt. Deze veiligheidsmaatregelen beperken het risico op het onbedoeld inschakelen van het elektrische gereedschap.
- Elektrisch gereedschap dat niet wordt gebruikt, moet buiten het bereik van kinderen worden opgeborgen. Laat nooit kinderen of personen die niet bekend zijn met het elektrische gereedschap of deze instructies niet hebben gelezen gebruikmaken van het gereedschap. Elektrisch gereedschap is gevaarlijk als het door onervaren mensen wordt gebruikt.
- Onderhoud elektrisch gereedschap en accessoires op de juiste wijze. Controleer of alle bewegende delen correct zijn afgesteld en vrij kunnen bewegen, en of er geen verkeerd gemonteerde of beschadigde onderdelen zijn bevestigd. Controleer ook op andere factoren die van invloed kunnen zijn op de werking van het gereedschap. Als elektrisch gereedschap beschadigd is, moet het worden gerepareerd voordat het weer wordt gebruikt. Veel ongelukken worden veroorzaakt door slecht onderhouden elektrisch gereedschap.
- Houd snijgereedschap scherp en schoon. Snijgereedschap dat op de juiste wijze wordt onderhouden en scherpe snijvlakken heeft, loopt minder snel vast

en is gemakkelijker onder controle te houden.

- Gebruik elektrisch gereedschap, accessoires, bits, enz. in overeenstemming met deze instructies, met inachtneming van de heersende werkomstandigheden en de uit te voeren klus. Het kan gevaarlijk zijn om elektrisch gereedschap te gebruiken voor andere doeleinden dan waarvoor het bedoeld is.
- Houd handgrepen en greepoppervlakken schoon, droog en vrij van olie en vet. Vette handvatten en -grepen zorgen ervoor dat het elektrische gereedschap in onverwachte situaties moeilijk vast en onder controle te houden is.

SERVICE

- Laat de service voor elektrisch gereedschap uitsluitend uitvoeren door gekwalificeerd personeel dat gebruikmaakt van identieke reserveonderdelen. Zo weet u zeker dat het elektrische gereedschap veilig blijft.

VEILIGHEIDSINSTRUCTIES VOOR BAND- EN CILINDERSCHUURMACHINES

- Houd het elektrische gereedschap vast bij de geïsoleerde grepen tijdens de werkzaamheden wanneer de schuurband in contact kan komen met verborgen leidingen of het eigen snoer. Bij contact met onder spanning staande leidingen komt er stroom te staan op de metalen onderdelen van het elektrische gereedschap, waardoor er gevaar ontstaat voor elektrische ongevallen.

TRILLINGEN

- De totale trillingswaarde ah moet worden aangegeven voor de handgreep met de sterkste trillingen, net als de onzekerheid K.

MINIMALISERING VAN LAWAAI EN TRILLINGEN

- Om het geluid en de trillingen tijdens het gebruik binnen de perken te houden, beperkt u de gebruikstijd, gebruikt u een instelling met een laag trillings- en geluidsniveau en gebruikt u passende beschermingsuitrusting.
- Neem de volgende maatregelen om de risico's van blootstelling aan trillingen en/ of lawaai tot een minimum te beperken.
 - Gebruik het product alleen zoals bedoeld en in overeenstemming met deze instructies.
 - Zorg ervoor dat het product in goede staat is.
 - Gebruik toebehoren in goede staat voor het product, die geschikt zijn voor de werkzaamheden.
 - Houd de handvatten/grepen stevig vast.
 - Onderhoud het product overeenkomstig deze instructies en houd deze goed gesmeerd (indien van toepassing).
 - Plan het werk zo dat de blootstelling aan sterke trillingen over een langere periode wordt gespreid.

SYMBOLEN

	Lees de gebruiksaanwijzing.
	WAARSCHUWING!
	Draag gehoorbescherming.
	Draag een veiligheidsbril.

	Elektrische veiligheidsklasse II.
	Trek onmiddellijk de stekker uit het stopcontact als het snoer tijdens het gebruik beschadigd raakt. Trek de stekker eruit wanneer het product niet wordt gebruikt en voordat u het product aanpast, reinigt en/of repareert of accessoires vervangt.
	Goedgekeurd volgens de geldende richtlijnen/verordeningen.
	Afgedankte producten moeten worden gerecycled volgens de geldende voorschriften.

TECHNISCHE GEGEVENS

Nominale spanning	230 V ~ 50 Hz
Vermogen 0	310 W
Onbelast toerental	1600 – 3000/min
Asdiameter	10 mm
Afmetingen	L 41 x B 12 x H 6 cm
Geluidsdruk niveau (L_pA)	83 dB(A), K=3 dB
Geluidsvermogensniveau (L_WA)	91 dB(A), K=3 dB
Trillingen	4,2 m/s ² , K=1,5 m/s ²

Draag gehoorbescherming!

De opgegeven trillings- en geluidswaarden zijn vastgesteld volgens standaardmethoden en kunnen worden gebruikt voor vergelijking tussen producten. De waarden kunnen ook worden gebruikt voor de voorlopige beoordeling van de blootstelling. De gemeten waarden zijn vastgesteld volgens EN 62841-2-4:2014.

WAARSCHUWING!

De trilling en het lawaai bij daadwerkelijk gebruik kan afwijken van de

opgegeven waarden, afhankelijk van hoe het product wordt gebruikt en de constructie van het werkblad. Passende beschermingsmaatregelen voor gebruikers moeten worden vastgesteld op basis van daadwerkelijke gebruiksomstandigheden, waarbij rekening wordt gehouden met alle delen van de bedrijfscyclus, zoals uitgeschakelde tijd en stationaire tijd, boven op de tijd dat de aan-uitschakelaar wordt ingedrukt.

BESCHRIJVING

INHOUD

- Gebruiksaanwijzing
- Rol voor schuurhulzen (A)
- Schuurhuls (Ø 45 x 60 mm) (B)
- Lamelrol (Ø 60 x 10 mm) (C)
- Lamelrol (Ø 60 x 60 mm) (F)
- Inbussleutel (E)
- Stofafzuigadapter (D)

AFB. 1

PRODUCTONDERDELEN

1. *Schuurspindel*
2. *Stofafzuigkop*
3. *Aansluiting voor stofzuiger*
4. *Klemschroef (voor stofafzuigkop)*
5. *Spindelblokkering*
6. *Handgreep*
7. *Schakelaar*
8. *Draaiknop voor toerentalinstelling*
9. *Klemschroef*
10. *Accessoirearm*
11. *Montagegleuf voor stofafzuigkop*
12. *Vergrendelingsgleuf*

AFB. 2

AANWENDING

VOORBEREIDING

Uitpakken

1. Verwijder al het verpakkingsmateriaal.
2. Verwijder de eventuele transportbeveiliging.
3. Controleer of alle onderdelen aanwezig zijn.
4. Controleer het product, het snoer, de stekker en alle accessoires op transportschade.
5. Bewaar de verpakking indien mogelijk tot de garantietermijn is verstreken. Het verpakkingsmateriaal moet volgens de geldende voorschriften worden verwijderd.

WAARSCHUWING!

Laat kinderen niet met het verpakkingsmateriaal spelen. Houd plastic zakken buiten het bereik van kinderen. Er bestaat dan verstikkingsgevaar.

MONTAGE EN DEMONTAGE VAN ACCESSOIRES

WAARSCHUWING!

Risico op persoonlijk letsel. Trek de stekker uit het stopcontact voor reiniging, onderhoud en/of het vervangen van accessoires.

1. Druk de spindelvergrendeling (5) in.
2. Verwijder de klemschroeven met een inbussleutel (E).
3. Plaats het gewenste schuurhulpstuk in de houder.
4. Draai de klemschroeven (9) vast.

AFB. 3

LET OP!

- **Schuurhulpstukken kunnen slechts op één manier worden gemonteerd.**
- **Het schuurhulpstuk moet gemakkelijk in de houder kunnen worden geplaatst.**

- **Oefen geen kracht uit.**
- **Controleer of het schuurhulpstuk in de juiste draairichting is gemonteerd.**

Schuurrol

1. Monteer de schuurrol zoals hierboven beschreven.
2. Houd de spindelvergrendeling ingedrukt en draai de schuurrol met de hand totdat de spindelvergrendeling vastklikt.
3. Draai de schuurband rechtsonder samen met de groeven in de schuurrol.

AFB. 4

MONTAGE VAN STOFAFZUIGKOP

1. Steek de stofafzuigkop (2) in de twee montagegleuven (11) op de accessoirearm (10). Het is normaal dat u wat weerstand voelt.
2. Draai de klemschroeven (4) vast. De stofafzuigkop (2) zit hierdoor stevig op de accessoirearm (10) gemonteerd.

AFB. 5

VERSTELLEN VAN STOFAFZUIGKOP

1. Stel de stofafzuigkop (2) zo af dat stof en vonken de gebruiker niet bereiken.
 - De stofafzuigkop (2) kan onder verschillende hoeken over de schuurspindel worden geplaatst met behulp van de vergrendelingsgleuven (12).
2. Draai na de montage de klemschroeven (4) los en draai de stofafzuigkop (2) in de richting van de handgreep (6) in de voor de taak en het werkstuk geschikte stand. Draai de klemschroeven (4) vast. De stofafzuigkop (2) kan in verschillende standen worden vergrendeld.

AFB. 6

EXTERNE STOFAFZUIGING

WAARSCHUWING!

- **Explosiegevaar!** Bij stofexplosiegevaar moet er een stofexplosiebestendig stofafzuigsysteem worden gebruikt.
- **Brandgevaar door vonken.** Gebruik geen stofafzuiging bij het schuren van metaal.
- **Brandgevaar!** Het gebruik van elektrisch gereedschap dat is aangesloten op stofafzuigsystemen met opvangzak levert brandgevaar op. Door vonkvorming bij het slijpen van metaal of metalen voorwerpen in hout kan slijpstof in de opvangzak vlam vatten. **Het risico is bijzonder groot als het slijpstof bestaat uit houtstof met verfdeltes of andere chemische stoffen en als het werkstuk heet is na langdurige bewerking. Zorg ervoor dat het werkstuk of product niet oververhit raakt en leeg de opvangzak altijd vóór werkonderbrekingen en na het beëindigen van de werkzaamheden.**
- **Draag een stofmasker.**

MONTAGE VAN DE STOFAFZUIGSLANG

1. Steek de stofafzuigadapter (D) in de aansluitopening van de stofafzuigkop (2).
2. Plaats een goedgekeurde stofafzuigslang (van een industriële stofzuiger of gelijkwaardig) op de stofafzuigadapter (D).

Stofafzuigslang loskoppelen

Trek de slang uit de stofafzuigenheid.

GEBRUIK

WAARSCHUWING!

- **Risico op persoonlijk letsel.** Trek de stekker uit het stopcontact voor

reiniging, onderhoud en/of het vervangen van accessoires.

- **Houd het gereedschap stevig vast met beide handen. Zorg ervoor dat u steeds stevig staat en goed in evenwicht bent.**

BELANGRIJK!

Controleer of de netspanning overeenkomt met de nominale spanning op het typeplaatje.

STARTEN/UITSCHAKELLEN

1. Start het product door de aan/uitschakelaar (7) zo ver mogelijk naar rechts en dan naar voren te schuiven, zodat de I op de aan/uitschakelaar zichtbaar wordt. Om energie te besparen, start u het product alleen wanneer u het gebruikt.
2. Om het product uit te schakelen duwt u de aan/uitschakelaar (7) naar achteren, zodat de O op de aan/uitschakelaar zichtbaar wordt.
3. Controleer het schuurhulpstuk voor elk gebruik.
4. Het schuurhulpstuk moet op correcte wijze zijn gemonteerd en vrij kunnen draaien. Laat de machine minimaal 1 minuut proefdraaien zonder druk uit te oefenen. Gebruik geen hulpstukken die beschadigd zijn of die trillen tijdens het gebruik. Beschadigde hulpstukken kunnen scheuren en persoonlijk letsel veroorzaken.

SCHUURHULPSTUKKEN KIEZEN

Kies schuurhulpstukken op basis van het materiaal en de vorm van het werkstuk. Kies de korrelgrootte op basis van de gewenste afwerking.

Schuurhuls

De vorm van het oppervlak	Korrel	
Recht, vlak	Gemiddeld	80
	Fijn	120
	Extra fijn	240

Lamelrol (60 mm)

De vorm van het oppervlak	Korrel	
Gebogen, oneffen	Gemiddeld	80
	Fijn	120
	Extra fijn	240

Lamelrol (10 mm)

De vorm van het oppervlak	Korrel	
Gleuven/ profielen	Gemiddeld	80
	Fijn	120

Gebruik

- Het afwerking en het schuurpatroon worden hoofdzakelijk bepaald door de schuurhulpstukken, de ingestelde snelheid en de druk die wordt uitgeoefend.
- Gebruik voor de beste resultaten en een lange levensduur alleen schuurhulpstukken die in goede staat verkeren.
- Gebruik alleen door de fabrikant aanbevolen accessoires.

SNELHEIDSINSTELLING

- Stel de gewenste snelheid in met de knop voor de snelheidsinstelling (8).
- Het juiste toerental is afhankelijk van het te bewerken werkstuk/materiaal. Test op een afvalstukje om het juiste toerental te bepalen. Onderstaande tabel geeft een richtlijn voor het instellen van de snelheid.

AANBEVOLEN SNELHEIDSINSTELLINGEN

Gebruik	Korrelgrootte (grof schuren/ afwerken)	Snelheidsinstelling
Schuren van lak	180/240	2/3
Reparatie van lak	120/240	4/5
Verwijderen van lak	40/60	5
Zacht hout	40/240	5/6
Hard hout	60/240	5/6
Lamineer	180/240	2-4
Aluminium	80/240	4/5
Staal	40/240	5
Roestverwijdering van staal	40/120	6
Roestvrij staal	80/240	5
Steen	80/240	5/6

Nadat u gedurende langere tijd met een laag toerental werkt, moet het elektrische gereedschap ongeveer 3 minuten onbelast op het maximale toerental draaien om af te koelen.

SCHUREN

- Start het product, breng het gehele schuurvlak aan op het werkstuk en beweeg het product met een gematigde druk over het werkstuk.
- De schuurhulpstukken gaan langer mee als er gelijkmatige druk wordt uitgeoefend.
- Druk niet te hard, hierdoor zullen het product en de schuurhulpstukken sneller slijten zonder dat dit een beter resultaat oplevert.
- Gebruik geen schuurhulpstukken die voor metaal worden gebruikt om andere materialen te schuren.

ONDERHOUD

WAARSCHUWING!

Risico op persoonlijk letsel. Schakel het product uit en trek de stekker uit het stopcontact voordat u aan het product gaat werken.

REINIGING

- Houd de ventilatieopeningen altijd schoon en vrij.
- Gebruik geen scherpe voorwerpen voor het schoonmaken. Zorg ervoor dat er geen vloeistof in het product komt – risico op materiële schade.
- Reinig het product regelmatig, bij voorkeur na elk gebruik.
- Reinig de behuizing met een droge doek. Gebruik geen benzine, oplosmiddelen of reinigingsmiddelen die plastic onderdelen kunnen beschadigen.
- Maak het product indien nodig schoon met een stofzuiger.
- Verwijder stof met een zachte borstel.

KOOLSTOFBORSTELS VERVANGEN

Het vervangen van koolstofborstels moet worden uitgevoerd door een gekwalificeerde servicevertegenwoordiger of ander gekwalificeerd personeel. Verder is het product onderhoudsvrij.

