



ELECTRIC KNIFE SHARPENER

OPERATING INSTRUCTIONS - Original instructions

SV ELEKTRISK KNIVSLIP
BRUKSANVISNING

Översättning av originalinstruktioner

NO ELEKTRISK KNIVSLIPER
BETJENINGSANVISNINGER

Oversettelse av originalinstruksjonene

DA ELEKTRISK KNIVSLIBER
BETJENINGSVEJLEDNING

Oversættelse af den originale vejledning

PL ELEKTRYCZNA SZLIFIERKA DO NOŻY
INSTRUKCJA OBSŁUGI

Przekład instrukcji oryginalnej

DE ELEKTRISCHER MESSERSCHLEIFER
BEDIENUNGSANLEITUNG

Übersetzung der Originalanleitung

FI SÄHKÖKÄYTTÖINEN VEITSENTEROITIN
KÄYTTÖOHJE

Alkuperäisten ohjeiden käännös

FR AFFÛTEUR DE COUTEAU ÉLECTRIQUE
INSTRUCTIONS D'UTILISATION

Traduction des instructions d'origine

NL ELEKTRISCHE MESSENSLIJPER
BEDIENINGSINSTRUCTIES

Vertaling van de originele instructies

Jula AB förbehåller sig rätten att göra ändringar på produkten. Jula AB innehar upphovsrätten till denna dokumentation. Det är inte tillåtet att modifiera eller ändra denna dokumentation på något sätt och bruksanvisningen ska skrivas ut och användas som den är i förhållande till produkten. Se Julas webbplats för den senaste versionen av bruksanvisningen.

Jula AB forbeholder seg retten til å endre produktet. Jula AB innehar opphavsretten til denne dokumentasjonen. Det er ikke tillatt å modifisere eller endre denne dokumentasjonen på noen som helst måte, og håndboken skal trykkes og brukes som den er i forhold til produktet. For siste versjon av betjeningsanvisningene, se Julas nettsider.

Jula AB forbeholder sig retten til at ændre produktet. Jula AB har ophavsretten til denne dokumentation. Det er ikke tilladt at modificere eller ændre denne dokumentation på nogen måde, og manualen skal printes og bruges som den er i forhold til produktet. For den seneste version af betjeningsvejledningen, se Julas hjemmeside.

Jula AB zastrzega sobie prawo do wprowadzania zmian w produkcie. Jula AB zastrzega sobie prawa autorskie do niniejszej dokumentacji. Dokumentacji nie wolno w żaden sposób modyfikować ani zmieniać, a instrukcję należy drukować i używać ją w odniesieniu do produktu w stanie niezmienionym. Najnowszą wersję instrukcji obsługi można znaleźć na stronie internetowej Jula.

Jula AB reserves the right to make changes to the product. Jula AB claims copyright on this documentation. It is not allowed to modify or alter this documentation in any way and the manual shall be printed and used as it is in relation to the product. For the latest version of operating instructions, refer to the Jula website.

Jula AB behält sich das Recht vor, Änderungen am Produkt vorzunehmen. Jula AB beansprucht die Urheberrechte an dieser Dokumentation. Es ist nicht zulässig, diese Dokumentation in irgendeiner Weise zu verändern oder umzugestalten. Die Anleitung muss gedruckt und so verwendet werden, wie sie in Bezug zum Produkt steht. Die aktuellste Version der Bedienungsanleitung finden Sie auf der Website von Jula.

Jula AB pidättää oikeuden tehdä tuotteen muutoksia. Jula AB:llä on tämän dokumentaation tekijänoikeus. Tätä dokumentaatiota ei saa muuttaa millään tavalla ja käyttöopas on tulostettava ja sitä on käytettävä sellaisena kuin se on tämän tuotteen kanssa. Käyttöohjeiden uusien versio löytyy Julan verkkosivustolta.

Jula AB se réserve le droit d'apporter des modifications au produit. Jula AB revendique les droits d'auteur sur cette documentation. Il est interdit de modifier ou d'altérer cette documentation de quelque manière que ce soit et le manuel doit être imprimé et utilisé tel quel en relation avec le produit. Pour obtenir la dernière version des instructions d'utilisation, consultez le site Web de Jula.

Jula AB behoudt zich het recht voor om wijzigingen aan het product aan te brengen. Jula AB claimt het copyright op deze documentatie. Het is niet toegestaan om deze documentatie op welke manier dan ook te wijzigen of te veranderen. De handleiding moet worden afgedrukt en gebruikt zoals deze in relatie tot het product staat. Raadpleeg de Jula-website voor de laatste versie van de bedieningsinstructies.

WWW.JULA.COM

© JULA AB 2025-12-12

JULA AB
BOX 363, 532 24 SKARA, SWEDEN

1

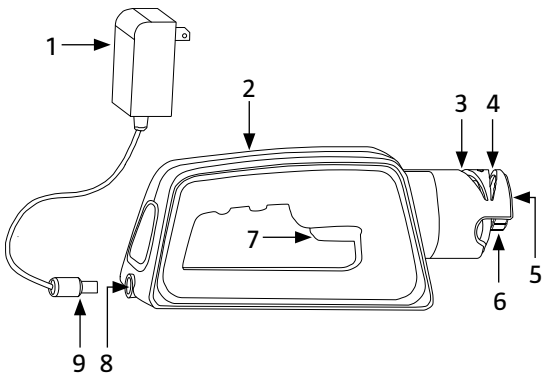

2

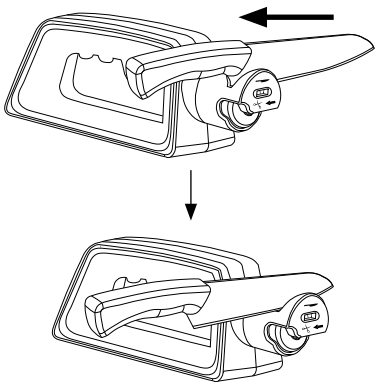

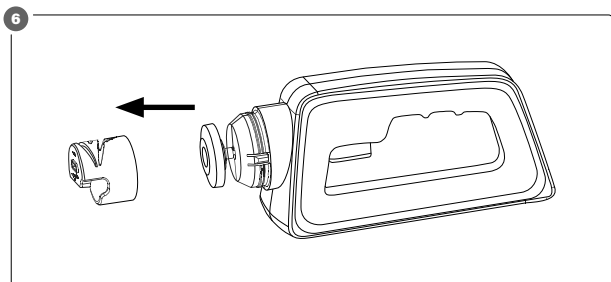
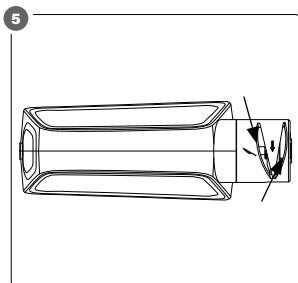
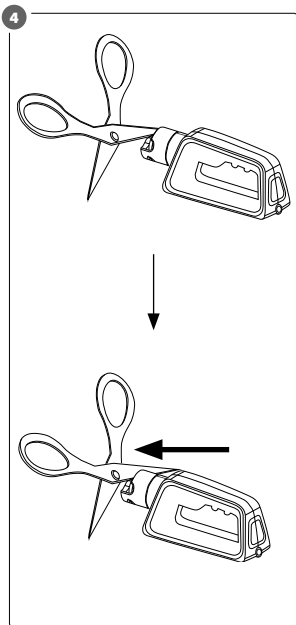
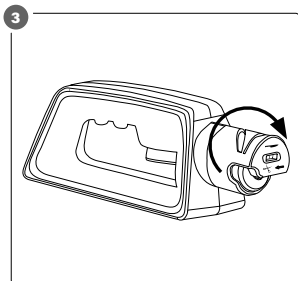

SÄKERHETSANVISNINGAR



Läs dessa anvisningar noga före användning.

- Utsätt inte produkten för vatten eller annan vätska – risk för elolycksfall.
- Kontrollera att det redskap som ska slipas är rent. Slipa redskapet enligt anvisningarna.
- Använd produkten endast på rent, horisontellt underlag.
- Placera inte produkten i närheten av värmekällor.
- Försök inte slipa yxor eller liknande redskap, som inte kan röra sig fritt i spåret.
- Använd inte vatten, olja eller smörjmedel.
- Utsätt inte produkten för direkt solljus, regn eller fukt.
- Låt inte barn vistas i närheten under pågående slipning.
- Dra ut stickproppen före rengöring samt när produkten inte används.
- Den här produkten kan användas av barn från 8 år och uppåt samt av personer med nedsatt fysisk, sensorisk eller mental förmåga eller

personer som saknar erfarenhet och kunskap, om de ges handledning eller får instruktioner angående en säker användning av produkten och förstår de risker som är förknippade med användningen. Barn får inte leka med produkten. Låt inte barn rengöra eller underhålla produkten utan övervakning.

- Använd inte produkten om den är skadad eller inte fungerar normalt, eller om sladden eller stickproppen är skadad. Eventuella reparationer ska utföras av kvalificerad personal.

SYMBOLER

	Läs bruksanvisningen.
	Godkänd enligt gällande direktiv/förordningar.
	Kasserad produkt ska återvinnas enligt gällande bestämmelser.

TEKNISKA DATA

Märkspänning	230 V ~50 Hz
Strömförbrukning i frånläge (i watt avrundat till en decimal)	0,1 W
Adapter	12 V
Effekt	12 W

Mått	L18 x B6,5 x H7,2 cm
Vikt	282 g
Sladdlängd	110 cm

BESKRIVNING

1. *Nätadapter*
2. *Hölje*
3. *Vänster knivslipspår*
4. *Höger knivslipspår*
5. *Sliphuvud*
6. *Saxslipspår*
7. *Strömbrytare*
8. *Sladdanslutning*
9. *Kontakt*

BILD 1

HANDHAVANDE

Anslut nätadaptern till lämpligt nätuttag och tryck in strömbrytaren.

SLIPNING

1. Placera kniven i det vänstra slipspåret och dra den genom spåret med jämn hastighet tre till sex gånger. Var noga med att bibehålla eggvinkeln. Tryck inte för hårt.
2. Upprepa med det högra slipspåret.
3. Använd det vänstra och högra slipspåret omväxlande för att säkerställa jämn slipning.

BILD 2

Slipning av saxar

Knivslipens sliphuvud kan vridas moturs för slipning av saxar (vrid vid behov tillbaka sliphuvudet medurs).

BILD 3

1. Håll knivslipens med högra handen och håll saxen horisontellt med vänstra handen.
2. Dra saxen mot kroppen genom slispåret. Dra inte fram och tillbaka under slipning.

BILD 4

Slipningstips

Vid slipning vila bladets sida mot någon av de lutande ytorna.

BILD 5

UNDERHÅLL

1. Dra ut stickproppen före underhåll.
2. Avlägsna och rengör sliphuvudet.

BILD 6

SIKKERHETSANVISNINGER



Les disse anvisningene nøye før bruk.

- Ikke utsett produktet for vann eller annen væske. Det medfører fare for el-ulykker.
- Kontroller at redskapet som skal slipes, er rent. Slip redskapet i henhold til anvisningene.
- Produktet skal kun brukes på rent, horisontalt underlag.
- Ikke plasser produktet i nærheten av varmekilder.
- Ikke forsøk å slippe økser eller lignende redskaper som ikke kan bevege seg fritt i sporet.
- Ikke bruk vann, olje eller smøremiddel.
- Ikke utsett produktet for direkte sollys, regn eller fukt.
- Ikke la barn oppholde seg i nærheten under pågående sliping.
- Trekk ut støpselet før rengjøring og når produktet ikke brukes.
- Dette produktet kan brukes av barn fra åtte år og oppover og av personer med redusert fysisk, sansemessig eller mental kapasitet, eller personer som mangler erfaring med og

kunnskap om produktet, hvis de får veiledning eller instruksjoner om sikker bruk av produktet og forstår farene som er forbundet med bruken. Barn skal ikke leke med produktet. Ikke la barn rengjøre eller vedlikeholde produktet uten tilsyn.

- Ikke bruk produktet dersom det er skadet eller ikke fungerer normalt, eller hvis ledningen eller støpselet er skadet. Eventuelle reparasjoner skal utføres av kvalifisert personale.

SYMBOLER

	Les bruksanvisningen.
	Godkjent i henhold til gjeldende direktiver/forskrifter.
	Kassert produkt skal gjenvinnes i henhold til gjeldende forskrifter.

TEKNISKE DATA

Nominell spenning	230 V ~ 50 Hz
Strømforbruk i av-modus (i watt avrundet til første desimal)	0,1 W
Adapter	12 V
Effekt	12 W
Mål	L18 x B6,5 x H7,2 cm
Vekt	282 g
Ledningslengde	110 cm

BESKRIVELSE

1. *Strømadapter*
2. *Deksel*
3. *Venstre knivslipespor*
4. *Høyre knivslipespor*
5. *Slipehode*
6. *Sakselipespor*
7. *Strømbryter*
8. *Ledningstilkobling*
9. *Kontakt*

BILDE 1

BRUK

Koble strømadapteren til egnet strømuttak og trykk inn strømbryteren.

SLIPNING

1. Plasser kniven i det venstre slipesporet og dra den gjennom sporet med jevn hastighet tre til seks ganger. Vær nøye med å holde eggen i samme vinkel hele tiden. Ikke trykk for hardt.
2. Gjenta i det høyre slipesporet.
3. Veksle mellom å bruke venstre og høyre slipespor for å sikre en jevn sliping.

BILDE 2

Sliping av sakser

Knivsliperens slipehode kan vris mot klokken for å slipe sakser (vri slipehodet tilbake med klokken ved behov).

BILDE 3

1. Hold knivsliperens med høyre hånd, og hold saksen horisontalt med venstre hånd.
2. Dra saksen mot deg gjennom slipesporet. Ikke dra den frem og tilbake under sliping.

BILDE 4

Slipetips

Ved sliping, hvil bladets side mot en av de hellende flatene.

BILDE 5

VEDLIKEHOLD

1. Trekk ut støpselet før vedlikehold.
2. Ta av slipehodet og rengjør det.

BILDE 6

SIKKERHEDSINSTRUKTIONER



Læs disse instruktioner omhyggeligt før brug.

- Udsæt ikke produktet for vand eller andre væsker – risiko for elektrisk stød.
- Kontroller, at det værktøj, der skal slibes, er rent. Slib værktøjet i henhold til instruktionerne.
- Brug kun produktet på rene, vandrette overflader.
- Placer ikke produktet i nærheden af varmekilder.
- Forsøg ikke at slibe økser eller lignende værktøj, som ikke kan bevæge sig frit i rillen.
- Brug ikke vand, olie eller smøremidler.
- Udsæt ikke produktet for direkte sollys, regn eller fugt.
- Lad ikke børn opholde sig i nærheden under slibningen.
- Tag stikket ud af stikkontakten før rengøring, og når det ikke er i brug.
- Dette produkt kan bruges af børn fra 8 år og opefter og af personer med nedsatte fysiske, sensoriske eller mentale evner eller personer

med manglende erfaring og viden, hvis de får hjælp eller instrueres i sikker brug af produktet og forstår de risiko, som brug af produktet indebærer. Børn må ikke lege med produktet. Lad ikke børn rengøre eller vedligeholde produktet uden opsyn.

- Brug ikke produktet, hvis det er beskadiget eller ikke fungerer normalt, eller hvis ledningen eller stikket er beskadiget. Eventuelle reparationer skal udføres af kvalificeret personale.

SYMBOLER

	Læs brugsanvisningen.
	Godkendt i henhold til gældende direktiver/forordninger.
	Kasserede produkter skal genbruges i overensstemmelse med gældende regler.

TEKNISKE DATA

Mærkespænding	230 V ~ 50 Hz
Strømforbrug i slukket tilstand (i watt afrundet til første desimal)	0,1 W
Adapter	12 V
Effekt	12 W

Dimensioner	L18 x B6,5 x H7,2 cm
Vægt	282 g
Ledningslængde	110 cm

BESKRIVELSE

1. *Strømadapter*
2. *Hus*
3. *Venstre rille til knivslibning*
4. *Højre rille til knivslibning*
5. *Slibehoved*
6. *Rille til slibning af sakse*
7. *Afbrydere*
8. *Tilslutning af ledning*
9. *Kontakt*

FIGUR 1

HÅNDBTERING

Sæt strømadapteren i en passende stikkontakt, og tryk på tænd/sluk-knappen.

SLIBNING

1. Placer kniven i den venstre sliberille, og træk den gennem rillen ved jævn hastighed tre til seks gange. Vær sikker på at bladvinklen bevares. Tryk ikke for hårdt.
2. Gentag med det højre slibespor.
3. Brug skiftevis venstre og højre slibespor for at sikre en jævn slibning.

FIGUR 2

Slibning af sakse

Slibehovedet på knivsliberen kan drejes mod uret for slibning af sakse (drej om nødvendigt slibehovedet med uret tilbage).

FIGUR 3

1. Hold knivsliberen med din højre hånd, og hold saksen vandret med din venstre hånd.
2. Træk saksen ind mod kroppen gennem sliberillen. Træk ikke frem og tilbage, mens du sliber.

FIGUR 4

Tip til slibning

Når du sliber, skal du lade knivbladets side hvile mod en af de skrå flader.

FIGUR 5

VEDLIGEHOELSE

1. Træk stikket ud før vedligeholdelse.
2. Fjern og rengør slibehovedet.

FIGUR 6



ZASADY BEZPIECZEŃSTWA

Przed użyciem dokładnie przeczytaj niniejszą instrukcję.

- Nie narażaj produktu na działanie wody ani innych cieczy – ryzyko porażenia prądem.
- Upewnij się, że narzędzie przeznaczone do ostrzenia jest czyste. Ostrz narzędzia zgodnie z instrukcją.
- Używaj produktu wyłącznie na czystym, poziomym podłożu.
- Nie umieszczaj produktu w pobliżu źródeł ciepła.
- Nie ostrz narzędzi, których nie da się swobodnie przeciągnąć przez rowek ostrzący (na przykład siekier).
- Nie używaj wody, oleju ani smaru.
- Nie narażaj produktu na działanie deszczu i wilgoci ani bezpośrednie działanie słońca.
- Nie pozwalaj dzieciom przebywać w pobliżu urządzenia podczas szlifowania.
- Wyjmuj wtyk z gniazda przed czyszczeniem oraz gdy nie używasz produktu.

- Produktu mogą używać dzieci w wieku od ośmiu lat, osoby o obniżonej sprawności fizycznej, sensorycznej lub psychicznej oraz osoby, które nie używały go wcześniej, o ile uzyskają one pomoc lub wskazówki dotyczące bezpiecznego użytkowania produktu i rozumieją związane z tym zagrożenia. Nie pozwalaj dzieciom bawić się produktem. Nie pozwalaj dzieciom czyścić ani konserwować produktu bez nadzoru.
- Nie używaj produktu, jeżeli jest niesprawny, nie działa w normalny sposób lub jeżeli przewód lub wtyk są uszkodzone. Ewentualne naprawy powinien wykonywać wykwalifikowany personel.

SYMBOLE

	Przeczytaj instrukcję obsługi.
	Zatwierdzona zgodność z obowiązującymi dyrektywami/rozporządzeniami.
	Zużyty produkt oddaj do utylizacji, postępując zgodnie z obowiązującymi przepisami.

DANE TECHNICZNE

Napięcie znamionowe

230 V~50 Hz

Zużycie energii w trybie wyłączonym (w watach zaokrąglone do pierwszego dziesiętneho miejsca)	0,1 W
Przejsiówka	12 V
Moc	12 W
Wymiary	Dł. 18 x szer. 6,5 x wys. 7,2 cm
Masa	282 g
Długość przewodu	110 cm

OPIS

1. *Zasilacz sieciowy*
2. *Obudowa*
3. *Lewy rowek do ostrzenia noży*
4. *Prawy rowek do ostrzenia noży*
5. *Głowica ostrząca*
6. *Rowek do ostrzenia nożyczek*
7. *Przełęcznik*
8. *Przyłęcz przewodu*
9. *Kontakt*

RYS. 1

OBSŁUGA

Podłącz zasilacz sieciowy do gniazda, a następnie naciśnij przełęcznik.

SZLIFOWANIE

1. Umieść nóż w lewym rowku ostrzącym i z równomierną prędkością przeciągnij go przez rowek trzy do sześciu razy. Pamiętaj

- o zachowaniu pierwotnego kąta ostrza. Nie naciskaj zbyt mocno.
2. Powtórz czynność, używając prawego rowka ostrzącego.
 3. Aby osiągnąć najlepsze rezultaty, używaj na przemian lewego i prawego rowka.

RYS. 2**Ostrzenie nożyczek**

Głowicę szlifującą ostrzałki można przekręcić w lewo do ostrzenia nożyc (w razie potrzeby przekręć z powrotem w prawo).

RYS. 3

1. Ostrzałkę trzymaj prawą ręką, a nożyce poziomo lewą ręką.
2. Przeciągnij nożyczki przez rowek do ostrzenia nożyczek w kierunku do siebie. Nie przesuwaj nożyczek tam i z powrotem.

RYS. 4**Wskazówki dotyczące ostrzenia**

Ostrząc nóż, oprzyj jego bok o pochyłą płaszczyznę rowka ostrzącego.

RYS. 5**KONSERWACJA**

1. Przed przystąpieniem do konserwacji produktu wyciągnij wtyk z gniazda.
2. Zdemontuj głowicę ostrzącą, a następnie ją wyczyść.

RYS. 6

SAFETY INSTRUCTIONS



Read these instructions carefully before use.

- Do not expose the product to water or any other liquid – risk of electric shock.
- Check that the utensil to be sharpened is clean. Sharpen the utensil according to the instructions.
- Only use the product on a clean, horizontal surface.
- Do not place the product near sources of heat.
- Do not attempt to sharpen axes or other items than cannot move freely in the slot.
- Do not use water, oil or lubricant.
- Do not expose the product to direct sunlight, rain or moisture.
- Keep children away from the product when sharpening.
- Pull out the plug before cleaning and when the product is not in use.
- This product can be used by children from 8 years and upwards and by persons with

physical, sensorial or mental disabilities, or persons who lack experience or knowledge, if they are supervised or receive instructions concerning the safe use of the product and understand the risks involved with its use. Do not allow children to play with the product. Do not allow children to clean or maintain the product without supervision.

- Do not use the product if it is damaged or not working properly, or if the power cord or plug are damaged. Repairs should be carried out by qualified personnel.

SYMBOLS

	Read the instructions.
	Approved in accordance with the relevant directives.
	Recycle discarded product in accordance with local regulations.

TEKNIKAL DATA

Rated voltage	230 V ~ 50 Hz
Power consumption in off mode (in watts rounded to the first decimal place)	0.1 W

Adapter	12 V
Output	12 W
Size	L18 x W6.5 x H7.2 cm
Weight	282 g
Cord length	110 cm

DESCRIPTION

1. *Mains adapter*
2. *Casing*
3. *Left blade sharpener slot*
4. *Right blade sharpener slot*
5. *Sharpener head*
6. *Scissor sharpener slot*
7. *Power switch*
8. *Cord connection*
9. *Contact*

FIG. 1

USE

Connect the mains adapter to a suitable power point and press the power switch.

SHARPENING

1. Put the knife in the left sharpening slot and pull it smoothly through the slot three to six times. Make sure to maintain the angle of the cutting edge. Do not press too hard.

2. Repeat with the right sharpening slot.
3. Use the left and right slots alternately to ensure uniform sharpening.

FIG. 2

Sharpening scissors

The knife sharpener's head can be turned anti-clockwise to sharpen scissors (turn clockwise to return it to original position).

FIG. 3

1. Hold the knife sharpener with your right hand and hold the scissors horizontally with your left hand.
2. Pull the scissors towards you through the slot. Do not pull back and forth when sharpening.

FIG. 4

Sharpening tips

When sharpening, rest the side of the blade against one of the angled surfaces.

FIG. 5

MAINTENANCE

1. Pull out the plug before maintenance.
2. Remove and clean the sharpening head.

FIG. 6

SICHERHEITSHINWEISE

Lesen Sie diese Anleitung vor der Verwendung sorgfältig durch.



- Stromschlaggefahr! Setzen Sie das Gerät niemals Wasser oder anderen Flüssigkeiten aus.
- Stellen Sie sicher, dass zu schleifende Geräte sauber sind. Schleifen Sie das betreffende Gerät entsprechend den Anweisungen.
- Verwenden Sie das Produkt nur auf einem sauberen, waagerechten Untergrund.
- Platzieren Sie das Produkt nicht in der Nähe von Wärmequellen.
- Schleifen Sie keine Äxte oder anderen Geräte, die nicht frei durch den Schlitz geführt werden können.
- Verwenden Sie weder Wasser noch Öl oder Schmiermittel.
- Schützen Sie das Produkt vor direkter Sonneneinstrahlung, Regen und Feuchtigkeit.
- Sorgen Sie dafür, dass sich während des Schleifens keine Kinder in der Nähe aufhalten.

- Ziehen Sie den Stecker, wenn das Produkt gereinigt oder nicht verwendet wird.
- Dieses Produkt darf von Kindern ab 8 Jahren und Personen mit eingeschränkten physischen, sensorischen oder mentalen Fähigkeiten oder Personen ohne Erfahrung oder Kenntnisse verwendet werden, wenn sie beaufsichtigt oder in die sichere Verwendung des Produkts eingewiesen werden und die mit der Verwendung verbundenen Gefahren verstehen. Das Produkt ist kein Spielzeug. Kinder dürfen das Produkt nicht unbeaufsichtigt reinigen oder pflegen.
- Verwenden Sie das Gerät nicht, wenn es beschädigt ist oder nicht ordnungsgemäß funktioniert bzw. wenn das Kabel oder der Netzstecker beschädigt ist. Reparaturen müssen von qualifizierten Personen durchgeführt werden.

SYMBOLE



Die Bedienungsanleitung lesen.

	Zulassung gemäß den geltenden Richtlinien/ Verordnungen.
	Das Altprodukt ist gemäß den geltenden Bestimmungen dem Recycling zuzuführen.

TECHNISCHE DATEN

Nennspannung	230 V/50 Hz
Leistungsaufnahme im Aus-Zustand (in Watt auf die erste Dezimalstelle gerundet)	0,1 W
Adapter	12 V
Leistung	12 W
Maße	L 18 x B 6,5 x H 7,2 cm
Gewicht	282 g
Kabellänge	110 cm

BESCHREIBUNG

1. Netzteil
2. Gehäuse
3. Linke Messerschleifnut
4. Rechte Messerschleifnut
5. Schleifkopf
6. Scherenschleifnut
7. Netzschalter
8. Ladeanschluss
9. Kontakt

ABB. 1

BEDIENUNG

Den Netzadapter an eine geeignete Steckdose anschließen und den Netzschalter betätigen.

SCHLEIFEN

1. Das Messer in die linke Schleifnut setzen und mit gleichbleibender Geschwindigkeit drei- bis sechsmal durch die Nut ziehen. Darauf achten, dass der Winkel der Schneide unverändert bleibt. Üben Sie keinen übermäßigen Druck aus.
2. Den Vorgang in der rechten Schleifnut wiederholen.
3. Für ein gleichmäßiges Schleifergebnis abwechselnd in der linken und der rechten Schleifnut schleifen.

ABB. 2

Schleifen von Scheren

Der Schleifkopf des Messerschleifers kann zum Schleifen von Scheren gegen den Uhrzeigersinn gedreht werden (bei Bedarf im Uhrzeigersinn zurück drehen).

ABB. 3

1. Den Messerschleifer in der rechten, die Schere waagrecht in der linken Hand halten.
2. Die Schere zum Körper hin durch die Schleifnut ziehen. Während des Schleifens nicht die Richtung ändern.

ABB. 4

Tipps für richtiges Schleifen

Beim Schleifen die Klinge an eine der geeigneten Seitenflächen anlegen.

ABB. 5

PFLEGE

1. Vor der Wartung den Stecker ziehen.
2. Den Schleifkopf demontieren und reinigen.

ABB. 6

TURVALLISUUSOHJEET



Lue nämä ohjeet huolellisesti ennen käyttöä.

- Älä altista tuotetta vedelle tai muille nesteille – sähköiskun vaara.
- Varmista, että teroitettava väline on puhdas. Teroita väline ohjeiden mukaisesti.
- Käytä tuotetta ainoastaan puhtaalla ja vaakasuoralla alustalla.
- Älä sijoita tuotetta lämmönlähteen lähelle.
- Älä yritä teroittaa kirveitä tai vastaavia välineitä, jotka eivät voi liikkua vapaasti urassa.
- Älä käytä vettä, öljyä tai voiteluainetta.
- Älä altista tuotetta suoralle auringonpaisteelle, sateelle tai kosteudelle.
- Älä päästä lapsia lähelle teroittamisen aikana.
- Irrota pistotulppa pistorasiasta ennen puhdistusta ja kun tuotetta ei käytetä.
- Tätä tuotetta voivat käyttää lapset 8 vuoden iästä alkaen ja henkilöt, joilla on fyysinen tai psyykinen toimintarajoitus tai joilla ei ole

kokemusta tai tietoa, edellyttäen, että heitä valvotaan tai opastetaan tuotteen turvallisessa käytössä ja että he ymmärtävät tuotteen käyttöön liittyvät riskit. Älä anna lasten leikkiä tuotteella. Lapset eivät saa puhdistaa tai huoltaa tuotetta valvomatta.

- Älä käytä tuotetta, jos se on vaurioitunut tai ei toimi normaalisti tai jos johto tai pistotulppa on vaurioitunut. Valtuutetun huoltoliikkeen on tehtävä kaikki korjaukset.

SYMBOLIT

	Lue käyttöohje.
	Hyväksytty voimassa olevien direktiivien/säädösten mukaisesti.
	Käytöstä poistettu tuote on kierrätettävä voimassa olevien määräysten mukaisesti.

TEKNISET TIEDOT

Nimellisjännite	230 V ~50 Hz
Virrankulutus poissaolotilassa (wattina ympyrätynä ensimmäiseen desimaaliin)	0,1 W
Sovitin	12 V
Teho	12 W

Mitat	P18 x L6,5 x K7,2 cm
Paino	282 g
Johdon pituus	110 cm

KUVAUS

1. Muuntaja
2. Kotelo
3. Vasen hiomaura
4. Oikea hiomaura
5. Hiomapää
6. Saksienteroitusura
7. Virtakytkin
8. Johtoliitäntä
9. Yhteystiedot

KUVA 1

KÄYTTÖ

Kytke muuntaja sopivaan pistorasiaan ja paina virtakytkintä.

HIONTA

1. Laita veitsi vasempaan hiomauraan ja vedä sitä uraa pitkin tasaisella nopeudella kuusi kertaa. Muista säilyttää terän alkuperäinen kulma. Älä paina liian kovaa.
2. Toista oikeassa hiomaurassa.

3. Käytä vasenta ja oikeaa hiomauraa vuorotellen tasaisen teroituksen varmistamiseksi.

KUVA 2

Saksien teroittaminen

Veitsenteroittimen hiomapäätä voidaan kääntää vastapäivään saksien teroittamiseksi (tarvittaessa käännä hiomapäätä taaksepäin myötäpäivään).

KUVA 3

1. Pidä veitsenteroittimesta kiinni oikealla kädellä ja pidä saksia vaakasuorassa vasemmalla kädellä.
2. Vedä saksia vartaloa kohti hiomauraa pitkin. Älä vedä edestakaisin teroittamisen aikana.

KUVA 4

Teroitusvinkkejä

Nojaa teroittamisen aikana terän sivua johonkin kaltevista pinnoista.

KUVA 5

HUOLTO

1. Irrota pistotulppa ennen huoltoa.
2. Irrota ja puhdista teroituspää.

KUVA 6

CONSIGNES DE SÉCURITÉ

Lisez attentivement les présentes consignes avant utilisation.



- N'exposez pas le produit à l'eau ou à d'autres liquides : risque d'accident électrique.
- Contrôlez que l'outil à aiguiser est propre. Aiguiser le produit conformément aux instructions.
- Utilisez le produit uniquement sur une surface propre et horizontale.
- Ne placez pas le produit à proximité de sources de chaleur.
- Ne tentez pas d'affûter des haches ou outils similaires qui ne peuvent pas se déplacer librement dans la rainure.
- N'utilisez pas d'eau, d'huile ou de lubrifiant.
- N'exposez pas le produit à la lumière directe du soleil, à la pluie ou à l'humidité.
- Ne laissez pas les enfants s'approcher pendant l'aiguisage.

- Débranchez la prise avant de le nettoyer le produit et lorsqu'il n'est pas utilisé.
- Le produit peut être utilisé par des enfants à partir de 8 ans ainsi que par des personnes ayant des capacités physiques, sensorielles ou mentales réduites ou des personnes manquant d'expérience et de connaissances, à condition de leur indiquer comment utiliser le produit en toute sécurité et de leur faire comprendre les risques associés à l'utilisation. Les enfants ne doivent pas jouer avec le produit. Ne laissez pas les enfants nettoyer ou entretenir le produit sans surveillance.
- N'utilisez pas le produit s'il est endommagé ou s'il ne fonctionne pas normalement, ou si la fiche ou le cordon d'alimentation est endommagé. Toute réparation doit être effectuée par une personne qualifiée.

PICTOGRAMMES



Lisez le mode d'emploi.

	Homologué selon les directives/règlements en vigueur.
	Le produit en fin de vie doit être recyclé conformément à la réglementation en vigueur.

CARACTÉRISTIQUES TECHNIQUES

Tension nominale	230 V ~50 Hz
Consommation électrique en mode éteint (en watts arrondis à la première décimale)	0,1 W
Adaptateur	12 V
Puissance	12 W
Dimensions	L18 x l6,5 x H7,2 cm
Poids	282 g
Longueur du cordon	110 cm

DESCRIPTION

1. *Adaptateur secteur*
2. *Boîtier*
3. *Fente gauche*
4. *Fente droite*
5. *Têtes abrasive*
6. *Fente ciseaux*
7. *Interrupteur*
8. *Raccordement du cordon*
9. *Contact*

FIG. 1

UTILISATION

Branchez l'adaptateur secteur à une prise adéquate et appuyez sur l'interrupteur.

PONÇAGE

1. Placez le couteau dans la fente gauche et faites-le glisser à vitesse régulière, trois à six fois. Veillez à bien conserver l'angle. N'appuyez pas trop fort.
2. Répétez la procédure dans la fente droite.
3. Utilisez alternativement les fentes gauche et droite afin d'obtenir un aiguisage régulier.

FIG. 2

Aiguisage des ciseaux

La tête abrasive peut être tournée dans le sens antihoraire pour l'aiguisage des ciseaux (si nécessaire, tournez à nouveau la tête d'aiguisage dans le sens horaire).

FIG. 3

1. Tenez l'aiguiser avec la main droite et maintenez une lame des ciseaux horizontalement avec la main gauche.
2. Tirez la lame vers vous dans la fente. Ne la pas aller d'avant en arrière.

FIG. 4

Conseils d'aiguisage

Lors de l'aiguisage, le côté de la lame repose sur l'une des surfaces inclinées.

FIG. 5

ENTRETIEN

1. Débranchez la fiche secteur avant de procéder à l'entretien du produit.
2. Enlevez et nettoyez la tête abrasive.

FIG. 6

VEILIGHEIDSINSTRUCTIES

Lees voor gebruik deze gebruiksaanwijzing zorgvuldig door.

- Stel het product niet bloot aan water of andere vloeistoffen – risico van elektrische ongevallen.
- Controleer of het te slijpen gereedschap schoon is. Slijp het gereedschap volgens de instructies.
- Gebruik het product alleen op een schone, horizontale ondergrond.
- Plaats het product niet in de nabijheid van warmtebronnen.
- Probeer niet om bijlen of soortgelijke gereedschappen te slijpen, die niet vrij in de slijpgleuf kunnen bewegen.
- Gebruik geen water, olie of smeermiddelen.
- Stel het product niet bloot aan direct zonlicht, regen of vocht.
- Laat tijdens het slijpen kinderen niet in de buurt komen.
- Haal de stekker uit het stopcontact voordat u



het product reinigt en als het product niet wordt gebruikt.

- Dit product mag worden gebruikt door kinderen vanaf 8 jaar, door personen met een lichamelijke, zintuiglijke of verstandelijke beperking en door personen die onvoldoende ervaring en kennis hebben, op voorwaarde dat zij onder toezicht staan of instructies krijgen voor het veilige gebruik van het product en zij de risico's begrijpen die verbonden zijn aan het gebruik. Kinderen mogen niet met het product spelen. Laat kinderen het product niet zonder toezicht schoonmaken of onderhouden.
- Gebruik het product niet als het beschadigd is of niet normaal werkt, of als het snoer of de stekker beschadigd is. Eventuele reparaties moeten worden uitgevoerd door gekwalificeerd personeel.

SYMBOLLEN



Lees de gebruiksaanwijzing.

	Goedgekeurd overeenkomstig de toepasselijke richtlijnen/verordeningen.
	Afgedankte producten moeten worden gerecycled in overeenstemming met de toepasselijke regelgeving.

TECHNISCHE GEGEVENS

Nominale spanning	230 V ~50 Hz
Stroomverbruik in uit-stand (in watt afgerond op 1 decimaal)	0,1 W
Adapter	12 V
Vermogen	12 W
Afmetingen	L18 x B6,5 x H7,2 cm
Gewicht	282 g
Snoerlengte	110 cm

BESCHRIJVING

1. *Netstroomadapter*
2. *Behuizing*
3. *Linker slijpgleuf mes*
4. *Rechter slijpgleuf mes*
5. *Slijpkop*
6. *Slijpgleuf schaar*
7. *Schakelaar*
8. *Snoeraansluiting*
9. *Contact*

AFB. 1

GEBRUIK

Sluit de stroomadapter aan op een geschikt stopcontact en druk de aan/uit-knop in.

SLIJPEN

1. Plaats het mes in de linker slijpgleuf en trek het drie tot zes keer met een gelijkmatige snelheid door de gleuf. Zorg ervoor dat de snijhoek van het lemmet behouden blijft. Druk niet te hard.
2. Herhaal dit in de rechter slijpgleuf.
3. Gebruik de linker en rechter slijpgleuf afwisselend om een gelijkmatig slijpresultaat te verkrijgen.

AFB. 2

Scharen slijpen

Draai de slijpkop van de messenslijper tegen de wijzers van de klok in voor het slijpen van scharen (draai de slijpkop indien nodig terug met de wijzers van de klok mee).

AFB. 3

1. Houd de messenslijper met uw rechterhand vast en houd de schaar horizontaal met uw linkerhand.
2. Trek de schaar naar uw lichaam toe door de slijpgleuf. Niet heen en weer trekken tijdens het slijpen.

AFB. 4

Tips voor het slijpen

Laat bij het slijpen het lemmet tegen een van de schuine vlakken rusten.

AFB. 5

ONDERHOUD

1. Haal de stekker uit het stopcontact vóór onderhoud.
2. Verwijder de slijpkop en maak hem schoon.

AFB. 6

